



Husqvarna®



ST 424, ST 427, ST 430, ST 424T, ST 427T,
ST 430T

SV	Bruksanvisning	10-28
NO	Bruksanvisning	29-47
DA	Brugsanvisning	48-66
FI	Käyttöohje	67-85
PT	Manual do utilizador	86-105
EL	Οδηγίες χρήσης	106-127

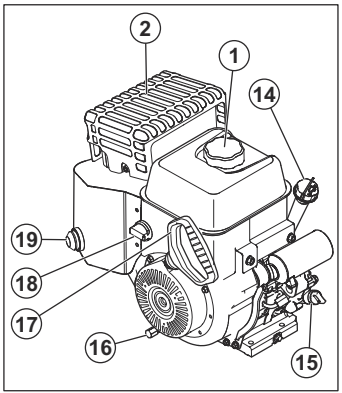
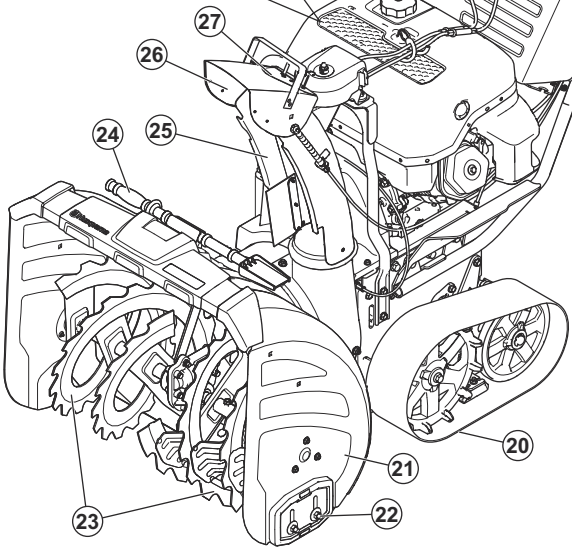
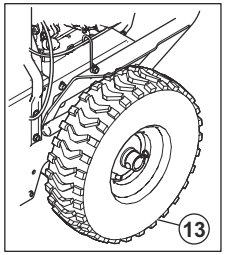
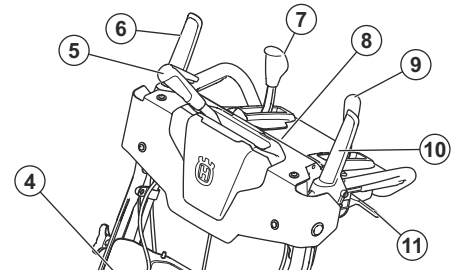
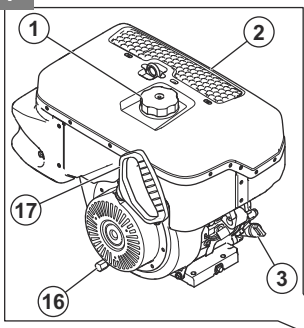

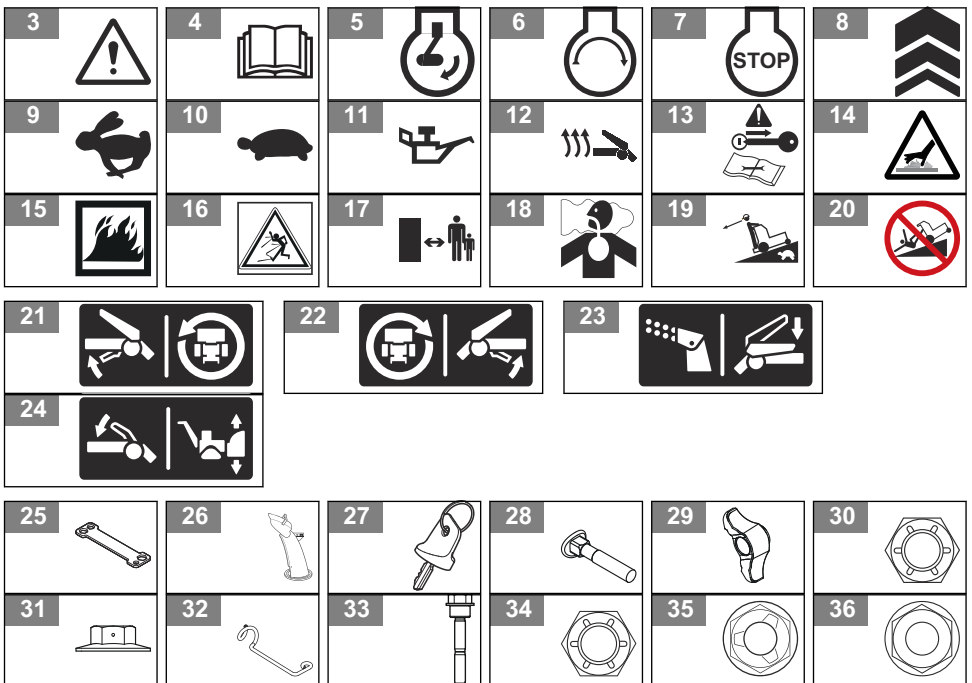
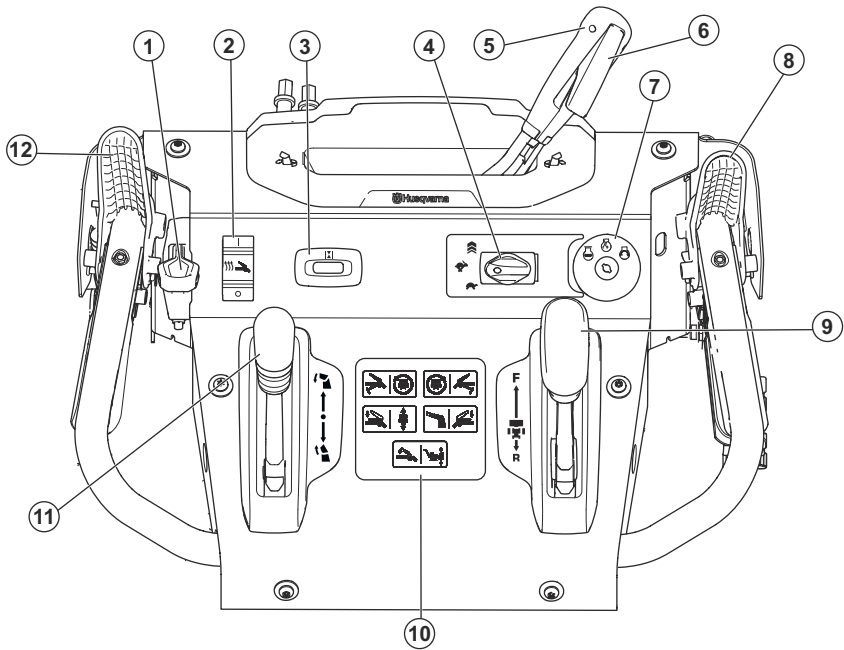

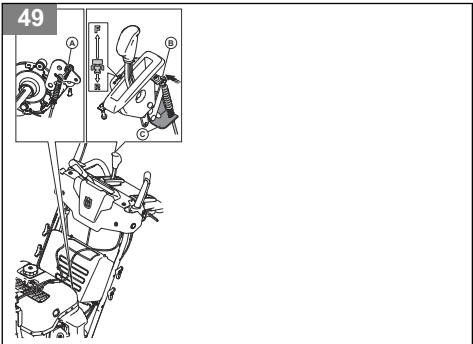
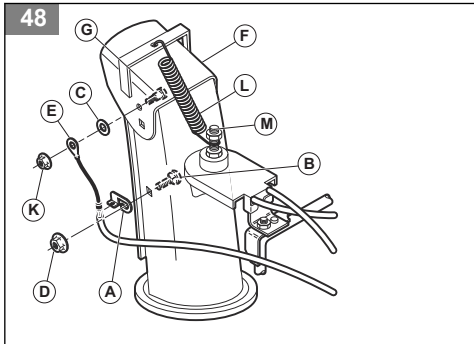
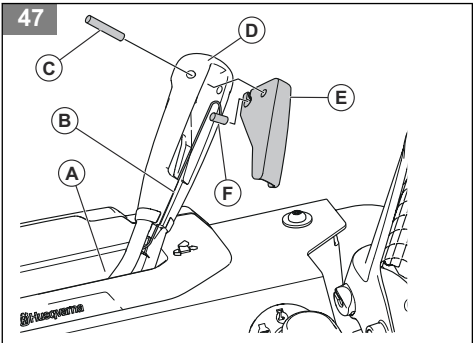
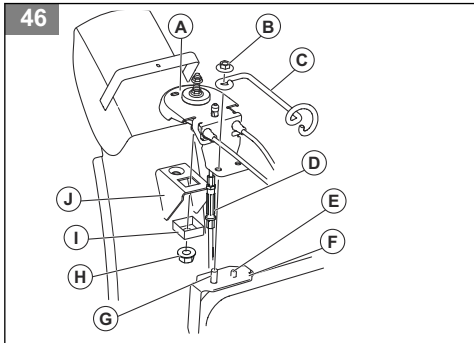
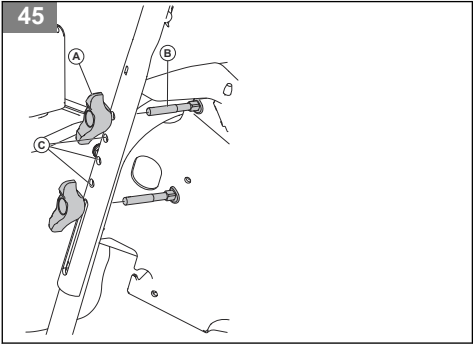
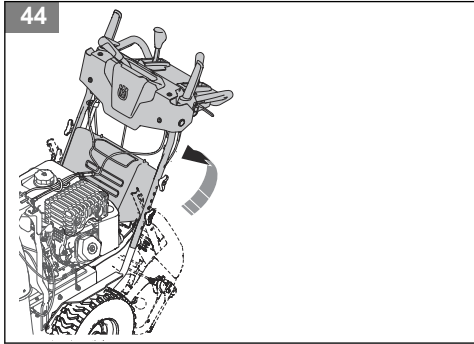
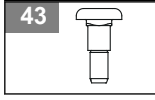
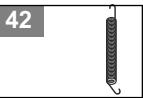
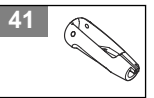
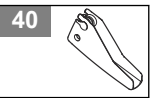
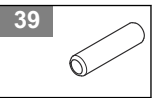
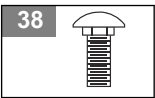
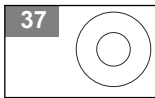

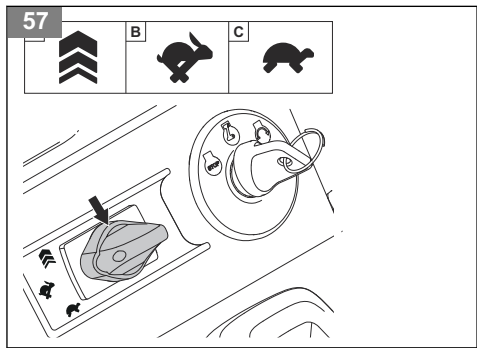
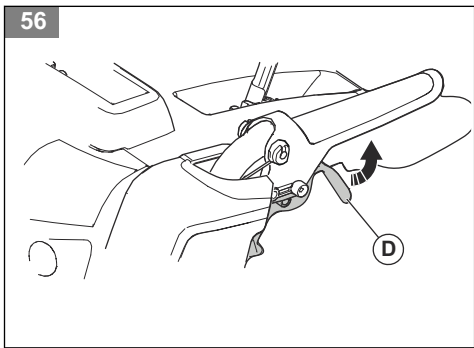
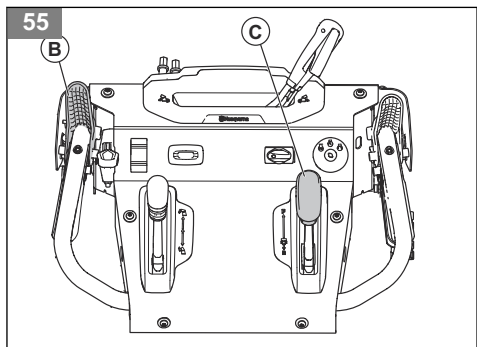
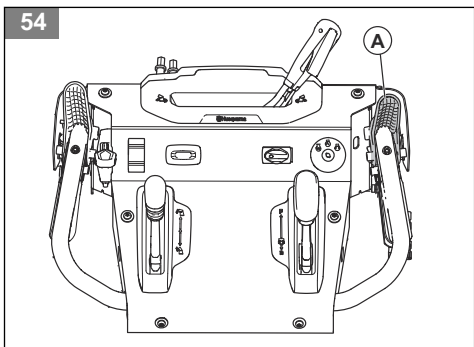
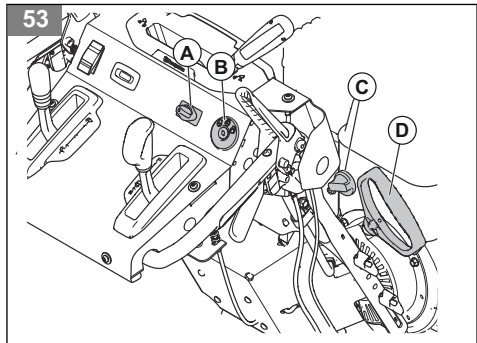
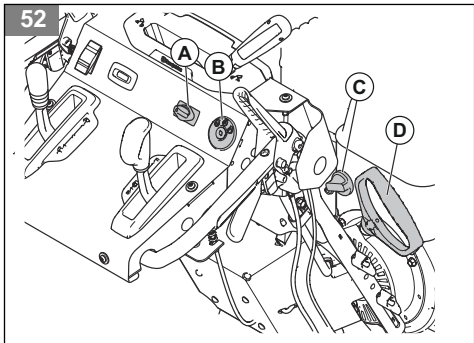
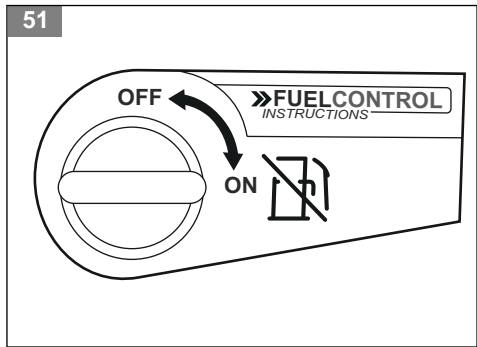
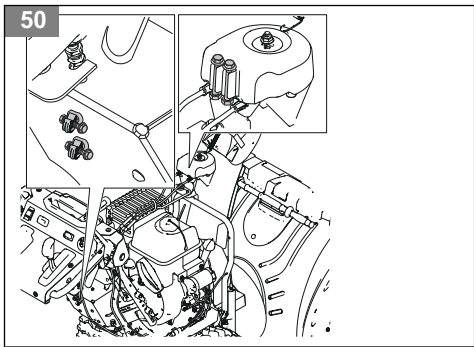

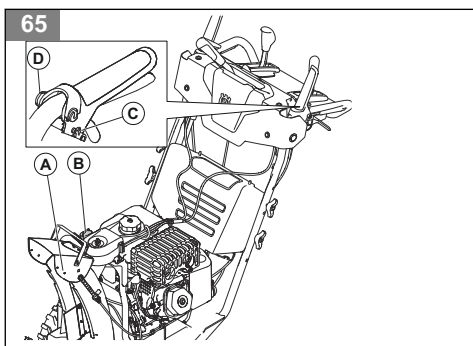
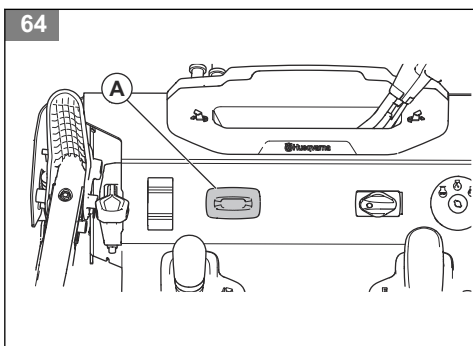
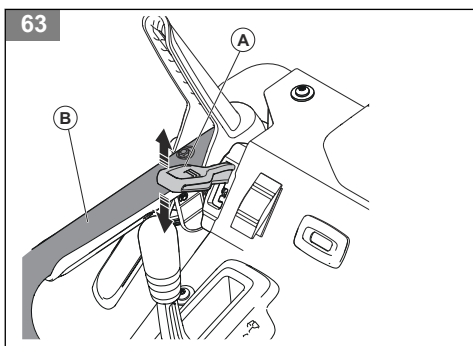
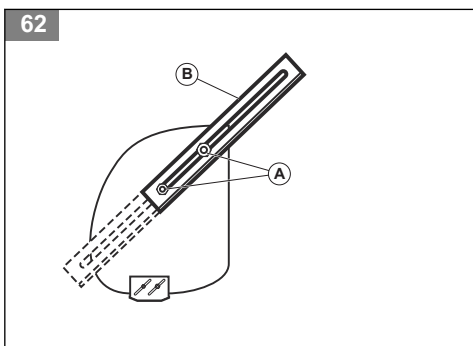
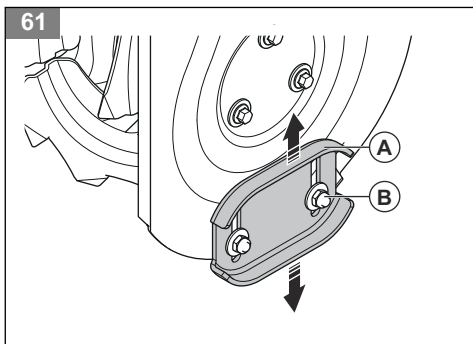
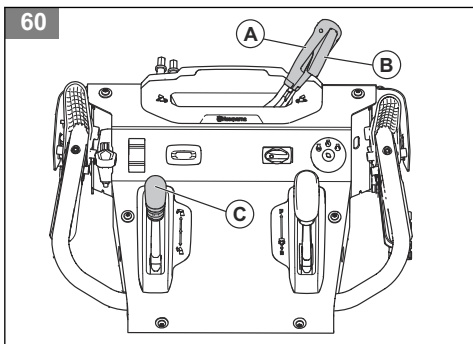
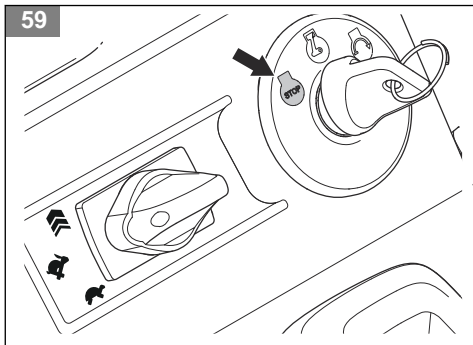
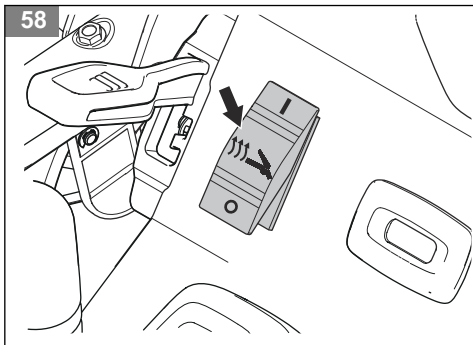

66

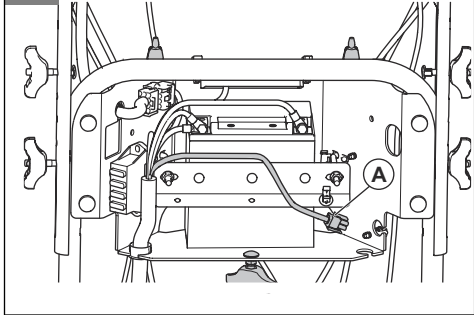

67

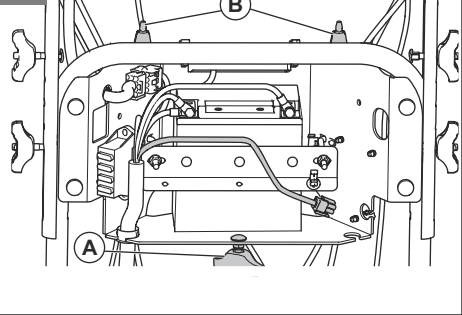

68

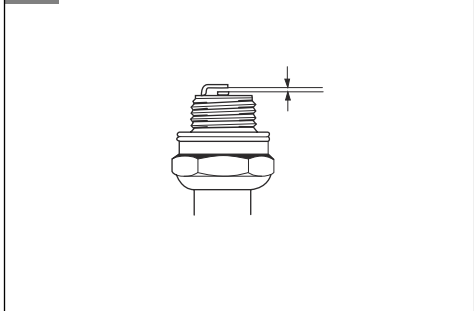

69

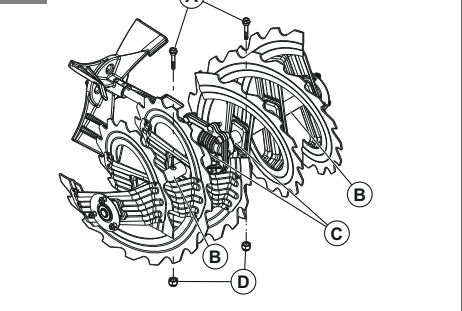

70

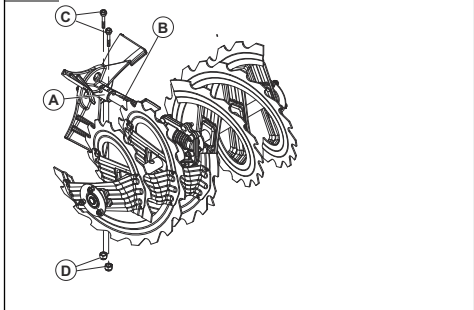

71

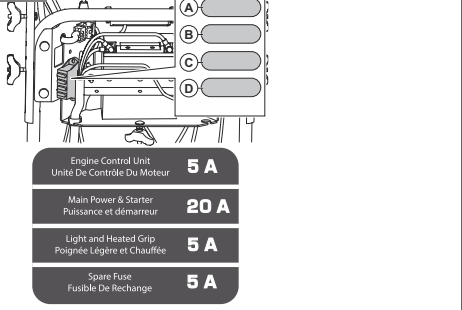

72

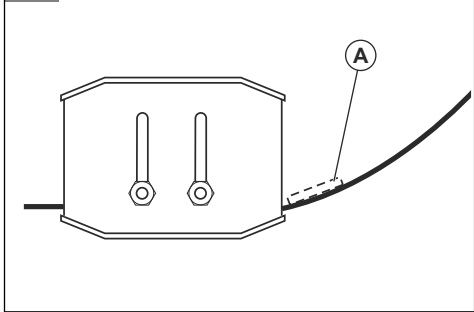

73

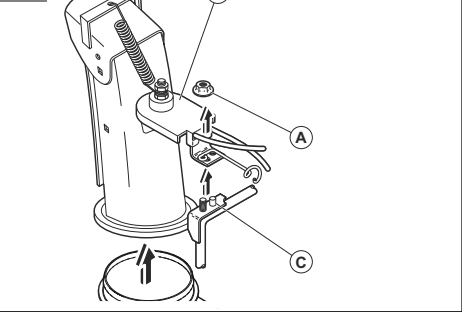

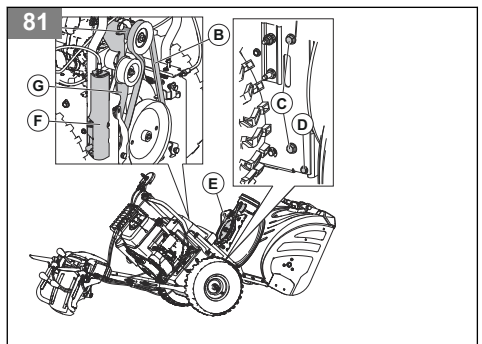
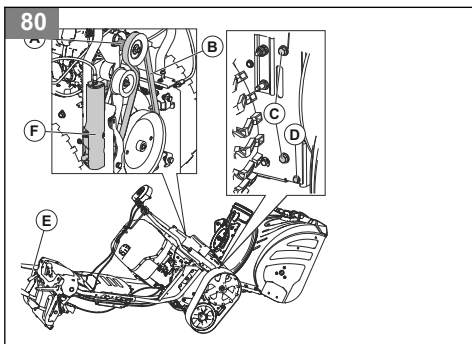
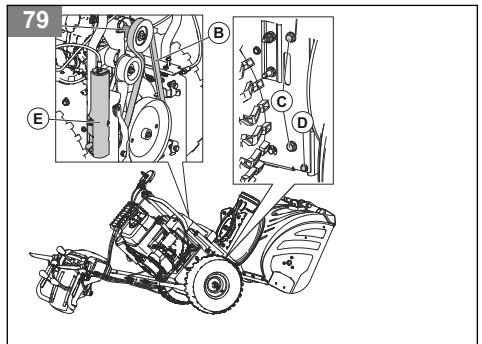
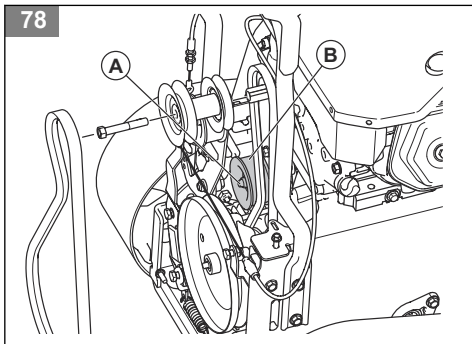
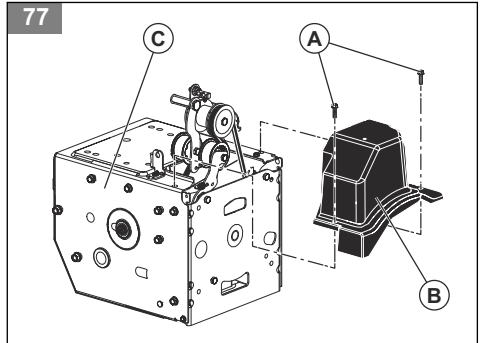
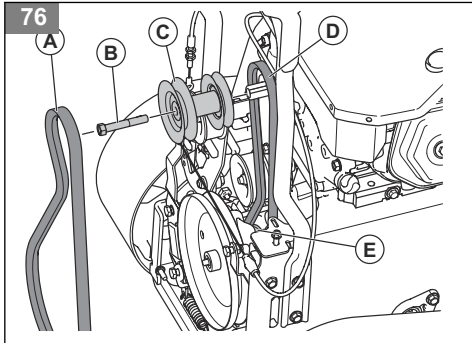
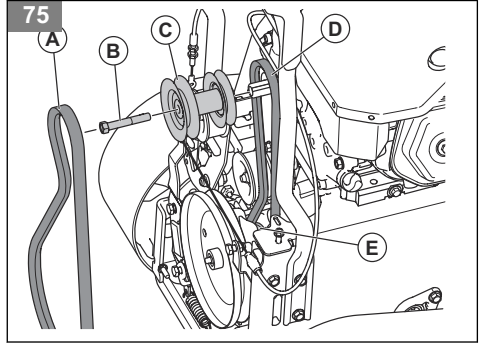
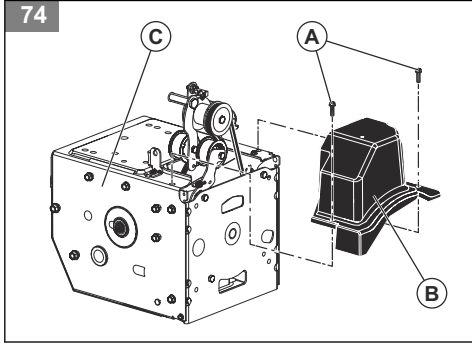

82

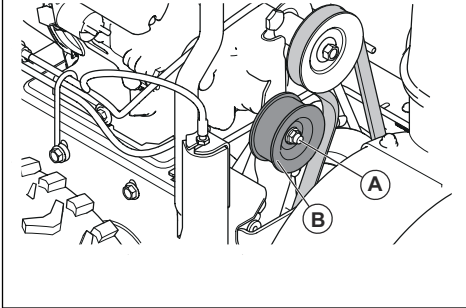

83

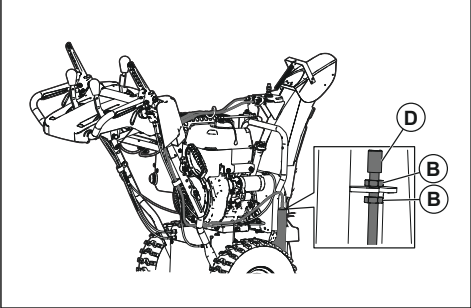

84

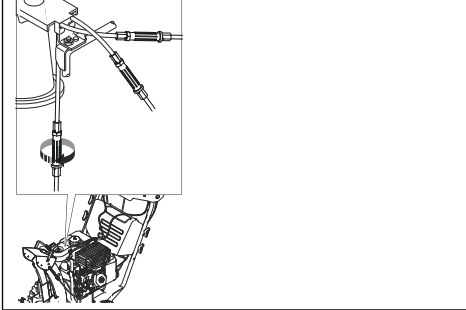

85

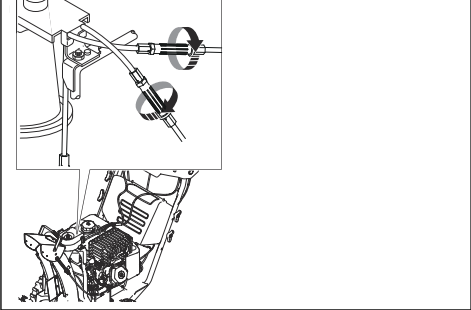

86

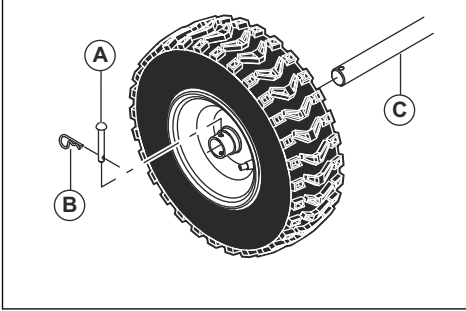

87

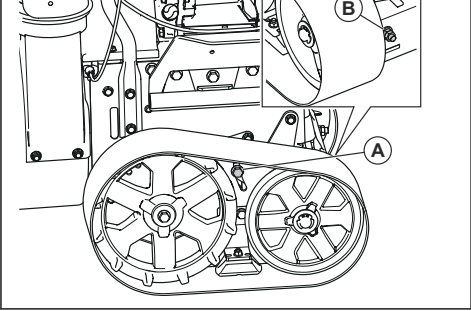

88

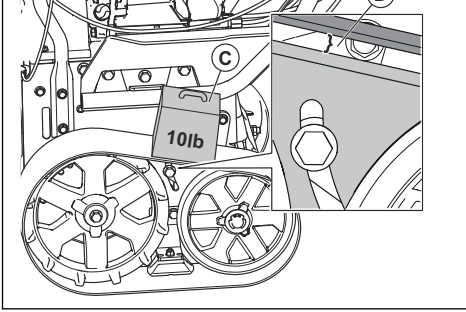

Innehåll

Introduktion.....	10	Felsökning.....	24
Säkerhet.....	11	Transport, förvaring och kassering.....	26
Montering.....	14	Tekniska data.....	27
Drift.....	15	EG-försäkran om överensstämmelse.....	28
Underhåll.....	18		

Introduktion

Produktöversikt

(Fig. 1.)

1. Bränsletankslock
2. Ljuddämpare
3. Oljepåfyllning/mätsticka (endast för ST 424T/427T/430T)
4. Batterilucka
5. Reglage för utkastarrör
6. Aktivering av spiraldel
7. Reglage för drivhastighet
8. Reglagepanel
9. Fjärrstyrningsreglage
10. Drivkoppling
11. Styrreglage
12. Handtag
13. Hjul (endast för ST 424/427/430)
14. Mätsticka (endast för ST 424/427/430)
15. Oljepåfyllning (endast för ST 424/427/430)
16. Oljeavtapning
17. Startsnörets handtag
18. Bränsle PÅ/AV-knapp (endast för ST 424/427/430)
19. Primer (endast för ST 424/427/430)
20. Sammanhängande spår (endast för ST 424T/427T/430T)
21. Matarskruvskolv
22. Hasplåt
23. Spiraldelar
24. Verktyg för rengöring
25. Utkastarrör
26. Avledare för utkastarrör
27. LED-ljus

Produktöversikt

(Fig. 2.)

1. Justeringsspak för matarskruvskolven
2. Till- och frånslagning för uppvärmt handtag
3. Timmätare och oljebytespåminnelse
4. Gasreglage
5. Reglage för utkastarrör
6. Frikopplingsreglage
7. Tändningsfack
8. Aktivering av spiraldel
9. Reglage för drivhastighet
10. Symboletikett
11. Fjärrstyrningsreglage för avledaren för utkastarröret
12. Drivkoppling

Produktbeskrivning

Produkten är en snöslunga som används för att ta bort snö från marken.

Avsedd användning

Den här produkten kan användas för att ta bort snö från fält, vägar, gångvägar och garageuppfarter. Använd den inte i sluttningar som är brantare än 20°. Använd inte produkten i områden där det finns mycket skräp, smuts och utskjutande stenar.

Symboler på produkten

Notera: Om dekalerna på produkten är skadade ska du kontakta återförsäljaren och få dem utbytta.

(Fig. 3.) Varning!

(Fig. 4.) Läs bruksanvisningen.

(Fig. 5.) Påslagen.

(Fig. 6.) Starta motorn.

(Fig. 7.) Motorn avstängd.

(Fig. 8.)	Förstärkt.	(Fig. 22.)	Sväng höger.
(Fig. 9.)	Snabb.	(Fig. 23.)	Kasta snö.
(Fig. 10.)	Långsam.	(Fig. 24.)	Ändra matarskruvskolvens höjd.
(Fig. 11.)	Oljebytespåminnelse.		
(Fig. 12.)	Uppvärmade handtag.		
(Fig. 13.)	Ta ur nyckeln före underhåll.		
(Fig. 14.)	Het yta.		
(Fig. 15.)	Brandfara.		
(Fig. 16.)	Se upp för slungade föremål.		
(Fig. 17.)	Håll kringstående på avstånd.		
(Fig. 18.)	Undvik att andas in avgaser.		
(Fig. 19.)	Flytta långsamt bakåt.		
(Fig. 20.)	Fallrisk.		
(Fig. 21.)	Sväng vänster.		

Produktansvar

Enligt lagstiftningen för produktansvar ansvarar vi inte för skador som vår produkt orsakar om:

- produkten repareras felaktigt.
- produkten repareras med delar som inte kommer från tillverkaren eller inte har godkänts av tillverkaren.
- produkten har ett tillbehör som inte kommer från tillverkaren eller inte har godkänts av tillverkaren.
- produkten inte repareras vid ett godkänt servicecenter eller av en godkänd person.

Säkerhet

Säkerhetsdefinitioner

Definitionerna nedan beskriver allvarlighetsgraden för varje signalord.



VARNING: Personskador.



OBSERVERA: Skador på produkten.

Notera: Denna information gör produkten lättare att använda.

Allmänna säkerhetsanvisningar

- Använd produkten på rätt sätt. Skador eller dödsfall är ett möjligt resultat av felaktig användning. Använd endast produkten för arbetsuppgifterna som finns i denna bruksanvisning. Använd inte produkten till andra uppgifter.
- Följ instruktionerna i denna bruksanvisning. Följ säkerhetssymbolerna och säkerhetsinstruktionerna. Om användaren inte följer instruktionerna och symbolerna är skador eller dödsfall ett möjligt resultat.
- Spara den här bruksanvisningen. Använd instruktionerna för att sätta ihop, använda och förvara din produkt i gott skick. Använd instruktionerna för korrekt installation av tillbehör och

extrautrustning. Använd endast godkända tillbehör och extrautrustning.

- Använd inte en skadad produkt. Följ underhållsschemat. Utför endast det underhållsarbete som du hittar instruktioner om i den här bruksanvisningen. Godkända servicecenter måste göra allt annat underhållsarbete.
- Den här bruksanvisningen kan inte inkludera alla situationer som kan uppstå när du använder produkten. Var försiktig och använd sunt förnuft. Använd inte produkten eller utför underhåll på produkten om du inte är trygg med situationen. Tala med en produktexpert, din återförsäljare, din serviceverkstad eller ett godkänt servicecenter för att få information.
- Koppla ur tändstiftskabeln innan du monterar produkten, ställer undan produkten för förvaring eller utför underhåll.
- Använd inte produkten om den ändras från dess första specifikation. Byt inte ut en del av produkten utan tillverkarens godkännande. Använd endast reservdelar som godkänts av tillverkaren. Skador eller dödsfall är ett möjligt resultat av felaktigt underhåll.
- Undvik att andas in rök från motorn. Långvarig inandning av motorns avgaser utgör en hälsorisk.
- Starta inte produkten inomhus eller nära brandfarligt material. Avgaserna är heta och kan medföra gnistor som kan orsaka brand. Otillräckligt luftflöde kan orsaka skador eller dödsfall på grund av kvävning eller kolmonoxidförgiftning.
- När du använder denna produkt skapar motorn ett elektromagnetiskt fält. Det elektromagnetiska fältet kan orsaka skador på medicinska implantat. Tala

med din läkare och tillverkaren av eventuella medicinska implantat innan du använder produkten.

- Låt inte barn använda produkten. Låt inte personer utan kännedom om instruktionerna använda produkten.
- Se till att du alltid övervakar en person med nedsatt fysisk eller mental kapacitet som använder produkten. En vuxen person måste vara närvarande hela tiden.
- Lås in produkten på en plats där barn och obehöriga personer inte har åtkomst.
- Produkten kan skjuta ut föremål och orsaka skador. Följ säkerhetsinstruktionerna för att minska risken för personskador eller dödsfall.
- Lämnar inte produkten när motorn är på.
- Användaren av produkten är ansvarig om en olycka inträffar.
- Innan och medan du backar ska du titta bakåt och nedåt efter små barn, djur eller andra risker som kan göra att du faller.
- Kontrollera att delarna inte är skadade innan du använder produkten.
- Se till att du står minst 15 m från andra personer eller djur innan du använder produkten. Se till att personer i närheten vet att du kommer att använda produkten.
- Följ nationella eller lokala lagar. De kan förhindra eller minska produktens funktion under vissa förhållanden.

Säkerhetsinstruktioner för drift

- Sätt inte händer eller fötter intill eller under roterande delar. Håll dig alltid borta från utkastöppningen.
- Var extra försiktig vid användning på eller vid korsande av grusvägar, gångvägar eller gator. Var uppmärksam på dolda risker eller trafik.
- Efter att ha kört på ett främmande föremål ska du stanna motorn, ta loss kabeln från tändstiftet, koppla loss sladden på eldrivna motorer, kontrollera produkten noga avseende skador och reparera den innan den startas igen och används.
- Om produkten börjar vibrera onormalt ska du stänga av motorn och omedelbart kontrollera orsaken. Vibration är normalt ett tecken på att något är fel.
- Stanna alltid motorn när du lämnar arbetsläget, innan inmatningshuset, kåpan eller utkastavledaren rensas, och när reparationer, justeringar eller kontroller utförs.
- Vid rengöring, reparation eller kontroll av produkten ska du stanna motorn och kontrollera att matarskraven och alla rörliga delar har stannat. Koppla ur tändstiftskabeln och håll den på avstånd från stiftet för att förhindra att någon startar motorn oavsiktligt.
- Kör inte motorn inomhus, utom när motorn startas och vid transport av produkten in i eller ut från byggnaden. Öppna ytterdörrarna; avgaser är farliga.
- Var extra försiktig vid användning i sluttningar.

- Använd aldrig produkten utan riktiga skydd och andra säkerhetsdetaljer på plats och fungerande.
- Rikta aldrig utkastavledaren mot personer eller områden där egendom kan skadas. Håll barn och andra borta.
- Överbelasta inte produktens kapacitet genom att försöka röja snö för fort.
- Använd inte produkten med hög fart på hala underlag. Titta bakåt och var försiktig vid bakåtkörning.
- Koppla bort kraften till matarskruvorna när produkten transporteras eller inte används.
- Använd bara extrautrustning och tillbehör som godkänts av tillverkaren av produkten (t.ex. hjulvikter, motvikter eller hytter).
- Använd aldrig produkten utan bra sikt eller belysning. Se alltid till att stå stabilt och håll ordentligt i handtagen. Gå – spring aldrig.
- Vidrör aldrig en varm ljuddämpare.

Säkerhet i arbetsområdet

- Kontrollera noga området där snöslungan skall användas och tag bort alla dörrmattor, kalkar, brädor, kablar och andra främmande föremål.
- Koppla från alla kopplingar och ställ växeln i neutraläge innan motorn startas.
- Använd inte produkten utan att bära lämpliga vinterplagg. Undvik att ha löst hängande kläder som kan fastna i rörliga delar. Använd skor som ger bra grepp på hala ytor.
- Hantera drivmedel försiktigt, det är mycket brandfarligt.
 - Använd en godkänd bränsledunk.
 - Fyll aldrig på drivmedel när motorn är igång eller varm.
 - Fyll försiktigt på bränsletanken utomhus. Fyll aldrig på bränsletanken inomhus.
 - Fyll aldrig på behållare inne i ett fordon eller på en lastbil eller på en släpvagn med plastbeklädnad. Placera alltid behållare på marken, borta från ditt fordon innan påfyllning.
 - När det är praktiskt tillämpligt, tag bort gasdrivna produkter från lastbilen eller släpvagnen och fyll på drivmedel på marken. Om detta inte är möjligt, fyll på drivmedel till sådana produkter med en bärbar behållare, i stället för från ett tankningsmunstycke.
 - Håll alltid munstycket i kontakt med bränsletankens kant eller behållarens öppning, tills tankningen är klar. Använd inte en munstycksöppningsutrustning.
 - Sätt tillbaka bränslelocket ordentligt och torka upp utspillt bränsle.
 - Byt omedelbart kläder om bränsle har spillts ut på dem.
- Använd förlängningssladd och skarvdon som är godkänt av tillverkaren för alla elektriska motorer eller elektriska startmotorer.

- Justera inmatningshusets höjd för att rensa grus- eller stenytor.
- Försök aldrig att göra justeringar när motorn är igång (utom när detta är speciellt rekommenderat av tillverkaren).
- Bär alltid skyddsglasögon eller ögonskydd under användning eller när justeringar eller reparationer utförs för att skydda ögonen för främmande föremål som kan kastas från maskinen.

Personlig skyddsutrustning

Använd alltid korrekt personlig skyddsutrustning när du använder produkten. Detta inkluderar åtminstone rejåla skor, skyddsglasögon och hörselskydd. Personlig skyddsutrustning eliminerar inte skaderisken, men den kan minska skadans allvarlighetsgrad vid en eventuell olycka.

- Bär alltid skyddsglasögon eller ögonskydd vid användning av produkten, eller när underhåll eller reparationer utförs.
- Bär alltid lämpliga vinterplagg när du använder produkten.
- Använd alltid kraftiga hals säkra kängor med bra vriststöd när du använder produkten.
- Bär inte löst sittande kläder som kan fastna i rörliga delar.
- Använd vid behov godkända skyddshandskar. Till exempel vid montering, undersökning eller rengöring av kniven.
- Använd alltid godkänt hörselskydd när du använder produkten. Oljud under en längre period kan leda till bullerorsakad hörselnedsättning.

Säkerhetsanordningar på produkten

- Se till att du regelbundet utför underhåll på produkten.
 - Produktens livslängd ökar.
 - Risken för olyckor minskar.
- Låt en auktoriserad återförsäljare eller ett godkänt servicecenter regelbundet undersöka produkten för att göra justeringar eller reparationer.
- Använd inte en produkt med skadad skyddsutrustning. Om produkten är skadad bör du tala med ett godkänt servicecenter.

Ljuddämpare

Ljuddämparen håller ljudnivån till ett minimum och leder bort motorns avgaser från föraren.

Använd inte produkten utan eller med defekt ljuddämpare. En defekt ljuddämpare ökar ljudnivån och brandrisken.

Undersök ljuddämparen regelbundet för att se till att den är korrekt monterad och inte skadad.



OBSERVERA: Ljuddämparen blir mycket varm under och efter användning samt när motorn går på tomgång. Var försiktig nära brandfarliga material och/eller ångor för att förhindra brand.

Bränslesäkerhet



VARNING: Läs varningsinstruktionerna nedan innan du använder produkten.

- Starta inte produkten om det finns bränsle eller motorolja på produkten. Ta bort det oönskade bränslet/oljan och låt produkten torka.
- Om du spillt bränsle på kläderna skall dessa bytas omedelbart.
- Se till att inte få bränsle på kroppen, det kan orsaka personskador. Om du får bränsle på kroppen ska du använda tvål och vatten för att ta bort bränslet.
- Starta inte produkten om motorn har en läcka. Undersök regelbundet om motorn läcker.
- Var försiktig med bränsle. Bränsle är brandfarligt och ångorna är explosiva och kan orsaka skador eller dödsfall.
- Undvik att andas in bränsleångor då det kan orsaka personskador. Se till att det finns tillräckligt luftflöde.
- Rök inte i närheten av bränslet eller motorn.
- Placera inga varma föremål i närheten av bränslet eller motorn.
- Fyll inte på bränsle när motorn är på.
- Se till att motorn har svalnat innan du fyller på bränsle.
- Innan du fyller på bränsle bör du öppna bränsletanklocket långsamt och försiktigt släppa på trycket.
- Fyll inte på bränsle i motorn inomhus. Otillräckligt luftflöde kan orsaka skador eller dödsfall på grund av kvävning eller kolmonoxidförgiftning.
- Dra åt bränsletanklocket ordentligt. Om bränsletanklocket inte dras åt ordentligt finns det en risk för brand.
- Flytta produkten minst tre meter från den plats där du fyllde på tanken innan du startar den.
- Fyll inte på med för mycket bränsle i bränsletanken.

Batterisäkerhet



VARNING: Ett skadat batteri kan orsaka en explosion och orsaka skador. Om batteriet har en deformation eller är skadat ska du prata med en godkänd Husqvarna-serviceverkstad.



VARNING: Läs varningsinstruktionerna nedan innan du använder produkten.

- Använd skyddsglasögon när du befinner dig nära batterier.
- Bär inte klockor, smycken eller andra metallföremål i närheten av batteriet.
- Förvara batteriet utom räckhåll för barn.
- Ladda batteriet i ett utrymme med bra luftflöde.
- Håll brännbart material på ett minsta avstånd på 1 m när du laddar batteriet.
- Lämna utbytta batterier till batteriinsamlingen. Se *Kassering på sida 26*.
- Explosiva gaser kan komma från batteriet. Rök inte i närheten av batteriet. Håll batteriet borta från öppna lågor och gnistor.

Säkerhetsinstruktioner för underhåll



WARNING: Läs varningsinstruktionerna nedan innan du använder produkten.

- Motorns avgaser innehåller kolmonoxid, en luktlös, giftig och mycket farlig gas. Starta inte motorn inomhus eller i slutna utrymmen.

- Innan du utför underhåll på produkten ska du stänga av motorn och ta bort tändkabeln från tändstiftet.
- Använd skyddshandskar när du utför underhåll på kniven. Knivarna är väldigt vassa och skärskador uppstår lätt.
- Tillbehör och ändringar av produkten som inte godkänts av tillverkaren kan orsaka allvarliga skador eller dödsfall. Modifiera inte produkten. Använd endast tillbehör som godkänts av tillverkaren.
- Om underhåll inte utförs korrekt och regelbundet ökar risken för personskador och skador på produkten.
- Utför endast underhåll enligt anvisningarna i den här bruksanvisningen. All annan service måste utföras av en godkänd serviceverkstad.
- Låt en godkänd serviceverkstad utföra service på produkten regelbundet.
- Byt ut skadade, slitna och trasiga delar.

Montering

Ta ur produkten ur kartongen

1. Ta ur lösa delar som medföljer produkten. Skär isär kartongen i de fyra hörnen och lägg sidorna platt på marken.
2. Ta bort de två skruvarna som fäster inmatningshuset vid pallen. Ta bort stålhållarna från hasplåtarna om sådana finns.
3. Skär av buntbanden som håller fast produkten på pallen och ta bort dem.
4. Ta bort allt förpackningsmaterial.
5. Ta ur produkten ur kartongen och kontrollera att inga lösa delar finns kvar i kartongen.

(Fig. 36.) Låsmutter ¼-20 (1)

(Fig. 37.) Nylonbricka (1)

(Fig. 38.) Låsskruv 5/16-18 x 5/8 (1)

(Fig. 39.) Låspinne (1)

(Fig. 40.) Frikopplingsreglage (1)

(Fig. 41.) Reglage för utkastarrör

(Fig. 42.) Fjäder (1)

(Fig. 43.) Flänsskruv ¼-20 (1)

Verktyg

- 3/8 tums skiftnyckel (1)
- 7/16 tums skiftnyckel (1)
- 1/2 tums skiftnyckel (1)
- 9/16 tums djup hylsa (1)

Installera handtaget

1. Lyft upp det övre handtaget till arbetsläge.(Fig. 44.)
2. Justera handtaget till ett av hälen (C). (Fig. 45.)
3. Placera bulten (B) genom hålet (C).
4. Fäst vredet (A) på bulten och dra åt vredet.
5. Fäst fler låsskruvar (B) och handtagsvred (A) för att fästa det övre handtaget till det nedre handtaget.

Lösa delar

(Fig. 25.) Universalnyckel (1)

(Fig. 26.) Utkastarrör (1)

(Fig. 27.) PÅ/AV-nyckel (s)

(Fig. 28.) Låsskruvar 5/16-18 x 2 ¼ tum (2)

(Fig. 29.) Handtag (2)

(Fig. 30.) Låsmutter 3/8 (1)

(Fig. 31.) Låsmutter 3/18-16 (1)

(Fig. 32.) (ST 424/427/430) Vajerhållare (1)

(Fig. 33.) Brytpinnar ¼-20 x 1,81 (6)

(Fig. 34.) Låsmuttrar ¼-20 (6)

(Fig. 35.) Låsmutter 5/16-18 (1)

Installera utkastarröret

1. Placera avledarenheten för utkastarröret ovanpå utkastarröret. Utkastets öppning måste peka mot produktens framsida.
2. Placera rotationshuvudet (A) på utkastarrörets fäste (J).
3. Passa in stiften under rotationshuvudet mot hälen i utkastarrörets fäste.
4. Placera rotationshuvudet på stiftet (E) och den gängade bulten (G) på fästet (E). (Fig. 46.)
5. Skruva fast en låsmutter (B) på den gängade bulten och dra åt.
6. Fäst den fyrkantiga hållaren (I) med en låsmutter (H).
7. Endast för ST 424/427/430 : För in kablarna genom kabelhållaren (C)

Montera utkastarrörets reglage och utlösningskabeln

1. Tryck ned vredet (D) på utkastarrörets reglage. Använd en gummiklubba vid behov.
2. Fäst utlösningskabeln på utkastarrörets reglage vid anslutningen (A). (Fig. 47.)
3. Placera utlösningskabeln i spåret (B) på utkastarrörets reglage.
4. Montera kabelcylinderanslutningen (F) på frikopplingsreglaget (E).
5. Montera frikopplingsreglaget (E) på utkastarrörets reglage och fäst det med låspinne (C).
6. Justera utlösningskabeln. Se *Justera utkastarrörets utlösningskabel på sida 22.*

7. Justera vänster och höger kabel för utkastarröret. Se *Justera vänster och höger kabel för utkastarröret på sida 22.*

Installera fjärrkontrollen för utkastarrörets avledare

1. Fäst kabelfästet (A) till utkastarröret med en låsskruv (B) och en 5/16-18 låsmutter (D). Dra åt bulten.
2. Fäst vajeröljetten (E) på utkastarrörets avledare (F). Använd en flänsskruv (G), en nylonbricka (C) och dra åt med en ¼-20 låsmutter (K). Vajeröljetten är lös på flänsskruven.
3. Fäst fjädern (L) mellan sexkantsmuttern (M) på rotationshuvudet och hållet på utkastarrörets avledare. (Fig. 48.)

Montera varvtalsregleringskabeln

1. Sätt reglaget för drivhastighet i neutralläge.
2. Fäst varvtalsregleringskabeln (B) på drivhastighetsreglaget med en låspinne.
3. Fäst varvtalsregleringskabeln på fästet (C) med 2 ½ tumms skiftnycklar. Se till att drivhastighetsreglaget stannar i neutralt läge.
4. Ta bort skruven och vingmuttern (A) på vinkelstängens för att låta vinkelstängens flytta sig. (Fig. 49.)

Fästa ersättningsbrytpinnar

- Sätt fast den nya brytpinnen på fjärrkontrollens skydd eller på batterilådan. (Fig. 50.)

Drift

Innan du startar produkten

- Håll människor och djur på säkert avstånd från arbetsområdet.
- Utför daglig skötsel. Se *Underhållsschema på sida 18.*
- Se till att tändkabeln sitter ordentligt på tändstiftet.
- Fyll på olja eller bensin, om det behövs. Se *Fylla på bränsle på sida 15.*

Fylla på motorolja



OBSERVERA: Vrid inte på mätstickan när du kontrollerar oljan. Fyll inte över märket.

1. Ta av oljelocket och torka av mätstickan. Se *Produktöversikt på sida 10* för oljestickans placering.
2. Fyll på olja upp till det övre märket på mätstickan. Använd mätstickan för att kontrollera oljenivån regelbundet.

3. Sätt tillbaka oljelocket.

Fylla på bränsle

Använd miljöanpassad bensin/alkylatbensin om det finns. Använd blyfri eller blyad bensin av hög kvalitet om miljöanpassad bensin/alkylatbensin inte finns tillgänglig. Använd bensin med ett oktantal på 90 RON utanför Nordamerika (87 AKI i Nordamerika) eller högre, med högst 10 % etanol (E10).



OBSERVERA: Använd inte bensin med ett oktantal som är lägre än 90 RON utanför Nordamerika (87 AKI i Nordamerika). Det kan orsaka skador på produkten.

1. Öppna tanklocket långsamt för att släppa på trycket.
2. Fyll på långsamt med en bränsledunk. Om du spiller bränsle ska du ta bort det med en trasa och låta bensinresterna avdunsta.
3. Torka rent runt bränsletanklocket.

4. Dra åt bränsletanklocket ordentligt. Om bränsletanklocket inte dras åt ordentligt finns det en risk för brand.
5. Flytta produkten minst 3 m från den plats där du fyllde på tanken innan du startar den.

Använda bränslereglaget (endast för ST 424/427/430)

- Vrid bränslereglaget för att öppna eller stänga bränslekranen. Använd produkten med bränslereglaget i läget ÖPPEN.(Fig. 51.)

Starta motorn, manuell start

1. Sätt nyckeln för PÅ/AV i tändningsöppningen (B). Vrid inte nyckeln.(Fig. 52.)
2. Endast för ST 424/427/430 : Vrid PÅ/AV-brytaren (C) till läget PÅ.
3. För gasreglaget (A) till läget SNABB.
4. Vrid PÅ/AV-nyckeln till läget PÅ.
5. Endast för ST 424/427/430 : Om temperaturen är lägre än -17 °C trycker du på primern tre gånger. Se *Produktöversikt på sida 10* för primerläge.



OBSERVERA: Tryck inte på primern för många gånger. Det kan hindra motorn från att starta. Om motorn är övermättad väntar du några minuter innan du försöker starta. Tryck inte på primern.

6. Dra i startsnörets handtag (D).



OBSERVERA: Släpp inte startsnörets handtaget snabbt. För det långsamt till startpositionen.

Notera: Om startsnöret är fryst drar du sakta ut så mycket rep ur startmotorn som du kan. Släpp startsnörets handtag. Om motorn inte startar ska du upprepa proceduren eller använda den elektriska startmotorn.

7. Låt motorn gå på tomgång i två till tre minuter på mycket låg hastighet innan du börjar slunga snö.
8. Stäng av motorn om den inte går smidigt.

Starta motorn, elstart

1. Sätt nyckeln för PÅ/AV i tändningsöppningen (B). Vrid inte nyckeln.
2. Endast för ST 424/427/430 : Vrid PÅ/AV-brytaren (C) till läget PÅ.
3. För gasreglaget (A) till läget SNABB.
4. Vrid PÅ/AV-nyckeln till läget PÅ.(Fig. 53.)
5. Endast för ST 424/427/430 : Om temperaturen är lägre än -17 °C trycker du på primern tre gånger. Se *Produktöversikt på sida 10* för primerläge.



OBSERVERA: Tryck inte på primern för många gånger. Det kan hindra motorn från att starta. Om motorn är övermättad väntar du några minuter innan du försöker starta. Tryck inte på primern.

6. Vrid PÅ/AV-nyckeln till START. Släpp nyckeln när motorn startar.



OBSERVERA: Kör inte startmotorn längre tid än 5 sekunder varje gång du försöker starta. Vänta i fem till tio sekunder mellan varje försök.

7. Låt motorn gå på tomgång i två till tre minuter på mycket låg hastighet innan du börjar slunga snö.

Använda produkten



OBSERVERA: Koppla inte delvis in drivningen eller matarskruvens spakar under en längre tid. Det kan leda till onormalt slitage eller att remmarna bränns.

Notera: När både drivningen och matarskruv är inkopplade läser drivningens inkoppling matarskruv i inkopplat läge. Använd höger hand för att manövrera snöutkastarröret.

1. För att koppla in skruvbladen ska du trycka matarskruvens inkoppling (A) till handtaget för att koppla in matarskruv och slunga snö.(Fig. 54.)
2. Hög kontrollreglaget för drivhastighet (C) från mittläget så att produkten rör sig framåt när drivningsinkopplingen (B) är inkopplad.
3. Sänk kontrollreglaget för drivhastighet från mittläget så att produkten rör sig bakåt när drivningsinkopplingen är inkopplad. (Fig. 55.)
4. För att få produkten att röra sig i den valda riktningen ska du hålla drivningsinkopplingen mot handtaget.
5. Om produkten har servostyrning ska du hålla vänster styrreglage (D) för att svänga till vänster. Håll i det högra styrreglaget för att svänga till höger.(Fig. 56.)

Gasreglage

Notera: Om snön är våt eller tung använder du det snabba eller förstärkta läget.

Gasreglaget reglerar motorns varvtal. Det har tre lägen: förstärkt, snabbt och långsamt. (Fig. 57.)

- Förstärkt (A): om du vill öka hastigheten när produkten används men inte kastar snö eller öka avståndet med vilket snön snungas iväg.
- Snabbt (B): standarddrift
- Långsamt (C): om du vill minska avståndet med vilket snön slungas iväg eller sänka motorns ljud

Använda gasreglaget

- Vrid gasreglaget för att ändra motorvarvtalet.

Använda de uppvärmda handtagen

- Vrid reglaget till I för att starta de uppvärmda handtagen.
- Vrid reglaget till O för att stoppa de uppvärmda handtagen.(Fig. 58.)

Stänga av produkten

1. Vrid nyckeln till läget STOP. (Fig. 59.)
2. Ta ur PÅ/AV-nyckeln.

Justera utkastarröret och utkastarrörets avledare

1. Tryck på frikopplingsreglaget (B) på utkastarrörets reglage (A) och justera utkastarröret till vänster eller höger.(Fig. 60.)
2. Flytta fjärrstyrningsreglaget (C) för att justera med vilket avstånd snön kastas.
 - a) Flytta fjärrstyrningsreglaget uppåt för att öka avståndet med vilket snön kastas.
 - b) Flytta fjärrstyrningsreglaget nedåt för att minska avståndet med vilket snön kastas.

Justera hasplåtarna

Hasplåtarna förhindrar skador på undersidan av snöslungan. Justera hasplåtarna (A) när låsmuttern (B) är lös eller hasplåten inte har rätt avstånd från marken. Ingen justering är nödvändig för normal installation.

1. Lossa låsmuttern (B) med en 13 mm (1/2 tum) öppen skiftnyckel.
2. Flytta hasplåtarna (A) uppåt eller nedåt.
 - a) På plana ytor ställer du in avståndet mellan skraplisten och marken till 5–6 mm.
 - b) På ojämna ytor ställer du in hasplåtarna (A) i ett läge där skraplisten ligger ovanför markens övre del.



VARNING: Se till att grus och stenar inte kommer in i produkten. Föremål som slungas ut med hög hastighet kan orsaka skador.

3. Dra åt låsmuttern (B).(Fig. 61.)

Använda vallskärare (i förekommande fall)

Använd vallskärare för att skära igenom snödrivor som är djupare än den främre delen av produkten.

1. Lossa justermuttern (A) på båda sidor av produkten så att varje vallskärare (B) höjs till dess högsta läge. (Fig. 62.)
2. Dra åt muttrarna.

3. Sänk vallskärarna efter användning.

Justera höjden på matarskruvskolven (endast för ST 424T/427T/430T)

1. Tryck ner reglaget (A). (Fig. 63.)
2. Flytta handtagen (B) uppåt eller nedåt för att justera höjden på matarskruvskolven.
3. Släpp reglaget (A) för att låsa matarskruvskolven på plats.

Notera: Matarskruvskolven kan ställas in i ett olågt läge. Då kan matarskruvskolven anpassas till terrängen. Om du vill ställa in matarskruvskolven till det olåsta läget trycker du reglaget (A) nedåt och till höger.

Förhindra frysning efter användning

Notera: Reglage och rörliga delar kan blockeras av is. Applicera inte mycket kraft på reglagen. Om du inte kan använda ett reglage eller en del ska du starta motorn och låt den gå i några minuter.

1. Starta motorn och låt den gå i några minuter. Stanna motorn och vänta tills alla rörliga delar har stannat.
2. Ta bort snö och lös is från produkten.
3. Ta bort snö och lös is från lösa utkastarrörets bas.
4. Vrid utkastarrörets avledare åt vänster och höger för att ta bort is och vatten.
5. Vrid nyckeln till läget AV.
6. Om produkten inte har en elektrisk startmotor ska du dra i startsnörets handtag flera gånger för att få bort is och vatten.

Få ett bra resultat

- Kör alltid motorn på fullgas eller nära fullgas.
- Anpassa alltid produktens hastighet efter snösituationen och justera hastigheten med kontrollreglaget för drivhastighet. Se till att produkten slungar snön jämnt.
- Det är lättare och effektivare att ta bort snö omedelbart efter att den fallit.
- Slunga alltid snön med vinden om det är möjligt.
- På plana ytor, som asfaltsvägar, ska du lyfta hasplåtarna upp till 5–6 mm från marken.
- Skraplisten är vändbar. När den blir sliten nästan ända till kanten av huset ska du vända den. Byt ut skraplisten om den är skadad eller om båda sidorna är slitna.
- Använd inte utkastavledaren om den är igensatt.
- Om produkten inte rör sig framåt på grund av oförutsedda omständigheter ska du lossa drivningsinkopplingen omedelbart eller flytta PÅ/AV-nyckeln till läget AV.

Underhåll

Introduktion

När produkten är i bruk kan bultar lossna och komponenter slitas ut. Detta kan medföra felfunktion

som felaktigt toleransspel, ökad oljeförbrukning, eller feljustering av olika komponenter. Utför regelbundet underhåll på produkten för att förhindra felfunktion.

Underhållsschema

Underhåll	Dagligen	Med 15-timmar-sintervall	Med 20-timmar-sintervall	Med 40-timmar-sintervall	Med 100-timmar-sintervall
Dra åt muttrar och skruvar	X				
Kontrollera motorns oljenivå	X				
Byt motorolja			X		
Kontrollera och justera bandspänningen (endast ST 424T/427T/430T)		X			
Se till att det inte finns några bränsle- och oljeläckage	X				
Ta bort hinder i matarskruven	X				
Smörj spärrarna ¹			X		
Smörj kabelfästena ²			X		
Kontrollera däcktrycket (endast ST 424/427/430) ³				X	
Inspektera och byt tändstift före användning i början av varje säsong och med rekommenderade intervall					X

Notera: Växellådan behöver inte underhåll.

Allmän inspektion

- Se till att skruvar och muttrar på produkten är ådragna.

¹ Smörj även i början av varje säsong.

² Smörj även i början av varje säsong.

³ Se Tekniska data för rätt lufttryck.

Oljebytespåminnelse

Oljebytespåminnelsen (A) är en funktion som påminner om att oljebyte krävs. Oljebytespåminnelsen tänds oljesymbolen på displayen efter 20 timmars drift. Oljesymbolen visas sedan i två timmar eller tills en manuell återställning görs.

(Fig. 64.)

Återställa oljebytespåminnelsen

1. Vrid PÅ/AV-nyckeln till PÅ-läget och håll kvar i läget PÅ under en sekund.
2. Vrid PÅ/AV-nyckeln till STOP-läget och håll kvar i läget STOP under en sekund.
3. Upprepa denna procedur fyra gånger till.

Kontrollera oljenivån



OBSERVERA: För låg oljenivå kan orsaka allvariga motorskador. Kontrollera oljenivån innan du startar produkten.

1. Ställ produkten på plan mark.
2. Ta bort oljetanklocket med mätstickan.
3. Torka av oljan från mätstickan.
4. Sätt tillbaka mätstickan helt i oljetanken för att få en korrekt bild av oljenivån.
5. Ta bort mätstickan.
6. Kontrollera oljenivån på mätstickan.
7. Om oljenivån är låg ska du fylla på med motorolja och kontrollera oljenivån igen.

Byta motorolja

1. Kör motorn några minuter för att värma oljan. Varm olja rinner bättre och innehåller mer föroreningar.



VARNING: Motoroljan är varm. Undvik hudkontakt med den använda motoroljan.

2. Ställ produkten på plan mark.
3. Ta ur PÅ/AV-nyckeln.
4. Placera ett kärl under avtappningspluggen.
5. Ta bort avtappningspluggen, luta produkten och töm den använda oljan i kärlet.
6. Ställ tillbaka produkten i arbetsläge.
7. Installera avtappningspluggen och dra åt den för hand.
8. Fyll på motorolja, se *Fylla på motorolja på sida 15*.

Smörja produkten

- Smörj böjaxlarna (A) med olja.
- Smörja motorn (B) med olja.
- Smörj spärrarna (C) med en liten mängd litiumfett.
- Smörj kabelanslutningarna för driv- och matarskravsreglagen (D) med olja.(Fig. 65.)

Batteri

Batteriunderhåll

Notera: Produktens batteri är underhållsfritt. Öppna inte och ta inte bort lock eller kåpor.

Ladda batteriet

Notera: Ladda batteriet före långvarig förvaring med en batteriladdare för att förlänga batteriets livslängd.

1. Ta bort batterikåpan. Se *Byta batteriet på sida 19*.
2. Rengör kontaktarna. Se *Rengöra batteriet och polerna på sida 19*.
3. Anslut batteriladdaren till batteriladdarens kontakt (A).(Fig. 66.)
4. När batteriet är laddat kopplar du bort batteriladdaren.
5. Montera batterikåpan.

Byta batteriet



VARNING: Risk för elektrisk stöt. Låt inte metallföremål vidröra de två batterikontaktarna. Det kan orsaka kortslutning i batteriet.

1. Lossa vredet (A) och luta sedan den nedre delen av kåpan i riktning mot motorn. Lyft bort batterikåpan från hållarna (B).(Fig. 67.)
2. Koppla ifrån den SVARTA batterikabeln.



VARNING: Den SVARTA kabeln måste kopplas bort först.

3. Koppla ifrån den RÖDA batterikabeln.
4. Lossa muttrarna och ta bort batteriets fästrem.
5. Ta försiktigt ur batteriet ur produkten.
6. Montera ett nytt batteri.
7. Anslut den RÖDA batterikabeln och dra åt bulten.



VARNING: Risk för gnistbildning. Den RÖDA kabeln måste anslutas först.

8. Anslut den SVARTA kabeln och dra åt bulten.
9. Montera batterikåpan.

Rengöra batteriet och polerna

1. Ta bort batteriet. Se *Byta batteriet på sida 19*.
2. Spola av batteriet med vanligt vatten och låt torka.
3. Rengör polerna och batterikabelns ändrar med en stålborste tills de är ljusa.
4. Smörj kontaktarna med fett.
5. Installera batteriet. Se *Byta batteriet på sida 19*.

6. Montera batterikåpan.

Ljuddämpare

Ljuddämparen håller ljudnivån till ett minimum och leder bort motorns avgaser från föraren.

Använd inte produkten utan eller med defekt ljuddämpare. En defekt ljuddämpare ökar ljudnivån och brandrisken.

Undersök ljuddämparen regelbundet för att se till att den är korrekt monterad och inte skadad.



OBSERVERA: Ljuddämparen blir mycket varm under och efter användning samt när motorn går på tomgång. Var försiktig nära brandfarliga material och/eller ångor för att förhindra brand.

Så undersöker du tändstiftet



OBSERVERA: Använd alltid rekommenderad tändstiftstyp. Fel typ av tändstift kan orsaka skador på produkten.

- Undersök tändstiftet om motorn har låg effekt, är svår att starta eller inte fungerar korrekt vid tomgångsvarvtal.
- Följ dessa instruktioner om du vill minska risken för oönskat material på tändstiftets elektroder:
 - a) Se till att tomgångsvarvtalet är korrekt justerat.
 - b) Se till att bränsleblandningen är korrekt.
 - c) Se till att luftfiltret är rent.
- Om tändstiftet är smutsigt rengör du det och ser till att elektrodavståndet är korrekt, se *Tekniska data på sida 27*.(Fig. 68.)
- Byt ut tändstiftet vid behov.

Inspektera matarskruvar och skraplisten

1. Före varje användning ska du inspektera matarskruvarna och skraplisten beträffande slitage.
2. Om kanten på skraplisten är sliten ska du vända på skraplisten. Om skraplisten har skador eller är sliten på båda kanterna ska du byta ut den.
3. Om kanterna på matarskruvarna är slitna ska du kontakta en auktoriserad serviceverkstad för utbyte.

Byta ut matarskruvens brytpinnar

Matarskruvens brytpinnar skyddar produkten från skador. Matarskruvens brytpinnar går sönder om ett föremål kommer in i de rörliga delarna.



OBSERVERA: Använd endast originalbrytpinnar som levereras med produkten.

1. Om en av matarskruvens brytpinnar går sönder ska du stänga av motorn och vänta tills alla rörliga delar stannar.
2. Ta ur PÅ/AV-nnyckeln och koppla ur tändstiftskabeln.
3. Rikta in hålet i matarskruvens nav (B) med hålet i matarskruvens axel (C) och installera en ny ¼-20 x 2 brytpinne (A).
4. Sätt en ¼-20-låsmutter (D) på brytpinnen och dra åt. (Fig. 69.)
5. Sätt in PÅ/AV-nnyckeln i tändningen och anslut tändstiftskabeln till tändstiftet.

Byta ut fläkthjulets brytpinnar

Fläkthjulets brytpinnar skyddar produkten från skador. Fläkthjulets brytpinnar går sönder om ett föremål kommer in i de rörliga delarna.



OBSERVERA: Använd endast originalbrytpinnar som levereras med produkten.

1. Om en av fläkthjulets brytpinnar går sönder ska du stänga av motorn och vänta tills alla rörliga delar stannar.
2. Ta ur PÅ/AV-nnyckeln och koppla ur tändstiftskabeln.
3. Rikta in hålet i fläkthjulets nav (A) med hålen i fläkthjulets axel (B) och installera en ny ¼-20 brytpinne (C).
4. Sätt en ¼-20-låsmutter (D) på brytpinnen och dra åt. (Fig. 70.)
5. Sätt in PÅ/AV-nnyckeln i tändningen och anslut tändstiftskabeln till tändstiftet.

Byta ut säkring

Säkringshållarna är monterade bakom batterikåpan.

(Fig. 71.)

- Byt ut säkringen för motorns styrenhet (A) med en 5 A-säkring.
- Byt ut säkringen för startsolenoiden (B) med en 20 A-säkring.
- Byt ut säkringen för lampan och det uppvärmda handtaget (C) med en 5 A-säkring.
- Läget (D) innehåller en extra 5 A-säkring.

Undersöka däck

- Håll däck
- fria från bränsle, olja och kemikalier för att förhindra skador på gummit.
- Håll däck
- borta från stubbar, stenar, fårur, vassa föremål och andra föremål som kan orsaka skador på däck.
- Se till att däcktrycket är korrekt, se *Tekniska data på sida 27*.

Rensa en igensatt avledare för utkastarröret

Rensa inte utkastarrörets avledare förrän du har utfört följande.

1. Lossa matarskruvens inkoppling och drivningsinkopplingen på samma gång.
2. Vänta i tio sekunder för att se till att matarskruvorna har stannat.
3. Stäng av produkten.
4. Använd rensningsverktyget (minst 37 cm långt, ingår i vissa modeller) för att ta bort hindret.



WARNING: Placera inte händerna i utkastarrörets avledare eller inuti matarskruvskolven.

Byta ut skraplisten

1. Sätt skraplisten (A) i omvänt läge när den är sliten till husets kant.(Fig. 72.)
2. Byt ut skraplisten om den är sliten på båda sidor eller om den är skadad.

Drivremmen



WARNING: Kilremmarna på din produkt har en speciell konstruktion och ska bytas ut av remmar från originalutrustningens tillverkare (OEM) som finns tillgängliga hos närmaste serviceverkstad. Användning av andra remmar än OEM kan orsaka personsador eller skador på produkten.



WARNING: Bytet av remmar kräver att produkten tas isär. Medan du tar isär inmatningshuset från ramen är det viktigt att en medhjälpare står i arbetsläget och håller i produktens handtag. Allvarliga personsador och/eller skador på produkten kan uppstå om produkten faller under rembytet.

Förbereda för byte av remmar

1. Tappa ur bränslet från bränsletanken.
2. Lossa läsmuttern (A) som håller fast utkastets rotatorhuvud (B) vid fästkonsolen (C) för att ta bort utkastarröret. (Fig. 73.)
3. Lossa de två skruvarna (A) som håller fast remkåpan (B) på ramen (C) och ta bort remkåpan.(Fig. 74.)

Ta bort drivremmen

1. Ta bort navremmen (A). Se *Ta bort navremmen (endast för ST 424/427/430) på sida 21.*
2. Ta bort 9/16 tums linhjulsbulten (B) och ta bort motorns linhjul (C) från motorn.(Fig. 75.)
3. Ta bort drivremmen (D) från det nedre linhjulet (E).

Installera drivremmen

1. Placera drivremmen på det nedre linhjulet (E).

Notera: Se till att drivremmen sätts i det nedre linhjulets spår på rätt sätt.

2. Placera drivremmen i spåret på motorns linhjul (C). (Fig. 76.)
3. Montera 9/16 tums linhjulsbulten (B) och fäst motorns linhjul (C) på motorn. Dra åt linhjulets bult (41-47 Nm/30-35 ft. lbs).
4. Montera navremmen (A). Se *Installera navremmen på sida 22.*
5. Använd alla reglage för att se till att drivremmen är korrekt installerad och att alla komponenter rör sig som de ska.

Installera remkåpan

1. Installera remkåpan (B) på ramen (C) och dra åt de två skruvarna (A). (Fig. 77.)
2. Montera utkastet.

Justera drivremsspänningen

1. Ta bort remkåpan. Se *Förbereda för byte av remmar på sida 21.*
2. Lossa spännhjulsets mutter (A).
3. Flytta spännhjulet (B) i riktning mot remmen för att öka remspänningen. Flytta det bort från remmen för att minska remspänningen.(Fig. 78.)
4. Dra åt spännhjulsets mutter (A).
5. Tryck på och släpp sedan kontrollreglaget för drivhastighet. Om drivremmen är spänd när kontrollreglaget för drivhastighet är uppsläppt flyttar du spännhjulet bort från drivremmen för att släppa remspänningen.
6. Montera remkåpan. Se *Installera remkåpan på sida 21.*

Ta bort navremmen (endast för ST 424/427/430)

1. Ta bort 5/16-tumsmuttern och kabelkåpan (E) från ramen. (Fig. 79.)
2. Ta bort de övre 5/16-tumsbultarna och de nedre 1/4-tumsbultarna (D) från två sidor av ramen. Kasta inte bort bultarna.
3. Lossa, men ta inte bort, de nedre 5/16-tumsbultarna (C) på två sidor av ramen.
4. Ta bort navremmen (B) från motorns linhjul (A).
5. Luta den bakre delen nedåt. Den främre delen lutas samtidigt framåt. Den nedre bulten är en led mellan den främre och bakre delen.
6. Placera en träckloss under ledpunkten för ställa in produkten i det lutade läget.
7. Justera matarskruvens bromsarm och ta bort navremmen (B) från runt matarskruvens bromsarm.

Ta bort navremmen (endast för ST 424T/427T/430T)

1. Ta bort 5/16-tumsmuttern och kabelkåpan (E) från ramen. (Fig. 80.)
2. Ta bort de övre 5/16-tumsbultarna från två sidor av ramen. Kasta inte bort bultarna.
3. Ta bort de nedre 5/16-tumsbultarna (C) på två sidor av ramen.
4. Ta bort navremmen (B) från motorns linjhjul (A).
5. Använd justeringsspaken för matarskruvskolven för att luta den bakre delen nedåt. Den främre delen lutas samtidigt framåt. Den nedre bulten är en led mellan den främre och bakre delen.
6. Placera en tråklöss under ledpunkten för ställa in produkten i det lutade läget.
7. Justera matarskruvens bromsarm och ta bort navremmen (B) från runt matarskruvens bromsarm.

Installera navremmen

1. Flytta matarskruvens bromsarm (G). Placera navremmen runt och i spåret på matarskruvens linjhjul (E). (Fig. 81.)



OBSERVERA: Se till att remmen inte fastnar mellan ramen och inmatningshuset när du sätter ihop enheten.

2. Ta bort tråklösen från undersidan av produkten.
3. Lyft handtagen för att luta den bakre delen uppåt. Den främre delen lutas tillbaka och svänger för att fästa den bakre delen.
4. Se till att remmen placeras rätt i spåret på matarskruvens linjhjul (E).
5. Installera 5/16-tumsbultarna (C) och dra åt (11–16 Nm).
6. Endast för ST 424/427/430 : Installera ¼-tumsbultarna (D) och dra åt (5–8 Nm).
7. Installera navremmen (B) på motorns linjhjul (A). Se till att remmen dras korrekt runt spännhjulet och installeras korrekt i spåret på motorns linjhjul.
8. Installera kabelkåpan (F) och 5/16-tumsmuttern på ramen.
9. Använd alla reglage för att se till att navremmen är korrekt installerad och att alla komponenter rör sig som de ska.

Justera navremsspänningen

Notera: Du behöver någon som hjälper dig med denna uppgift.

1. Ta bort remkåpan. Se *Förbereda för byte av remmar på sida 21.*
2. Lossa spännhjulets mutter (A). (Fig. 82.)

3. Flytta spännhjulet (B) i riktning mot navremmen för att öka remspänningen. Skjut det bort från navremmen för att minska remspänningen.
4. Dra åt spännhjulets mutter (A).
5. Be personen som hjälper dig att stå 3 m framför produkten för att övervaka matarskruvens rörelse.
6. Tryck in och släpp sedan matarskruvens inkoppling för att starta och stoppa matarskruv.
7. Mät tiden det tar för matarskruv att stanna. Om matarskruv stannar efter mer än fem sekunder ska du släppa remspänningen.
8. Om matarskruv stannar efter mindre än fem sekunder ska du installera remkåpan. Se *Installera remkåpan på sida 21.*

Justera matarskruvens styrkabel

1. Ta bort kabelkåpan på höger sida av ramen (D). (Fig. 83.)
2. För att få bort matarskruvens styrkabels nedhängning ska du skruva loss den nedre låsmuttern (B) och dra åt den övre låsmuttern (B) tills matarskruvens remspänning har ökat.
3. Testa matarskruv igen. Upprepa justeringen vid behov tills kabeln bara hänger ned lite när spaken är frikopplad.
4. Dra åt den nedre låsmuttern för att låsa spänningen.

Notera: Du kan också späna navremmen genom att justera spännhjulet som ett andra alternativ. Om justeringen inte löser problemet ska navremmen bytas ut. Se *Installera navremmen på sida 22.*

Justera utkastarrörets utlösningskabel

1. Om du vill justera utlösningskabeln vrider du kabeljusteraren tills utkastarrörets frikopplingsreglage inte rör sig fritt. (Fig. 84.)

Justera vänster och höger kabel för utkastarröret

1. Placera utkastarrörets reglage i mittläget.
2. Vrid kabeljusterarna tills utkastarröret pekar rakt framåt och kablarna är åtdragna. (Fig. 85.)
3. Lossa kabeljusterarna ¼ varv för att göra kablarna mindre snäva.

Ta bort hjulen

1. Ta bort hjulsprinten (A) och låssprinten (B).
2. Ta bort hjulet från axeln (C). (Fig. 86.)

Justera spänningen i de sammanhängande spåren (endast för ST 424T/427T/430T)

Notera: Verktyg som behövs för den här uppgiften: en 9/16 tums djup hylsa, en 9/16 tums skiftnyckel och en vikt på 5 kg.

1. Lossa låsskruven (A) ett varv.
2. Ta bort den bakre läsmuttern (B) för att komma åt justeringsmuttern.(Fig. 87.)
3. Placera vikten på 5 kg (C) ovanpå det sammanhängande spåret, mittemellan de två hjulen.

4. Vrid justeringsmuttern (B) tills avståndet (D) mellan det sammanhängande spåret och stålplattan är mellan 3,175 och 6,350 mm brett.(Fig. 88.)
5. Fäst låsskruven (A) och sedan den bakre läsmuttern (B).

Rengöra produkten

- Rengör plastdelar med en ren och torr trasa.
- Undvik att använda högtryckstvätt när du rengör maskinen.
- Spola inte vatten direkt på motorn.
- Använd en borste för att ta bort löv, gräs och smuts.

Felsökning

Problem	Möjlig orsak	Lösning
Produkten startar inte	Säkerhetsständningsnyckeln är inte på plats.	Sätt i säkerhetsständningsnyckeln.
	Produkten har slut på bränsle.	Fyll bränsletanken med färsk och ren bensin.
	PÅ/AV-nyckeln är AV.	Flytta PÅ/AV-nyckeln till läget PÅ.
	Motorn är inte överflödad.	Flöda motorn.
	Motorn är övermättad.	Vänta några minuter innan du startar om, flöda INTE. Starta om motorn medan fullgas och choken är i läget AV (STÅNGD).
	Tändstiftskabeln är inte ansluten.	Anslut kabeln till tändstiftet.
	Tändstiftet är defekt.	Byt ut tändstiftet.
	Det finns vatten i bränslet eller bränslet är för gammalt.	Töm bränsletanken och förgasaren. Fyll bränsletanken med färsk och ren bensin.
	Det finns ånga i bränsleledningen.	Se till att alla bränsleledningen är lägre än bränsletankens utlopp. Bränsleledningen bör löpa kontinuerligt ned från bränsletanken till förgasaren.
	Andra orsaker.	Inspektera noggrant startprocedurerna i denna handbok.
	Bränslereglaget (i förekommande fall) är i läget STÅNGD (AV).	Vrid bränslereglaget till läget ÖPPEN (PÅ).
	Gasreglaget är i läget STOPP.	För gasreglaget till läget SNABB.
	Startbatteriet är inte laddat.	Ladda startbatteriet.
	Startbatteriet behöver bytas ut.	Byt startbatteri.
	Motorstyrenheten får inte ström.	Kontrollera ECU-säkringen och kablaget.
	Startsolenoiden startar inte.	Kontrollera startmotorns säkring och kablage.
	Bränsleinsprutaren utlöses inte. (Endast för ST 424T/427T/430T)	Kontakta en auktoriserad serviceverkstad.
Bränslepumpen får inte ström. (Endast för ST 424T/427T/430T)	Kontakta en auktoriserad serviceverkstad.	

Problem	Möjlig orsak	Lösning
Minskad effekt	Tändstiftskabeln är inte ansluten.	Anslut kabeln till tändstiftet.
	Produkten slungar för mycket snö.	Minska hastigheten och stråkets bredd.
	Bränsletanklocket är täckt med is eller snö.	Ta bort is och snö på och runt bränsletanklocket.
	Ljuddämparen är smutsig eller igensatt.	Rengör eller byt ut ljuddämparen.
	Felaktig kabellängd.	Justera kabeln.
	Ljuddämparen är igensatt.	Se till att motorn är sval. Avlägsna blockeringen.
	Luftintaget på förgasaren är igensatt.	Se till att motorn är sval. Avlägsna blockeringen.
	Bränsleinsprutaren utlöses inte.	Kontakta en auktoriserad serviceverkstad.
Motorn går på tomgång eller går ojämnt	Bränsleledningen är igensatt.	Rengör bränsleledningen.
	Det finns vatten i bränslet eller bränslet är för gammalt.	Töm bränsletanken och förgasaren. Fyll bränsletanken med färsk och ren bensin.
	Förgasaren behöver bytas ut.	Kontakta en auktoriserad serviceverkstad.
	Bränsleinsprutaren utlöses inte.	Kontakta en auktoriserad serviceverkstad.
Kraftiga vibrationer/handtagsrörelser	Vissa delar är lösa. Matarskruvarna är skadade.	Dra åt alla fästdon. Byt ut de skadade delarna. Kontakta en auktoriserad serviceverkstad om vibrationerna kvarstår.
	Handtagen är inte korrekt placerade.	Se till att handtagen är låsta på plats.
	Justeringsspakens muttrar är lösa.	Dra åt muttrarna tills handtaget känns säkert.
Det är svårt att dra i startsnörets handtag	Startsnörets handtag är fruset.	Dra sakta ut så mycket snöre ur startmotorn som möjligt och släpp startsnörets handtag. Om motorn inte startar ska du upprepa proceduren eller använd den elektriska startmotorn.
	Startsnöret stör komponenter.	Startsnöret ska inte vidröra några kablar eller slangar.

Problem	Möjlig orsak	Lösning
Ingen dragkraft/körhastigheten saktar ned	Remmen slirar.	Justera kabeln. Justera remmen.
Ingen eller långsam snöutkastning	Remmen är slitet.	Kontrollera/byt ut remmen. Justera linhjulet.
	Remmen har hoppat av linhjulet.	Kontrollera/installera om remmen. Justera linhjulet.
	Utkastavledaren är igensatt.	Rengör utkastavledaren.
	Främmande föremål täpper till matarskruvarna.	Ta bort skräp eller det främmande föremålet från matarskruvarna.
	Brytpinnen är trasig.	Byt ut den trasiga brytpinnen.
	För mycket snö och is har samlats mellan de sammanhängande spårkomponenterna.	Ta bort snö och is som har samlats mellan de sammanhängande spårkomponenterna.
Lamporna inte är på (om sådana finns)	Motorn är inte igång.	Starta motorn.
	Kabelanslutningen är lös.	Kontrollera kabelanslutningarna på motorn och lamporna.
	Lysdioden är bränd.	Byt ut lysdiodmodulen. Enskilda lysdioder kan inte bytas ut.
	Säkringen är trasig.	Byt ut säkringen. Se till att det inte skett en kortslutning.
Utkastets rotator är svårt att rubba	Det finns skräp i utkastets rotatormekanism.	Rengör de inre delarna av utkastets rotatormekanism.
	Kablarna är snodda eller skadade.	Se till att kablarna inte är snodda. Byt ut skadade kablar.
	Utlösningkabeln måste justeras.	Justera utlösningkabeln.
Produkten svänger på ena hållet	Däcktrycket är inte samma på båda sidor.	Justera däcktrycket och fyll däcken.
	Produkten kör med endast ett hjul.	Kontrollera däckens låssprint.
	Ojämn slädjustering.	Justera hasplåtarna och släggan.
	Ojämn hasplåtsinställning.	Justera hasplåtarna och släggan.

Transport, förvaring och kassering

Transport och förvaring

- Vid förvaring och transport av produkten och bränslet ska du se till att det inte förekommer något läckage eller avgaser. Gnistor eller öppen eld, t.ex. från elektriska apparater eller pannor, kan orsaka brand.
- Använd alltid godkända behållare för transport och förvaring av bränsle.
- Töm bränsletanken innan du placerar produkten för förvaring under en längre tid. Kassera bränslet på lämplig anvisad plats

- Fäst produkten ordentligt under transport för att förhindra skador och olyckor.
- Förvara produkten i ett låst utrymme för att förhindra åtkomst för barn eller personer som inte är behöriga.
- Förvara produkten på en torr och frostfri plats.
- Ladda batteriet under långvarig förvaring. Undersök och rengör batteripolerna före långvarig förvaring.

Kassering

- Följ lokala återvinningsbestämmelser och tillämpliga förordningar.

- Kassera alla kemikalier, som olja och frostsnyddsmiddel, vid en serviceverkstad eller på lämplig anvisad plats.
- När produkten inte längre används ska du skicka den till en Husqvarna-återförsäljare eller lämna den till en återvinningsstation.
- Kassera batteriet vid en serviceverkstad eller kassera det på en anvisad plats för förbrukade batterier.

Tekniska data

Tekniska data

	ST 424	ST 427	ST 430	ST 424T	ST 427T	ST 430T
Dimensioner						
Vikt med tomma tankar, kg	140	145	150	160	165	170
Däcktryck vid maximal drift, PSI	18	18	20	N/A	N/A	N/A
Motor						
Varumärke	Husqvarna	Husqvarna	Husqvarna	Husqvarna	Husqvarna	Husqvarna
Slagvolym, cc	291	369	414	306	369	420
Bränsletyp	Blyfri (högst 10 % etanol)					
Bränslekapacitet, l	2,35	2,35	2,35	3,60	3,60	3,60
Typ av olja (API SJ-SN)	SAE 5W30 (under 0 °C)					
Oljekapacitet, l	0,95	1,12	1,12	0,95	1,12	1,12
Elsystem						
Tändstift	F6RTC					
Tändstiftets elektrodavstånd (mm)	0,686					
Bulleremissioner ⁴						
Ljudeffektnivå, uppmätt dB(A)	<105 dB	<105 dB	<105 dB	<105 dB	<105 dB	<105 dB
Ljudeffektnivå, garanterad L _{WA} dB(A)	105 dB	105 dB	105 dB	105 dB	105 dB	105 dB
Vibrationsnivåer, a_{hveq} ⁵						
Vibrationsnivå i handtaget, m/s ²	4,57 m/s ²	5,07 m/s ²	5,83 m/s ²	4,11 m/s ²	4,65 m/s ²	5,25 m/s ²

⁴ Emission av buller till omgivningen uppmätt som ljudeffekt (L_{WA}) enligt EG-direktiven 2000/14/EC och 2005/88/EC.

⁵ Vibrationsnivå enligt ISO 5349-2 EN 1033.

EG-försäkran om överensstämmelse

INNEHÅLLET I EG-FÖRSÄKRAN OM ÖVERENSSTÄMMELSE

Vi, Husqvarna, SE-561 82 Huskvarna, SVERIGE,
försäkrar härmed på eget ansvar att denna produkt

Beskrivning	Snöslunga
Varumärke	Husqvarna
Plattform/typ/modell	ST 424, ST 427, ST 430, ST 424T, ST 427T, ST 430T
Parti	Serienummer daterade 2018 och framåt

uppfyller alla krav i följande EU-direktiv och förordningar:

Direktiv/förordning	Beskrivning
2006/42/EG	"angående maskiner"
2014/30/EU	"angående elektromagnetisk kompatibilitet"
2000/14/EG; 2005/88/EG	"angående buller utomhus"

Följande harmoniserade standarder och/eller tekniska specifikationer tillämpas: EN ISO 12100, ISO 14982, ISO 8437, ISO 3744, EN 1032

I enlighet med direktiv 2000/14/EG, bilaga V finns ljudvärdena angivna i avsnittet tekniska data i denna handbok och i den undertecknade EU-försäkran om överensstämmelse.

Den levererade snöslungan överensstämmer med det exemplar som genomgick kontroll.

INNHold

Innledning.....	29	Feilsøking.....	43
Sikkerhet.....	30	Transport, oppbevaring og avhending.....	45
Montering.....	33	Tekniske data.....	46
Bruk.....	34	EF-samsvarserklæring.....	47
Vedlikehold.....	37		

Innledning

Produktoversikt

(Fig. 1)

1. Drivstofflokk
2. Lyddemper
3. Oljefylling/peilepinne (bare for ST 424T/427T/430T)
4. Batterideksel
5. Spak for utkastersjakt
6. Mateskrueinnkobling
7. Spak for kjørehastighet
8. Kontrollpanel
9. Spak for fjernkontroll
10. Girinnkobling
11. Styreutløsere
12. Håndtaksknotter
13. Hjul (bare for ST 424/427/430)
14. Peilepinne (bare for ST 424/427/430)
15. Oljepåfylling (bare for ST 424/427/430)
16. Oljeavtapping
17. Håndtak på startsnoren
18. PÅ/AV-bryter til drivstoff (bare for ST 424/427/430)
19. Primer (bare for ST 424/427/430)
20. Kontinuerlig belte (bare for ST 424T/427T/430T)
21. Mateskrueskuffe
22. Beskyttelsesplate
23. Mateskruer
24. Rengjøringsredskap
25. Utkastersjakt
26. Deflektor til utkastersjakt
27. LED-lys

Produktoversikt

(Fig. 2)

1. Justeringsspak til mateskrueskuffen
2. PÅ/AV-bryter til håndtaksvarme
3. Timeteller og oljeskiftpåminnelse
4. Gass
5. Spak for utkastersjakt
6. Utløerspak
7. Tenningsspor
8. Mateskrueinnkobling
9. Spak for kjørehastighet
10. Symboletikett
11. Fjernkontrollspak til deflektor for utkastersjakt
12. Girinnkobling

Produktbeskrivelse

Produktet er en snøfreser som brukes til å fjerne snø fra bakken.

Bruksområder

Dette produktet kan brukes til å fjerne snø fra åkre, veier, gangveier og oppkjørsler. Ikke bruk produktet i skråninger som heller mer enn 20°. Ikke bruk produktet i områder hvor det er mye avfall, grus og utstikkende steiner.

Symboler på produktet

Merk: Hvis etikettene på produktet er skadet, kontakter du distributøren for å erstatte dem.

(Fig. 3) Advarsel.

(Fig. 4) Les bruksanvisningen.

(Fig. 5) Strøm på.

(Fig. 6) Start motoren.

(Fig. 7) Motor av.

(Fig. 8) Boost.

(Fig. 9)	Hurtig.	(Fig. 22)	Sving til høyre.
(Fig. 10)	Langsom.	(Fig. 23)	Kast snø.
(Fig. 11)	Oljeskiftpåminnelse.	(Fig. 24)	Endre høyden for mateskuffen.
(Fig. 12)	Håndtaksvarme.		
(Fig. 13)	Fjern nøkkelen før vedlikehold.		
(Fig. 14)	Varm overflate.		
(Fig. 15)	Brannfare.		
(Fig. 16)	Vær oppmerksom på objekter som kan slynges ut.		
(Fig. 17)	Hold tilskuere på avstand.		
(Fig. 18)	Unngå å puste inn avgasser.		
(Fig. 19)	Beveg deg langsomt bakover.		
(Fig. 20)	Fare for fall.		
(Fig. 21)	Sving til venstre.		

Produktansvar

Som nevnt i lovverket om produktansvar er vi ikke ansvarlig for skader som produktet vårt forårsaker, hvis

- produktet er reparert på feil måte
- produktet er reparert med deler som ikke kommer fra produsenten eller som ikke er godkjent av produsenten
- produktet har et tilbehør som ikke kommer fra produsenten eller som ikke er godkjent av produsenten.
- produktet ikke er reparert på et godkjent servicesenter eller av en godkjent aktør

Sikkerhet

Sikkerhetsdefinisjoner

Definisjonene nedenfor angir alvorlighetsgraden for hvert signalord.



ADVARSEL: Skade på personer.



OBS: Skade på produktet.

Merk: Denne informasjonen gjør produktet lettere å bruke.

Generelle sikkerhetsinstruksjoner

- Bruk produktet riktig. Personskade eller død er mulige konsekvenser av feil bruk. Produktet må kun brukes til oppgaver angitt i denne bruksanvisningen. Ikke bruk produktet til andre oppgaver.
- Følg instruksjonene i denne bruksanvisningen. Følg symbolene og sikkerhetsinstruksjonene. Personskade, materiell skade eller død er mulige konsekvenser hvis brukeren ikke følger instruksene og symbolene.
- Ikke kast denne bruksanvisningen. Bruk instruksjonene for å montere, bruke og holde produktet i god stand. Følg instruksjonene for riktig montering av tilbehør og tilleggsutstyr. Bruk bare godkjent tilbehør og tilleggsutstyr.
- Ikke bruk et skadet produkt. Følg vedlikeholdsskjemaet. Utfør bare vedlikehold som du

finder instruksjoner om i denne bruksanvisningen. Et godkjent servicesenter må gjøre alt annet vedlikeholdsarbeid.

- Denne bruksanvisningen kan ikke dekke alle situasjoner som kan oppstå når du bruker produktet. Vær forsiktig, og bruk sunn fornuft. Ikke bruk produktet eller utfør vedlikehold av produktet hvis du ikke føler deg trygg i situasjonen. Snakk med en produkt ekspert, forhandleren, serviceverkstedet eller et godkjent servicesenter for mer informasjon.
- Koble fra tennpluggkabelen før du monterer produktet, setter produktet til oppbevaring eller utfører vedlikehold.
- Ikke bruk produktet hvis det er endret fra den opprinnelige spesifikasjonen. Ikke bytt en del av produktet uten godkjenning fra produsenten. Bruk bare reservedeler som er godkjent av produsenten. Personskade eller død er mulige konsekvenser av feil vedlikehold.
- Ikke pust inn avgassene fra motoren. Langvarig innånding av motorens avgasser utgjør en helseisiko.
- Ikke start produktet innendørs eller i nærheten av brennbare materialer. Eksosen er varm og kan inneholde gnister som kan starte en brann. En utstrekkelig luftstrøm kan føre til personskade eller død på grunn av kveling eller karbonmonoksidforgiftning.
- Motoren genererer et elektromagnetisk felt når du bruker dette produktet. Det elektromagnetiske feltet kan føre til skader på medisinske implantater. Snakk med legen din og produsenten av det medisinske implantatet før du bruker produktet.

- Ikke la barn bruke produktet. Ikke la en person bruke produktet uten kunnskap om instruksjonene.
- Sørg for at du alltid overvåker personer med redusert fysisk eller mental kapasitet når de bruker produktet. En ansvarlig voksen må alltid være til stede.
- Lås inn produktet et sted som barn og uautoriserte personer ikke har tilgang til.
- Produktet kan kaste ut løse gjenstander og forårsake personskade. Følg instruksjonene for å redusere faren for personskade eller død.
- Ikke forlat produktet når motoren er på.
- Brukeren av produktet er ansvarlig hvis det skjer en ulykke.
- Før og mens du går bakover, må du se bakover og ned etter små barn, dyr eller andre farer som kan føre til at du faller.
- Pass på at delene ikke er skadet, før du bruker produktet.
- Kontroller at du er minst 15 m unna andre personer eller dyr, før du bruker produktet. Pass på at personer i nærheten vet at du kommer til å bruke produktet.
- Se nasjonale eller lokale lover. De kan forby eller begrense bruken av produktet under enkelte forhold.

Sikkerhetsinstruksjoner for drift

- Hold hender og føtter på avstand fra roterende deler. Hold alltid avstand til utkaståpningene.
- Vær spesielt forsiktig når du arbeider på eller krysser veier, fortauer og innkjørsler. Vær oppmerksom på skjulte farer eller trafikk.
- Hvis du treffer et fremmedlegeme, må du stoppe motoren, fjerne kabelen fra tennpluggen, koble fra ledningen på de elektriske motorene, inspisere produktet grundig for eventuelle skader og reparere skaden før du starter produktet på nytt og bruker det.
- Hvis produktet skulle begynne å vibrere unormalt, stopper du motoren og sjekker årsaken umiddelbart. Vibrasjon er generelt en advarsel om at noe er galt.
- Stopp motoren når du forlater betjeningsposisjonen, før du renser mateskruerhuset eller kanaldeflektoren og når du utfører reparasjoner, justeringer eller inspeksjoner.
- Når du skal rengjøre, reparere eller inspisere produktet, må du stanse motoren og forsikre deg om at alle bevegelige deler har stanset. Koble fra pluggkabelen og hold kabelen unna tennpluggen for å hindre utilsikket start av motoren.
- Ikke kjør motoren innendørs, bortsett fra når du starter motoren og transporterer produktet inn eller ut av bygningen. Åpne utedører, avgasser er farlige.
- Vær ekstremt forsiktig når du betjener produktet i bakker/hellinger.
- Bruk aldri produktet uten vern eller andre verneinnretninger som er på plass og fungerer.
- Rett aldri kanaldeflektoren mot folk eller områder der det kan oppstå skader på gods. Hold barn og andre på avstand.
- Ikke overbelast produktkapasiteten ved å forsøke å fjerne snø i for stor hastighet.
- Bruk aldri produktet på høy transporthastighet på glatt underlag. Se bakover og vær forsiktig når du bruker produktet i revers.
- Koble fra strømmen til mateskruene når produktet transporteres eller ikke er i bruk.
- Bruk bare arbeidsredskaper og ekstrautstyr som er godkjent av produsenten av produktet (for eksempel hjulvekter, motvekter og lignende).
- Bruk aldri dette produktet uten god sikt eller god belysning. Pass alltid på at du står støtt og hold godt i håndtakene. Gå, ikke løp.
- Berør aldri en varm motor eller lydtemper.

Sikkerhet i arbeidsområdet

- Kontroller grundig området der utstyret skal brukes, og fjern alle dørmatter, sleder, brett, ståltråd/ledninger og andre fremmedlegemer.
- Koble fra alle clutchene, og sett giret i fri før du starter motoren.
- Ikke bruk produktet uten å bruke egnede vinterplagg. Ha ikke på deg løstsittende plagg som kan sette seg fast i roterende deler. Bruk fottøy som gir bedre fotfeste på glatte overflater.
- Drivstoff må behandles forsiktig. Det er svært brennbart.
 - Bruk en godkjent drivstoffbeholder.
 - Fyll aldri drivstoff på en motor som er i gang eller varm.
 - Drivstofftanken skal fylles utendørs med stor nøyaktighet. Fyll aldri drivstofftanken innendørs.
 - Fyll aldri opp drivstoffbeholdere inne i et kjøretøy eller på et lasteplass med plastdekk. Plasser alltid beholdere på bakken vekk fra kjøretøyet når du fyller.
 - Om mulig fjernes gassdrevet utstyr fra lastebilen eller trucken og drivstoff fylles opp på bakken. Hvis dette ikke er mulig, etterfyller du heller slikt utstyr på en tilhenger med en bærbar kanne, fremfor fra en bensinpumpe.
 - Hold pistolen i kontakt med kanten på tanken eller beholderen hele tiden, inntil alt drivstoffet er fylt på. Bruk ikke en enhet som lar munstykket stå åpent uten at det holdes manuelt.
 - Sett tankklokke godt på igjen, og tørk opp sølt drivstoff.
 - Skift klær umiddelbart hvis du søler drivstoff på klærne.
- Bruk skjøteledninger og stikkontakter som er oppgitt av produsenten for alle enheter med elektriske motorer eller elektriske startmotorer.
- Juster høyden på mateskruerhuset for å fjerne grus eller knust stein.

- Forsøk aldri å foreta justeringer mens motoren er i gang (unntatt når dette anbefales uttrykkelig av produsenten).
- Ha alltid på deg vernebriller under bruk eller når du utfører justeringer eller reparasjoner, da fremmedlegemer kan slynges ut av maskinen.

Personlig verneutstyr

Bruk alltid egnet personlig verneutstyr når du bruker produktet. Dette omfatter minimum solid fotteøy, øyevern og hørselvern. Personlig verneutstyr fjerner ikke skaderisikoen, men det kan redusere skadeomfanget hvis ulykken skulle være ute.

- Ha derfor alltid på deg vernebriller mens du betjener produktet eller når produktet skal justeres eller repareres.
- Bruk alltid egnet vintertøy når du bruker produktet.
- Bruk alltid kraftige og sklisikre støvler med god ankelstøtte mens du bruker produktet.
- Bruk ikke løstsittende klær som kan sette seg fast i bevegelige deler.
- Bruk godkjente vernehansker ved behov. For eksempel når du fester, undersøker eller rengjør kniven.
- Bruk alltid godkjent hørselsvern når du bruker produktet. Støy over en lang periode kan forårsake støyrelatert hørselsskade.

Sikkerhetsutstyr på produktet

- Pass på at du regelmessig utfører vedlikehold av produktet.
 - Levetiden til produktet øker.
 - Risikoen for ulykker reduseres.

La en godkjent forhandler eller et godkjent servicesenter undersøke produktet regelmessig for å gjøre justeringer eller reparasjoner.

- Ikke bruk et produkt med skadet verneutstyr. Hvis produktet er skadet, må du kontakte et godkjent servicesenter.

Lyddemper

Lyddemperen begrenser støynivået og sender avgassene bort fra brukeren.

Bruk ikke produktet hvis lyddemperen mangler eller er defekt. En defekt lyddemper øker støynivået og faren for brann.

Kontroller lyddemperen regelmessig for å sikre at den er riktig montert og ikke skadet.



OBS: Lyddemperen blir svært varm under og etter bruk, og når motoren går på tomgang. Vær forsiktig i nærheten av brannfarlige materialer og/eller avgasser for å unngå brann.

Drivstoffsikkerhet



ADVARSEL: Les de følgende advarslene før du bruker produktet.

- Ikke start produktet hvis det er drivstoff eller motorolje på produktet. Fjern uønsket drivstoff/olje, og la produktet tørke.
- Skift klær umiddelbart hvis du søler drivstoff på klærne.
- Ikke få drivstoff på kroppen, det kan føre til personskade. Bruk såpe og vann for å fjerne drivstoff hvis du får drivstoff på kroppen.
- Ikke start produktet hvis motoren lekker. Kontroller motoren for lekkasjer med jevne mellomrom.
- Vær forsiktig med drivstoff. Drivstoff er brannfarlig, og avgassene er eksplosive og kan forårsake personskade eller død.
- Ikke pust inn bensindamp, det kan føre til personskade. Pass på at det er tilstrekkelig luftstrøm.
- Du må ikke røyke i nærheten av drivstoff eller motoren.
- Ikke sett varme gjenstander i nærheten av drivstoff eller motoren.
- Ikke fyll på drivstoff når motoren er på.
- Kontroller at motoren er avkjølt før du fyller på drivstoff.
- Åpne tanklokket sakte og slipp ut trykket forsiktig før du fyller.
- Ikke fyll drivstoff på motoren innendørs. Utilstrekkelig luftstrøm kan føre til personskade eller død på grunn av kveling eller karbonmonoksidforgiftning.
- Trekk til drivstofflokket helt. Hvis drivstofflokket ikke er strammet, kan det utgjøre en risiko for brann.
- Flytt produktet minst 3 m fra stedet du fylte tanken før du starter det.
- Ikke fyll for mye drivstoff på tanken.

Batterisikkerhet



ADVARSEL: Et skadet batteri kan eksplodere og forårsake personskade. Hvis batteriet er deformert eller skadet, må du ta kontakt med et godkjent Husqvarna-serviceverksted.



ADVARSEL: Les de følgende advarslene før du bruker produktet.

- Bruk vernebriller når du er i nærheten av batterier.
- Ikke ha på deg klokker, smykker eller andre metallgjenstander i nærheten av batteriet.
- Oppbevar batteriet utilgjengelig for barn.
- Lad batteriet på et sted med god luftsirkulasjon.

- Ha minst én meter klaring til lettantennelige materialer når du lader batteriet.
- Kast brukte batterier. Se *Kassering på side 45*.
- Eksplosive gasser kan komme fra batteriet. Ikke røyk i nærheten av batteriet. Hold batteriet unna åpen ild og gnister.

Sikkerhetsinstruksjoner for vedlikehold



ADVARSEL: Les de følgende advarslene før du bruker produktet.

- Avgassene fra motoren inneholder karbonmonoksid, som er en luftfri, giftig og svært farlig gass. Ikke start motoren innendørs eller i lukkede rom.
- Før du utfører vedlikehold på produktet, må du stoppe motoren og fjerne tenningskabelen fra tennpluggen.

- Bruk vernehansker når du utfører vedlikehold på knivene. Knivene er svært skarpe, og det er lett å kutte seg.
- Tilbehør og endringer på produktet som ikke er godkjent av produsenten, kan føre til alvorlig personskade eller død. Ikke foreta endringer av produktet. Bruk bare tilbehør som er godkjent av produsenten.
- Hvis vedlikeholdet ikke utføres riktig og regelmessig, øker faren for personskade og skade på produktet.
- Bare utfør vedlikehold som beskrevet i denne bruksanvisningen. Alt annet vedlikehold må utføres av et godkjent serviceverksted.
- La et godkjent serviceverksted utføre service på produktet regelmessig.
- Skift ut alle skadde, slitte eller ødelagte deler.

Montering

Slik tar du ut produktet fra esken

1. Fjern de løse delene som følger med produktet. Åpne de fire endehjørnene til esken, og legg endeplatene flatt ned.
2. Fjern de to skruene som fester mateskruehuset til pallen. Fjern stålbrakettene fra glideplatene hvis det medfølger.
3. Klipp av kabelstroppene som holder produktet fast til pallen, og fjern dem.
4. Fjern all emballasje.
5. Ta produktet ut fra esken, og kontroller at ingen løse deler ligger igjen i kassen.

Løse deler

- (Fig. 25) Skrunøkkel (1)
- (Fig. 26) Utkastersjakt (1)
- (Fig. 27) PÅ/AV-nøkkel (s)
- (Fig. 28) Bærebolter 5/16–18 x 2 ¼" (2)
- (Fig. 29) Håndtaksknotter (2)
- (Fig. 30) Låsemutter 3/8 (1)
- (Fig. 31) Låsemutter 3/18–16 (1)
- (Fig. 32) (ST 424/427/430) Kabelholder (1)
- (Fig. 33) Skjærebolter ¼-20 x 1,81 (6)
- (Fig. 34) Låsemutter ¼-20 (6)
- (Fig. 35) Låsemutter 5/16-18 (1)
- (Fig. 36) Låsemutter ¼-20 (1)
- (Fig. 37) Nylonkive (1)

(Fig. 38) Bærebolt 5/16-18 x 5/8 (1)

(Fig. 39) Spennhylse (1)

(Fig. 40) Utløzerspake (1)

(Fig. 41) Spak for utkastersjakt

(Fig. 42) Fjær (1)

(Fig. 43) Skulderbolt ¼-20 (1)

Nødvendig verktøy

- Skrunøkkel 3/8 tommer (1)
- Skrunøkkel 7/16 tommer (1)
- Skrunøkkel 1/2 tommer (1)
- Dyp pipenøkkel 9/16 tommer (1)

Slik monterer du håndtaket

1. Hev det øverste håndtaket til arbeidsstilling. (Fig. 44)
2. Juster håndtakets posisjon til ett av hullene (C). (Fig. 45)
3. Sett bolten (B) gjennom hullet (C).
4. Fest knotten (A) til bolten og stram til knotten.
5. Fest flere bærebolter (D) og håndtaksknotter (C) for å feste det øvre håndtaket til det nedre håndtaket.

Slik monterer du utkastersjakten

1. Sett deflektorenheten for utkastersjakten på toppen av utkastersjakten. Åpningen på sjakten må peke mot fronten av produktet.
2. Plasser rotatorhodet (A) på utkastersjaktbraketten (B).
3. Juster tappene under rotatorhodet på linje med hullene i utkastersjaktbraketten.

4. Plasser rotatorhodet på bolten (C) og gjengebolten (D) på braketten (E). (Fig. 46)
5. Fest en låsemutter (B) på gjengebolten, og stram til.
6. Fest den firkantede holderen (I) med en låsemutter (H).
7. Gjelder kun for ST 424/427/430 : Før kablene gjennom kabelholderen (C)
2. Monter kabelkausen (E) på deflektoren for utkastersjakten (F). Bruk en skulderbolt (G), en nylonskive (C), og trekk til med en ¼-20 låsemutter (K). Kabelkausen sitter løst på skulderbolten.
3. Fest fjæren (L) mellom sekskantmutteren (M) på rotatorhodet og hullet på deflektoren på utkastersjakten. (Fig. 48)

Slik monterer du spaken til utkastersjakten og utløserkabelen

1. Skyv knappen (D) ned på spaken på utkastersjakten. Bruk en gummiklubbe ved behov.
2. Fest utløserkabelen til spaken for utkastersjakten ved koblingen (A). (Fig. 47)
3. Plasser utløserkabelen i sporet (B) på spaken til utkastersjakten.
4. Monter kabelsylindermonteringen (F) til utløserspaken (E).
5. Monter utløserspaken (E) på utkastersjaktspaken, og fest den med spennhylsen (C).
6. Juster utløserkabelen. Se *Slik justerer du utløserkabelen til utkastersjakten på side 42*.
7. Juster venstre og høyre kabel til utkastersjakten. Se *Slik justerer du venstre og høyre utkastersjaktkabel på side 42*.

Slik monterer du fjernkontrollen for deflektoren til utkastersjakten

1. Fest kabelklemmen (A) til utkastersjakten med en bærebolt (B) og en 5/16–18 låsemutter (D). Trekk til bolten.

Slik installerer du kabelen for turtallsregulering

1. Sett spaken for kjørehastighet i nøytral stilling.
2. Fest kabelen for turtallsregulering (B) til spaken for kjørehastighet med en holdebolt.
3. Fest kabelen for turtallsregulering til braketten (C) med 2 ½ tommers skrunøkler. Pass på at spaken for kjørehastighet står i nøytral stilling.
4. Fjern skruen og vingemutteren (A) på vinkelarmen slik at vinkelarmen kan bevege på seg. (Fig. 49)

Slik fester du nye skjærebolter

- Fest de nye skjæreboltene på dekselet på fjernkontrollen eller på batterikassen. (Fig. 50)

Bruk

Før du starter produktet

- Hold personer og dyr unna arbeidsområdet.
- Utfør daglig ettersyn. Se *Vedlikeholdsskjema på side 37*.
- Sørg for at tenningskabelen sitter riktig på tennpluggen.
- Etterfyll olje eller bensin om nødvendig. Se *Slik fyller du drivstoff på side 34*.

Slik fyller du motoren med olje



OBS: Du må ikke rotere peilepinnen når du kontrollerer oljenivået. Ikke fyll over merket.

1. Fjern oljelokket og tørk av peilepinnen. Se *Produktoversikt på side 29* for plasseringen av peilepinnen.

2. Fyll opp med olje til det øverste merket på peilepinnen. Bruk peilepinnen til å kontrollere oljenivået med jevne mellomrom.
3. Sett lokket tilbake.

Slik fyller du drivstoff

Bruk miljøbensin/alkylatbensin, hvis det er tilgjengelig. Hvis miljøbensin/alkylatbensin ikke er tilgjengelig, bruk blyfri bensin av god kvalitet eller blybensin. Hvis du bor utenfor Nord-Amerika, må du bruke bensin med et oktantal på 90 RON (87 AKI i Nord-Amerika) eller høyere, og med maksimalt 10 % etanol (E10).



OBS: Ikke bruk bensin med et lavere oktantal enn 90 RON utenfor Nord-Amerika (87 AKI i Nord-Amerika). Dette kan skade produktet.

1. Åpne drivstofflokket sakte for å slippe ut trykket.

2. Fyll langsomt med en bensinkanne. Hvis du søler drivstoff, kan du tørke det opp med en klut og la det som måtte være igjen, lufttørke.
3. Tørk rent rundt drivstofflokket.
4. Trekk til drivstofflokket helt. Hvis drivstofflokket ikke er strammet, kan det utgjøre en risiko for brann.
5. Flytt produktet minst 3 m fra stedet du fylte tanken, før du starter det.

Slik bruker du drivstoffbryteren (bare for ST 424/427/430)

- Vri drivstoffbryteren for å åpne eller lukke drivstoffkranen. Bruk produktet mens drivstoffbryteren er i posisjonen OPEN.(Fig. 51)

Slik starter du motoren med manuell start

1. Sett PÅ/AV-nøkkelen i tenningssporet (B). Ikke vri tenningsnøkkelen.(Fig. 52)
2. Gjelder kun for ST 424/427/430 : Skyv PÅ/AV-bryteren for drivstoffet (C) til posisjonen ON (PÅ).
3. Sett gassregulatoren (A) i posisjonen FAST (HURTIG).
4. Vri PÅ/AV-bryteren til posisjonen PÅ (ON).
5. Gjelder kun for ST 424/427/430 : Hvis temperaturen er lavere enn -17°C (0°F), trykker du 3 ganger på primeren. Se *Produktoversikt på side 29* for stillingen for primeren.



OBS: Ikke trykk for mange ganger på primeren. Dette kan forhindre at motoren starter. Hvis motoren får tilført for mye drivstoff, må du vente noen minutter før du prøver å starte. Ikke trykk på primeren.

6. Dra i starthåndtaket (D).



OBS: Ikke slipp startsnoren for raskt. Beveg den sakte tilbake til startstillingen.

Merk: Hvis startsnoren er frosset, trekker du sakte ut så mye startsnor fra starteren som du kan. Slipp håndtaket på startsnoren. Hvis motoren ikke starter, gjentar du prosedyren eller bruker den elektriske starteren.

7. Kjør motoren i 2–3 minutter på svært lav hastighet før du begynner å frese snøen.
8. Hvis motoren ikke går jevnt, slår du den av.

Slik starter du motoren med elektrisk start

1. Sett PÅ/AV-nøkkelen i tenningssporet (B). Ikke vri tenningsnøkkelen.

2. Gjelder kun for ST 424/427/430 : Skyv PÅ/AV-bryteren for drivstoffet (C) til posisjonen ON (PÅ).
3. Sett gassregulatoren (A) i posisjonen FAST (HURTIG).
4. Sett PÅ/AV-bryteren til posisjonen ON (PÅ).(Fig. 53)
5. Gjelder kun for ST 424/427/430 : Hvis temperaturen er lavere enn -17°C (0°F), trykker du 3 ganger på primeren. Se *Produktoversikt på side 29* for stillingen for primeren.



OBS: Ikke trykk for mange ganger på primeren. Dette kan forhindre at motoren starter. Hvis motoren får tilført for mye drivstoff, må du vente noen minutter før du prøver å starte. Ikke trykk på primeren.

6. Sett PÅ/AV-knappen på START. Når motoren starter, slipper du nøkkelen.



OBS: La ikke startmotoren gå i mer enn 5 sekunder av gangen når du forsøker å starte. Vent fem til ti sekunder mellom hvert forsøk.

7. Kjør motoren i 2–3 minutter på svært lav hastighet før du begynner å frese snøen.

Slik bruker du produktet



OBS: Ikke delvis koble inn girene eller mateskruespakene over en lengre periode. Dette kan føre til tidlig slitasje eller brannskader på beltene.

Merk: Når både girene og mateskruene er innkoblet, låser girinnkoblingen mateskruerinnkoblingen i posisjon. Bruk høyre hånd til å betjene snøutkastersjakten.

1. For å koble inn mateskruerbladene må du skyve mateskruerinnkoblingen (A) til håndtaket for å koble inn mateskruene og frese snø.(Fig. 54)
2. Løft styrespaken for kjørehastighet (C) fra midtstillingen for å få produktet til å gå fremover når girinnkoblingen (B) er innkoblet.
3. Senk styrespaken for kjørehastighet fra midtstillingen for å få produktet til å gå bakover når girinnkoblingen er innkoblet. (Fig. 55)
4. For å få produktet til å bevege seg i den valgte retningen må du holde girinnkoblingen mot håndtaket.
5. Hvis produktet har servostyring, holder du venstre styreutløser (D) for å svinge til venstre. Hold høyre styreutløser for å svinge til høyre.(Fig. 56)

Gassregulator

Merk: Hvis snøen er våt eller tung, bruker du hurtig- eller boost-modus.

Gassregulatoren justerer motorens turtall. Den har tre modi: boost, hurtig og langsom. (Fig. 57)

- Boost (A): for å øke hastigheten når produktet brukes, men ikke kaster snø, eller for å øke kasteavstanden for snøen.
- Hurtig (B): standard drift
- Langsom (C): For å redusere kasteavstanden for snøen, eller for å redusere motorstøy

Slik bruker du gassregulatoren

- Vri gassregulatoren for å endre motorturtallet.

Slik bruker håndtaksvarme

- Skyv bryteren til I for å starte håndtaksvarme.
- Skyv bryteren til O for å stoppe håndtaksvarme. (Fig. 58)

Slik stopper du produktet

1. Drei nøkkelen til STOPP-stilling. (Fig. 59)
2. Ta ut PÅ/AV-nøkkelen.

Slik justerer du utkastersjakten og deflektoren for utkastersjakten

1. Skyv utløerspaken (B) på spaken på utkastersjakten (A) og juster utkastersjakten til venstre eller høyre stilling. (Fig. 60)
2. Flytt fjernkontrollspaken (C) for å justere hvor lang snøen kastes.
 - a) Flytt fjernkontrollspaken opp for å redusere hvor langt snøen kastes.
 - b) Flytt fjernkontrollspaken ned for å øke hvor langt snøen kastes.

Slik justerer du glideplatene

Glideplatene forhindrer skade på bunnen av snøfreseren. Juster glideplatene (A) når låsemutteren (B) er løs, eller glideplaten ikke befinner seg i riktig avstand fra bakken. Det er ikke nødvendig med justeringer for standardmontering.

1. Løsne låsemutteren (B) med en åpen skrunøkkel på 13 mm (1/2 tommer).
2. Flytt glideplatene (A) opp eller ned.
 - a) På plane overflater angir du avstanden mellom skraperstangen og bakken til 5–6 mm (0,2–0,25 tommer).
 - b) På ujevne overflater, setter du glideplatene (A) i en posisjon hvor skraperstangen er over øverste punkt på bakken.



ADVARSEL: Kontroller at grus og stein ikke kommer inn i produktet. Gjenstander som kastes ut i høy hastighet kan føre til skade.

3. Stram til låsemutteren (B). (Fig. 61)

Slik bruker du snøfonnkniver (hvis utstyrt)

Bruk snøfonnknivene til å skjære gjennom snø som er dypere enn fronten til produktet.

1. Løsne justeringsskruene (A) på begge sider av produktet slik at begge snøfonnknivene (B) kan heves til høyeste stilling. (Fig. 62)
2. Trekk til mutrene.
3. Senk snøfonnknivene etter bruk.

For å justere høyden på mateskrueskuffen (bare for ST 424T/427T/430T)

1. Skyv spaken (A) ned. (Fig. 63)
2. Flytt håndtakene (B) opp eller ned for å justere høyden på mateskrueskuffen.
3. Slipp spaken (A) for å låse mateskrueskuffen på plass.

Merk: Mateskrueskuffen kan settes i ulåst stilling. Dette gjør at mateskrueskuffen tilpasser seg etter terrenget. For å stille mateskrueskuffen i ulåst posisjon, skyver du spaken (A) nedover og mot høyre.

Slik hindrer du frost etter bruk

Merk: Kontroller og bevegelige deler kan være tilstoppet av is. Ikke bruk for mye kraft på kontrollene. Hvis du ikke kan betjene en kontroll eller del, starter du motoren og lar den gå på tomgang i noen minutter.

1. Start motoren, og la den gå på tomgang i noen minutter. Stopp motoren, og vent til at alle bevegelige deler har stoppet.
2. Fjern snøen og løsne isen fra produktet.
3. Fjern snø og løsne is fra bunnen av utkastersjakten.
4. Vri deflektoren for utkastersjakten til venstre og til høyre for å fjerne is og vann.
5. Sett nøkkelen i til posisjonen «AV».
6. Hvis produktet ikke har en elektrisk starter, trekker du i starthåndtaket flere ganger for å fjerne is og vann.

Slik får du et godt resultat

- Du må alltid kjøre motoren på full gass eller nesten full gass.
- Tilpass alltid hastigheten til produktet etter snøforholdene, og juster hastigheten med spaken for turtallsregulering. Kontroller at produktet freser snøen jevnt.
- Det er enklere og mer effektivt å fjerne snø umiddelbart etter at den faller.
- Alltid fres snø med vinden når det er mulig.

- Hev glideplatene opptil 5–6 mm (0,2–0,25 tommar) over bakken på en flat overflate som en asfaltvei.
- Skraperstangen kan reverseres. Når den blir slitt ned nesten til kanten av huset, reverserer du den. Skift ut skraperstangen hvis den er skadet, eller hvis begge sidene er slitt.
- Ikke bruk sjaktdeflektoren hvis den er tilstoppet.
- Hvis produktet ikke går fremover på grunn av uforutsette omstendigheter, slipper du girinnkoblingen umiddelbart eller beveger PÅ/AV-nøkkelen til posisjonen OFF (AV).

Vedlikehold

Innledning

Når produktet er i bruk, kan bolter løsne og komponenter kan bli slitt. Dette kan føre til driftsfeil som

feil bakkeklaring, økt oljeforbruk, eller feiljustering av ulike deler. Utfør regelmessig vedlikehold på produktet for å forhindre driftsfeil.

Vedlikeholdsskjema

Vedlikehold	Daglig	15-timers inter- valler	20-timers inter- valler	40-timers inter- valler	100-timers in- tervaller
Stram muttere og skruer	X				
Kontroller motoroljenivået.	X				
Skift motorolje.			X		
Utfør en kontroll av og juster beltetstrammingen (bare ST 424T/427T/430T)		X			
Kontroller at det ikke finnes drivstoff- eller oljelekkasjer.	X				
Fjern hindringer i mateskruen	X				
Smør hakene i koblingen ⁶			X		
Smør tilbehøret til kabelen ⁷			X		
Kontroller dekktrykket (bare ST 424/427/430) ⁸				X	
Inspiser og skift tennpluggen før bruk i begynnelsen av en sesong og ved anbefalt intervall					X

⁶ Smør også i begynnelsen av hver sesong.

⁷ Smør også i begynnelsen av hver sesong.

⁸ Se Tekniske data for riktig dekktrykk.

Merk: Girkassen trenger ikke vedlikehold.

Slik utfører du en generell inspeksjon

- Kontroller at mutrene og skruene på produktet er trukket til.

Oljeskiftpåminnelse

Oljeskiftpåminnelsen (A) er en funksjon som viser at et oljeskift er nødvendig. Oljeskiftpåminnelsen tenner oljekannesympolet på skjermen etter 20 timers drift. Oljekannesympolet lyser deretter i 2 timer eller til en manuell tilbakestilling utføres. (Fig. 64)

For å tilbakestille oljeskiftpåminnelsen

1. Vri PÅ/AV-tasten til ON (PÅ)-stillingen, og hold den i ON (PÅ)-stilling i ett sekund.
2. Vri PÅ/AV-tasten til STOPP-posisjonen, og hold den i STOPP-stilling i ett sekund.
3. Gjenta denne prosedyren fire (4) ganger til.

Slik kontrollerer du oljenivået



OBS: For lavt oljenivå kan forårsake alvorlige motorskader. Kontroller oljenivået før du starter produktet.

1. Sett produktet på et flatt underlag.
2. Ta av oljetankklokket med den medfølgende peilepinnen.
3. Fjern gjenværende olje fra peilepinnen.
4. Sett peilepinnen helt ned i oljetanken for å gi et korrekt bilde av oljenivået.
5. Fjern peilepinnen.
6. Kontroller oljenivået på peilepinnen.
7. Hvis oljenivået er lavt, fyller du på motorolje og utfører en ny kontroll av oljenivået.

Slik skifter du motorolje

1. La motoren gå på tomgang noen minutter for å varme opp oljen. Varm olje flyter bedre og får med seg flere urenheter.



ADVARSEL: Motoroljen vil være varm. Unngå å få brukt motorolje i kontakt med huden.

2. Sett produktet på et flatt underlag.
3. Ta ut PÅ/AV-nøkkelen.
4. Sett en beholder under oljeavtappingspluggen.
5. Ta ut oljeavtappingspluggen, vipp produktet og tapp den brukte oljen i beholderen.

6. Plasser produktet tilbake til arbeidsstilling.
7. Sett inn oljeavtappingspluggen, og trekk den til for hånd.
8. Fyll motoren med olje, se *Slik fyller du motoren med olje på side 34*.

Slik smører du produktet

- Smør alle dreiepunktene (A) med olje.
- Smør motoren (B) med olje.
- Smør hakene i koblingen (C) med en liten mengde litiumbasert smørefett.
- Smør kabeltilkoblingene til kjøre- og mateskruespakene (D) med olje.(Fig. 65)

Batteri

Vedlikehold av batteriet

Merk: Batteriet i produktet er vedlikeholdsfritt. Ikke åpne eller fjern hettene eller dekslene.

Slik lader du batteriet

Merk: Lad batteriet jevnlig med en batterilader før langvarig lagring for å forlenge batteriets levetid.

1. Ta av batteridekselet. Se *Slik bytter du batteriet på side 38*.
2. Rengjør polene. Se *Slik rengjør du batteriet og polene på side 39*.
3. Koble batteriladeren til batteriladerkontakten (A).(Fig. 66)
4. Når batteriet er fulladet, kobler du fra batteriladeren.
5. Sett batteridekselet tilbake på plass.

Slik bytter du batteriet



ADVARSEL: Fare for elektrisk støt. Ikke la metallgjenstander komme i kontakt med de 2 batteripolene. Dette kan føre til kortslutning av batteriet.

1. Løsne knappen (A), og vipp deretter den nederste delen av dekselet i retning av motoren. Løft batteridekselet av holderne (B).(Fig. 67)
2. Koble fra den SVARTE batterikabelen.



ADVARSEL: Den SVARTE kabelen må kobles fra først.

3. Koble fra den RØDE batterikabelen.
4. Løsne mutrene, og fjern batteristroppen.
5. Fjern forsiktig batteriet fra produktet.
6. Installer et nytt batteri.
7. Koble til den RØDE batterikabelen, og stram til boltene.



ADVARSEL: Fare for gnister. Den RØDE kabelen må kobles til først.

8. Koble til den SVARTE kabelen, og stram til bolten.
9. Sett batteridekselet tilbake på plass.

Slik rengjør du batteriet og polene

1. Fjern batteriet. Se *Slik bytter du batteriet på side 38*.
2. Skyll batteriet med rent vann, og la det tørke.
3. Rengjør polene og endene på batterikablene med en stålborste til de er blanke.
4. Smør polene med smøremiddel.
5. Sett inn batteriet. Se *Slik bytter du batteriet på side 38*.
6. Sett batteridekselet tilbake på plass.

Lyddemper

Lyddemperen begrenser støynivået og sender avgassene bort fra brukeren.

Bruk ikke produktet hvis lyddemperen mangler eller er defekt. En defekt lyddemper øker støynivået og faren for brann.

Kontroller lyddemperen regelmessig for å sikre at den er riktig montert og ikke skadet.



OBS: Lyddemperen blir svært varm under og etter bruk, og når motoren går på tomgang. Vær forsiktig i nærheten av brannfarlige materialer og/eller avgasser for å unngå brann.

Kontrollere tennpluggen



OBS: Bruk alltid anbefalt type tennplugg. Feil tennpluggtype kan føre til skade på produktet.

- Undersøk tennpluggen hvis motorens effekt er for lav, ikke er enkel å starte eller ikke fungerer riktig på tomgang.
- Følg disse instruksjonene for å redusere risikoen for uønsket materiale på tennpluggenes elektroder:
 - a) Pass på at tomgangsturtallet er riktig justert.
 - b) Pass på at drivstoffblandingen er riktig.
 - c) Kontroller at luftfilteret er rent.
- Hvis tennpluggen har mye belegg, rengjøres den, og kontroller samtidig at elektrodeavstanden er riktig. Se *Tekniske data på side 46* (Fig. 68)
- Skift tennpluggen når det er nødvendig.

Slik inspiserer du mateskruene og skraperstangen

1. Før hver bruk må du inspiserer mateskruene og skraperstangen for slitasje.

2. Hvis kanten på skrapestangen er slitt, tar du skraperstangen bak fram. Hvis skraperstangen har skader eller er slitt på begge endene, må du bytte den ut.
3. Hvis kantene på mateskruene er slitt, må du kontakte et autorisert servicesenter for å bytte dem ut.

Slik skifter du ut skjæreboltene til mateskruen

Skjæreboltene til mateskruen beskytter produktet mot skade. Skjæreboltene til mateskruen brykker hvis en gjenstand kommer inn i de bevegelige delene.



OBS: Bruk kun de originale skjæreboltene som følger med produktet.

1. Hvis en skjærebolt til mateskrue brykker, stopper du motoren og venter til at alle de bevegelige delene har stoppet.
2. Ta PÅ/AV-nøkkelen ut, og koble fra tennpluggkabelen.
3. Juster hullet i mateskruenavet (B) med hullet i mateskrueakselen (C), og monter en ny ¼-20 x 2 skjærebolt (A).
4. Monter en ¼-20 låsemutter (D) på skjærebolten, og stram til. (Fig. 69)
5. Sett PÅ/AV-nøkkelen i tenningen, og koble tennpluggkabelen til tennpluggen.

Slik skifter du ut impellerskjæreboltene

Impellerskjæreboltene beskytter produktet mot skade. Impellerskjæreboltene brykker hvis en gjenstand kommer inn i de bevegelige delene.



OBS: Bruk kun de originale skjæreboltene som følger med produktet.

1. Hvis en impellerskjærebolt brykker, stopper du motoren og venter til alle bevegelige deler har stoppet.
2. Ta PÅ/AV-nøkkelen ut, og koble fra tennpluggkabelen.
3. Juster hullene i impellernavet (A) med hullene i impellerakselen (B), og monter en ny ¼-20 skjærebolt (C).
4. Monter en ¼-20 låsemutter (D) på skjærebolten, og stram til. (Fig. 70)
5. Sett PÅ/AV-nøkkelen i tenningen, og koble tennpluggkabelen til tennpluggen.

Slik skifter du sikring

Sikringsholderne er montert bak batteridekselet.

(Fig. 71)

- Bytt sikringen for motorkontrollenheden (A) med en sikring på 5 A.
- Bytt sikringen for startsolenoïden (A) med en sikring på 20 A.
- Bytt sikringen for lysdioden og håndtaksvarme (C) med en sikring på 5 A.
- Stilling (D) inneholder en ekstra sikring på 5 A.

Slik undersøker du dekkene

- Hold dekkene fri for drivstoff, olje og kjemikalier for å hindre skader på gummiene.
- Hold dekkene unna stubber, steiner, røtter, skarpe gjenstander eller andre gjenstander som kan skade dekkene.
- Ha riktig trykk i dekkene, se *Tekniske data på side 46*.

Slik rengjør du en tilstoppet utkastersjaktdeflektor

Ikke rens utkastersjaktdeflektoren før følgende handlinger er utført.

1. Løsne mateskruerinnkoblingen og girinnkobling samtidig.
2. Vent i 10 sekunder for å være sikker på at mateskruene har stoppet.
3. Slå av produktet.
4. Bruk rengjøringsverktøyet (minst 37 cm (5 tommer) langt, følger med enkelte modeller) for å fjerne det tilstoppede materialet.



ADVARSEL: Du må ikke stikke hendene inn i utkastersjaktdeflektoren eller i mateskrueskuffen.

Slik skifter du ut skraperstangen

1. Plasser avskraperen (A) i en reversert stilling når det er slitt ned til kanten av huset.(Fig. 72)
2. Skift ut skraperstangen hvis den er slitt på begge sider, eller hvis den er skadet.

Drivreimer



ADVARSEL: V-reimene på produktet ditt har en spesiell konstruksjon og bør skiftes ut med reimer fra originalprodusenten (OEM), som er tilgjengelig på ditt nærmeste servicesenter. Bruk av andre reimer enn OEM kan føre til personskafe eller skade på produktet.



ADVARSEL: For å skifte ut reima må man ta produktet fra hverandre. Når du tar mateskruerhuset fra rammen, er det viktig at en som hjelper, står i arbeidsstilling og holder i håndtakene til produktet. Det kan

forekomme alvorlige personskafer og/eller skade på produktet hvis produktet faller mens du skifter ut reima.

Slik forbereder du for skifting av reimene

1. Tapp av drivstoffet fra drivstofftanken.
2. Løsne låsemutteren (A) som fester kanalsjakhode (B) til festebraketten (C) for å fjerne utkastertkanalen.(Fig. 73)
3. Løsne de to skruene (A) som fester reimdekselet (B) til rammen (C), og fjern reimdekselet.(Fig. 74)

Slik fjerner du drivreima

1. Ta av mateskruereima (A). Se *For å fjerne mateskruereima (bare for ST 424/427/430) på side 41*.
2. Fjern snorhjulbolten på 9/16 tommer (B) og fjern motorens snorhjul (C) fra motoren.(Fig. 75)
3. Fjern drivreima (D) fra det nedre snorhjulet (E).

Slik monterer du drivreima

1. Sett drivreima på det nedre snorhjulet (E).

Merk: Pass på at drivreima plasseres riktig i sporet på det nedre snorhjulet.

2. Sett drivreima i sporet på motorens snorhjul (C).(Fig. 76)
3. Monter snorhjulbolten på 9/16 tommer (B), og monter motorens snorhjul (C) på motoren. Stram til snorhjulbolten (41–47 Nm / 30–35 fot- pund).
4. Installer mateskruereima (A). Se *Slik monterer du mateskruereima på side 41*.
5. Betjen alle kontrollene for å forsikre deg om at drivreimene er montert riktig, og at alle delene beveger seg riktig.

Slik monterer du reimdekselet

1. Monter reimdekselet (B) på rammen (C), og trekk til de to skruene (A). (Fig. 77)
2. Monter utkastersjakten.

Slik justerer du drivreimstrammingen

1. Ta av reimdekselet. Se *Slik forbereder du for skifting av reimene på side 40*.
2. Løsne mutteren til reimskiven (A).
3. Beveg reimskiven (B) i retning av reima for å øke reimstrammingen. Beveg den vekk fra reima for å redusere reimstrammingen.(Fig. 78)
4. Trekk til mutteren til reimskiven (A).
5. Trykk på og slipp deretter styrespaken for kjørehastighet. Hvis drivreima er stram når styrespaken for kjørehastighet slippes, flytter du strammeskiven bort fra drivreima for å frigjøre reimstrammingen.

6. Installer reimdekselet. Se *Slik monterer du reimdekselet på side 40.*

For å fjerne mateskruereima (bare for ST 424/427/430)

1. Fjern 5/16" mutteren og kabeldekselet (E) fra rammen. (Fig. 79)
2. Fjern de øverste skruene på 5/16 tommer, og senk de nedre skruene på 1/4 tommer (D) fra de to sidene på rammen. Ikke kast skruene.
3. Løsne, men ikke fjern de nederste 5/16 skruene (C) på 2 sidene av rammen.
4. Fjern mateskruereima (B) fra motorreimskiven (A).
5. Vipp den bakre delen ned. Den fremre seksjonen vipper samtidig fremover. Den nederste bolten fungerer som et hengsel mellom de fremre og bakre delene.
6. Plasser en trekloss under hengselpunktet for å sette produktet i vippestilling.
7. Flytt bremsearmen til mateskruen, og fjern mateskruereima (B) fra rundt bremsearmen til mateskruen.

For å fjerne mateskruereima (bare for ST 424T/427T/430T)

1. Fjern 5/16" mutteren og kabeldekselet (E) fra rammen. (Fig. 80)
2. Fjern de øverste skruene på 5/16 tommer, og senk skruene på 1/4 tommer (D) fra de to sidene på rammen. Ikke kast skruene.
3. Fjern de nedre skruene på 5/16 tommer (C) på to sidene av rammen.
4. Fjern mateskruereima (B) fra motorreimskiven (A).
5. Bruk justeringsspaken til mateskrueskuffen for å vippe ned den bakre seksjonen. Den fremre seksjonen vipper samtidig fremover. Den nederste bolten fungerer som et hengsel mellom de fremre og bakre delene.
6. Plasser en trekloss under hengselpunktet for å sette produktet i vippestilling.
7. Flytt bremsearmen til mateskruen, og fjern mateskruereima (B) fra rundt bremsearmen til mateskruen.

Slik monterer du mateskruereima

1. Beveg bremsearmen til mateskruen (G). Sett mateskruereima rundt og inn i sporet på mateskruens snorhjul (E). (Fig. 81)



OBS: Kontroller at beltet ikke sitter fast mellom rammen og hus for mateskruerhuset når du setter enheten sammen.

2. Fjern treklossen fra under av produktet.

3. Løft håndtakene for å vippe den bakre delen opp. Den fremre delen vipper bakover og dreies, slik at du kan feste den til den bakre delen.
4. Kontroller at beltet er satt i sporet til mateskrueskiven (E) på riktig måte.
5. Monter 5/16" skruene (C), og trekk til (11–16 Nm).
6. Gjelder kun for ST 424/427/430 : Monter 1/4" skruene (D), og trekk til (5–8 Nm).
7. Monter mateskruereima (B) på motorreimskiven (A). Kontroller at reima er satt riktig rundt reimskiven og montert riktig i sporet til motorreimskiven.
8. Monter kabeldekselet (F) og 5/16"-mutteren til rammen.
9. Betjen alle kontrollene for å sikre at mateskruereimene er montert riktig, og at alle delene beveger seg riktig.

Slik justerer du reimstrammingen

Merk: Du trenger en hjelper for å utføre denne oppgaven.

1. Ta av reimdekselet. Se *Slik forbereder du for skifting av reimene på side 40.*
2. Løsne mutteren til reimskiven (A). (Fig. 82)
3. Beveg reimskiven (B) i retning av skruereima for å øke reimstrammingen. Beveg den vekk fra skruereima for å redusere reimstrammingen.
4. Trekk til mutteren til reimskiven (A).
5. Be hjelperen om å stå 3 m (10 fot) foran produktet for å overvåke mateskruens bevegelse.
6. Trykk og slipp deretter mateskruerinnkoblingen for å starte og stoppe mateskruen.
7. Mål hvor lang tid det tar før mateskruen slutter å bevege seg. Hvis mateskruen stopper etter mer enn 5 sekunder, løsner du reimstrammingen.
8. Når mateskruen stopper etter mindre enn 5 sekunder, monterer du reimdekselet. Se *Slik monterer du reimdekselet på side 40.*

Slik justerer du kontrollkabelen til mateskruen

1. Fjern kabeldekselet på høyre side av rammen (D). (Fig. 83)
2. For å fjerne slakk fra kontrollkabelen til mateskruen må du skru ut den nederste kontramutteren (B) og trekke til den øverste kontramutteren (B) til mateskruereima er strammet.
3. Test mateskruerinnkoblingen på nytt. Gjenta justeringen etter behov til det bare er litt slakk igjen i kabelen når spaken er utkoblet.
4. Trekk til kontramutteren for å låse spenningen.

Merk: Du kan også stramme mateskruereima ved å justere reimskiven som alternativ nummer to. Hvis

justeringen ikke løser problemet, må du skifte ut mateskruereima. Se *Slik monterer du mateskruereima på side 41.*

Slik justerer du utløserkabelen til utkastersjakten

1. Hvis du vil justere utløserkabelen, dreier du justeringsmutteren til utløserpaken på utkastersjakten ikke beveger seg fritt.(Fig. 84)

Slik justerer du venstre og høyre utkastersjakkabel

1. Sett utkastersjaktspaken i midtstilling.
2. Drei justeringsshylsene til utkastersjakten peker rett forover, og kablene er stramme.(Fig. 85)
3. Løsne justeringsshylsene ¼ omdreining for å redusere strammingen på kablene noe.

Slik fjerner du hjulene

1. Fjern hjulpluggen (A) og holdekilen (B).
2. Fjern hjulet fra akselen (C).(Fig. 86)

Slik justerer du strammingen på de kontinuerlige beltene (bare ST 424T/427T/430T)

Merk: Verktøy som er nødvendige for denne oppgaven: en dyp pipenøkkel på 9/16 tommer, en skrunøkkel på 9/16 tommer en vekt på 5 kg (10 pund).

1. Løsne låseskruen (A) én omdreining.
2. Fjern den bakre låsemutteren (B) for å få tilgang til justeringsskruen.(Fig. 87)
3. Sett en vekt på 5 kg (10 pund) (C) på toppen av det kontinuerlige beltet, midt mellom de to hjulene.
4. Drei justeringsmutteren (B) til avstanden (D) mellom det kontinuerlige beltet og stålplaten er mellom 3,175 og 6,350 mm (0,125 og 0,250 tommer) bred.(Fig. 88)
5. Fest låseskruen (A) og deretter den bakre låseskruen (B).

Slik rengjør du produktet

- Rengjør plastdeler med en tørr, ren klut.
- Produktet må ikke rengjøres med høytrykksspyler.
- Ikke spyl vann direkte på motoren.
- Bruk en børste for å fjerne løv, gress og smuss.

Feilsøking

Problem	Mulig årsak	Løsning
Produktet starter ikke	Tenningsnøkkelen er ikke satt inn.	Sett inn tenningsnøkkelen.
	Produktet er tomt for drivstoff.	Fyll tanken med ny, ren bensin.
	PÅ/AV-nøkkelen er satt til OFF (AV).	Sett PÅ/AV-nøkkelen til posisjon posisjonen ON (PÅ).
	Du har ikke brukt primeren for motoren.	Trykk på primeren.
	Motoren er «oversvømt».	Vent noen minutter før du starter på nytt, IKKE bruk primeren. Start motoren på nytt mens du har full gass og choken er i posisjonen OFF (LUKKET).
	Tennpluggkabelen er ikke tilkoblet.	Koble kabelen til tennpluggen.
	Tennpluggen er defekt.	Skift tennplugg.
	Det er vann i drivstoffet, eller drivstoffet er for gammelt.	Tøm drivstofftanken og forgasseren. Fyll tanken med ny, ren bensin.
	Det er damp i drivstoffledningen.	Kontroller at hele drivstofflinjen er under utløpet fra drivstofftanken. Det skal være kontinuerlig fall i drivstofflinjen fra tanken til forgasseren.
	Andre årsaker.	Inspiser startprosedyrene i denne håndboken nøye.
	Drivstoffbryteren (hvis utstyrt) er i posisjonen CLOSE (LUKKET/AV).	Sett drivstoffbryteren i posisjonen OPEN (ÅPEN/PÅ).
	Gassen er i posisjonen STOP.	Flytt gasskontrollen til posisjonen FAST (HURTIG).
	Startbatteriet er ikke ladet.	Lad startbatteriet.
	Batteriene til fjernkontrollen må skiftes.	Skift startbatteriet.
	Motorens kontrollenhet mottar ikke strøm.	Inspiser ECU-sikringen og ledninger.
	Startsolenoiden slår ikke inn.	Inspiser startsikringen og ledninger.
	Drivstoffinjektoren utløses ikke. (Bare for ST 424T/427T/430T)	Kontakt et autorisert servicesenter.
	Drivstoffpumpen mottar ikke strøm. (Bare for ST 424T/427T/430T)	Kontakt et autorisert servicesenter.

Problem	Mulig årsak	Løsning
Redusert effekt	Tennpluggkabelen er ikke tilkoblet.	Koble kabelen til tennpluggen.
	Produktet freser for mye snø.	Reduser hastigheten og bredden på sveipet.
	Lokket på drivstofftanken er dekket med is eller snø.	Fjern isen og snøen fra lokket på drivstofftanken og området rundt lokket.
	Lyddemperen er skitten eller tilstoppet.	Rengjør eller skift lyddemperen.
	Feil kabellengde.	Juster kabelen.
	Lyddemperen er blokkert.	Kontroller at motoren er kald. Fjern blokkeringen.
	Luftinntaket til forgasseren er blokkert.	Kontroller at motoren er kald. Fjern blokkeringen.
	Drivstoffinjektoren utløses ikke.	Kontakt et autorisert servicesenter.
Motoren går ujevnt på tomgang eller i drift	Drivstofflinjen er blokkert.	Rengjør drivstofflinjen.
	Det er vann i drivstoffet, eller drivstoffet er for gammelt.	Tøm drivstofftanken og forgasseren. Fyll tanken med ny, ren bensin.
	Forgasseren må byttes ut.	Kontakt et autorisert servicesenter.
	Drivstoffinjektoren utløses ikke.	Kontakt et autorisert servicesenter.
Mye vibrasjon / bevegelse i håndtaket	Noen deler er løse. Mateskruene er skadet.	Trekk til alle festemidler. Skift ut alle skadde deler. Hvis vibrasjonen vedvarer, kontakt autorisert servicesenter.
	Håndtakene er ikke i riktig stilling.	Pass på at håndtakene er låst i stillingene sine.
	Mutrene på justeringsspaken er løse.	Trekk til mutrene til håndtaket kjønnenes trygt ut.
Starthåndtaket er vanskelig å trekke i	Starthåndtaket er frosset fast.	Trekk sakte ut så mye av snoren til starthåndtaket som mulig, og slipp starthåndtaket. Hvis motoren ikke starter, gjentar du prosedyren eller bruker en elektrisk starter.
	Startsnoren kommer i veien til delene.	Startsnoren skal ikke berøre kabler og slanger.

Problem	Mulig årsak	Løsning
Tap av trekkraft / reduksjon av kjørehastighet Manglende eller redusert snøutkast	Reima glipper.	Juster kabelen. Juster reima.
	Reima er slitt.	Kontroller / skift ut reima. Juster skiven.
	Reima er av reimskiven.	Kontroller / sett reima på plass. Juster skiven.
	Sjaktdeflektoren er tilstoppet.	Rengjør sjaktdeflektoren.
	Fremmedlegemer tilstopper mateskruene.	Fjern smuss eller fremmedlegemer fra mateskruene.
	Skjærebolten er ødelagt.	Skift ut den ødelagte skjærebolten.
	Mye snø og is har festet seg mellom de kontinuerlige beltekomponentene.	Fjern snø og is som har festet seg mellom de kontinuerlige beltekomponentene.
Lysene kommer ikke på (hvis utstyrt)	Motoren går ikke.	Start motoren.
	Kabeltilkoblingen er løs.	Utfør en kontroll av kabelforbindelsene på motoren og lysene.
	LED-lampen er brukt opp.	Skift LED-lampemodulen. Enkelte LED-lamper kan ikke byttes ut.
	Hovedsikringen har gått.	Skift sikringen. Pass på at det foreligger en kortslutning.
Sjaktrotatoren er vanskelig å flytte	Det er rester i mekanismen til sjaktrotatoren.	Rengjør sjaktrotatormekanismen innvendig.
	Kablene er knekt eller skadet.	Kontroller at kablene ikke er knekt. Skift ut kablene som er skadet.
	Utløserkabelen må justeres.	Juster utløserkabelen.
Produktet svinger til den ene siden	Dekktrykket er ikke likt.	Juster dekktrykket, og fyll dekket.
	Produktet kjører bare med ett hjul.	Inspiser låsepinnen til dekket.
	Ujevn sledejustering.	Juster glideplatene og sleden.
	Ujevn glideplatejustering.	Juster glideplatene og sleden.

Transport, oppbevaring og avhending

Transport og oppbevaring

- Før oppbevaring og transport av produktet og drivstoff, må du kontrollere at det ikke finnes lekkasjer eller gasser. Gnister eller åpen ild, for eksempel fra elektriske apparater eller varmekjeler, kan starte en brann.
- Bruk alltid godkjente beholdere for oppbevaring og transport av drivstoff.
- Tøm drivstofftanken før du setter produktet til oppbevaring over en lengre periode. Lever drivstoffet hos en returstasjon.

- Sørg for sikkert feste av produktet under transport for å unngå skader og ulykker.
- Oppbevar produktet på et låst sted for å hindre tilgang for barn eller personer som ikke er godkjent.
- Oppbevar produktet på et tørt og frostfritt sted.
- Lad batteriet under langtidsoppbevaring. Undersøk og rengjør batteripolene før langtidsoppbevaring.

Kassering

- Følg lokale gjenvinningsbestemmelser og gjeldende regelverk.

- Kast alle kjemikalier, for eksempel motorolje eller frostvæske, på et servicesenter eller en returstasjon.
- Når produktet ikke lenger er i bruk, kan du sende det til en Husqvarna-forhandler eller kaste det ved et returpunkt.
- Lever batteriet til et serviceverksted, eller deponer det på en returstasjon for brukte batterier.

Tekniske data

Tekniske data

	ST 424	ST 427	ST 430	ST 424T	ST 427T	ST 430T
Dimensjoner						
Vekt med tomme tanker, kg	140	145	150	160	165	170
Maksimalt dekktrykk under drift, PSI	18	18	20	Ikke tilgjengelig	Ikke tilgjengelig	Ikke tilgjengelig
Motor						
Merke	Husqvarna	Husqvarna	Husqvarna	Husqvarna	Husqvarna	Husqvarna
Sylindervolum, cc	291	369	414	306	369	420
Drivstofftype	Blyfri, vanlig (maksimalt 10 % etanol)					
Drivstoffkapasitet, gal/L	0,62 / 2,35	0,62 / 2,35	0,62 / 2,35	0,95/3,60	0,95/3,60	0,95/3,60
Oljetype (API SJ-SN)	SAE 5W30 (under 0 °C (32 °F))					
Oljekapasitet fl. oz. / L	32 / 0,95	38 / 1,12	38 / 1,12	32 / 0,95	38 / 1,12	38 / 1,12
Elektrisk system						
Tennplugg	F6RTC					
Elektrodeavstand i tennpluggen, (tommer/mm)	0,027/0.686					
Støynivå⁹						
Lydeffektnivå, målt dB(A)	< 105 dB	< 105 dB	< 105 dB	< 105 dB	< 105 dB	< 105 dB
Lydeffektnivå, garantert L _{WA} dB(A)	105 dB	105 dB	105 dB	105 dB	105 dB	105 dB
Vibrasjonsnivåer, a_{hveq}¹⁰						
Vibrasjonsnivå i håndtaket, m/s ²	4,57 m/s ²	5,07 m/s ²	5,83 m/s ²	4,11 m/s ²	4,65 m/s ²	5,25 m/s ²

⁹ Utslipp av støy til omgivelsene målt som lydeffekt (L_{WA}) samsvarer med EF-direktivene 2000/14/EF og 2005/88/EF.

¹⁰ Vibrasjonsnivå i henhold til ISO 5349-2 EN 1033.

EF-samsvarserklæring

INNHOLDET I EF-SAMSVARERKLÆRINGEN

Vi, Husqvarna AB, SE-561 82 Huskvarna, SVERIGE, erklærer under eneansvar at dette produktet:

Beskrivelse	Snøfreser
Merke	Husqvarna
Plattform/type/modell	ST 424, ST 427, ST 430, ST 424T, ST 427T, ST 430T
Parti	Serienummer datert 2018 og senere

fullstendig overholder følgende EU-direktiver og -forskrifter:

Direktiv/regulering	Beskrivelse
2006/42/EF	«angående maskiner»
2014/30/EU	«angående elektromagnetisk kompatibilitet»
2000/14/EF, 2005/88/EF	«angående utendørsstøy»

Harmoniserte standarder og/eller tekniske spesifikasjoner anvendt er som følger: EN ISO 12100, ISO 14982, ISO 8437, ISO 3744, EN 1032

I samsvar med direktivet 2000/14/EF, tillegg V står de oppgitte lydverdiene oppført i kapittelet om tekniske data i denne håndboken og i den signerte EF-samsvarserklæringen.

Den medfølgende snøfreseren er i samsvar med det eksemplaret som undergikk undersøkelsen.

Indhold

Indledning.....	48	Fejlfinding.....	62
Sikkerhed.....	49	Transport, opbevaring og bortskaffelse.....	64
Montering.....	52	Tekniske data.....	65
Drift.....	53	EU-overensstemmelseserklæring.....	66
Vedligeholdelse.....	56		

Indledning

Produktoversigt

(Fig. 1)

1. Brændstoftankdæksel
2. Lyddæmper
3. Oliepåfyld/oliepind (kun til ST 424T/427T/430T)
4. Batteridæksel
5. Håndtag til udkasteslisken
6. Snegleindkobling
7. Omdrejningshåndtag
8. Betjeningspanel
9. Fjernbetjeningsgreb
10. Drevtilkobling
11. Styringsregulering
12. Reguleringshåndgreb
13. Hjul (kun til ST 424/427/430)
14. Oliepind (kun til ST 424/427/430)
15. Oliepåfyld (kun til ST 424/427/430)
16. Olieåftapning
17. Startsnorens håndgreb
18. Brændstof ON/OFF-kontakt (kun til ST 424/427/430)
19. Spædepumpe (kun til ST 424/427/430)
20. Kontinuerligt spor (kun til ST 424T/427T/430T)
21. Valsespand
22. Glideplade
23. Snegle
24. Rødskab til rengøring
25. Udkastesliske
26. Deflektor til udkasteslisken
27. LED-lys

Produktoversigt

(Fig. 2)

1. Justeringsarm til valsespand
2. ON/OFF-kontakt til opvarmet håndtag
3. Timetæller og påmindelse om olieskift
4. Gashåndtag
5. Håndtag til udkasteslisken
6. Udløserhåndtag
7. Tændingshul
8. Snegleindkobling
9. Omdrejningshåndtag
10. Symbolmærkat
11. Fjernbetjeningsgreb til deflektor på udkasteslisken
12. Drevtilkobling

Produktbeskrivelse

Produktet er en sneslyng, der bruges til at fjerne sne fra jorden.

Anvendelsesformål

Produktet kan bruges til at fjerne sne fra marker, veje, stier og indkørsler. Det må ikke anvendes på skråninger, der hælder mere end 20 grader. Brug ikke produktet i områder, hvor der er meget skidt og snavs og sten, der stikker frem.

Symboler på produktet

Bemærk: Hvis mærkaterne på maskinen er beskadigede, skal du kontakte forhandleren for at få dem udskiftet.

(Fig. 3) Advarsel.

(Fig. 4) Læs brugervejledningen.

(Fig. 5) Tændt.

(Fig. 6) Start motoren.

(Fig. 7) Motor slukket.

(Fig. 8)	Turbo.	(Fig. 22)	Drej til højre.
(Fig. 9)	Hurtigt.	(Fig. 23)	Slyng sne.
(Fig. 10)	Langsomt.	(Fig. 24)	Juster valsepændens højde.
(Fig. 11)	Påmindelse om olieskift.		
(Fig. 12)	Opvarmede håndtag.		
(Fig. 13)	Fjern nøglen før vedligeholdelse.		
(Fig. 14)	Varm overflade.		
(Fig. 15)	Brandfare.		
(Fig. 16)	Pas på genstande, der slynges ud.		
(Fig. 17)	Hold andre personer på afstand.		
(Fig. 18)	Indånd ikke udstødningsgasser.		
(Fig. 19)	Flyt langsomt bagud.		
(Fig. 20)	Risiko for at falde.		
(Fig. 21)	Drej til venstre.		

Produktansvar

Som nævnt i produktansvarsbestemmelserne hæfter vi ikke for skader forårsaget af vores produkt, hvis:

- produktet er forkert repareret
- produktet er repareret med dele, der ikke er fra producenten eller ikke er godkendt af producenten
- produktet har tilbehør, der ikke er fra producenten eller ikke er godkendt af producenten.
- produktet ikke er repareret på et godkendt servicecenter eller af en godkendt myndighed.

Sikkerhed

Sikkerhedsdefinitioner

Definitionerne nedenfor angiver alvorligheden for hvert enkelt signalord.



ADVARSEL: Skade på personer.



BEMÆRK: Beskadigelse af produktet.

Bemærk: Disse oplysninger gør det lettere at bruge produktet.

Generelle sikkerhedsinstruktioner

- Brug produktet korrekt. Forkert brug kan medføre personskader eller dødsfald. Brug kun produktet til de opgaver, der angives i denne vejledning. Brug ikke produktet til andre opgaver.
- Følg instruktionerne i denne vejledning. Overhold sikkerhedssymboler og sikkerhedsinstruktioner. Hvis operatøren ikke følger vejledningen og symbolerne, kan det medføre personskader, beskadigelse eller dødsfald.
- Smid ikke denne vejledning ud. Brug vejledningen til at samle, betjene og vedligeholde dit produkt. Brug vejledningen til korrekt montering af udstyr og tilbehør. Brug kun godkendt udstyr og tilbehør.
- Brug ikke et beskadiget produkt. Overhold vedligeholdelsesskemaet. Udfør kun det vedligeholdelsesarbejde, du kan finde vejledning til i denne vejledning. Et godkendt servicecenter skal udføre alt andet vedligeholdelsesarbejde.
- Denne vejledning beskriver ikke alle situationer, der kan opstå, når du bruger produktet. Vær forsigtig og brug din sunde fornuft. Du må ikke bruge produktet eller foretage vedligeholdelse på produktet, hvis du ikke er sikker på, hvad du skal gøre. Snak med en produktexperts, forhandler, et serviceværksted eller et godkendt servicecenter for at få mere at vide.
- Fjern kablet fra tændrøret, før du samler produktet, sætter produktet til opbevaring eller foretager vedligeholdelse.
- Brug ikke produktet, hvis det er blevet ændret fra den oprindelige specifikation. Du må ikke ændre dele af produktet uden producentens godkendelse. Brug kun reservedele, der er godkendt af producenten. Forkert vedligeholdelse kan medføre personskader eller dødsfald.
- Indånd ikke dampe fra motoren. Langvarig indånding af motorens udstødningsgasser er sundhedsskadelig.
- Start ikke produktet indendørs eller i nærheden af brandfarligt materiale. Udstødningsgasserne er varme og kan indeholde gnister, der kan starte en brand. Utilstrækkelig luftstrøm kan forårsage personskader eller dødsfald på grund af kvælning eller kulilte.
- Motoren danner et elektromagnetisk felt, når du bruger dette produkt. Det elektromagnetiske felt kan beskadige medicinske implantater. Tal med din læge og producenten af det medicinske implantat, før du betjener produktet.

- Lad ikke børn betjene produktet. Lad ikke en person uden kendskab til vejledningen betjene produktet.
- Sørg for at overvåge personer med nedsat fysisk eller mental kapacitet, der bruger produktet. En voksen skal være til stede hele tiden.
- Lås produktet inde i områder, hvor børn og uautoriserede personer ikke kan få adgang.
- Produktet kan slynge genstande ud og forårsage skader. Overhold sikkerhedsinstruktionerne for at mindske risikoen for personskader eller dødsfald.
- Du må ikke gå væk fra produktet, når motoren er tændt.
- Brugeren af produktet er ansvarlig, hvis der sker et uheld.
- Før og mens du går baglæns, skal du tjekke bagud og ned, om der er børn, dyr eller andre risici, der kan forårsage, at du falder.
- Sørg for, at delene ikke er beskadigede, før du bruger produktet.
- Sørg for, at du som minimum er 15 m væk fra andre personer eller dyr, før du bruger produktet. Sørg for, at personer i det tilstødende område ved, at du bruger produktet.
- Overhold nationale eller lokale love. Visse love kan forhindre eller mindske brugen af produktet under nogle forhold.
- Start aldrig produktet, uden at de nødvendige skærme og andet sikkerhedsudstyr er monteret og fungerer.
- Vend aldrig udkasterdeflektoren mod mennesker eller områder, hvor der kan ske skader på ting. Hold børn og andre væk.
- Overbelast ikke produktets ydeevne ved at gå for hurtigt frem, når du rydder sne.
- Brug aldrig produktet ved højt omdrejningstal på glatte flader. Se dig tilbage, og vær forsigtig, når maskinen arbejder i bakgear.
- Afbryd strømmen til sneglene, når produktet transporteres eller ikke bruges.
- Anvend kun redskaber og tilbehør, som er godkendt af producenten af produktet (f.eks. hjulvægt, kontravægte og lignende).
- Betjen aldrig produktet uden godt udsyn eller lys. Sørg for, at du kan stå fast, og hold godt fast i styret. Gå. Løb aldrig.
- Rør aldrig ved en varm motor eller lydæmper.

Sikkerhed i arbejdsområdet

Sikkerhedsinstruktioner for drift

- Sæt ikke hænder eller fødder tæt ved eller under roterende dele. Hold altid afstand til udkastningsåbningen.
- Vær meget forsigtig, når du rydder eller passerer indkørsler, stier eller veje med grus. Hold et vågent øje med skjulte farer eller trafik.
- Hvis du rammer et fremmedlegeme, skal du standse motoren, tage ledningen ud af tændrøret, koble ledningen fra elmotorerne, se produktet grundigt efter for eventuelle skader og reparere skaden, før du igen starter og betjener produktet.
- Hvis produktet begynder at vibrere kraftigt, skal du standse motoren og kontrollere årsagen med det samme. Vibrationer er generelt en advarsel om problemer.
- Stands altid motoren, før du forlader arbejdsområdet, før du fjerner blokeringer i snelegangen eller udkasterdeflektoren, og før du udfører reparationer, justeringer eller eftersyn.
- Stands motoren, og sørg for, at sneglen og alle bevægelige dele er standset, før du rengør, reparerer eller efterser produktet. Frakobl tændrørsledningen, og hold den væk fra tændrøret, så den ikke utilsigtet får motoren til at starte.
- Køb ikke motoren indendørs, undtagen når den skal startes og til transport af produktet ind eller ud af bygningen. Åbn dørene, udstødningsgasser er farlige.
- Vær ekstra forsigtig, når du arbejder på skrånende underlag.
- Undersøg grundigt det område, hvor udstyret skal bruges, og fjern alle måtter, kælke, snowboards, kabler og andre uvedkommende ting.
- Slå alle koblinger fra, og skift til frigear, før du starter motoren.
- Betjen ikke produktet uden at være iført passende vinterpåkledning. Undgå løstsiddende tøj, der kan gribe fat i bevægelige dele. Brug skridsikkert fodtøj, så du står fast på glatte flader.
- Håndtér brændstof med forsigtighed. Det er meget brandfarligt.
 - Brug en godkendt brændstoffunk.
 - Fyld aldrig brændstof på, når motoren kører eller er meget varm.
 - Påfyld brændstof udendørs og meget forsigtigt. Fyld aldrig tanken indendørs.
 - Fyld aldrig beholdere, mens de står i en bil eller på et lastbil- eller trailerlad med plastik indvendig. Sæt altid beholderne på jorden, i god afstand af køretøjet, før du fylder dem.
 - Tag så vidt muligt benzindrevet udstyr ned fra lastbilen eller traileren, og påfyld brændstof på jorden. Hvis det ikke er muligt: Brug en transportabel dunk til at tanke udstyret på traileren op, frem for benzinstanderens slangespids.
 - Hold under hele påfyldningen slangespidsen så den altid rører kanten af brændstofftanken eller beholderens åbning. Tankpistolen må ikke låses fast i åben tilstand.
 - Skru tanklåget godt fast, og tør spildt brændstof op.
 - Hvis du spilder benzin på dit tøj, skal du skifte tøj med det samme.

- Følg producentens specifikationer for forlængerledninger og stik, når du bruger eldrevet udstyr eller udstyr med elektrisk startmotor.
- Justér sneglehusets højde for at rydde grus- eller skærveroverflader.
- Forsøg aldrig at foretage justeringer, mens motoren er i gang (bortset fra situationer, hvor dette udtrykkeligt anbefales af producenten).
- Brug altid beskyttelsesbriller eller øjenværn under arbejdet, eller hvis du foretager justering eller reparation. Så er dine øjne beskyttet mod de fremmedlegemer, der evt. bliver kastet ud af maskinen.

Personligt beskyttelsesudstyr

Brug altid korrekt personligt beskyttelsesudstyr, når du bruger produktet. Det omfatter som minimum kraftigt fodtøj, beskyttelsesbriller og høreværn.

Personbeskyttelsesudstyr udelukker ikke risikoen for skader, men det mindsker indvirkningen af skaderne i tilfælde af, at der skulle ske en ulykke.

- Brug altid beskyttelsesbriller eller øjenværn, når du arbejder med produktet eller foretager justeringer eller reparationer.
- Bær altid passende vinterbeklædning, når du betjener produktet.
- Brug altid kraftige og skridsikre støvler med god ankelstøtte, når du betjener produktet.
- Bær ikke løstsiddende tøj, der kan blive fanget i bevægelige dele.
- Brug godkendte beskyttelseshandsker, hvis nødvendigt. Det kan f.eks. være nødvendigt ved fastgørelse, undersøgelse eller rengøring af klingene.
- Brug altid godkendt høreværn, når du bruger produktet. Støj over længere perioder kan forårsage støjbettinget høretab.

Sikkerhedsanordninger på produktet

- Sørg for, at du regelmæssigt foretager vedligeholdelse af produktet.
 - Levetiden for produktet øges.
 - Risikoen for ulykker mindskes.

Lad en godkendt forhandler eller et godkendt servicecenter regelmæssigt undersøge produktet og udføre justeringer eller reparationer.

- Brug ikke et produkt, hvis beskyttelsesudstyret er beskadiget. Hvis produktet er beskadiget, skal du kontakte et godkendt servicecenter.

Lyddæmper

Lyddæmperen sikrer et minimalt støjniveau og sender udstødningsgasserne væk fra føreren.

Brug ikke produktet, hvis lyddæmperen mangler eller er defekt. En defekt lyddæmper øger støjniveauet og risikoen for brand.

Efterse lyddæmperen regelmæssigt for at sikre, at den er monteret korrekt og ikke er beskadiget.



BEMÆRK: Lyddæmperen bliver meget varm under og efter brug, og når motoren kører i tomgang. Vær forsigtig i nærheden af brandfarlige materialer og/eller dampe for at forhindre brand.

Brændstofsikkerhed



ADVARSEL: Læs følgende advarselinstruktioner, inden du bruger produktet.

- Start ikke produktet, hvis der er brændstof eller motorolie på produktet. Fjern uønsket brændstof/olie og lad produktet tørre.
- Hvis du får brændstof på dit tøj, skal du skifte tøj med det samme.
- Undgå at få brændstof på kroppen, da det kan forårsage personskader. Hvis du får brændstof på kroppen, skal du bruge sæbe og vand til at fjerne brændstoffet.
- Start ikke produktet, hvis motoren lækker. Undersøg regelmæssigt motoren for lækager.
- Vær forsigtig med brændstof. Brændstof er letantændeligt og dampe er eksplosive og kan medføre personskader eller dødsfald.
- Undgå at indånde brændstoffdampene, da det kan forårsage personskader. Sørg for, at der er tilstrækkelig luftstrøm.
- Ryg ikke i nærheden af brændstof eller motor.
- Anbring ikke varme genstande i nærheden af brændstof eller motor.
- Fyld ikke brændstof på, når motoren er tændt.
- Sørg for, at motoren er afkølet, inden du fylder brændstof på.
- Før du fylder brændstof på, skal du åbne brændstofftankens dæksel langsomt og forsigtigt udløse trykket.
- Fyld ikke brændstof på motoren i et indendørs område. Utilstrækkelig med luftstrøm kan forårsage personskader eller dødsfald på grund af kvælning eller kulilte.
- Spænd brændstofftankens dæksel helt. Hvis brændstofftankens dæksel ikke spændes, opstår der risiko for brand.
- Flyt produktet minimum 3 m fra det sted, hvor du fyldte tanken, før du starter det.
- Fyld ikke for meget brændstof i brændstofftanken.

Batterisikkerhed



ADVARSEL: Et beskadiget batteri kan eksplodere og forårsage personskade. Hvis batteriet er deformeret eller beskadiget, skal du henvende dig til et godkendt Husqvarna-serviceværksted.



ADVARSEL: Læs følgende advarselsinstruktioner, inden du bruger produktet.

- Bær sikkerhedsbriller, når du er i nærheden af batterier.
- Bær ikke ure, smykker eller andre metalgenstande i nærheden af batteriet.
- Opbevar batteriet utilgængeligt for børn.
- Batteriet skal oplades i et rum med god ventilation.
- Hold en sikkerhedsafstand på mindst 1 meter til brandfarlige materialer, når du oplader batteriet.
- Kassér udskiftede batterier. Se *Bortskaffelse på side 64*.
- Der kan komme eksplosive gasser fra batteriet. Undlad at ryge i nærheden af batteriet. Hold batteriet væk fra åben ild og gnister.

Sikkerhedsinstruktioner for vedligeholdelse



ADVARSEL: Læs følgende advarselsinstruktioner, inden du bruger produktet.

- Udstødningsgasserne fra motoren indeholder kulilte, som er en lugtfri, giftig og meget farlig gasart. Undlad at starte motoren indendørs eller i lukkede rum.
- Før der udføres vedligeholdelse af produktet, standses motoren, og tændkablet tages af tændrøret.
- Brug beskyttelseshandsker, når du udfører vedligeholdelse på klingerne. Klingerne er meget skarpe, og du kan nemt komme til at skære dig.
- Tilbehør til og ændringer på produktet, som ikke er godkendt af producenten, kan medføre alvorlig personskade eller dødsfald. Undlad at ændre produktet. Brug altid reservedele, der er godkendt af producenten.
- Hvis vedligeholdelsen ikke udføres korrekt og regelmæssigt, øges risikoen for personskade og beskadigelse af produktet.
- Foretag kun den form for vedligeholdelse, der er beskrevet i denne brugervejledning. Al anden service skal udføres af et godkendt serviceværksted.
- Lad et godkendt serviceværksted foretage regelmæssig service af produktet.
- Udskift beskadigede, slidte eller defekte dele.

Montering

Sådan tages produktet ud af kassen

1. Fjern de løse dele, der følger med produktet. Klip de fire hjørner af kassen, og tryk endestykkerne fladt ned.
2. Fjern de to skruer, der fastgør sneglehuset til pallen. Fjern stålbeslagene fra glidepladerne, hvis der er nogle.
3. Skær kabelremmene, der fastgør produktet til pallen, over, og fjern dem.
4. Fjern alt emballeringsmaterialet.
5. Tag produktet ud af kassen, og sørg for, at der ikke er løse dele tilbage i kassen.

Løse dele

- (Fig. 25) Multinøgle (2)
- (Fig. 26) Udkaster (1)
- (Fig. 27) ON/OFF-tast (s)
- (Fig. 28) Bræddebolte 5/16-18 x 2 1/4" (2)
- (Fig. 29) Håndtagsgreb (2)
- (Fig. 30) Låsemøtrik 3/8 (1)
- (Fig. 31) Låsemøtrik 3/18-16 (1)
- (Fig. 32) (ST 424/427/430) kabelholder (1)
- (Fig. 33) Sikkerhedsstifter 1/4-20 x 1,81 (6)

- (Fig. 34) Låsemøtrikker 1/4-20 (6)
- (Fig. 35) Låsemøtrik 5/16-18 (1)
- (Fig. 36) Låsemøtrik 1/4-20 (1)
- (Fig. 37) Nylonspændeskive (1)
- (Fig. 38) Bræddebolt 5/16-18 x 5/8 (1)
- (Fig. 39) Rørstift (1)
- (Fig. 40) Udløserhåndtag (1)
- (Fig. 41) Håndtag til udkasteslisken
- (Fig. 42) Fjeder (1)
- (Fig. 43) Ansatsbolt 1/4-20 (1)

Nødvendigt værktøj

- 3/8" topnøgle (1)
- 7/16" topnøgle (1)
- 1/2" topnøgle (1)
- 9/16" nøglehoved (1)

Sådan monteres håndtaget

1. Løft det øverste håndtag til driftspositionen.(Fig. 44)
2. Juster håndtagets position til et af hullerne (C). (Fig. 45)
3. Før bolt (B) gennem hullet (C).
4. Sæt grebet (A) fast på bolt (B), og stram grebet.

5. Monter flere bræddebolte (B) og håndtagsgreb (A) for at fastgøre det øverste håndtag til det nederste håndtag.

Sådan monteres udkasteslisken.

1. Sæt udkastesliskens deflektor oven på udkasteslisken. Udkaståbningen skal pege mod forenden af produktet.
2. Sæt rørhovedet (A) på udkastesliskens beslag (J).
3. Flugt stifterne under rørhovedet med hullerne i udkastesliskens beslag.
4. Sæt rørhovedet på stiften (E) og gevindtappen (G) på beslaget (E).(Fig. 46)
5. Sæt en låsemøtrik (B) fast på gevindtappen og spænd den.
6. Fastgør den firkantede holder (I) med en låsemøtrik (H).
7. Kun for ST 424/427/430 : Før kablerne igennem kabelholderen (C)

Sådan monteres håndtaget til udkasteslisken og udløserkablet

1. Tryk grebet (D) ned på håndtaget på udkasteslisken. Brug en gummikølle, hvis det er nødvendigt.
2. Fastgør udløserkablet på håndtaget på udkasteslisken ved tilslutningen (A). (Fig. 47)
3. Anbring udløserkablet i rillen (B) på håndtaget på udkasteslisken.
4. Monter kabelcylinderfittingen (F) på udløserhåndtaget (E).
5. Monter udløserhåndtaget (E) på håndtaget på udkasteslisken, og fastgør den med rørstiften (C).
6. Juster udløserkablet. Se *Sådan justeres udløserkablet på udkasteslisken på side 61.*

7. Juster venstre og højre kabler på udkasteslisken. Se *Sådan justeres venstre og højre kabler på udkasteslisken på side 61.*

Sådan monteres fjernbetjeningen til udkastesliskens deflektor

1. Fastgør kabelbeslaget (A) på udkasteslisken med en bræddebolt (B) og en 5/16-18 låsemøtrik (D). Spænd boltene.
2. Monter kabeløjet (E) på deflektoren på udkasteslisken (F). Brug en ansatsbolt (G) og en nylonskive (C), og spænd dem fast med en ¼-20 låsemøtrik (K). Kabeløjet sidder løst på ansatsbolten.
3. Fastgør fjederen (L) mellem den sekskantede møtrik (M) på rørhovedet og hullet på udkastesliskens deflektor.(Fig. 48)

Sådan monteres hastighedsreguleringskablet

1. Sæt omdrejningshåndtaget i neutral position.
2. Fastgør hastighedsreguleringskablet (B) til omdrejningshåndtaget med en låsestift.
3. Fastgør hastighedsreguleringskablet til beslaget (C) med 2 ½" topnøgler. Sørg for, at omdrejningshåndtaget er i neutral position.
4. Fjern skruen og vingemøtrikken (A) på vinkelarmen for at lade vinkelarmen bevæge sig.(Fig. 49)

Sådan fastgøres reservesikkerhedsstifterne

- Fastgør reservesikkerhedsstifterne på låget på fjernbetjeningen eller på batteriboksen.(Fig. 50)

Drift

Før du starter produktet

- Uvedkommende personer og dyr skal holdes væk fra arbejdsstedet.
- Udfør dagligt vedligeholdelsesarbejde. Se *Vedligeholdelsesskema på side 56.*
- Sørg for, at tændkablet sidder korrekt på tændrøret.
- Tilføj olie eller benzin, hvis det er nødvendigt. Se *Sådan påfyldes brændstof på side 53.*

Sådan fyldes motoren med olie



BEMÆRK: Drej ikke oliepinden, når du kontrollerer olien. Fyld ikke over dette mærke.

1. Fjern oliehætten, og rengør oliepinden. Se *Produktoversigt på side 48* for at se placeringen af oliepinden.
2. Tilføj olie op til det øverste mærke på oliepinden. Brug oliepinden til at udføre en kontrol af oliestanden med regelmæssige mellemrum.
3. Sæt oliedækslet på igen.

Sådan påfyldes brændstof

Brug om muligt miljø-/alkylatbenzin. Hvis miljø-/alkylatbenzin ikke er tilgængeligt, skal du bruge blyfri eller blyholdig benzin af god kvalitet. Brug benzin med et oktantal på 90 RON uden for Nordamerika (87 AKI i Nordamerika) eller højere og med maksimalt 10 % ethanol (E10).



BEMÆRK: Brug ikke benzin med et oktantal mindre end 90 RON uden for Nordamerika (87 AKI i Nordamerika). Det kan forårsage skader på produktet.

1. Åbn brændstoftankens dæksel langsomt for at aflaste trykket.
2. Påfyld brændstof langsomt med en benzindunk. Hvis du spilder brændstof, fjernes det med en klud, og lad resterende brændstof fordampe.
3. Rengør omkring brændstoftankens dæksel.
4. Spænd brændstoftankens dæksel helt. Hvis brændstoftankens dæksel ikke spændes, opstår der risiko for brand.
5. Flyt produktet minimum 3 m fra det sted, hvor du fyldte tanken, før du starter det.

Sådan bruges brændstofkontakten (kun til ST 424/427/430)

- Drej brændstofkontakten for at åbne eller lukke brændstofventilen. Betjen produktet med brændstofkontakten i positionen OPEN.(Fig. 51)

Sådan startes motoren, manuel start

1. Sæt ON/OFF-nøglen i tændingshullet (B). Drej ikke nøglen.(Fig. 52)
2. Kun for ST 424/427/430 : Skub ON/OFF-kontakten (C) til positionen ON.
3. Sæt gashåndtaget (A) til positionen FAST.
4. Drej ON/OFF-nøglen til positionen ON.
5. Kun for ST 424/427/430 : Hvis temperaturen er lavere end -17 °C (0 °F), skal du trykke tre gange på spædepumpen. Se *Produktoversigt på side 48* for at se spædepumpens position.



BEMÆRK: Tryk ikke på spædepumpen for mange gange. Det kan forhindre motoren i at starte. Hvis motoren er druknet, skal du vente nogle minutter, inden du forsøger at starte. Tryk ikke på spædepumpen.

6. Træk i startsnorens håndgreb (D).



BEMÆRK: Slip ikke startsnorens håndgreb for hurtigt. Flyt det langsomt tilbage til startpositionen.

- Bemærk:** Hvis startsnoren er frossen, skal du langsomt trække så meget snor ud af starteren, som du kan. Slip startsnorens håndgreb. Hvis motoren ikke starter, skal du gentage proceduren eller bruge den elektriske starter.
7. Kør motoren 2-3 minutter ved meget lav hastighed, før du begynder at slynge sne.
 8. Hvis motoren ikke kører jævnt, skal den slukkes.

Sådan startes motoren, elektrisk start

1. Sæt ON/OFF-nøglen i tændingshullet (B). Drej ikke nøglen.
2. Kun for ST 424/427/430 : Skub ON/OFF-kontakten (C) til positionen ON.
3. Sæt gashåndtaget (A) til positionen FAST.
4. Skub ON/OFF-nøglen til positionen ON.(Fig. 53)
5. Kun for ST 424/427/430 : Hvis temperaturen er lavere end -17 °C (0 °F), skal du trykke tre gange på spædepumpen. Se *Produktoversigt på side 48* for at se spædepumpens position.



BEMÆRK: Tryk ikke på spædepumpen for mange gange. Det kan forhindre motoren i at starte. Hvis motoren er druknet, skal du vente nogle minutter, inden du forsøger at starte. Tryk ikke på spædepumpen.

6. Drej ON/OFF-nøglen til START. Når motoren starter, skal du slippe nøglen.



BEMÆRK: Lad ikke starteren køre i mere end 5 sekunder ad gangen, hver gang du forsøger at starte. Vent 5-10 sekunder mellem hvert forsøg.

7. Kør motoren 2-3 minutter ved meget lav hastighed, før du begynder at slynge sne.

Betjening af produktet



BEMÆRK: Aktivér ikke drevet eller sneglehåndtaget i et længere tidsrum, da det kan føre til for tidlig slitage eller forbrænding af remmene.

Bemærk: Når både drevtilkoblingen og snegletilkoblingen er aktiveret, låser drevtilkoblingen snegletilkoblingen i position. Brug højre hånd til at betjene sneudkasteren.

1. Du aktiverer sneglen ved at skubbe snegletilkoblingen (A) på håndtaget for at aktivere sneglen og slynge sne.(Fig. 54)
2. Løft omdrejningsreguleringsgrebet (C) fra den midterste position for at flytte produktet frem, når drevtilkoblingen (B) er aktiveret.
3. Sænk omdrejningsreguleringsgrebet fra den midterste position for at flytte produktet bagud, når drevtilkoblingen er aktiveret. (Fig. 55)
4. Hold drevtilkoblingen mod håndtaget for at flytte produktet i den valgte retning.
5. Hvis produktet har selvstyring, skal du trykke på den venstre styringsregulering (D) for at dreje til venstre. Tryk på den højre styringsregulering for at dreje til højre.(Fig. 56)

Gashåndtag

Bemærk: Hvis sneen er fugtig eller tung, skal du bruge hurtig- eller turbotilstand.

Gashåndtaget justerer motorhastigheden. Den har 3 indstillinger: turbo, hurtig og langsom. (Fig. 57)

- Turbo(A): For at øge hastigheden når produktet betjenes, men ikke slynger sne eller for at øge afstanden, hvormed sneen slynges.
- Hurtig (B): standarddrift
- Langsom (C): For at mindske afstanden, hvormed sne kastes, eller for at mindske motorstøj

Sådan bruges gashåndtaget

- Træk gashåndtaget tilbage for at ændre motorens hastighed.

Sådan bruges de opvarmede håndtag

- Skub kontakten til I for at starte det opvarmede håndtag.
- Skub kontakten til O for at stoppe det opvarmede håndtag.(Fig. 58)

Sådan standses produktet

1. Drej nøglen til positionen STOP. (Fig. 59)
2. Tag ON/OFF-nøglen ud.

Sådan justeres udkasteslisken og udkastesliskens deflektor

1. Skub udløserhåndtaget (B) på håndtaget på udkasteslisken (A), og juster udkasteslisken til venstre eller højre position.(Fig. 60)
2. Flyt fjernbetjeningsgrebet (C) for at justere sneslyngningsafstanden.
 - a) Flyt fjernbetjeningsgrebet op for at reducere sneslyngningsafstanden.
 - b) Flyt fjernbetjeningsgrebet ned for at øge sneslyngningsafstanden.

Sådan justeres friktionspladerne.

Friktionspladerne forhindrer, at bunden af sneslyngen beskadiges. Juster friktionspladerne (A), når låsemøtrikken (B) er løs, eller friktionspladen ikke er i den rigtige afstand fra jorden. Justering er ikke nødvendig ved en normal installation.

1. Løsn låsemøtrikken (B) ved hjælp af en 13 mm (1/2") åben topnøgle.
2. Flyt friktionspladerne (A) op eller ned.
 - a) På plane overflader skal afstanden mellem skrabeblad og jord indstilles til 5-6 mm (0,2-0,25").

- b) På ujævne overflader skal friktionspladerne (A) indstilles til en position, hvor skrabebladet er over toppen af jorden.



ADVARSEL: Sørg for, at grus og sten ikke kommer ind i produktet. Genstande, der udslynges ved høj hastighed, kan forårsage skader.

3. Spænd låsemøtrikken (B).(Fig. 61)

Sådan bruges driveknivene (ekstraudstyr)

Brug driveknivene til at skære gennem snedriver, der er dybere end den forreste del af produktet.

1. Løsn justeringsmøtrikkerne (A) på begge sider af produktet for at løfte hver drivekniv (B) til den højeste position.(Fig. 62)
2. Spænd møtrikkerne.
3. Sænk driveknivene efter brug.

Sådan justeres højden på valespanden (kun til ST 424T/427T/430T)

1. Skub håndtaget (A) ned. (Fig. 63)
2. Flyt håndtagene (B) op eller ned for at justere højden på valespanden.
3. Slip håndtaget (A) for at låse valespanden i position.

Bemærk: Valespanden kan indstilles til en ulåst position. Det giver mulighed for, at valespanden kan tilpasse sig terrænet. Sæt valespanden i den ulåste position ved at skubbe håndtaget (A) ned og til højre.

Sådan forhindres tilfrysning efter brug

Bemærk: Betjeningselementer og bevægelige dele kan blive blokeret af is. Påfør ikke for meget kraft til betjeningselementerne. Hvis du ikke kan betjene et betjeningselement eller en del, skal du starte motoren og lade den køre i nogle minutter.

1. Start motoren, og lad den køre i nogle minutter. Stands motoren, og vent, til alle bevægelige dele er standset.
2. Fjern sne og løs is fra produktet.
3. Fjern sne og løs is på undersiden af udkasteslisken.
4. Drej udkastesliskens deflektor til venstre og derefter til højre for at fjerne is og vand.
5. Sæt nøglen i positionen OFF.
6. Hvis produktet ikke har en elektrisk starter, skal du trække i startsnorens håndtag adskillige gange for at fjerne is og vand.

Sådan opnår du et godt resultat

- Lad altid motoren køre ved fuld gas eller tæt ved fuld gas.
- Tilpas altid hastigheden på produktet til snesituationen, og justér hastigheden med omdrejningsreguleringsgrebet. Sørg for, at produktet slynger sne jævnt.
- Det er nemmere og mere effektivt at fjerne sne, umiddelbart efter at det er faldet.
- Ryd så vidt muligt sne i rygvind.
- På flade overflader, f.eks. asfalterede veje, skal glidepladerne hæves op til 5-6 mm fra jorden.
- Skrabebladet kan vendes. Når det bliver slidt og nærmer sig kanten af huset, skal det vendes. Udskift skrabebladet, hvis det er beskadiget, eller hvis begge sider er slidte.
- Start ikke udkasterdeflektoren, hvis den er tilstoppet.
- Hvis produktet ikke bevæger sig fremad på grund af uforudsete omstændigheder, skal du slippe drevtilkoblingen med det samme eller sætte ON/OFF-nøglen i positionen "OFF".

Vedligeholdelse

Indledning

Når produktet er i brug, kan boltene løsnes, og komponenter kan blive slidte. Det kan forårsage fejl,

som f.eks. forkort toleranceafstand, øget olieforbrug eller skævhed af forskellige komponenter. Foretag regelmæssig vedligeholdelse af produktet for at undgå funktionsfejl.

Vedligeholdelsesskema

Vedligeholdelse	Hver dag	Ved 15 timers intervaller	Ved 20 timers intervaller	Ved 40 timers intervaller	Ved 100 timers intervaller
Spænd møtrikker og skruer.	X				
Udfør en kontrol af motoroliestanden	X				
Udskift motorolien			X		
Udfør en kontrol af, og juster bæltespændingen (kun ST 424T/427T/430T)		X			
Sørg for, at der ikke er brændstof- eller olielækager	X				
Fjern forhindringer i sneglen	X				
Smør spæringshæfterne ¹¹			X		
Smør kabeltilbehøret ¹²			X		
Undersøg dæktrykket (kun ST 424/427/430) ¹³				X	

¹¹ Smør også ved begyndelsen af hver sæson.

¹² Smør også ved begyndelsen af hver sæson.

¹³ Se de tekniske data for korrekt dæktryk.

Vedligeholdelse	Hver dag	Ved 15 timers intervaller	Ved 20 timers intervaller	Ved 40 timers intervaller	Ved 100 timers intervaller
Efterse og udskift tændrøret før brug ved starten af sæsonen og ved de anbefalede intervaller					X

Bemærk: Gearkassen behøver ikke vedligeholdelse.

Sådan udføres et generelt eftersyn

- Sørg for, at møtrikker og skruer på produktet er spændt.

Påmindelse om olieskift

Påmindelse om olieskift (A) er en funktion, der angiver, at et olieskift er nødvendigt. Påmindelse om olieskift oplyser oliekanadesymbolet på displayet efter 20 timers drift. Oliekanadesymbolet er derefter tændt i 2 timer, eller indtil en manuel nulstilling udføres. (Fig. 64)

Sådan nulstilles påmindelse om olieskift

1. Drej ON/OFF-nøglen til positionen ON, og hold den i positionen ON i 1 sekund.
2. Drej ON/OFF-nøglen til positionen STOP, og hold den i positionen STOP i 1 sekund.
3. Gentag proceduren fire gange.

Sådan kontrolleres oliestanden



BEMÆRK: Hvis olieniveauet er for lavt, kan det medføre motorskader. Kontroller oliestanden, før du starter produktet.

1. Anbring produktet på et plant underlag.
2. Afmonter olietankens dæksel, hvorpå oliepinden sidder.
3. Tør olien af oliepinden.
4. Stik oliepinden helt ned i olietanken for at få et korrekt billede af oliestanden.
5. Fjern oliepinden.
6. Kontroller oliestanden på målepinden.
7. Hvis oliestanden er lav, skal der efterfyldes med motorolie, og foretag derefter en kontrol af oliestanden igen.

Sådan udskiftes motorolien

1. Lad motoren køre nogle minutter for at gøre olien varm. Varm olie er mere letflydende og indeholder flere urenheder.



ADVARSEL: Motorolien er varm. Undgå at få brugt motorolie på huden.

2. Anbring produktet på et plant underlag.
3. Tag ON/OFF-nøglen ud.
4. Sæt en beholder under olieaftapningsproppen.
5. Tag olieaftapningsproppen af, vip produktet, og tøm den brugte olie i beholderen.
6. Sæt produktet tilbage i driftspositionen.
7. Monter olieaftapningsproppen, og spænd den manuelt.
8. Fyld motoren med olie, se *Sådan fyldes motoren med olie på side 53.*

Sådan smøres produktet

- Smør drejepunkterne (A) med olie.
- Smør motoren (B) med olie.
- Smør spærringshægterne (C) med en lille mængde litiumsmørefedt.
- Smør kabelforbindelserne i drevet og sneglehåndtagene (D) med olie. (Fig. 65)

Batteri

Vedligeholdelse af batteriet

Bemærk: Produktets batteri er vedligeholdelsesfrit. Undlad at åbne og fjerne hætter og dæksler.

Opladning af batteriet

Bemærk: Før længerevarende opbevaring skal du oplade batteriet med en batterioplader for at forlænge batteriets levetid.

1. Fjern batteridækslet. Se *Sådan udskiftes batteriet på side 58.*
2. Rengør terminalerne. Se *Rengøring af batteri og poler på side 58.*
3. Slut batteriopladeren til batteriopladerstikket (A). (Fig. 66)
4. Når batteriet er opladet, skal du frakoble batteriopladeren.
5. Sæt batteridækslet på igen.

Sådan udskiftes batteriet



ADVARSEL: Risiko for elektrisk stød. Lad ikke metalgenstande røre de to batteriterminaler. Dette kan medføre en kortslutning af batteriet.

1. Løsn grebet (A), og vip derefter den nederste del af dækslet i retning mod motoren. Løft batteridækslet af holderne (B). (Fig. 67)
2. Afbryd det SORTE batterikabel.



ADVARSEL: Det SORTE kabel skal frakobles først.

3. Afbryd det RØDE batterikabel.
4. Løsn møtrikkerne, og fjern batteriremmen.
5. Fjern forsigtigt batteriet fra produktet.
6. Monter et nyt batteri.
7. Forbind det RØDE batterikabel, og spænd bolten.



ADVARSEL: Risiko for gnister. Det RØDE kabel skal forbindes først.

8. Forbind det SORTE kabel, og spænd bolten.
9. Sæt batteridækslet på igen.

Rengøring af batteri og poler

1. Fjern batteriet. Se *Sådan udskiftes batteriet på side 58*.
2. Skyl batteriet med almindeligt vand, og lad det blive tørt.
3. Rengør terminalerne og batterikabelenderne med en stålborste, indtil de skinner.
4. Smør terminalerne med fedt.
5. Isæt batteriet. Se *Sådan udskiftes batteriet på side 58*.
6. Sæt batteridækslet på igen.

Lyddæmper

Lyddæmperen sikrer et minimalt støjniveau og sender udstødningsgasserne væk fra føreren.

Brug ikke produktet, hvis lyddæmperen mangler eller er defekt. En defekt lyddæmper øger støjniveauet og risikoen for brand.

Efterse lyddæmperen regelmæssigt for at sikre, at den er monteret korrekt og ikke er beskadiget.



BEMÆRK: Lyddæmperen bliver meget varm under og efter brug, og når motoren kører i tomgang. Vær forsigtig i nærheden af brandfarlige materialer og/eller dampe for at forhindre brand.

Sådan undersøger du tændrøret



BEMÆRK: Brug altid anbefalet tændrørstype. Forkert tændrørstype kan forårsage skader på produktet.

- Undersøg tændrøret, hvis motoren mangler kraft, ikke starter nemt eller ikke fungerer korrekt i tomgangshastighed.
- Sådan mindsker du risikoen for uønsket materiale på tændrørets elektroder, følg disse instruktioner:
 - a) Sørg for, at omdrejningstallet i tomgang er indstillet korrekt.
 - b) Sørg for, at brændstofblandingen er korrekt.
 - c) Sørg for, at luftfilteret er rent.
- Hvis tændrøret er beskidt, skal det renses, og samtidig skal det kontrolleres, at elektrodeafstanden er korrekt, se *Tekniske data på side 65*. (Fig. 68)
- Udskift tændrøret, når det er nødvendigt.

Sådan kontrolleres sneglene og skrabebladet

1. Før hver brug skal du kontrollere sneglene og skrabebladet for slitage.
2. Hvis kanten af skrabebladet er slidt, skal du vende det om. Hvis skrabebladet har skader eller er slidt på begge kanter, skal det udskiftes.
3. Hvis kanterne på sneglene er slidte, skal du kontakte en autoriseret forhandler for at udskifte dem.

Sådan udskiftes sneglesikkerhedsstifterne

Sneglesikkerhedsstifterne beskytter produktet mod skader. Sneglesikkerhedsstifterne knækker, hvis der kommer en genstand ind i de bevægelige dele.



BEMÆRK: Brug kun originale sikkerhedsstifter, der leveres sammen med produktet.

1. Hvis en af sneglesikkerhedsstifterne knækker, skal du stoppe motoren og vente til de bevægelige dele er stoppet.
2. Tag ON/OFF-nøglen ud, og frakobl tændrørskablet.
3. Ensret hullet i sneglenavet (B) med hullet i snegleakslen (C), og monter en ny ¼-20 x 2 sikkerhedsstift (A)
4. Monter en ¼-20 låsemøtrik (D), og spænd. (Fig. 69)
5. Sæt ON/OFF-nøglen i tændingen, og sæt tændrørskablet på tændrøret.

Sådan udskiftes vingehjulssikkerhedsstifterne

Vingehjulssikkerhedsstifterne beskytter produktet mod skader. Vingehjulssikkerhedsstifterne knækker, hvis der kommer en genstand ind i de bevægelige dele.



BEMÆRK: Brug kun originale sikkerhedsstifter, der leveres sammen med produktet.

1. Hvis en af vingehjulssikkerhedsstifterne knækker, skal du stoppe motoren og vente til de bevægelige dele er stoppet.
2. Tag ON/OFF-nøglen ud, og frakobl tændrørskablet.
3. Ensret hullet i vingehjulsnavet (B) med hullet i vingehjulsakslen (C), og monter en ny ¼-20 x 2 sikkerhedsstift (A)
4. Monter en ¼-20 låsemøtrik (D), og spænd.(Fig. 70)
5. Sæt ON/OFF-nøglen i tændingen, og sæt tændrørskablet på tændrøret.

Udskiftning af sikringen

Sikringsholderne er monteret bag batteridækslet.

(Fig. 71)

- Udskift sikringen til motorstyreenheden (A) med en 5 A sikring.
- Udskift sikringen til starterens magnetventil (B) med en 20 A sikring.
- Udskift sikringen til LED-lyset og de opvarmede håndtag (C) med en 5 A sikring.
- Position (D) indeholder en 5 A backupsikring.

Sådan kontrolleres dækkene

- Hold dækkene fri for brændstof, olie og kemikalier for at forhindre, at gummi bliver beskadiget.
- Hold dækkene væk fra træstubbe, sten, spor, skarpe genstande og andre genstande, der kan beskadige dækkene.
- Opbehold korrekt dæktryk, se *Tekniske data på side 65*.

Sådan renses en tilstoppet deflektor på udkasteslisken

Fjern ikke tilstopninger i deflektoren på udkasteslisken, før følgende handlinger er udført.

1. Slip snegletilkoblingen og drevtilkoblingen samtidigt.
2. Vent 10 sekunder for at sikre, at sneglene er stoppet.
3. Stands produktet.
4. Brug rens værktøjet (mindst 37 cm (15") langt, medfølger nogle modeller) for at fjerne tilstopninger.



ADVARSEL: Sæt ikke hænderne ind i deflektoren på udkasteslisken eller i sneglespanden.

Sådan udskiftes skrabebladet

1. Vend skrabebladet (A) om, hvis det er slidt nær kanten af huset.(Fig. 72)
2. Udskift skrabebladet, hvis det er slidt på begge sider, eller hvis det er beskadiget.

Drivremme



ADVARSEL: Kileremmen på dit produkt er specialkonstruerede og skal udskiftes med originalt udstyr fra producenten (OEM). De kan fås hos dit nærmeste servicecenter. Brug af andet end OEM-kileremme kan medføre personskaade eller beskadigelse af produktet.



ADVARSEL: Remudskiftningen kræver, at produktet adskilles. Når du adskiller sneglehuset fra rammen, er det vigtigt, at en hjælper står i driftspositionen og holder produktets håndtag. Der kan forekomme alvorlig personskaade og/eller beskadigelse af produktet, hvis produktet vælter under arbejdet med at udskifte remmene.

Sådan forberedes udskiftning af remmene

1. Fjern brændstoffet fra brændstoffranken.
2. Løsn låsemøtrikken (A), der fastgør udkasterrørhovedet (B) til monteringsbeslaget (C) for at tage udkasteren af. (Fig. 73)
3. Løsn de to skruer (A), der fastgør remafskærmningen (B) på rammen (C), og tag remafskærmningen af.(Fig. 74)

Sådan tages drivremmen af

1. Fjern valse drivremmen (A). Se *Sådan fjernes valse drivremmen (kun til ST 424/427/430) på side 60*.
2. Fjern 9/16" remskivebolten (B), og tag motorremskiven (C) ud af motoren.(Fig. 75)
3. Tag drivremmen (D) af den nederste remskive (E).

Sådan monteres drivremmen

1. Sæt drivremmen på den nederste remskive (E).

Bemærk: Sørg for, at drivremmen placeres korrekt i rillen på den nederste remskive.

2. Sæt drivremmen fast i rillen på motorremskiven (C). (Fig. 76)
3. Monter 9/16" remskivebolten (B), og fastgør motorremskiven (C) på motoren. Spænd remskivebolten (41-47 Nm/30-35 Ft. Lbs).

4. Monter valse drivremmen (A). Se *Sådan monteres snegledrivremmen på side 60*.
5. Tjek alle betjeningsfunktioner for at sikre, at drivremmen er monteret korrekt, og at alle komponenter bevæger sig korrekt.

Sådan monteres remafskærmningen

1. Monter remafskærmningen (B) på rammen (C), og spænd de to skruer (A). (Fig. 77)
2. Monter udkasteslisken.

Sådan justeres remspændingen

1. Fjern remafdækningen. Se *Sådan forberedes udskiftning af remmene på side 59*.
2. Løsn møtrikken (A) på styreremskiven.
3. Flyt styreremskiven (B) i retning mod remmen for at øge remspændingen. Flyt den væk fra remmen for at mindske remspændingen. (Fig. 78)
4. Spænd møtrikken (A) på styreremskiven.
5. Tryk på og slip derefter omdrejningsreguleringsgrebet. Hvis drivremmen har spænding, når omdrejningsreguleringsgrebet slippes, skal du flytte styreremskiven væk fra drivremmen for at slække remspændingen.
6. Sådan monteres remafdækningen. Se *Sådan monteres remafskærmningen på side 60*.

Sådan fjernes valse drivremmen (kun til ST 424/427/430)

1. Fjern 5/16" møtrikken og kabeldækslet (E) fra rammen. (Fig. 79)
2. Fjern de øverste 5/16" bolte og de nederste 1/4" bolte (D) fra de to sider på rammen. Smid ikke boltene ud.
3. Løsn, men tag ikke de nederste 5/16" bolte (C) ud på de to sider af rammen.
4. Tag snegledrivremmen (B) af motorremskiven (A).
5. Vip den bageste del ned. Den forreste del vippes samtidig fremad. Den nederste bolt er et hængsel mellem de forreste og bagerste dele.
6. Sæt en træklods under hængselpunktet for at sætte produktet i en vippet position.
7. Flyt valsebremsearmen, og tag valse drivremmen (B) væk fra valsebremsearmen.

Sådan fjernes valse drivremmen (kun til ST 424T/427T/430T)

1. Fjern 5/16" møtrikken og kabeldækslet (E) fra rammen. (Fig. 80)
2. Fjern de øverste 5/16" bolte fra de to sider på rammen. Smid ikke boltene ud.
3. Løsn de nederste 5/16" bolte (C) ud på de to sider af rammen.
4. Tag snegledrivremmen (B) af motorremskiven (A).

5. Brug justeringsarmen til valse spanden for at vippe den bageste del ned. Den forreste del vippes samtidig fremad. Den nederste bolt er et hængsel mellem de forreste og bagerste dele.
6. Sæt en træklods under hængselpunktet for at sætte produktet i en vippet position.
7. Flyt valsebremsearmen, og tag valse drivremmen (B) væk fra valsebremsearmen.

Sådan monteres snegledrivremmen

1. Flyt valsebremsearmen (G). Sæt valse drivremmen rundt om og ind i rillen på valseremskiven (E). (Fig. 81)



BEMÆRK: Sørg for, at drivremmen ikke er fanget mellem rammen og sneglehuset, når du sætter enheden sammen.

2. Fjern træblokken fra under produktet.
3. Løft håndtaget for at vippe den bageste del op. Den forreste del vippes tilbage og drejes for at fastgøre den bageste del.
4. Sørg for, at remmen placeres korrekt i rillen på snegleremskiven (E).
5. Monter 5/16" boltene (C), og spænd (11-16 Nm).
6. Kun for ST 424/427/430 : Monter 1/4" boltene (D), og spænd (5-8 Nm).
7. Sæt snegledrivremmen (B) på motorremskiven (A). Sørg for, at drivremmen sættes korrekt omkring styreremskiven, og at den er monteret korrekt i motorremskivens rille.
8. Monter kabeldækslet (F) og 5/16" møtrikken på rammen.
9. Tjek alle betjeningsfunktioner for at sikre, at snegleremskiven er monteret korrekt, og at alle komponenter bevæger sig korrekt.

Sådan justeres valseremspændingen

Bemærk: Det er nødvendigt med en assistent for at udføre denne opgave.

1. Fjern remafdækningen. Se *Sådan forberedes udskiftning af remmene på side 59*.
2. Løsn møtrikken (A) på styreremskiven. (Fig. 82)
3. Flyt styreremskiven (B) i retning mod valse drivremmen for at øge remspændingen. Skub den væk fra valse drivremmen for at mindske remspændingen.
4. Spænd møtrikken (A) på styreremskiven.
5. Få assistenten til at stå 3 m (10 fod) foran produktet for at overvåge valsens bevægelser.
6. Tryk på og slip derefter valsekoblingen for at starte og stoppe valse.

7. Mål hvor lang tid det tager for valsen at stoppe med at bevæge sig. Hvis valsen stopper efter mindre end 5 sekunder, skal du slække remspændingen.
8. Hvis valsen stopper med at bevæge sig efter mindre end 5 sekunder, skal du montere remafdækningen. Se *Sådan monteres remafskærmningen på side 60*.

Sådan justeres sneglestyrekablet

1. Fjern kabeldækslet i højre side af rammen (D).(Fig. 83)
2. Du kan stramme sneglestyrekablet ved at skrue den nederste kontramøtrik (B) af og spænde den øverste kontramøtrik (B), indtil snegleremskivespændingen er øget.
3. Test, om sneglen kan aktiveres. Gentag justeringen, indtil kablet kun er en anelse slækket, når håndtaget er frakoblet.
4. Spænd den nederste kontramøtrik for at låse spændingen.

Bemærk: Som et alternativ kan du også spænde snegleremskiven ved at justere styreemskiven. Hvis justeringen ikke løser problemet, skal du udskifte valseremmen. Se *Sådan monteres snegledrivremmen på side 60*.

Sådan justeres udløserkablet på udkasteslisken

1. Du justerer udløserkablet ved at dreje kabeljusteringsmekanismen, indtil udløserhåndtaget på udkasteslisken ikke bevæger sig frit.(Fig. 84)

Sådan justeres venstre og højre kabler på udkasteslisken

1. Sæt håndtaget på udkasteslisken i midterste position.

2. Drej kabeljusteringsmekanismen, indtil udkasteslisken peger lige fremad, og kablerne er strammet.(Fig. 85)
3. Løsn kabeljusteringsmekanismen ¼ omgang for at gøre kablerne mindre stramme.

Sådan fjernes hjulene

1. Fjern hjulbolten (A) og låsestiften (B).
2. Fjern hjulet fra akslen (C).(Fig. 86)

Sådan justeres spændingen på det kontinuerlige spor (kun til ST 424T/427T/430T)

Bemærk: Værktøj, der er nødvendigt til denne opgave: et 9/16" nøglehoved, en 9/16" topnøgle og en 5 kg (10 pund) vægt.

1. Løsn låseskruen (A) en omgang.
2. Afmonter den bageste låsemøtrik (B) for at få adgang til justeringsmøtrikken.(Fig. 87)
3. Sæt en 5 kg (10 pund) vægt (C) oven på det kontinuerlige spor, midt mellem de to hjul.
4. Drej justeringsmøtrikken (B), indtil afstanden (D) mellem det kontinuerlige spor og stålpladen er mellem 3,175 og 6,350 mm (0,125 og 0,250") i bredden.(Fig. 88)
5. Fastgør låseskruen (A) og derefter den bageste låsemøtrik (B).

Sådan rengøres produktet

- Rengør plastdele med en ren og tør klud.
- Brug ikke en højtryksrensers til at rengøre produktet.
- Sprøjt aldrig vand direkte på motoren.
- Brug en børste til at fjerne blade, græs og snavs.

Fejlfinding

Problem	Mulig årsag	Løsning
Produktet starter ikke	Sikkerhedstændingsnøglen ikke isat.	Sæt sikkerhedstændingsnøglen i.
	Produktet er løbet tør for brændstof.	Fyld brændstoftanken med nyt, rent benzin.
	ON/OFF-nøglen er i positionen OFF.	Sæt ON/OFF-nøglen i positionen ON.
	Motoren er ikke spædet.	Spæd motoren.
	Motoren er druknet.	Vent et par minutter før genstart, brug IKKE spædepumpen. Genstart motoren med fuld gas og chokeren i positionen OFF (CLOSE).
	Tændrørskablet er ikke tilsluttet.	Slut kablet til tændrøret.
	Tændrøret er beskadiget.	Udskift tændrøret.
	Der er vand i brændstoffet, eller brændstoffet er for gammelt.	Tøm brændstoftanken og karburatoren. Fyld brændstoftanken med nyt, rent benzin.
	Der er damp i brændstoffilførslen.	Sørg for, at brændstoffilførslen er under brændstoftankens udløb. Brændstoffilførslen skal løbe konstant ned fra brændstoftanken til karburatoren.
	Andre årsager.	Kontrollér omhyggeligt startprocedurerne i denne vejledning.
	Brændstofkontakten (hvis monteret) er i positionen CLOSE (OFF).	Drej brændstofkontakten til positionen OPEN (ON).
	Gashåndtaget i positionen STOP.	Flyt gashåndtaget til positionen FAST.
	Startbatteriet er ikke opladet.	Oplad startbatteriet.
	Startbatteriet skal udskiftes.	Udskift startbatteriet.
	Motorstyreenheden får ikke strøm.	Undersøg ECU-sikringen og ledningerne.
	Starterens magnetventil aktiveres ikke.	Undersøg startersikringen og ledningerne.
	Brændstofindsprøjtningen udløses ikke. (Kun til ST 424T/427T/430T)	Kontakt et godkendt servicecenter.
Brændstofpumpen får ikke strøm. (Kun til ST 424T/427T/430T)	Kontakt et godkendt servicecenter.	

Problem	Mulig årsag	Løsning
Reduceret effekt	Tændrørskablet er ikke tilsluttet.	Slut kablet til tændrøret.
	Produktet slynger for meget sne.	Sænk hastigheden og bredden af skåret.
	Brændstoftankens dæksel er dækket af is eller sne.	Fjern isen og sneen på og omkring brændstoftankens dæksel.
	Lyddæmperen er snavset eller tilstoppet.	Rengør eller udskift lyddæmperen.
	Forkert kabellængde.	Justér kablet.
	Lyddæmperen er blokeret.	Sørg for, at motoren er afkølet. Fjern blokeringen.
	Luftindtaget på karburatoren er blokeret.	Sørg for, at motoren er afkølet. Fjern blokeringen.
	Brændstofindsprøjtningen udløses ikke.	Kontakt et godkendt servicecenter.
Motoren kører i tomgang eller kører ujævnt	Brændstoffilførslen er tilstoppet.	Rengør brændstoffilførslen.
	Der er vand i brændstoffet, eller brændstoffet er for gammelt.	Tøm brændstoftanken og karburatoren. Fyld brændstoftanken med nyt, rent benzin.
	Karburatoren skal udskiftes.	Kontakt et godkendt servicecenter.
	Brændstofindsprøjtningen udløses ikke.	Kontakt et godkendt servicecenter.
Kraftig vibration/håndtaget bevæger sig	Nogle dele er løse. Sneglene er beskadigede.	Spænd alle bolte, skruer og møtrikker. Udskift beskadigede dele. Hvis vibrationerne fortsætter, skal du kontakte et autoriseret serviceværksted.
	Håndtagene er ikke placeret korrekt.	Sørg for, at håndtagene er låst på plads.
	Møtrikkerne på justeringshåndtaget er løse.	Spænd møtrikkerne, indtil håndtaget føles fastgjort.
Det er vanskeligt at trække i startsnorens håndtag	Startsnorens håndtag er frosset.	Træk langsomt så meget snor ud af starteren som muligt, og slip på startsnorens håndtag. Hvis motoren ikke starter, skal du gentage proceduren eller bruge den elektriske starter.
	Startsnoren støder sammen med komponenter.	Startsnoren må ikke røre kabler og slanger.

Problem	Mulig årsag	Løsning
Tab af træk/redsættelse af kørehastighed Tab af sneudkast eller redsættelse af sneudkast	Remmen glider.	Justér kablet. Justér remmen.
	Remmen er slidt.	Kontrollér/udskift remmen. Justér remskiven.
	Remmen sikker ikke på remskiven.	Kontrollér/genmonter remmen. Justér remskiven.
	Udkasterdeflektoren er tilstoppet.	Rengør udkasterdeflektoren.
	Fremmedlegemer tilstopper sneglene.	Fjern snavs eller fremmedlegemer fra sneglene.
	Sikkerhedsstiften er knækket.	Udskift den ødelagte sikkerhedsstift.
	Sne og is ophobes mellem de kontinuerlige sporkomponenter.	Fjern ophobning af sne og is fra de kontinuerlige sporkomponenter.
Lysene er ikke tændte (hvis monteret)	Motoren kører ikke.	Start motoren.
	Kabelforbindelsen er løs.	Kontrollér kabelforbindelserne til motoren og lysene.
	LED-lyset er brændt sammen.	Udskift LED-lysmodulet. Enkelte LED-lys kan ikke udskiftes.
	Sikringen er sprunget.	Udskift sikringen. Sørg for, at den ikke er kortsluttet.
Udkasterrøret er vanskeligt at flytte	Der er snavs i udkasterrørmekanismen.	Rengør de indvendige dele af udkasterrørmekanismen.
	Kablerne er bøjede eller beskadigede.	Sørg for, at kablerne ikke er bøjede. Udskift kabler, der er beskadigede.
	Udløserkablet kræver justering.	Justér udløserkablet.
Produktet drejer til den ene side	Dæktrykket er ikke ens.	Justér dæktrykket og fyld dækket.
	Produktet kører kun med et hjul.	Kontrollér dækkets låsestift.
	Ujævn slædejustering.	Justér glidepladerne og slæden.
	Ujævn justering af glidepladerne.	Justér glidepladerne og slæden.

Transport, opbevaring og bortskaffelse

Transport og opbevaring

- Ved opbevaring og transport af produktet og brændstoffet, skal du sørge for, at der ikke er utætheder eller dampe. Gnister eller åben ild, f.eks. fra elektriske enheder eller kedler, kan starte en brand.
- Brug altid godkendte beholdere til opbevaring og transport af brændstof.
- Tøm brændstoffranken, inden du stiller produktet væk i en længere periode. Bortskaf brændstoffet på en lokal miljøstation
- Fastgør produktet sikkert under transport for at undgå skader og uheld.

- Opbevar produktet i et aflåst område utilgængeligt for børn eller personer, som ikke er godkendt.
- Opbevar produktet på et tørt og frostfrit sted.
- Oplad batteriet under langtidsofopbevaring. Undersøg og rengør batteriets terminaler inden langtidsofopbevaring.

Bortskaffelse

- Overhold de lokale krav til genanvendelse og de gældende regler.
- Bortskaf alle kemikalier, som f.eks. motorolie eller frostvæske, hos et servicecenter eller på en lokal miljøstation.

- Når produktet ikke længere er i brug, skal det sendes til en Husqvarna forhandler eller bortskaffes på en lokal genbrugsstation.
- Aflever batteriet til et -serviceværksted, eller kassér det på et bortskaffelsessted for brugte batterier.

Tekniske data

Tekniske data

	ST 424	ST 427	ST 430	ST 424T	ST 427T	ST 430T
Dimensioner						
Vægt, med tomme tanke, kg	140	145	150	160	165	170
Maks. driftsdæktryk, PSI	18	18	20	N/A	N/A	N/A
Motor						
Mærke	Husqvarna	Husqvarna	Husqvarna	Husqvarna	Husqvarna	Husqvarna
Cylindervolumen, cc	291	369	414	306	369	420
Brændstoftype	Almindelig blyfri (maks. 10 % ethanol)					
Brændstofkapacitet, gal/l	0,62/2,35	0,62/2,35	0,62/2,35	0,95 / 3,60	0,95 / 3,60	0,95 / 3,60
Olietype (API SJ-SN)	SAE 5W30 (under 0 °C (32 °F))					
Oliekapacitet fl. oz./l	32/0,95	38/1,12	38 / 1,12	32/0,95	38/1,12	38/1,12
Elektrisk system						
Tændrør	F6RTC					
Tændrørs elektrodeafstand, (in/mm)	0,027 / 0,686					
Støjemissioner ¹⁴						
Lydeffektniveau, målt dB(A)	<105 db	<105 db	<105 db	<105 db	<105 db	<105 db
Lydeffektniveau, garanteret L _{WA} dB(A)	105 db	105 db	105 db	105 db	105 db	105 db
Vibrationsniveauer, a_{hveq} ¹⁵						
Vibrationsniveau i håndtaget, m/s ²	4,57 m/s ²	5,07 m/s ²	5,83 m/s ²	4,11 m/s ²	4,65 m/s ²	5,25 m/s ²

¹⁴ Emission af støj til omgivelserne målt som lydeffekt (L_{WA}) i henhold til EF-direktiverne 2000/14/EF og 2005/88/EF.

¹⁵ Vibrationsniveau iht. ISO 5349-2 EN 1033.

EU-overensstemmelseserklæring

INDHOLD I EF-OVERENSSTEMMELSESERKLÆRING

Vi, Husqvarna, SE-561 82 Huskvarna, SVERIGE, erklærer under eget ansvar, at det repræsenterede produkt:

Beskrivelse	Sneslynge
Varemærke	Husqvarna
Platform / type / model	ST 424, ST 427, ST 430, ST 424T, ST 427T, ST 430T
Batch	Serienumre fra 2018 og fremefter

overholder følgende EU-direktiver og bestemmelser:

Direktiv/bestemmelser	Beskrivelse
2006/42/EF	"vedrørende maskiner"
2014/30/EU	"vedrørende elektromagnetisk kompatibilitet"
2000/14/EF; 2005/88/EF	"vedrørende udendørs støj"

Harmoniserede standarder og/eller tekniske specifikationer anvendt er følgende: EN ISO 12100, ISO 14982, ISO 8437, ISO 3744, EN 1032

I overensstemmelse med direktiv 2000/14/EF, bilag V, er de erklærede lydverdier angivet i afsnittet om tekniske data i denne manual og i den underskrevne EF-overensstemmelseserklæring.

Den leverede sneslynge stemmer overens med det eksemplar, der har gennemgået afprøvningen.

Sisältö

Johdanto.....	67	Vianmääritys.....	81
Turvallisuus.....	68	Kuljettaminen, säilyttäminen ja hävittäminen.....	83
Asentaminen.....	71	Tekniset tiedot.....	84
Toiminta.....	72	EY-vaatimustenmukaisuusvakuutus.....	85
Huolto.....	75		

Johdanto

Laitteen kuvaus

(Kuva 1)

1. Polttoainesäiliön korkki
2. Äänenvaimennin
3. Öljyn täyttöaukko / mittatikku (vain ST 424T/427T/430T)
4. Akun kansi
5. Ulosheittoputken vipu
6. Syöttöruuvin kytkeminen
7. Ajonopeuden vipu
8. Ohjauspaneeli
9. Etäohjausvipu
10. Vedon kytkeminen
11. Ohjausliipaisimet
12. Kahvan nupit
13. Pyörä (vain ST 424/427/430)
14. Mittatikku (vain ST 424/427/430)
15. Öljyn täyttöaukko (vain ST 424/427/430)
16. Öljynpoistokohdat
17. Käynnistysnarun kahva
18. Polttoaineen virtakytkin (vain ST 424/427/430)
19. Polttoainepumppu (vain ST 424/427/430)
20. Telaketju (vain ST 424T/427T/430T)
21. Syöttöruuvin kotelo
22. Terän suojalevy
23. Syöttöruuvit
24. Puhdistustyökalu
25. Poistokouru
26. Ulosheittoputken ohjauslevy
27. LED-valoja

Laitteen kuvaus

(Kuva 2)

1. Syöttöruuvin kotelon säätövipu
2. Lämpökahvan virtakytkin
3. Tuntilaskuri ja öljynvaihtomuistutus
4. Kaasuliipaisin
5. Ulosheittoputken vipu
6. Vapautusvipu
7. Virtalukko
8. Syöttöruuvin kytkeminen
9. Ajonopeuden vipu
10. Symbolitarra
11. Ulosheittoputken ohjauslevyn etäohjausvipu
12. Vedon kytkeminen

Tuotekuvaus

Tuote on lumilinko, jota käytetään lumen poistamiseen maasta.

Käyttötarkoitus

Tuotetta voidaan käyttää lumen poistamiseen pelloilta, teiltä, jalkakäytäviltä ja pihateiltä. Älä käytä tuotetta mäissä, joiden kaltevuus on yli 20 astetta. Älä käytä tuotetta alueilla, joissa on paljon roskaa, likaa ja irtokiviä.

Laitteen symbolit

Huomautus: Jos laitteen tarrat ovat vahingoittuneet, pyydä korvaavat tarrat jälleenmyyjältä.

(Kuva 3) Varoitus.

(Kuva 4) Lue käyttöohje.

(Kuva 5) Virta kytketty.

(Kuva 6) Käynnistä moottori.

(Kuva 7) Moottori sammutettu.

(Kuva 8) Boost-toiminto.

(Kuva 9) Nopea.

(Kuva 10) Hidas.

(Kuva 11) Öljynvaihtomuistutus.

(Kuva 12) Lämpökahvat.

(Kuva 13) Irrota avain ennen huoltoa.

(Kuva 14) Kuuma pinta.

(Kuva 15) Tulipalon vaara.

(Kuva 16) Varo sinkoutuvia esineitä.

(Kuva 17) Pidä sivulliset loitolla.

(Kuva 18) Älä hengitä pakokaasuja.

(Kuva 19) Liiku hitaasti taaksepäin.

(Kuva 20) Kaatumisvaara.

(Kuva 21) Käännä vasemmalle.

(Kuva 22) Käännä oikealle.

(Kuva 23) Linkoa lunta.

(Kuva 24) Muuta syöttöruuvin kotelon korkeutta.

Tuotevastuu

Tuotevastuulain mukaisesti emme ole vastuussa tuotteen aiheuttamasta vauriosta, jos

- tuote on korjattu virheellisesti
- tuotteen korjaamiseen on käytetty muita kuin valmistajan omia tai sen hyväksymiä osia
- tuotteessa on muu kuin valmistajan oma tai sen hyväksymä lisävaruste
- tuotetta ei ole korjattu valtuutetussa huoltopisteessä tai hyväksytyllä asiantuntijalla.

Turvallisuus

Turvallisuusmääritelmät

Oheiset määritelmät kertovat huomiosanojen vakavuustason.



VAROITUS: Henkilövahinko.



HUOMAUTUS: Laitteivaurio.

Huomautus: Nämä tiedot helpottavat laitteen käyttöä.

Yleiset turvaohjeet

- Käytä laitetta oikein. Virheellinen käyttö voi aiheuttaa tapaturman tai kuoleman. Käytä laitetta vain tässä käyttöohjekirjassa esitettyihin tehtäviin. Älä käytä laitetta muihin tehtäviin.
- Noudata tämän käyttöohjekirjan ohjeita. Noudata turvallisuussymboleita ja turvaohjeita. Jos käyttäjä ei noudata ohjeita ja symboleita, seurauksena voi olla vamma, vaurio tai kuolema.
- Älä hävitä tätä käyttöohjekirjaa. Noudata laitteen asennusta, käyttöä ja kunnossapitoa koskevia ohjeita. Asenna lisälaitteet ja lisävarusteet oikein ohjeiden mukaisesti. Käytä vain hyväksytyjä lisälaitteita ja lisävarusteita.
- Älä käytä vaurioitunutta laitetta. Noudata huoltokaaviota. Tee vain sellaisia huoltotoimia, joita koskevat ohjeet löytyvät tästä käyttöohjekirjasta.

Valtuutetun huoltopisteen on tehtävä kaikki muut huoltotyöt.

- Tämä käyttöohjekirja ei voi sisältää kaikkia laitteen käyttöön liittyviä tilanteita. Ole varovainen ja käytä tervettä järkeä. Älä käytä laitetta tai huolla sitä, jos et ole varma tilanteesta. Kysy ohjeita laitteen asiantuntijalta, jälleenmyyjältä, huoltoliikkeestä tai valtuutetusta huoltopisteestä.
- Irrota sytytystulpan johto ennen laitteen asentamista, säilytykseen siirtämistä tai huoltoa.
- Älä käytä laitetta, jos sen alkuperäisiä ominaisuuksia on muutettu. Älä muuta edes osaa laitteesta ilman valmistajan lupaa. Käytä vain valmistajan hyväksymiä osia. Virheellinen huolto voi aiheuttaa tapaturman tai kuoleman.
- Älä hengitä moottorin kaasuja. Moottorin pakokaasujen pitkäaikainen hengittäminen on terveydelle vaarallista.
- Älä käynnistä laitetta sisätiloissa tai lähellä herkästi syttyvää materiaalia. Pakokaasut ovat kuumia ja voivat sisältää kipinöitä, jotka voivat aiheuttaa tulipalon. Jos ilmanvirtaus ei ole riittävä, tukehtuminen tai hiilimonoksidin hengittäminen voi aiheuttaa vamman tai kuoleman.
- Kun laitetta käytetään, moottori muodostaa sähkömagneettisen kentän. Sähkömagneettinen kenttä voi vaurioittaa lääketieteellisiä implantteja. Neuvottele lääkärin ja lääketieteellisen implantin valmistajan kanssa, ennen kuin käytät laitetta.
- Älä anna lasten käyttää laitetta. Älä anna kenenkään sellaisen henkilön käyttää laitetta, joka ei tunne ohjeita.

- Muista aina valvoo laitetta käytävää henkilöä, jonka fyysiset tai psyykkiset taidot ovat heikentyneet. Vastuullisen aikuisen on oltava aina paikalla.
- Lukitse laite paikkaan, johon lapset ja asiattomat henkilöt eivät pääse.
- Laite voi saada esineitä sinkoutumaan ja aiheuttaa näin vammoja. Noudata turvaohjeita tapaturmien tai kuoleman vaaran ehkäisemiseksi.
- Älä poistu laitteen luota, kun moottori on käynnissä.
- Laitteen käyttäjä on vastuussa, jos tapahtuu onnettomuus.
- Katso taaksesi ja alas ennen kuin alat kävellä taaksepäin ja sen aikana. Näin voit havaita pikkulapset, eläimet ja muut esteet, joihin saattaisit kaatua.
- Varmista ennen laitteen käyttämistä, ettei osissa ole vaurioita.
- Varmista ennen laitteen käyttämistä, että olet vähintään 15 m:n etäisyydellä muista ihmisistä tai eläimistä. Varmista, että lähistöllä olevat henkilöt tietävät sinun aikovan käyttää laitetta.
- Noudata kansallisia ja paikallisia lakeja. Ne voivat estää laitteen käytön tai rajoittaa sitä joissakin olosuhteissa.
- Älä koskaan käytä konetta, elleivät asianmukaiset suojukset ja muut suojalaitteet ole paikallaan ja toimintakunnossa.
- Älä milloinkaan kohdistu ohjauslevyvä kohti ihmisiä tai alueita, joilla voi olla vaurioituvaa omaisuutta. Pidä lapset ja muut henkilöt loitolla.
- Älä ylikuormita konetta yrittämällä lingota lunta liian nopeasti.
- Älä koskaan käytä konetta suurella kuljetusnopeudella liukkaalla alustalla. Katso taaksesi ja noudata varovaisuutta, kun liikut laitteen kanssa taaksepäin.
- Kytke virta pois siirtoruuveista koneen kuljetuksen ajaksi tai silloin, kun sitä ei käytetä.
- Käytä vain koneen valmistajan hyväksymiä lisälaitteita ja tarvikkeita (kuten pyöräpainoja, vastapainoja tai ohjaamoita).
- Älä koskaan käytä konetta, kun näkyvyys tai valaistus on huono. Varmista, että pystyt aina kävelemään vakaasti ja pidä tiukasti kiinni kahvoista. Liiku aina kävelyvauhtia, älä juosten.
- Älä milloinkaan koske kuumaa moottoriin tai pakoputkeen.

Työalueen turvallisuus

Turvallisuusohjeet käyttöä varten

- Älä laita käsiäsi tai jalkojasi pyörivien osien lähelle tai alapuolelle. Pysytele aina poissa poistoaukon läheltä.
- Noudata erityistä varovaisuutta käyttäessäsi laitetta sorapäälysteillä teillä tai jalkakäytävillä tai siirtäessäsi laitteen tällaisen tien tai jalkakäytävän poikki. Varo pilleviä vaaroja ja liikennettä.
- Jos laite osuu vieraaseen esineeseen, sammuta moottori, irrota johto sytytystulpasta, irrota sähkömoottorin johto, tarkasta lumilinko huolellisesti mahdollisten vaurioiden varalta ja korjaa vauriot ennen kuin käynnistät lumilingon uudelleen tai käytät sitä.
- Jos laite alkaa tärinä epänormaalisti, sammuta moottori ja selvitä tärinän syy välittömästi. Tärinä on yleensä merkki ongelmista.
- Sammuta moottori aina, kun poistut ohjauspaikalta, ennen tukosten poistamista lingon kotelosta tai ohjauslevystä sekä tehdessäsi korjauksia, säätöjä tai tarkastuksia.
- Kun puhdistat, korjaat tai tarkastat laitetta, sammuta moottori ja varmista, että syöttöruuvit ja kaikki liikkuvat osat ovat pysähtyneet. Irrota sytytystulpan johto ja pidä se pois tulpan läheltä, ettei kukaan käynnistä moottoria vahingossa.
- Älä käytä moottoria sisätiloissa muutoin kuin moottorin käynnistäessäsi ja siirtäessäsi konetta rakennuksesta ulos tai sisään. Avaa ulko-ovet, sillä pakokaasut ovat vaarallisia.
- Noudata erityistä varovaisuutta käyttäessäsi laitetta rinnemaastossa.
- Tarkasta laitteen käyttöalue huolellisesti ennen käyttöä ja poista kaikki ovimatot, kelkat, levyt, johdot ja muut vierasesineet.
- Vapauta kaikki kytkimet ja siirrä vaihde vapaalle ennen moottorin käynnistämistä.
- Älä käytä konetta ilman asianmukaisia talvivaatteita. Älä käytä löysiä vaatteita, jotka voivat tarttua liikkuviin osiin. Käytä jalkineita, joilla on tukeva astua liukkaille pinnoille.
- Käsittele polttoainetta varovasti. Polttoaine on hyvin tulenarkaa.
 - Käytä hyväksytyä polttoainesäiliötä.
 - Älä koskaan lisää polttoainetta moottorin käydessä tai kun se on kuuma.
 - Täytä polttoainesäiliö ulkona noudattaen erityistä varovaisuutta. Älä koskaan täytä polttoainesäiliötä sisätiloissa.
 - Älä koskaan täytä säiliötä ajoneuvon sisällä tai muovilla vuoratulla kuorma-auton tai perävaunun lavalla. Laita säiliöt aina maahan, etäälle ajoneuvosta, ennen säiliön täyttämistä.
 - Mikäli mahdollista, poista bensiinikäyttöiset laitteet kuorma-autosta tai perävaunusta ja lisää polttoaine maassa. Ellei tämä ole mahdollista, lisää polttoaine laitteeseen perävaunussa erillisestä säiliöstä eikä suoraan polttoaineen syöttöruuskusta.
 - Pidä suutin koko ajan kosketuksessa polttoainesäiliön tai varasäiliön reunaan, kunnes polttoaine on lisätty. Älä lukitse pistoolin bensiininsyöttöä auki.
 - Kiinnitä polttoainesäiliön tulppa tiukasti kiinni ja pyyhi pois yliroiskunut polttoaine.

- Jos polttoainetta roiskuu vaatteille, vaihda vaatteet välittömästi.
- Käytä jatkojohtoja ja jakorasioita valmistajan ohjeiden mukaisesti kaikissa laitteissa, joissa on sähkömoottori tai sähkötoiminen käynnistysmoottori.
- Säädä lingon kotelon korkeus siten, että se on sorat tai murskepinnan yläpuolella.
- Älä koskaan yritä tehdä säätöjä moottorin ollessa käynnissä (lukuun ottamatta tilanteita, jotka ovat nimenomaisesti valmistajan suosittelamia).
- Käytä aina suojalaseja tai silmäsuojusta laitteen käytön aikana tai tehdessäsi säätöjä tai korjaustöitä suojatakseksi silmiäsi laitteen mahdollisesti sinkoamilta vierasesineiltä.

Henkilökohtainen suojavarustus

Käytä aina oikeanlaista henkilökohtaista suojavarustusta, kun käytät laitetta. Tämä tarkoittaa vähintäänkin vahvoja kenkiä, silmäsuojaimia ja kuulonsuojaimia. Henkilökohtainen suojavarustus ei poista tapaturmien vaaraa, mutta se lieventää vahinkoja onnettomuuden sattuessa.

- Käytä aina suojalaseja tai silmäsuojaimia koneen käytön aikana sekä tehdessäsi säätöjä tai korjaustöitä.
- Käytä aina asianmukaisia talvivaatteita konetta käyttäessäsi.
- Käytä aina vahvoja, luistamattomia ja nilkkoja hyvin tukevia jalkineita konetta käyttäessäsi.
- Älä käytä väljiä vaatteita, jotka voivat tarttua liikkuviin osiin.
- Käytä tarvittaessa hyväksytyt suojakäsineitä. Tällaisia tilanteita ovat esimerkiksi terän kiinnittäminen, tutkiminen ja puhdistaminen.
- Käytä aina hyväksytyt kuulonsuojaimia, kun käytät laitetta. Pitkäkestoinen melulle altistuminen voi aiheuttaa kuulovaurioita.

Tuotteen turvalaitteet

- Muista huoltaa laite säännöllisesti.
 - Laitteen käyttöikä pitenee.
 - Onnettomuusvaara pienenee.
- Anna valtuutetun jälleenmyyjän tai huoltopisteen tarkastaa laite säännöllisesti säätöjen tai korjausten varalta.
- Älä käytä laitetta, jos turvalaitteet ovat vaurioituneet. Jos laitteessa on vaurioita, ota yhteyttä valtuutettuun huoltopisteeseen.

Äänenvaimennin

Äänenvaimennin pitää äänitason mahdollisimman alhaisena ja ohjaa moottorin pakokaasut käyttäjästä pois päin.

Älä käytä konetta, jos äänenvaimennin on vaurioitunut tai puuttuu kokonaan. Viallinen äänenvaimennin suurentaa melutasoa ja tulipalon vaaraa.

Tarkista äänenvaimennin säännöllisesti vaurioiden varalta ja varmista, että se on kiinnitetty oikein.



HUOMAUTUS: Äänenvaimennin on erittäin kuuma käytön aikana, heti käytön jälkeen ja moottorin käydessä joutokäyntinopeudella. Ole varovainen syttyvien materiaalien ja/tai kaasujen lähistöllä, jotta et aiheuta tulipalaa.

Polttoaineturvallisuus



VAROITUS: Lue seuraavat varoitusohjeet ennen koneen käyttämistä.

- Älä käynnistä laitetta, jos sen päällä on polttoainetta tai moottoriöljyä. Poista ylimääräinen polttoaine tai öljy ja anna laitteen kuivua.
- Jos olet läikyttänyt polttoainetta vaatteillesi, vaihda vaatteet heti.
- Varo, ettei iholle pääse polttoainetta, sillä se voi aiheuttaa vamman. Jos ihollesi joutuu polttoainetta, pese se pois vedellä ja saippualla.
- Älä käynnistä laitetta, jos moottori vuotaa. Tarkista moottori säännöllisesti vuotojen varalta.
- Käsittele polttoainetta varoen. Polttoaine on syttyvää ja kaasut ovat räjähdysherkkiä, mikä voi aiheuttaa tapaturman tai kuoleman.
- Älä hengitä polttoainehöyryjä, sillä ne voivat aiheuttaa vamman. Varmista, että ilmanvirtaus on riittävä.
- Älä tupakoi polttoaineen tai moottorin lähistöllä.
- Älä sijoita lämpimiä esineitä polttoaineen tai moottorin lähelle.
- Älä lisää polttoainetta, kun moottori on käynnissä.
- Varmista ennen polttoaineen lisäämistä, että moottori on jäähtynyt.
- Ennen kuin lisäät polttoainetta, avaa polttoainesäiliön korkki hitaasti ja vapauta paine varovasti.
- Älä lisää polttoainetta moottoriin sisätilassa. Jos ilmanvirtaus ei ole riittävä, tukehtuminen tai hiilimonoksidin hengittäminen voi aiheuttaa vamman tai kuoleman.
- Kiristä polttoainesäiliön korkki tiukasti. Polttoainesäiliön korkin riittämätön kiristys aiheuttaa tulipalovaaran.
- Siirrä tuote ennen käynnistystä vähintään 3 metrin (10 jalan) päähän paikasta, jossa lisäsit polttoainetta.
- Älä lisää säiliöön liikaa polttoainetta.

Akkurivallisuus



VAROITUS: Vaurioitunut akku voi aiheuttaa räjähdyksen ja aiheuttaa vammoja. Jos akussa on näkyviä muutoksia tai vaurioita, ota yhteyttä valtuutettuun Husqvarna-huoltoilikkeeseen.



VAROITUS: Lue seuraavat varoitusohjeet ennen koneen käyttämistä.

- Käytä akkujen lähetyvillä suojalaseja.
- Älä käytä kelloa tai koruja äläkä pidä mukanasi muita metalliesineitä, kun olet akun läheisyydessä.
- Pidä akku poissa lasten ulottuvilta.
- Lataa akku tilassa, jossa on hyvä ilmanvaihto.
- Pidä syttyvät materiaalit vähintään metrin päässä akusta, kun lataat sitä.
- Hävitä käytöstä poistettut akut. Katso *Hävittäminen sivulla 84*.
- Akussa voi muodostua räjähtäviä kaasuja. Älä tupakoi akun läheisyydessä. Pidä akku loitolla avotulesta ja kipinöistä.

Turvaohjeet huoltoa varten



VAROITUS: Lue seuraavat varoitusohjeet ennen koneen käyttämistä.

- Moottorin pakokaasut sisältävät hiilimonoksidia, joka on hajuton, myrkyllinen ja erittäin vaarallinen kaasu. Älä käynnistä moottoria sisällä tai suljetuissa tiloissa.
- Jos tuotetta täytyy huoltaa, sammuta ensin moottori ja irrota sytytyskaapeli sytytystulpasta.
- Käytä suojakäsineitä huoltaessasi koneen teriä. Terät ovat erittäin teräviä ja aiheuttavat helposti haavoja.
- Lisävarusteet ja muut kuin valmistajan hyväksymät muutokset tuotteeseen voivat aiheuttaa vakavan vamman tai kuoleman. Älä tee tuotteeseen muutoksia. Käytä vain valmistajan hyväksymiä lisävarusteita.
- Jos tuotetta ei ole huollettu asianmukaisesti ja säännöllisesti, tapaturmien ja tuotteen vaurioitumisen vaara kasvaa.
- Huolla tuote ainoastaan käyttöohjekirjassa annettujen ohjeiden mukaisesti. Kaikki muut huoltotoimet on tehtävä valtuutetussa huoltoliikkeessä.
- Anna valtuutetun huoltoliikkeen huoltaa tuote säännöllisesti.
- Vaihda vaurioituneet, kuluneet tai rikkoutuneet osat.

Asentaminen

Tuotteen poistaminen pakkauksesta

1. Ota esiin tuotteen mukana toimitetut irralliset osat. Leikkaa laatikon neljä kulmaa auki ja taita päätyläpät alas.
2. Irrota kaksi ruuvia, joilla lingon kotelo on kiinni lavassa. Irrota teräskannattimet kulutusraudoista, jos niissä on sellaiset.
3. Katkaise ja poista nippusiteet, joilla tuote on kiinni lavassa.
4. Poista kaikki pakkausmateriaali.
5. Poista tuote laatikosta ja varmista, ettei laatikkoon jää irtosaasia.

Irto-osat

- (Kuva 25) Monikäyttövain (1)
- (Kuva 26) Ulosheittoputki (1)
- (Kuva 27) Virta-avain (s)
- (Kuva 28) Lukkopultti 5/16-18 x 2 ¼" (2)
- (Kuva 29) Kahvan nupit (2)
- (Kuva 30) Lukkomutteri 3/8 (1)
- (Kuva 31) Lukkomutteri 3/18-16 (1)
- (Kuva 32) (ST 424/427/430) Kaapelipidike (1)
- (Kuva 33) Murtosokat ¼-20 x 1,81 (6)
- (Kuva 34) Lukkomutterit ¼-20 (6)
- (Kuva 35) Lukkomutteri 5/16-18 (1)

- (Kuva 36) Lukkomutteri ¼-20 (1)
- (Kuva 37) Nailonaluslevy (1)
- (Kuva 38) Lukkopultti 5/16-18 x 5/8 (1)
- (Kuva 39) Putkisokka (1)
- (Kuva 40) Vapautusvipu (1)
- (Kuva 41) Ulosheittoputken vipu
- (Kuva 42) Jousi (1)
- (Kuva 43) Olakepultti ¼-20 (1)

Tarvittavat työkalut

- 3/8":n avain (1)
- 7/16":n avain (1)
- 1/2":n avain (1)
- 9/16":n pitkä hylsy (1)

Kahvan asentaminen

1. Nosta ylempi kahva käyttöasentoon. (Kuva 44)
2. Säädä kahva jonkin reiän kohdalle (C). (Kuva 45)
3. Työnnä pultti (B) reikään (C).
4. Kiinnitä nuppi (A) pulttiin ja kiristä nuppi.
5. Kiinnitä ylempi kahva alempaan kahvaan kiinnittämällä lisää lukkopultteja (B) ja kahvan nuppeja (A).

Ulosheittoputken asentaminen

1. Aseta ulosheittoputken ohjauslevykokoonpano ulosheittoputken päälle. Ulosheittokaukon on osoitettava laitteen etuosaa kohti.
2. Aseta kiertäjän pääkappale (A) ulosheittoputken kannattimeen (J).
3. Kohdista kiertäjän pääkappaleen alapuolella olevat tapit ulosheittoputken kannattimen reikiin.
4. Aseta kiertäjän pääkappale kannattimessa (E) olevaan tappiini (E) ja kierretappiini (G).(Kuva 46)
5. Kiinnitä kierretappiini lukkomutteri (B) ja kiristä se.
6. Kiinnitä pidike (I) lukkomutterilla (H).
7. Vain malli ST 424/427/430 : Vie vaijerit kaapelipidikkeen (C) läpi.

Ulosheittoputken ja vapautusvaijerin asentaminen

1. Paina nuppi (D) alas ulosheittoputken vipuun. Käytä tarvittaessa kumivasaraa.
2. Kiinnitä vapautusvaijeri ulosheittoputken vipuun liitântäkohdassa (A). (Kuva 47)
3. Vie vapautusvaijeri ulosheittoputken vivussa olevaan uraan (B).
4. Asenna vaijerin liitin (F) vapautusvipuun (E).
5. Asenna vapautusvipu (E) ulosheittoputken vipuun ja kiinnitä se putkisokalla (C).
6. Säädä vapautusvaijeria. Katso *Ulosheittoputken vapautusvaijerin säätäminen sivulla 80.*
7. Säädä ulosheittoputken vasenta ja oikeaa vaijeria. Katso *Ulosheittoputken vasemman ja oikean vaijerin säätäminen sivulla 80.*

Ulosheittoputken ohjauslevyn etäohjauksen asentaminen

1. Kiinnitä vaijerin kiinnike (A) ulosheittoputkeen lukkopultilla (B) ja 5/16-18-lukkomutterilla (D). Kiristä pultti.
2. Asenna vaijerin kiinnityslenkki (E) ulosheittoputken ohjauslevyyn (F). Käytä olakepulttia (G) ja nailonaluslevyä (C) ja kiristä lopuksi ¼-20-lukkomutterilla (K). Vaijerin kiinnityslenkki on löysällä olakepultissa.
3. Kiinnitä jousi (L) kiertäjän pääkappaleessa olevan kuusiomutterin (M) ja ulosheittoputken ohjauslevyn reiän väliin.(Kuva 48)

Nopeuden säätimen vaijerin asentaminen

1. Aseta ajonopeuden vipu vapaa-asentoon.
2. Kiinnitä nopeuden säätimen vaijeri (B) ajonopeuden vipuun kiinnitystapilla.
3. Kiinnitä nopeuden säätimen vaijeri kannattimeen (C) 2 ½ tuuman avaimilla. Varmista, että ajonopeuden vipu pysyy vapaa-asennossa.
4. Irrota ruuvi ja siipimutteri (A) kulmavivusta, jotta kulmavipu pääsee liikkumaan.(Kuva 49)

Murtosokkien vaihtaminen

- Kiinnitä uudet murtosokat etäohjauksen kannen tai akkukotelon päälle.(Kuva 50)

Toiminta

Ennen laitteen käynnistämistä

- Pidä sivulliset ja eläimet turvallisen välimatkan päässä työalueesta.
- Suorita päivittäiset huoltotoimenpiteet. Katso *Huoltokaavio sivulla 75.*
- Varmista, että syytyskaapeli on oikein syytystulpassa.
- Lisää öljyä tai bensiiniä tarvittaessa. Katso *Polttoaineen lisääminen sivulla 72.*

Öljyn lisääminen moottoriin



HUOMAUTUS: Älä kierrä mittatikkua öljymäärää tarkistaessasi. Älä täytä täyttörajan yläpuolelle.

1. Irrota öljysäiliön korkki ja puhdista mittatikka. Katso mittatikun sijainti kohdasta *Laitteen kuvaus sivulla 67.*

2. Lisää öljyä mittatikun ylärajaan asti. Tarkista öljytaso mittatikusta säännöllisesti.
3. Aseta öljysäiliön korkki takaisin paikalleen.

Polttoaineen lisääminen

Käytä ympäristöä säästävää bensiiniä tai alkylaattibensiiniä, jos niitä on saatavilla. Jos ympäristöä säästävää bensiiniä tai alkylaattibensiiniä ei ole saatavilla, käytä lyijytöntä tai lyijyllistä laatubensiiniä. Käytä bensiiniä, jonka oktaaniluku on vähintään 90 RON muualla kuin Pohjois-Amerikassa (87 AKI Pohjois-Amerikassa) ja jossa on enintään 10 % etanolia (E10).



HUOMAUTUS: Älä käytä polttoainetta, jonka oktaaniluku on pienempi kuin 90 RON muualla kuin Pohjois-Amerikassa (87 AKI Pohjois-Amerikassa). Se voi vaurioittaa laitetta.

1. Vapauta polttoainesäiliöstä painetta avaamalla polttoainesäiliön korkki hitaasti.
2. Kaada polttoainesäiliöön hitaasti polttoainetta. Jos öljyä läikkyy, pyyhi öljy pois liinalla ja anna öljyjäämien kuivua.
3. Pyyhi polttoainesäiliön korkin ympäristö puhtaaksi.
4. Kiristä polttoainesäiliön korkki tiukasti. Polttoainesäiliön korkin riittämätön kiristys aiheuttaa tulipalovaaran.
5. Siirrä tuote ennen käynnistystä vähintään 3 metrin (10 jalan) päähän paikasta, jossa lisäsit polttoainetta.

Polttoainekytkimen käyttäminen (vain ST 424/427/430)

- Voit avata tai sulkea polttoaineventtiilin kääntämällä polttoainekytintä. Konetta käytetään polttoainekytin avoimessa asennossa. (Kuva 51)

Moottorin käynnistäminen, manuaalinen käynnistys

1. Työnnä virta-avain virtalukkoon (B). Älä käännä virta-avainta. (Kuva 52)
2. Vain malli ST 424/427/430 : Käännä polttoaineen virtakytkin (C) ON-asentoon.
3. Aseta kaasuliipaisin (A) nopeaan asentoon.
4. Käännä virta-avain ON-asentoon.
5. Vain malli ST 424/427/430 : Jos lämpötila on alle -17 °C (0 °F), paina polttoainepumppua 3 kertaa. Katso polttoainepumpun sijainti kohdasta *Laitteen kuvaus sivulla 67*.



HUOMAUTUS: Älä paina polttoainepumppua liian montaa kertaa. Se voi estää moottorin käynnistymisen. Jos moottorissa on liikaa polttoainetta, odota muutama minuutti ennen kuin yrität käynnistää sen. Älä paina polttoainepumppua.

6. Vedä käynnistyskahvasta (D).



HUOMAUTUS: Älä irrota nopeasti otetta käynnistyskahvasta. Palauta se hitaasti takaisin alkuasentoon.

Huomautus: Jos käynnistyskahva on jäänyt, vedä narua ulos niin pitkälle kuin mahdollista. Vapauta käynnistyskahva. Jos moottori ei käynnisty, tee vaiheet uudelleen tai käytä sähkökäynnistintä.

7. Käytä moottoria 2–3 minuuttia erittäin hitaalla nopeudella ennen kuin alat lingota lunta.
8. Jos moottori ei käy tasaisesti, sammuta se.

Moottorin käynnistäminen, sähkökäynnistys

1. Työnnä virta-avain virtalukkoon (B). Älä käännä virta-avainta.
2. Vain malli ST 424/427/430 : Käännä polttoaineen virtakytkin (C) ON-asentoon.
3. Aseta kaasuliipaisin (A) nopeaan asentoon.
4. Aseta virta-avain ON-asentoon. (Kuva 53)
5. Vain malli ST 424/427/430 : Jos lämpötila on alle -17 °C (0 °F), paina polttoainepumppua 3 kertaa. Katso polttoainepumpun sijainti kohdasta *Laitteen kuvaus sivulla 67*.



HUOMAUTUS: Älä paina polttoainepumppua liian montaa kertaa. Se voi estää moottorin käynnistymisen. Jos moottorissa on liikaa polttoainetta, odota muutama minuutti ennen kuin yrität käynnistää sen. Älä paina polttoainepumppua.

6. Käännä virta-avain käynnistysasentoon. Kun moottori käynnistyy, vapauta avain.



HUOMAUTUS: Älä käytä käynnistintä pidempään kuin 5 sekuntia kerralla, kun yrität käynnistystä. Odota 5–10 sekuntia jokaisen käynnistysyrityksen välissä.

7. Käytä moottoria 2–3 minuuttia erittäin hitaalla nopeudella ennen kuin alat lingota lunta.

Laitteen käyttö



HUOMAUTUS: Älä kytke vetoa tai syöttöruuvin sauvoja vain osittain pitkäksi aikaa, sillä se voi kuluttaa hihnoja tarpeettoman paljon tai aiheuttaa niiden palamisen.

Huomautus: Kun sekä vedon kytkentä että syöttöruuvin kytkentä on kytketty, vedon kytkentä lukitsee syöttöruuvin kytkennän paikalleen. Käytä oikeaa kättä lumen ulosheittoputken säätämiseen.

1. Kytke syöttöruuvin lavat työntämällä syöttöruuvin kytkentävipu (A) kahvaan. Nyt syöttöruuvi kytketty ja voit lingota lunta. (Kuva 54)
2. Nosta ajonopeuden ohjaussauvaa (C) ylös keskiasennosta, niin kone alkaa liikkua eteenpäin, kun vedon kytkentävipu (B) on kytketty.
3. Laske ajonopeuden ohjaussauvaa (B) alas keskiasennosta, niin kone alkaa liikkua taaksepäin, kun vedon kytkentävipu on kytketty. (Kuva 55)
4. Voit ajaa konetta haluamaasi suuntaan pitämällä vedon kytkentävipua painettuna kahvaa vasten.
5. Jos koneessa on ohjaustehostin, voit kääntyä vasemmalle pitämällä vasemmanpuoleista

ohjausliipaisinta (D) painettuna. Voit kääntyä oikealle pitämällä oikeanpuoleista ohjausliipaisinta painettuna. (Kuva 56)

Kaasuliipaisin

Huomautus: Jos lumi on märkää tai painavaa, käytä nopeaa tai boost-tilaa.

Kaasuliipaisin säätää moottorin käyntinopeutta. Siinä on 3 tilaa: boost, nopea ja hidas. (Kuva 57)

- Boost (A): lisää nopeutta, kun laitetta käytetään, mutta sillä ei lingota lunta, tai kasvattaa etäisyyttä, jolle lumi lingotaan.
- Nopea (B): tavallinen käyttö.
- Hidas (C): pienentää etäisyyttä, jolle lumi lingotaan, tai vähentää moottorin ääntä.

Kaasuliipaisimen käyttö

- Muuta moottorin nopeutta kääntämällä kaasuliipaisinta.

Lämpökahvojen käyttäminen

- Ota lämpökahvat käyttöön painamalla kytkin I- asentoon.
- Lopeta lämpökahvojen käyttö painamalla kytkin O- asentoon. (Kuva 58)

Laitteen pysäyttäminen

1. Käännä avain STOP-asentoon. (Kuva 59)
2. Irrota virta-avain.

Ulosheittoputken ja ulosheittoputken ohjauslevyn säätäminen

1. Paina vapautusvipua (B) ulosheittoputken vuvussa (A) ja säädä ulosheittoputki vasemmalle tai oikealle. (Kuva 60)
2. Säädä lumen linnoamisetäisyyttä siirtämällä etäohjausvipua (C).
 - a) Pienennä lumen linnoamisetäisyyttä siirtämällä etäohjausvipua ylöspäin.
 - b) Suurennä lumen linnoamisetäisyyttä siirtämällä etäohjausvipua alaspäin.

Kulutusrautojen säätäminen

Kulutusraudat estävät lumilingon pohjan vahingoittumisen. Säädä kulutusrautoja (A), kun lukkomutteri (B) on löystynyt tai kun kulutusrauta ei ole oikealla etäisyydellä maasta. Normaalit asennukset eivät edellytä säätöjä.

1. Avaa lukkomutteri (B) 13 mm:n (½ tuuman) kiintoavaimella.
2. Siirrä kulutusrautoja (A) ylemmäs tai alemmas.

- a) Aseta tasaisilla pinnoilla puskkulevyn ja maan väliseksi etäisyydeksi 5–6 mm (0,2–0,25 tuumaa).
- b) Aseta epätasaisilla alustoilla kulutusraudat (A) asentoon, jossa puskkulevy on maanpinnan yläpuolella.



VAROITUS: Varmista, että sora ja kivet eivät pääse koneen sisään. Kovalla vauhdilla sinkoutuvat esineet voivat aiheuttaa vammoja.

3. Kiristä lukitusmutteri (B). (Kuva 61)

Kinosleikkurien käyttö (jos varusteena)

Kinosleikkurien avulla voit ajaa koneen etuosaa korkeampia lumikinoksia.

1. Löysää säätömutterit (A) koneen kummaltakin puolelta, jotta kinosleikkuri (B) voidaan nostaa yläpuolelle asentoonsa. (Kuva 62)
2. Kiristä mutterit.
3. Laske kinosleikkurit alas käytön jälkeen.

Syöttöruuvin kotelon korkeuden säätäminen (vain ST 424T/427T/430T)

1. Paina vipu (A) alas. (Kuva 63)
2. Säädä syöttöruuvin kotelon korkeutta siirtämällä kahvoja (B) ylös tai alas.
3. Lukitse syöttöruuvin kotelo paikoilleen vapauttamalla vipu (A).

Huomautus: Syöttöruuvin kotelon voi asettaa lukitsemattomaan asentoon. Tällöin syöttöruuvin kotelo pääsee liikkumaan maaston mukaan. Aseta syöttöruuvin kotelo lukitsemattomaan asentoon painamalla vipua (A) alas ja oikealle.

Jäätymisen estäminen käytön jälkeen

Huomautus: Ohjaimet ja liikkuvat osat voivat jäätää kiinni. Älä kohdista ohjaimiin paljoa voimaa. Jos et voi käyttää ohjainta tai jotakin koneen osaa, käynnistä moottori ja anna sen käydä muutaman minuutin ajan.

1. Käynnistä moottori ja anna sen käydä muutaman minuutin ajan. Sammuta moottori ja odota, kunnes kaikki liikkuvat osat ovat pysähtyneet.
2. Poista lumi ja irtojää koneesta.
3. Poista lumi ja irtojää ulosheittoputken pohjasta.
4. Käännä ulosheittoputken ohjauslevy vasemmalle ja oikealle, jotta jää ja vesi poistuvat.
5. Aseta virta-avain OFF-asentoon.

6. Jos koneessa ei ole sähkökäynnistintä, irrota jää ja vesi vetämällä käynnistyskahvasta useita kertoja.

Hyvän tuloksen saavuttaminen

- Käytä moottoria aina täydellä tai lähes täydellä kaasulla.
- Sääda ajonopeutta nopeuden säätövivulla, ja mukauta koneen nopeus lumen määrään. Varmista, että kone linkoaa lunta tasaisesti.
- Lumen poistaminen on helpompaa tuoreena.
- Linkoa lumi aina tuulen suuntaisesti, mikäli mahdollista.
- Tasaisilla pinnoilla, kuten asfaltiteillä, kulutusrautojen (A) kuuluu olla 5–6 mm irti maasta.
- Puskulevy on käännettävä. Kun se on kulunut lähes kotelon reunaan asti, käännä se. Jos puskulevy on vaurioitunut tai kulunut molemmilta puolilta, vaihda se uuteen.
- Älä käytä ohjauslevyä, jos se on tukossa.
- Jos kone ei liiku eteenpäin ennalta arvaamattomien olosuhteiden vuoksi, vapauta vedon kytkentävipu välittömästi tai käännä virta-avain OFF-asentoon.

Huolto

Johdanto

Kun konetta käytetään, sen pultit saattava löystyä ja osat kulua. Tämä voi aiheuttaa toimintahäiriöitä, kuten

vääriä välyksiä, kasvanutta öljynkulutusta tai eri osien kohdistusvirheitä. Ehkäise toimintahäiriöt huoltamalla konetta säännöllisesti.

Huoltokaavio

Huolto	Päivittäin	15 käyttötunnin välein	20 käyttötunnin välein	40 käyttötunnin välein	100 käyttötunnin välein
Kiristä mutterit ja ruuvit.	X				
Tarkista moottorin öljymäärä.	X				
Vaihda moottoriöljy.			X		
Tarkista ja sääda telaketjun kireys (vain ST 424T/427T/430T).		X			
Varmista, ettei koneesta vuoda polttoainetta tai öljyä.	X				
Poista esteet syöttöruuvista	X				
Voitele lukituslaitteen salvat ¹⁶			X		
Voitele vaijerien liitännät ¹⁷			X		
Tarkista rengaspaineet (vain ST 424/427/430) ¹⁸				X	

¹⁶ Voitele myös aina kauden alussa.

¹⁷ Voitele myös aina kauden alussa.

¹⁸ Katso oikea rengaspaine teknisistä tiedoista.

Huolto	Päivittäin	15 käyttötunnin välein	20 käyttötunnin välein	40 käyttötunnin välein	100 käyttötunnin välein
Tarkista ja vaihda sytytystulppa ennen käyttöä kauden alussa ja suositelluin vaihtovälein					X

Huomautus: Vaihdelaatikko ei vaadi huoltoa.

Yleistarkastus

- Varmista, että tuotteen kaikki ruuvit ja mutterit on kiristetty.

Öljynvaihtomuistutus

Öljynvaihtomuistutus (A) on toiminto, joka ilmoittaa, että öljynvaihto on tarpeen. Öljynvaihtomuistutus näyttää öljykanisterisymbolin näytössä 20 käyttötunnin jälkeen. Öljykanisterisymboli näkyy 2 tunnin ajan tai niin kauan kunnes se nollataan käsin. (Kuva 64)

Öljynvaihtomuistutuksen nollaaminen

- Käännä virta-avain ON-asentoon ja pidä sitä ON-asennossa 1 sekunnin ajan.
- Käännä virta-avain STOP-asentoon ja pidä sitä STOP-asennossa 1 sekunnin ajan.
- Toista tämä toimenpide vielä 4 kertaa.

Öljyn määrän tarkistaminen



HUOMAUTUS: Liian alhainen öljytaso voi vaurioittaa moottoria. Tarkista öljytaso ennen kuin käynnistät tuotteen.

- Aseta tuote tasaiselle alustalle.
- Irrota polttoainesäiliön korkki ja mittatikku.
- Pyyhi mittatikku puhtaaksi öljystä.
- Työnnä mittatikku kokonaan öljysäiliöön, jotta saat öljytasosta oikean kuvan.
- Poista mittatikku.
- Tarkista öljytaso mittatikusta.
- Jos öljytaso on alhainen, lisää moottoriöljyä ja tarkista öljytaso uudelleen.

Moottoriöljyn vaihtaminen

- Anna moottorin käydä muutaman minuutin ajan, jotta öljy lämpenee. Lämmin öljy virtaa paremmin ja kuljettaa enemmän likaa pois.



VAROITUS: Moottoriöljy on kuumaa. Vältä ihokosketusta käytetyn moottoriöljyn kanssa.

- Aseta laite tasaiselle alustalle.
- Irrota virta-avain.
- Aseta moottorin tyhjennystulpan alle sopiva säiliö.
- Irrota öljyn tyhjennystulppa, kallista konetta ja valuta vanha öljy säiliöön.
- Aseta kone takaisin käyttöasentoon.
- Asenna tyhjennystulppa takaisin paikalleen ja kiristä se käsin.
- Lisää moottoriin öljyä, katso kohta *Öljyn lisääminen moottoriin sivulla 72.*

Koneen voiteleminen

- Voitele kääntökohdat (A) öljyllä.
- Voitele moottori (B) öljyllä.
- Voitele lukituslaitteen salvat (C) pienellä määrällä litiumrasvaa.
- Voitele vedon ja syöttöruuvien vipujen vaijerien liitännät (D) öljyllä. (Kuva 65)

Akku

Akun huolto

Huomautus: Koneen akku on huoltovapaa. Älä avaa tai poista sen kansia tai suojuksia.

Akun lataaminen

Huomautus: Ylläpidä akun käyttöikää lataamalla se ennen pitkäaikaisäilytystä akkulaturilla.

- Irrota akun kansi. Katso *Akun vaihtaminen sivulla 77.*
- Puhdista navat. Katso *Akun ja napojen puhdistaminen sivulla 77.*
- Kytke akkulaturi akkulaturin liittimeen (A). (Kuva 66)
- Kun akku on ladattu, irrota akkulaturi.
- Asenna akun kansi.

Akun vaihtaminen



VAROITUS: Sähköiskun vaara. Älä anna metalliesineiden koskettaa kahta akkunapaa. Tämä voi aiheuttaa akun oikosulun.

1. Avaa nuppia (A) ja kallista kannen alareunaa moottorin suuntaan. Nosta akun kansi kannattimista (B). (Kuva 67)
2. Kytke MUSTA akkukaapeli irti.



VAROITUS: MUSTA kaapeli on kytkettävä irti ensin.

3. Kytke PUNAINEN akkukaapeli irti.
4. Avaa mutterit ja irrota akun hihna.
5. Poista akku varovasti koneesta.
6. Asenna uusi akku.
7. Kytke PUNAINEN akkukaapeli ja kiristä sen pultti.



VAROITUS: Kipinöintivaara. PUNAINEN kaapeli on kytkettävä ensin.

8. Kytke MUSTA kaapeli ja kiristä sen pultti.
9. Asenna akun kansi.

Akun ja napojen puhdistaminen

1. Irrota akku. Katso *Akun vaihtaminen sivulla 77*.
2. Huuhtelee akku pelkällä vedellä ja anna sen kuivua.
3. Puhdista navat ja akkukaapelien päät teräsharjalla niin, että ne kiiltävät.
4. Voitele navat rasvalla.
5. Asenna akku. Katso *Akun vaihtaminen sivulla 77*.
6. Asenna akun kansi.

Äänenvaimennin

Äänenvaimennin pitää äänitason mahdollisimman alhaisena ja ohjaa moottorin pakokaasut käyttäjästä pois päin.

Älä käytä konetta, jos äänenvaimennin on vaurioitunut tai puuttuu kokonaan. Viallinen äänenvaimennin suurentaa melutasoa ja tulipalon vaaraa.

Tarkista äänenvaimennin säännöllisesti vaurioiden varalta ja varmista, että se on kiinnitetty oikein.



HUOMAUTUS: Äänenvaimennin on erittäin kuuma käytön aikana, heti käytön jälkeen ja moottorin käydessä joutokäyntinopeudella. Ole varovainen syttyvien materiaalien ja/tai kaasujen lähistöllä, jotta et aiheuta tulipaloo.

Sytytystulpan tarkistus



HUOMAUTUS: Käytä aina suositeltua sytytystulppaa. Väärä sytytystulpan tyyppi voi aiheuttaa laitteen vaurioitumisen.

- Tarkista sytytystulppa, jos moottorin teho on heikko, moottoria on vaikea saada käyntiin tai se ei toimi oikein joutokäyntinopeudella.
- Ehkäise ylimääräisen materiaalin joutuminen sytytystulpan elektrodieihin noudattamalla seuraavia ohjeita:
 - a) Varmista, että joutokäyntinopeus on säädetty oikein.
 - b) Varmista, että polttoaineseos on oikea.
 - c) Varmista, että ilmansuodatin on puhdas.
- Jos sytytystulppa on karstoittunut, puhdista se ja tarkista samalla, että kärkiväli on oikea *Tekniset tiedot sivulla 84*. (Kuva 68)
- Vaihda sytytystulppa tarvittaessa.

Syöttöruuvien ja puskulevyn tarkistaminen

1. Tarkista syöttöruuvit ja puskulevy kulumien varalta aina ennen käyttöä.
2. Jos puskulevyn reuna on kulunut, käännä puskulevy ympäri. Jos puskulevy on vaurioitunut tai kulunut molemmilta reunoilta, vaihda se.
3. Jos syöttöruuvien reunat ovat kuluneet, ota yhteyttä valtuutettuun huoltooliikkeeseen niiden vaihtamista varten.

Syöttöruuvien murtosokkien vaihtaminen

Syöttöruuvien murtosokat suojaavat konetta vaurioilta. Syöttöruuvien murtosokat hajoavat, jos liikkuvia osia lähestyy esine.



HUOMAUTUS: Käytä vain koneen mukana alkuperäisinä varaosina toimitettuja murtosokkia.

1. Jos syöttöruuvien murtosokka hajoaa, pysäytä moottori ja odota, kunnes liikkuvat osat ovat pysähtyneet.
2. Ota virta-avain ulos ja irrota sytytystulpan johto.
3. Kohdistaa syöttöruuvien navassa (B) oleva reikä syöttöruuvien akselissa (C) olevan reiän kanssa ja asenna uusi ¼ - 20 x 2 -murtosokka (A).
4. Asenna murtosokkaan ¼-20-lukkomutteri (D) ja kiristä. (Kuva 69)
5. Aseta virta-avain virtalukkoon ja liitä sytytystulpan kaapeli sytytystulppaan.

Puhallinpyörän murtosokkien vaihtaminen

Puhallinpyörän murtosokat suojaavat konetta vaurioilta. Puhallinpyörän murtosokat hajoavat, jos liikkuvia osia lähestyy esine.



HUOMAUTUS: Käytä vain koneen mukana alkuperäisinä varaosina toimitettuja murtosokkia.

1. Jos puhallinpyörän murtosokka hajoaa, pysäytä moottori ja odota, kunnes liikkuvat osat ovat pysähtyneet.
2. Ota virta-avain ulos ja irrota sytytystulpan johto.
3. Kohdista puhallinpyörän navassa (A) oleva reikä puhallinpyörän akselissa (B) olevien reikien kanssa ja asenna uusi ¼-20-murtosokka (C).
4. Asenna murtosokkaan ¼-20-lukkomutteri (D) ja kiristä. (Kuva 70)
5. Aseta virta-avain virtalukkoon ja liitä sytytystulpan kaapeli sytytystulppaan.

Sulakkeen vaihtaminen

Sulakkeiden pitimet löytyvät akun kannen alta.

(Kuva 71)

- Vaihda moottorin ohjausyksikön sulake (A) 5 A:n sulakkeeseen.
- Vaihda käynnistysmoottorin solenoidin sulake (B) 20 A:n sulakkeeseen.
- Vaihda LED-merkkivalon ja lämpökahvojen sulake (C) 5 A:n sulakkeeseen.
- Paikassa (D) on 5 A:n varasulake.

Renkaiden tarkistaminen

- Pidä renkaat puhtaina polttoaineesta, öljystä ja kemikaaleista, jotta kumi ei vaurioidukaan.
- Pidä renkaat etäällä kannoista, kivistä, ojista, terävistä reunoista ja muista kohteista, jotka voivat vaurioittaa renkaita.
- Pidä renkaiden paine oikeana, katso kohta *Tekniset tiedot sivulla 84*.

Tukkeutuneen ohjauslevyn avaaminen

Älä avaa ohjauslevyn tukosta ennen kuin seuraavat toimet on suoritettu.

1. Vapauta syöttöruuvien kytkentä ja vedon kytkentä samaan aikaan.
2. Odota 10 sekuntia, jotta syöttöruuvit ehtivät pysähtyä.
3. Pysäytä laite.
4. Poista tukos puhdistustyökalulla (vähintään 37 cm (15 tuumaa) pitkä, sisältyy joihinkin malleihin).



VAROITUS: Älä työnnä käsiäsi ohjauslevyn tai syöttöruuvien kotelon sisään.

Puskulevyn vaihtaminen

1. Käännä puskulevy (A) toisinpäin, kun se on kulunut kotelon reunaan asti. (Kuva 72)
2. Jos puskulevy on kulunut molemmilta puolilta tai vaurioitunut, vaihda se uuteen.

Vetohihnat



VAROITUS: Koneesi V-ihnat ovat erityisrakenteisia, ja ne on aina vaihdettava valmistajan alkuperäisiin varaosiin (OEM), joita on saatavilla lähimmäistä huoltoilikeestäsi. Muiden kuin OEM-ihnojen käyttäminen saattaa aiheuttaa henkilövahinkoja tai vaurioittaa konetta.



VAROITUS: Ihnojen vaihtaminen edellyttää koneen purkamista. On tärkeää, että toinen henkilö seisoo pitämässä konetta käyttöasennossa sen kahvoista, kun lingon kotelo irrotetaan rungosta. Jos kone kaatuu ihinnan vaihtamisen aikana, seurauksena voi olla vakavia henkilövahinkoja ja/tai laitevaurioita.

Ihnojen vaihtamiseen valmistautuminen

1. Tyhjennä polttoaine polttoainesäiliöstä.
2. Avaa lukkomutteri (A), joka kiinnittää ulosheittoputken kiertäjän pääkappaleen (B) kannattimeen (C), jotta voit irrottaa ulosheittoputken. (Kuva 73)
3. Avaa kaksi ruuvia (A), joilla ihinakotelo (B) on kiinni rungossa (C) ja irrota ihinakotelo. (Kuva 74)

Vetohihnan irrottaminen

1. Irrota lingon ihinna (A). Katso *Lingon ihinnan irrottaminen (vain ST 424/427/430) sivulla 79*.
2. Irrota 9/16-tuumainen urapyörän pultti (B) ja irrota moottorin urapyörä (C) moottorista. (Kuva 75)
3. Irrota vetohihna (D) alemmasta urapyörästä (E).

Vetohihnan asentaminen

1. Aseta vetohihna alempaan urapyörään (E).

Huomautus: Varmista, että vetohihna on asetettu oikein alemman urapyörän uraan.

2. Aseta vetohihna moottorin urapyörän (C) uraan. (Kuva 76)
3. Asenna 9/16-tuumainen urapyörän pultti (B) ja kiinnitä moottorin urapyörä (C) moottoriin. Kiristä urapyörän pultti (41–47 Nm / 30–35 Ft. Lbs).

- Asenna lingon hihna (A). Katso *Lingon hihnan asentaminen sivulla 29*.
- Käytä kaikkia ohjaimia ja varmista, että vetohihna on oikein asennettu ja että kaikki komponentit liikkuvat oikein.

Hihnakotelon asentaminen

- Asenna hihnakotelo (B) runkoon (C) ja kiristä kaksi ruuvia (A). (Kuva 77)
- Asenna ulosheittoputki.

Vetohihnan kireyden säätäminen

- Irrota hihnan suojus. Katso *Hihnojen vaihtamiseen valmistautuminen sivulla 78*.
- Avaa kiristinpyörän mutteri (A).
- Voit lisätä hihnan kireyttä siirtämällä kiristinpyörää (B) kohti hihnaa. Voit vähentää hihnan kireyttä siirtämällä sitä hinnasta pois päin. (Kuva 78)
- Kiristä kiristinpyörän mutteri (A).
- Paina ajonopeuden säätövipua ja vapauta se. Jos vetohihna on kireällä, kun ajonopeuden säätövipu vapautetaan, voit vähentää hihnan kireyttä siirtämällä kiristinpyörää vetohihnasta pois päin.
- Asenna hihnan suojus. Katso *Hihnakotelon asentaminen sivulla 79*.

Lingon hihnan irrottaminen (vain ST 424/427/430)

- Irrota 5/16 tuuman mutteri ja kaapelisuojaus (E) rungosta. (Kuva 79)
- Irrota 5/16 tuuman pultit ja alemmat ¼ tuuman pultit (D) rungon kahdelta puolelta. Älä hävitä pultteja.
- Löysää alempia 5/16 tuuman pultteja (C) rungon kahdelta puolelta, mutta älä irrota niitä.
- Irrota lingon hihna (B) moottorin urapyörästä (A).
- Kallista takaosaa alaspäin. Etuosa kallistuu samanaikaisesti eteenpäin. Pohjapultti toimii etu- ja takaosien välisenä saranana.
- Siirrä kone kallistettuun asentoon asettamalla puunpala saranakohdan alle.
- Liikuta lingon jarruvartta ja irrota lingon hihna (B) lingon jarruvarren ympäriltä.

Lingon hihnan irrottaminen (vain ST 424T/427T/430T)

- Irrota 5/16 tuuman mutteri ja kaapelisuojaus (E) rungosta. (Kuva 80)
- Irrota 5/16 tuuman pultit rungon kahdelta puolelta. Älä hävitä pultteja.
- Irrota alemmat 5/16 tuuman pultit (C) rungon kahdelta puolelta.
- Irrota lingon hihna (B) moottorin urapyörästä (A).

- Kallista takaosaa alaspäin käyttämällä syöttöruuvien kotelon säätövipua. Etuosa kallistuu samanaikaisesti eteenpäin. Pohjapultti toimii etu- ja takaosien välisenä saranana.
- Siirrä kone kallistettuun asentoon asettamalla puunpala saranakohdan alle.
- Liikuta lingon jarruvartta ja irrota lingon hihna (B) lingon jarruvarren ympäriltä.

Lingon hihnan asentaminen

- Liikuta lingon jarruvartta (G). Aseta lingon hihna lingon urapyörän (E) ympärille ja sen uraan. (Kuva 81)



HUOMAUTUS: Varmista, että hihna ei juutu rungon ja lingon kotelon väliin, kun kokoat yksikköä.

- Poista puunpala koneen alta.
- Kallista takaosaa ylöspäin nostamalla kahvoista. Etuosa kallistuu taaksepäin ja kääntyy niin, että takaosa voidaan kiinnittää.
- Varmista, että hihna on asetettu oikein lingon urapyörän (E) uraan.
- Asenna 5/16 tuuman pultit (C) ja kiristä ne (11–16 Nm).
- Vain malli ST 424/427/430 : Asenna ¼ tuuman pultit (D) ja kiristä ne (5–8 Nm).
- Asenna lingon hihna (B) moottorin urapyörään (A). Varmista, että hihna on asetettu oikein kiristinpyörän ympärille ja moottorin urapyörän uraan.
- Asenna kaapelisuojaus (F) ja 5/16 tuuman mutteri runkoon.
- Käytä kaikkia ohjaimia ja varmista, että lingon hihna on oikein asennettu ja että kaikki komponentit liikkuvat oikein.

Lingon hihnan kireyden säätäminen

Huomautus: Tämän tekemiseen tarvitaan avustajaa.

- Irrota hihnan suojus. Katso *Hihnojen vaihtamiseen valmistautuminen sivulla 78*.
- Avaa kiristinpyörän mutteri (A). (Kuva 82)
- Voit lisätä hihnan kireyttä siirtämällä kiristinpyörää (B) kohti lingon hihnaa. Voit vähentää hihnan kireyttä siirtämällä sitä lingon hinnasta pois päin.
- Kiristä kiristinpyörän mutteri (A).
- Pyydä avustajaa seisomaan 3 metrin (10 jalan) päässä koneen edessä ja seuraamaan syöttöruuvien liikkumista.
- Käynnistä ja pysäytä syöttöruuvi painamalla syöttöruuvien kytkentävipua ja vapauttamalla se.
- Mittaa aika, jona syöttöruuvi lakkaa liikkumasta. Jos syöttöruuvien pysähtymiseen kuluu yli viisi sekuntia, löysää hihnan kireyttä.

8. Kun syöttöruuvin liikkuminen loppuu alle viidessä sekunnissa, asenna hihnakotelo paikalleen. Katso *Hihnakotelon asentaminen sivulla 79.*

Syöttöruuvin ohjausvaijerin säätäminen

1. Irrota rungon oikealla puolella oleva kaapelisuojaus (D). (Kuva 83)
2. Poista löysät syöttöruuvin ohjausvaijerista avaamalla alempaa vastamutteria (B) ja kiristämällä ylempää vastamutteria (B), kunnes lingon hihna kiristyy.
3. Testaa syöttöruuvin toiminta. Toista säätöä tarpeen mukaan, kunnes vaijerissa on vain vähän löysää, kun sauva vapautetaan.
4. Lukitse kireys kiristämällä pohjaosan vastamutteri.

Huomautus: Voit vaihtoehtoisesti kiristää lingon hihnan myös säätämällä kiristinpyörää. Jos säätäminen ei ratkaise ongelmaa, kairan hihna on vaihdettava. Katso *Lingon hihnan asentaminen sivulla 79.*

Ulosheittoputken vapautusvaijerin säätäminen

1. Voit säätää vapautusvaijeria kääntämällä vaijerin säädintä, kunnes ulosheittoputken vapautusvipu ei pääse liikkumaan vapaasti. (Kuva 84)

Ulosheittoputken vasemman ja oikean vaijerin säätäminen

1. Aseta ulosheittoputken vipu keskiasentoon.
2. Käännä vaijerien säätimiä, kunnes ulosheittoputki osoittaa suoraan eteenpäin ja vaijerit ovat kireällä. (Kuva 85)

3. Vähennä vaijerien kireyttä avaamalla vaijerin säätimiä $\frac{1}{4}$ kierrosta.

Pyörien irrottaminen

1. Irrota pyörän tappi (A) ja sokka (B).
2. Irrota pyörä akselilta (C). (Kuva 86)

Telaketjujen kireyden säätäminen (vain ST 424T/427T/430T)

Huomautus: Tähän tehtävään tarvittavat työkalut: 9/16 tuuman pitkä hylsy, 9/16 tuuman avain ja 5 kg:n (10 naulan) paino.

1. Avaa lukitusruuvia (A) yksi kierros.
2. Irrota takaosan lukitusmutteri (B), jotta pääset käsiksi säätömutteriin. (Kuva 87)
3. Aseta 5 kg:n (10 naulan) paino (C) telaketjun päälle kahden pyörän keskelle.
4. Kierrä säätömutteria (B) kunnes telaketjun ja teräslevyn välinen etäisyys (D) on 3,175–6,350 mm (0,125–0,250 tuumaa) leveä. (Kuva 88)
5. Kiinnitä lukitusruuvi (A) ja sen jälkeen takaosan lukitusmutteri (B).

Laitteen puhdistaminen

- Puhdista muoviosat puhtaalla ja kuivalla liinalla.
- Älä käytä laitteen puhdistamiseen painepesuria.
- Älä suihkuta vettä suoraan moottorin päälle.
- Poista lehdet, ruoho ja lika harjalla.

Vianmääritys

Vika	Mahdollinen syy	Ratkaisu
Laite ei käynnisty.	Virta-avainta ei ole työnnetty paikoilleen.	Työnnä virta-avain paikoilleen.
	Polttoaine on loppu.	Täytä säiliö uudella ja puhtaalla bensiinillä.
	Virta-avain on OFF-asennossa.	Siirrä virta-avain ON-asentoon.
	Moottoria ei ole rikastettu.	Rikasta moottoria.
	Moottorissa on liikaa polttoainetta.	Odota muutama minuutti ennen uudelleen käynnistämistä; ÄLÄ käytä polttoainepumppua. Käynnistä moottori uudelleen täydellä kaasulla ja rikastin OFF-asennossa (suljettu).
	Sytytystulpan kaapelia ei ole kytketty.	Kytke kaapeli sytytystulppaan.
	Sytytystulppa on viallinen.	Vaihda sytytystulppa.
	Polttoaineessa on vettä tai polttoaine on liian vanhaa.	Tyhjennä polttoainesäiliö ja kaasutin. Täytä säiliö uudella ja puhtaalla bensiinillä.
	Polttoaineletkussa on höyryä.	Varmista, että koko polttoaineletku on polttoainesäiliön ulostuloa alempana. Polttoaineletkun tulee kulkea tasaisesti alaspäin polttoainesäiliöstä kaasuttimeen.
	Muut syyt.	Käy tarkasti läpi tämän oppaan käynnistystoimenpiteet.
	Polttoainekytkin (jos varusteena) on OFF-asennossa (suljettu).	Aseta polttoainekytkin ON-asentoon (auki).
	Kaasuliipaisin on STOP-asennossa.	Käännä kaasuliipaisin FAST-asentoon.
	Käynnistysakkua ei ole ladattu.	Lataa käynnistysakku.
	Käynnistysakku on vaihdettava.	Vaihda käynnistysakku.
	Moottorin ohjausyksikkö ei saa virtaa.	Tarkista moottorin ohjausyksikön sulake ja johdot.
	Käynnistysmoottorin solenoidi ei kytkeydy.	Tarkista käynnistysmoottorin sulake ja johdot.
Polttoainerisku ei käynnisty. (Vain ST 424T/427T/430T)	Ota yhteyttä valtuutettuun huoltoliikkeeseen.	
Polttoainepumppu ei saa virtaa. (Vain ST 424T/427T/430T)	Ota yhteyttä valtuutettuun huoltoliikkeeseen.	

Vika	Mahdollinen syy	Ratkaisu
Alennettu teho	Sytytystulpan kaapelia ei ole kytketty.	Kytke kaapeli sytytystulppaan.
	Kone heittää liikaa lunta.	Alenna nopeutta ja aja kapeampi kaistale kerrallaan.
	Polttoainesäiliön korkki on jään tai lumen peittämä.	Poista jää ja lumi polttoainesäiliön korkin päältä ja ympäriltä.
	Äänenvaimennin on likainen tai tukossa.	Puhdista tai vaihda äänenvaimennin.
	Väärä kaapelin pituus.	Säädä kaapelia.
	Äänenvaimennin on tukossa.	Varmista, että moottori on viileä. Poista tukos.
	Kaasuttimen ilmanottoaukko on tukossa.	Varmista, että moottori on viileä. Poista tukos.
	Polttoaineruisku ei käynnisty.	Ota yhteyttä valtuutettuun huoltoliikkeeseen.
Moottori käy epätasaisesti tyhjäkäynnillä tai käytössä.	Polttoaineletku on tukossa.	Puhdista polttoaineletku.
	Polttoaineessa on vettä tai polttoaine on liian vanhaa.	Tyhjennä polttoainesäiliö ja kaasutin. Täytä säiliö uudella ja puhtaalla bensinillä.
	Kaasutin on vaihdettava.	Ota yhteyttä valtuutettuun huoltoliikkeeseen.
	Polttoaineruisku ei käynnisty.	Ota yhteyttä valtuutettuun huoltoliikkeeseen.
Liiallista tärinää tai kahvan liikettä.	Jotkin osat ovat löysällä. Syöttöruuvit ovat vaurioituneet.	Kiristä kaikki kiinnikkeet. Vaihda vaurioituneet osat. Jos tärinä jatkuu, ota yhteyttä valtuutettuun huoltoliikkeeseen.
	Kahvat ovat väärässä asennossa.	Varmista, että kahvat on lukittu paikoilleen.
	Säätövipujen mutterit ovat löysällä.	Kiristä muttereita, kunnes kahva tuntuu tukevalta.
Käynnistysnarun kahvaa on vaikea vetää.	Käynnistysnarun kahva on jäänyt.	Vedä narua ulos niin pitkälle kuin mahdollista ja päästä sitten irti käynnistysnarun kahvasta. Jos moottori ei käynnisty, toista vaiheet tai käytä sähkökäynnistintä.
	Käynnistysnaru osuu muihin osiin.	Käynnistysnarun ei kuulu osua kaapeleihin tai letkuihin.

Vika	Mahdollinen syy	Ratkaisu
Veto katoaa / ajonopeus hidastuu Laite ei poista lunta tai lumen poisto on hidastunut.	Hihna luistaa.	Säädä kaapelia. Säädä hihnaa.
	Hihna on kulunut.	Tarkista/vaihda hihna. Säädä urapyörää.
	Hihna on irronnut urapyörältä.	Tarkista hihna / aseta se paikalleen. Säädä urapyörää.
	Ulosheittoputken ohjauslevy on tukossa.	Puhdista ohjauslevy.
	Vierasesineet tukkivat syöttöruuvit.	Poista roskat tai vierasesineet syöttöruuveista.
	Murtosokka on rikki.	Vaihda rikkiäinen murtosokka.
	Telaketjun osien väliin on kertynyt liikaa lunta ja jäätä.	Poista jumi ja jää telaketjun osien välistä.
Valot eivät pala (jos varusteena).	Moottori ei ole käynnissä.	Käynnistä moottori.
	Kaapelin liittämä on irti.	Tarkista kaapelien liittännät moottorissa ja valoissa.
	LED-merkkivalo on palanut.	Vaihda LED-valomodulaari. Yksittäisiä LED-valoja ei voi vaihtaa.
	Sulake on palanut.	Vaihda sulake. Varmista, että oikosulkua ei ole.
Ulosheittoputken kiertäjä liikkuu kankeasti.	Ulosheittoputken kiertomekanismissa on jotain sinne kuulumatonta.	Puhdista ulosheittoputken kiertomekanismin sisäosa.
	Kaapelit ovat taittuneet tai vaurioituneet.	Varmista, että kaapelit eivät ole taittuneet. Vaihda vaurioituneet kaapelit.
	Vapautusvaijeria on säädettävä.	Säädä vapautusvaijeria.
Kone vetää toiselle puolelle.	Rengaspaineet eivät ole samat.	Täytä rengas ja säädä rengaspaineet.
	Kone vetää vain toisella pyörällä.	Tarkasta renkaan lukkotappi.
	Jalusta säädetty epätasaisesti.	Säädä kulutusraudat ja jalusta.
	Kulutusraudat säädetty epätasaisesti.	Säädä kulutusraudat ja jalusta.

Kuljettaminen, säilyttäminen ja hävittäminen

Kuljetus ja säilytys

- Kun säilytät ja kuljetat laitetta ja polttoainetta, varmista, ettei laite vuoda polttoainetta tai polttoainehöyryä. Esimerkiksi sähkölaitteista tai lämmityskattiloista peräisin olevat kipinät tai avotuli voivat aiheuttaa tulipalon.
- Käytä polttoaineen säilytyksessä ja kuljettamisessa aina hyväksytyjä polttoainesäiliöitä.
- Tyhjennä tuotteen polttoainesäiliö, jos varastoit tuotteen pitkäksi ajaksi. Hävitä polttoaine viemällä se asianmukaiseen keräyspisteeseen.
- Vältä onnettomuudet ja tuotteen vaurioituminen kiinnittämällä laite turvallisesti kuljetuksen ajaksi.
- Säilytä laitetta lukitussa varastossa, jonne lapset ja asiattomat henkilöt eivät pääse.
- Säilytä laitetta kuivassa paikassa, jossa lämpötila ei laske pakkasen puolelle.
- Pidä akku varauksessa pitkäaikaissäilytyksen aikana. Tarkista ja puhdista akun navat ennen pitkäaikaissäilytystä.

Hävittäminen

- Noudata paikallisia kierrätysvaatimuksia ja säädöksiä.
- Hävitä kaikki kemikaalit, kuten moottoriöljy ja jäätyminenestoaine viemällä ne huoltoliikkeeseen tai asianmukaiseen keräyspisteeseen.

- Kun tuote tulee elinkaarensa päähän, hävitä tuote lähettämällä se Husqvarna-jälleenmyyjälle tai kierrätyspisteeseen.
- Toimita akku huoltoliikkeeseen tai vie se käytettyjen akkujen keräyspisteeseen.

Tekniset tiedot

Tekniset tiedot

	ST 424	ST 427	ST 430	ST 424T	ST 427T	ST 430T
Mitat						
Paino säiliöt tyhjinä, kg	140	145	150	160	165	170
Renkaiden enimmäiskäyttöpain, psi	18	18	20	Ei käytettävissä	Ei käytettävissä	Ei käytettävissä
Moottori						
Tuotemerkki	Husqvarna	Husqvarna	Husqvarna	Husqvarna	Husqvarna	Husqvarna
Sylinteritilavuus, cc	291	369	414	306	369	420
Polttoainetyyppi	Tavallinen lyijytön (enintään 10 % etanolia)					
Polttoainesäiliön tilavuus, l	2,35	2,35	2,35	3,60	3,60	3,60
Öljytyyppi (API SJ-SN)	SAE 5W30 (alle 0 °C)					
Öljysäiliön kokonaistilavuus, l	0,95	1,12	1,12	0,95	1,12	1,12
Sähköjärjestelmä						
Sytytystulppa	F6RTC					
Sytytystulppien kärkiväli (tuumaa/mm)	0,027 / 0,686					
Melupäästöt ¹⁹						
Äänentehotaso, mitattu dB(A)	<105 dB	<105 dB	<105 dB	<105 dB	<105 dB	<105 dB
Äänentehotaso, taattu L _{WA} dB(A)	105 dB	105 dB	105 dB	105 dB	105 dB	105 dB
Tärinätasot, a_{hv, eq} ²⁰						
Tärinätaaso kahvassa, m/s ²	4,57 m/s ²	5,07 m/s ²	5,83 m/s ²	4,11 m/s ²	4,65 m/s ²	5,25 m/s ²

¹⁹ Melupäästö ympäristöön äänitehona (L_{WA}) EY-direktiivien 2000/14/EY ja 2005/88/EC mukaisesti mitattuna.

²⁰ Tärinätaaso standardin ISO 5349-2 EN 1033 mukaan.

EY-vaatimustenmukaisuusvakuutus

EU:N VAATIMUSTENMUKAISUUSVAKUUTUS

Husqvarna, SE- 561 82 Huskvarna, RUOTSI, vakuuttaa täten, että oheinen tuote:

Kuvaus	Lumilinko
Tuotemerkki	Husqvarna
Alusta / Tyyppi / Malli	ST 424, ST 427, ST 430, ST 424T, ST 427T, ST 430T
Erä	Sarjanumero alkaen 2018

vastaa täysin seuraavien EU:n direktiivien ja asetusten vaatimuksia:

Direktiivi/asetus	Kuvaus
2006/42/EY	Konedirektiivi
2014/30/EU	EMC-direktiivi
2000/14/EY; 2005/88/EY	Melupäästädirektiivi

Asiassa sovelletaan seuraavia yhdenmukaistettuja standardeja ja/tai teknisiä määräyksiä: EN ISO 12100, ISO 14982, ISO 8437, ISO 3744, EN 1032

Ilmoitetut meluarvot on annettu direktiivin 2000/14/EY liitteen V mukaisesti tämän käyttöohjekirjan teknisissä tiedoissa sekä allekirjoitetussa EY:n vaatimustenmukaisuusvakuutuksessa.

Oheinen lumilinko on tarkistetun mallikappaleen mukainen.

ÍNDICE

Introdução.....	86	Resolução de problemas.....	101
Segurança.....	87	Transporte, armazenamento e eliminação.....	103
Montagem.....	90	Especificações técnicas.....	104
Funcionamento.....	92	Declaração CE de conformidade.....	105
Manutenção.....	94		

Introdução

Vista geral do produto

(Fig. 1)

1. Tampa do depósito de combustível
2. Silenciador
3. Enchimento de óleo/vareta de nível do óleo (apenas para ST 424T/427T/430T)
4. Cobertura da bateria
5. Alavanca da calha de descarga
6. Engate da broca
7. Alavanca da velocidade de condução
8. Painel de controlo
9. Alavanca de controlo remoto
10. Engate da transmissão
11. Acionadores da direção
12. Botões do punho
13. Roda (apenas para ST 424/427/430)
14. Vareta de nível (apenas para ST 424/427/430)
15. Enchimento de óleo (apenas para ST 424/427/430)
16. Drenagem do óleo
17. Punho do cabo de arranque
18. Interruptor lig/desl do combustível (apenas para ST 424/427/430)
19. Acionador (apenas para ST 424/427/430)
20. Lagarta (apenas para ST 424T/427T/430T)
21. Balde da broca
22. Placa de deslize
23. Brocas
24. Ferramenta de limpeza
25. Calha de descarga
26. Defletor da calha de descarga
27. Luz LED

Vista geral do produto

(Fig. 2)

1. Alavanca de ajuste do balde da broca
2. Interruptor lig/desl do punho aquecido
3. Contador de horas e lembrete de mudança de óleo
4. Acelerador
5. Alavanca da calha de descarga
6. Alavanca de libertação
7. Ignição
8. Engate da broca
9. Alavanca da velocidade de condução
10. Etiqueta de símbolos
11. Alavanca de controlo remoto para o defletor da calha de descarga
12. Engate da transmissão

Descrição do produto

O produto é um soprador de neve utilizado para retirar neve do solo.

Finalidade

Este produto pode ser utilizado para retirar neve de campos, estradas, passeiros e acessos. Não utilizar em inclinações superiores a 20°. Não utilize o produto em áreas com muitos resíduos, sujidade e pedras salientes.

Símbolos no produto

Nota: Se os autocolantes do produto estiverem danificados, contacte o revendedor para os substituir.

(Fig. 3) Aviso.

(Fig. 4) Leia o manual do utilizador.

(Fig. 5) Alimentação ligada.

(Fig. 6) Ligue o motor.

(Fig. 7) Motor desligado.

(Fig. 8) Impulso.

- | | | | |
|-----------|---------------------------------------|-----------|------------------------------------|
| (Fig. 9) | Rápido. | (Fig. 23) | Limpar a neve. |
| (Fig. 10) | Lento. | (Fig. 24) | Altere a altura do balde da broca. |
| (Fig. 11) | Lembrete de mudança de óleo. | | |
| (Fig. 12) | Punhos aquecidos. | | |
| (Fig. 13) | Retire a chave antes da manutenção. | | |
| (Fig. 14) | Superfície quente. | | |
| (Fig. 15) | Risco de incêndio. | | |
| (Fig. 16) | Tenha cuidado com objetos projetados. | | |
| (Fig. 17) | Mantenha as outras pessoas afastadas. | | |
| (Fig. 18) | Não respire os gases de escape. | | |
| (Fig. 19) | Desloque-se lentamente para trás. | | |
| (Fig. 20) | Risco de queda. | | |
| (Fig. 21) | Virar à esquerda. | | |
| (Fig. 22) | Virar à direita. | | |

Responsabilidade pelo produto

Como referido nas leis de responsabilidade pelo produto, não somos responsáveis por danos causados pelo nosso produto se:

- o produto tiver sido incorretamente reparado.
- o produto tiver sido reparado com peças que não sejam do fabricante ou que não sejam aprovadas pelo fabricante.
- o produto tiver um acessório que não seja do fabricante ou que não seja aprovado pelo fabricante.
- o produto não tiver sido reparado por um centro de assistência autorizado ou por uma autoridade aprovada.

Segurança

Definições de segurança

As definições abaixo indicam o nível de gravidade para cada palavra do sinal.



ATENÇÃO: Ferimentos pessoais.



CUIDADO: Danos no produto.

Nota: Esta informação facilita a utilização do produto.

Instruções de segurança gerais

- Utilize o produto corretamente. Ferimentos ou morte são resultados possíveis de utilização incorreta. Utilize apenas o produto para as tarefas descritas neste manual. Não utilize o produto para outras tarefas.
- Siga as instruções neste manual. Respeite as instruções e os símbolos de segurança. Ferimentos, danos ou morte são um resultado possível se o operador não respeitar as instruções e os símbolos.
- Não elimine este manual. Utilize as instruções para montar, para operar e para manter o seu produto em bom estado. Utilize as instruções para a instalação correta de acessórios. Utilize apenas acessórios aprovados.
- Não utilize um produto danificado. Respeite o esquema de manutenção. Realize apenas tarefas de

manutenção descritas neste manual. Todas as outras tarefas de manutenção têm de ser realizadas por um centro de assistência autorizado.

- Este manual não pode incluir todas as situações que podem ocorrer quando utiliza o produto. Seja cuidadoso e use o seu senso comum. Não opere o produto nem realize tarefas de manutenção se não tiver a certeza acerca da situação. Fale com um especialista do produto, o seu concessionário, oficina autorizada ou centro de assistência autorizado para obter informações.
- Desligue o cabo da vela de ignição antes de montar o produto, de o armazenar ou de realizar tarefas de manutenção.
- Não utilize o produto se este for alterado da sua especificação inicial. Não altere uma parte do produto sem a aprovação do fabricante. Utilize apenas peças que sejam aprovadas pelo fabricante. Ferimentos ou morte são resultados possíveis de manutenção incorreta.
- Não respire os gases do motor. A inalação prolongada dos gases de escape do motor constitui um risco para a saúde.
- Não arranque o produto em locais fechados ou nas proximidades de material inflamável. Os gases de escape são quentes e podem conter faíscas que podem causar incêndios. O fluxo de ar insuficiente pode causar ferimentos ou morte devido a asfixia ou monóxido de carbono.
- Quando utilizar esse produto, o motor produz um campo eletromagnético. O campo eletromagnético pode causar danos a implantes médicos. Consulte o seu médico e o fabricante do implante antes de utilizar este produto.

- Não deixe uma criança utilizar o produto. Não permita que o produto seja operado por uma pessoa que não conheça as instruções.
- Certifique-se de que monitoriza sempre a utilização do produto por pessoas com diminuição da capacidade física ou mental. Tem de estar sempre presente um adulto responsável.
- Bloqueie o produto numa área à qual crianças e pessoas sem autorização não tenham acesso.
- O produto pode projetar objetos e causar ferimentos. Respeite as instruções de segurança para diminuir o risco de ferimentos ou morte.
- Não se afaste do produto quando o motor estiver ligado.
- O operador do produto é responsável caso ocorra um acidente.
- Antes e enquanto estiver a caminhar de costas, olhe para trás e para baixo para ter em atenção a crianças pequenas, animais ou outros riscos que podem provocar quedas.
- Certifique-se de que as peças não estão danificadas antes de utilizar o produto.
- Certifique-se de que está no mínimo a 15 m (50 pés) de distância de outras pessoas ou animais antes de utilizar o produto. Certifique-se de que uma pessoa numa área adjacente sabe que irá utilizar o produto.
- Consulte as leis nacionais ou locais. Podem impedir ou diminuir o funcionamento do produto em algumas condições.
- Não coloque o motor em funcionamento no interior, exceto para o arranque do mesmo e para transportar o produto para dentro ou para fora do edifício. Abra a porta para o exterior, os gases de escape são perigosos.
- Tenha extremo cuidado durante o funcionamento em declives.
- Nunca opere o produto sem as proteções adequadas e outros dispositivos de proteção de segurança colocados e a funcionar.
- Nunca direcione a descarga para pessoas ou áreas onde possam ocorrer danos materiais. Mantenha as crianças e terceiros afastados.
- Não sobrecarregue a capacidade do produto tentando limpar neve a uma velocidade demasiado elevada.
- Nunca opere o produto a altas velocidades em superfícies escorregadias. Olhe para trás e tenha cuidado durante o funcionamento no sentido contrário.
- Desligue a alimentação das brocas quando o produto for transportado ou não for usado.
- Utilize apenas acessórios aprovados pelo fabricante do produto (tais como pesos de rodas, contrapesos ou cabinas).
- Nunca utilize o produto sem ter boa visibilidade ou luminosidade. Certifique-se sempre que está estável e segure nas pegas com firmeza. Caminhe, nunca corra.
- Nunca toque no motor ou no silenciador quentes.

Instruções de segurança para funcionamento

- Não coloque as mãos ou os pés perto ou por baixo de peças em rotação. Mantenha-se sempre afastado da abertura de descarga.
- Tenha extremo cuidado durante o funcionamento ou a atravessar ruas, caminhos ou estradas com cascalho. Tenha atenção a perigos escondidos ou ao trânsito.
- Depois de colidir com um objeto estranho, pare o motor, retire o fio da vela de ignição, desligue o fio nos motores elétricos, inspecione minuciosamente o produto quanto a danos e repare os danos antes de reiniciar o funcionamento do produto.
- Se o produto começar a vibrar anormalmente, pare o motor e verifique imediatamente a causa. Regra geral, as vibrações são um aviso de perigo.
- Pare o motor sempre que abandonar a posição de funcionamento, antes de desentupir o alojamento da broca ou o defletor da calha e quando efetuar reparações, ajustes ou inspeções.
- Quando limpar, reparar ou inspecionar o produto, pare o motor e certifique-se de que todas as brocas e peças em movimento pararam. Desligue sempre o fio da vela de ignição e coloque-o longe da vela para evitar que alguém coloque acidentalmente o motor em funcionamento.

Segurança no local de trabalho

- Inspeccione minuciosamente a área onde o equipamento vai ser usado e retire todos os tapetes, trenós, tábuas, fios e outros objectos estranhos.
- Desengate todas as embraiagens e mude para a posição neutra antes de colocar o motor em funcionamento.
- Não utilize o produto sem usar vestuário de inverno adequado. Evite vestuário folgado que possa ficar preso nas peças em movimento. Use calçado que melhore a estabilidade em superfícies escorregadias.
- Manuseie o combustível com cuidado, este é altamente inflamável.
 - Use um recipiente de combustível aprovado.
 - Nunca adicione combustível num motor em funcionamento ou quente.
 - Encha o depósito de combustível no exterior com extremo cuidado. Nunca encha o depósito de combustível no interior.
 - Nunca encha os depósitos no interior de um veículo ou num camião ou atrelado com cobertura de plástico. Coloque sempre os depósitos no chão, afastados do veículo, antes de encher.
 - Quando for prático, retire o equipamento a gás do camião ou atrelado e reateste-o no chão. Se

tal não for possível, reateste esse equipamento num atrelado com um depósito portátil, em vez de a partir de um bico de alimentação de gasolina.

- Mantenha sempre o bico em contacto com o rebordo da abertura do depósito de combustível até acabar de reatestar. Não utilize um dispositivo de abertura do bocal.
- Volte a colocar a tampa da gasolina de forma segura e limpe o combustível derramado.
- Se derramar combustível para a roupa, mude de roupa imediatamente.
- Use cabos de extensão e receptáculos tal como especificado pelo fabricante para todas as máquinas com motores de accionamento ou arranque eléctricos.
- Ajuste a altura do alojamento da broca para limpar superfícies de gravilha ou pedra.
- Nunca tente efetuar quaisquer ajustes enquanto o motor estiver em funcionamento (exceto quando tal for especificamente recomendado pelo fabricante).
- Utilize sempre óculos de segurança ou protetores oculares durante o funcionamento ou enquanto efectuar ajustes ou reparações, para proteger os olhos de objectos estranhos que possam ser arremessados pela máquina.

Equipamento de proteção pessoal

Utilize sempre equipamento de proteção pessoal adequado durante o funcionamento do produto. Isto inclui, no mínimo, calçado resistente, proteção ocular e protetores acústicos. O equipamento de proteção pessoal não elimina o risco de ferimentos, mas pode reduzir a sua gravidade em caso de acidente.

- Utilize sempre óculos de segurança ou proteção ocular durante o funcionamento do produto ou ao efetuar ajustes ou reparações.
- Utilize sempre vestuário de inverno adequado ao utilizar o produto.
- Utilize sempre botas resistentes e antiderrapantes com bom apoio do tornozelo enquanto utiliza o produto.
- Não use roupas largas que possam ficar presas nas peças em movimento.
- Utilize luvas de proteção aprovadas, se necessário. Por exemplo, ao fixar, examinar ou limpar a lâmina.
- Utilize sempre proteção auditiva aprovada enquanto opera o produto. A exposição prolongada a ruído pode causar perda da capacidade auditiva.

Dispositivos de segurança no produto

- Certifique-se de que realiza regularmente tarefas de manutenção do produto.
 - A vida útil do produto é aumentada.
 - O risco de acidentes é reduzido.

Leve regularmente o produto a um concessionário autorizado ou a um centro de assistência autorizado

para que o examinem e realizem ajustes ou reparações.

- Não utilize o produto com equipamento de proteção danificado. Se o produto estiver danificado, fale com um centro de assistência autorizado.

Silenciador

O silenciador mantém o mais baixo nível de ruído possível e afasta os gases de escape do utilizador.

Não utilize o produto se o silenciador estiver defeituoso ou estiver em falta. Um silenciador defeituoso aumenta o nível de ruído e o risco de incêndio.

Examine o silenciador regularmente para se certificar de que está bem fixo e não está danificado.



CUIDADO: O silenciador fica muito quente durante e após a utilização e quando o motor funciona ao ralenti. Tenha cuidado junto de materiais inflamáveis e/ou vapores para evitar incêndios.

Segurança no manuseamento do combustível



ATENÇÃO: Leia as instruções de aviso que se seguem antes de utilizar o produto.

- Não ligue o produto se houver combustível ou óleo do motor sobre o produto. Remova o combustível/ óleo indesejado e deixe o produto secar.
- Se derramar combustível na sua roupa, troque de roupa imediatamente.
- Não deixe que o combustível entre em contacto com o seu corpo, pois pode causar ferimentos. Se o combustível entrar em contacto com o seu corpo, use sabão e água para o remover.
- Não ligue o produto se o motor tiver uma fuga. Examine regularmente o motor quanto a fugas.
- Tenha cuidado com o combustível. O combustível é inflamável e os gases são explosivos e podem causar ferimentos ou morte.
- Não respire os gases do combustível, podem causar ferimentos. Certifique-se de que existe um fluxo de ar suficiente.
- Não fume perto de combustível ou do motor.
- Não coloque objetos quentes perto do combustível ou do motor.
- Não acrescente combustível com o motor em funcionamento.
- Certifique-se de que o motor está frio antes de reabastecer.
- Antes de reabastecer, abra lentamente a tampa do depósito de combustível e liberte a pressão com cuidado.
- Não adicione combustível ao motor numa área interior. O fluxo de ar insuficiente pode causar

ferimentos ou morte devido a asfixia ou monóxido de carbono.

- Aperte completamente a tampa de depósito de combustível. Se a tampa de depósito de combustível não estiver apertada, existe um risco de incêndio.
- Desloque o produto a uma distância mínima de 3 m (10 pés) da posição onde abasteceu o depósito antes de começar.
- Não encha demasiado o depósito de combustível.

Segurança da bateria



ATENÇÃO: Uma bateria danificada pode causar uma explosão e provocar ferimentos. Se a bateria estiver deformada ou danificada, fale com uma oficina autorizada Husqvarna.



ATENÇÃO: Leia as instruções de aviso que se seguem antes de utilizar o produto.

- Utilize óculos de proteção quando estiver perto de baterias.
- Não utilize relógios, joias ou outros objetos metálicos perto da bateria.
- Mantenha a bateria fora do alcance de crianças.
- Carregue a bateria num espaço com um bom fluxo de ar.
- Ao carregar a bateria, mantenha os materiais inflamáveis a uma distância mínima de 1 m.
- Elimine as baterias substituídas. Consulte o capítulo *Eliminação na página 104*.
- A bateria pode emitir gases explosivos. Não fume perto da bateria. Mantenha a bateria afastada de chamas abertas e faíscas.

Instruções de segurança para manutenção



ATENÇÃO: Leia as instruções de aviso que se seguem antes de utilizar o produto.

- Os gases de escape do motor contêm monóxido de carbono, um gás inodoro, tóxico e altamente perigoso. Não ligue o motor em zonas interiores ou em espaços fechados.
- Antes de proceder à manutenção do produto, desligue o motor e retire o cabo de ignição da vela de ignição.
- Use luvas de proteção quando realizar a manutenção das lâminas. As lâminas são muito afiadas e podem facilmente provocar cortes.
- A utilização de acessórios e a realização de alterações no produto que não sejam aprovadas pelo fabricante podem causar ferimentos graves ou morte. Não altere o produto. Utilize sempre acessórios que sejam aprovados pelo fabricante.
- Se a manutenção não for realizada de forma correta e regular, o risco de ferimentos e danos no produto aumenta.
- Realize apenas tarefas de manutenção indicadas neste manual do utilizador. Todas as outras operações de manutenção devem ser realizadas por uma oficina autorizada.
- Leve o produto regularmente a uma oficina autorizada para realizar a manutenção.
- Substitua as peças danificadas, gastas ou partidas.

Montagem

Retirar o produto da embalagem

1. Retire as peças soltas incluídas com o produto. Corte os quatro cantos da embalagem e coloque os painéis posteriores no chão.
2. Retire os dois parafusos que fixam o alojamento da broca à paleta. Retire os suportes das placas de deslize caso estejam presentes.
3. Corte os fixadores de cabos que seguram o produto à paleta e retire-os.
4. Retire todo o material de embalagem.
5. Retire o produto da embalagem e certifique-se de que não ficam peças soltas na embalagem.

Peças soltas

(Fig. 25) Multichave (1)

(Fig. 26) Calha de descarga (1)

(Fig. 27) Chave de LIGAR/DESLIGAR (s)

(Fig. 28) Parafusos de pressão 5/16-18 x 2 ¼" (2)

(Fig. 29) Botões do punho (2)

(Fig. 30) Porca de fixação 3/8 (1)

(Fig. 31) Porca de fixação 3/18-16 (1)

(Fig. 32) (ST 424/427/430) Suporte do cabo (1)

(Fig. 33) Pernos de segurança ¼-20 x 1,81 (6)

(Fig. 34) Porcas de fixação ¼-20 (6)

(Fig. 35) Porca de fixação 5/16-18 (1)

(Fig. 36) Porca de fixação ¼-20 (1)

(Fig. 37) Arruela de nylon (1)

(Fig. 38) Parafuso de pressão 5/16-18 x 5/8 (1)

(Fig. 39) Cavilha de rolo (1)

(Fig. 40) Alavanca de libertação (1)

(Fig. 41) Alavanca da calha de descarga

(Fig. 42) Mola (1)

(Fig. 43) Parafuso com ressalto ¼-20 (1)

Ferramentas necessárias

- Chave de 3/8 pol. (1)
- Chave de 7/16 pol. (1)
- Chave de 1/2 pol. (1)
- Bocal profundo de 9/16 pol. para chave (1)

Instalar o punho

1. Levante o punho superior para a posição de funcionamento.(Fig. 44)
2. Ajuste a posição do punho para um dos orifícios (C). (Fig. 45)
3. Coloque o parafuso (B) no orifício (C).
4. Fixe o botão (A) ao parafuso e aperte o botão.
5. Fixe mais parafusos de pressão (B) e botões do punho (A) para fixar o punho superior ao punho inferior.

Instalar a calha de descarga

1. Coloque o conjunto do defletor para a calha de descarga na parte superior da calha de descarga. A abertura de descarga tem de apontar para a parte da frente do produto.
2. Coloque a cabeça de rotação (A) no suporte da calha de descarga (J).
3. Alinhe os pinos sob a cabeça de rotação com os orifícios no suporte da calha de descarga.
4. Coloque a cabeça de rotação no pino (E) e o perno roscado (G) no suporte (E).(Fig. 46)
5. Fixe uma porca de fixação (B) no perno roscado e aperte.
6. Fixe o retentor quadrado (I) com uma porca de fixação (H).
7. Apenas para ST 424/427/430 : Coloque os cabos no suporte do cabo (C)

Instalar a alavanca da calha de descarga e o cabo de libertação

1. Prima o botão (D) para baixo na alavanca da calha de descarga. Utilize uma marreta de borracha, caso seja necessário.
2. Fixe o cabo de libertação à alavanca da calha de descarga na ligação (A). (Fig. 47)

3. Coloque o cabo de libertação na ranhura (B) da alavanca da calha de descarga.
4. Instale o encaixe do cilindro do cabo (F) na alavanca de libertação (E).
5. Instale a alavanca de libertação (E) na alavanca da calha de descarga e fixe-a com a cavilha de rolo (C).
6. Ajuste o cabo de libertação. Consulte o capítulo *Ajustar o cabo de libertação da calha de descarga na página 100.*
7. Ajuste os cabos direito e esquerdo da calha de descarga. Consulte o capítulo *Ajustar os cabos direito e esquerdo da calha de descarga na página 100.*

Instalar o controlo remoto do defletor da calha de descarga

1. Fixe o suporte do cabo (A) à calha de descarga com um parafuso de pressão (B) e uma porca de fixação 5/16-18 (D). Aperte o parafuso.
2. Instale o olhal do cabo (E) no defletor da calha de descarga (F). Utilize um parafuso com ressalto (G), uma arruela de nylon (C), e aperte com uma porca de fixação de ¼-20 (K). O olhal do cabo estará solto no parafuso com ressalto.
3. Fixe a mola (L) entre a porca sextavada (M) na cabeça de rotação e o orifício no defletor da calha de descarga.(Fig. 48)

Instalar o cabo do controlador de rotação

1. Coloque a alavanca da velocidade de condução na posição neutra.
2. Fixe o cabo do controlador de rotação (B) na alavanca da velocidade de condução com um pino de retenção.
3. Fixe o cabo do controlador de rotação ao suporte (C) com 2 chaves de ½ pol. Certifique-se de que a alavanca da velocidade de condução se mantém na posição neutra.
4. Remova o parafuso e a porca de orelhas (A) da alavanca articulada para permitir a deslocação da mesma.(Fig. 49)

Fixar pernos de segurança de substituição

- Fixe os pernos de segurança de substituição na cobertura do controlo remoto ou na caixa da bateria. (Fig. 50)

Funcionamento

Antes de ligar o produto

- Mantenha as pessoas e os animais afastados da área de trabalho.
- Efetue a manutenção diária. Consulte o capítulo *Esquema de manutenção na página 95*.
- Assegure-se que a bobina de ignição fica bem colocada sobre a vela de ignição.
- Adicione óleo ou gasolina, se necessário. Consulte o capítulo *Encher o depósito de combustível na página 92*.

Encher o motor com óleo



CUIDADO: Não rode a vareta do óleo quando verificar o óleo. Não encha acima da marca.

1. Retire o tampão do óleo e limpe a vareta. Consulte *Vista geral do produto na página 86* para obter a localização da vareta.
2. Encha com óleo até à marca superior da vareta. Utilize a vareta para efetuar uma verificação do nível do óleo regularmente.
3. Volte a colocar o tampão do óleo.

Encher o depósito de combustível

Se disponível, utilize gasolina com base em alquilatos/ecológica. Se não estiver disponível gasolina com base em alquilatos/ecológica, utilize gasolina sem chumbo de boa qualidade ou gasolina com chumbo. Utilize gasolina com um índice de octanas de 90 RON fora da América do Norte (87 AKI na América do Norte) ou superior e com, no máximo, 10% de etanol (E10).



CUIDADO: Não utilize gasolina com um índice de octanas inferior a 90 RON fora da América do Norte (87 AKI na América do Norte). Caso contrário, pode causar danos no produto.

1. Abra a tampa do depósito de combustível devagar para libertar a pressão.
2. Encha lentamente com um recipiente de combustível. Se derramar combustível, retire-o com um pano e deixe o combustível restante secar.
3. Limpe bem à volta da tampa do depósito de combustível.
4. Aperte completamente a tampa de depósito de combustível. Se a tampa de depósito de combustível não estiver apertada, existe um risco de incêndio.
5. Desloque o produto a uma distância mínima de 3 m (10 pés) da posição onde abasteceu o depósito antes de começar.

Utilizar o interruptor do combustível (apenas para ST 424/427/430)

- Rode o interruptor do combustível para abrir ou fechar a válvula de combustível. Utilize o produto com o interruptor do combustível na posição OPEN (aberto). (Fig. 51)

Arrancar o motor, arranque manual

1. Coloque a chave de LIGAR/DESLIGAR (A) na ignição (B). Não rode a chave. (Fig. 52)
2. Apenas para ST 424/427/430 : Rode o interruptor lig/desl (C) de combustível para a posição ON.
3. Coloque o acelerador (A) para posição FAST.
4. Rode a chave de LIGAR/DESLIGAR para a posição ON.
5. Apenas para ST 424/427/430 : Se a temperatura for inferior a -17 °C (0 °F), prima o acionador 3 vezes. Consulte *Vista geral do produto na página 86* obter mais informações sobre a posição do acionador.



CUIDADO: Não prima o acionador demasiadas vezes. Isso pode impedir o motor de arrancar. Se o motor estiver encharcado, aguarde alguns minutos antes de tentar arrancar. Não prima o acionador.

6. Puxe o punho do cabo de arranque (D).



CUIDADO: Não liberte o punho do cabo de arranque de forma rápida. Desloque-o para a posição de arranque.

Nota: Se o cabo de arranque estiver congelado, puxe lentamente o máximo de cabo do motor de arranque que conseguir. Solte o punho do cabo de arranque. Se o motor não arrancar, repita o procedimento ou utilize o motor de arranque elétrico.

7. Mantenha o motor em funcionamento 2-3 minutos a uma velocidade muito baixa antes de começar a limpar neve.
8. Se o motor não funcionar corretamente, desligue-o.

Arrancar o motor, arranque elétrico

1. Coloque a chave de LIGAR/DESLIGAR (A) na ignição (B). Não rode a chave.
2. Apenas para ST 424/427/430 : Rode o interruptor lig/desl (C) de combustível para a posição ON.
3. Coloque o acelerador (A) para posição FAST.
4. Coloque a chave de LIGAR/DESLIGAR na posição ON. (Fig. 53)

5. Apenas para ST 424/427/430 : Se a temperatura for inferior a -17 °C (0 °F), prima o acionador 3 vezes. Consulte *Vista geral do produto* na página 86 obter mais informações sobre a posição do acionador.



CUIDADO: Não prima o acionador demasiadas vezes. Isso pode impedir o motor de arrancar. Se o motor estiver encharcado, aguarde alguns minutos antes de tentar arrancar. Não prima o acionador.

6. Rode a chave de LIGAR/DESLIGAR para START. Quando o motor arrancar, solte a chave.



CUIDADO: Não ponha o motor de arranque a funcionar durante mais de 5 segundos cada vez que tentar arrancar. Aguarde 5 a 10 segundos entre cada tentativa.

7. Mantenha o motor em funcionamento 2-3 minutos a uma velocidade muito baixa antes de começar a limpar neve.

Utilizar o produto



CUIDADO: Não engate a transmissão ou alavancas da broca parcialmente durante longos períodos de tempo. Isso pode levar a que as correias se desgastem ou queimem prematuramente.

Nota: Quando a transmissão e a broca estão acionados, o engate da transmissão bloqueia o engate da broca na posição. Utilize a mão direita para controlar a calha de descarga de neve.

- Engatar as lâminas da broca, empurre o engate da broca (A) para o punho para acionar a broca e limpar neve. (Fig. 54)
- Levante a alavanca do controlador de rotação de condução (C) da posição intermédia para fazer com que o produto se desloque para a frente quando o engate da transmissão (B) está acionado.
- Baixe a alavanca de controlo da velocidade de condução da posição intermédia para fazer com que o produto se desloque para trás quando o engate da transmissão está acionado. (Fig. 55)
- Para fazer com que o produto se desloque na direção selecionada, segure o engate da transmissão contra o punho.
- Se o produto tiver direção assistida, prima continuamente o acionador de direção da esquerda (D) para virar à esquerda. Prima continuamente o acionador de direção da direita para virar à direita. (Fig. 56)

Acelerador

Nota: Se a neve estiver molhada ou pesada, utilize os modos rápido ou de impulso.

O acelerador ajusta a velocidade do motor. Tem 3 modos: rápido, lento e de impulso. (Fig. 57)

- Impulso (A): para aumentar a velocidade quando o produto é utilizado mas não limpa neve, ou para aumentar a distância de limpeza de neve.
- Rápido (B): funcionamento normal
- Lento (C): para diminuir a distância de limpeza de neve ou para diminuir o ruído do motor

Utilizar o acelerador

- Rode o acelerador para alterar a velocidade do motor.

Utilizar os punhos aquecidos

- Coloque o interruptor na posição I para ligar os punhos aquecidos.
- Coloque o interruptor na posição O para desligar os punhos aquecidos. (Fig. 58)

Para desligar o produto

- Rode a chave para a posição STOP. (Fig. 59)
- Retire a chave de LIGAR/DESLIGAR.

Ajustar a calha de descarga e o defletor da calha de descarga

- Empurre a alavanca de libertação (B) na alavanca da calha de descarga (A) e ajuste a calha de descarga para a posição direita ou esquerda. (Fig. 60)
- Desloque a alavanca de controlo remoto (C) para ajustar a distância de limpeza da neve.
 - Desloque a alavanca de controlo remoto para cima para diminuir a distância de limpeza da neve.
 - Desloque a alavanca de controlo remoto para baixo para aumentar a distância de limpeza da neve.

Ajustar as placas de deslize

As placas de deslize evitam danos na parte inferior do soprador de neve. Ajuste as placas de deslize (A) quando a porca de fixação (B) está desapertada, ou a placa de deslize não se encontra na distância correta a partir do solo. Não são necessários ajustes para a instalação normal.

- Desaperte a porca de fixação (B) com uma chave de bocas de 13 mm (½ pol.).
- Desloque as placas de deslize (A) para cima ou para baixo.

- a) Em superfícies planas, defina a distância entre a lâmina do raspador e o solo para 5-6 mm (0,2-0,25 pol.).
- b) Em superfícies rugosas, coloque as placas de deslizamento (A) numa posição em que a lâmina do raspador fique por cima do solo.



ATENÇÃO: Certifique-se de que a gravilha e pedras não entram no produto. Objetos que são projetados a alta velocidade podem provocar ferimentos.

3. Aperte a porca de fixação (B). (Fig. 61)

Utilizar os cortadores de montes de neve (se equipado)

Utilize os cortadores de montes de neve para cortar montes de neve mais profundos que a dianteira do produto.

1. Desaperte as porcas de ajuste (A), em ambos os lados do produto, para permitir que cada cortador de monte de neve (B) levante até à posição mais elevada. (Fig. 62)
2. Aperte as porcas.
3. Baixe os cortadores de montes de neve após a utilização.

Ajustar a altura do balde da broca (apenas para ST 424T/427T/430T)

1. Empurre a alavanca (A) para baixo. (Fig. 63)
2. Desloque os punhos para cima e para baixo para ajustar a altura do balde da broca.
3. Solte a alavanca (A) para bloquear o balde da broca na respetiva posição.

Nota: O balde da broca pode ser definido numa posição desbloqueada. Isto permite que o balde da broca se adapte ao terreno. Para definir o balde da broca na posição desbloqueada, empurre a alavanca (A) para baixo e para a direita.

Evitar o congelamento após a utilização

Nota: Os controlos e peças móveis podem ser bloqueados pelo gelo. Não aplique demasiada força nos controlos. Se não conseguir utilizar um controlo ou uma peça, arranque o motor e deixe-o a funcionar durante alguns minutos.

1. Ligue o motor e deixe-o a trabalhar durante alguns minutos. Pare o motor e aguarde até que todas as pelotas em movimento parem.
2. Retire a neve e gelo soltos do produto.
3. Retire a neve e gelo soltos da base da calha de descarga.
4. Rode o defletor da calha de descarga para a esquerda e para a direita para retirar gelo e água.
5. Coloque a chave na posição "OFF".
6. Se o produto não tiver um motor de arranque elétrico, puxe o punho do cabo de arranque várias vezes para retirar o gelo e a água.

Para obter bons resultados

- Trabalhe com o motor sempre na aceleração total ou quase total.
- Adapte sempre a velocidade do produto para a situação de neve e ajuste a velocidade com a alavanca de controlo da velocidade de condução. Certifique-se de que o produto limpa a neve uniformemente.
- É mais fácil e mais eficaz tirar neve imediatamente após esta ter caído.
- Elimine sempre a neve contra o vento.
- Em superfícies planas, como estradas alcatroadas, eleve as placas de deslizamento até 5-6 mm (0,2-0,25 pol.) do chão.
- A lâmina do raspador é reversível. Quando esta ficar gasta quase até à extremidade do alojamento, vire-a ao contrário. Substitua a barra do raspador se esta estiver danificada ou se ambos os lados estiverem gastos.
- Não ative o defletor da calha se este estiver obstruído.
- Se o produto não avançar devido a circunstâncias imprevistas, liberte o engate da transmissão imediatamente ou desloque a chave de LIGAR/DESLIGAR para a posição "OFF".

Manutenção

Introdução

Quando o produto está a ser utilizado, os parafusos podem soltar-se e os componentes desgastar-se. Isto

pode levar ao mau funcionamento, como por exemplo, folga de tolerância incorreta, aumento do consumo de óleo ou desalinhamento de vários componentes. Efetue

a manutenção regular do produto para evitar o mau funcionamento.

Esquema de manutenção

Manutenção	Diariamente	Em intervalos de 15 horas	Em intervalos de 20 horas	Em intervalos de 40 horas	Em intervalos de 100 horas
Aperte as porcas e os parafusos	X				
Verifique o nível do óleo de motor	X				
Substitua o óleo do motor			X		
Verifique e ajuste a tensão da lã-garta (apenas ST 424T/427T/430T)		X			
Certifique-se de que não existem fugas de óleo nem de combustível	X				
Remova os obstáculos existentes na broca	X				
Lubrifique as linguetas de bloqueio ²¹			X		
Lubrifique os acessórios do cabo ²²			X		
Verifique a pressão dos pneus (apenas ST 424/427/430) ²³				X	
Inspeção e substitua a vela de ignição antes de ser utilizada no início de uma estação e no intervalo recomendado					X

Nota: A caixa de velocidades não necessita de manutenção.

Para efetuar uma inspeção geral

- Certifique-se de que as porcas e os parafusos do produto estão apertados.

²¹ Lubrifique também no início de cada estação.

²² Lubrifique também no início de cada estação.

²³ Consulte as Especificações técnicas para obter a pressão correta dos pneus.

Lembrete de mudança de óleo

O lembrete de mudança de óleo (A) é uma função que indica quando é necessário mudar o óleo. O lembrete de mudança de óleo ilumina o símbolo do recipiente de óleo no visor após 20 horas de trabalho. O símbolo do recipiente de óleo fica ligado durante 2 horas ou até que seja realizada a reposição manual. (Fig. 64)

Repor o lembrete de mudança de óleo

1. Rode a chave de LIGAR/DESLIGAR para a posição ON e mantenha-a nessa posição durante 1 segundo.
2. Rode a chave de LIGAR/DESLIGAR para a posição STOP e mantenha-a nessa posição durante 1 segundo.
3. Repita este procedimento mais 4 vezes.

Para verificar o nível do óleo



CUIDADO: Um nível de óleo demasiado baixo causa danos no motor. Verifique o nível do óleo antes de ligar o produto.

1. Coloque o produto num piso nivelado.
2. Remova a tampa do depósito de óleo juntamente com a vareta de nível.
3. Limpe o óleo da vareta de nível.
4. Coloque a vareta de nível completamente dentro do depósito de óleo para obter uma imagem correta do nível do óleo.
5. Remova a vareta de nível.
6. Examine o nível do óleo na vareta de nível.
7. Se o nível do óleo estiver baixo, encha com óleo de motor e verifique novamente o nível do óleo.

Substituir o óleo de motor

1. Deixe o motor funcionar durante alguns minutos para o óleo aquecer. O óleo quente flui melhor e inclui mais contaminantes.



ATENÇÃO: O óleo do motor está quente. Evite o contacto da pele com o óleo do motor usado.

2. Coloque o produto num piso nivelado.
3. Retire a chave de LIGAR/DESLIGAR.
4. Coloque um recipiente sob o bujão de drenagem do óleo.
5. Retire o bujão de drenagem do óleo, incline o produto e drene o óleo usado para o recipiente.
6. Coloque novamente o produto na posição de funcionamento.

7. Coloque o bujão de drenagem do óleo e aperte-o manualmente.
8. Encha o motor com óleo, consulte *Encher o motor com óleo na página 92.*

Lubrificar o produto

- Lubrifique os pontos pivô (A) com óleo.
- Lubrifique o motor (B) com óleo.
- Lubrifique as linguetas de bloqueio (C) com uma pequena quantidade de massa lubrificante à base de lítio.
- Lubrifique as ligações do cabo para alavancas de transmissão e da broca (D) com óleo.(Fig. 65)

Bateria

Manutenção da bateria

Nota: A bateria no produto não necessita de manutenção. Não abra nem retire as tampas ou as coberturas.

Carregar a bateria

Nota: Antes do armazenamento a longo prazo, carregue a bateria com um carregador da bateria para aumentar a vida útil da bateria.

1. Remova a cobertura da bateria. Consulte *Substituir a bateria na página 96.*
2. Limpe os terminais. Consulte *Limpar a bateria e os terminais na página 97.*
3. Ligue o carregador da bateria ao conector do carregador da bateria (A).(Fig. 66)
4. Quando a bateria estiver carregada, desligue o carregador da bateria.
5. Instale a cobertura da bateria.

Substituir a bateria



ATENÇÃO: Risco de choque elétrico. Não permita que objetos metálicos toquem nos 2 terminais da bateria. Caso contrário, pode provocar um curto-circuito da bateria.

1. Desaperte o botão (A), e em seguida, incline a parte inferior da cobertura na direção do motor. Levante a cobertura da bateria dos suportes (B).(Fig. 67)
2. Desligue o cabo PRETO da bateria.



ATENÇÃO: O cabo PRETO tem ser desligado primeiro.

3. Desligue o cabo VERMELHO da bateria.
4. Desaperte as porcas e remova a correia da bateria.
5. Retire a bateria do produto.
6. Instale uma bateria nova.

7. Ligue o cabo VERMELHO da bateria e aperte o parafuso.



ATENÇÃO: Risco de faíscas. O cabo VERMELHO tem de ser ligado primeiro.

8. Ligue o cabo PRETO e aperte o parafuso.
9. Instale a cobertura da bateria.

Limpar a bateria e os terminais

1. Retire a bateria. Consulte *Substituir a bateria na página 96*.
2. Lave a bateria com água da torneira e deixe secar.
3. Limpe os terminais e as extremidades dos cabos da bateria com uma escova metálica até ficarem brilhantes.
4. Lubrifique os terminais com massa lubrificante.
5. Instale a bateria. Consulte o capítulo *Substituir a bateria na página 96*.
6. Instale a cobertura da bateria.

Silenciador

O silenciador mantém o mais baixo nível de ruído possível e afasta os gases de escape do utilizador.

Não utilize o produto se o silenciador estiver defeituoso ou estiver em falta. Um silenciador defeituoso aumenta o nível de ruído e o risco de incêndio.

Examine o silenciador regularmente para se certificar de que está bem fixo e não está danificado.



CUIDADO: O silenciador fica muito quente durante e após a utilização e quando o motor funciona ao ralenti. Tenha cuidado junto de materiais inflamáveis e/ou vapores para evitar incêndios.

Examinar a vela de ignição



CUIDADO: utilize sempre o tipo de vela de ignição recomendado. Um tipo de vela de ignição incorreto pode provocar danos no produto.

- Examine a vela de ignição para verificar se o motor apresenta uma potência reduzida ou dificuldades de arranque, ou se não funciona corretamente ao ralenti.
- Para diminuir o risco de materiais indesejados nos eletrodos da vela de ignição, siga estas instruções:
 - a) Assegure-se de que a rotação em vazio está correctamente regulada.
 - b) Certifique-se de que a mistura de combustível está correta.
 - c) Certifique-se de que o filtro de ar está limpo.
- Se a vela de ignição estiver suja, limpe-a e certifique-se de que a distância entre os eletrodos

está correta; consulte *Especificações técnicas na página 104*.(Fig. 68)

- Se for necessário, substitua a vela de ignição.

Verificar as brocas e a lâmina do raspador

1. Antes de cada utilização, inspecione as brocas e a lâmina do raspador quanto a desgaste.
2. Se a extremidade da lâmina do raspador estiver desgastada, inverta o sentido da lâmina do raspador. Se a lâmina do raspador tiver danos ou estiver desgastada em ambas as extremidades, substitua-a.
3. Se as extremidades das brocas estiverem desgastadas, contacte um centro de assistência autorizado e solicite a sua substituição.

Substituir os pernos de segurança da broca

Os pernos de segurança da broca protegem o produto contra danos. Os pernos de segurança da broca quebram caso um objeto entre em contacto com as peças móveis.



CUIDADO: Utilize apenas pernos de segurança de equipamento original fornecidos com o produto.

1. Caso se verifique a quebra de um perno de segurança da broca, pare o motor e aguarde até que as peças móveis parem.
2. Retire a chave de LIGAR/DESLIGAR e desligue o cabo da vela de ignição.
3. Alinhe o orifício no cubo da broca (B) com o orifício no eixo da broca (C) e instale um novo perno de segurança (A) de ¼ - 20 x 2.
4. Instale uma porca de fixação (D) de ¼-20 no perno da broca e aperte.(Fig. 69)
5. Coloque a chave de LIGAR/DESLIGAR na ignição e ligue o cabo da vela de ignição à respetiva vela de ignição.

Substituir os pernos de segurança do propulsor

Os pernos de segurança do propulsor protegem o produto contra danos. Os pernos de segurança do propulsor quebram caso um objeto entre em contacto com as peças móveis.



CUIDADO: Utilize apenas pernos de segurança de equipamento original fornecidos com o produto.

1. Caso se verifique a quebra de um perno de segurança do propulsor, pare o motor e aguarde até que as peças móveis parem.

2. Retire a chave de LIGAR/DESLIGAR e desligue o cabo da vela de ignição.
3. Alinhe o orifício no cubo do propulsor (A) com os orifícios no eixo do propulsor (B) e instale um novo perno de segurança (C) de ¼-20.
4. Instale uma porca de fixação (D) de ¼-20 no perno da broca e aperte.(Fig. 70)
5. Coloque a chave de LIGAR/DESLIGAR na ignição e ligue o cabo da vela de ignição à respectiva vela de ignição.

Substituir o fusível

Os suportes dos fusíveis estão instalados atrás da cobertura da bateria.

(Fig. 71)

- Substitua o fusível para a unidade de controlo do motor (A) por um fusível de 5 A.
- Substitua o fusível para o solenoide de arranque (A) por um fusível de 20 A.
- Substitua o fusível para o LED e punho aquecido (C) por um fusível de 5 A.
- A posição (D) contém um fusível de 5 A sobresselente.

Examinar os pneus

- Mantenha os pneus sem combustível, óleo e químicos para evitar danos na borracha.
- Mantenha os pneus afastados de cepos, pedras, sulcos, objetos afiados e outros objetos que possam provocar danos aos pneus.
- Mantenha a pressão dos pneus correta, consulte *Especificações técnicas na página 104.*

Eliminar uma obstrução de um defletor da calha de descarga

Não desobstrua o defletor da calha de descarga antes de efetuar as seguintes operações.

1. Liberte o engate da broca e o engate da transmissão ao mesmo tempo.
2. Aguarde 10 segundos para se certificar de que as brocas pararam.
3. Pare o produto.
4. Utilize a ferramenta de limpeza (com pelo menos 37 cm [15 pol.]), incluída nalguns modelos para eliminar a obstrução.



ATENÇÃO: Não coloque as mãos no defletor da calha de descarga ou no interior do balde da broca.

Substituir a lâmina do raspador

1. Coloque a lâmina do raspador (A) na posição inversa quando estiver desgastada até à extremidade do alojamento.(Fig. 72)

2. Substitua a lâmina do raspador se estiver desgastada em ambos os lados ou se estiver danificada.

Correias de transmissão



ATENÇÃO: As correias em V no seu produto têm uma construção especial e devem ser substituídas por correias de equipamento original do fabricante (OEM) disponível a partir do seu centro de assistência mais próximo. A utilização de outras correias não OEM pode provocar ferimentos pessoais ou danos no produto.



ATENÇÃO: A substituição da correia requer a separação do produto. Durante a separação do alojamento da broca da estrutura, é importante ter um assistente em pé na posição de utilização e a segurar os punhos do produto. Podem ocorrer ferimentos pessoais e/ou danos ao produto se o produto cair durante o processo de substituição da correia.

Preparar para substituição das correias

1. Retire o combustível do depósito de combustível.
2. Desaperte a porca de fixação (A) que segura a cabeça de rotação da calha (B) no suporte de montagem (C) para retirar a calha de descarga. (Fig. 73)
3. Desaperte os dois parafusos (A) que fixam a tampa da correia (B) na estrutura (C) e retire a tampa da correia.(Fig. 74)

Retirar a correia da transmissão

1. Remova a correia da broca (A). Consulte o capítulo *Remover a correia da broca (apenas para ST 424/427/430) na página 99.*
2. Remova o parafuso da polia de 9/16 pol. (B) e remova a polia do motor (C) do motor.(Fig. 75)
3. Remova a correia da transmissão (D) da polia inferior (E).

Instalar a correia da transmissão

1. Coloque a correia da transmissão na polia inferior (E).

Nota: Certifique-se de que a correia da transmissão é colocada corretamente na ranhura da polia.

2. Coloque a correia da transmissão na ranhura da polia do motor (C).(Fig. 76)
3. Instale o parafuso da polia de 9/16 pol. (B) e fixe a polia do motor (C) no motor. Aperte o parafuso da polia (41-47 Nm/30-35 pés lbs).
4. Instale a correia da broca (A). Consulte o capítulo *Instalar a correia da broca na página 99.*

5. Utilize todos os controlos para garantir que a correia da transmissão está instalada corretamente e que todos os componentes se desloquem corretamente.

Instalar a tampa da correia

1. Instale a tampa da correia (B) na estrutura (C) e aperte os dois parafusos (A). (Fig. 77)
2. Instalar a calha de descarga.

Ajustar a tensão da correia da transmissão

1. Retire a proteção da correia. Consulte o capítulo *Preparar para substituição das correias na página 98*.
2. Desaperte a porca da polia intermediária (A).
3. Desloque a polia intermediária (B) na direção da correia para aumentar a tensão da correia. Afaste a respetiva polia intermediária da correia para diminuir a tensão da correia.(Fig. 78)
4. Aperte a porca da polia intermediária (A).
5. Pressione e, em seguida, solte a alavanca de controlo da velocidade de condução. Se a correia da transmissão tiver tensão quando a alavanca de controlo da velocidade de condução é libertada, afaste a polia intermediária da correia da transmissão para libertar a tensão da correia.
6. Instale a tampa da correia. Consulte o capítulo *Instalar a tampa da correia na página 99*.

Remover a correia da broca (apenas para ST 424/427/430)

1. Retire a porca 5/16" e a cobertura de cabos (E) da estrutura. (Fig. 79)
2. Retire os parafusos 5/16" superiores e os parafusos ¼" inferiores (D) dos 2 lados da estrutura. Não deite fora os parafusos.
3. Desaperte mas não retire os parafusos inferiores 5/16" (C) dos 2 lados da estrutura.
4. Retire a correia da broca (B) da polia do motor (A).
5. Incline a secção traseira para baixo. Simultaneamente, a secção dianteira inclina-se para a frente. O parafuso inferior atua como uma dobradiça entre as secções dianteira e traseira.
6. Coloque um bloco de madeira por baixo do ponto da dobradiça para colocar o produto na posição inclinada.
7. Desloque o braço do travão da broca e retire a correia da broca (B) em redor do braço do travão da broca.

Remover a correia da broca (apenas para ST 424T/427T/430T)

1. Retire a porca 5/16" e a cobertura de cabos (E) da estrutura. (Fig. 80)
2. Retire os parafusos 5/16" superiores dos 2 lados da estrutura. Não deite fora os parafusos.

3. Retire os parafusos inferiores 5/16" (C) dos 2 lados da estrutura.
4. Retire a correia da broca (B) da polia do motor (A).
5. Utilize a alavanca de ajuste para que o balde da broca incline a secção traseira para baixo. Simultaneamente, a secção dianteira inclina-se para a frente. O parafuso inferior atua como uma dobradiça entre as secções dianteira e traseira.
6. Coloque um bloco de madeira por baixo do ponto da dobradiça para colocar o produto na posição inclinada.
7. Desloque o braço do travão da broca e retire a correia da broca (B) em redor do braço do travão da broca.

Instalar a correia da broca

1. Desloque o braço do travão da broca (G). Coloque a correia da broca em torno e na ranhura da polia da broca (E). (Fig. 81)



CUIDADO: Certifique-se de que a correia não fica presa entre a estrutura e o alojamento da broca ao montar a unidade.

2. Retire o bloco de madeira da parte de baixo do produto.
3. Levante os punhos para inclinar a secção traseira para cima. A secção dianteira inclina-se para trás e roda para se fixar à secção traseira.
4. Certifique-se de que a correia é colocada corretamente na ranhura da polia da broca (E).
5. Instale os parafusos 5/16" (C) e aperte (11-16 Nm).
6. Apenas para ST 424/427/430 : Instale os parafusos ¼" (D) e aperte (5-8 Nm).
7. Instale a correia da broca (B) na polia do motor (A). Certifique-se de que a correia é colocada em torno da polia do tensor e instalada corretamente na ranhura da polia do motor.
8. Instale a cobertura de cabos (F) e a porca 5/16" na estrutura.
9. Utilize todos os controlos para garantir que a correia da broca está instalada corretamente e que todos os componentes estão a deslocar-se corretamente.

Ajustar a tensão da correia da broca

Nota: É necessário um assistente para realizar esta tarefa.

1. Retire a proteção da correia. Consulte o capítulo *Preparar para substituição das correias na página 98*.
2. Desaperte a porca da polia intermediária (A).(Fig. 82)
3. Desloque a polia intermediária (B) na direção da correia para aumentar a tensão da correia da broca.

Afaste polia intermediária da correia para diminuir a tensão da correia da broca.

4. Aperte a porca da polia intermediária (A).
5. Peça a um assistente para se colocar a 3 metros (10 pés) em frente ao produto, para monitorizar o movimento da broca.
6. Pressione e, em seguida, solte o engate da broca para iniciar e parar a broca.
7. Conte o tempo que a broca demora a parar. Se a broca parar após mais de 5 segundos, liberte a tensão da correia.
8. Quando a broca para após menos de 5 segundos, instale a tampa da correia. Consulte o capítulo *Instalar a tampa da correia na página 99*.

Ajustar o cabo de controlo da broca

1. Retire a cobertura de cabos do lado direito da estrutura (D).(Fig. 83)
2. Retirar a folga do cabo de controlo da broca, desaperte a contraporca inferior (B) e aperte a contraporca superior (B) até que a tensão da correia da broca tenha aumentado.
3. Volte a testar o engate da broca. Repita o ajuste conforme necessário até que permaneça apenas uma pequena quantidade de folga no cabo quando a alavanca é desengatada.
4. Aperte a contraporca inferior para bloquear a tensão.

Nota: Também pode aplicar tensão à correia da broca ajustando a polia intermediária como uma opção secundária. Se o ajuste não resolver o problema, substitua a correia da broca. Consulte o capítulo *Instalar a correia da broca na página 99*.

Ajustar o cabo de libertação da calha de descarga

1. Para ajustar o cabo de libertação, rode o ajuste do cabo até que a alavanca de libertação da calha de descarga não se mova livremente.(Fig. 84)

Ajustar os cabos direito e esquerdo da calha de descarga

1. Coloque a alavanca da calha de descarga na posição central.

2. Rode os ajustes do cabo até que a calha de descarga fique virada para a frente e os cabos fiquem apertados.(Fig. 85)
3. Desaperte os ajustes do cabo ¼ de volta para que os cabos fiquem menos apertados.

Retirar as rodas

1. Retire o pino da roda (A) e o pino de retenção (B).
2. Retire a roda do eixo (C).(Fig. 86)

Ajustar a tensão da lagarta (apenas para ST 424T/427T/430T)

Nota: Ferramentas necessárias para esta tarefa: um bocal profundo de 9/16" para chave, uma chave de 9/16" e um peso de 5 kg (10 lbs).

1. Desaperte o parafuso de bloqueio (A) uma volta.
2. Retire a porca de fixação traseira (B) para permitir o acesso à porca de ajuste.(Fig. 87)
3. Coloque um peso de 5 kg (10 lbs) (C) na parte superior da lagarta, no centro entre as 2 rodas.
4. Rode a porca de ajuste (B) até que a distância (D) entre a lagarta e a placa de aço esteja entre 3,175 e 6,350 mm (0,125 e 0,250 pol.) de largura.(Fig. 88)
5. Fixe o parafuso de bloqueio (A) e, em seguida, a porca de fixação traseira (B).

Limpar o produto

- Limpe os componentes plásticos com um pano seco e limpo.
- Não utilize uma máquina de lavar à pressão para limpar o produto.
- Não verta água diretamente no motor.
- Utilize uma escova para remover folhas, relva e sujidade.

Resolução de problemas

Problema	Causa possível	Solução
O produto não liga	A chave de ignição de segurança não está inserida.	Insira a chave de ignição de segurança.
	O produto não tem combustível.	Encha o depósito de combustível com gasolina limpa.
	A chave para LIGAR/DESLIGAR está desligada.	Desloque a chave para LIGAR/DESLIGAR para a posição ON.
	O motor não está acionado.	Acione o motor.
	O motor está encharcado.	Aguarde alguns minutos antes de voltar a arrancar, NÃO prima a bomba. Volte a arrancar o motor com aceleração total e o estrangulador na posição OFF (FECHADO).
	O cabo da vela de ignição não está ligado.	Ligue o cabo à vela de ignição.
	A vela de ignição está avariada.	Substitua a vela de ignição.
	Existe água no combustível ou o combustível é demasiado antigo.	Esvazie o depósito de combustível e o carburador. Encha o depósito de combustível com gasolina limpa.
	Existe vapor preso na linha de combustível.	Certifique-se de que toda a linha de combustível está abaixo da saída do depósito de combustível. A linha de combustível deve seguir continuamente do depósito de combustível para o carburador.
	Outras causas.	Consulte os procedimentos de arranque cuidadosamente neste manual.
	O interruptor do combustível (se equipado) está na posição FECHADO (OFF).	Rode o interruptor do combustível para a posição ABERTO (ON).
	O acelerador na posição STOP.	Desloque o acelerador para a posição FAST.
	A bateria de arranque não está carregada.	Carregue a bateria de arranque.
	É necessário substituir a bateria de arranque.	Substitua a bateria de arranque.
	A unidade de controlo do motor não recebe energia.	Inspecione a cablagem e o fusível da ECU.
O solenoide de arranque não engata.	Inspecione a cablagem e o fusível de arranque.	
O injetor de combustível não aciona. (Apenas para ST 424T/427T/430T)	Entre em contacto com centro de assistência autorizado.	
A bomba de combustível não recebe energia. (Apenas para ST 424T/427T/430T)	Entre em contacto com centro de assistência autorizado.	

Problema	Causa possível	Solução
Potência reduzida	O cabo da vela de ignição não está ligado.	Ligue o cabo à vela de ignição.
	O produto limpa demasiada neve.	Reduza a velocidade e largura da faixa.
	O tampão do depósito de combustível está coberto de gelo ou neve.	Retire o gelo e a neve do tampão do depósito de combustível e à volta do mesmo.
	O silenciador está sujo ou obstruído.	Limpe ou substitua o silenciador.
	Comprimento do cabo inadequado.	Ajuste o cabo.
	O silenciador está obstruído.	Certifique-se de que o motor está frio. Elimine a obstrução.
	A admissão de ar do carburador está bloqueada.	Certifique-se de que o motor está frio. Elimine a obstrução.
	O injetor de combustível não aciona.	Entre em contacto com centro de assistência autorizado.
O motor funciona ao rali ou com dificuldade	A linha de combustível está obstruída.	Limpe a linha de combustível.
	Existe água no combustível ou o combustível é demasiado antigo.	Esvazie o depósito de combustível e o carburador. Encha o depósito de combustível com gasolina limpa.
	O carburador tem de ser substituído.	Entre em contacto com centro de assistência autorizado.
	O injetor de combustível não aciona.	Entre em contacto com centro de assistência autorizado.
Vibração excessiva/movimento do punho	Algumas peças estão soltas. As brocas estão danificadas.	Aperte todos os fixadores. Substitua as peças danificadas. Se a vibração se manter, contacte um centro de assistência autorizado.
	Os punhos não estão posicionados corretamente.	Certifique-se de que os punhos estão bloqueados na devida posição.
	As porcas da alavanca de ajuste estão soltas.	Aperte as porcas até que o punho pareça seguro.
O punho do cabo de arranque está difícil de puxar	O punho do cabo de arranque está congelado.	Puxe lentamente o máximo de cabo possível do motor de arranque e liberte o punho do cabo de arranque. Se o motor não arrancar, repita o procedimento ou utilize o motor de arranque elétrico.
	O cabo de arranque está a interferir com os componentes.	O cabo de arranque não deve tocar em quaisquer cabos ou mangueiras.

Problema	Causa possível	Solução
Perda de tração/abrandamento da velocidade de condução	A correia desliza.	Ajuste o cabo. Ajuste a correia.
	A correia está desgastada.	Verifique/substitua a correia. Ajuste a polia.
Perda de descarga de neve ou abrandamento da descarga da neve	A correia está fora da polia.	Verifique/recoloque a correia. Ajuste a polia.
	O defletor da calha está obstruído.	Limpe o defletor da calha.
	Os objetos estranhos obstruem as brocas.	Retire os resíduos ou os objetos estranhos das brocas.
	O perno de segurança está partido.	Substitua o perno de segurança partido.
	Excesso de neve e acumulação de gelo entre os componentes da lagarta.	Retire o excesso de neve e a acumulação de gelo de entre os componentes da lagarta.
As luzes não estão ligadas (se equipadas)	O motor não está a funcionar.	Ligue o motor.
	A ligação do cabo está solta.	Verifique as ligações do cabo no motor e as luzes.
	O LED está queimado.	Substitua o módulo de luz LED. Os LED individuais não podem ser substituídos.
	O fusível está fundido.	Substitua o fusível. Certifique-se de que não existe um curto-circuito.
O rotor da calha é difícil de deslocar	Existem resíduos no mecanismo de rotação da calha.	Limpe as peças internas do mecanismo de rotação da calha.
	Os cabos estão torcidos ou danificados.	Certifique-se de que os cabos não estão torcidos. Substitua os cabos danificados.
	É necessário ajustar o cabo de libertação.	Ajuste o cabo de libertação.
O produto vira para um dos lados	A pressão dos pneus não está equilibrada.	Ajuste a pressão dos pneus e encha os pneus.
	O produto trabalha apenas com uma roda.	Verifique o pino de bloqueio do pneu.
	Ajuste irregular do trenó.	Ajuste as placas de deslize e o trenó.
	Ajuste irregular das placas de deslize.	Ajuste as placas de deslize e o trenó.

Transporte, armazenamento e eliminação

Transporte e armazenamento

- Para o transporte e armazenamento do produto e do combustível, certifique-se de que não existem fugas ou fumos. Faíscas ou chamas abertas, por exemplo de dispositivos elétricos ou mesmo caldeiras, podem causar um incêndio.
- Utilize recipientes aprovados para o transporte e armazenamento de combustível.
- Esvazie o depósito de combustível antes de armazenar o produto durante um longo período de tempo. Elimine o combustível numa localização de eliminação aplicável
- Fixe o produto de forma segura durante o transporte para evitar danos e acidentes.
- Mantenha o produto numa área trancada para impedir o acesso a crianças ou pessoas que não dispõem de aprovação.

- Mantenha o produto num local seco e sem gelo.
- Carregue a bateria durante o armazenamento de longa duração. Examine e limpe os terminais da bateria antes do armazenamento de longa duração.

- Elimine todos os produtos químicos, como óleo de motor ou anticongelante, num centro de assistência ou numa localização de eliminação aplicável.
- Quando o produto deixar de ser utilizado, envie-o para um revendedor Husqvarna ou elimine-o numa localização de reciclagem.
- Elimine a bateria num centro de assistência ou num local de eliminação de baterias usadas.

Eliminação

- Respeite os requisitos de reciclagem locais e os regulamentos aplicáveis.

Especificações técnicas

Especificações técnicas

	ST 424	ST 427	ST 430	ST 424T	ST 427T	ST 430T
Dimensões						
Peso, com depósitos vazios, kg	140	145	150	160	165	170
Pressão máxima de funcionamento dos pneus, PSI	18	18	20	N/A	N/A	N/A
Motor						
Marca	Husqvarna	Husqvarna	Husqvarna	Husqvarna	Husqvarna	Husqvarna
Cilindrada, cc	291	369	414	306	369	420
Tipo de combustível	Sem chumbo normal (teor máximo de etanol de 10%)					
Capacidade de combustível, galão/l	0,62/2,35	0,62/2,35	0,62/2,35	0,95/3,60	0,95/3,60	0,95/3,60
Tipo de óleo (API SJ-SN)	SAE 5W30 (inferior a 0 °C [32 °F])					
Capacidade de óleo fl oz/l	32/0,95	38/1,12	38/1,12	32/0,95	38/1,12	38/1,12
Sistema elétrico						
Vela de ignição	F6RTC					
Distância entre os eletrodos da vela de ignição (mm/pol.)	0,027/0,686					
Emissões de ruído ²⁴						
Nível de potência sonora, dB(A) medidos	<105 db	<105 db	<105 db	<105 db	<105 db	<105 db
Nível de potência sonora, garantido L _{WA} dB(A)	105 db	105 db	105 db	105 db	105 db	105 db
Níveis de vibração , a _{hveq} ²⁵						
Nível de vibração no punho, m/s ²	4,57 m/s ²	5,07 m/s ²	5,83 m/s ²	4,11 m/s ²	4,65 m/s ²	5,25 m/s ²

²⁴ Emissões de ruído para as imediações, medidas sob forma de potência sonora (L_{WA}) em conformidade com as diretivas da CE 2000/14/CE e 2005/88/CE.

²⁵ Nível de vibração em conformidade com a norma ISO 5349-2 EN 1033.

Declaração CE de conformidade

CONTEÚDO DA DECLARAÇÃO DE CONFORMIDADE DA UE

A Husqvarna, SE-561 82 Huskvarna, SUÉCIA, declara, sob sua inteira responsabilidade, que o produto representado:

Descrição	Soprador de neve
Marca	Husqvarna
Plataforma/Tipo/Modelo	ST 424, ST 427, ST 430, ST 424T, ST 427T, ST 430T
Lote	Número de série referente 2018 e posteriores

está em plena conformidade com as seguintes diretivas e regulamentos da UE:

Diretiva/Regulamento	Descrição
2006/42/CE	"relativa a máquinas"
2014/30/UE	"relativa à compatibilidade eletromagnética"
2000/14/CE; 2005/88/CE	"relativa ao ruído exterior"

As normas harmonizadas e/ou especificações técnicas aplicadas são as seguintes: EN ISO 12100, ISO 14982, ISO 8437, ISO 3744, EN 1032

Em conformidade com a Diretiva 2000/14/CE, Anexo V, os valores de som declarados são indicados na secção de especificações técnicas deste manual e na Declaração de conformidade da CE assinada.

O soprador de neve fornecido está em conformidade com o exemplo que foi examinado.

Περιεχόμενα

Εισαγωγή.....	106	Αντιμετώπιση προβλημάτων.....	123
Ασφάλεια.....	107	Μεταφορά, αποθήκευση και απόρριψη.....	125
Συναρμολόγηση.....	111	Τεχνικά στοιχεία.....	126
Λειτουργία.....	112	Δήλωση Συμμόρφωσης ΕΚ.....	127
Συντήρηση.....	115		

Εισαγωγή

Επισκόπηση προϊόντος

(Εικ. 1)

1. Τάπα νεπεόζιπου καυσίμου
2. Εξάτμιση (σιγαστήρας)
3. Τάπα πλήρωσης λαδιού/δείκτης στάθμης (μόνο στα ST 424T/427T/430T)
4. Κάλυμμα μπαταρίας
5. Μοχλός σωλήνα εκτόξευσης
6. Σύμπλεξη ατέρμονων κοχλιών
7. Μοχλός ταχύτητας κίνησης
8. Ταμπλό ελέγχου
9. Μοχλός τηλεχειρισμού
10. Σύμπλεξη μηχανισμού μετάδοσης κίνησης
11. Σκανδάλες συστήματος διεύθυνσης
12. Χειρόβιδες λαβής
13. Τροχός (μόνο στα ST 424/427/430)
14. Δείκτης στάθμης (μόνο στα ST 424/427/430)
15. Τάπα πλήρωσης λαδιού (μόνο στα ST 424/427/430)
16. Τάπα αποστράγγισης λαδιού
17. Λαβή εκκίνησης
18. Διακόπτης ON/OFF καυσίμου (μόνο στα ST 424/427/430)
19. Φούσκα πλήρωσης (μόνο στα ST 424/427/430)
20. Ερπύστρια συνεχούς τύπου (μόνο στα ST 424T/427T/430T)
21. Κάδος ατέρμονων κοχλιών
22. Γλίστρα
23. Ατέρμονες κοχλίες
24. Εργαλείο για καθαρισμό
25. Σωλήνας εκτόξευσης
26. Εκτροπέας σωλήνα εκτόξευσης
27. Ενδεικτική λυχνία LED

Επισκόπηση προϊόντος

(Εικ. 2)

1. Μοχλός ρύθμισης κάδου ατέρμονων κοχλιών
2. Διακόπτης ON/OFF για τη θερμαινόμενη λαβή
3. Ωρομετρητής και υπενθύμιση αλλαγής λαδιού
4. Γκάζι
5. Μοχλός σωλήνα εκτόξευσης
6. Μοχλός απελευθέρωσης
7. Υποδοχή διακόπτη ανάφλεξης
8. Σύμπλεξη ατέρμονων κοχλιών
9. Μοχλός ταχύτητας κίνησης
10. Ετικέτα συμβόλων
11. Μοχλός τηλεχειρισμού για τον εκτροπέα του σωλήνα εκτόξευσης
12. Σύμπλεξη μηχανισμού μετάδοσης κίνησης

Περιγραφή προϊόντος

Το προϊόν είναι εκχιονιστικό μηχανήμα που χρησιμοποιείται για την απομάκρυνση του χιονιού από το έδαφος.

Προβλεπόμενη χρήση

Αυτό το προϊόν μπορεί να χρησιμοποιηθεί για την απομάκρυνση χιονιού από χωράφια, δρόμους, μονοπάτια κήπων και ιδιωτικούς δρόμους. Μην το χρησιμοποιείτε σε πρανή με κλίση μεγαλύτερη από 20°. Μην χρησιμοποιείτε το προϊόν σε περιοχές όπου υπάρχουν πολλές φερτές ύλες, χώματα και πέτρες που προεξέχουν.

Σύμβολα στο προϊόν

Περιεχόμενα Εάν οι αυτοκόλλητες ετικέτες στο προϊόν είναι κατεστραμμένες, επικοινωνήστε με τον διανομέα για να τις αντικαταστήσετε.

(Εικ. 3) Προειδοποίηση.

(Εικ. 4) Διαβάστε το εγχειρίδιο χρήσης.

(Εικ. 5) Σε λειτουργία.

(Εικ. 6) Εκκινήστε τον κινητήρα.

(Εικ. 7) Κινητήρας σβηστός.

(Εικ. 8) Δυνατή λειτουργία.

(Εικ. 9) Γρήγορα.

(Εικ. 10) Αργά.

(Εικ. 11) Υπενθύμιση αλλαγής λαδιού.

(Εικ. 12) Θερμαινόμενες λαβές.

(Εικ. 13) Αφαιρέστε το κλειδί πριν από τη συντήρηση.

(Εικ. 14) Καυτή επιφάνεια.

(Εικ. 15) Κίνδυνος πυρκαγιάς.

(Εικ. 16) Προσοχή σε αντικείμενα που εκτοξεύονται.

(Εικ. 17) Απομακρύνετε τυχόν παριστάμενα άτομα.

Μην εισπνέετε τις αναθυμιάσεις της εξάτμισης.

(Εικ. 19) Μετακινηθείτε αργά προς τα πίσω.

(Εικ. 20) Κίνδυνος πτώσης.

(Εικ. 21)

(Εικ. 22)

(Εικ. 23)

(Εικ. 24)

Στρίψτε αριστερά.

Στρίψτε δεξιά.

Εκτόξευση χιονιού.

Αλλαγή ύψους κάδου ατέρμωνων κοχλιών.

Ευθύνη προϊόντος

Όπως αναφέρεται στη νομοθεσία περί ευθύνης για τα προϊόντα, δεν φέρουμε καμία ευθύνη για ζημιές που οφείλονται στο προϊόν μας εάν:

- Το προϊόν έχει επισκευαστεί λανθασμένα.
- Το προϊόν έχει επισκευαστεί με εξαρτήματα που δεν προέρχονται από τον κατασκευαστή ή που δεν έχουν εγκριθεί από τον κατασκευαστή.
- Το προϊόν διαθέτει ένα αξεσουάρ που δεν προέρχεται από τον κατασκευαστή ή που δεν έχει εγκριθεί από τον κατασκευαστή.
- Το προϊόν δεν έχει επισκευαστεί σε εγκεκριμένο κέντρο σέρβις ή από εγκεκριμένη αρχή.

Ασφάλεια

Ορισμοί για την ασφάλεια

Οι παρακάτω ορισμοί παρέχουν το βαθμό σοβαρότητας για κάθε προειδοποιητική λέξη.



ΠΡΟΕΙΔΟΠΟΙΗΣΗ: Τραυματισμός ατόμων.



ΠΡΟΣΟΧΗ: Ζημιά του προϊόντος.

Περιεχόμενα Αυτές οι πληροφορίες διευκολύνουν τη χρήση του προϊόντος.

Γενικές οδηγίες ασφαλείας

- Χρησιμοποιήστε σωστά το προϊόν. Λόγω της εσφαλμένης χρήσης μπορεί να προκληθεί τραυματισμός ή θάνατος. Χρησιμοποιήστε το προϊόν μόνο για τις εργασίες που αναφέρονται στο παρόν εγχειρίδιο. Μην χρησιμοποιείτε το προϊόν για άλλες εργασίες.
- Τηρείτε τις οδηγίες του παρόντος εγχειριδίου. Τηρείτε τα σύμβολα ασφαλείας και τις οδηγίες ασφαλείας. Εάν ο χειριστής δεν τηρεί τις οδηγίες και τα σύμβολα, μπορεί να προκληθεί τραυματισμός, ζημιά ή θάνατος.
- Μην απορρίψετε αυτό το εγχειρίδιο. Χρησιμοποιήστε τις οδηγίες για τη συναρμολόγηση, τη χρήση και τη διατήρηση του προϊόντος σε καλή κατάσταση.

Χρησιμοποιήστε τις οδηγίες για τη σωστή εγκατάσταση των εξαρτημάτων και των παρελκόμενων. Να χρησιμοποιείτε μόνο εγκεκριμένα εξαρτήματα και παρελκόμενα.

- Να μην χρησιμοποιείτε προϊόντα που παρουσιάζουν ζημιά. Να τηρείτε το πρόγραμμα συντήρησης. Να εκτελείτε μόνο τις εργασίες συντήρησης που αναφέρονται σε οδηγίες του παρόντος εγχειριδίου. Όλες οι υπόλοιπες εργασίες συντήρησης πρέπει να εκτελούνται από ένα εγκεκριμένο κέντρο σέρβις.
- Το παρόν εγχειρίδιο δεν περιλαμβάνει όλες τις καταστάσεις που μπορεί να προκύψουν κατά τη χρήση του προϊόντος. Να είστε προσεκτικοί και να χρησιμοποιείτε την κοινή λογική. Να μην χρησιμοποιείτε το προϊόν και μην εκτελείτε συντήρηση σε αυτό, εάν δεν είστε σίγουροι για την κατάσταση. Απευθυνθείτε σε έναν ειδικό για το προϊόν, τον αντιπρόσωπό σας, τον αντιπρόσωπο σέρβις ή ένα εγκεκριμένο κέντρο σέρβις για πληροφορίες.
- Αποσυνδέστε το καλώδιο του μπουζί πριν από τη συναρμολόγηση του προϊόντος, την τοποθέτησή του στην περιοχή αποθήκευσης ή την εκτέλεση εργασιών συντήρησης.
- Μην χρησιμοποιείτε το προϊόν εάν τροποποιηθεί από τις αρχικές του προδιαγραφές. Μην αλλάξετε ένα εξάρτημα του προϊόντος χωρίς έγκριση από τον κατασκευαστή. Χρησιμοποιήστε μόνο εξαρτήματα που έχουν εγκριθεί από τον κατασκευαστή. Λόγω της εσφαλμένης συντήρησης μπορεί να προκληθεί τραυματισμός ή θάνατος.

- Μην αναπνέετε τα καυσαέρια από τον κινητήρα. Η μακροχρόνια εισπνοή αναθυμιάσεων της εξάτμισης του κινητήρα είναι επικίνδυνη για την υεία.
- Μην θέτετε το προϊόν σε λειτουργία σε εσωτερικό χώρο ή κοντά σε εύφλεκτα υλικά. Οι αναθυμιάσεις της εξάτμισης είναι καυτές και μπορεί να περιέχουν σπινθήρες που μπορεί να προκαλέσουν πυρκαγιά. Η ανεπαρκής ροή αέρα μπορεί να προκαλέσει τραυματισμό ή θάνατο λόγω ασφυξίας ή μονοξειδίου του άνθρακα.
- Όταν χρησιμοποιείτε αυτό το προϊόν, ο κινητήρας δημιουργεί ηλεκτρομαγνητικό πεδίο. Το ηλεκτρομαγνητικό πεδίο μπορεί να προκαλέσει ζημιά στα ιατρικά εμφυτεύματα. Προτού χρησιμοποιήσετε το προϊόν, συμβουλευθείτε το γιατρό σας ή τον κατασκευαστή του ιατρικού εμφυτεύματος.
- Μην επιτρέψετε σε παιδιά να χρησιμοποιήσουν το προϊόν. Μην αφήνετε να χρησιμοποιήσουν το προϊόν άτομα που δεν έχουν διαβάσει τις οδηγίες.
- Φροντίστε να παρακολουθείτε πάντα τα άτομα με μειωμένες σωματικές ή διανοητικές ικανότητες που χρησιμοποιούν το προϊόν. Πρέπει να είναι παρών ένας υπεύθυνος ενήλικας ανά πάσα στιγμή.
- Ασφαλίστε το προϊόν σε σημείο στο οποίο δεν έχουν πρόσβαση παιδιά και μη εγκεκριμένα άτομα.
- Το προϊόν μπορεί να εκτινάξει αντικείμενα και να προκληθούν τραυματισμοί. Τηρείτε τις οδηγίες ασφαλείας για να μειώσετε τον κίνδυνο τραυματισμού ή θανάτου.
- Μην απομακρύνετε από το προϊόν όταν ο κινητήρας είναι σε λειτουργία.
- Ο χειριστής του προϊόντος είναι υπεύθυνος σε περίπτωση ατυχήματος.
- Προτού περπατήσετε και ενώ περπατάτε προς τα πίσω, ελέγξτε πίσω σας και προς τα κάτω μήπως υπάρχουν μικρά παιδιά, ζώα ή άλλοι κίνδυνοι που μπορούν να προκαλέσουν τυχόν πτώση σας.
- Βεβαιωθείτε ότι τα εξαρτήματα δεν έχουν υποστεί ζημιά πριν χρησιμοποιήσετε το προϊόν.
- Βεβαιωθείτε ότι είστε σε απόσταση τουλάχιστον 15 m (50 ft) από άλλα άτομα ή ζώα πριν χρησιμοποιήσετε το προϊόν. Βεβαιωθείτε ότι τυχόν άτομα σε κοντινή περιοχή γνωρίζουν ότι θα χρησιμοποιήσετε το προϊόν.
- Ανατρέξτε στην εθνική ή τοπική νομοθεσία. Μπορεί να εμποδίσει ή να μειώσει τη λειτουργία του προϊόντος σε ορισμένες περιπτώσεις.

Οδηγίες ασφαλείας για τη λειτουργία

- Μην πλησιάζετε τα χέρια ή τα πόδια σας κοντά ή κάτω από κινούμενα μέρη. Διατηρείτε πάντα απόσταση ασφαλείας από το άνοιγμα εξόδου.
- Προσέχετε ιδιαίτερα κατά τη χρήση ή κατά το πέρασμα από δρομάκια, μονοπάτια ή δρόμους με χαλίκια. Παραμείνετε σε εργασιμότητα για κρυφούς κινδύνους ή για κίνηση οχημάτων.
- Εάν χτυπήσετε ένα ξένο αντικείμενο, σταματήστε τον κινητήρα (μοτέρ), αφαιρέστε το καλώδιο από το μπουζί, αποσυνδέστε το καλώδιο (στα ηλεκτρικά

μοτέρ), εξετάστε προσεκτικά το προϊόν για τυχόν ζημιές και επισκευάστε τις ζημιές προτού ενεργοποιήσετε ξανά και χρησιμοποιήσετε το προϊόν.

- Αν το προϊόν αρχίσει να δονείται με ασυνήθιστο τρόπο, σβήστε τον κινητήρα (μοτέρ) και ελέγξτε αμέσως για να εντοπίσετε την αιτία. Οι δονήσεις αποτελούν, γενικά, προειδοποίηση για προβλήματα.
- Σβήνετε τον κινητήρα (μοτέρ) όποτε φεύγετε από τη θέση χειρισμού, προτού αποφράξετε το περιβλήμα των ατέρμονων κοχλιών ή τον εκτροπέα του σωλήνα, καθώς και όταν εκτελείτε επισκευές, ρυθμίσεις ή επιθεωρήσεις.
- Κατά τον καθαρισμό, την επισκευή ή τον έλεγχο του προϊόντος, πρέπει να σβήνετε τον κινητήρα και να βεβαιώνετε πως έχουν σταματήσει οι ατέρμονες κοχλίες και όλα τα κινούμενα εξαρτήματα. Αποσυνδέστε το καλώδιο του μπουζί και διατηρήστε το μακριά από το μπουζί, για να αποτρέψετε την ακούσια εκκίνηση του κινητήρα.
- Μην αφήνετε τον κινητήρα να λειτουργεί σε εσωτερικούς χώρους, παρά μόνο κατά την εκκίνηση του και κατά τη μεταφορά του προϊόντος μέσα ή έξω από το κτίριο. Ανοίξτε τις εξωτερικές πόρτες, οι αναθυμιάσεις της εξάτμισης είναι επικίνδυνες.
- Προσέχετε ιδιαίτερα κατά τη λειτουργία σε πρηνή.
- Μην χρησιμοποιείτε ποτέ το προϊόν χωρίς να τοποθετήσετε τα κατάλληλα προστατευτικά και τις λοιπές συσκευές προστασίας στη θέση τους και χωρίς να επιβεβαιώσετε ότι λειτουργούν.
- Μην κατευθύνετε ποτέ τον εκτροπέα του σωλήνα προς ανθρώπους ή προς σημεία όπου μπορεί να προκληθούν υλικές ζημιές. Μην αφήνετε να πλησιάζουν παιδιά ή άλλα άτομα.
- Μην υπερφορτώνετε το προϊόν επιχειρώντας να καθαρίσετε χιόνι με πολύ γρήγορο ρυθμό.
- Μην χρησιμοποιείτε ποτέ το προϊόν με υψηλές ταχύτητες πορείας πάνω σε ολισθηρές επιφάνειες. Πρέπει να κοιτάζετε πίσω σας και να προσέχετε κατά τη λειτουργία με κίνηση προς τα πίσω.
- Διακόπτετε την παροχή ισχύος στους ατέρμονες κοχλίες κατά τη μεταφορά του προϊόντος ή όταν το προϊόν δεν χρησιμοποιείται.
- Χρησιμοποιείτε μόνο εξαρτήματα και παρελκόμενα εγκεκριμένα από τον κατασκευαστή του προϊόντος (όπως αντίβαρα τροχών, αντίβαρα ή καμπίνες).
- Μην χρησιμοποιείτε ποτέ το προϊόν χωρίς καλή ορατότητα ή επαρκή φωτισμό. Να είστε πάντα σίγουροι για το που πατάτε και κρατάτε γερά τις λαβές. Πρέπει πάντα να περπατάτε και όχι να τρέχετε.
- Μην ακουμπάτε ποτέ τον κινητήρα ή την εξάτμιση (σιγαστήρα) όταν καιναι.

Ασφάλεια στο χώρο εργασίας

- Επιθεωρήστε προσεκτικά την περιοχή όπου θα χρησιμοποιηθεί ο εξοπλισμός και αφαιρέστε όλα τα πατάκια, τα έλκηθρα, τις σανίδες, τα καλώδια και οποιαδήποτε άλλα ξένα αντικείμενα.

- Αποσυμπλέξτε όλους τους συμπλέκτες και επιλέξτε τη νεκρά προτού εκκινήσετε τον κινητήρα (μοτέρ).
- Μην χρησιμοποιείτε το προϊόν χωρίς να φοράτε επαρκή χειμερινά ενδύματα. Αποφεύγετε να φοράτε φαρδιά ρούχα που μπορεί να παγιδευτούν στα κινούμενα εξαρτήματα. Φοράτε παπούτσια που βελτιώνουν το βάδισμα σε ολισθηρές επιφάνειες.
- Πρέπει να χειρίζεστε το καύσιμο με προσοχή, καθώς είναι ιδιαίτερα εύφλεκτο.
 - Χρησιμοποιείτε εγκεκριμένο δοχείο καυσίμου.
 - Μην προσθέτετε ποτέ καύσιμο σε κινητήρα που λειτουργεί ή που καίει.
 - Κάνετε τον εφοδιασμό πάντοτε σε ανοικτούς χώρους με μεγάλη προσοχή. Μη γεμίζετε ποτέ το δοχείο καυσίμου σε εσωτερικό χώρο.
 - Μην γεμίζετε ποτέ τα δοχεία μέσα σε όχημα ή φορητό ή πάνω σε τρέιλερ με πλατόφορμα με πλαστική επένδυση. Πριν από την πλήρωση, πρέπει πάντα να τοποθετείτε τα δοχεία στο έδαφος μακριά από το όχημα.
 - Όταν είναι εφικτό, αφαιρείτε τον εξοπλισμό που κινείται με καύσιμο από το φορητό ή το τρέιλερ και ανεφοδιάστε τον στο έδαφος. Εάν αυτό δεν είναι εφικτό, θα πρέπει να ανεφοδιάζετε τον εν λόγω εξοπλισμό πάνω σε τρέιλερ με φορητό δοχείο και όχι με μάνικα βενζίνης.
 - Κρατάτε πάντα το ακροφύσιο σε επαφή με το χείλος της δεξαμενής ή του δοχείου καυσίμου μέχρι να ολοκληρωθεί ο ανεφοδιασμός. Μην χρησιμοποιείτε διάταξη κλειδώματος-ανοίγματος ακροφυσίου.
 - Στερεώστε ξανά στη θέση της την τάπα της βενζίνης και σκουπίστε το καύσιμο που τυχόν έχει χυθεί.
 - Εάν χυθεί καύσιμο στα ρούχα σας, αλλάξτε τα αμέσως.
- Χρησιμοποιείτε τα καλώδια προέκτασης και τις πρίζες που προδιαγράφονται από τον κατασκευαστή για όλες τις μονάδες με ηλεκτρικό μοτέρ κίνησης ή με ηλεκτρική μίζα.
- Ρυθμίστε το ύψος του περιβλήματος των ατέρμονων κοχλιών, ώστε να μην έρχεται σε επαφή με επιφάνειες με χαλίκια ή θρυμματισμένες πέτρες.
- Μην επιχειρήσετε ποτέ να κάνετε ρυθμίσεις ενώ λειτουργεί ο κινητήρας (το μοτέρ) (εκτός εάν συνιστάται ρητά από τον κατασκευαστή).
- Φοράτε πάντα γυαλιά ασφαλείας ή προστατευτικά ματιών κατά τη διάρκεια της λειτουργίας ή κατά την εκτέλεση μιας ρύθμισης ή επισκευής, ώστε να προστατεύετε τα μάτια σας από ξένα αντικείμενα που μπορεί να εκπιναχτούν από το μηχάνημα.

Προσωπικός εξοπλισμός προστασίας

Να χρησιμοποιείτε πάντα σωστό προσωπικό εξοπλισμό προστασίας κατά τη χρήση του προϊόντος. Αυτό περιλαμβάνει, τουλάχιστον, ανθεκτικά παπούτσια, μέσα προστασίας των ματιών και προστατευτικά ακοής. Ο προσωπικός εξοπλισμός προστασίας δεν εξαλείφει τον κίνδυνο τραυματισμού, ωστόσο μπορεί να μειώσει τη

σοβαρότητα του τραυματισμού σε περίπτωση ατυχήματος.

- Όταν χρησιμοποιείτε το προϊόν ή εκτελείτε εργασίες συντήρησης ή επισκευής, πρέπει πάντα να φοράτε γυαλιά ασφαλείας ή μέσα προστασίας των ματιών.
- Όταν χρησιμοποιείτε το προϊόν, πρέπει πάντα να φοράτε κατάλληλα χειμερινά ενδύματα.
- Πρέπει να χρησιμοποιείτε πάντα αντιολισθητικές μπότες βαρέως τύπου με καλή υποστήριξη των αστραγάλων ενώ χρησιμοποιείτε το προϊόν.
- Μην φοράτε ποτέ φαρδιά ρούχα που μπορεί να παγιδευτούν σε κινούμενα εξαρτήματα.
- Χρησιμοποιείτε προστατευτικά γάντια, εάν χρειάζεται. Για παράδειγμα, κατά τη σύνδεση, τον έλεγχο ή τον καθαρισμό της λεπίδας.
- Χρησιμοποιήστε πάντα εγκεκριμένη προστασία αυτιών κατά τη χρήση του προϊόντος. Τυχόν θόρυβος για μεγάλο χρονικό διάστημα μπορεί να προκαλέσει θορυβογενή απώλεια ακοής.

Ύσκευές ασφαλείας στο προϊόν

- Βεβαιωθείτε ότι εκτελείτε τακτικά συντήρηση στο προϊόν.
 - Αυξάνεται η διάρκεια ζωής του προϊόντος.
 - Μειώνεται ο κίνδυνος ατυχημάτων.
- Ένας εγκεκριμένος αντιπρόσωπος ή ένα εγκεκριμένο κέντρο σέρβις πρέπει να εξετάζει τακτικά το προϊόν για την εκτέλεση ρυθμίσεων ή επισκευών.
- Μην χρησιμοποιείτε προϊόντα με κατεστραμμένο εξοπλισμό προστασίας. Εάν το προϊόν έχει υποστεί ζημιά, απευθυνθείτε σε ένα εγκεκριμένο κέντρο σέρβις.

Εξάτμιση (σιγαστήρας)

Η εξάτμιση (σιγαστήρας) διατηρεί τα επίπεδα θορύβου στο ελάχιστο και κατευθύνει τις αναθυμιάσεις της εξάτμισης μακριά από το χειριστή.

Μην χρησιμοποιείτε το προϊόν, αν η εξάτμιση (σιγαστήρας) λείπει ή είναι ελαττωματική. Αν η εξάτμιση (σιγαστήρας) είναι ελαττωματική, αυξάνεται το επίπεδο θορύβου και ο κίνδυνος φωτιάς.

Πρέπει να εξετάζετε την εξάτμιση (το σιγαστήρα) τακτικά, για να βεβαιωθείτε ότι είναι σωστά συνδεδεμένη και δεν έχει υποστεί ζημιά.



ΠΡΟΣΟΧΗ: Η εξάτμιση (σιγαστήρας) θερμαίνεται πολύ κατά τη διάρκεια της χρήσης και παραμένει θερμή μετά τη χρήση, καθώς και όταν ο κινητήρας λειτουργεί στο ρελαντί. Προσέχετε όταν κινείστε κοντά σε εύφλεκτα υλικά ή/και αναθυμιάσεις, για να αποφύγετε την εκδήλωση πυρκαγιάς.

Ασφάλεια καυσίμου



ΠΡΟΕΙΔΟΠΟΙΗΣΗ: Προτού χρησιμοποιήσετε το προϊόν, διαβάστε τις παρακάτω προειδοποιητικές οδηγίες.

- Μην θέτετε το προϊόν σε λειτουργία, εάν υπάρχει καύσιμο ή λάδι κινητήρα στο προϊόν. Αφαιρέστε το ανεπιθύμητο καύσιμο/λάδι και αφήστε το προϊόν να στεγνώσει.
- Εάν χύσετε καύσιμο στα ρούχα σας, αλλάξτε τα αμέσως.
- Μην χύσετε καύσιμο στο σώμα σας, καθώς μπορεί να προκληθεί τραυματισμός. Αν χύσετε καύσιμο στο σώμα σας, χρησιμοποιήστε σαπούνι και νερό για να αφαιρέσετε το καύσιμο.
- Μην θέτετε το προϊόν σε λειτουργία, εάν ο κινητήρας έχει διαρροή. Εξετάζετε τακτικά τον κινητήρα για διαρροές.
- Να είστε προσεκτικοί με το καύσιμο. Το καύσιμο είναι εύφλεκτο και οι αναθυμιάσεις είναι εκρηκτικές και μπορούν να προκαλέσουν τραυματισμό ή θάνατο.
- Μην εισπνεύσετε τις αναθυμιάσεις καυσίμου, καθώς μπορεί να προκληθεί τραυματισμός. Βεβαιωθείτε ότι υπάρχει επαρκής ροή αέρα.
- Μην καπνίζετε κοντά στο καύσιμο ή τον κινητήρα.
- Μην τοποθετείτε ζεστά αντικείμενα κοντά στο καύσιμο ή τον κινητήρα.
- Μην προσθέτετε καύσιμο όταν λειτουργεί ο κινητήρας.
- Βεβαιωθείτε ότι ο κινητήρας έχει κρυώσει πριν από τον ανεφοδιασμό.
- Πριν από τον ανεφοδιασμό, ανοίξτε αργά την τάπα του ντεπόζιτου καυσίμου και εκτονώστε προσεκτικά την πίεση.
- Μην προσθέτετε καύσιμο στον κινητήρα σε εσωτερικό χώρο. Η ανεπαρκής ροή αέρα μπορεί να προκαλέσει τραυματισμό ή θάνατο λόγω ασφυξίας ή μονοξειδίου του άνθρακα.
- Να σφίγγετε πλήρως την τάπα του ντεπόζιτου καυσίμου. Αν η τάπα του ντεπόζιτου καυσίμου δεν είναι σφιγμένη, υπάρχει κίνδυνος πυρκαγιάς.
- Πριν από την εκκίνηση, μετακινήστε το προϊόν σε απόσταση τουλάχιστον 3 m (10 ft) από το σημείο όπου γεμίσατε το ντεπόζιτο.
- Μην προσθέτετε υπερβολική ποσότητα καυσίμου στο ντεπόζιτο καυσίμου.

Ασφάλεια μπαταρίας



ΠΡΟΕΙΔΟΠΟΙΗΣΗ: Μια μπαταρία που έχει υποστεί ζημιά μπορεί να εκραγεί και να προκαλέσει τραυματισμό. Αν η μπαταρία έχει παραμορφωθεί ή έχει υποστεί ζημιά, απευθυνθείτε σε έναν εγκεκριμένο αντιπρόσωπο σέρβις της Husqvarna.



ΠΡΟΕΙΔΟΠΟΙΗΣΗ: Προτού χρησιμοποιήσετε το προϊόν, διαβάστε τις παρακάτω προειδοποιητικές οδηγίες.

- Όταν βρίσκεστε κοντά σε μπαταρίες, πρέπει να χρησιμοποιείτε προστατευτικά γυαλιά.
- Μην φοράτε ρολόγια, κοσμήματα ή άλλα μεταλλικά αντικείμενα όταν πλησιάζετε την μπαταρία.
- Πρέπει να αποθηκεύετε την μπαταρία μακριά από παιδιά.
- Πρέπει να φορτίζετε την μπαταρία σε χώρο με καλή ροή αέρα.
- Διατηρείτε τα εύφλεκτα υλικά σε ελάχιστη απόσταση 1 m, όταν φορτίζετε την μπαταρία.
- Πρέπει να απορρίψετε τις μπαταρίες που αντικαθιστάτε. Ανατρέξτε στην ενότητα *Απόρριψη στη σελίδα 126*.
- Η μπαταρία μπορεί να εκλύει εκρηκτικά αέρια. Μην καπνίζετε κοντά στην μπαταρία. Διατηρήστε την μπαταρία μακριά από ακάλυπτες φλόγες και σπινθήρες.

Οδηγίες ασφαλείας για τη συντήρηση



ΠΡΟΕΙΔΟΠΟΙΗΣΗ: Προτού χρησιμοποιήσετε το προϊόν, διαβάστε τις παρακάτω προειδοποιητικές οδηγίες.

- Οι αναθυμιάσεις της εξάτμισης από τον κινητήρα περιέχουν μονοξείδιο του άνθρακα, ένα άσμο, δηλητηριώδες και ιδιαίτερα επικίνδυνο αέριο. Να μην εκκινείτε τον κινητήρα σε εσωτερικούς ή κλειστούς χώρους.
- Πριν πραγματοποιήσετε συντήρηση στο προϊόν, σβήστε τον κινητήρα και αποσυνδέστε το καλώδιο ανάφλεξης από το μπουζί.
- Όταν εκτελείτε συντήρηση των λεπίδων, πρέπει να χρησιμοποιείτε προστατευτικά γάντια. Οι λεπίδες είναι πολύ κοφτερές και μπορεί εύκολα να κοπείτε.
- Τα αξεσουάρ και οι τροποποιήσεις στο προϊόν που δεν είναι εγκεκριμένες από τον κατασκευαστή, μπορεί να προκαλέσουν σοβαρό τραυματισμό ή θάνατο. Να μην πραγματοποιείτε αλλαγές στο προϊόν. Να χρησιμοποιείτε μόνο εξαρτήματα που έχουν εγκριθεί από τον κατασκευαστή.
- Αν η συντήρηση δεν γίνεται σωστά και τακτικά, αυξάνεται ο κίνδυνος τραυματισμού και ζημιάς στο προϊόν.
- Πρέπει να εκτελείτε μόνο τις εργασίες συντήρησης που περιγράφονται σε αυτό το εγχειρίδιο χρήσης. Όλες οι άλλες εργασίες σέρβις πρέπει να εκτελούνται από εγκεκριμένο αντιπρόσωπο σέρβις.
- Φροντίστε να αναθέτετε τακτικά τη συντήρηση του προϊόντος σε έναν εγκεκριμένο αντιπρόσωπο σέρβις.
- Φροντίστε να αντικαθιστάτε τυχόν κατεστραμμένα, φθαρμένα ή σπασμένα εξαρτήματα.

Συναρμολόγηση

Αφαίρεση του προϊόντος από το χαρτοκιβώτιο

1. Αφαιρέστε τα μη συναρμολογημένα εξαρτήματα που συνοδεύουν το προϊόν. Κόψτε τις τέσσερις γωνίες του χαρτοκιβωτίου και ακουμπήστε κάτω τα ακραία πλαίσια.
2. Αφαιρέστε τις δύο βίδες που συγκρατούν το περίβλημα των ατέρμωνων κοχλιών στην παλέτα. Αφαιρέστε τα χαλύβδινα μπράτσα από τις γλίστρες, εάν βρίσκονται εκεί.
3. Κόψτε τα δεματικά που συγκρατούν το προϊόν στην παλέτα και αφαιρέστε τα.
4. Αφαιρέστε όλα τα υλικά συσκευασίας.
5. Βγάλε το προϊόν από το χαρτοκιβώτιο και βεβαιωθείτε ότι δεν έχουν απομείνει μη συνδεδεμένα εξαρτήματα μέσα στο χαρτοκιβώτιο.

Μη συνδεδεμένα εξαρτήματα

(Εικ. 25) Κλειδί πολλαπλών λειτουργιών (1)

(Εικ. 26) Σωλήνας εκτόξευσης (1)

(Εικ. 27) Κλειδιά ON/OFF

(Εικ. 28) Βίδες 5/16-18 x 2 ¼" (2)

(Εικ. 29) Κεφαλές χειρόβιδων (2)

(Εικ. 30) Ασφαλιστικό παξιμάδι 3/8 (1)

(Εικ. 31) Ασφαλιστικό παξιμάδι 3/18-16 (1)

(Εικ. 32) (ST 424/427/430) Στήριγμα καλωδίου (1)

(Εικ. 33) Πείροι διάτμησης ¼-20 x 1,81 (6)

(Εικ. 34) Ασφαλιστικά παξιμάδια ¼-20 (6)

(Εικ. 35) Ασφαλιστικό παξιμάδι 5/16-18 (1)

(Εικ. 36) Ασφαλιστικό παξιμάδι ¼-20 (1)

(Εικ. 37) Νάιλον ροδέλα (1)

(Εικ. 38) Βίδα 5/16-18 x 5/8 (1)

(Εικ. 39) Κυλινδρικός πείρος (1)

(Εικ. 40) Μοχλός απελευθέρωσης (1)

(Εικ. 41) Μοχλός σωλήνα εκτόξευσης

(Εικ. 42) Ελατήριο (1)

(Εικ. 43) Μπουλόνι σύσφιξης ¼-20 (1)

Εργαλεία που απαιτούνται

- Κλειδί 3/8" (1)
- Κλειδί 7/16" (1)
- Κλειδί 1/2" (1)
- Καρπούδι 9/16" (1)

Τοποθέτηση της λαβής

1. Ανασηκώστε την πάνω λαβή στη θέση λειτουργίας. (Εικ. 44)
2. Ρυθμίστε τη θέση της λαβής σε μία από τις οπές (C). (Εικ. 45)
3. Τοποθετήστε τη βίδα (B) μέσα από την οπή (C).
4. Συνδέστε τη χειρόβιδα (A) στη βίδα και σφίξτε τη χειρόβιδα.
5. Τοποθετήστε περισσότερες βίδες (B) και χειρόβιδες (A) για να στερεώσετε την πάνω λαβή στην κάτω λαβή.

Τοποθέτηση του σωλήνα εκτόξευσης

1. Τοποθετήστε το συγκρότημα του εκτροπέα του σωλήνα εκτόξευσης πάνω από το σωλήνα εκτόξευσης. Το άνοιγμα εκτόξευσης πρέπει να είναι στραμμένο προς το μπροστινό μέρος του προϊόντος.
2. Τοποθετήστε την κεφαλή περιστροφής (A) στο μπράτσο στήριξης του σωλήνα εκτόξευσης (J).
3. Ευθυγραμμίστε τους πείρους κάτω από την κεφαλή περιστροφής με τις οπές στο μπράτσο στήριξης του σωλήνα εκτόξευσης.
4. Τοποθετήστε την κεφαλή περιστροφής πάνω στον πείρο (E) και το σπειροτομημένο μπουζόνι (G) πάνω στο μπράτσο (E). (Εικ. 46)
5. Τοποθετήστε ένα ασφαλιστικό παξιμάδι (B) στον σπειροτομημένο πείρο και σφίξτε το.
6. Στερεώστε το τετράγωνο στήριγμα (I) με ένα ασφαλιστικό παξιμάδι (H).
7. Μόνο στα ST 424/427/430 : Περάστε τα καλώδια μέσα από το στήριγμα καλωδίων (C)

Τοποθέτηση του μοχλού του σωλήνα εκτόξευσης και της ντίζας απελευθέρωσης

1. Πιέστε προς τα κάτω το κουμπί (D) στο μοχλό του σωλήνα εκτόξευσης. Αν χρειάζεται, χρησιμοποιήστε λαστικό ξυλόσφυρο.
2. Συνδέστε την ντίζα απελευθέρωσης στο μοχλό του σωλήνα εκτόξευσης, στο σημείο σύνδεσης (A). (Εικ. 47)
3. Τοποθετήστε την ντίζα απελευθέρωσης μέσα στην εγκοπή (B) στο μοχλό του σωλήνα εκτόξευσης.
4. Τοποθετήστε το βαρελάκι της ντίζας (F) στο μοχλό απελευθέρωσης (E).
5. Τοποθετήστε το μοχλό απελευθέρωσης (E) στο μοχλό του σωλήνα εκτόξευσης και στερεώστε τον με τον κυλινδρικό πείρο (C).

6. Ρυθμίστε την ντίζα απελευθέρωσης. Ανατρέξτε στην ενότητα *Ρύθμιση της ντίζας απελευθέρωσης του σωλήνα εκτόξευσης στη σελίδα 121*.
7. Ρυθμίστε την αριστερή και δεξιά ντίζα του σωλήνα εκτόξευσης. Ανατρέξτε στην ενότητα *Ρύθμιση της αριστερής και δεξιάς ντίζας του σωλήνα εκτόξευσης στη σελίδα 121*.

Τοποθέτηση του τηλεχειριστηρίου για τον εκτροπέα του σωλήνα εκτόξευσης

1. Συνδέστε το μπράτσο της ντίζας (A) στο σωλήνα εκτόξευσης με μια βίδα (B) και ένα ασφαλιστικό παξιμάδι 5/16-18 (D). Σφίξτε τη βίδα.
2. Τοποθετήστε τον κρίκο της ντίζας (E) στον εκτροπέα του σωλήνα εκτόξευσης (F). Χρησιμοποιήστε μια βίδα σύσφιξης (G), μια νάιλον ροδέλα (C) και σφίξτε με ένα ασφαλιστικό παξιμάδι ¼-20 (K). Ο κρίκος της ντίζας θα είναι χαλαρός στη βίδα σύσφιξης.
3. Τοποθετήστε το ελατήριο (L) ανάμεσα στο εξαγωνικό παξιμάδι (M) στην κεφαλή περιστροφής και στην οπή στον εκτροπέα του σωλήνα εκτόξευσης.(Εικ. 48)

Τοποθέτηση της ντίζας ελέγχου ταχύτητας

1. Τοποθετήστε το μοχλό ταχύτητας κίνησης στην ουδέτερη θέση.
2. Συνδέστε την ντίζα ελέγχου ταχύτητας (B) στο μοχλό ταχύτητας κίνησης με έναν πείρο συγκράτησης.
3. Συνδέστε την ντίζα ελέγχου ταχύτητας στο μπράτσο (C) με 2 κλειδιά ½". Βεβαιωθείτε ότι ο μοχλός ταχύτητας κίνησης βρίσκεται στην ουδέτερη θέση.
4. Αφαιρέστε τη βίδα και το παξιμάδι με πεταλούδα (A) στο γωνιωτό μοχλοβραχίονα για να μπορέσει να μετακινήθει ο γωνιωτός μοχλοβραχίονας.(Εικ. 49)

Στερέωση ανταλλακτικών πείρων διάτμησης

- Στερεώστε τους ανταλλακτικούς πείρους διάτμησης στο κάλυμμα του τηλεχειριστηρίου ή στο κουτί της μπαταρίας.(Εικ. 50)

Λειτουργία

Πριν εκκινήσετε το προϊόν

- Φροντίστε να παραμείνουν οι άλλοι άνθρωποι και τα ζώα μακριά από την περιοχή εργασίας.
- Να πραγματοποιείτε ημερήσια συντήρηση. Ανατρέξτε στην ενότητα *Πρόγραμμα συντήρησης στη σελίδα 115*.
- Βεβαιωθείτε ότι το καλώδιο της ανάφλεξης εφαρμόζει σωστά στο μπουζί.
- Προσθέστε λάδι ή βενζίνη, εάν χρειάζεται. Ανατρέξτε στην ενότητα *Ανεφοδιασμός με καύσιμο στη σελίδα 112*.

Γέμισμα του κινητήρα με λάδι



ΠΡΟΣΟΧΗ: Μην περιστρέφετε το δεικτητή στάθμης όταν ελέγχετε το λάδι. Μην γεμίζετε πάνω από το σημάδι.

1. Αφαιρέστε την τάπα του λαδιού και καθαρίστε το δεικτητή στάθμης. Ανατρέξτε στην ενότητα *Επισκόπηση προϊόντος στη σελίδα 106* για τη θέση του δεικτητή στάθμης.
2. Προσθέστε λάδι μέχρι την πάνω ένδειξη στο δεικτητή στάθμης. Χρησιμοποιείτε το δεικτητή στάθμης για να ελέγχετε τη στάθμη του λαδιού ανά τακτά χρονικά διαστήματα.
3. Τοποθετήστε ξανά στη θέση της την τάπα του λαδιού.

Ανεφοδιασμός με καύσιμο

Αν διατίθεται, χρησιμοποιήστε βενζίνη χαμηλών εκπομπών/αλκυλιώσης. Σε περίπτωση που δεν είναι διαθέσιμη βενζίνη χαμηλών εκπομπών/αλκυλιώσης, χρησιμοποιήστε καλής ποιότητας αμόλυβδη βενζίνη ή βενζίνη με μόλυβδο. Χρησιμοποιείτε βενζίνη με αριθμό οκτανίων 90 RON στη Βόρεια Αμερική (87 AKI στη Βόρεια Αμερική) ή μεγαλύτερο, και αιθανόλη έως 10% (E10).



ΠΡΟΣΟΧΗ: Μην χρησιμοποιείτε βενζίνη με αριθμό οκτανίων κάτω από 90 RON στη Βόρεια Αμερική (87 AKI στη Βόρεια Αμερική). Μπορεί να προκληθεί ζημιά στο προϊόν.

1. Ανοίξτε αργά την τάπα του νεπεόζιτου καυσίμου για να εκτονώσετε την πίεση.
2. Γεμίστε αργά με ένα δοχείο καυσίμων. Αν χύσετε καύσιμο, καθαρίστε το με ένα πανί και αφήστε το καύσιμο που απομένει να στεγνώσει.
3. Καθαρίστε την περιοχή γύρω από την τάπα του νεπεόζιτου καυσίμου.
4. Να σφίγγετε πλήρως την τάπα του νεπεόζιτου καυσίμου. Αν η τάπα του νεπεόζιτου καυσίμου δεν είναι σφιγμένη, υπάρχει κίνδυνος πυρκαγιάς.
5. Πριν από την εκκίνηση, μετακινήστε το προϊόν σε απόσταση τουλάχιστον 3 m (10 ft) από το σημείο όπου γεμίσατε το νεπεόζιτο.

Χρήση του διακόπτη καυσίμου (μόνο στα ST 424/427/430)

- Γυρίστε το διακόπτη καυσίμου για να ανοίξετε ή να κλείσετε τη βαλβίδα καυσίμου. Θέστε σε λειτουργία το προϊόν με το διακόπτη καυσίμου στη θέση OPEN. (Εικ. 51)

Εκκίνηση του κινητήρα, χειροκίνητη εκκίνηση

1. Βάλτε το κλειδί ON/OFF στην υποδοχή του διακόπτη ανάφλεξης (B). Μην γυρίσετε το κλειδί. (Εικ. 52)
2. Μόνο στα ST 424/427/430 : Γυρίστε το διακόπτη ON/OFF καυσίμου (C) στη θέση ON.
3. Μετακινήστε το χειριστήριο του γκαζιού (A) στη θέση FAST.
4. Γυρίστε το κλειδί ON/OFF στη θέση ON.
5. Μόνο στα ST 424/427/430 : Εάν η θερμοκρασία είναι κάτω από τους -17°C (0°F), πιέστε τη φούσκα πλήρωσης 3 φορές. Για τη θέση της φούσκας πλήρωσης, βλ. *Επισκόπηση προϊόντος στη σελίδα 106.*



ΠΡΟΣΟΧΗ: Μην πιέσετε τη φούσκα πλήρωσης υπερβολικά πολλές φορές. Μπορεί να εμποδιστεί η εκκίνηση του κινητήρα. Εάν ο κινητήρας υπερχειλίζει, περιμένετε μερικά λεπτά προτού προσπαθήσετε να τον εκκινήσετε. Μην πιέσετε τη φούσκα πλήρωσης.

6. Τραβήξτε τη λαβή εκκίνησης (D).



ΠΡΟΣΟΧΗ: Μην αφήσετε απότομα τη λαβή εκκίνησης. Μετακινήστε την αργά στην αρχική θέση.

Περιεχόμενα Εάν το σχοινί εκκίνησης είναι παγωμένο, τραβήξτε αργά προς τα έξω όσο το δυνατόν μεγαλύτερο τμήμα του σχοινού. Αφήστε τη λαβή εκκίνησης. Αν ο κινητήρας δεν εκκινήσει, επαναλάβετε τη διαδικασία ή χρησιμοποιήστε την ηλεκτρική μίζα.

7. Αφήστε τον κινητήρα να λειτουργήσει 2-3 λεπτά με πολύ χαμηλές στροφές προτού ξεκινήσετε την εκτόξευση χιονιού.
8. Αν ο κινητήρας δεν λειτουργεί ομαλά, σβήστε τον.

Εκκίνηση του κινητήρα, εκκίνηση με την ηλεκτρική μίζα

1. Βάλτε το κλειδί ON/OFF στην υποδοχή του διακόπτη ανάφλεξης (B). Μην γυρίσετε το κλειδί.
2. Μόνο στα ST 424/427/430 : Γυρίστε το διακόπτη ON/OFF καυσίμου (C) στη θέση ON.
3. Μετακινήστε το χειριστήριο του γκαζιού (A) στη θέση FAST.

4. Γυρίστε το κλειδί ON/OFF στη θέση ON. (Εικ. 53)
5. Μόνο στα ST 424/427/430 : Εάν η θερμοκρασία είναι κάτω από τους -17°C (0°F), πιέστε τη φούσκα πλήρωσης 3 φορές. Για τη θέση της φούσκας πλήρωσης, βλ. *Επισκόπηση προϊόντος στη σελίδα 106.*



ΠΡΟΣΟΧΗ: Μην πιέσετε τη φούσκα πλήρωσης υπερβολικά πολλές φορές. Μπορεί να εμποδιστεί η εκκίνηση του κινητήρα. Εάν ο κινητήρας υπερχειλίζει, περιμένετε μερικά λεπτά προτού προσπαθήσετε να τον εκκινήσετε. Μην πιέσετε τη φούσκα πλήρωσης.

6. Γυρίστε το κλειδί ON/OFF στη θέση START. Όταν εκκινήσει ο κινητήρας, αφήστε το κλειδί.



ΠΡΟΣΟΧΗ: Μην χρησιμοποιείτε τη μίζα για περισσότερο από 5 δευτερόλεπτα κάθε φορά που προσπαθείτε να εκκινήσετε τον κινητήρα. Περιμένετε 5 έως 10 δευτερόλεπτα ανάμεσα σε κάθε προσπάθεια.

7. Αφήστε τον κινητήρα να λειτουργήσει 2-3 λεπτά με πολύ χαμηλές στροφές προτού ξεκινήσετε την εκτόξευση χιονιού.

Λειτουργία του προϊόντος



ΠΡΟΣΟΧΗ: Μην μετακινείτε μερικώς τους μοχλούς στη θέση σύμπλεξης του μηχανισμού κίνησης ή των ατέρμωνων κοχλιών για μεγάλα χρονικά διαστήματα, γιατί μπορεί να προκληθεί πρόωρη φθορά ή κάψιμο των ιμάντων.

Περιεχόμενα Όταν ενεργοποιείται η σύμπλεξη του μηχανισμού κίνησης και η σύμπλεξη των ατέρμωνων κοχλιών, με τη σύμπλεξη του μηχανισμού κίνησης κλειδώνει η σύμπλεξη των ατέρμωνων κοχλιών σε αυτήν τη θέση. Χρησιμοποιήστε το δεξί χέρι σας για να ελέγξετε το σωλήνα εκτόξευσης του χιονιού.

1. Για να ενεργοποιήσετε τις λεπίδες των ατέρμωνων κοχλιών, πιέστε το μοχλό σύμπλεξης των ατέρμωνων κοχλιών (A) στη λαβή για να ενεργοποιήσετε τους ατέρμονες κοχλίες και να αρχίσει η εκτόξευση του χιονιού. (Εικ. 54)
2. Μετακινήστε προς τα πάνω το μοχλό ελέγχου ταχύτητας κίνησης (C) από τη μεσαία θέση για να κάνετε το προϊόν να κινηθεί προς τα εμπρός, αφού γίνει η σύμπλεξη του μηχανισμού κίνησης (B).
3. Μετακινήστε προς τα κάτω το μοχλό ελέγχου ταχύτητας πορείας από τη μεσαία θέση, για να κάνετε το προϊόν να κινηθεί προς τα πίσω, όταν έχει γίνει σύμπλεξη του μηχανισμού κίνησης. (Εικ. 55)
4. Για να κάνετε το προϊόν να κινηθεί προς την επιλεγμένη κατεύθυνση, κρατήστε το μοχλό σύμπλεξης του μηχανισμού κίνησης πάνω στη λαβή.

5. Αν το προϊόν διαθέτει υποβοήθηση συστήματος διεύθυνσης, κρατήστε πατημένη την αριστερή σκανδάλη διεύθυνσης (D) για να στρίψετε προς τα αριστερά. Για να στρίψετε δεξιά, κρατήστε τη δεξιά σκανδάλη διεύθυνσης.(Εικ. 56)

Χειριστήριο γκαζιού

Περιεχόμενα Εάν το χιόνι είναι υγρό ή βαρύ, χρησιμοποιήστε τη γρήγορη λειτουργία ή την ενισχυμένη λειτουργία.

Το χειριστήριο γκαζιού ρυθμίζει τις στροφές του κινητήρα. Έχει 3 λειτουργίες: ενισχυμένη, γρήγορη και αργή. (Εικ. 57)

- Ενισχυμένη (A): Για αύξηση των στροφών όταν το προϊόν λειτουργεί αλλά δεν εκτοξεύει χιόνι ή για αύξηση της απόστασης στην οποία εκτοξεύεται το χιόνι.
- Γρήγορη (B): Τυπική λειτουργία
- Αργή (C): Για μείωση της απόστασης στην οποία εκτοξεύεται το χιόνι ή για μείωση του θορύβου του κινητήρα

Χρήση του χειριστηρίου γκαζιού

- Γυρίστε το χειριστήριο γκαζιού για να αλλάξετε τις στροφές του κινητήρα.

Χρήση των θερμαινόμενων λαβών

- Πατήστε το διακόπτη στη θέση I για να ενεργοποιήσετε τις θερμαινόμενες λαβές.
- Πατήστε το διακόπτη στη θέση O για να απενεργοποιήσετε τις θερμαινόμενες λαβές.(Εικ. 58)

Απενεργοποίηση προϊόντος

1. Γυρίστε το κλειδί στη θέση STOP. (Εικ. 59)
2. Βγάλετε το κλειδί ON/OFF.

Ρύθμιση του σωλήνα εκτόξευσης και του εκτροπέα του σωλήνα εκτόξευσης

1. Πιέστε το μοχλό απελευθέρωσης (B) στο μοχλό του σωλήνα εκτόξευσης (A) και ρυθμίστε το σωλήνα εκτόξευσης στην αριστερή ή τη δεξιά θέση.(Εικ. 60)
2. Μετακινήστε το μοχλό τηλεχειρισμού (C), για να ρυθμίσετε την απόσταση εκτόξευσης του χιονιού.
 - a) Για να μειώσετε την απόσταση εκτόξευσης του χιονιού, μετακινήστε το μοχλό τηλεχειρισμού προς τα πάνω.
 - b) Για να αυξήσετε την απόσταση εκτόξευσης του χιονιού, μετακινήστε το μοχλό τηλεχειρισμού προς τα κάτω.

Ρύθμιση για τις γλίστρες

Οι γλίστρες εμποδίζουν την πρόκληση ζημιάς στο κάτω μέρος του εκχιονιστικού. Ρυθμίστε τις γλίστρες (A) όταν το ασφαλιστικό παξιμάδι (B) είναι χαλαρό, διαφορετικά οι γλίστρες δεν θα βρίσκονται στη σωστή απόσταση από το έδαφος. Δεν απαιτείται καμία ρύθμιση για την κανονική εγκατάσταση.

1. Χαλαρώστε το ασφαλιστικό παξιμάδι (B) με ένα γερμανικό κλειδί 13 mm (½").
2. Μετακινήστε τις γλίστρες (A) προς τα πάνω ή προς τα κάτω.
 - a) Σε επίπεδες επιφάνειες, ρυθμίστε την απόσταση της μπάρας απόξεσης από το έδαφος στα 5-6 mm (0,2-0,25").
 - b) Σε τραχιές επιφάνειες, ρυθμίστε τις γλίστρες (A) σε κατάλληλη θέση, ώστε η μπάρα απόξεσης να βρίσκεται ψηλότερα από το πάνω άκρο του εδάφους.



ΠΡΟΕΙΔΟΠΟΙΗΣΗ: Βεβαιωθείτε ότι δεν εισέρχονται στο προϊόν χαλίκια και πέτρες. Τα αντικείμενα που εκτοξεύονται με μεγάλη ταχύτητα μπορεί να προκαλέσουν τραυματισμό.

3. Σφίξτε το ασφαλιστικό παξιμάδι (B).(Εικ. 61)

Χρήση των κοφτών για πλευρικά πρανά χιονιού

Χρησιμοποιήστε τους κόφτες για πλευρικά πρανά χιονιού για να ανοίξετε βαθύτερα περάσματα στα πλευρικά πρανά χιονιού απ' ό,τι στο μπροστινό μέρος του προϊόντος.

1. Χαλαρώστε τα παξιμάδια ρύθμισης (A) στις δύο πλευρές του προϊόντος, για να μπορέσει να ανασηκωθεί κάθε κόφτης πλευρικών πρανών (B) στην ψηλότερη θέση του.(Εικ. 62)
2. Σφίξτε τα παξιμάδια.
3. Κατεβάστε τους κόφτες πλευρικών πρανών μετά τη χρήση.

Ρύθμιση ύψους κάδου ατέρμωνων κοχλιών (μόνο στα ST 424T/427T/430T)

1. Πιέστε το μοχλό (A) προς τα κάτω. (Εικ. 63)
2. Για να ρυθμίσετε το ύψος του κάδου των ατέρμωνων κοχλιών, μετακινήστε τις λαβές (B) προς τα πάνω ή προς τα κάτω.
3. Απελευθερώστε το μοχλό (A) για να κλειδώσετε τον κάδο των ατέρμωνων κοχλιών στη θέση του.

Περιεχόμενα Ο κάδος των ατέρμωνων κοχλιών μπορεί να ρυθμιστεί σε μια μη κλειδωμένη θέση. Αυτό επιτρέπει την προσαρμογή του κάδου των ατέρμωνων κοχλιών στη μορφολογία του εδάφους. Για να ρυθμίσετε τον κάδο των

ατέρμωνων κοχλιών στην μη κλειδωμένη θέση, πιέστε το μοχλό (Α) προς τα κάτω και προς τα δεξιά.

Για να εμποδίσετε το πάγωμα μετά τη χρήση

Περιεχόμενα Τα χειριστήρια και τα κινούμενα εξαρτήματα μπορεί να μπλοκάρουν από τον πάγο. Μην ασκείτε μεγάλη δύναμη στα χειριστήρια. Εάν δεν μπορείτε να χρησιμοποιήσετε ένα χειριστήριο ή ένα εξάρτημα, εκκινήστε τον κινητήρα και αφήστε τον να λειτουργήσει για μερικά λεπτά.

1. Εκκινήστε τον κινητήρα και αφήστε τον να λειτουργήσει για μερικά λεπτά. Σβήστε τον κινητήρα και περιμένετε να σταματήσουν όλα τα κινούμενα μέρη.
2. Αφαιρέστε το χιόνι και τον μη κολλημένο πάγο από το προϊόν.
3. Απομακρύνετε το χιόνι και τον μη κολλημένο πάγο από τη βάση του σωλήνα εκτόξευσης.
4. Γυρίστε τον εκτροπέα του σωλήνα εκτόξευσης αριστερά και δεξιά για να απομακρύνετε τον πάγο και το νερό.
5. Γυρίστε το κλειδί στη θέση "OFF".
6. Εάν το προϊόν δεν διαθέτει ηλεκτρική μίζα, τραβήξτε τη λαβή του σχοινιού εκκίνησης αρκετές φορές για να απομακρύνετε τον πάγο και το νερό.

Για ένα καλό αποτέλεσμα

- Πρέπει πάντα να χρησιμοποιείτε τον κινητήρα με τέρμα το γκάζι ή με σχεδόν τέρμα το γκάζι.
- Πρέπει πάντα να προσαρμόζετε την ταχύτητα του προϊόντος ανάλογα με την κατάσταση του χιονιού χρησιμοποιώντας το μοχλό ελέγχου ταχύτητας πορείας. Πρέπει να βεβαιώνετε ότι το προϊόν εκκινάσει το χιόνι ομοιόμορφα.
- Είναι ευκολότερο και πιο αποτελεσματικό να απομακρύνετε το χιόνι αμέσως μόλις πέσει κάτω.
- Το χιόνι πρέπει πάντα να εκτοξεύεται προς την κατεύθυνση του ανέμου, όποτε αυτό είναι εφικτό.
- Σε επίπεδες επιφάνειες, όπως οι ασφαλτοστρωμένοι δρόμοι, ανασηκώστε τις γλίστρες σε απόσταση έως 5-6 mm (0,2-0,25 ίντσες) από το έδαφος.
- Η μπάρα απόξεσης είναι αναστρέψιμη. Όταν φθαρεί σχεδόν έως το άκρο του περιβλήματος, γυρίστε την από την άλλη πλευρά. Εάν η μπάρα απόξεσης υποστεί ζημιά ή φθαρεί και από τις δύο πλευρές, αντικαταστήστε την.
- Μην προωθείτε τον εκτροπέα του σωλήνα, εάν έχει φράξει.
- Εάν το προϊόν δεν μπορεί να κινηθεί προς τα εμπρός λόγω απρόβλεπτων περιστάσεων, αφήστε αμέσως το μοχλό σύμπλεξης του μηχανισμού κίνησης ή μετακινήστε το κλειδί ON/OFF στη θέση OFF.

Συντήρηση

Εισαγωγή

Όταν χρησιμοποιείται το προϊόν, μπορεί να χαλαρώσουν οι βίδες και να φθαρούν κάποια εξαρτήματα. Αυτό μπορεί να προκαλέσει δυσλειτουργίες, όπως εσφαλμένη

ανοχή διάκενων, αυξημένη κατανάλωση λαδιού ή λανθασμένη ευθυγράμμιση διαφόρων εξαρτημάτων. Πρέπει να εκτελείτε τακτική συντήρηση στο προϊόν για να αποφεύγετε τις δυσλειτουργίες.

Πρόγραμμα συντήρησης

Συντήρηση	Καθημερινά	Ανά διαστήματα 15 ωρών	Ανά διαστήματα 20 ωρών	Ανά διαστήματα 40 ωρών	Ανά διαστήματα 100 ωρών
Σφίξτε τα παξιμάδια και τις βίδες	X				
Ελέγξτε τη στάθμη λαδιού του κινητήρα	X				
Αντικαταστήστε το λάδι του κινητήρα			X		

Συντήρηση	Καθημερινά	Ανά διαστήματα 15 ωρών	Ανά διαστήματα 20 ωρών	Ανά διαστήματα 40 ωρών	Ανά διαστήματα 100 ωρών
Ελέγξτε και ρυθμίστε το τέντωμα των ερπυστριών (μόνο στα ST 424T/427T/430T)		X			
Βεβαιωθείτε ότι δεν υπάρχουν διαρροές καυσίμου ή λαδιού	X				
Αφαιρέστε τα εμπόδια στους ατέρμονους κοχλίες	X				
Λιπάνετε τις ασφάλειες αλληλεμπλοκής ²⁶			X		
Λιπάνετε τα εξαρτήματα των ντιζών ²⁷			X		
Ελέγξτε την πίεση των ελαστικών (μόνο στα ST 424/427/430) ²⁸				X	
Επιθεωρήστε και αντικαταστήστε το μπουζί πριν τη χρήση κατά την έναρξη της σεζόν, καθώς και στα συνιστώμενα διαστήματα					X

Περιεχόμενα Το κιβώτιο ταχυτήτων δεν χρειάζεται συντήρηση.

Για να εκτελέσετε γενική επιθεώρηση

- Βεβαιωθείτε ότι τα παξιμάδια και οι βίδες πάνω στο προϊόν είναι σφιγμένα.

Υπενθύμιση αλλαγής λαδιού

Η υπενθύμιση αλλαγής λαδιού (A) είναι μια λειτουργία που επισημαίνει ότι πρέπει να γίνει αλλαγή λαδιού. Η λειτουργία υπενθύμισης αλλαγής λαδιού ανάβει το σύμβολο δοχείου λαδιού στην οθόνη μετά από 20 ώρες λειτουργίας. Στη συνέχεια, το σύμβολο δοχείου λαδιού παραμένει αναμμένο για 2 ώρες ή μέχρι να γίνει χειροκίνητη επαναφορά. (Εικ. 64)

²⁶ Η λίπανση πρέπει επίσης να γίνεται στην αρχή της κάθε σεζόν.

²⁷ Η λίπανση πρέπει επίσης να γίνεται στην αρχή της κάθε σεζόν.

²⁸ Για τη σωστή πίεση των ελαστικών, ανατρέξτε στην ενότητα Τεχνικά στοιχεία.

Επαναφορά της λειτουργίας υπενθύμισης αλλαγής λαδιού

1. Γυρίστε το κλειδί ON/OFF στη θέση ON και κρατήστε το στη θέση ON για 1 δευτερόλεπτο.
2. Γυρίστε το κλειδί ON/OFF στη θέση STOP και κρατήστε το στη θέση STOP για 1 δευτερόλεπτο.
3. Επαναλάβετε αυτή τη διαδικασία 4 ακόμα φορές.

Έλεγχος της στάθμης λαδιού



ΠΡΟΣΟΧΗ: Το πολύ χαμηλό επίπεδο λαδιού μπορεί να προκαλέσει βλάβη στον κινητήρα. Να κάνετε έλεγχο της στάθμης λαδιού πριν από την εκκίνηση του προϊόντος.

1. Τοποθετήστε το προϊόν σε οριζόντιο έδαφος.
2. Αφαιρέστε το καπάκι του νεπεόζιτου λαδιού με τον συνδεδεμένο δείκτη στάθμης.
3. Καθαρίστε το λάδι από το δείκτη στάθμης.
4. Τοποθετήστε το δείκτη στάθμης πλήρως μέσα στο νεπεόζιτο λαδιού για να έχετε μια σωστή εικόνα της στάθμης λαδιού.
5. Αφαιρέστε το δείκτη στάθμης.
6. Εξετάστε τη στάθμη λαδιού πάνω στο δείκτη στάθμης.
7. Αν η στάθμη του λαδιού είναι χαμηλή, συμπληρώστε με λάδι κινητήρα και ελέγξτε ξανά τη στάθμη λαδιού.

Αντικατάσταση λαδιού του κινητήρα

1. Αφήστε τον κινητήρα να λειτουργήσει για μερικά λεπτά για να ζεσταθεί το λάδι. Το ζεστό λάδι ρέει καλύτερα και παρασύρει περισσότερους ρύπους.



ΠΡΟΕΙΔΟΠΟΙΗΣΗ: Το λάδι του κινητήρα είναι καυτό. Αποφύγετε την επαφή του χρησιμοποιημένου λαδιού κινητήρα με το δέρμα.

2. Τοποθετήστε το προϊόν σε οριζόντιο έδαφος.
3. Βγάλτε το κλειδί ON/OFF.
4. Τοποθετήστε ένα δοχείο κάτω από την τάπα αποστράγγισης λαδιού.
5. Αφαιρέστε την τάπα αποστράγγισης λαδιού, γείρετε το προϊόν και αδειάστε το χρησιμοποιημένο λάδι μέσα στο δοχείο.
6. Βάλτε ξανά το προϊόν στη θέση λειτουργίας.
7. Τοποθετήστε την τάπα αποστράγγισης λαδιού και σφίξτε την με το χέρι.
8. Γεμίστε τον κινητήρα με λάδι, βλ. *Γέμισμα του κινητήρα με λάδι στη σελίδα 112.*

Λίπανση του προϊόντος

- Λιπάνετε τα σημεία περιστροφής (A) με λάδι.
- Λιπάνετε τον κινητήρα (B) με λάδι.

- Λιπάνετε τις ασφάλειες αλληλεμπλοκής (C) με μικρή ποσότητα γράσου λιθίου.
- Λιπάνετε τις συνδέσεις των ντιζών στο μοχλό κίνησης και στο μοχλό των ατέρμονων κοχλιών (D) με λάδι. (Εικ. 65)

Μπαταρία

Συντήρηση μπαταρίας

Περιεχόμενα Η μπαταρία στο προϊόν δεν χρειάζεται συντήρηση. Μην ανοίγετε και μην αφαιρείτε τα καπάκια ή τα καλύμματα.

Φόρτιση της μπαταρίας

Περιεχόμενα Πριν από μακροχρόνια αποθήκευση, πρέπει να φορτίζετε την μπαταρία με φορτιστή για να παρατείνετε τη διάρκεια ζωής της.

1. Αφαιρέστε το κάλυμμα της μπαταρίας. Ανατρέξτε στην ενότητα *Αντικατάσταση της μπαταρίας στη σελίδα 117.*
2. Καθαρίστε τους πόλους. Ανατρέξτε στην ενότητα *Καθαρισμός της μπαταρίας και των πόλων στη σελίδα 118.*
3. Συνδέστε το φορτιστή της μπαταρίας στην υποδοχή φορτιστή μπαταρίας (A). (Εικ. 66)
4. Όταν φορτιστεί η μπαταρία, αποσυνδέστε το φορτιστή.
5. Τοποθετήστε το κάλυμμα της μπαταρίας.

Αντικατάσταση της μπαταρίας



ΠΡΟΕΙΔΟΠΟΙΗΣΗ: Κίνδυνος ηλεκτροπληξίας. Μην αφήνετε να έρθουν σε επαφή μεταλλικά αντικείμενα με τους 2 πόλους της μπαταρίας. Αυτό μπορεί να προκαλέσει βραχυκύκλωμα της μπαταρίας.

1. Χαλαρώστε τη χειρόβιδα (A) και γείρετε το κάτω μέρος του καλύμματος προς την κατεύθυνση του κινητήρα. Ανασηκώστε το κάλυμμα της μπαταρίας και βγάλτε το από τα στηρίγματα (B). (Εικ. 67)
2. Αποσυνδέστε το ΜΑΥΡΟ καλώδιο της μπαταρίας.



ΠΡΟΕΙΔΟΠΟΙΗΣΗ: Το ΜΑΥΡΟ καλώδιο πρέπει να αποσυνδεθεί πρώτο.

3. Αποσυνδέστε το ΚΟΚΚΙΝΟ καλώδιο της μπαταρίας.
4. Χαλαρώστε τα παξιμάδια και αφαιρέστε την ταινία της μπαταρίας.
5. Αφαιρέστε προσεκτικά την μπαταρία από το προϊόν.
6. Τοποθετήστε καινούργια μπαταρία.
7. Συνδέστε το ΚΟΚΚΙΝΟ καλώδιο της μπαταρίας και σφίξτε τη βίδα.



ΠΡΟΕΙΔΟΠΟΙΗΣΗ: Κίνδυνος σπινθήρων. Το ΚΟΚΚΙΝΟ καλώδιο πρέπει να συνδεθεί πρώτο.

8. Συνδέστε το ΜΑΥΡΟ καλώδιο και σφίξτε τη βίδα.
9. Τοποθετήστε το κάλυμμα της μπαταρίας.

Καθαρισμός της μπαταρίας και των πόλων

1. Αφαιρέστε την μπαταρία. Ανατρέξτε στην ενότητα *Αντικατάσταση της μπαταρίας στη σελίδα 117*.
2. Ξεπλύνετε την μπαταρία με σκέτο νερό και αφήστε τη να στεγνώσει.
3. Καθαρίστε τους πόλους και τα άκρα των καλωδίων της μπαταρίας με συρματόβουρτσα μέχρι να γυαλίσουν.
4. Λιπάνετε τους πόλους με γράσο.
5. Τοποθετήστε την μπαταρία. Ανατρέξτε στην ενότητα *Αντικατάσταση της μπαταρίας στη σελίδα 117*.
6. Τοποθετήστε το κάλυμμα της μπαταρίας.

Εξάτμιση (σιγαστήρας)

Η εξάτμιση (σιγαστήρας) διατηρεί τα επίπεδα θορύβου στο ελάχιστο και κατευθύνει τις αναθυμιάσεις της εξάτμισης μακριά από το χειριστή.

Μην χρησιμοποιείτε το προϊόν, αν η εξάτμιση (σιγαστήρας) λείπει ή είναι ελαττωματική. Αν η εξάτμιση (σιγαστήρας) είναι ελαττωματική, αυξάνεται το επίπεδο θορύβου και ο κίνδυνος φωτιάς.

Πρέπει να εξετάζετε την εξάτμιση (το σιγαστήρα) τακτικά, για να βεβαιωθείτε ότι είναι σωστά συνδεδεμένη και δεν έχει υποστεί ζημιά.



ΠΡΟΣΟΧΗ: Η εξάτμιση (σιγαστήρας) θερμαίνεται πολύ κατά τη διάρκεια της χρήσης και παραμένει θερμή μετά τη χρήση, καθώς και όταν ο κινητήρας λειτουργεί στο ρελαντί. Προσέχετε όταν κινείστε κοντά σε εύφλεκτα υλικά ή/και αναθυμιάσεις, για να αποφύγετε την εκδήλωση πυρκαγιάς.

Για να εξετάσετε το μπουζί



ΠΡΟΣΟΧΗ: Χρησιμοποιείτε πάντα τον συνιστώμενο τύπο μπουζί. Η χρήση λάθος τύπου μπουζί μπορεί να προκαλέσει ζημιά στο προϊόν.

- Αν ο κινητήρας έχει χαμηλή ισχύ, δεν εκκινείται εύκολα ή δεν λειτουργεί σωστά στο ρελαντί, ελέγξτε το μπουζί.
- Για να μειώσετε τον κίνδυνο συσσώρευσης ανεπιθύμητων υλικών στα ηλεκτρόδια του μπουζί, ακολουθήστε τις παρακάτω οδηγίες:
 - a) Βεβαιωθείτε ότι οι στροφές ανά λεπτό ρελαντί έχουν ρυθμιστεί σωστά.
 - b) Βεβαιωθείτε ότι το μίγμα καυσίμου είναι σωστό.

- c) Βεβαιωθείτε ότι το φίλτρο αέρα είναι καθαρό.
- Αν το μπουζί είναι βρόμικο, καθαρίστε το και βεβαιωθείτε ότι το διάκενο του ηλεκτροδίου είναι σωστό, βλ. *Τεχνικά στοιχεία στη σελίδα 126* (Εικ. 68)
 - Αν χρειάζεται, αντικαταστήστε το μπουζί.

Επιθεώρηση των ατέρμωνων κοχλιών και της μπάρας απόξεσης

1. Πριν από κάθε χρήση, πρέπει να επιθεωρείτε τους ατέρμονες κοχλίες και την μπάρα απόξεσης για φθορά.
2. Εάν το άκρο της μπάρας απόξεσης έχει φθαρεί, γυρίστε τη μπάρα απόξεσης από την άλλη πλευρά. Αν η μπάρα απόξεσης έχει υποστεί ζημιά ή έχει φθαρεί και στα δύο άκρα, αντικαταστήστε την.
3. Εάν τα άκρα των ατέρμωνων κοχλιών έχουν φθαρεί, επικοινωνήστε με ένα εξουσιοδοτημένο κέντρο σέρβις για να τα αντικαταστήσετε.

Αντικατάσταση των πείρων διάτμησης των ατέρμωνων κοχλιών

Οι πείροι διάτμησης των ατέρμωνων κοχλιών προστατεύουν το προϊόν από ζημιές. Οι πείροι διάτμησης των ατέρμωνων κοχλιών κόβονται εάν εισχωρήσει κάποιο αντικείμενο στα κινούμενα μέρη.



ΠΡΟΣΟΧΗ: Χρησιμοποιείτε μόνο γνήσιους πείρους διάτμησης εξοπλισμού που παρέχονται με το προϊόν.

1. Εάν κοπεί ένας πείρος διάτμησης των ατέρμωνων κοχλιών, σβήστε τον κινητήρα και περιμένετε να σταματήσουν τα κινούμενα μέρη.
2. Αφαιρέστε το κλειδί ON/OFF και απσυνδέστε το καλώδιο του μπουζί.
3. Ευθυγραμμίστε την οπή στην πλήμνη του ατέρμονα κοχλία (B) με την οπή στον άξονα του ατέρμονα κοχλία (C) και τοποθετήστε καινούργιο πείρο διάτμησης ¼ - 20 x 2 (A).
4. Τοποθετήστε ένα ασφαλιστικό παξιμάδι ¼-20 (D) στον πείρο διάτμησης και σφίξτε το. (Εικ. 69)
5. Τοποθετήστε το κλειδί ON/OFF στην ανάφλεξη και συνδέστε το καλώδιο του μπουζί στο μπουζί.

Για αντικατάσταση των πείρων διάτμησης φτερωτής

Οι πείροι διάτμησης φτερωτής προστατεύουν το προϊόν από ζημιά. Οι πείροι διάτμησης φτερωτής θα σπάσουν, εάν ένα αντικείμενο εισέλθει στα κινούμενα μέρη.



ΠΡΟΣΟΧΗ: Χρησιμοποιείτε μόνο γνήσιους πείρους διάτμησης εξοπλισμού που παρέχονται με το προϊόν.

1. Εάν ένας πείρος διάτμησης φτερωτής σπάσει, σταματήστε τον κινητήρα και περιμένετε να σταματήσουν τα κινούμενα μέρη.
2. Αφαιρέστε το κλειδί ON/OFF και αποσυνδέστε το καλώδιο του μπουζί.
3. Ευθυγραμμίστε την οπή στο μουαγιέ της φτερωτής (A) με τις οπές στον άξονα της φτερωτής (B) και τοποθετήστε έναν νέο πείρο διάτμησης ¼-20 (C).
4. Τοποθετήστε ένα ασφαλιστικό παξιμάδι ¼-20 (D) στον πείρο διάτμησης και σφίξτε το.(Εικ. 70)
5. Τοποθετήστε το κλειδί ON/OFF στην ανάφλεξη και συνδέστε το καλώδιο του μπουζί στο μπουζί.

Αντικατάσταση της ασφάλειας

Οι βάσεις των ασφαλειών βρίσκονται πίσω από το κάλυμμα της μπαταρίας.

(Εικ. 71)

- Αντικαταστήστε την ασφάλεια της μονάδας ελέγχου του κινητήρα (A) με μια ασφάλεια 5 A.
- Αντικαταστήστε την ασφάλεια της ηλεκτρομαγνητικής βαλβίδας της μίζας (B) με μια ασφάλεια 20 A.
- Αντικαταστήστε την ασφάλεια για τη λυχνία LED και τη θερμαινόμενη λαβή (C) με μια ασφάλεια 5 A.
- Στη θέση (D) υπάρχει μια εφεδρική ασφάλεια 5 A.

Έλεγχος των ελαστικών

- Πρέπει να φροντίζετε να μην πέσει καύσιμο, λάδι ή άλλη χημική ουσία πάνω στα ελαστικά, για να μην προκληθεί ζημιά στο καουτσούκ.
- Μην πλησιάζετε τα ελαστικά σε κορμούς ριζών δέντρων, πέτρες, χαντάκια, αιχμηρά αντικείμενα και άλλα σώματα που μπορεί να προκαλέσουν ζημιά στα ελαστικά.
- Διατηρείτε τα ελαστικά στη σωστή πίεση, βλ. *Τεχνικά στοιχεία στη σελίδα 126*.

Καθαρισμός φραγμένου εκτροπέα του σωλήνα εκτόξευσης

Μην αποφράξετε τον εκτροπέα του σωλήνα εκτόξευσης προτού εκτελέσετε τις παρακάτω διαδικασίες.

1. Αφήστε ταυτόχρονα το μοχλό σύμπλεξης των ατέρμωνων κοχλιών και το μοχλό σύμπλεξης του μηχανισμού κίνησης.
2. Περιμένετε 10 δευτερόλεπτα για να βεβαιωθείτε ότι οι ατέρμονοι κοχλίες έχουν σταματήσει.
3. Διακόψτε τη λειτουργία του προϊόντος.
4. Χρησιμοποιήστε το εργαλείο καθαρισμού (μήκους τουλάχιστον 37 cm (15"), περιλαμβάνεται σε ορισμένα μοντέλα) για να αφαιρέσετε το υλικό που προκαλεί το φράξιμο.



ΠΡΟΕΙΔΟΠΟΙΗΣΗ: Μην βάζετε τα χέρια σας μέσα στον εκτροπέα του σωλήνα εκτόξευσης ή μέσα στον κόδο των ατέρμωνων κοχλιών.

Αντικατάσταση της μπάρας απόξεσης

1. Αν η μπάρα απόξεσης έχει φθαρεί έως το άκρο του περιβλήματος, τοποθετήστε την ανάποδα.(Εικ. 72)
2. Αν η μπάρα απόξεσης έχει φθαρεί και στις δύο πλευρές ή έχει υποστεί ζημιά, αντικαταστήστε την.

Ιμάντες μετάδοσης κίνησης



ΠΡΟΕΙΔΟΠΟΙΗΣΗ: Οι τραπεζοειδείς ιμάντες στο προϊόν σας έχουν ειδική κατασκευή και θα πρέπει να αντικαθίστανται με ιμάντες που προέρχονται από κατασκευαστές πρωτότυπου εξοπλισμού (OEM), που διατίθενται από το πλησιέστερο κέντρο σέρβις. Σε περίπτωση χρήσης άλλων ιμάντων εκτός των OEM μπορεί να προκληθεί τραυματισμός ή ζημιά στο προϊόν.



ΠΡΟΕΙΔΟΠΟΙΗΣΗ: Για την αντικατάσταση του ιμάντα απαιτείται διαχωρισμός των τμημάτων του προϊόντος. Κατά το διαχωρισμό του περιβλήματος των ατέρμωνων κοχλιών από το πλαίσιο, είναι σημαντικό να στέκεται ένας βοηθός στη θέση λειτουργίας και να κρατά τις λαβές του προϊόντος. Αν το προϊόν πέσει κατά τη διάρκεια της διαδικασίας αλλαγής των ιμάντων, μπορεί να προκληθεί σοβαρός τραυματισμός ή/και ζημιά στο προϊόν.

Προετοιμασία για την αντικατάσταση των ιμάντων

1. Αδειάστε το καύσιμο από το νεπεόζιτο καυσίμου.
2. Χαλαρώστε το ασφαλιστικό παξιμάδι (A) που συγκρατεί την κεφαλή περιστροφής του σωλήνα (B) στο μπράτσο προσαρμογής (C) για να αφαιρέσετε τον σωλήνα εκτόξευσης. (Εικ. 73)
3. Χαλαρώστε τις δύο βίδες (A) που συγκρατούν το κάλυμμα των ιμάντων (B) στο πλαίσιο (C) και αφαιρέστε το κάλυμμα των ιμάντων.(Εικ. 74)

Αφαίρεση του ιμάντα μετάδοσης κίνησης

1. Αφαιρέστε τον ιμάντα των ατέρμωνων κοχλιών (A). Ανατρέξτε στην ενότητα *Αφαίρεση του ιμάντα των ατέρμωνων κοχλιών (μόνο στα ST 424/427/430) στη σελίδα 120*.
2. Αφαιρέστε τη βίδα 9/16" της τροχαλίας (B) και αφαιρέστε την τροχαλία του κινητήρα (C) από τον κινητήρα.(Εικ. 75)
3. Αφαιρέστε τον ιμάντα μετάδοσης κίνησης (D) από την κάτω τροχαλία (E).

Τοποθέτηση του ιμάντα μετάδοσης κίνησης

1. Τοποθετήστε τον ιμάντα μετάδοσης κίνησης στην κάτω τροχαλία κίνησης (E).

Περιεχόμενα Βεβαιωθείτε ότι ο ιμάντας μετάδοσης κίνησης έχει τοποθετηθεί σωστά στο αυλάκι της κάτω τροχαλίας.

2. Τοποθετήστε τον ιμάντα μετάδοσης κίνησης μέσα στην εγκοπή της τροχαλίας του κινητήρα (C). (Εικ. 76)
3. Τοποθετήστε τη βίδα 9/16" της τροχαλίας (B) και στερεώστε την τροχαλία του κινητήρα (C) πάνω στον κινητήρα. Σφίξτε τη βίδα της τροχαλίας (41-47 Nm/ 30-35 ft. Lbs).
4. Τοποθετήστε τον ιμάντα των ατέρμωνων κοχλιών (A). Ανατρέξτε στην ενότητα *Τοποθέτηση του ιμάντα των ατέρμωνων κοχλιών στη σελίδα 120*.
5. Χρησιμοποιήστε όλα τα χειριστήρια για να βεβαιωθείτε ότι ο ιμάντας μετάδοσης κίνησης έχει τοποθετηθεί σωστά και ότι όλα τα εξαρτήματα κινούνται σωστά.

Τοποθέτηση του καλύμματος του ιμάντα

1. Τοποθετήστε το κάλυμμα του ιμάντα (B) στο πλαίσιο (C) και σφίξτε τις δύο βίδες (A). (Εικ. 77)
2. Τοποθετήστε το σωλήνα εκτόξευσης.

Ρύθμιση τεντώματος του ιμάντα μετάδοσης κίνησης

1. Αφαιρέστε το κάλυμμα του ιμάντα. Ανατρέξτε στην ενότητα *Προετοιμασία για την αντικατάσταση των ιμάντων στη σελίδα 119*.
2. Ξεσφίξτε το παξιμάδι της άερνης τροχαλίας (A).
3. Για να αυξήσετε το τέντωμα του ιμάντα, μετακινήστε την άερνη τροχαλία (B) προς την κατεύθυνση του ιμάντα. Για να μειώσετε το τέντωμα του ιμάντα, απομακρύνετε την από τον ιμάντα. (Εικ. 78)
4. Σφίξτε το παξιμάδι της άερνης τροχαλίας (A).
5. Πιέστε και απελευθερώστε το μοχλό ελέγχου ταχύτητας κίνησης. Εάν ο ιμάντας μετάδοσης κίνησης παραμένει τεντωμένος όταν απελευθερώσετε το μοχλό ελέγχου ταχύτητας κίνησης, απομακρύνετε την άερνη τροχαλία από τον ιμάντα μετάδοσης κίνησης για να εξαλείψετε το τέντωμα του ιμάντα.
6. Τοποθετήστε το κάλυμμα του ιμάντα. Ανατρέξτε στην ενότητα *Τοποθέτηση του καλύμματος του ιμάντα στη σελίδα 120*.

Αφαίρεση του ιμάντα των ατέρμωνων κοχλιών (μόνο στα ST 424/427/430)

1. Αφαιρέστε το παξιμάδι 5/16" και το κάλυμμα των ντιζών (E) από το πλαίσιο. (Εικ. 79)

2. Αφαιρέστε τις πάνω βίδες 5/16" και τις κάτω βίδες ¼" (D) από τις 2 πλευρές του πλαισίου. Μην απορρίψετε τις βίδες.
3. Χαλαρώστε τις κάτω βίδες 5/16" (C) στις 2 πλευρές του πλαισίου, χωρίς να τις αφαιρέσετε.
4. Αφαιρέστε τον ιμάντα των ατέρμωνων κοχλιών (B) από την τροχαλία του κινητήρα (A).
5. Γείρετε το πίσω τμήμα προς τα κάτω. Το μπροστινό τμήμα θα γείρει ταυτόχρονα προς τα εμπρός. Η κάτω βίδα είναι μια άρθρωση μεταξύ του εμπρός και του πίσω τμήματος.
6. Τοποθετήστε έναν ξύλινο τάκο κάτω από το σημείο άρθρωσης, για να θέσετε το προϊόν στην κεκλιμένη θέση.
7. Μετακινήστε τον βραχίονα του φρένου των ατέρμωνων κοχλιών (B) και αφαιρέστε τον ιμάντα των ατέρμωνων κοχλιών γύρω από το βραχίονα.

Αφαίρεση του ιμάντα των ατέρμωνων κοχλιών (μόνο στα ST 424T/427T/430T)

1. Αφαιρέστε το παξιμάδι 5/16" και το κάλυμμα των ντιζών (E) από το πλαίσιο. (Εικ. 80)
2. Αφαιρέστε τις πάνω βίδες 5/16" από τις 2 πλευρές του πλαισίου. Μην απορρίψετε τις βίδες.
3. Αφαιρέστε τις κάτω βίδες 5/16" (C) στις 2 πλευρές του πλαισίου.
4. Αφαιρέστε τον ιμάντα των ατέρμωνων κοχλιών (B) από την τροχαλία του κινητήρα (A).
5. Χρησιμοποιήστε το μοχλό ρύθμισης του κάδου των ατέρμωνων κοχλιών για να γείρετε το πίσω τμήμα προς τα κάτω. Το μπροστινό τμήμα θα γείρει ταυτόχρονα προς τα εμπρός. Η κάτω βίδα είναι μια άρθρωση μεταξύ του εμπρός και του πίσω τμήματος.
6. Τοποθετήστε έναν ξύλινο τάκο κάτω από το σημείο άρθρωσης, για να θέσετε το προϊόν στην κεκλιμένη θέση.
7. Μετακινήστε τον βραχίονα του φρένου των ατέρμωνων κοχλιών (B) και αφαιρέστε τον ιμάντα των ατέρμωνων κοχλιών γύρω από το βραχίονα.

Τοποθέτηση του ιμάντα των ατέρμωνων κοχλιών

1. Μετακινήστε το βραχίονα φρένου (G) των ατέρμωνων κοχλιών. Τοποθετήστε τον ιμάντα των ατέρμωνων κοχλιών γύρω από την τροχαλία των ατέρμωνων κοχλιών (E) και μέσα στο αυλάκι της. (Εικ. 81)



ΠΡΟΣΟΧΗ: Βεβαιωθείτε ότι ο ιμάντας δεν έχει παγιδευτεί ανάμεσα στο πλαίσιο και το περιβλήμα των ατέρμωνων κοχλιών καθώς συναρμολογείτε τη μονάδα.

2. Αφαιρέστε τον ξύλινο τάκο από κάτω από το προϊόν.
3. Ανασηκώστε τις λαβές για να γείρετε το πίσω τμήμα προς τα πάνω. Το εμπρός τμήμα θα γείρει προς τα

πίσω και θα περιστραφεί για να προσαρτηθεί στο πίσω τμήμα.

- Βεβαιωθείτε ότι ο ιμάντας έχει τοποθετηθεί σωστά μέσα στο αυλάκι της τροχαλίας των ατέρμωνων κοχλιών (E).
- Τοποθετήστε τις βίδες 5/16" (C) και σφίξτε τις (11-16 Nm).
- Μόνο στα ST 424/427/430 : Τοποθετήστε τις βίδες ¼" (D) και σφίξτε τις (5-8 Nm).
- Τοποθετήστε τον ιμάντα των ατέρμωνων κοχλιών (B) στην τροχαλία του κινητήρα (A). Βεβαιωθείτε ότι ο ιμάντας έχει τοποθετηθεί σωστά γύρω από την τροχαλία ρελαντί και ότι έχει τοποθετηθεί σωστά μέσα στο αυλάκι της τροχαλίας του κινητήρα.
- Τοποθετήστε το κάλυμμα των ντιζών (F) και το παξιμάδι 5/16" στο πλαίσιο.
- Χρησιμοποιήστε όλα τα χειριστήρια για να βεβαιωθείτε ότι ο ιμάντας των ατέρμωνων κοχλιών έχει τοποθετηθεί σωστά και ότι όλα τα εξαρτήματα κινούνται σωστά.

Ρύθμιση τεντώματος του ιμάντα των ατέρμωνων κοχλιών

Περιεχόμενα Γι' αυτήν τη εργασία, χρειάζεται ένας βοηθός.

- Αφαιρέστε το κάλυμμα του ιμάντα. Ανατρέξτε στην ενότητα *Προετοιμασία για την αντικατάσταση των ιμάντων στη σελίδα 119*.
- Ξεσφίξτε το παξιμάδι της άεργης τροχαλίας (A).(Εικ. 82)
- Για να αυξήσετε το τέντωμα του ιμάντα των ατέρμωνων κοχλιών, μετακινήστε την άεργη τροχαλία (B) προς την κατεύθυνση του ιμάντα. Για να μειώσετε το τέντωμα του ιμάντα των ατέρμωνων κοχλιών, απομακρύνετε την από τον ιμάντα.
- Σφίξτε το παξιμάδι της άεργης τροχαλίας (A).
- Ζητήστε από το βοηθό να παραμείνει 3 m (10 πόδια) μπροστά από το προϊόν, για να παρακολουθεί την κίνηση των ατέρμωνων κοχλιών.
- Για να εκκινήσετε ή να σταματήσετε τους ατέρμονες κοχλίες, πιέστε και μετά απελευθερώστε το μηχανισμό σύμπτυξης τους.
- Μετρήστε το χρόνο που χρειάζονται οι ατέρμονες κοχλίες για να σταματήσουν να κινούνται. Αν η περιστροφή των ατέρμωνων κοχλιών σταματά μετά από περισσότερα από 5 δευτερόλεπτα, μειώστε το τέντωμα του ιμάντα.
- Όταν η περιστροφή των ατέρμωνων κοχλιών σταματά σε χρόνο μικρότερο των 5 δευτερολέπτων, τοποθετήστε το κάλυμμα του ιμάντα. Ανατρέξτε στην ενότητα *Τοποθέτηση του καλύμματος του ιμάντα στη σελίδα 120*.

Ρύθμιση της ντίζας ελέγχου των ατέρμωνων κοχλιών

- Αφαιρέστε το κάλυμμα των ντιζών στη δεξιά πλευρά του πλαισίου (D).(Εικ. 83)
- Για να εξαλείψετε τη χαλάρωση από την ντίζα ελέγχου των ατέρμωνων κοχλιών, ξεβιδώστε το κάτω κόντρα παξιμάδι (B) και σφίξτε το πάνω κόντρα παξιμάδι (B) μέχρι να αυξηθεί το τέντωμα του ιμάντα των ατέρμωνων κοχλιών.
- Ελέγξτε ξανά τη σύμπτυξη των ατέρμωνων κοχλιών. Επαναλάβετε όσο χρειάζεται τη ρύθμιση, μέχρι να φτάσει να απομένει ελάχιστη χαλαρότητα στην ντίζα όταν αποσυμπλέκεται ο μοχλός.
- Σφίξτε το κάτω κόντρα παξιμάδι για να διατηρήσετε το τέντωμα.

Περιεχόμενα Μπορείτε επίσης να τεντώσετε τον ιμάντα των ατέρμωνων κοχλιών ρυθμίζοντας την άεργη τροχαλία ως δευτερεύουσα επιλογή. Αν δεν επιλυθεί το πρόβλημα με τη ρύθμιση, αντικαταστήστε τον ιμάντα των ατέρμωνων κοχλιών. Ανατρέξτε στην ενότητα *Τοποθέτηση του ιμάντα των ατέρμωνων κοχλιών στη σελίδα 120*.

Ρύθμιση της ντίζας απελευθέρωσης του σωλήνα εκτόξευσης

- Για να ρυθμίσετε την ντίζα απελευθέρωσης, γυρίστε το ρυθμιστικό της ντίζας μέχρι ο μοχλός απελευθέρωσης του σωλήνα εκτόξευσης να πάψει να κινείται ελεύθερα.(Εικ. 84)

Ρύθμιση της αριστερής και δεξιάς ντίζας του σωλήνα εκτόξευσης

- Τοποθετήστε το μοχλό του σωλήνα εκτόξευσης στην κεντρική θέση.
- Περιστρέψτε τα ρυθμιστικά των ντιζών μέχρι ο σωλήνας εκτόξευσης να δείχνει ίσια προς τα εμπρός και να σφίξουν οι ντίζες.(Εικ. 85)
- Ξεσφίξτε τα ρυθμιστικά των ντιζών κατά ¼ της στροφής, για να χαλαρώσουν οι ντίζες.

Αφαίρεση των τροχών

- Αφαιρέστε τον πείρο του τροχού (A) και τον πείρο συγκράτησης (B).
- Αφαιρέστε τον τροχό από τον άξονα (C).(Εικ. 86)

Ρύθμιση του τεντώματος των ερπυστριών συνεχούς τύπου (μόνο στα ST 424T/427T/430T)

Περιεχόμενα Εργαλεία που χρειάζονται γι' αυτήν τη εργασία: Καρυδάκι 9/16", γαλλικό κλειδί 9/16" κι ένα βάρος 5 kg (10 lbs).

- Χαλαρώστε τη βίδα ασφάλισης (A) κατά 1 στροφή.

2. Αφαιρέστε το πίσω ασφαλιστικό παξιμάδι (B) για να αποκτήσετε πρόσβαση στο παξιμάδι ρύθμισης.(Εικ. 87)
3. Τοποθετήστε ένα βάρος 5 kg (10 lbs) (C) στο πάνω μέρος της ερπύστριας συνεχούς τύπου, στο κέντρο μεταξύ των 2 τροχών.
4. Περιστρέψτε το παξιμάδι ρύθμισης (B) μέχρι η απόσταση (D) ανάμεσα στην ερπύστρια συνεχούς τύπου και τη χαλύβδινη πλάκα να γίνει μεταξύ 3,175 και 6,350 mm (0,125 και 0,250 in).(Εικ. 88)
5. Στερεώστε τη βίδα ασφάλισης (A) και μετά το πίσω ασφαλιστικό παξιμάδι (B).

Καθαρισμός του προϊόντος

- Καθαρίζετε τα πλαστικά εξαρτήματα με καθαρό και στεγνό πανί.
- Μην χρησιμοποιείτε σύστημα πλύσης με υψηλή πίεση για να καθαρίσετε το προϊόν.
- Μην ρίχνετε νερό απευθείας επάνω στον κινητήρα.
- Χρησιμοποιήστε μια βούρτσα για να αφαιρέσετε φύλλα, γρασίδι και ακαθαρσίες.

Αντιμετώπιση προβλημάτων

Πρόβλημα	Πιθανή αιτία	Λύση
Το προϊόν δεν εκκινείται	Το κλειδί ασφαλείας δεν έχει τοποθετηθεί στο διακόπτη ανάφλεξης.	Τοποθετήστε το κλειδί ασφαλείας στο διακόπτη ανάφλεξης.
	Το καύσιμο στο προϊόν έχει εξαντληθεί.	Γεμίστε το ντεπόζιτο καυσίμου με καινούργια, καθαρή βενζίνη.
	Το κλειδί ON/OFF βρίσκεται στη θέση OFF.	Μετακινήστε το κλειδί ON/OFF στη θέση ON.
	Δεν έχει γίνει πλήρωση καυσίμου στον κινητήρα.	Εκτελέστε την πλήρωση καυσίμου του κινητήρα.
	Ο κινητήρας έχει υπερχειλίσει.	Περιμένετε λίγα λεπτά προτού επανεκκινήσετε τον κινητήρα. ΜΗΝ διοχετεύσετε καύσιμο στον κινητήρα. Επανεκκινήστε τον κινητήρα με τέρμα το γκάζι και το τσοκ στη θέση απενεργοποίησης (CLOSE).
	Δεν έχει συνδεθεί το καλώδιο του μπουζί.	Συνδέστε το καλώδιο στο μπουζί.
	Το μπουζί είναι ελαττωματικό.	Αντικαταστήστε το μπουζί.
	Υπάρχει νερό στο καύσιμο ή το καύσιμο είναι πολύ παλιό.	Αδειάστε το ντεπόζιτο καυσίμου και το καρμπυρατέρ. Γεμίστε το ντεπόζιτο καυσίμου με καινούργια, καθαρή βενζίνη.
	Υπάρχουν ατμοί παγιδευμένοι στη γραμμή καυσίμου.	Βεβαιωθείτε ότι ολόκληρη η γραμμή καυσίμου βρίσκεται χαμηλότερα από το στόμιο εξόδου του ντεπόζιτου καυσίμου. Η γραμμή καυσίμου θα πρέπει να έχει συνεχή κλίση προς τα κάτω από το ντεπόζιτο καυσίμου έως το καρμπυρατέρ.
	Άλλες αιτίες.	Τηρείτε προσεκτικά τις διαδικασίες εκκίνησης που περιγράφονται σε αυτό το εγχειρίδιο.
	Ο διακόπτης καυσίμου (εάν υπάρχει) βρίσκεται στη θέση CLOSE (απενεργοποίηση).	Γυρίστε το διακόπτη καυσίμου στη θέση OPEN (ενεργοποίηση).
	Το χειριστήριο του γκαζιού βρίσκεται στη θέση STOP.	Μετακινήστε το χειριστήριο του γκαζιού στη θέση FAST.
	Η μπαταρία εκκίνησης δεν είναι φορτισμένη.	Φορτίστε την μπαταρία εκκίνησης.
	Χρειάζεται αντικατάσταση της μπαταρίας εκκίνησης.	Αντικαταστήστε την μπαταρία εκκίνησης.
	Η μονάδα ελέγχου του κινητήρα δεν τροφοδοτείται με ρεύμα.	Ελέγξτε την ασφάλεια και την καλωδίωση της ECU.
Η ηλεκτρομαγνητική βαλβίδα της μίζας δεν ενεργοποιείται.	Ελέγξτε την ασφάλεια και την καλωδίωση της μίζας.	
Το μπεκ καυσίμου δεν ενεργοποιείται. (Μόνο στα ST 424T/427T/430T)	Επικοινωνήστε με ένα εξουσιοδοτημένο κέντρο σέρβις.	
Η αντλία καυσίμου δεν τροφοδοτείται με ρεύμα. (Μόνο στα ST 424T/427T/430T)	Επικοινωνήστε με ένα εξουσιοδοτημένο κέντρο σέρβις.	

Πρόβλημα	Πιθανή αιτία	Λύση
Μειωμένη ισχύς	Δεν έχει συνδεθεί το καλώδιο του μπουζί.	Συνδέστε το καλώδιο στο μπουζί.
	Το προϊόν εκτοξεύει πάρα πολύ χιόνι.	Μειώστε την ταχύτητα και το πλάτος του διαδρόμου κίνησης.
	Η τάπα του ντεπόζιτου καυσίμου είναι καλυμμένη με πάγο ή χιόνι.	Απομακρύνετε τον πάγο και το χιόνι από την τάπα του ντεπόζιτου καυσίμου και από την περιοχή γύρω από αυτήν.
	Η εξάτμιση (σιγαστήρας) έχει βρομίσει ή φράξει.	Καθαρίστε ή αντικαταστήστε την εξάτμιση (σιγαστήρας).
	Ακατάλληλο μήκος ντίζας.	Ρυθμίστε την ντίζα.
	Η εξάτμιση (σιγαστήρας) έχει φράξει.	Βεβαιωθείτε ότι ο κινητήρας είναι κρύος. Απομακρύνετε την αιτία της έμφραξης.
	Η εισαγωγή αέρα στο καρμπυρατέρ έχει φράξει.	Βεβαιωθείτε ότι ο κινητήρας είναι κρύος. Απομακρύνετε την αιτία της έμφραξης.
	Το μπεκ καυσίμου δεν ενεργοποιείται.	Επικοινωνήστε με ένα εξουσιοδοτημένο κέντρο σέρβις.
Ο κινητήρας λειτουργεί στο ρελαντί ή μη ομαλά	Η γραμμή καυσίμου έχει φράξει.	Καθαρίστε τη γραμμή καυσίμου.
	Υπάρχει νερό στο καύσιμο ή το καύσιμο είναι πολύ παλιό.	Αδειάστε το ντεπόζιτο καυσίμου και το καρμπυρατέρ. Γεμίστε το ντεπόζιτο καυσίμου με καινούργια, καθαρή βενζίνη.
	Το καρμπυρατέρ πρέπει να αντικατασταθεί.	Επικοινωνήστε με ένα εξουσιοδοτημένο κέντρο σέρβις.
	Το μπεκ καυσίμου δεν ενεργοποιείται.	Επικοινωνήστε με ένα εξουσιοδοτημένο κέντρο σέρβις.
Υπερβολικές δονήσεις/ κινήσεις της λαβής	Κάποια εξαρτήματα δεν είναι σφιγμένα. Οι ατέρμονοι κοχλίες έχουν υποστεί ζημιά.	Σφίξτε όλους τους σφιγκτήρες. Αντικαταστήστε τα εξαρτήματα που έχουν υποστεί ζημιά. Εάν οι δονήσεις παραμένουν, επικοινωνήστε με ένα εξουσιοδοτημένο κέντρο σέρβις.
	Οι λαβές δεν έχουν τοποθετηθεί σωστά.	Βεβαιωθείτε ότι οι λαβές έχουν ασφαλίσει στη θέση τους.
	Τα παξιμάδια του μοχλού ρύθμισης είναι χαλαρά.	Σφίξτε τα παξιμάδια μέχρι να νιώσετε ότι η λαβή είναι ασφαλής.
Το τράβηγμα της λαβής του σχοινιού εκκίνησης γίνεται με δυσκολία	Η λαβή του σχοινιού εκκίνησης έχει παγώσει.	Τραβήξτε αργά προς τα έξω όσο το δυνατόν μεγαλύτερο τμήμα του σχοινιού εκκίνησης και αφήστε τη λαβή. Αν ο κινητήρας δεν εκκινήσει, επαναλάβετε τη διαδικασία ή χρησιμοποιήστε την ηλεκτρική μίζα.
	Το σχοινί εκκίνησης ακουμπά σε εξαρτήματα.	Το σχοινί εκκίνησης δεν πρέπει να έρχεται σε επαφή με ντίζες ή εύκαμπτους σωλήνες.

Πρόβλημα	Πιθανή αιτία	Λύση
Απώλεια ελκτικής πρόσφυσης/ μείωση της ταχύτητας πορείας	Ο ιμάντας γλιστρά.	Ρυθμίστε την ντίζα. Ρυθμίστε τον ιμάντα.
	Ο ιμάντας είναι φθαρμένος.	Ελέγξτε/αντικαταστήστε τον ιμάντα. Ρυθμίστε την τροχαλία.
	Ο ιμάντας έχει βγει από την τροχαλία.	Ελέγξτε/επανατοποθετήστε τον ιμάντα. Ρυθμίστε την τροχαλία.
Μηδενική ή πιο αργή εκτόξευση χιονιού	Ο εκτροπέας του σωλήνα είναι φραγμένος.	Καθαρίστε τον εκτροπέα του σωλήνα.
	Υπάρχουν ξένα αντικείμενα που εμποδίζουν τους ατέρμονες κοχλίες.	Αφαιρέστε τα υπολείμματα ή το ξένο αντικείμενο από τους ατέρμονες κοχλίες.
	Ο πείρος διάτμησης έχει κοπεί.	Αντικαταστήστε τον κομμένο πείρο διάτμησης.
	Υπερβολική συσσώρευση χιονιού και πάγου ανάμεσα στα εξαρτήματα της ερπύστριας συνεχούς τύπου.	Αφαιρέστε το χιόνι και τον πάγο που έχουν συσσωρευτεί ανάμεσα στα εξαρτήματα της ερπύστριας συνεχούς τύπου.
Τα φώτα δεν ανάβουν (εάν υπάρχουν)	Ο κινητήρας δεν βρίσκεται σε λειτουργία.	Εκκινήστε τον κινητήρα.
	Οι συνδέσεις των καλωδίων έχουν χαλαρώσει.	Ελέγξτε τις συνδέσεις των καλωδίων στον κινητήρα και στα φώτα.
	Η λυχνία LED έχει καεί.	Αντικαταστήστε τη μονάδα λυχνιών LED. Δεν υπάρχει δυνατότητα αντικατάστασης μεμονωμένων λυχνιών LED.
	Η ασφάλεια είναι καμένη.	Αντικαταστήστε την ασφάλεια. Βεβαιωθείτε ότι δεν υπάρχει βραχυκύκλωμα.
Η κεφαλή περιστροφής του σωλήνα μετακινείται με δυσκολία	Υπάρχουν υπολείμματα στο μηχανισμό περιστροφής του σωλήνα.	Καθαρίστε τα εσωτερικά εξαρτήματα του μηχανισμού περιστροφής του σωλήνα.
	Οι ντίζες έχουν τσακίσει ή έχουν υποστεί ζημιά.	Βεβαιωθείτε ότι οι ντίζες δεν έχουν τσακίσει. Αντικαταστήστε τις ντίζες που έχουν υποστεί ζημιά.
	Η ντίζα απελευθέρωσης χρειάζεται ρύθμιση.	Ρυθμίστε την ντίζα απελευθέρωσης.
Το προϊόν γυρίζει προς τη μία πλευρά	Η πίεση δεν είναι ίση σε όλα τα ελαστικά.	Ρυθμίστε την πίεση και φουσκώστε τα ελαστικά.
	Το προϊόν κινείται με ένα μόνο τροχό.	Επιθεωρήστε τον πείρο ασφάλισης.
	Ανομοιόμορφη ρύθμιση του έλκηθρου.	Ρυθμίστε τις γλίστρες και το έλκηθρο.
	Ανομοιόμορφη ρύθμιση στις γλίστρες.	Ρυθμίστε τις γλίστρες και το έλκηθρο.

Μεταφορά, αποθήκευση και απόρριψη

Μεταφορά και αποθήκευση

- Για την αποθήκευση και τη μεταφορά του προϊόντος και του καυσίμου, βεβαιωθείτε ότι δεν υπάρχουν διαρροές ή αναθυμιάσεις. Τυχόν σπινθήρες ή ακάλυπτες φλόγες, για παράδειγμα από ηλεκτρικές συσκευές ή λέβητες, μπορεί να προκαλέσουν πυρκαγιά.
- Να χρησιμοποιείτε πάντα εγκεκριμένα δοχεία για την αποθήκευση και τη μεταφορά των καυσίμων.

- Να αδειάζετε το ντεπόζιτο καυσίμου πριν την αποθήκευση του προϊόντος για μεγάλο χρονικό διάστημα. Να απορρίπτετε το καύσιμο σε μια κατάλληλη τοποθεσία απόρριψης
- Να στερεώνετε με ασφάλεια το προϊόν κατά τη μεταφορά για να αποφύγετε βλάβες και ατυχήματα.
- Να διατηρείτε το προϊόν σε μια κλειδωμένη περιοχή για να αποτρέψετε την πρόσβαση σε παιδιά ή μη εγκεκριμένα άτομα.

- Να διατηρείτε το προϊόν σε μια περιοχή στεγνή και χωρίς πάγο.
- Φορτίστε την μπαταρία όταν την αποθηκεύετε για μεγάλο χρονικό διάστημα. Ελέγξτε και καθαρίστε τους πόλους της μπαταρίας πριν την αποθηκεύσετε για μεγάλο χρονικό διάστημα.
- Πετάξτε όλα τα χημικά, όπως το λάδι κινητήρα ή το καύσιμο, σε ένα κέντρο σέρβις ή σε μια κατάλληλη τοποθεσία απόρριψης.
- Όταν το προϊόν δεν είναι πλέον σε χρήση, στείλτε το σε έναν αντιπρόσωπο Husqvarna ή απορρίψτε το σε μια τοποθεσία ανακύκλωσης.
- Στείλτε την μπαταρία σε έναν αντιπρόσωπο σέρβις της ή απορρίψτε τη σε κατάλληλη τοποθεσία συγκέντρωσης χρησιμοποιημένων μπαταριών.

Απόρριψη

- Πρέπει να συμμορφώνεστε με τις τοπικές απαιτήσεις ανακύκλωσης και τους ισχύοντες κανονισμούς.

Τεχνικά στοιχεία

Τεχνικά στοιχεία

	ST 424	ST 427	ST 430	ST 424T	ST 427T	ST 430T
Διαστάσεις						
Βάρος με κενά ντεπόζιτα, kg	140	145	150	160	165	170
Μέγ. πίεση λειτουργίας ελαστικών, PSI	18	18	20	Δ/Α	Δ/Α	Δ/Α
Κινητήρας						
Επωνυμία	Husqvarna	Husqvarna	Husqvarna	Husqvarna	Husqvarna	Husqvarna
Κυβισμός, cc	291	369	414	306	369	420
Τύπος καυσίμου	Κανονική αμόλυβδη (μέγιστο 10% αιθανόλη)					
Χωρητικότητα καυσίμου, gal/l	0,62 / 2,35	0,62 / 2,35	0,62 / 2,35	0,95 / 3,60	0,95 / 3,60	0,95 / 3,60
Τύπος λαδιού (API SJ-SN)	SAE 5W30 (κάτω από 0 °C (32 °F))					
Χωρητικότητα λαδιού fl. oz./l	32 / 0,95	38 / 1,12	38 / 1,12	32 / 0,95	38 / 1,12	38 / 1,12
Ηλεκτρικό σύστημα						
Μπουζί	F6RTC					
Διάκενο ηλεκτροδίων μπουζί (ίντσες/mm)	0,027 / 0,686					
Εκπομπές θορύβου ²⁹						
Στάθμη ηχητικής ισχύος, μετρούμενη τιμή dB(A)	<105 dB	<105 dB	<105 dB	<105 dB	<105 dB	<105 dB
Εγγυημένη στάθμη ηχητικής ισχύος L _{WA} dB(A)	105 dB	105 dB	105 dB	105 dB	105 dB	105 dB
Επίπεδα κραδασμών, a_{hv} ³⁰						
Επίπεδο κραδασμών στη λαβή, m/s ²	4,57 m/s ²	5,07 m/s ²	5,83 m/s ²	4,11 m/s ²	4,65 m/s ²	5,25 m/s ²

²⁹ Οι εκπομπές θορύβου στο περιβάλλον, οι οποίες μετρούνται ως ηχητική ισχύς (L_{WA}), σε συμμόρφωση με τις οδηγίες 2000/14/EK και 2005/88/EK.

³⁰ Επίπεδο κραδασμών σύμφωνα με το ISO 5349-2 EN 1033.

Δήλωση Συμμόρφωσης ΕΚ

ΠΕΡΙΕΧΟΜΕΝΑ ΤΗΣ ΔΗΛΩΣΗΣ ΣΥΜΜΟΡΦΩΣΗΣ ΕΚ

Εμείς, η Husqvarna, SE-561 82 Huskvarna, ΣΟΥΗΔΙΑ, δηλώνουμε με αποκλειστική μας ευθύνη ότι το απεικονιζόμενο προϊόν:

Περιγραφή	Εκχιονιστήρας
Επωνυμία	Husqvarna
Πλατφόρμα / Τύπος / Μοντέλο	ST 424, ST 427, ST 430, ST 424T, ST 427T, ST 430T
Παρτίδα	Αριθμός σειράς με ημερομηνία 2018 και μεταγενέστερη

συμμορφώνεται πλήρως με τις ακόλουθες οδηγίες και τους κανονισμούς της ΕΕ:

Οδηγία/Κανονισμός	Περιγραφή
2006/42/ΕΚ	"σχετικά με τα μηχανήματα"
2014/30 /ΕΕ	"σχετικά με την ηλεκτρομαγνητική συμβατότητα"
2000/14/ΕΚ, 2005/88/ΕΚ	"σχετικά με τον θόρυβο σε εξωτερικούς χώρους"

Τα εναρμονισμένα πρότυπα ή/και οι τεχνικές προδιαγραφές που εφαρμόζονται είναι τα εξής: EN ISO 12100, ISO 14982, ISO 8437, ISO 3744, EN 1032

Σύμφωνα με την οδηγία 2000/14/ΕΚ, Παράρτημα V, οι δηλωθείσες τιμές για τον ήχο αναφέρονται στο κεφάλαιο Τεχνικά στοιχεία αυτού του εγχειριδίου και στην υπογεγραμμένη Δήλωση συμμόρφωσης ΕΚ.

Ο παρεχόμενος εκχιονιστήρας είναι σύμφωνος με το δείγμα που υποβλήθηκε σε εξέταση.



www.husqvarna.com

Bruksanvisning i original
Originale instruksjoner
Originale instruktioner

Alkuperäiset ohjeet
Instruções originais
Αρχικές οδηγίες

1140723-10



2018-09-21