

**Návod k použití**

Přečtěte si prosím pečlivě tento návod a přesvědčete se, zda mu plně rozumíte před tím, než spustíte stroj.

Upute za uporabu

Molimo vas da pažljivo pročitate ove upute. Potrudite se da ih dobro razumijete prije uporabe stroja.

Navodila za uporabo

Prosimo, da navodila za uporabo skrbno preberete in se pred uporabo stroja prepričate, da jih razumete..

Instrukcja obsługi

Prosimy, przed użyciem maszyny, o dokładne przeczytanie niniejszej instrukcji i upewnienie się, że została zrozumiana.

Návod na použitie

Starostlivo si prosím prečítajte tento návod a presvedčte sa, či mu úplne rozumiete skôr, ako naštartujete stroj.

Használati uatsítás

A gép használatá elött olvassa el és értse meg az utasításokat.



1	Bezpečnostní pokyny Varnostni predpisi Sigurnosni propisi _____	Zasady Zachowania Bezpieczeństwa Bezpečnostné pravidlá Biztonsági előírások _____	3
2	Montáž Sestavljanje Sklapanje _____	Montaż Montáž Összeszerelés _____	20
3	Popis funkcí Funkcionalni opis Funkcijki opis _____	Opis Przyrządów Sterowniczych Popis funkcii Működési leírás _____	25
4	Před nastartováním Pred zagonom Prije pokretanja motora _____	Przygotowanie Do Uruchomienia Pred našartovaním Beindítás előtt _____	33
5	Provoz Vožnja Vožnja _____	Jazda-Koszenie Riadenie Vezetés _____	35
6	Údržba a seřízení Vzdrževanje, nastavitve Održavanje, podešavanje _____	Obsługa Techniczną Regulacje Oprawy a nastavovanie Karbantartás, beállítás _____	46
7	Hledání a odstranění závad Odpravljanje težav Pronalaženje kvarova _____	Przyczyny Najczęściej Spotykanych Niesprawności Riešenie problémov Hibakeresés _____	77
8	Uložení Shranjevanje Skladištenje _____	Prezechowywanie Uskladnienie Tárolás _____	80

Vyhrazujeme si právo provádět změny bez předchozího uvědomění.

Pridržujemo si pravico do sprememb brez predhodnega obvestila.

Zadržavamo si pravo na unošenje izmjena bez prethodnog obavještanja.

Producent zastrzega sobie prawo do wprowadzenia zmian i modyfikacji bez uprzedniego zwiadomienia.

Vyhradzujeme si právo vykonávať zmeny bez predchádzajúceho upozornenia.

A vállalat fenntartja a jogot, hogy előzetes értesítés nélkül változtatásokat hozzon.

Manufactured By
Husqvarna AB
SE-561 82
Huskvarna, Sweden

Original Instructions in English, all others are translations.



1. Bezpečnostní pravidla

Bezpečný provoz na traktorových sekačkách



DŮLEŽITÉ: TATO TRAKTOROVÁ SEKAČKA DOKÁŽE USEKNOUT RUCE A NOHY A ODMRŠTĚVAT PŘEDMĚTY. NEDODRŽENÍ NÁSLEDUJÍCÍCH BEZPEČNOSTNÍCH POKYŇŮ MŮŽE MÍT ZA NÁSLEDEK VÁŽNÁ NEBO SMRTELNÁ PORANĚNÍ.

CZ I. ŠKOLENÍ – PRŮPRAVA

- Pečlivě si přečtěte instrukce. Seznamte se s ovládacími prvky a správným použitím stroje.
- Nikdy nedovolte dětem, nebo osobám, které nebyly seznámeny s těmito instrukcemi, aby použily sekačku. Sekačku nesmí obsluhovat osoby mladší 18 let.
- Nikdy nesekejte, pokud se v blízkosti pohybují lidé, zejména děti a domácí zvířata.
- Mějte vždy na paměti, že obsluha stroje nebo uživatel, je odpovědný za nehody nebo za škody, způsobené jiným osobám nebo na jejich majetku.
- Nepřevázejte lidi.
- Všichni řidiči musí získat odborné instrukce a praktické zkušenosti. Takovéto instrukce by měly zdůrazňovat:
 - nutnost být opatrní a soustředění při práci na traktorové sekačce;
 - že použitím brzdy, nelze získat zpět kontrolu nad traktorovou sekačkou, která se klouže se svahu.

Hlavními důvody ztráty kontroly jsou:

- a) nedostatečná trakce kol
- b) příliš rychlá jízda
- c) nedostatečné brždění
- d) typ stroje není vhodný pro daný úkol
- e) nedostatečné zhodnocení půdních podmínek, zejména při práci na svazích
- f) nesprávné zapojení a připojení zařízení, a rozložení zátěže.

II. PŘÍPRAVA

- Nebezpečí vzniku požáru snížíte, když před použitím, doplňováním paliva a na konci každého žacího cyklu stroje prohlédnete a odstraníte veškeré nahromaděné nečistoty z traktoru, žacího ústrojí a z prostoru za všemi kryty.
- Při sekání vždy noste pevnou obuv a dlouhé kalhoty. Sekačku neprovozujte, pokud jste bosí nebo v sandálech.
- Pečlivě prohlédněte pracovní plochu a odstraňte z ní všechny předměty, které by mohly být odmrštěny strojem.
- **VAROVÁNÍ – Benzin je vysoce zápalný.**
 - Skladujte palivo v nádobách specificky k tomu určených.
 - Palivo doplňujte pouze venku a nekuřte při doplňování paliva.
 - Palivo se doplňuje před nastartováním motoru. Nikdy nesaňte víčko palivové nádrže, nebo nedoplňujte benzin, pokud je motor v chodu, nebo je horký.
 - Pokud rozlijete benzin, nepokoušejte se nastartovat motor, ale přemístěte stroj dále od místa rozlití. Vyhněte se vytvoření jakéhokoliv zdroje zapálení do doby, než budou benzínové páry rozptýleny.
 - Řádně dotáhněte víčka palivových nádrží a nádob.
- Vyměňte vadný tlumič výfuku.
- Před použitím, vizuálně přezkoušejte, zda nejsou žací nože, upevňovací šrouby nožů a žací ústrojí, opotřebované nebo poškozené. Poškozené nebo opotřebované žací nože vyměňujte vždy v sadě společně s upevňovacími šrouby, aby bylo dodrženo správné vyvážení.
- U vícenožových strojů buďte opatrní, jelikož otáčení jednoho nože může způsobit, že se roztočí ostatní nože.

III. PROVOZ

- Neprovozujte stroj v uzavřeném prostoru, kde by mohlo dojít ke koncentraci nebezpečného kyslíčnicku uhelnatého.
- Se sekačkou pracujte pouze za denního světla nebo při dobrém umělém osvětlení.
- Před nastartováním motoru, vždy vypněte náhon žacího ústrojí a zařaďte neutrální.
- Sekačku nepoužívejte na svazích s větším sklonem než 15°.
- Pamatujte si, že neexistuje „bezpečný“ svah. Jízda po travnatých svazích vyžaduje zvýšenou pozornost. Abyste předešli převrácení dodržujte následující pokyny:
 - při jízdě po i proti svahu se náhle nezastavujte nebo nerozjíždějte;
 - spojku zabírejte pomalu, vždy mějte zařazený převodový stupeň, zejména při jízdě ze svahu;
 - rychlost stroje musí být nízká při práci na svazích a během ostrých zatáček;
 - dávejte pozor na hrby a propadliny a jiná skrytá rizika;
 - nikdy nesekejte napříč svahem, pokud není sekačka konstruována pro tento účel;
- Buďte opatrní při práci s tažným zařízením, nebo při použití těžkého příslušenství.
 - Tažné zařízení připojte pouze k určenému závěsnému bodu;
 - Omezujte hmotnost taženého nákladu tak, aby nebyla ohrožena bezpečná ovladatelnost stroje;
 - Nezatáčejte prudce. Buďte opatrní při couvání;
 - Používejte protizávaží nebo závaží na kolech, je-li to doporučeno v tomto návodu k používání.
- Pozor na silniční provoz při přeježdění komunikace, nebo při práci v blízkosti silnic.
- Vypněte žací ústrojí při přeježdění jiných ploch, než travnatých.
- Při práci s jakýmkoli typem žacího ústrojí, nesmí vyhazovaný materiál v žádném případě směřovat na osoby v okolí, a ani nedovolte, aby se někdo pohyboval v blízkosti stroje během jeho provozu.
- Nikdy neuvádějte stroj do provozu s vadnými ochrannými kryty a štíty, nebo bez bezpečnostních ochranných zařízení.
- Neměňte nastavení regulátoru otáček a nepřetáčejte motor. Provozování motoru při nadměrných otáčkách, může zvýšit riziko osobního poranění.
- Předtím, než opustíte místo obsluhy:
 - vypojte pohon žacího ústrojí a spusťte dolu žací ústrojí;
 - zařaďte neutrální a zabrzděte parkovací brzdou;
 - zastavte motor a vytáhněte klíček zapalování.
- Vypněte pohon žacího ústrojí, zastavte motor, odpojte kabel(y) zapalovací svíčky, nebo vytáhněte klíček zapalování
 - před odstraňováním materiálu ucpávajícího nůž nebo vyhazovací žlab;
 - před kontrolou, čištěním nebo údržbou traktoru;
 - po nárazu na cizí předmět. Zkontrolujte, zda není stroj poškozen a proveďte opravu před opětovným nastartováním a provozováním stroje;
 - začne-li stroj neobvykle vibrovat (provedte kontrolu ihned).
- Vypněte všechny pohony závěsných zařízení při přepravě stroje, anebo když není stroj používán.
- Vypněte motor a odpojte pohon závěsného zařízení
 - před doplňováním paliva
 - před demontáží sběracího koše;
 - před nastavením výšky sečení, pokud nemůže být seřízení provedeno z místa obsluhy.
- Snížte nastavení plynu v době doběhu motoru a pokud je motor vybaven uzavíracím ventilem pro přívod paliva, zavřete jej po skončení práce.



VAROVÁNÍ: TENTO STROJ MŮŽE ZRANIT DĚTI. Organizace American Academy of Pediatrics doporučuje, aby děti ve věku pod 12 let neobsluhovaly ručně ovládané sekačky na trávu a ve věku pod 16 let neobsluhovaly pojízdné sekačky na trávu.

- Při plnění a vyprazdňování tohoto stroje nepřekračujte maximální doporučený provozní úhel 15°.
- Při obsluze tohoto stroje noste ochranné osobní pomůcky (PPE), včetně (minimálně) pevné obuvi, ochrany očí a sluchu. Nesečte v krátké obuvi a/nebo obuvi s otevřenou špičkou.
- Úrovně vibrací uvedené v tomto návodu nejsou upraveny pro pracovníka vystavenému vibracím. Zaměstnavatelé by měli počítat s ekvivalentními 8hodinovými hodnotami vystavení (A(8)) a podle toho omezit vystavení pracovníka.
- Vždy informujte nějakou osobu, že venku sečete.

IV. ÚDRŽBA A SKLADOVÁNÍ

- Dbejte na to, aby všechny matice, svorníky a šrouby byly pevně utaženy, aby bylo zaručeno, že je stroj v bezvadném provozním stavu.
- Nikdy traktor neskladujte s benzínem v nádrži v místech, kde by výpary mohly přijít do styku s otevřeným ohněm, nebo jiskrami.
- Motor nechte vychladnout před uskladněním v uzavřených prostorách.
- Aby se snížilo nebezpečí požáru, udržujte motor, tlumič výfuku, skříň akumulátoru a prostor kde skladujete benzin, prostý od trávy, listí, nebo nadměrného množství mazacího tuku.
- Kontrolujte často opotřebení a poškození koše na trávu.
- Z bezpečnostních důvodů vyměňte opotřeбенé nebo poškozené díly .
- Má-li být palivová nádrž vyprázdněna, provádějte to venku.
- U vícenožových strojů buďte opatrní, jelikož otáčení jednoho nože může způsobit, že se roztočí ostatní nože..
- Má-li být stroj zaparkován, skladován nebo ponechán bez dozoru, spusťte žací ústrojí dolů v případě, že nepoužijete spolehlivé mechanické zablokování.



VÝSTRAHA: Vždy odpojte kabel ze zapalovací svíčky a umístěte ho tak, aby nemohl přijít do styku se svíčkou, a tak zabránit náhodnému nastartování motoru při montáži, přepravě, seřizování a opravách.



1. Sigurnosni propisi



Pravila postupka za siguran rad kosilicom

VAŽNO: OVAJ REZACKI STROJ MOŽE S LAKOCOM ODREZATI ŠAKE I STOPALA, KAO I RAZBACIVATI PREDMETE KOJI MU SE NAĐU NA PUTU. GREŠKA NE PRIDRŽAVANJA SLIJEDECIH SIGURNOSNIH NAPUTAKA MOŽE UZROKOVATI TEŠKE OZLJEDE ILI SMRT.

HR I. OBUKA

- Pažljivo procitajte naputke. Dobro upoznajte upravljanje i pravilnu rabu opreme.
- Nikada ne smijete dozvoliti djeci ili odraslim, koji ne poznaju ove naputke, rabu kosilice za travnjake. Lokalni propisi mogu postavljati starosnu granicu za rad s kosilicom.
- Nikada ne smijete kositi u blizini ljudi, a posebno djece ili domaćih životinja.
- Stalno mislite na to, da je rukovatelj odnosno vlasnik odgovoran za nezgode ili dovođenje u opasnost drugih ljudi ili njihove imovine.
- Ne smijete prevoziti putnike.
- Svi vozači bi trebali nabaviti i procitati stručne naputke i praktične savjete. Takvi naputki naglašavaju da:
 - pri vožnji stroja morate biti pažljivi i skoncentrisani na radove koje obavljate;
 - nadzor nad strojem, kada klizi na strmini, ne možete povratiti upotrebom kocnica.

Glavni razlozi za gubitak nadzora su:

- a) nedovoljno nalijeganje kotaca;
- b) prebrza vožnja;
- c) neprikladno kocenje;
- d) tip stroja nije prikladan za posao kojeg obavlja;
- e) pomanjkanje znanja o utjecaju konfiguracije zemljišta, a posebno nagiba, na vožnju;
- f) nepravilna distribucija vuče i opterećenja

II. PRIPREME

- Da biste smanjili rizik od vatre – prije uporabe, pri ponovnom dodavanju goriva i na kraju svake košnje – provjerite i uklonite nagomilane ostatke s traktora, stroja za košnju i iza svih zaštitnih naprava.
- U toku rada s kosilicom, nosite izdržljivu obuću i duge hlače. Ne rukujte opremom bosih nogu ili u otvorenim sandalima.
- Detaljno pregledajte područje rabe opreme i uklonite sve predmete koje bi stroj mogao razbacati.
- **UPOZORENJE** – Benzin je vrlo lako zapaljiv.
 - Cuvajte gorivo u kontejnerima posebno izrađenim za tu svrhu.
 - Dolijevajte gorivo samo napolju. Tijekom dolijevanja ne smijete pušiti.
 - Dolijte gorivo prije pokretanja motora. Nikada ne skidajte poklopac rezervoara za gorivo i ne dolijevajte benzin dok je motor u radu ili dok je vruć.
 - Ako se benzin izlio, ne pokrecite motor nego odmaknite stroj rucno podalje od mjesta izlivanja i izbjegavajte stvaranje bilo kakve iskre odnosno paljenja sve dok su prisutna isparenja benzina.
 - Zamijenite sve rezervoare goriva i poklopce kontejnera u slučaju njihovog oštećenja.
- Zamijenite pokvareni ispuh.
- Prije rabe, uvijek vizualno pregledajte da li su noževi, vijci noževa i dijelovi sklopa za rezanje istrošeni ili oštećeni. Zamijenite istrošene ili oštećene noževe i vijke u kompletu, da se održi ravnoteža.
- Budite narocito pozorni pri pregledu strojeva sa više noževa, gdje rotacija jednog noža može uzrokovati rotaciju svih drugih noževa.
- Smanjite prigušivanje kad motor nije u radu i ako motor ima ventil za prekid dovoda goriva, zatvorite dovod goriva na koncu rada.

III. UPRAVLJANJE STROJEM

- Ne pokrecite motor u zatvorenim prostorima gdje ce se nabirati isparivanja opasnog ugljicnog monoksida.
- Kosite samo na dnevnom svjetlu ili uz dobru umjetnu rasvjetu.
- Prije pokretanja motora iskopcajte sve spojke za ukopcavanje pogona noževa, postavljanjem rucice u neutralan položaj.
- Ne uporabljajte stroj na nagibima vecim od 15°.
- Znajte da ne postoji "sigurna" strmina. Vožnja po travnatoj strmini zahtijeva posebnu pažnju. Da se zaštitite od moguće prevrtanja:
 - ne zaustavljajte se i ne krecite naglo kada se penjete uz odnosno silazite niz strminu;
 - ukopcavajte spojku polako, mjenjac neka bude uvijek ukopčan na neku od brzina, a posebno kada vozite niz strminu;
 - stroj se treba kretati malim brzinama na strminama i na ostrim okukama;
 - stalno budite spremni na moguće grbe i rupe te druge skrivene opasnosti;
 - nikada ne kosite poprecno na smjer strmine osim kada je kosilica za travnjake izradena za takvu namjenu.
- Pažljivo vucite teret i s pažnjom rabite tešku opremu.
 - Rabite samo odobrene vucne kuke.
 - Ogranicite teret do težine kojom možete sigurno upravljati.
 - Ne pravite oštre zaokrete. Budite pažljivi pri vožnji unatrag.
 - Rabite protutegove ali tegove za kotace kada je to predvideno u prirucniku s naputcima.
- Pazite na saobraćaj na raskrsnicama i u blizini autoceste.
- Prije nego što napustite travnjak, koji ste kosili, iskopcajte pogon uređaja za rezanje.
- Pri rabi nekog od priključaka nikada ne usmjeravajte pražnjenje materijala prema promatracima i ne dozvolite da se približavaju stroju dok je u radu.
- Nikada ne pokrecite kosilicu za travnjake ako ima oštećena vodila, štitnike ili nema ugrađene potrebne sigurnosne zaštitne uređaje.
- Ne mijenjajte podešene parametre motora i ne prekoracujte maksimalni kapacitet motora. Rad motora s prevelikim brojem okretaja povećava rizik za ozljede osoba.
- Prije nego što napustite stroj potrebno je:
 - iskopcati energiju za dizanje i spuštanje priključaka;
 - prebaciti rucicu mjenjaca u neutralan položaj i zategnuti parkirnu kocnicu;
 - zaustaviti motor i izvuci kljuc.
- Iskopcajte pogon priključaka, zaustavite motor i skinite priključni kabel svjecice ili izvucite kontaktni kljuc u slijedecim primjerima:
 - prije cišćenja zacepljenja ili odcepljavanja izlazne cijevi košare;
 - prije provjere, cišćenja ili radova na kosilici za travnjak;
 - poslije udara u nepoznat objekt. U tom slučaju odmah pregledajte kosilicu za travnjak i popravite oštećenja prije ponovnog pokretanja motora i stavljanja opreme u rad;
 - ako stroj pocne nenormalno vibrirati (provjerite odmah moguće uzroke).
- Iskopcajte priključke s pogona prije transporta ili kada nisu u rabi.
- Zaustavite motor i iskopcajte priključke s pogona:
 - prije dopunjavanja goriva;
 - prije vadenja hvataca trave;
 - prije podešavanja visine, ako se visina ne može podesiti sa rukovateljevog mjesta.



UPOZORENJE: OVA OPREMA MOŽE OZLIJEDITI DJECU.
Američka akademija za pedijatriju preporučuje da djeca navrš
12 godina prije nego što im se dozvoli korištenje ručne kosi-
lice i 16 godina prije nego što počnu koristiti rider-kosilice.

- Pri utovaru i istovaru ovog stroja pazite da maksimalni radni kut ne bude veći od 15°.
- Pri radu s ovim strojem nosite odgovarajuću osobnu zaštitnu opremu, uključujući (minimalno) jaku obuću te zaštitu za oči i uši. Nemojte kositi u kratkoj i otvorenoj obući.
- Razine vibracije o kojima se izvještava u ovom priručniku nisu prilagođene izlaganju radnika vibracijama. Poslodavci bi trebali izračunavati vrijednosti izlaganja jednake osmosatnom vremenskom razdoblju (A(8)) i u skladu s tim ograničiti izlaganje radnika.
- Uvijek obavijestite nekoga prije nego što počnete kositi na otvorenom.

IV. ODRŽAVANJE I SKLADIŠTENJE

- Održavajte sve matice i vijke cvrsto zategnute da bi osigurali uvjete za pravilan rad opreme.
- Nikada ne skladištite opremu sa benzinom u rezervoaru, u zatvorenom prostoru gdje isparivanja mogu doći u kontakt sa otvorenim plamenom ili iskom.
- Sacekajte da se motor ohladi prije skladištenja u bilo kakvom zatvorenom prostoru.
- Da smanjite opasnost od požara održavajte motor, ispuh, odjeljak za akumulator i područje oko rezervoara za benzin očiscene od trave, lišća i prekomjerne masnoće.
- Provjeravajte redovno hvatač trave da na vrijeme uočite dotrajalost ili kvarove.
- Zamijenite dotrajale ili oštećene dijelove zbog sigurnosti rada.
- Ako je potrebno ispustiti benzin iz rezervoara za gorivo, to se mora raditi na otvorenom.
- Budite naročito pozorni na strojeve sa više noževa, jer rotacija jednog noža može uzrokovati rotaciju svih drugih noževa.
- Kada se stroj parkira, skladišti ili ostavlja bez nadzora, spustite uređaj za rezanje ili uporabite sigurnosno mehanicko zaključavanje.



OPREZ: Uvijek skinite priključni kabel svjećice i postavite ga tako da ne može doći u kontakt sa svjećicom i izazvati pokretanje motora po nezgodi pri namještanju, transportu, podešavanju ali vršenju popravki.



1. Varnostni predpisi

Navodila za varno delo s kosilnico



POMEMBNO: TA STROJ ZA REZANJE LAHKO ODREŽE ROKE IN STOPALA, TER ZALUCA PREDMETE, KI SE NAJDEJO NA POTI. NE PREZRITE NASLEDNIJH VARNOSTNIH NAVODIL, KAJTI NJHOVO NEUPOŠTEVANJE LAHKO POVZROCI HUDE POŠKODBE ALI SMRT.

SI I. URJENJE

- Preberite navodila pazljivo. Seznanite se z nadziranjem in pravilno uporabo opreme.
- Nikoli ne dovolite otrokom ali odraslim, ki niso seznanjeni s temi navodili, da uporabijo kosilnico za travnike. Morda vaši krajevni predpisi določajo starostno mejo za upravljanje s kosilnico.
- Nikoli ne uporabljajte stroja v bližini ljudi, posebej pa otrok ali domačih živali.
- Zavedajte se, da je za nesreče povzročene drugim ljudem ali njihovim lastnini odgovoren uporabnik oz. lastnik stroja.
- Ne prevozite potnikov.
- Vsi vozniki tega stroja morajo poiskati strokovna in praktična navodila ter se seznaniti z njimi. Takšna navodila morajo poudariti:
 - da mora biti uporabnik stroja med delom pazljiv in osredotočen na vožnjo;
 - da pri drsenju po travnati strmini zaviranje z zavorami ne ustavi stroja.

Glavni razlogi za izgubo kontrole nad strojem so:

- a) slab oprijem koles;
- b) prehitra vožnja;
- c) neustrezno zaviranje;
- d) tip stroja ne ustreza zahtevam za delo, ki se opravlja;
- e) premalo znanja o vplivu konfiguracije tal na premikanje, še posebej to velja za strmine;
- f) vlek in tovor sta neuravnotežena.

II. PRIPRAVE

- Za zmanjšanje tveganja požara – pred uporabo, ob ponovnem polnjenju in ob koncu vsakega košenja – preglejte in odstranite s traktorja, kosilnice in za vsemi varovali kakršne koli nakopičene neuporabne dele.
- Ob košnji imejte trpežno obutev in dolge hlace. Ne upravljajte stroja z bosimi nogami ali v sandalih.
- Pazljivo preglejte celotno zemljišče, ki ga boste obdelovali in odstranite vse predmete, ki jih stroj lahko zaluca.
- **SVARILO** – Bencin je hitro vnetljiva tekočina.
 - Gorivo naj bo shranjeno v posodah, ki so za to posebej izdelane.
 - Med točenjem goriva kosilnica ne sme biti v zaprtem prostoru. Med točenjem ne smete kaditi.
 - Gorivo natocite pred zagonom motorja. Ko motor deluje ali je še vroč, ne smete odpirati rezervoarja za gorivo ali dolivati bencina.
 - Če se bencin razlije, motorja ne smete takoj zagnati. Kosilnico rocno odpeljite stran od mesta razlitja. Pri tem pa pazite, da ne pride do iskrjenja oziroma uporabe ognja v območju, v katerem so prisotni bencinski hlapi.
 - Zamenjajte poškodovane rezervoarje goriva in preverite vse pokrove bencinskih posod.
- Zamenjajte poškodovane izpušne cevi.
- Pred uporabo morate opraviti vizualni pregled kosilnice. Preglejte obrabo oz. poškodovanost rezil, pritrdilnih vijakov za rezila in celotnega rezalnika. Zaradi ravnovesja morate obrabljena ali poškodovana rezila in vijake vedno zamenjati v kompletu.
- Pri pregledovanju strojev, ki imajo več rezil, bodite posebej previdni, saj vrtenje enega rezila lahko povzroči vrtenje vseh ostalih rezil.
- Če je motor prižgan, kosilnica pa ne deluje, zmanjšajte nastavitve dušenja. Po koncani košnji prekinite dovod bencina zapiranjem ventila za dovod bencina, ce vaš motor ima vgrajen takšen ventil.

III. UPRAVLJANJE S STROJEM

- Motorja ne prižigajte v zaprtih prostorih, saj lahko pride do kopice nevarnega ogljikovega monoksida.
- Kosite le pri dnevni svetlobi ali pri dobri umetni razsvetljavi.
- Pred vžigom motorja izklopite vse sklopke za vklop pogona rezalnika, tako da postavite prestavno rocico v prosti tek
- Ne uporabljajte stroja na strmini z nagibom preko 15°.
- Zavedajte se, da nobena strmina ni povsem "varna". Vožnja po travnati strmini zahteva posebno previdnost. Da se izognete možnemu prevracanju kosilnice, upoštevajte naslednja navodila:
 - Pri vožnji po strmini navzgor ali navzdol ne smete močno pospeševati ali zavirati.
 - sklopko vklopite počasno; vozite vedno v eni od prestav, še posebej to velja za vožnjo navzdol;
 - na večjih nagibih in ostrih ovinkih morate zmanjšati hitrost;
 - vedno bodite pripravljeni na morebitne luknje ali grbine ter druge skrite nevarnosti;
 - nikoli ne vozite precno na strmino, razen ce je kosilnica prirejena za ta namen.
- Še posebej bodite previdni pri vleki bremen in uporabi težke opreme.
 - Uporabljajte le odobrene vlecne kljuke.
 - Omejite težo tovora na takšno, ki jo boste z lahkoto nadzorovali.
 - Ne obracajte stroja naglo. Bodite previdni pri vožnji nazaj.
 - V primerih, ki so določeni v priročniku z navodili, uporabljajte protiuteži ali uteži za kolesa.
- Pazite na promet na križiščih in v bližini avtocest.
- Preden zapeljete s travnika, ki ste ga kosili, ne pozabite izklopiti pogona rezil.
- Pri uporabi priključkov pazite, da ne razkladate ali praznite v smeri ljudi, ki so v bližini. Ne dovolite, da se kdorkoli približa stroju med delovanjem.
- S kosilnico ne smete delati, ce ima poškodovana vodila in ščitnike ali nima nameščenih zaščitnih naprav za varno delovanje.
- Ne spreminjajte nastavitvev motorja in ne presegajte maksimalne zmogljivosti motorja. Delovanje motorja s cezmernimi obrati zvišuje tveganje za poškodbe oseb.
- Preden zapustite voziško mesto morate:
 - izključiti pogon za dvig in spuščanje priključkov;
 - prestavno rocico postaviti v prosti tek in zategniti rocno zavoro;
 - ugasniti motor in izvleci ključ za vžig.
- v naslednjih primerih izklopite pogon priključkov, ugasnite motor in prekinite vodnik elektricnega toka svečke ali izvlecite ključ za vžig:
 - pred začetkom čiščenja zamašenih cevi, ali ko je potrebno odmašiti jašek za praznjenje košare za travo;
 - pred pregledom, čiščenjem ali posegom v kosilnico za travnik;
 - po trcenju ob kamen ali neznan predmet. (V takem primeru preglejte kosilnico, odpravite poškodbe in šele nato prižgite motor in vklopite pogon priključkov.)
 - ce stroj začne neobčajno vibrirati (tako poiščite možne vzroke).
- Izklopite pogon priključkov pred transportom oz. po koncanem delu.
- Ugasnite motor in izklopite pogon priključkov:
 - pred dolivanjem goriva;
 - pred odstranitvijo lovilca trave;
 - pred nastavitvijo višine košnje, razen ce je možno višino košnje nastavljati na voznikovem mestu.



OPOZORILO: TA OPREMA LAHKO POŠKODUJE OTROKE.

Ameriška akademija za pediatrijo priporoča, da morajo biti otroci stari najmanj 12 let, da lahko upravljajo ročno vodeno kosilnico, ter najmanj 16 let za upravljanje Rider kosilnice.

- Pri polnjenju ali praznjenju tega stroja ne prekoračite največjega priporočenega kota delovanja 15°.
- Med upravljanjem stroja nosite ustrezno osebno zaščitno opremo, vključno z (obvezni del) močnimi čevlji, zaščitnimi očali in zaščitnimi slušalkami. Ne kosite v kratkih obuvalih in/ali obuvalih z odprtim sprednjim delom.
- Nivoji vibracij, ki so navedeni v tem priročniku, niso ocenjeni za izpostavljenost delavcev vibracijam. Delodajalci morajo izračunati 8-urne vrednosti enakovredne izpostavljenosti (A(8)) in ustrezno omejiti izpostavljenost delavcev.
- Vedno obvestite nekoga, da kosite zunaj.

IV. VZDRŽEVANJE IN SHRANJEVANJE

- Da zagotovite pravilno in varno delovanje opreme, morate Redno pregledovati zategnjenost vseh matic in vijakov.
- Opreme z bencinom v rezervoarju ne smete shranjevati v zaprtih prostorih, kjer obstaja možnost, da hlapi bencina pridejo v stik z odprtim ognjem.
- Dokler je motor kosilnice še vroc, je ne smete postaviti v zaprt prostor.
- Zmanjšajte nevarnost požara – očistite motor, izpušno cev, akumulatorski sklop, rezervoar za bencin in njegovo okolico. Našteti deli naj bodo vedno čisti in brez ostankov trave, listja in cezmerne maščobe.
- Redno pregledujte obrabo in poškodbe lovilca trave.
- Zaradi varnega delovanja stroja morate zamenjati obrabljene in poškodovane dele.
- Če morate rezervoar kosilnice izprazniti s crpanjem goriva, tega ne pocnite v zaprtem prostoru.
- Pri pregledu strojev, ki imajo več rezil, bodite posebej previdni, ker vrtenje enega rezila lahko povzroci vrtenje vseh ostalih rezil.
- V primerih, ko je kosilnica parkirana, shranjena ali brez nadzora, spustite rezalnik oz. uporabite varovalno mehansko blokado.



OPOZORILO: Pred nastavljanjem, transportom, preverjanjem in popravili morate odklopiti el. vodnik svečke in odmakniti el. priključek, da ne pride slučajno v stik s svečko in povzroci naključni vžig motorja.



1. Zasady bezpieczeństwa



Zasady bezpiecznego użytkowania kosiarek samobieżnych

UWAGA: KOSIARKA TEGO RODZAJU JEST W STANIE ODCIĄĆ RĘKĘ LUB NOGĘ, MOŻE TAKŻE WYRZUCAĆ TWARDE PRZEDMIOTY Z DUŻĄ PRĘDKOŚCIĄ. NIEPRZESTRZEGANIE NIŻEJ ZAMIESZCZONYCH ZALECEŃ BEZPIECZNEGO UŻYTKOWANIA KOSIARKI MOŻE BYĆ POWODEM WYPADKU A W KONSEKWENCJI POWAŻNEGO USZKODZENIA CIAŁA LUB ŚMIERCI.

PL I. SZKOLENIE

- Należy uważnie przeczytać instrukcję, zaznajomić się z położeniem i działaniem wszystkich przyrządów sterowniczych i zasadami prawidłowego użytkowania kosiarki.
- Kosiarki nie mogą używać dzieci i osoby, które nie zaznajomiły się z instrukcją użytkowania. Lokalne przepisy mogą ograniczać dopuszczalny wiek operatora tego rodzaju kosiarki.
- Nie wolno używać kosiarki (kosić) jeżeli w pobliżu miejsca pracy znajdują się osoby postronne, w szczególności dzieci lub zwierzęta.
- Należy pamiętać, że operator bądź użytkownik kosiarki jest odpowiedzialny za wypadki i zagrożenia stwarzane osobom postronnym lub ich własności.
- Nie używać do transportowania osób.
- Wszyscy użytkownicy kosiarki (operatorzy) powinni stale doskonalić swoje umiejętności zawodowe, w tym odbywać szkolenia praktyczne. W trakcie szkoleń należy zwrócić szczególną uwagę na:
 - konieczność zachowania ostrożności i koncentracji w trakcie jazdy kosiarką samobieżną (jazdy na kosiarce);
 - sposoby pracy na pochyłych stokach (należy zwrócić uwagę na to, że poprzez naciśnięcie hamulca nie można odzyskać kontroli nad ześlizgującą się po stoku kosiarką samobieżną).

Najczęściej spotykanymi przyczynami utraty kontroli nad kosiarką (utrata równowagi lub ślizganie się) są:

- niedostateczna przyczepność kół do podłoża;
- zbyt duża prędkość jazdy;
- zbyt późne lub zbyt słabe hamowanie;
- zastosowanie kosiarki do prac, do których nie jest przystosowana;
- niewłaściwa ocena warunków terenowych, w szczególności pochylenia stoków;
- nieprawidłowe rozmieszczenie obciążeń (co powoduje utratę równowagi).

II. PRZYGOTOWANIE

- W celu zredukowania zagrożenia pożarem – przed użyciem, w czasie tankowania i na koniec każdego koszenia – skontrolować i usunąć wszelkie zanieczyszczenia zebrane na traktorze, kosiarce oraz pod wszystkimi osłonami.
- W trakcie koszenia należy nosić mocne obuwie i długie spodnie. Nie wolno używać kosiarki w sandałach lub bez butów.
- Przed rozpoczęciem pracy, należy dokładnie sprawdzić czy na przeznaczonej do koszenia powierzchni (trawniku) nie ma przedmiotów, które mogą być wyrzucone przez kosiarkę. Wszystkie znalezione przedmioty należy usunąć.
- OSTRZEŻENIE**-Benzyna jest substancją łatwopalną i wybuchową.
 - Paliwo należy przechowywać wyłącznie w pojemnikach specjalnie przystosowanych do tego celu.
 - Paliwo należy uzupełniać wyłącznie poza zamkniętymi pomieszczeniami, w trakcie uzupełniania paliwa nie wolno palić papierosów.
 - Paliwo można uzupełniać wyłącznie wtedy gdy silnik kosiarki nie pracuje. Nie wolno zdejmować korka wlewu paliwa i uzupełniać paliwo gdy silnik pracuje lub gdy jest jeszcze gorący.
 - W przypadku rozlania paliwa nie wolno przystępować do uruchamiania silnika. Należy przemieścić kosiarkę w inne miejsce, oddalone od miejsca, w którym nastąpiło rozlanie paliwa. Należy odczekać do momentu, w którym opary paliwa ulegną całkowitemu rozproszeniu.
 - Należy starannie zamykać korki (lub zakrętki) wlewu paliwa i pojemników z paliwem.
- Należy wymieniać tłumiki w przypadku ich uszkodzenia.
- Przed rozpoczęciem pracy należy wzrokowo skontrolować stan techniczny noży tnących, śrub mocujących noże i całego przyrządu tnącego. Należy wymienić zużyte lub uszkodzone noże i śruby mocujące. Należy zawsze wymieniać cały komplet noży w celu zachowania wyważenia przyrządu tnącego.

- W kosiarkach wyposażonych w więcej niż jeden przyrząd tnący należy zachować ostrożność przy wykonywaniu ich kontroli, obracanie jednego przyrządu tnącego może spowodować, że pozostałe też zaczną się obracać.

III. UŻYTKOWANIE

- Nie wolno uruchamiać i użytkować kosiarki w zamkniętych pomieszczeniach, w takich warunkach może powstać wysokie stężenie trującego tlenu węgla.
- Kosić można tylko w trakcie dnia lub przy dobrym oświetleniu sztucznym.
- Przed przystąpieniem do uruchamiania silnika należy wyłączyć wszystkie sprzęgła w układzie napędowym przyrządu tnącego i przełączyć dźwignię zmiany biegów w położenie neutralne.
- Nie wolno używać kosiarki na stokach o pochyleniu większym niż 15°.
- Należy pamiętać, że nie ma „bezpiecznych” stoków. Poruszenie się po stokach porośniętych trawą wymaga zachowania szczególnej uwagi. W celu zmniejszenia ryzyka przewrócenia się kosiarki należy przestrzegać następujących zasad:
 - nie należy zatrzymywać się lub ruszać gwałtownie w przypadku poruszenia się w dół lub w górę stoku;
 - sprzęgło należy włączać powoli, nie wolno przemieszczać dźwigni zmiany biegów w położenie neutralne, szczególnie w trakcie poruszania się w dół stoku;
 - należy zachować małą prędkość kosiarki w trakcie poruszania się po stokach i podczas pokonywania zakrętów o bardzo małym promieniu skrętu;
 - należy uważać, żeby nie najeżdżać na pagórki i nie wjeżdżać w dołki, należy także mijać inne potencjalnie niebezpieczne miejsca;
 - nie wolno poruszać się w poprzek stoku (wzdłuż warstwic), w poprzek stoku mogą poruszać się wyłącznie kosiarki konstrukcyjnie dostosowane do takiego sposobu pracy.
- Należy zachować szczególną ostrożność w trakcie ciągnięcia dodatkowych urządzeń lub używania ciężkiego dodatkowego wyposażenia.
 - Do mocowania przyczepianych urządzeń można używać wyłącznie otworów w belce zaczepowej.
 - Należy ograniczać obciążenia kosiarki do takich wielkości, które nie ograniczają możliwości kierowania kosiarką.
 - Nie należy skręcać gwałtownie. Należy zachować szczególną ostrożność podczas jazdy do tyłu.
 - Należy używać przeciwcieżarów lub obciążników kół, w sytuacjach, które zostały opisane w instrukcji użytkowania.
- Należy zachować szczególną ostrożność podczas przejeżdżania przez drogi i w trakcie poruszania się w pobliżu dróg.
- Należy zatrzymać przyrządy tnące przed wjechaniem na podłoże inne niż trawa.
- Nie wolno kierować wyrzucanego z kosiarki strumienia ściętej trawy w stronę osób postronnych, nie wolno także w trakcie koszenia dopuszczać do zbliżania się osób postronnych do kosiarki.
- Nie wolno używać kosiarki z uszkodzonymi osłonami, ekranami odchylającymi lub bez urządzeń zapewniających bezpieczeństwo pracy.
- Nie wolno zmieniać ustawień regulatora silnika i pracować przy zbyt dużej prędkości obrotowej. Praca silnika ze zbyt dużą prędkością obrotową zwiększa ryzyko wystąpienia awarii i zranienia operatora lub osób postronnych.
- Operator przed zejściem z kosiarki powinien:
 - wyłączyć napęd wałka odbioru mocy i opuścić przyrząd tnący;
 - przemieścić dźwignię zmiany biegów w położenie neutralne i włączyć hamulec postojowy;
 - wyłączyć silnik i wyjąć kluczyk ze stacyjki.

- W następujących sytuacjach należy wyłączyć napęd przyrządu tnącego, wyłączyć silnik i zdjąć przewód (lub przewody) wysokiego napięcia ze świecy zapłonowej oraz wyjąć kluczyk ze stacyjki:
 - Przed oczyszczaniem lub odblokowywaniem kanału wylotowego;
 - Przed kontrolą, czyszczeniem, obsługą techniczną lub naprawą kosiarki;
 - Po uderzeniu przyrządu tnącego w twarde przedmiot. Należy sprawdzić czy kosiarka nie uległa uszkodzeniu, przed ponownym uruchomieniem należy przeprowadzić niezbędne naprawy;
 - W przypadku gdy w trakcie pracy pojawia się silne drgania (należy niezwłocznie przeprowadzić kontrolę stanu technicznego kosiarki).
- Należy odłączyć napęd przyrządu tnącego w przypadku transportowania kosiarki lub po zakończeniu użytkowania.
- W następujących sytuacjach należy wyłączyć silnik i wyłączyć napęd przyrządu tnącego:
 - przed przystąpieniem do uzupełniania paliwa;
 - przed przystąpieniem do zdejmowania pojemnika na ściętą trawę;
 - przed przystąpieniem do regulacji wysokości koszenia, poza kosiarkami, w których operator może dokonać regulacji wysokości koszenia ze swojej pozycji roboczej (siedząc na kosiarce).
- Należy zmniejszyć prędkość obrotową silnika przed jego wyłączeniem, a jeżeli silnik jest wyposażony w zawór odcinający, należy odciąć dopływ paliwa do silnika po zakończeniu koszenia.



OSTRZEŻENIE: URZĄDZENIE MOŻE SPOWODOWAĆ OBRAŻENIA U DZIECI. Amerykańska Akademia Pediatrii zaleca, aby kosiarki kierowane przez operatora pieszego były obsługiwane przez osoby mające co najmniej 12 lat, ridery natomiast - przez osoby powyżej 16 roku życia.

- W czasie załadunku lub rozładunku urządzenia nie należy przekraczać maksymalnego kąta przechylenia, który wynosi 15°.
- W czasie pracy należy stosować odpowiedni sprzęt ochrony osobistej (co najmniej solidne obuwie oraz środki ochrony oczu i słuchu). Nie należy kosić w niskim obuwiu lub obuwiu, które nie zasłania palców.
- Poziomy wibracji podane w niniejszej instrukcji nie zostały dostosowane do wartości narażenia pracowników na wibracje. Pracodawcy powinni obliczyć równoważne wartości 8-godzinnej ekspozycji (A(8)) oraz odpowiednio ograniczyć narażenie pracowników.
- Należy zawsze poinformować inną osobą o oddaleniu się w celu przeprowadzenia koszenia.

IV. OBSŁUGA TECHNICZNA I PRZECHOWYWANIE

- Należy sprawdzać czy prawidłowo są dokręcone wszystkie śruby i nakrętki; tylko wtedy kosiarka może bezpiecznie pracować.
- Nie wolno przechowywać kosiarki z paliwem w zbiorniku w pomieszczeniach, w których opary paliwa mogą zetknąć się otwartym płomieniem lub iskrami.
- Kosiarkę można umieszczać w zamkniętych opakowaniach lub pomieszczeniach dopiero po ostygnięciu silnika.
- W celu zmniejszenia ryzyka zapalenia się kosiarki należy oczyszczać silnik, tłumik, miejsce zamocowania akumulatora i zbiornik paliwa z pozostałości trawy, liści i nadmiaru smaru.
- Należy okresowo sprawdzać stan techniczny pojemnika na skoszoną trawę.
- Należy niezwłocznie wymieniać zużyte i uszkodzone części.
- Nie wolno spuszczać paliwa ze zbiornika w pomieszczeniach.
- W kosiarkach wyposażonych w więcej niż jeden przyrząd tnący należy zachować ostrożność przy wykonywaniu ich kontroli, obracanie jednego przyrządu tnącego może spowodować, że pozostałe też zaczną się obracać.
- W każdym przypadku, w którym kosiarka jest parkowana, przechowywana lub pozostawiona bez nadzoru, należy opuścić przyrząd tnący, czynności tej można zaniechać wyłącznie w kosiarkach wyposażonych w przymusową blokadę mechaniczną.



OSTRZEŻENIE : W trakcie regulacji, przewożenia, sprawdzania, obsługi technicznej lub naprawy, w celu uniknięcia ryzyka przypadkowego uruchomienia kosiarki, należy zdjąć ze świecy zapłonowej przewód wysokiego napięcia i umieścić go w takim miejscu aby nie mógł samoczynnie zetknąć się ze świecą.



1. Bezpečnostné pravidlá



Pravidlá pre bezpečnú prevádzku pre pojazdné kosačky

DÔLEŽITÉ: TÁTOKOSAČKADOKÁŽEAMPUTOVAŤ RUKY ANO HYA ODHADZOVAŤ PREDMETY. POKIAĽ NEBUDÚ DODRŽIAVANÉ NASLEDUJÚCE BEZPEČNOSTNÉ PRAVIDLÁ, MOHLO BY DÔJSŤ K VÁŽNEMU PORANENIU ALEBO SMRTI.

SK I. ŠKOLENIE

- Prečítajte si pozorne tento návod. Zoznámte sa s kontrolou a správnym používaním zariadenia.
- Nikdy neumožnite používať kosačku na trávu deťom alebo ľuďom, ktorí neboli zoznámení s návodom. Miestne obmedzenia môžu obmedziť vek používateľa.
- Nepoužívajte tento stroj pokiaľ sú v blízkosti iné osoby, obzvlášť deti alebo zvieratá.
- Majte na pamäti, že obsluha alebo používateľ stroja je zodpovedný za nehody alebo nebezpečenstvo, spôsobené iným ľuďom alebo ich majetku. Nevozte iné osoby.
- Všetci používatelia by mali vyhľadať a získať profesionálne a praktické informácie. Tieto inštrukcie by mali klásť dôraz na:
 - potrebnú starostlivosť a sústredenie sa počas práce s pojazdnými strojmi;
 - ovládanie pojazdného stroja pri schádzaní zo svahu nebude dosiahnuté brzdením.

Hlavné dôvody straty kontroly nad strojom sú:

- a) nedostatočné držanie volantu;
- b) rýchla jazda;
- c) neadekvátne brzdenie;
- d) typ stroja je nevhodný pre danú činnosť;
- e) nevedomenie si účinku podmienok na pozemku, obzvlášť na svahoch;
- f) nesprávne zapriahnutie a rozloženie váhy.

II. PRÍPRAVA

- Kvôli obmedzeniu rizika požiaru skontrolujte a odstráňte prípadný nahromadený odpad z traktora, žacieho stroja a spoza všetkých ochranných zariadení pre každým použitím pri dopĺňaní paliva a na konci každého žacieho cyklu.
- Počas kosenia noste vždy pevnú obuv a dlhé nohavice. Nepoužívajte zariadenie, keď ste bosý alebo máte obuté sandále.
- Poriadne skontrolujte pracovný priestor, v ktorom budete používať zariadenie a odstráňte všetky predmety, ktoré by mohli byť zariadením odmrštené.

VAROVANIE: Benzín je vysoko horľavá látka:

- Palivo skladujte v kanistroch špeciálne určených na tento účel;
- Palivo dopĺňajte len vonku a nefajčite pri tom;
- Palivo pridávajte pred štartovaním motora. Nikdy nesnímajte veko nádrže a nenalievajte benzín, keď je motor v prevádzke alebo keď je motor ešte horúci.
- Keď sa benzín rozleje, tak sa nikdy nepokúšajte naštartovať motor, ale odneste stroj z miesta, kde je rozliaty benzín a zabráňte zakladaniu ohňa, pokiaľ sa výpary benzínu nerozptýlia;
- Veká na palivovú nádrž a kanister nasadzujte bezpečne.
- Vymeňte chybné tlmiče.
- Pred použitím stroja vždy poriadne skontrolujte či nože, skrutky na nožoch a rezacie jednotky nie sú opotrebované alebo poškodené. Vymeňte opotrebované alebo poškodené nože a skrutky v sadách, aby ste zachovali rovnováhu.
- Pri strojoch, kde sa nachádza sada nožov, dbajte na to, že otočením jedného noža môžete spôsobiť otočenie ďalších nožov.

III. PREVÁDZKA

- Motor neštartujte v stiesnenom prostredí, kde by sa mohli zhromažďovať výpary kyslíčnika uhoľnatého.
- Pracujte len za denného svetla alebo pri dobrom umelom osvetlení.
- Prv než začnete štartovať motor, odpojte všetky spojky pripojení nožov a preradte na neutrál.
- Nepoužívajte stroj na svahoch strmších viac ako 15°.
- Pamätajte, že neexistuje nič také, ako je „bezpečný“ svah. Jazda na trávnatých svahoch vyžaduje zvláštnu starostlivosť. Aby ste sa chránili pred prevrátením:
 - Nezastavujte alebo sa náhle nerozbíhajte, keď idete smerom nadol alebo nahor po svahu;
 - Spojku púšťajte pomaly, vždy majte zaradenú rýchlosť, hlavne keď idete dole z kopca;
 - Na svahoch a pri ostrom otáčaní by ste mali udržiavať nízku rýchlosť stroje;
 - Dávajte pozor na hrby a diery a iné skryté nebezpečenstvá;
 - Nikdy nekoste naprieč svahom, pokiaľ na tento účel nie je stroj priamo konštruovaný.
- Buďte opatrní, keď ťaháte náklad alebo keď používate ťažké zariadenie.
 - Používajte len schválené diely ťažnej tyče.
 - náklad obmedzte len na taký, ktorý dokážete bezpečne ovládať.
 - Nerobte ostré zákruty. Dávajte pozor, keď cúvate.
 - Používajte protizávažie alebo zaťaženie kolies, keď to bude odporúčať návod tejto brožúry.
- Dávajte pozor na dopravu, keď predbiehate naprieč alebo v blízkosti cestných ťahov.
- Zastavte rotáciu nožov, predtým než budete prechádzať na iný povrch ako je tráva.
- Keď používate príves, nikdy nevypriahajte materiál priamo proti okoloidúcim a nikomu nedovoľujte, aby sa približoval ku stroju, keď je v prevádzke.
- Nikdy nepoužívajte kosačku s poškodenými krytmí, chráničmi alebo bez bezpečnostných zariadení na svojom mieste.
- Nemeňte nastavenia regulátora motora alebo neuvádzajte motor do príliš rýchleho chodu. Práce s motorom pri príliš veľkej rýchlosti môže zvýšiť nebezpečenstvo osobného zranenia.
- Pred opustením pracovnej polohy:
 - odpojte poháňací hriadeľ traktora a nástavec dajte do spodnej polohy;
 - zaradte neutrál a zatiahnite parkovaciu brzdu;
 - zastavte motor a vyťahnite kľúč.
- Odpojte pohon od nástavcov, vypnite motor a odpojte vedenie ku sviečke alebo vyberte kľúč zo zapalovania.
 - pred čistením upchatých otvorov a nelepivého sklzu;
 - pred kontrolou, čistením alebo prácou na kosačke;
 - po náraze do cudzieho predmetu. Skontrolujte kosačku, či nebola poškodená a vykonajte opravy, skôr než znovu naštartujete zariadenie a uvediete ho do prevádzky;
 - pokiaľ stroj začne abnormálne vibrovať (okamžite vykonajte kontrolu).
- Odpojte pohon od nástavcov, keď vykonávate prepravu alebo pokiaľ je stroj mimo prevádzky.
- Vypnite motor a odpojte pohon od nástavcov
 - pred doplnením paliva;
 - pred domontovaním lapača trávy;
 - pred vykonaním nastavenia výšky, pokiaľ sa toto nastavenie nedá vykonať z pozície obsluhy stroja.
- Keď vypínate motor, zatiahnite ventil motora a pokiaľ je stroj vybavený uzatváracím ventilom, po skončení vypnite prívod paliva.



VÝSTRAHA: TOTO ZARIADENIE MÔŽE SPÔSOBIŤ ZRANENIE DETÍ. Podľa odporúčania Americkej pediatickej akadémie kosačku na trávnu s chodiacou obsluhou môžu obsluhovať deti vo veku najmenej 12 rokov a kosačku na trávnu so sediacou obsluhou môžu obsluhovať deti vo veku najmenej 16 rokov.

- Pri plnení alebo vyprázdňovaní tohto stroja sa nesmie prekročiť maximálny odporúčaný uhol prevádzky 15 °.
- Počas prevádzky tohto stroja používajte vhodné osobné ochranné prostriedky (PPE), medzi ktoré patria (minimálne) pevná obuv, ochrana očí a sluchu. Nekoste v krátkych topánkach alebo v topánkach s otvorenou špičkou.
- Úrovne vibrácií uvedené v tomto návode nie sú upravené pre expozíciu pracovníkov vibráciám. Zamestnávateľia by podľa nich mali vypočítať ekvivalentné hodnoty 8-hodinovej expozície (A(8)) a limit expozície pracovníka.
- Vždy niekoho upozornite, že budete vonku kosiť.

IV. ÚDRŽBA A USKLADNENIE

- Všetky matice a skrutky udržiavajte starostlivo utiahnuté, aby ste zabezpečili podmienky pre bezpečnú prácu.
- Nikdy neskladujte benzínové zariadenie v budovách, kde by výpary mohli spôsobiť otvorený oheň alebo iskry.
- Prv než stroj uzavriete do miestnosti, nechajte motor vychladnúť.
- Aby ste zamedzili nebezpečenstvu požiaru, odstráňte rastlinný materiál a prebytočný olej z oblasti motora, tlmiča, batérií a nádrže.
- Pravidelne kontrolujte lapač trávy, či nie je opotrebovaný alebo poškodený.
- Aby ste zabezpečili bezpečnosť vymeňte opotrebované a poškodené diely.
- Pokiaľ má byť nádrž vyprázdnená, malo by sa to vykonávať vonku.
- Pri strojoch, kde sa nachádza sada nožov, dbajte na to, že otočením jedného noža môžete spôsobiť otočenie ďalších nožov.
- Pokiaľ sa má stroj zaparkovať, uskladniť alebo ponechať bez dozoru, dajte rezaciu jednotku do dolnej polohy, keď nepoužijete mechanickú zámku.



VAROVANIE: Vždy odpojte vedení ku sviečke a umiestnite drôt tak, aby nemohlo dôjsť ku kontaktu so sviečkou a tým sa predišlo náhodnému naštartovaniu, keď sa stroj nastavuje, preváža alebo opravuje.



1. Biztonsági előírások



Biztonsági előírások a felülős fűnyírók üzemeltetéséhez

FONTOS: EZA VÁGÓGÉP LEVÁGHAT KEZET VAGY LÁBAT, ÉS KÉPES KÜLÖNBÖZŐ TÁRGYAK ELHAJÍTÁSÁRA. ABIZTONSÁGI ELŐÍRÁSOK BE NEM TARTÁSA KOMOLY SÉRÜLÉSEKET ILLETVE HALÁLOS BALESETET OKOZHAT.

HU I. GYAKORLÁS

- Figyelmesen olvassuk el az utasításokat. Ismerjük meg a vezérlőket és a gép megfelelő használatát.
- Soha ne engedjük, hogy gyerekek vagy hozzá nem értő személyek használják a fűnyírót. A helyi törvények korlátozhatják a gép kezelőjének életkorát.
- Soha ne dolgozzon a géppel, ha a közelben emberek, különösen gyerekek vagy háziállatok tartózkodnak.
- Ne feledje, hogy a kezelő vagy használó felel minden olyan balesetért vagy sérülésért, mely más embereket vagy tulajdonaikat érinti.
- Ne szállítson utasokat.
- Minden vezetőnek ajánlatos elvégezni egy - a gép használatára vonatkozó - megfelelő képzést. Egy ilyen képzés alatt ki kell hangsúlyozni:
 - az óvatosság és a figyelem fontosságát, a gép használata közben;
 - ha a felülős fűnyíró gép elcsúszik a lejtőn, a gép feletti uralmat nem nyerjük vissza a fék használatával.

A gép feletti uralom elvesztésének fő okai a következők:

- a) a kormány nem eléggé határozott tartása;
- b) túl gyors hajtás;
- c) helytelen fékezés;
- d) a gép típusa nem felel meg a kijelölt feladatnak;
- e) a talajkörülmények figyelmen kívül hagyása, különösen a lejtőké;
- f) helytelen megakasztás és súlyelosztás.

I. ELŐKÉSZÜLETEK

- A tűzveszély kockázatának csökkentése érdekében – a használatot megelőzően, üzemanyag-betöltés közben és a fűnyírást követően – ellenőrizze és távolítsa el az összegyűlt hulladékot a vontatóról, a fűnyíróról, valamint és a borítóelemek mögül.
- Fűnyírás közben, mindig viseljen vastag lábbelit és hosszú nadrágot. Ne kaszáljon mezítláb vagy nyitott szandálban.
- Alaposan ellenőrizze a felületet, ahol a gépet használni fogja, és távolítsa el az olyan tárgyakat, amelyekre a gép kidobhat.
- FIGYELMEZTETÉS - Az üzemanyag rendkívül gyúlékony.
 - Az üzemanyagot speciálisan erre a célra gyártott tartályokban tárolja.
 - Kizárólag a szabadban töltsse fel az üzemanyagtartályt és a művelet közben ne cigarettázzon.
 - Az üzemanyagot a gép elindítása előtt töltsse be. Soha ne vegye le az üzemanyagtartály kupakját ill. ne töltsön benzint a gépbe, miközben a motor működik, vagy forró.
 - Ha a benzin kiömlik, ne próbálja elindítani a gépet, hanem vigye a gépet távol a kiömlött benzintől, és kerülje szikra létrehozását ill. a tűzgyújtást, amíg a gőzök elpárolognak.
 - Mindig biztonságosan csavarja vissza az üzemanyag-tartályok kupakjait.
- Cserélje ki a hibás kipufogódobokat.
- Használat előtt mindig ellenőrizze, hogy a kések, a késcsavarok és a vágószerkezet nincsenek-e elkopva vagy megsérülve. Cserélje ki az elkopott vagy sérült pengéket és csavarokat egyszerre, hogy fenntartsa az egyensúlyt.
- Többpengés gépek esetén, legyen óvatos, mivel egy penge elfordításakor a többi penge is elfordulhat.

III. MŰKÖDTETÉS

- Ne működtesse a gépet zárt helyiségben, ahol a veszélyes szén-monoxid füst felgyűlhet
- Kizárólag nappali fényben vagy erős mesterséges fény mellett használja a gépet.
- A motor elindítása előtt, vegye le az összes penge tengelykapcsolóját és kapcsoljon semleges járatba.
- Ne használja a gépet 15°-nál nagyobb lejtésű területen.
- Ne feledje, hogy nem létezik „biztonságos” lejtő. A közlekedés füves lejtőkön különös elővigyázatot igényel. A felborulás elkerülése érdekében tegye a következőket:
 - ne álljon meg vagy induljon el hirtelen, ha lefele vagy felfele halad;
 - a tengelykapcsolót lassan indítsa el, a gépet mindig tartsa sebességben, különösen ha lefele halad;
 - lejtőkön és nagyobb kanyarok esetén, a gép sebessége mindig legyen kicsi;
 - ügyeljen a zökkenőkre ill. a gödrökre vagy a rejtett veszélyekre;
 - sohanenyíronalejtőnvízszintesenkeresztülhaladva, csak abban az esetben ha a fűnyíró erre a célra van tervezve.
- Ha terhet vontat vagy súlyos gépezetet használ, legyen különösen óvatos.
 - Kizárólag a vonórúd engedélyezett akasztópontjait használja.
 - A terhet mindig korlátozza arra a méretre, amelyet még biztonságosan kezelhet.
 - Ne vegyen hirtelen kanyarokat. Hátramenet közben legyen óvatos.
 - Ha a gépkönyv előírja, használjon ellensúlyokat vagy kerék súlyokat.
- Utak keresztezése esetén, ügyeljen a forgalomra.
- Amikor nem füves felületen halad át, állítsa le a pengék forgását.
- Ha bármit csatlakoztat, ne irányítsa a kidobódó anyagot a közelben állók felé, és ne engedjen senkit a gép közelébe, ha ezx működik.
- Soha ne működtesse a fűnyírót ha hibás a védőlemez, rács ill. ha a védőeszközök nincsenek a helyükön.
- Ne módosítsa a motor szabályozó berendezésének beállításait ill. ne gyorsítsa túl a motort. Ha a motort túl nagy sebességen működtetik, megnő a személyes baleset veszélye.
- A kezelői pozíció elhagyása előtt:
 - kapcsolja ki az emelőszerkezetet és engedje le a csatlakoztatott eszközöket;
 - váltson semleges módba és húzza be a parkoló féket;
 - állítsa le a motort és vegye ki a kulcsot.
- Kapcsolja ki a csatlakoztatott eszközök meghajtását, állítsa le a motort és válassza le a gyújtógyertya vezetéket vagy vegye ki az indítókulcsot:
 - az elzáródások ill. a kidobó tisztítása előtt;
 - a fűnyíró ellenőrzése, tisztítása ill. szerelése előtt;
 - miután nekiütődött egy idegen tárgynak; Ellenőrizze a fűnyíró sérüléseit és a beindítás előtt végezze el a szükséges javításokat:
 - ha a gép a normálistól eltérően kezd rezegni (azonnal ellenőrizze).
- Szállításkor vagy ha nem használja őket, válassza le a csatlakoztatott eszközöket.
- Állítsa le a motort és állítsa le a csatlakoztatott eszközök meghajtását
 - üzemanyag betöltése előtt;
 - a fűfogó eltávolítás előtt;
 - a magasság beállítása előtt, kivéve ha a beállítás elvégezhető a kezelő helyéről.

- Csökkentse a gázsabályzó kar beállítását a motor leállításakor, és ha a motor rendelkezik elzárószeleppel, a kaszálás végeztével zárja el az üzemanyagot.



VIGYÁZAT: ABERENDEZÉS SÉRÜLÉST OKOZHAT A GYEREKEKNEK. Az Amerikai Gyerekgyógyászati Akadémia javaslata szerint a tologató fűnyíró működtető gyerekeknek legalább 12 évesnek kell lenniük, az vezetőüléssel fűnyíró működtető gyerekeknek pedig legalább 16 évesnek.

- A készülék be- vagy kirakodásakor ne haladja meg a 15°-os javasolt maximális üzemeltetési szöveget.
- A készülék üzemeltetésekor használjon megfelelő személyi védőfelszerelést, így például (minimum) erős lábbelit, szemvédő eszközt és hallásvédő eszközt. Ne vágjon fűvet rövidnadrágban és/vagy nyitott orrú lábbeliben.
- Ajelen kézikönyvben szereplő vibrációs szintek nincsenek a munkavállalók vibrációs expozíciójához igazítva. A munkáltatóknak ki kell számítaniuk a 8 órával egyenértékű vibrációs értékeket (A(8)), és ennek megfelelően kell korlátozniuk a munkavállaló expozícióját.
- Mindig tudjon róla valaki, hogy kimegy fűvet nyírni.

IV. KARBANTARTÁS ÉS TÁROLÁS

- Minden csavart, anyát és csapszeget húzzon meg, hogy biztos legyen benne, a felszerelés biztonságosan üzemeltethető.
- Tele benzintartállyal a gépet soha ne tárolja olyan épületben ahol a benzingőzt szikra vagy nyílt láng érheti.
- Mielőtt zárt helyiségben tárolja a gépet, hagyja a motort lehűlni.
- A tűzveszély csökkentése érdekében, a motort, a kipufogódobot, az akkumulátorszekrényt és az üzemanyagtartályt tartsa tisztán lapitól, fűtől vagy túl sok zsírtól.
- Minél gyakrabban ellenőrizze hogy a fűfógo nem kopott vagy sérült-e.
- A kopott vagy sérült részeket cserélje ki biztonsági miatt
- Ha az üzemanyagtartályt ki kell üríteni, ezt a szabadban végezze el.
- Többpengés gépek esetén, legyen óvatos, mivel egy penge elfordításakor a többi penge is elfordulhat.
- Ha a gép le van parkolva, tárolva vagy felügyelet nélkül van hagyva, engedje le a vágóeszközöket, ha nem használ pozitív mechanikus zárt.



FIGYELMEZTETÉS: Mindig válassza le a gyújtógyertya vezetékét, és helyezze a vezetéket olyan helyre, ahol nem érhet szikrához, hogy megelőzze a balesetszerű beindítást szállítás, beállítások végzése vagy javítás közben.

CZ V souladu s ustanoveními a aktuálními změnami směrnic a norem, jež jsou uvedeny ve výkonnostní tabulce výrobků.

* Výkon motoru udávaný výrobcem představuje průměrný hrubý výstupní výkon při specifikovaných otáčkách za minutu u daného typu motoru z typické výroby, který byl naměřen podle standardu SAE pro hrubý výstupní výkon. Další podrobnosti získáte u výrobce motoru.

HR Udoboljiva odredbama i trenutnim dopunama Direktiva i standarda prikazanih na grafikonu radnog učinka ovog proizvoda.

* Nazivna opteretivost, kako izjavljuje proizvođač motora je prosječna bruto izlazna snaga pri specficiranom broju okretaja u minuti tipičnog proizvedenog stroja, na modelu stroja izmjerena uz primjenu SAE standarda za bruto snagu motora. Molimo vas da se obratite proizvođaču motora da biste doznali više pojedinosti.

SI Ustreza zahtevam in trenutnim dopolnilom direktiv in standardov, ki so navedeni v tabeli zmogljivosti izdelkov.

* Moč, ki jo navaja proizvajalec motorja, je povprečna bruto izhodna moč pri predpisanem številu vrtljajev za tipičen serijsko izdelan model motorja, z meritvijo v skladu s SAE standardi za bruto moč motorja. Za podrobnosti se obrnite na proizvajalca motorja.

PL Spełnia wymagania postanowień i aktualnych zmian zawartych w Dyrektywach i Normach wyszczególnionych w karcie danych produktu.





* Deklarowana przez producenta silnika moc znamionowa to średnia moc wyjściowa brutto przy określonych obr./min. typowego silnika produkcyjnego dla modelu silnika mierzona według normy SAE dotyczącej mocy silnika brutto. Szczegółowe informacje można uzyskać u producenta silnika.

SK Spĺňa požiadavky a aktuálne ustanovenia smerníc a noriem uvedených v tabuľke s výkonmi výrobku.

* Menovitý výkon deklarovaný výrobcem motora je hrubý priemerný výstupný výkon pre model motora meraný pomocou noriem SAE pre hrubý výkon motora pri špecifikovaných otáčkach za minútu typického motora z výroby. Obráťte sa na výrobcu motora, aby ste sa dozvedeli podrobnosti.

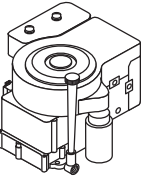
HU Teljesíti a termék teljesítménytáblázatában jelzett irányelvek és szabványok rendelkezéseit és aktuális módosításait.

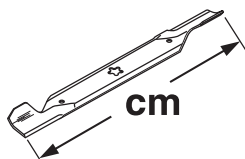
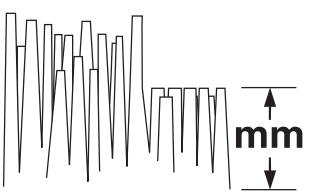
* A motor gyártója által közölt névleges teljesítmény egy tipikus termelési motor megadott fordulatszámra történő átlagos bruttó teljesítményleadása a motor bruttó teljesítményére vonatkozó SAE szabványok felhasználásával mért motormodellre eseten. Kérjük, a részletekért forduljon a motor gyártójához.

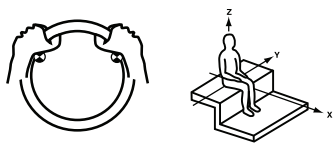
		TS 142T
	hp/kw*	14.88/11,1
	km/h	0 - 6,7
	cm	107
	mm	38 - 102
	KG	200
2006/42/EC EN ISO 5395		
EMC 2014/30/EU ISO 14982		
2005/88/EC ISO 3744 ISO 11094		LpA < 84 dBa LwA < 100 dBa
	2002/42/EC EN 1032 EN 1033	Aw = 2.96 Aw = 0.07
m/s²		

**Notified Body
SNCH
11, Route de Luxembourg
L-5230 Sandweiler
TUV Rheinland
No. 0499**

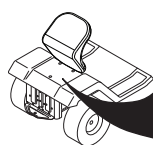

MODEL	PNC	ML	SERIAL NO.
CATALOGUE NO.	KW	KG	RPM

ASSEMBLED IN USA
ORANGEBURG, SC 29116
2005

D

CZ SPECIFIKACE PRODUKTU

Objem a typ benzínu:	5,67 Litrů / 1,5 Galony Standardní bezolovnatý
Typ oleje: (API: SJ-SN)	SAE 30 (nad 0 °C/32 °F) SAE 5W30 (pod 0 °C/32 °F)
Max. objem oleje:	S olejovým filtrem: 64 Oz. / 1,89 L Bez olejového filtru: 60 Oz. / 1,77 L
Zapalovací svíčka:	XC12YC (Vzdálenost mezi elektrodami: .030"/0,76 mm)
Utahovací moment zapalovací svíčky:	20 Nm (180 in-lb)

HR SPECIFIKACIJE PROIZVODA

Količina i vrsta benzina:	5,67 Litra / 1,5 Galoni Obični bezolovni
Vrsta ulja: (API: SJ-SN)	SAE 30 (iznad 32 °F/0 °C) SAE 5W30 (ispod 32 °F/0 °C)
Zapremnina ulja:	S filtrom ulja: 64 Oz. / 1,89 L Bez filtra ulja: 60 Oz. / 1,77 L
Svjeća:	XC12YC (Zazor: .030"/0,76 mm)
Zatezni moment svjeće:	20 Nm (180 in/lbs)

SI SPECIFIKACIJE IZDELKA

Prostornina posode za bencin in vrsta:	5,67 Litri / 1,5 Galono Običajni neosvinčen
Vrsta olja: (API: SJ-SN)	SAE 30 (nad 0 °C/32 °F) SAE 5W30 (pod 0 °C/32 °F)
Prostornina posode za olje:	Z oljnim filtrom: 64 Oz. / 1,89 L Brez oljnega filtra: 60 Oz. / 1,77 L
Vžigalna svečka:	XC12YC (Razmak: .030"/0,76 mm)
Zatezni moment svečke:	20 Nm (180 in-lbs)

PL PARAMETRY TECHNICZNE PRODUKTU

Pojemność zbiornika i typ paliwa:	5,67 Litr / 1,5 Galony Zwykła benzyna bezołowiowa
Typ oleju: (API: SJ-SN)	SAE 30 (powyżej 32°F/0°C) SAE 5W30 (poniżej 32°F/0°C)
Pojemność zbiornika oleju:	Z filtrem oleju: 64 Oz. / 1,89 L Bez filtra oleju: 60 Oz. / 1,77 L
Świeca zapłonowa:	XC12YC (Odstęp: .030"/0,76 mm)
Moment świecy zapłonowej:	20 Nm (180 in-lbs)

SK ŠPECIFIKÁCIE VÝROBKU

Kapacita nádrže na benzín a typ benzínu:	5,67 Liter / 1,5 Galónu normálny bezolovnatý
Typ oleja: (API: SJ-SN)	SAE 30 (nad 0 °C/32 °F) SAE 5W30 (pod 0 °C/32 °F)
Kapacita oleja:	S olejovým filtrom: 64 Oz. / 1,89 L Bez olejového filtra: 60 Oz. / 1,77 L
Zapaľovacia sviečka:	XC12YC (Medzera: .030"/0,76 mm)
Moment zapaľovacej sviečky:	20 Nm (180 palcov/libru)

HU A TERMÉK MŰSZAKI JELLEMZŐI

Benzinkapacitás és -típus:	5,67 Liter / 1,5 Gallon Normál, ólmozatlan
Olajtípus: (API: SJ-SN)	SAE 30 (32 °F/0 °C felett) SAE 5W30 (32 °F/0 °C alatt)
Olajszűrővel:	Olajszűrővel: 64 Oz. / 1,89 L Olajszűrő nélkül: 60 Oz. / 1,77 L
Gyújtógyertya:	XC12YC (Hézag: .030"/0,76 mm)
Gyújtógyertya-nyomaték:	20 Nm (180 in-lbs)

- CZ** Tyto symboly se mohou vyskytovat na Vašem stroji nebo v dokumentaci, dodané s výrobkem. Prostudujte a porozumějte jejich významu.
- HR** Te simbole lahko srečate na stroju ali v dokumentaciji, ki je priložena k izdelku. Naucite se jih in si zapomnite njihov pomen.
- SI** Ovi simboli pojavljivace se na samom stroju ili u literaturi poslanoj uz proizvod. Naucite ih i razložite si njihovo značenje.
- PL** Zamieszczone poniżej symbole umieszczone są na kosiarce lub w instrukcjach dołączonych do kosiarki. Należy zapoznać się z ich znaczeniem.
- SK** Tieto symboly sa môžu objaviť na vašom stroji alebo v príručke dodanej s výrobkom. Preštudujte a naučte sa ich významy.
- HU** Ezek a jelzések megjelenhetnek a gépén vagy a mellékelt használati utasításokban. Ismerje meg és értse meg jelentésüket.

R

ZPĚTNÝ CHOD
NAZAJ
VOŽNJA UNATRAG
DO TYŁU
CHOD DOZADU
HÁTRAMENET

N

NEUTRÁL
PROSTI TEK
NEUTRALNO
POLOŽENIE NEUTRALNE
(BIEG JAŁOWY)
NEUTRÁL
SEMLEGES

H

VYSOKO
VISOK
VISOK
WYSOKO
VYSOKÝ
MAGAS

L

NÍZKO
NIZEK
NIZAK
NISKO
NÍZKY
ALACSONY



RYCHLE
HITRO
BRZO
SZYBKO
RÝCHLO
GYORS



POMALU
POCASI
POLAKO
POWOLI
POMALY
LASSÚ



SVĚTLA ZAPNUTA
LUCI PRIŽGANE
SVJETLA UKLJUCENA
OŚWIETLENIE WŁĄCZONE
ZAPNUTÉ SVETLÁ
LÁMPÁK BE



ZAPALOVÁNÍ
VŽIG
PALJENJE
ZAPŁON
ZAPOVANIE
INDÍTÁS



MOTOR ZASTAVEN
MOTOR UGASNEN
MOTOR ISKLJUCEN
SILNIK WYŁĄCZONY
MOTOR JE ZASTAVENÝ
MOTOR KIKAPCS



MOTOR BĚŽÍ
MOTOR PRIŽGAN
MOTOR UKLJUCEN
SILNIK WYŁĄCZONY
MOTOR JE V CHODE
MOTOR BEKAPCS



STARTOVÁNÍ MOTORU
ZAGON MOTORJA
POKRETANJE MOTORA
URUCHANIANIE SILNIKA
ŠTARTOVANIE MOTORA
MOTOR INDÍTÁS



ROS ON
ROS ON
ROS ON
ROS wyłączony
ROS ON
ROS ON



PARKOVACÍ BRZDA
ROCNA ZAVORA
PARKIRNA KOČNICA
HAMULEC POSTOJOWY
PARKOVACIA BRZDA
PARKOLÓFÉK



UVOLNĚNA
ODPUŠCENA
OTPUŠTENJA
WYŁĄCZONY
ODOMKNUTÉ
KIOLDVA



PARKOVACÍ BRZDA ZATAŽENA
ROCNA ZAVORA ZATEGNJENA
PARKIRNA KOČNICA ZATEGNUTA
HAMULEC POSTOJOWY WYŁĄCZONY
PARKOVACIA BRZDA ZAMKNUTÁ
PARKOLÓFÉK RÖGZÍTVE



POLOHA STARTOVÁNÍ V NÍZKÝCH TEPLOTÁCH
POŁOŻAJ ZA POKRETANJE PO HŁADNOM WREMENU
POŁOŻAJ ZA ZAGON W HŁADNEM WREMENU
POZYCJA ROZRUCHOWA W NISKIEJ TEMPERATURZE
POLOHA ŠTARTOVANIA V STUĐENOM POČASÍ
HIDEĞ IDŐSZAKI INDÍTÁSI ÁLLÁS



PALIVO
GORIVO
GORIVO
PALIVO
PALIVO
ÜZEMANYAG



TLAK OLEJE
TLAK OLJA
TLAK ULJA
CIŚNIENIE OLEJU
TLAK OLEJA
OLAJNYOMÁS



ZPĚTNÝ CHOD
VZVRATNO
VOŽNJA UNATRAG
DO TYŁU
CHOD DOZADU
HÁTRAMENET



JÍZDA VPŘED
NAPREJ
NAPRIJED
DO PRZODU
CHOD DOPREDDU
ELRE



VÝŠKA SEČENÍ
VIŠINA KOŠNJE
VISINA KOSILICE
WYSOKOŚĆ KOSZENIA
VÝŠKA KOSAKY
FNÝRÓ MAGASSÁG



PŘÍDAVNÉ ZAŘÍZENÍ,
SPOJKA ZAPNUTA
PRIKLJUCAK
UKOPCANA SPOJKA
PRIKLJUČEK SKLOPKA
VKLOPLJENA
URZĄDZENIE DODATKOWE,
SPRZĘGŁO WŁĄCZONE
SPOJKA ZARADENÁ
CSATOLT ESZKÖZ
TENGYELKAPCSOLÓ BE



PŘÍDAVNÉ ZAŘÍZENÍ,
SPOJKA VYPNUTA
PRIKLJUCAKA
ISKOPCANA SPOJKA
IZKLOPLJENA SKLOPKA
ZA PRIKLJUČKE
URZĄDZENIE DODATKOWE,
SPRZĘGŁO WŁĄCZONE
SPOJKA ZARADENÁ
CSATOLT ESZKÖZ
TENGYELKAPCSOLÓ KI



VÝSTRAHA
OPOZORILO
OPREZ
PRZESTROGA
POZOR
VIGYÁZAT



VÝSTRAHA POZOR NA
ODMRŠTĚNÉ PŘEDMĚTY
OPOZORILO BODITE POZORNI
NA ZALUCANE PŘEDMĚTE
OPREZ BUDITE POZORNI
NA ODBACENE PŘEDMĚTE
UWAGA, WYRZYCIANE
PRZEDMIOTY
POZOR NA POHODENÉ
PŘEDMĚTY
ÜGYELJEN A KIDOBÓDÓ
TÁRGYAKRA



OKOLOSTOJÍCÍ SE MOHOU POHYBOVAT POUZE
V BEZPEČNÉ VZDÁLENOSTI OD STROJE
DRŽÍTE MIMOIDOCE NA
VARNI RAZDALJI
OPASNO, DRŽÍTE RUKU I NOGE PODALJE
NIE NALÉŽY DOPUSZCZAĆ,
ABY DO MIEJSCA PRACY ZBLIŻYŁY
SIĘ OSOBY POSTRONNE
PRIHLIADAJÚCE OSOBY UDRŽIAVAJTE
ALEKO OD STROJA
TARTSA TÁVOL A KÖZELBEN ÁLLÓKAT



POZOR NA
NEBEZPEČÍ
SVARILO
UPOZORENIE
ODGLOS
SILNIKA
VAROVANIE
FIGYELMEZTETÉS



HORKÉ PОВRCHY
VROCE PОВRŠINE
VRUCE PОВRŠINE
POWIERZCHNIE CIEPŁE
HORÚCE PОВRCHY
FORRÓ FELÜLETEK



NASTAVENÍ TÁHLA
PRIKLOPNIK ZA TOVAR
NAPRAVA ZA PRIKLJUCIVANJE TERETA
HAK HOŁOWNICZY, ŁADOWNOŚĆ
NÁKLAD NA AŽNEJ TYI
VONÓRÚD TERHELÉS



PEDÁL BRZDA /SPOJKA
PEDAL ZAVORE IN SKLOPKE
PEDALA KOČNICE I SPOJKE
PEDAŁ STEROWNICZY
SPRZEĞŁA I HAMULCA
PEDAŁ BRZDY/SPOJKY
FÉK/TENGYELKAPCSOLÓ PEDÁL



ÚROVEN HLUKU
NIVO JAKOSTI ZVOKA
NIVO JACINE ZVUKA
OSTRZEZENIE
ÚROVE SILY HLUKU
HANGERSSÉG SZINT



VYŽADUJÍ SE CHRÁNICE SLUCHU
POTREBNA JE ZAŠTITA ZA SLUH
POTREBNE SO ZAŠČITNE SLUŠALKE
WYMAGANA OCHRONA SLUCHU
VYŽADUJE OCHRONU SLUCHU
A FÜLVÉDELEM SZÜKSÉGES

- (CZ)** Tyto symboly se mohou vyskytovat na Vašem stroji nebo v dokumentaci, dodané s výrobkem. Prostudujte a porozumějte jejich významu.
- (HR)** Te simbole lahko srečate na stroju ali v dokumentaciji, ki je priložena k izdelku. Naucite se jih in si zapomnite njihov pomen.
- (SI)** Ovi simboli pojavljivace se na samom stroju ili u literaturi poslanoj uz proizvod. Naucite ih i razložite si njihovo značenje.
- (PL)** Zamieszczone poniżej symbole umieszczone są na kosiarce lub w instrukcjach dołączonych do kosiarki. Należy zapoznać się z ich znaczeniem.
- (SK)** Tieto symboly sa môžu objaviť na vašom stroji alebo v príručke dodanej s výrobkom. Preštudujte a naučte sa ich významy.
- (HU)** Ezek a jelzések megjelenhetnek a gépén vagy a mellékelt használati utasításokban. Ismerje meg és értse meg jelentésüket.



AKUMULÁTOR
AKUMULATOR
AKUMULATOR
AKUMULAATOR
BATERIE
AKKUMULÁTOR



NEPROVOZOVAT NA SVAZÍCH SE SKLONEM VĚTŠÍM NEŽ 15°
NE UPORABLJAJTE STROJA, CE NAGIB TERENA PRESEGA 15°
NE RADITE NA STRMINAMA VECIM OD 15°
NIE WOLNO PRACOWAĆ NA STOKACH O POCHYLENIU WIĘKSZYM NIŻ 15°
**MIMO PREVÁDZKU 15°
15° FOKNÁL NAGYOBB LE JTÓN TILOS A HASZNÁLAT**



PŘEČTĚTE SI NÁVOD K POUŽÍVÁNÍ
PREBERITE PRIROČNIK ZA LASTNIKE
PROČITAJTE PRIRUČNIK ZA VLASNIKE
NALEŽY PRZECZYTAĆ PODRĘCZNIK UŻYTKOWNIKA
PREÍTAJTE SI POUŽÍVATEŠKÚ PRÍRUKU OLVASSA EL A GÉPKÖNYVET



EVROPSKÁ NAŘÍZENÍ O BEZPEČNOSTI STROJŮ
EVROPSKA DIREKTIVA O VARNOSTI STROJEV
EVROPSKE DIREKTIVE ZA SIGURNOST STROJEVA
EUROPEJSKIE NORMY BEZPIECZEŃSTWA
**EURÓPSKE NARIADENIE PRE BEZPEČNOSŤ STROJOV
EURÓPAI GÉP ELÍRÁS A BIZTONSÁGRA VONATKOZÓAN**



**Postupy bezpečného provozu viz příručka
Pogledajte sigurnosne upute o pravilima
tehnicke uporabnosti**

Oglejte si priručnik za varno uporabo.
Zasady bezpečnej pracy, patrz Instrukcja obsługi.

Bezpečné ovládacie postupy nájdete v príručke
Olvassa el a kézikönyv Biztonságos Használati
Eljárásokra vonatkozó részét



**Riziko vznícení z duvodu nahromadených nečistot
Opasnost od vatre uslijed natala enih ostataka**

Tveganje požara zaradi nakopičenih neuporabnih delov
Zagrożenie pożarem w wyniku gromadzenia się zanieczyszczeń.

Riziko požiaru v dôsledku nahromadenia odpadu
A lerakodott hulladék tűzveszélyt jelent



VÝŠKA SEČENÍ
DVIG KOSILNICE
DIZANJE KOSILICE
UNIESIENIE KOSIARKI
**ZDVÍHA KOSAKY
FUNYÍRÓ EMELO**



NEBEZPEČÍ, POZOR NA RŮCE A NOHY
NEVARNO, ODMAKNITE ROKE IN NOGE
OPASNO, DRŽITE RUKU I NOGE PODALJE
NIEBEZPIECZEŃSTWO, NIE NALEŻY ZABLIŻAC RĄK LUB NÓG
**NEBEZPEIE, RUKY A NOHY DRŽTE MIMO
VESZÉLY, TARTSA TÁVOL A LÁBAIT ÉS A KEZEIT**

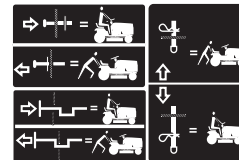

VYPNUTÍ ZÁBĚRU KOL
KOLESI LOCENI OD POGONA
KOTACI ODVOJENI OD POGONA
HYDROSTATYCZNE WOLNE KOŁO
**VONÉ KOLESO
SZABAD KORMÁNY**



VÝSTRAŽNÉ UPOZORNĚNÍ: KRYT DEFLEKTORU NEBO KOMPLETNÍ SBĚRNÝ VAK MUSEJÍ BÝT PŘI SEČENÍ NAINSTALOVÁNY
OPREZ: ZA VRIJEME KOŠENJA ZAŠTITNI ODBOJNIK ILI CUELJI SPREMNIK ZA TRAVU MORA BITI NA SVOM MIJESTU
POZOR: MED KOŠNJO MORATA BITI ŠČITNIK NA IZMETU OZIROMA KOŠARA ZA TRAVO MONTIRANA!
UWAGA: W TRAKCIE KOSZENIA NA MIEJSCU MUSI ZNAJDOWAĆ SIĘ OSŁONA KIERUJĄCA LUB CAŁY POJEMNIK NA TRAWĘ
POZOR: KRYT ODCHYLOVAČA ALEBO CĚLÝ LAPAČ TRÁVY MUSÍ BÝT NA MIESTE POČAS ŽATVY
FIGYELEM: FUNYÍRÁS KÖZBEN A TERELŐ VÉDŐLEMEZ ÉS A FÚFÓGÓ FEL KELL LEGYEN HELYEZVE



POZOR! Prečítajte si návod na obsluhu motoru.
Nebezpečí požáru! Jedovaté plyny a výpary!
POZOR! Pročítajte upute za uporabu motora -
Opasnost od požara! Otrovní plinovi!
POZOR! Preberite navodila za motor -
Nevarnost požara! - Strupeni hlapi ali plini!
OSTRZEŻENIE: Przeczytaj instrukcję obsługi silnika -
Niebezpieczeństwo pożaru - Trujące opary lub toksyczne gazy
VAROVANIE: Prečítajte si užívateľský manuál -
nebezpečie požiaru - Jedovaté výpary alebo toxické plyny
FIGYELMEZTETÉS: Olvassa el a motor felhasználói kézikönyvét -
Tűzveszély - Mérgező füst vagy toxikus gázok



POZOR! Řemen pohonu může snadno zasáhnout ruce a prsty!
POZOR! Pogonski remen može lako zahvatiti prste ili ruke!
POZOR! Pogonski jermen lahko zgrabi prste ali roke!
UWAGA: Zagrożenie zaplądaniem się palców lub rąk - napęd pasowy
POZOR: Zapletenie prstou alebo ruky - pohon pásu
VIGYÁZAT: Ujj vagy a kéz becsípődhet - hajtósíj

EU V



VAROVÁNÍ: Manipulace s motorem vede ke zneplatnění typového schválení EU tohoto výrobku.“

UPOZORENJE: Petjanjem po motoru gubite pravo na odobrenje EU-a ovog proizvoda.“

OPOROILLO: Zaradi predelave motorja se razveljavi EU-homologacija tega izdelka.

OSTRZEŻENIE! Ingerencja w silnik powoduje unieważnienie europejskiego zatwierdzenia typu produktu“.

UPOZORNENIE: Nepovolená manipulácia s motorom ruší platnosť typového schválenia tohto výrobku pre EÚ.

FIGYELMEZTETÉS: A motor módosítása érvényteleníti a termékre vonatkozó európai uniós típusjóváhagyást.”

⚠ DANGER/POISON

3-3908



SHIELD EYES.
EXPLOSIVE GASES
CAN CAUSE BLINDNESS
OR INJURY.

PROTÉGER LES YEUX.
GAZ EXPLOSIFS, PEUVENT
RENDRE AVEUGLE OU
PROVOQUER DES LÉSIONS.



NO
•SPARKS
•FLAMES
•SMOKING
ÉLOIGNER
•ÉTINCELLES
•FLAMMES
•CIGARETTES



SULFURIC ACID
CAN CAUSE
BLINDNESS OR
SEVERE BURNS.

ACIDE SULFURIQUE
PEUT RENDRE AVEUGLE
OU PROVOQUER DES
BRÛLURES GRAVES.

FLUSH EYES
IMMEDIATELY WITH
WATER. GET MEDICAL
HELP FAST.



RINCER
IMMÉDIATEMENT
LES YEUX À GRANDE EAU.
CONTACTER RAPIDEMENT
UN MEMBRE DE LA
PROFESSION MÉDICALE.



RECYCLE

Mfg. by/Fabriqué par:
EPM Products
Baltimore, MD 21226

MADE IN U.S.A.
FABRIQUÉ AUX É.-U.

KEEP OUT OF THE REACH OF CHILDREN.
DO NOT TIP. DO NOT OPEN BATTERY!

MAINTENIR HORS DE LA PORTÉE D'ENFANTS.
NE RENVERSEZ PAS. N'OUVREZ PAS LA BATTERIE!

01738

(CZ) CHRAŇTE OČI. VÝBUŠNÉ PLYNY MOHOU ZPŮSOBIT OSLEPNUTÍ NEBO PORANĚNÍ.	ZABRAŇTE • JISKRÁM • OHNÍ • KOUŘENÍ	KYSELINA SÍROVÁ MŮŽE ZPŮSOBIT OSLEPNUTÍ NEBO TĚŽKÁ POPÁLENÍ.	OČI IHNED VYPLÁCHNĚTE VODOU. VYHLEDEJTE RYCHLE LÉKAŘSKOU POMOC.
(HR) ZAŠČITITE OČI EKSPLOZIVNI PLINI LAHKOPOVZROCIJOSLEPOTO ALI DRUGE POŠKODBE	NE SMETE • POVZROCITI ISKRENJA • KURITI OGNJ • KADITI	ŽVEPLOVA KISLINA LAHKO POVZROCI SLEPOTO ALI HUDE OPEKLINJE	V SLUCAJU STIKA KISLINE Z OČMI, JIH TAKOJ IZPERI- TE Z VODO. CIM PREJ POIŠCITE ZDRAVNIŠKO POMOC.
(SI) ZAŠČITITE OČI EKSPLOZIVNI PLINOVI MOŽE UZROKOVATI SLJEP OCU ILI DRUGE OZLJEDE	NE SMIJETE • IZAZIVATI ISKRENJE • PALITI VATRU • PUŠITI	SUMPORNA KISELINA MOŽE UZROKOVATI SLJEP- CU ILI TEŠKE OPEKLINJE	AKO DOĐE KISELINA U KONTAKT S OCIMA, SMJESTA JE ISPERITE S VODOM I BRZO POTRAŽITE LIJEČNIČKU POMOC.
(PL) NALEŻY STOSOWAĆ OSIŃNĘ OCU. GAZY WYBUCHOWE MOGĄ SPOWODOWAĆ UTRATĘ WZ ROKU LUB ZRANIENIE.	ZAKAZ • UŻYWANIA OTWARTEGO PIŃMIENIA • PALENIA PA PIEROSÓW • WYKONYWANIA CZYN- NOŚCI, W TRAK CIE KTÓRYCH MOGA POW- STAĆ ISKRY	KWAS SIARKOWY MOŻE SPOWODOWAĆ UTRATĘ WZROKU LUB SILNE OPARZE- NIA.	NALEŻY NATYCHMIAST PRZEMYĆ OCZY WODĄ. JAK NAJSZYBCIEJ SKORZYSTAĆ Z POMOCY LEKARSKIEJ.
(SK) CHRÁŇTE OČI. EXPLOZÍVNE PLYNY MŮŽU SPŮSOBIT OSLEP- NUTIE ALEBO PO RANENIA.	VYHNITE SA • ISKRÁM • PLAMEŇU • FAJČENIU	KYSELINA SÍROVÁ MŮŽE SPŮSOBIT OSLEPNUTIE ALEBO NEBEZPEČNÉ POPÁLENIE.	OČI OKAMŽITE OP- LÁCHNITE VODOU A ZABEZPEČTE RYCHLU LEKÁRSKU POMOC.
(HU) ÓVJA A SZEMEIT ROB- BANÉKONY GÁZOK VAKSÁGOT VAGY SÉRÜLÉST OKOZHAT	TILOS • A SZIKRA • LÁNG • CIGARETTÁZÁS	KÉNSAV VAKSÁGOT VAGY ÉGÉSI SÉRÜLÉST OKOZHAT	AZONNÁL ÖBLÍTSEKIA SZEMÉT VÍZZEL AZON- NAL FORDULJON OR- VOSHOZ

(CZ) CHRAŇTE PŘED DĚTMI. NENAKLÁNĚJTE. NEOTEVÍREJTE BATERII!

(HR) HRANIMO NA VARNEM PRED DOSEGOM OTROK. OBRAČANJE PREPOVEDANO. BATERIJE SE NE SME ODPIRATI.

(SI) UVAJTE IZVAN DOSEGA DJECE. NE SMIJE SE PREVRTATI. NE SMIJETE OTVARATI BATERIJU.

(PL) PRZECHOWYWAĆ W MIEJSCU NIEDOSTĘPNYM DLA DZIECI. NIE PRZEWRACAĆ. NIE OTWIERAĆ BATERII.

(SK) UDRŽUJTE MIMO DOSAH DEŤÍ. NENAKLÁPAJTE. NEOTVÁRAJTE BATÉRIE!

(HU) TARTSA TÁVOL GYEREKEKTŐL NE DÖNTSE OLDALRA. NE NYISSA FEL AZ AKKUMULÁTORT!

2. Montáž. 2. Sestavljanje. 2. Sklapanje. 2. Montáž. 2. Montáž. 2. Összeszerelés.

ⒸZ Demontované díly

Před použitím traktoru musí být namontovány určité díly, které jsou z přepravních důvodů volně zabalené. Na obrázku jsou vyobrazeny díly, které musí být namontovány.

ⒽR Nesklopljeni dijelovi

Prije početka rabe traktora potrebno je sklopiti određene dijelove. Ti dijelovi su zbog sigurnijeg transporta priloženi upakovani. Na slici je prikazano koje dijelove morate sklopiti.

ⒶSI Nesestavljeni deli

Pred uporabo traktorja je potrebno nekatere dele sestaviti. zaradi zaščite pri transportu se ti deli dobavijo loceno. Dele sestavite v skladu s sliko v priloženi dokumentaciji.

ⒶPL Części luźne



Przed rozpoczęciem użytkowania ciągnika należy zamontować pewne jego elementy, które nie zostały zamontowane w fabryce (w celu uzyskania małych wymiarów transportowych). Elementy te znajdują się w opakowaniu ciągnika.

ⒶSK Nezmontované diely

Pred použitím sedadlovej kosačky musia byť namontované niektoré jej súčasti, ktoré sú voľne priložené v balení z dôvodu prepravy.

ⒶHU Nem összeszerelt alkatrészek

A traktor használatá előtt, bizonyos részeket, amelyek szállítás céljából le voltak véve és a csomagban található, fel kell szerelni.

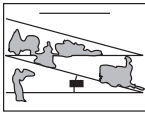
<p>Klíče Ključevi Ključči</p>	<p>Kluczyki Kl'úče Kulcsok</p>		<p>Baterie Akumulator Akumulator Akumulator Akumulátor Akkumulátor</p>	<p>Šrouby Svornjaci Vijaki Šrubby Skrutky Csavarok</p>	<p>Matice Matice Matice Nakrętki Matice Anyák</p>
<p>Vypouštěcí trubice oleje Číjev za ispuštanje ulja Cev za izpust olja Rurka spustu oleju Hadička na vypustenie oleja Olajleeresztő tömlő</p>		<p>Slope Sheet Hang-Blatt Tôle inclinée Hoja de pendientes Foglio inclinato Hellingschema</p>			

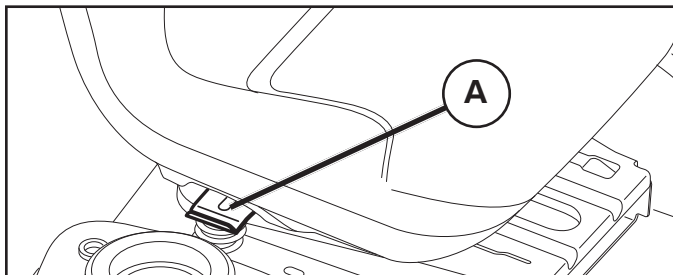

(CZ) UPRAVTE SEDADLO

Zvedněte páku pro úpravy (A) a posouvejte sedadlo, dokud nedospěje do pohodlné polohy, která vám umožňuje sešlápnout pedál spojky / brzdy až dolů. Uvolněním páky sedadlo v pozici zablokujete.

(HR) KAKO PODESITI SJEDIŠTE

Podignite polugu za podešavanje (A) i pomaknite sjedište dok se ne postigne ugodan položaj koji vam omogućuje da pritisnete pedalu za kvačilo/kočnicu sasvim do dole. Otpustite polugu da biste zaključali sjedište u tom položaju.

(SI) NASTAVENIE SEDAČKY

Nadvihnite nastavovacu páku (A) a posuňte sedadlo až pokiaľ nedosiahnete pohodlnú polohu, v ktorej ste schopní stlačiť spojkový / brzdový pedál až na doraz. Uvoľnením páky zaistíte polohu sedadla.

(PL) REGULACJA FOTEŁA

Podnieść dźwignię regulacyjną (A) i przesuwać foteł do wygodnego położenia, umożliwiające dociskanie do podłogi pedału sprzęgła / hamulca. Puścić dźwignię w celu zablokowania foteła w położeniu.

(SK) NASTAVENIE SEDAČKY

Nadvihnite nastavovacu páku (A) a posuňte sedadlo až pokiaľ nedosiahnete pohodlnú polohu, v ktorej ste schopní stlačiť spojkový / brzdový pedál až na doraz. Uvoľnením páky zaistíte polohu sedadla.

(HU) AZ ÜLÉS BEÁLLÍTÁSA

Emelje meg a beállító emelőt (A) és csúsztassa az ülést addig, amíg kényelmes helyzetbe nem ért, ahol a kuplungot és a fékpedált teljesen be lehet nyomni. Az ülés rögzítéséhez eresse ki az emelőt.

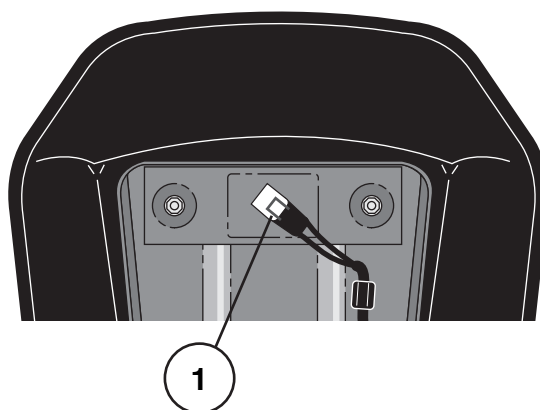

(CZ) POZNÁMKA:

Zkontrolujte, zda je elektrický kabel správně připojen k bezpečnostnímu spínači (1) na upevňovací desce sedadla.

(HR) UPUTA:

Proverite da li je električni kabel pravilno povezan na sigurnosni prekidač (1) na držacu sjedala.

(SI) OPOMBA:

Preglejte povezavo električne žice in varnostnega stikala (1) na opori sedeža in jo namestite v pravičen položaj.

(PL) UWAGA:

Sprawdź czy do wyłącznika bezpieczeństwa podłączony jest kabel (1)

(SK) UPOZORNENIE:

Skontrolujte, či je kábel správne pripojený k bezpečnostnému spínaču (1) na úchytku sedadla.

(HU) MEGJEGYZÉS:

Bizonyosodjon meg, hogy a zsinór helyesen van összekapcsolva a biztonsági kapcsolóval (1) az ülés tartóállványán.

- (CZ)** 1. Upevňovací deska sedadla
2. Kryt svorky
3. Kabel
4. Kabel
- A. Přední část traktoru
5. Ochranný plech
6. Svorka (pól) baterie
7. Baterie

- (HR)** 1. Podloga sjedala
2. Poklopac prikljucka
3. Kabel
4. Kabel
- A. Prednji dio traktora
5. Zaštitni poklopac
6. Prikljucak akumulatora
7. Akumulato

- (SI)** 1. Sedežna plošča
2. Pokrov za prikljucke
3. Kabel
4. Kabel
- A. Sprednji del traktorja
5. Ščitnik
6. Prikljucki akumulatorja
7. Akumulator

- (PL)** 1. Podstawa siedzenia
2. Pokrywa terminal
3. Przewód elektryczny
4. Przewód elektryczny
- A. Przód ciągnika
5. Osłona zabezpieczająca
6. Styk akumulatora
7. Akumulator

- (SK)** 1. Podložka sedadla
2. Kryt svoriek
3. Kábel
4. Kábel
- A. Predná strana kosačky na trávu
5. Ochranný plech
6. Pól batérie
7. Batéria

- (HU)** 1. Ülész váz
2. Kivezetősapka
3. Kábel
4. Kábel
- A. A traktor eleje
5. Sárvédő
6. Telepkapocs
7. Akkumulátor

(CZ) ZAPOJENÍ BATERIE

POZNÁMKA: Je-li baterie uváděna do provozu až po měsíci a roku, který je uveden na nálepce, musí se nechat baterie nabít nejméně jednu hodinu, proudem 6 – 10 A.

VAROVÁNÍ: Před zapojováním baterie odložte náramky, náramkové hodinky, prsteny, apod. Pokud by tyto předměty přišly do styku s kontakty baterie, mohly by způsobit popáleniny.

(HR) UGRADNJA AKUMULATORA

UPUTA: Ako akumulator, koji namjeravate ugraditi, na naljepnici s datumom ima upisan mjesec ili godinu koji su vec prošli, punite akumulator najmanje 1 sat uz struju 6-10 ampera.

UPOZORENJE: Prije pocetka ugradnje akumulatora skinite metalne narukvice, rucne ure, prstenje i slicno. Kontakt metala s akumulatorom može vam pozrociti opekline.

(SI) NAMESTITEV AKUMULATORJA

OPOMBA: Poglejte nalepko z datumom na akumulatorju, ki ga želite namestiti. Če je akumulatorju rok že potekel, ga morate najmanj 1 uro polniti s tokom 6-10 amperov.

SVARILO: Pred delom z akumulatorjem snemite kovinske zapestnice, rocne ure, prstane in podobno. Stik kovinskih predmetov z akumulatorjem vam lahko povzroci opekline.

(PL) INSTALACJA AKUMULATORA

UWAGA: Należy sprawdzić datę umieszczoną na etykiecie akumulatora (miesiąc i rok), jeżeli akumulator jest instalowany później, należy przed zainstalowaniem ładować akumulator przez co najmniej 1 godzinę prądem 6 - 10 amperów.

OSTRZEŻENIE Przed przystąpieniem do instalowania akumulatora należy zdjąć z rąk metalowe bransolety, obrączki, zegarki itp. Dotknięcie tych przedmiotów do styków akumulatora może spowodować oparzenie.

(SK) INŠTALÁCIA BATÉRIE

UPOZORNENIE: Pokiaľ je batéria uvedená do prevádzky po uplynutí dátumu, ktorý je uvedený na nálepke (mesiac a rok), nabíjajte batériu aspoň jednu hodinu 6 až 10 ampérmi.

VÝSTRAŽNÉ UPOZORNENIE! Pred inštaláciou batérie zložte si kovové náramky, náramkové hodinky, prstene a pod. Keby tieto predmety prišli do styku s batériou, mohlo by dôjsť k úrazom popálením.

(HU) Az akkumulátor felszerelése

MEGJEGYZÉS: Ha az akkumulátort a címkén jelzett időpont után kezdi használni, előbb töltsé legalább egy órán keresztül 6-10 amperen.

FIGYELMEZTETÉS: Az akkumulátor felszerelése előtt, vegye le a kezéről a fém karkötőket, a csuklópántokat ill. gyűrűket. Ezen tárgyak hozzáérintése az akkumulátorhoz égéseket okozhat.

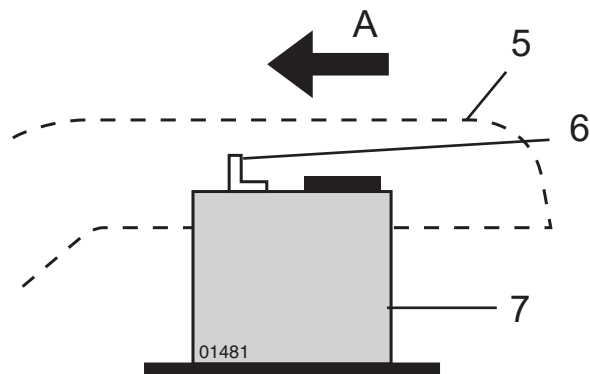
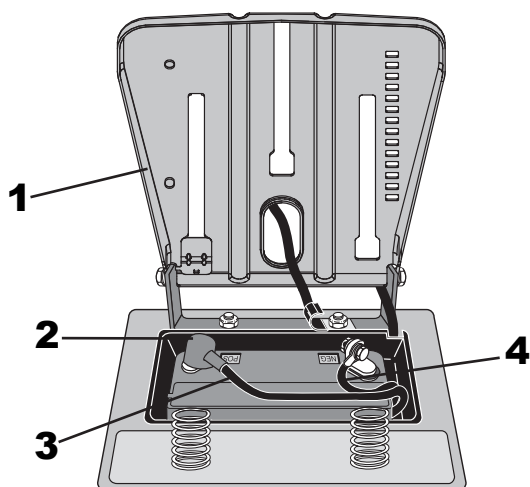

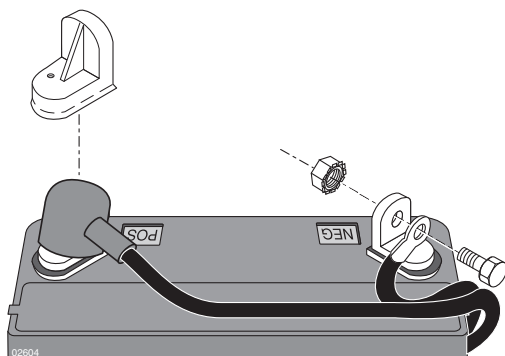

- (CZ) ⚠ VAROVÁNÍ:** Nejdříve musí být připojen kladný pól, aby bylo zabráněno vzniku jisker v důsledku náhodného uzemnění.

Sejměte krytku svorky baterie a vyhod'te ji. Červený kabel připojte k + pólu a pak černý zemnicí kabel k - pólu. Šrouby svorky kabelů pevně dotáhněte. Kabely baterie potřete vazelinou, abyste předešli vzniku koroze.

- (HR) ⚠ UPOZORENJE:** Prvo mora biti povezan pozitivni prikljucak da se sprijeći iskrenje zbog slučajnog dodira s masom.

Skinite i bacite zaštitne kapice s prikljucaka. Povežite crveni kabel na + i zatim crni kabel na masu -. Privijte cvrsto kabel. Kako biste spriječili koroziju, kabele akumulatora premažite petrolejskim gelom.

- (SI) ⚠ SVARILO:** Prikljucitev akumulatorja se mora zaceti s prikljucitvijo plus kabla zaradi preprečevanja iskrenja pri naključnem stiku z maso.

Odstranite zaščitne pokrovčke s prikljuckov. Prikljucite sponko rdečega kabla na +, nato pa sponko črnega kabla na maso -. Privijte kabla. Kabla akumulatorja namažite z vazelinom, da preprečite korozijo.

- (PL) ⚠ OSTRZEŻENIE:** Zawsze należy jako pierwszy podłączać do układu elektrycznego dodatni styk akumulatora, zabezpiecza to przed powstawaniem iskier w trakcie przypadkowego zetknięcia się przewodu z masą.

Należy zdjąć nakładki zabezpieczające ze styków akumulatora. Czerwony przewód należy dołączyć do (+) a czarny (łączyący z masą) do (-). Silnie dokręcić kable do styków za pomocą śrub. Należy prawidłowo (tak jak pokazano na rysunku) umieścić wszystkie podkładki. Nanieść wazelinę techniczną na przewody akumulatora, aby zapobiec korozji.

- (SK) ⚠ VÝSTRAŽNÉ UPOZORNENIE!** Aby ste zabránili skratu, musíte najprv pripojiť kladný pól.

Odstráňte ochranné kryty na prípojných svorkách a zlikvidujte ich. Najskôr pripojte červený kábel na + a potom čierny kábel na -. Káble pevne priskrutkujte. Káble akumulátora namažte vazelinou, aby ste predišli korózii.

- (HU) ⚠ FIGYELMEZTETÉS:** Először a pozitív véget kell bekötni, hogy elkerülje a földelés miatt bekövetkező szikrákat.

Vegye le és dobja el a kivezetősapkákat. A piros kábelt kösse a + véghez, a feketét a – véghez. Csavarral fogja oda a kábeleket. Kenje meg az akkumulátorkábeleket vazelinrel a korrózió megelőzése érdekében.

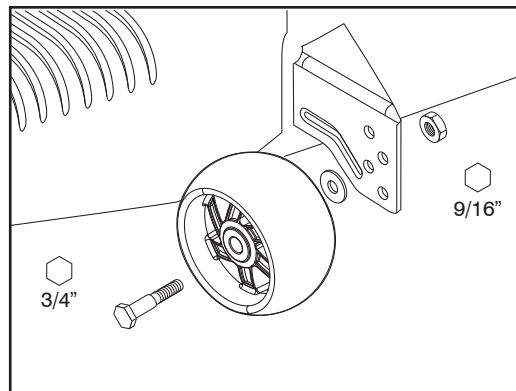

(CZ) SEŘÍZENÍ PODPĚRNÝCH KOLEČEK (pokud jsou namontována)

Podpěrná kolečka jsou správně nastavena tehdy, když jsou mírně nad terénem, je-li sekačka při pracovní poloze v požadované výšce sečení. Podpěrná kolečka pak udržují skelet ve správné poloze, aby nedocházelo za většiny terénních podmínek k zařiznutí do země.

- Seřídte podpěrná kolečka s traktorem umístěným na rovném povrchu.
- Seřídte sekačku na požadovanou výšku sečení.
- Jakmile je sekačka nastavena na požadovanou výšku sečení, podpěrná kolečka by měla být sestavena tak, aby byla mírně nad terénem. Namontujte podpěrné kolečko do příslušného otvoru pomocí osazeného šroubu, podložky a pojistné matice a pevně je dotáhněte.
- Zopakujte postup na protější straně montáží podpěrného kolečka do stejného otvoru.

(HR) PODEŠAVANJE KOTAČIČA MJERAČA (ako je ugrađen)

Kotačići mjerača ispravno su podešeni kad su podignuti malo od zemlje kada se kosilica nalazi na željenoj visini rezanja u radnom položaju. Kotačići mjerača održavaju rezno kućište u ispravnom položaju kako bi spriječili struganje na većini terena.

- Podesite kotačiće mjerača dok je traktor na ravnoj podlozi.
- Podesite kosilicu na željenu visinu rezanja.
- S kosilicom na željenoj visini rezanja, kotačići mjerača trebali bi se sastaviti tako da budu malo odmaknuti od zemlje. Instalirajte kotačić mjerača u odgovarajući provrt remenim pojasom, podložkom i zapornom maticom pa ih sigurno pritegnite.
- Ponovite za suprotnu stranu, instalirajući kotačić mjerača u isti provrt za podešavanje.

(SI) NASTAVITEV VODILNEGA KOLESCA (če je v opremi)

Vodilna kolesca so pravilno nastavljeni, ko so rahlo dvignjena s tal ko je nastavljena zelena višina košnje kosilnice v delovnem položaju. Vodilna kolesca ohranjajo kosišče v ustreznem položaju, kar preprečuje popoln odrez trave na večini terenov.

- Vodilna kolesca traktorja nastavlajte, ko je ta na ravni in ploski površini.
- Kosilnico nastavite na zeleno višino košnje.
- Ko je nastavljena zelena višina košnje kosilnice, morajo biti vodilna kolesca nameščena tako, da bodo rahlo dvignjena od tal. Vodilna kolesca namestite v ustrezne odprtine tako, da namestite ramenski zatič, podložko in varovalno matico ter jo nato zategnete.
- Za namestitev vodilnega na nasprotni strani postopek ponovite.

(PL) REGULACJA KÓŁEK PODPOROWYCH (zależnie od wyposażenia)

Kółka podporowe są prawidłowo wyregulowane, jeśli są tylko trochę uniesione ponad podłoże, a zespół koszący jest ustawiony w położeniu roboczym na prawidłowej wysokości. Kółka te utrzymują zespół koszący w prawidłowym położeniu, co pomaga zapobiegać zdzieraniu darni w prawie wszystkich warunkach terenowych.

- Wyregulować kółka podporowe przy traktorze ustawionym na płaskiej, poziomej powierzchni.
- Ustawić kosiarkę na żądaną wysokość cięcia.
- Po ustawieniu kosiarki na żądanej wysokości cięcia należy założyć kółka podporowe, tak aby znajdowały się lekko nad podłożem. Zamontować kółko podporowe w odpowiednim otworze za pomocą śruby pasowanej, podkładki i dobrze dokręcić.
- Powtórzyć czynność po przeciwnej stronie, zakładając kółko podporowe w otworze na tej samej wysokości.

(SK) NASTAVENIE KALIBRAČNÝCH KOLIESOK (ak je súčasťou výbavy)

Kalibračné kolieska sú správne nastavené, ak sa nachádzajú mierne nad zemou, keď je kosačka na požadovanej výške rezu v prevádzkovej polohe. Kalibračné kolieska udržiavajú skelet v správnej polohe, aby pomohli zabrániť poškodeniu trávnikva vo väčšine terénov.

- Nastavte kalibračné kolieska s traktorom na rovnom povrchu.
- Nastavte kosačku na požadovanú výšku rezu.
- Keď je kosačka na požadovanej výške rezu, pripevnite kalibračné kolieska tak, aby boli mierne nad zemou. Inštalujte kalibračné koliesko do vhodného otvoru pomocou skrutky s osadením, podložky a poistnej matice a bezpečne utiahnite.
- Opakujte rovnaký postup pre opačnú stranu na inštaláciu kalibračného kolieska do rovnakého otvoru nastavenia.

(HU) A NYOMTÁVKEREKEK BEÁLLÍTÁSA (ha van felszerelve)

A nyomtávkerekek beállítására akkor megfelelő, ha enyhén el-emelkednek a talajtól, amikor a fűnyíró működési helyzetben, a kívánt vágási magasságban van. A nyomtávkerekek ebben az esetben megfelelő helyzetben tartják a vágóasztalt, így a legtöbb talajviszony esetében megelőzhető a tarlóvágás.

- Állítsa a fűnyírót a kívánt vágási magasságra.
- A fűnyírót állítsa a kívánt vágási magasságra.
- A fűnyíró kívánt vágási magasságba állítása után a nyomtávkerekeket úgy kell felszerelni, hogy enyhén el-emelkedjenek a talajtól. Szerelje fel a nyomtávkereket a megfelelő nyílásba a vállas csavar, az alátét és a záróanya segítségével, majd jól szorítsa meg.
- Ismételje meg a műveletet a másik oldalon is, és szerelje fel a nyomtávkereket a megfelelő nyílásba.

3. Popis funkcí. 3. Funkcijki opis. 3. Funkcionalni opis.
3. Opis przyrządów sterowniczych. 3. Popis funkcí. 3. Működési leírás

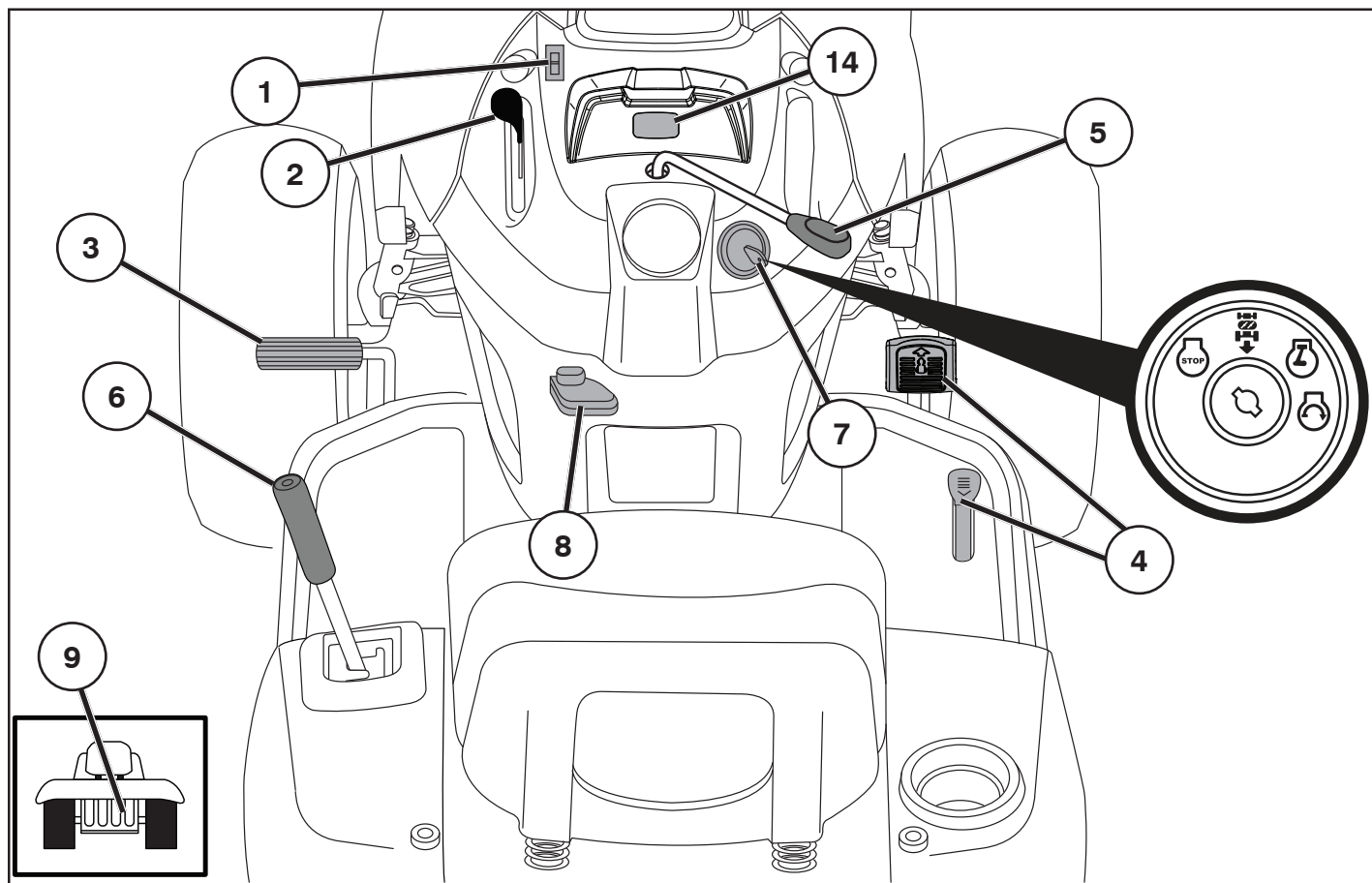

ⒸZ Umístění ovládacích prvků

1. Vypínač světel
2. Ovládací páčka plynu
3. Pedál brzda / spojka
4. Pedál pro jízdu vpřed / vzad
5. Ovládací páčka zapínání a vypínání žacího ústrojí
6. Páka pro rychlé zvedání a spuštění žacího ústrojí
7. Spínač zapalování
8. Parkovací brzda
9. Páčka volného pohybu kol
14. Upozornění Na Servis / Měříč Hodin

ⒽR Pozicioniranje upravljačkih funkcija

1. Prekidac svjetla
2. Upravljanje prigušnim leptirom
3. Pedala kocnice i spojke
4. Pedala za vožnju naprijed/unatrag.
5. Ukopcavanje/iskopcavanje uredaja za rezanje.
6. Brzo dizanje/spuštanje uredaja za rezanje.
7. Kontakt brava.
8. Parkirna kocnica.
9. Rucica za upravljanje odvajanjem pogona od kotaca.
14. Podsjednik Za Servisiranje / Mjerač Vremena

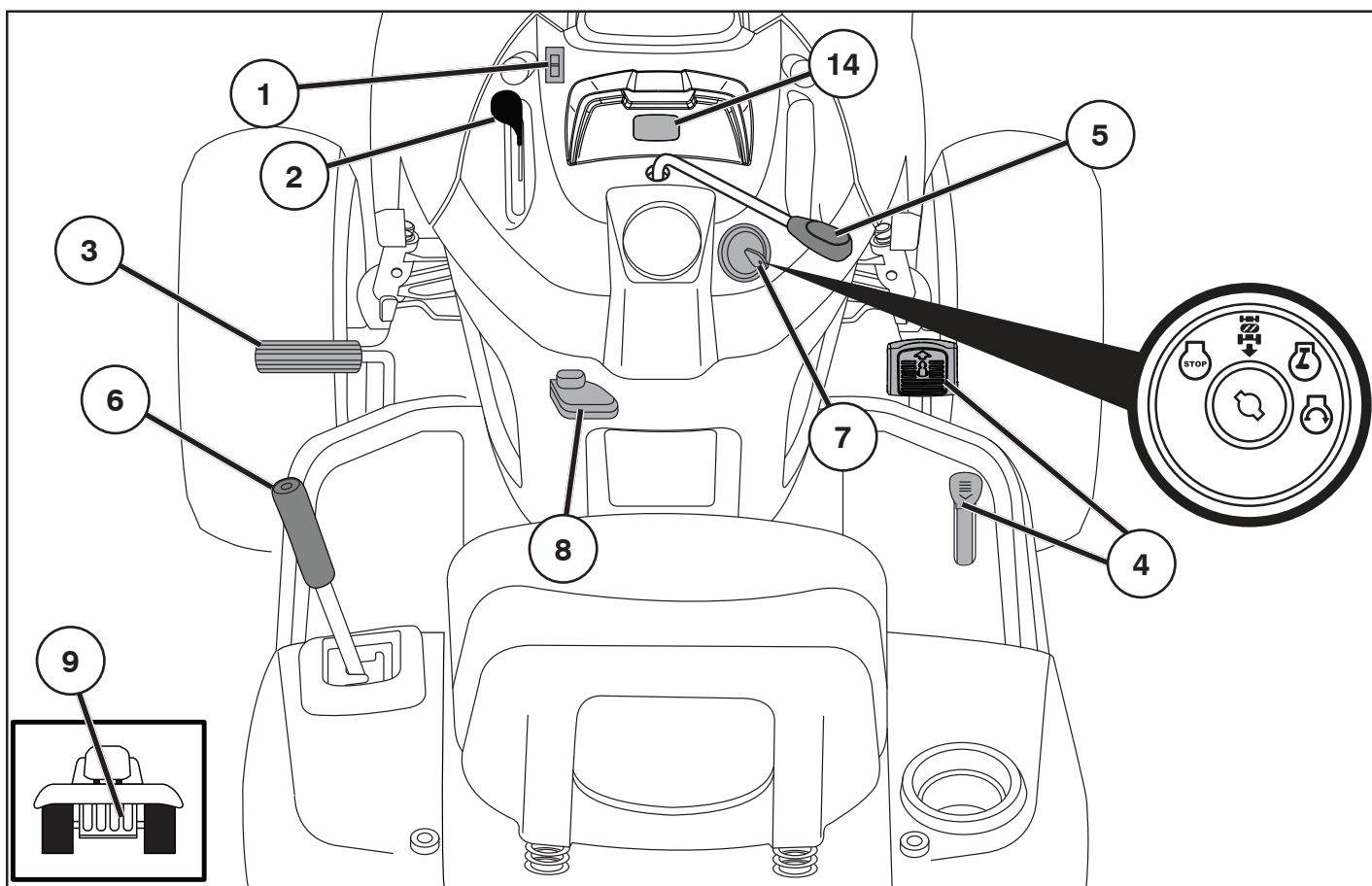

(SI) Seznam upravljalnih funkcij

1. Stikalo za luci
2. Upravljanje dušilne lopute
3. Pedal zavore in sklopke
4. Pedal za prestavljanje naprej/vzvrata
5. Vklop/odklop rezalnika
6. Hitri dvig/spust rezalnika
7. Ključavnica za vžig motorja
8. Rocna zavora
9. Rocica za upravljanje odklopa koles od pogona
14. Servisni Opomnik / Merilnik Obratovanih

(SK) Usporiadanie ovládacích zariadení

1. Vypínač svetla.
2. Páka ovládania plynu.
3. Pedál brzdy/spojky.
4. Pedál pre pohon dopredu a dozadu.
5. Zapínanie a vypínanie žacieho agregátu.
6. Rýchle zdvíhanie a spúšťanie žacieho agregátu.
7. Štartér.
8. Ručná brzda.
9. Zapínanie a vypínanie voľnobehu.
14. Upozorňovač Servisu / Merač Hodín

(PL) Położenie przyrządów sterowniczych

1. Włącznik oświetlenia.
2. Sterownicza przepustnicy.
3. Pedał sterowniczy sprzęgła i hamulca.
4. Pedał napędowy do przodu/do tyłu
5. Dźwignia służąca do włączania i wyłączania napędu przyrządu tnącego.
6. Dźwignia służąca do unoszenia przyrządu tnącego.
7. Włącznik zapłonu (stacyjka).
8. Hamulec postojowy
9. Kontrola wolnego koła.
14. Przypomnienie O Servisie / Licznik Godzin Pracy

(HU) A vezérlők elhelyezése

1. Fénykapcsoló
2. Gázkar.
3. Fék és tengelykapcsoló pedál.
4. Előre/Hátameneti pedál.
5. A vágógység csatlakoztatása/leválasztása.
6. A vágógység gyors felemelése/leeresztése.
7. Indítózár.
8. Parkolófék.
9. Szabad kerék vezérlőkar
14. Szervízemlékeztető / Óramérő

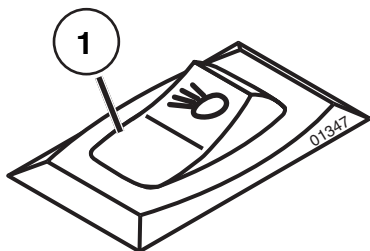

- ⒸZ 1. Vypínač světel
- ⒽR 1. Prekidac za svjetla
- ⒶSI 1. Stikalo za luci
- ⒶPL 1. Włącznik oświetlenia
- ⒶSK 1. Vypínač svetla.
- ⒽU 1. Fénykapcsoló

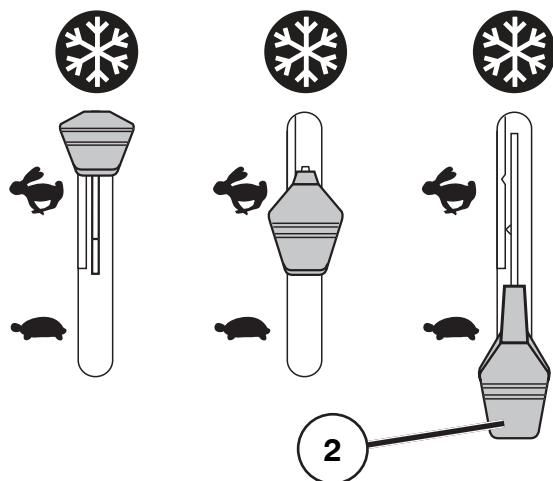

ⒶSI 2. Upravljanje Dušilne Lopute

Zupravljanjem dušilne lopute lahko krmilite obrate motorja oziroma hitrost vrtenja rezil.

- = Polna hitrost
- = Hitrost prostega teka
- = Položaj za zagon v hladnem vremenu

ⒶPL 2. Dźwignia sterownicza przepustnicy i urządzenia rozruchowego gaźnika

Dźwignia sterownicza przepustnicy służy do zmiany prędkości obrotowej silnika i tym samym prędkości obrotowej noży tnących.

- = Pełna prędkość
- = Bieg jałowy
- = Pozycja rozruchowa w niskiej temperaturze

ⒸZ 2. Ovládací páčka plynu

Ovládací páčka plynu reguluje otáčky motoru a tím i rychlost žacích nožů.

- = Plný plyn (rychle)
- = Volnoběžná rychlost (pomalu)
- = Poloha startování v nízkých teplotách

ⒽR 2. Upravljanje prigušnim leptirom

Upravljanjem prigušnim leptirom, vrši se reguliranje obrtaja motora, a preko toga regulira se brzina rotacije noževa.

- = Puna brzina
- = Brzina praznog hoda
- = Položaj za pokretanje po hladnom vremenu

ⒶSK 2. Páka ovládania plynu

Pomocou páky na ovládanie plynu sa reguluje počet otáčok motora a teda rýchlosť otáčania žacieho agregátu.

- = Plný plyn
- = Voľnobeh
- = Poloha štartovania v studenom počasí

ⒽU 2. Gázkar

A gázkar szabályozza a motor fordulatszámát, így a pengék fordulatszámát is.

- = Teljes sebesség
- = Üresjárat
- = Hideg időszaki indítási állás

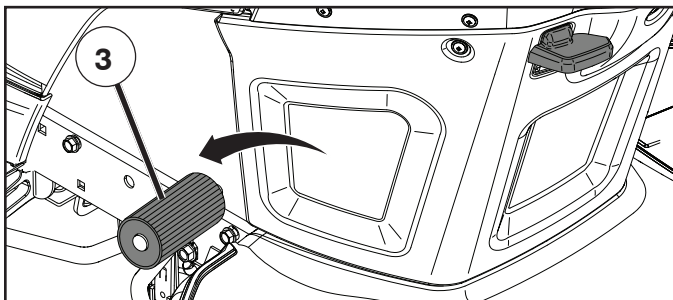

- (CZ) 3. Pedál spojky/brzdy**
Používá se pro vyřazení spojky, brzdění traktoru a při startování motoru.
- (HR) 3. Pedala za kvačilo/kočenje**
Rabi se za otpuštanje kvačila i kočenje traktora te za pokretanje stroja.
- (SI) 3. Sklopkina/zavorna stopalka**
Uporablja se za sprostitvev sklopke, zaviranje traktorja in zaganjanje motorja.
- (PL) 3. Pedał sprzęgła/hamulca**
Wykorzystywany do wysprzęglania i hamowania traktora i uruchamiania silnika.
- (SK) 3. Pedál spojky / brzdy**
Používa sa na vypnutie spojky a brzdenie traktora a štartovanie motora.
- (HU) 3. Kuplung/fékpedál**
A kuplung kioldására, a traktor fékezésére és a motor indítására szolgál.

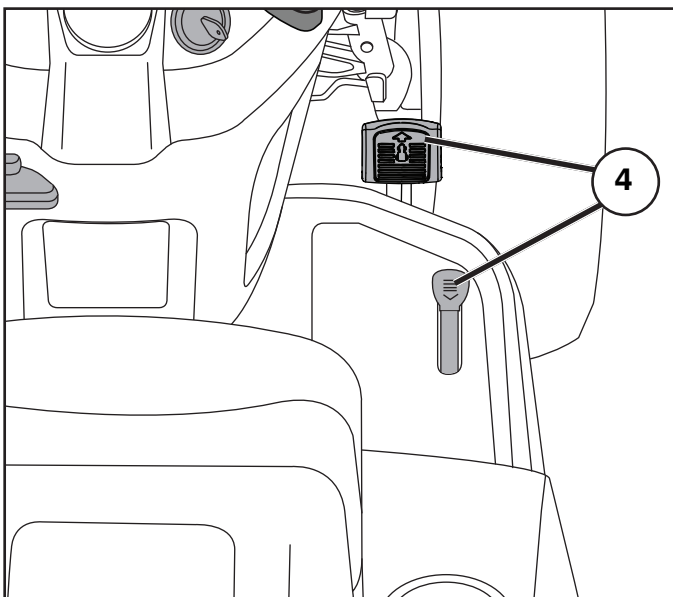

- (CZ) 4. Pedál řízení dopředu/dozadu.**
Směr a rychlost pohybu se ovládá pedály řízení dopředu a dozadu.
- (HR) 4. Papučica za vožnju naprijed/natrag.**
Smjer i brzinu gibanja određujemo papučicama za vožnju naprijed i natrag.
- (SI) 4. Pedal za plin za vožnjo naprej in vzvratno vožnjo.**
Smjer in hitrost vožnje je nadzorovana s pedali za plin za vožnjo naprej in vzvratno vožnjo.
- (PL) 4. Pedał napędowy do przodu/do tyłu**
Kierunek i szybkość ruchu kontrolowana jest pedałami napędowymi do przodu i do tyłu.
- (SK) 4. Pedál pre pohon dopredu a dozadu.**
Smjer a rýchlosť pohybu sa reguluje pomocou pedálov pre chod dopredu a dozadu.
- (HU) 4. Előre/Hátrameneti pedál.**
A mozgás irányát és sebességét az előre és hátrameneti pedálok szabályozzák.

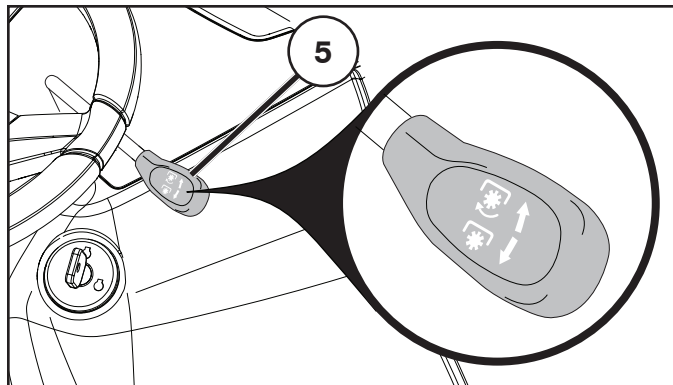

CZ 5. Zapnutí/vypnutí žacího ústrojí

Posunutím páky směrem nahoru je zapojen pohon žacího ústrojí, kdy dojde k napnutí klínového řemenu náhonu a žací nože se začnou otáčet. Jestliže je páka posunuta zpět, náhon bude přerušen a rotující nože se zastaví pomocí brzdových elementů na řemenici.

HR 5. Ukopcavanje/iskopcavanje uredaja za rezanje

Pomjeranje rucice naprijed ukopcava uredaj za rezanje na pogon, s tim se zateže pogonski remen i pocinje rotacija noževa. Pomjeranjem rucice unatrag pogon se iskopcava i rotacija noževa se pocinje usporavati s pomocu kocionih papucica remenice.

SI 5. Vkllop/odklop rezalnika

Rezalnik priključite k pogonu s premikanjem ročice naprej. S tem boste napeli pogonski jermen ki bo pricel vrteti rezila. Pogon rezalnika odklopite s premikanjem ročice nazaj. S tem tudi aktivirate zavorne ploščice jermenice, ki upočasnijo vrtenja rezil.

PL 5. Dźwignia służąca do włączania i wyłączania napędu przyrządu tnącego

Przesunięcie dźwigni do przodu powoduje włączenie napędu przyrządu tnącego, napinany jest pas w przekładni pasowej i noże tnące zaczynają się obracać. Cofnięcie dźwigni powoduje rozłączenie napędu, zmniejsza się prędkość obrotowa przyrządu tnącego, klocki hamulcowe dociskane są do koła pasowego połączonego z przyrządem tnącym.

SK 5. Zapínanie a vypínanie žacieho agregátu

Aby ste zapli pohon kosačky, posuňte páku dopredu. Hnací remeň sa pri tom napne a čepele sa začnú otáčať. Pokiaľ páku vrátite do pôvodnej polohy, pohon sa vypne a otáčanie čepeľí sa pomocou brzdových zarážok pripevnenými na remeniciach zbrzdí.

HU 5. A vágógység csatlakoztatása/leválasztása

Vigye a kart előre, hogy a meghajtást a vágógységhez kapcsolja, így a hajtósíj megfeszül és a kések elkezdik forgásukat. Ha a kar hátrafele mozog, a meghajtás leáll és a pengék mozgása lelassul a tárcsára nyomódó fékpofák miatt.

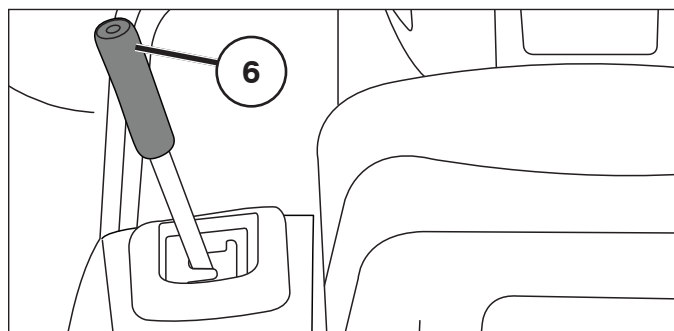

CZ 6. Rychlé zvednutí / spuštění žacího ústrojí

Zatáhnutím páky směrem dozadu zvednete rychle žací ústrojí při přejezdu nerovností trávníku, atd. Během přepravy bude žací ústrojí v nejvyšší poloze. Zatáhnete páku zpět, až se uzamkne v poloze.

HR 6. Brzo dizanje/spuštanje uredaja za rezanje

Na neravnom terenu travnjaka i pri slicnim preprekama, povucite rucicu unatrag da brzo dignete uredaj za rezanje. Pri transportu, uredaj za rezanje nalazice se u svom najvišem položaju. Vucite rucicu nazad dok se ne blokira.

SI 6. Hitri dvig/spust rezalnika

Za hitri dvig rezalnika, zaradi neravnin ali drugih podobnih težav na travniku, morate povleci dvižno ročico nazaj. Pred transportom je vaš rezalnik nastavljen na najvišji položaj. Povlecite ročico nazaj dokler se ne zaskoci.

PL 6. Szybkie unoszenie / opuszczanie przyrządu tnącego

W celu uniesienia przyrządu tnącego (np. podczas przejeżdżania nad nierównościami na trawniku) należy pociągnąć dźwignię do tyłu. W trakcie przewożenia kosiarki, przyrząd tnący powinien znajdować się w górnym położeniu. Dźwignię należy ciągnąć aż do momentu, w którym mechanizm zapadkowy zablokuje ją w skrajnym położeniu.

SK 6. Rýchle zdvíhanie a spúšťanie žacieho agregátu

Pokiaľ behom jazdy potrebujete žacie ústrojenstvo rýchlo nadvihnúť, napr. ponad nerovné miesta na trávniku, zatahnete páku smerom k sebe. Pri prepravnej jazde kosačky by žací agregát mal byť v najvyššej polohe. Ťahajte páku smerom k sebe, kým sa nezablokuje.

HU 6. A vágógység gyors felemelése/leeresztése

Húzza hátra a kart a vágógység gyors felemeléséhez amikor a talajban egyenetlen részeket halad át, stb. Szállítás alatt a vágógységet a legmagasabb pozícióba kell állítani. Húzza hátra a kart amíg megakad.

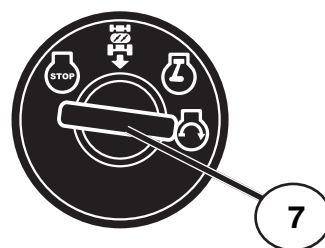

CZ 7. Spínač zapalování

Klíček zapalování má čtyři různé polohy:

OFF	Prívod elektrického proudu přerušen
ROS ON	Systém zpětného chodu (Reverse Operation System) (ROS) zapojen
ON	Prívod elektrického proudu zapnut
START	Startér motoru zapnut

Systém zpětného chodu (ROS) – umožňuje provoz žacího ústrojí nebo jiného hnaného příslušenství při zpětném chodu (viz kapitola 5 - "Řízení")

VAROVÁNÍ!

Nikdy nenechávejte klíč zapalování ve spínací skříňce, jakmile opouštíte stroj a necháváte ho bez dozoru.

HR 7. Kontakt brava

Postoje četiri različita položaja ključa za paljenje:

OFF	Svi električni krugovi isključeni.
ROS ON	Prekretni sustav (ROS) u pogonu
ON	Električno napajanje priključeno.
START	Pokretanje motora uključeno.

Prekretni sustav (ROS) – Omogućava rad kosilice ili druge radne funkcije u vožnji unatrag (Vidjeti odjeljak 5 - "Vožnja")

POZOR!

Nikada ne ostavljajte ključ u kontakt bravi kada napuštate stroj.

SI 7. Ključavnica za vžig motorja

Ključzapaľovanja má štyri rôzne polohy:

OFF	Vžig izkljucen. Električni tok prekinjen.
ROS ON	Sistem za delovanje v vzratni vožnji (ROS) je priključen
ON	Vžig vkljucen. Električni tok vklopljen.
START	Zagon motorja.

Sistem za delovanje v vzratni vožnji (ROS) – omogoča uporabo priključka za košnjo ali kateregakoli drugega priključka, kadar je stroj v vzratni vožnji (glej odsek 5 – "Vožnja")

POZOR!

Vzemite ključ iz kontaktne ključavnice vsakic, ko zapustite stroj

PL 7. Włącznik zapłonu (stacyjka)

OFF	Układ elektryczny całkowicie rozłączony.
ROS ON	Układ cofania (ROS) włączony
ON	Układ elektryczny włączony.
START	Włączony rozrusznik.

Układ cofania (ROS) : układ cofania pozwala na jazdę do tyłu z kosiarką lub innym zespołem roboczym (patrz rozdział 5 - "Jazda")

UWAGA!

Nigdy nie wolno zostawiać kosiarki z kluczykiem w stacyjce.

SK 7. Štartér

Kľúč-zapaľovania má štyri rôzne polohy:

OFF	Elektrický prúd vypnutý
ROS ON	Pripojený systém pre prevádzku pri spätnom chode (ROS)
ON	Elektrický prúd zapnutý
ŠTART	štartér zapnutý

Systém pre prevádzku pri spätnom chode (ROS) – Umožňuje prevádzku kosiacej plošiny alebo iného poháňaného príslušenstva aj pri spätnom chode.

VÝSTRAŽNÉ UPOZORNENIE!

Kľúč od zapaľovania nikdy nenechávajte v štartéri, pokiaľ stroj necháte bez dozoru.

HU 7. Indítózár

A gyújtáskapcsoló kulcsnak négy különböző állása van:

OFF (KI)	Az elektromos áram teljesen kikapcsolva.
ROS ON	Csatlakoztatott hátrameneti működési rendszer (ROS)
ON (BE)	Az elektromos áram bekapcsolva.
START	Az indítómotor csatlakoztatva.

A hátrameneti működési rendszer (ROS) lehetővé teszi, hogy a kaszálógység vagy egyéb működésben levő tartozék hátramenet esetén is működjön (lásd az 5. rész „Vezetés” alcímét).

FIGYELMEZTETÉS!

Soha ne hagyja a kulcsot az indítózárban, ha elhagyja a gépet..

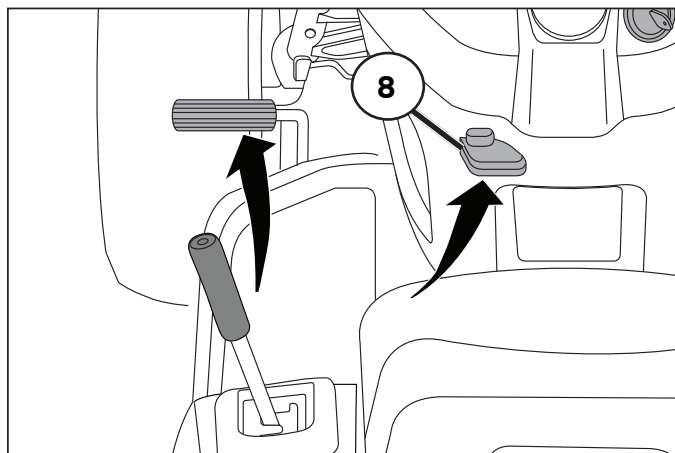

(CZ) 8. Parkovací brzda

Zapněte parkovací brzdu následujícím způsobem:

1. Stlačte brzdový pedál dolů do spodní polohy.
2. Posuňte páčku parkovací brzdy směrem nahoru a podržte ji v této poloze.
3. Uvolněte pedál brzdy.

Parkovací brzdu uvolníte jednoduše, sešlápnutím brzdového pedálu.

(HR) 8. Parkirna kocnica

Aktivirajte parkirnu kocnicu na slijedeci nacini:

1. Pritisnite pedalu kocnice u krajnji donji položaj.
2. Povucite rucicu parkirne kocnice na gore i zadržite je u tom položaju.
3. Otpustite pedalu kocnice.

Da deaktivirate parkirnu kocnicu morate samo pritisnuti na dolje pedalu kocnice.

(SI) 8. Rocna zavora

Vklop rocne zavore:

1. Pritisnite pedal zavore do konca.
2. Potegnite rocico navzgor in jo zadržite v tem položaju.
3. Sprostite pedal zavore.

Rocno zavoro lahko sprostite le s pritiskom na pedal zavore.

(PL) 8. Hamulec postojowy

Hamulec postojowy włącza się w następujący sposób:

1. Należy wcisnąć całkowicie do dołu pedał hamulca.
2. Pociągnąć dźwignię hamulca postojowego do góry i utrzymywać ją w takim położeniu.
3. Puścić (zwolnić) pedał hamulca.

Zwolnienie (wyłączenie) hamulca postojowego odbywa się poprzez jednorazowe naciśnięcie (do dołu) pedału hamulca.

(SK) 8. Ručná brzda

Ručnú brzdu používajte nasledujúcim spôsobom:

1. Zošliapnite pedál brzdy až na doraz.
2. Posuňte páku ručnej brzdy nahor a držte ju v tejto polohe.
3. Pust'ite pedál brzdy.

Ručná brzda sa opäť uvoľní jednoduchým stlačením pedału brzdy.

(HU) 8. Parkolófék

A parkolóféket csatlakoztassa a következő módon.

1. Nyomja le a fékpedált a legalsó pozícióba.
2. Vigye a parkolófék kart felfelé és tartsa ott.
3. Engedje el a pedált.

A parkolófék kiengedéséhez csak le kell nyomnia a fékpedált.

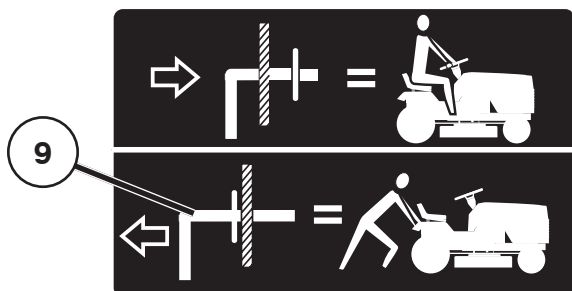

(CZ) 9. Páčka volného pohybu kol

Pro tažení nebo tlačení traktoru bez použití motoru, musí být ovládací páčka volného pohybu kol vytažena a zajištěna v poloze.

(HR) 9. Rucica za upravljanje odvajanjem kotaca od pogona

Za vucu ili pomjeranje traktora rucno, bez pomoci motora, morate izvuci gumb za upravljanje odvajanjem kotaca od pogona i blokirati ga u tom položaju.

(SI) 9. Rocica za upravljanje odklopom koles s pogona

Pri vleki ali rocnem premikanju traktorja izvlecite ta gumb in ga fiksirajte v tem položaju.

(PL) 9. Ustawianie wysokości koszenia

Do ustawiania wysokości koszenia służy pokrętło. Wysokość koszenia jest zwiększana gdy pokrętło jest obracane zgodnie z kierunkiem ruchu wskazówek zegara. Do obracania pokrętła trzeba będzie użyć mniejszej siły, jeśli dźwignia służąca do unoszenia / opuszczania przyrządu tnącego zostanie odciągnięta do tyłu.

(SK) 9. Zapínanie a vypínanie voľnobehu

Aby ste traktor mohli odtiahnuť alebo ho roztlačiť bez zapnutého motora, musíte vytiahnuť ovládacie tlačidlo voľnobehu.

(HU) 9. Szabad kerék vezérlőkar

Ha a traktor el szeretné mozdítani vagy vontatni a motor használatá nélkül, húzza meg és rögzítse a szabad kerék vezérlőgombot

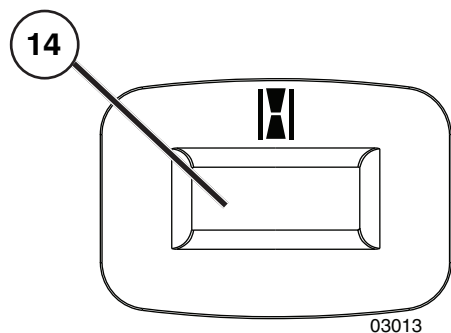

(CZ) 14. UPOZORNĚNÍ NA SERVIS / MĚŘIČ HODIN

Udává, když je pro sekačku a motor nezbytný servis.

(HR) 14. PODSJEDNIK ZA SERVISIRANJE / MJERAČ VREMENA

Ukazuje kad je potrebno servisirati motor i kosilicu.

(SI) 14. SERVISNI OPOMNIK / MERILNIK OBRATOVALNIHUR

Prikazuje priporočeni čas za servisni poseg na motorju in kosilnici.

(PL) 14. PRZYPOMNIENIE O SERWISIE / LICZNIK GODZIN PRACY

Wskazuje, kiedy wymagane jest serwisowanie silnika i kosiarki.

(SK) 14. UPOZORŇOVAČ SERVISU / MERAČ HODÍN

Udáva, keď sa vyžaduje servis motora alebo žacieho stroja.

(HU) 14. SZERVÍZEMLÉKEZTETŐ / ÓRAMÉRŐ

Jelzi, mikor kell szervizbe vinni a motort és az aratógépet.

4. Před nastartováním. 4. Prije pokretanja motora. 4. Pred zagonom. 4. Przygotowanie do uruchomienia. 4. Opatrenia pred naštartovaním. 4. Beindítás előtt.

CZ Doplnění paliva

Naplňte palivovou nádrž po spodní okraj nalévacího hrdla. Nepřeplňujte. Používejte čerstvý, čistý, standardní benzín s minimálním oktanovým číslem 91. Nemíchejte olej s benzinem. Palivo nakupujte v množství, které lze spotřebovat do 30 dnů, aby byla zajištěna jeho čerstvost.

VÝSTRAHA!

Benzín je vysoce hořlavý. Při doplňování paliva postupujte opatrně a doplňujte ho venku. Nekuřte při doplňování benzinem. Je-li motor teplý, nedoplňujte palivo. Nádrž nepřepĺňujte, jelikož se benzín rozpíná a může přetéci. Ujistěte se, že je víčko nádrže po naplnění pevně dotaženo. Benzín skladujte na chladném místě ve vhodné nádobě pro motorové palivo. Kontrolujte palivovou nádrž a vedení.

HR Punjenje rezervoara

Spremnik za gorivo napunite do dna grla za punjenje. Nemojte prepuniti. Upotrebljavajte svjež i čist običan benzín s minimalnim oktanskim brojem 91 RON (87 AKI za S.A.D.). Nemojte miješati ulje i benzín. Gorivo kupujte u količinama koje možete potrošiti za 30 dana kako biste osigurali njegovu svježinu.

POZOR!

Benzín je vrlo lako zapaljiv. Postupajte s njim pažljivo i punite ga na otvorenom. U toku punjenja benzina ne smijete pušiti. Ne dolijevajte benzín dok je motor zagrijan. Ne prepunjavajte rezervoar jer se benzín sa zagrijavanjem može širiti i prelići iz rezervoara. Po završetku punjenja provjerite da li je poklopac rezervoara cvrsto pritegnut. Skladištite benzín u hladnom prostoru i u odgovarajućim kontejnerima za motorni benzín. Uvijek provjerite rezervoar benzina i cijevi za benzín.

SI Polnjenje goriva

Posodo za gorivo napolnite do dna nalivnega grla posode. Ne napolnite preveč. Uporabite svež, čist, običajni bencín z najmanj 91 oktani (RON; v ZDA 87 AKI). Olja ne mešajte z bencinom. Kupite toliko goriva, kot ga je mogoče porabiti v 30 dneh, saj mora biti sveže.

SVARILO!

Bencín je hitro vnetljiva tekocina. Ravnajte z njim previdno. Med tocenjem goriva kosilnica ne sme biti v zaprtém prostoru. Med tocenjem tudi ne smete kaditi. Ne dolivajte bencina dokler je motor topel. Ne smete doliti bencina preko dolocenega nivoja, ker se med segrevanjem širi in se zato lahko izlije. Preglejte, ce ste po končanem polnjenju, cvrsto zaprli pokrov rezervoarja bencina. Hranite bencín v hladnem prostoru v posodah za bencín. Preglejte rezervoar bencina in cevi, po katerih teče bencín.

PL Uzupełnianie paliwa

Napełnić zbiornik paliwa do dolnej krawędzi szyjki wlewu zbiornika paliwa. Nie przepelnić. Użyć czystej, świeżej, zwykłej benzyny o minimalnej liczbie oktanowej wynoszącej 91 (87 AKI w Stanach Zjednoczonych). Nie mieszać oleju z benzyną. Aby zapewnić świeżość paliwa, należy kupować benzynę w ilości, która zostanie zużyta w ciągu 30 dni.

OSTRZEŻENIE!

Benzyna jest cieczą łatwopalną. Wszystkie czynności związane z benzyną należy wykonywać ostrożnie, paliwo należy uzupełniać na zewnątrz budynków. Podczas uzupełniania paliwa nie wolno palić papierosów, nie wolno uzupełniać paliwa gdy silnik jest ciepły. Nie wolno przepelnić zbiornika paliwa, paliwo może zwiększyć swoją objętość i wylać się ze zbiornika. Należy zawsze dokładnie zakręcić korek wlewu paliwa po zakończeniu uzupełniania paliwa. Paliwo należy przechowywać w odpowiednich pojemnikach, w chłodnych pomieszczeniach. Należy kontrolować stan zbiornika paliwa i przewodów paliwowych.

SK Čerpanie paliva

Naplňte palivovú nádrž po spodný okraj nalievacieho hrdla. Dávajte pozor, aby ste nepreliali. Používajte čerstvý, čistý, normálny benzín s minimálnym oktanovým číslom 91 RON (87 AKI v USA). Nemiešajte olej s benzinom. Palivo kupujte v objemoch, ktoré dokážete spotrebovať do 30 dní, aby ste palivo vždy používali čerstvé.

VÝSTRAŽNÉ UPOZORNENIE!

Benzín je veľmi hořlavý. Zachádzajte s ním opatrne a palivo čerpajte len vonku. Pri tankovaní nefajčite. Nádrž naplňte benzinom, pokiaľ je motor zahriaty. Nádrž neplňte takým množstvom, aby sa nemohol benzín rozpínať a tak pretiecť. Dbajte na to, aby ste po natankovaní dobre utiahli uzáver nádrže. Benzín skladujte na chladnom mieste v kanistroch na benzín. Benzinovú nádrž a rozvody pravidelne kontrolujte.

HU Feltöltés

A betöltő nyak aljáig töltse fel üzemanyaggal az üzemanyag-tartályt. Ne töltse túl. Friss és tiszta, minimum 91-es RON (az Egyesült Államok esetében 87-es AKI) oktánszámú normál benzint használjon. Az olajat ne keverje össze benzinnel. Az üzemanyag frissességének érdekében mindig akkora mennyiségben vásároljon üzemanyagot, amit 30 napon belül el tud használni.

FIGYELMEZTETÉS!

A benzín nagyon gyúlékony. Legyen óvatos és a szabadban töltse be a benzint. Ne cigarettázzon a benzín betöltésekor vagy ne töltsön akkor benzint, ha a motor meleg. Ne töltse túl meg a tartályt mert a benzín kitágul és kifolyhat. Töltés után ügyeljen, hogy a benzintartály kupakja jól be legyen csavarva. A benzín hűvös, száraz helyen, egy megfelelő tartályban tárolja. Ellenőrizze a benzintartályt és a csöveket.

(CZ) Hladina Oleje

Uzávěr pro doplňování oleje s olejovou měrkou je přístupný po zvednutí kapoty. Hladina oleje v motoru by se měla kontrolovat před každým použitím. Traktor musí stát na rovném povrchu. Odšroubujte olejovou měrku a očistěte ji. Umístěte olejovou měrku nazpět, ale nepříšroubovávejte ji. Znovu ji vyjměte a zkontrolujte hladinu oleje.

(HR) Razina ulja

Kombiniranom čepu za punjenje ulja i šipki za ulje možete pristupiti kada je poklopac motora podignut prema naprijed. Razinu ulja u motoru treba provjeriti prije svakog pogona. Provjerite je li traktor na ravnoj površini. Odvijte šipku za ulje i obrišite ju. Zamijenite šipku za ulje i nemojte ju uviti. Ponovno ju izvadite i provjerite razinu ulja.

(SI) Nivo olja

Pokrovček odprtine za dolivanje kombiniranega olja in merilna palica za olje sta dostopna le, ko je pokrov dvignjen. Pred vsako uporabo preverite nivo olja v motorju. Prepričajte se, da je kosilnica na ravni površini. Odvijte merilno palico za olje in jo obrišite. Merilno palico za olje zamenjajte in je ne privijte. Ponovno jo odstranite in preverite nivo olja.

(PL) Poziom oleju

Dostęp do połączonego korka uzupełniania paliwa oraz wskaźnika poziomu oleju można uzyskać, gdy pokrywa jest podniesiona do góry. Poziom oleju w silniku należy sprawdzać przed każdym użyciem. Upewnij się, że ciągnik został zaparkowany na poziomej powierzchni. Odkręć i wytrzeć wskaźnik poziomu oleju. Wprowadź go z powrotem i nie dokręcać. Wyjąć ponownie i sprawdzić poziom oleju.

(SK) Stav oleja

Uzáver plniaceho otvoru oleja kombinovaný s olejovou mierkou je prístupný iba vtedy, keď je kapota zdvihnutá dopredu. Hladinu oleja v motore je potrebné kontrolovať pred každou prevádzkou. Ubezpečte sa, že je traktor zaparkovaný na rovnom povrchu. Odskrutkujte olejovú mierku a utrite ju dočista. Vráťte olejovú mierku na svoje miesto, ale neuhajte ju. Znovu ju vytiahnite a skontrolujte hladinu.

(HU) Olajszint

A kombinált olajbetöltő sapkához és a nívópálcához úgy férhet hozzá, ha a motorháztető előre emelt állapotban van. Minden egyes működtetés előtt ellenőrizni kell az olaj szintjét. Győződjön meg arról, hogy a traktor vízszintes felületen parkol. Csavarozza le a nívópálcát, majd törölje tisztára. Helyezze vissza a nívópálcát, de ne csavarozza be. Vegye ki újra, és ellenőrizze az olajszintet.

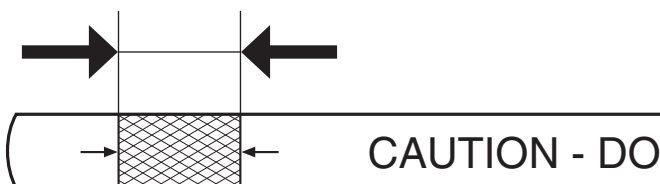

(CZ) Hladina by se měla nacházet mezi dvěma značkami na měrce. V případě potřeby doplňte olej tak, aby hladina dosáhla na horní okraj mřížkované značky na měrce. Pro přibližný objem a typ oleje viz část „SPECIFIKACE PRODUKTU“ této příručky. Nepřeplňujte.

(HR) Razina ulja treba biti između dvije oznake na šipki za ulje. Po potrebi ulijte ulje tako da razina dosegne šrafiranu oznaku na šipki za mjerenje ulja. Približnu zapremninu i vrstu ulja potražite u odjeljku "SPECIFIKACIJE PROIZVODA" u ovom priručniku. Nemojte prepuniti.

(SI) Nivo olja mora biti med dvema oznakama na merilni palici za olje. Po potrebi dodajte olje do vrha črtkane oznake na merilni palici. Za več informacij o približni prostornini in vrsti olja si v teh navodilih za uporabo preberite poglavje "SPECIFIKACIJE IZDELKA". Ne napolnite preveč.

(PL) Poziom oleju powinien znajdować się pomiędzy dwoma oznaczeniami na wskaźniku. W razie potrzeby dolewać olej aż do momentu, gdy jego poziom znajdzie się w górnej części oznaczenia z kratką. Aby uzyskać informacje dotyczące przybliżonej pojemności i typu oleju, prosimy zapoznać się z sekcją „PARAMETRY TECHNICZNE PRODUKTU” niniejszej instrukcji obsługi. Nie przepełniać.

(SK) Hladina oleja by mala byť medzi dvoma značkami na olejovej mierke. V prípade potreby dolejte olej tak, aby siahal po vrchnú časť šrafovej značky na olejovej mierke. Pre bližšie informácie o približnej kapacite a type oleja si pozrite časť „SPECIFIKÁCIE VÝROBKU” v tomto návode. Dávajte pozor, aby ste nepreliali.

(HU) Az olajszintnek a nívópálcán levő két jelzés közé kell esnie. Szükség esetén töltsön be annyi olajat, hogy az olajszint elérje a nívópálcán található keresztvonalas jelzést. A hozzávetőleges kapacitást és az olajtípust a jelen útmutató „A TERMÉK MŰSZAKI JELLEMZŐI” című részében találja. Ne töltsse túl.

**(CZ) Tlak vzduchu v pneumatikách**

Kontrolujte pravidelně tlak vzduchu v pneumatikách. Ujistěte se, že pneumatiky jsou řádně nahuštěny podle hodnot PSI uvedených na pneumatikách.

(HR) Tlak u gumama

Provjerite ispravnost tlaka u gumama. Osigurajte se da su gume propisno napuhane prema PSI prikazanome na gumama.

(SI) Tlak v pnevmatikah

Redno pregledujte tlak v pnevmatikah. Uistite sa, že pnevmatiki su pravilno nahusteni na PSI uveden na pnevmatikah.

(PL) Ciśnienie powietrza w oponach

Okresowo należy sprawdzać ciśnienie powietrza w oponach. Upewnij się, że opony są właściwie napompowane, do ciśnienia wskazanego na oponach.

(SK) Tlak v pneumatikách

Pravidelne kontrolujte tlak v pneumatikách. Uistite sa, že pnevmatiki sú správne nahustené na PSI uvedený na pneumatikách.

(HU) A gumikerék légnnyomása

Rendszeresen ellenőrizze a kerék légnnyomását. Győződjön meg arról, hogy a kerekek az azokon feltüntetett PSI értéknek megfelelően vannak-e felfújva.

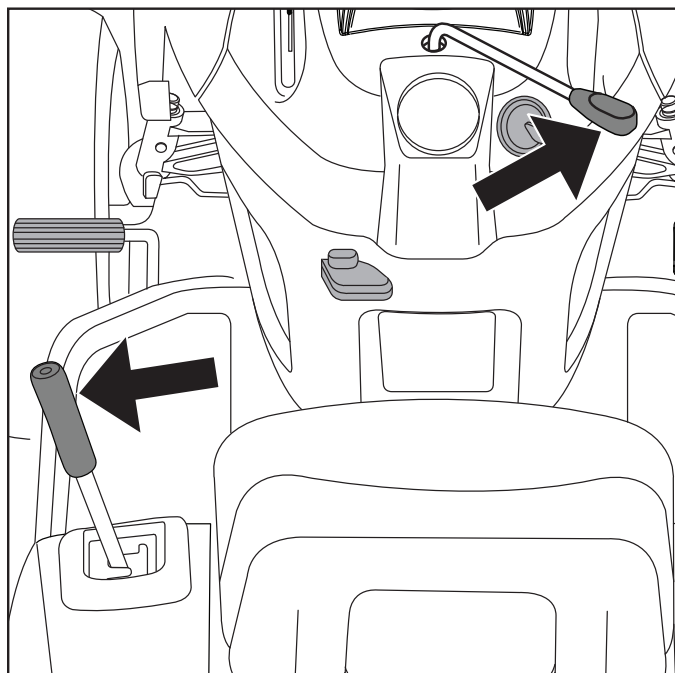

CZ Startování motoru

Motor Briggs & Stratton Endurance vašeho traktoru je vybaven systémem automatického sytiče Ready-Start, jenž slouží k usnadnění startování v běžných podmínkách. Pečlivě přečtěte následující pokyny pro startování.

Pokud startujete motor poprvé, nebo pokud došlo palivo, startování bude trvat déle, neboť musí dojít k natečení paliva z nádrže do motoru.

Ujistěte se, že je žací ústrojí v přepravní poloze (horní poloha), a že páčka pro vypnutí a zapnutí žacího ústrojí je ve vypnuté poloze.

HR Pokretanje motora

Motor Briggs & Stratton Endurance kojim je opremljen vaš traktor ima automatski sustav čoka Ready-Start, koji omogućuje pojednostavljeno pokretanje u normalnim uvjetima. Molimo pažljivo pročitajte upute za pokretanje koje slijede.

Prilikom pokretanja motora prvi put ili ako motor ostane bez goriva, trebat će pokretati dulje vrijeme kako bi gorivo iz spremnika došlo u motor.

Provjerite da li je uredaj za rezanje u svom položaju za transport (krajnji gornji položaj) i da li je rucica za ukopčavanje/iskopčavanje uredaja za rezanje u položaju "iskopčano".

SI Zagon motorja

Motor Briggs & Stratton serije Endurance, ki je vgrajen v vašem traktorju, ima sistem samodejne lopute, pripravljene za zagon, ki preprečuje enostaven zagon v normalnih pogojih. Natančno preberite naslednja navodila za zagon.

Pri prvem zagonu motorja oz. v primeru, ko motorju zmanjka goriva, je potreben dodaten čas zaganjanja za pomik goriva iz rezervoarja do motorja.

Rezalnik mora biti v položaju, ki je nastavljen za transport (povsem dvignjen) in ročica za vklop/odklop rezalnika v položaju za odklop.

PL Uruchamianie silnika

Silnik Briggs & Stratton Endurance zamontowany w traktorze został wyposażony w system automatycznego uruchamiania ssania Ready-Start, który ułatwia włączenie urządzenia w normalnych warunkach. Zaleca się uważne przeczytanie niniejszej instrukcji obsługi.

Podczas pierwszego uruchomienia silnika lub w razie rozruchu po skończeniu się i uzupełnieniu paliwa wymagany jest dłuższy czas na dostarczenie paliwa ze zbiornika do silnika.

Należy podnieść przyrząd tnący w położenie transportowe (podniesiony do góry) i odłączyć napęd przyrządu tnącego poprzez przemieszczenie dźwigni służącej do odłączania napędu przyrządu tnącego w położenie - wyłączony.

SK Štartovanie motora

Vďaka motoru Briggs & Stratton Endurance je váš traktor vybavený systémom automatického spúšťania Ready-Start, ktorý zjednodušuje štartovanie v bežných podmienkach. Prečítajte si pozorne nasledujúce pokyny na štartovanie.

Pri prvom štartovaní motora, alebo pri štartovaní po úplnom spotrebovaní paliva, bude na privedenie paliva z nádrže do motora potrebná dlhšia doba.

Dbajte na to, aby bol žací agregát v prepravnej polohe (horná poloha) a páka na zapínanie a vypínanie žacieho agregátu v pozícii „vypnuté“.

HU A motor beindítása

A traktorba szerelt Briggs & Stratton Endurance motort egy Ready-Start automatikus szivatórendszer jellemzi, amely egyszerűsített indítást biztosít normál körülmények között. Kérjük, olvassa el alaposan a következő indítási utasításokat.

Amikor a motort első alkalommal indítja be, vagy ha a motorból kifogyott az üzemanyag, extra forgatási időbe telik, hogy az üzemanyag a tartályból a motorba jusson.

Bizonyosodjon meg, hogy a vágóegység szállítási pozícióban van (felső pozíció) és a vágóegység csatlakoztató/leválasztó karja kikapcsolt pozícióban áll.

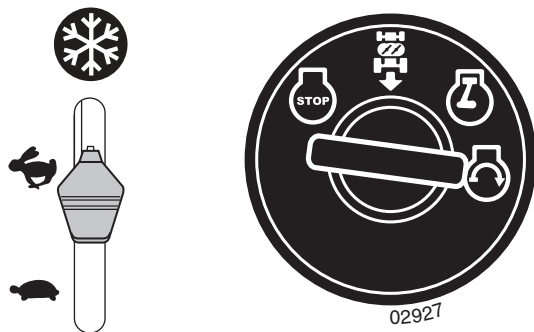

(CZ) BĚŽNÉ STARTOVÁNÍ (0 °C/32 °F a vyšší)

- Přesuňte páčku plynu do polohy rychlého chodu (☞) a začvakněte do polohy.

⚠ POZOR: Nenechtejте startér nepřetržitě spuštěný déle než patnáct sekund v minutových intervalech. Pokud se motor nenastartuje po několika pokusech, sečkejte několik minut a postup zopakujte.

- Zasuňte klíč do zapalování a otočte jej ve směru hodinových ručiček (☞) do polohy „START“ a uvolněte jej, jakmile se motor nastartuje.
- Jakmile se motor nastartuje, je možné používat přidavné zařízení a pojezd. Jestliže se motor pod zatížením vypne, opět jej nastartujte a nechtejте jej zahřát po dobu jedné minuty.
- Během jízdy ponechtejте páčku plynu v poloze rychlého chodu (☞).

(HR) NORMALNO POKRETANJE (32 °F/0 °C i više)

- Pomaknite kontrolu gasa u položaj za brzo (☞) tako da škljocne u mjestu.

⚠ OPREZ: Pazite da pokretač ne radi neprekidno dulje od petnaest sekundi po minuti. Ako se motor ne pokrene nakon više pokušaja, pričekajte nekoliko minuta i ponovno pokušajte.

- Uvucite ključ u prekidač za paljenje, okrenite ga u smjeru kazaljke na satu (☞) u položaj „POKRETANJE“ i otpustite čim se motor pokrene.
- Kad se motor pokrene, možete koristiti nastavke i sinkronizirani pogon. Ako motor ne prihvaća opterećenje i gasi se, ponovno ga pokrenite i pustite da se zagrije jednu minutu.
- Pustite kontrolu gasa u položaju za brzo (☞) dok kosite.

(SI) NORMALEN ZAGON (32 °F/0 °C in više)

- Ročico za nastavev plina premaknite v položaj „hitro“ (☞) in pustite, da se zaskoči na svoje mesto.

⚠ PREVIDNOST: Zaganjalnika ne zaganjajte neprekinjeno več kot petnajst sekund na minuto. Če se motor po več poizkusih ne zažene, počakajte nekaj minut in poskusite ponovno.

- Vstavite ključ za vžig in ga zavrtite v smeri urinega kazalca (☞) v položaj „START“ ter ga spustite takoj, ko se motor zažene.
- Ko se motor zažene, se lahko uporabljajo priključki in pogon. Če motor ne prenese obremenitve in se izključi, ponovno zaženite motor in počakajte eno minuto, da se ogreje.
- Med košnjo pustite ročico za nastavev plina v položaju „hitro“ (☞).

(PL) STANDARDOWE URUCHOMIENIE (32°F/0°C i powyżej)

- Ustawić dźwignię przepustnicy w położeniu szybkiej jazdy (☞).

⚠ OSTRZEŻENIE: Nie należy włączać rozrusznika na dłużej niż 15 sekund pracy ciągłej w ciągu minuty. Jeśli silnika nie będzie dało się uruchomić po kilku próbach, odczekać kilka minut i spróbować ponownie.

- Włożyć kluczyk do stacyjki i obrócić go zgodnie z ruchem wskazówek zegara do położenia (☞) „START“, a następnie zwolnić kluczyk, gdy silnik zostanie uruchomiony.
- Po włączeniu silnika można korzystać z przystawek i urządzenia tnącego. Jeśli silnik nie wytrzyma obciążenia i wyłączy się, uruchomić go ponownie i zaczekać przez jedną minutę aż się rozgrzeje.
- W czasie koszenia dźwignia przepustnicy powinna znajdować się w położeniu szybkiej jazdy (☞).

(SK) NORMÁLNE ŠTARTOVANIE (32 °F/0 °C a viac)

- Presuňte ovládač prietoku do rýchlej polohy (☞) a zaistite ho na mieste.

⚠ UPOZORNENIE: Štarter nenechávajte bežať nepretržite dlhšie ako pätnásť sekúnd za minútu. Ak sa motor po niekoľkých pokusoch nenašartuje, pred opätovným pokusom počkajte niekoľko minút.

- Vsuňte kľúč do zapalovania a otočte ho v smere hodinových ručičiek (☞) do polohy „ŠTART“ a po naštartovaní motora ho ihneď uvoľnite.
- Keď sa motor naštartuje, budete môcť používať príslušenstvo aj pozemný pohon. Ak motor nezvládne zaťaženie a vypne sa, opäť ho naštartujte a počas jednej minúty ho nechajte zahriať.
- Počas kosenia nechajte ovládač prietoku v polohe rýchleho postupu (☞).

(HU) NORMÁL INDÍTÁS (32 °F/0 °C és felette)

- Állítsa a gázvezérlést gyors állásba (☞), és kattintsa a helyére.

⚠ FIGYELEM: Ne járassa az indítómotort folyamatosan percenként tizenöt másodpercnél tovább. Ha a motor nem indul be néhány próbálkozás után, várjon néhány percet, és próbálja meg ismét.

- Helyezze be a gyújtáskulcsot, és fordítsa el az óramutató járásával megegyező irányba (☞) „START“ állásba, és engedje el a kulcsot, amint a motor elindul.
- Amikor a motor elindul, a tartozékok és a menethajtás most már használatos. Ha a motor nem bírja el a terhelést, és leáll, indítsa be újra a motort, és hagyja bemelegedni egy percig.
- Hagyja a gázvezérlést gyors állásban (☞) fűnyírás alatt.

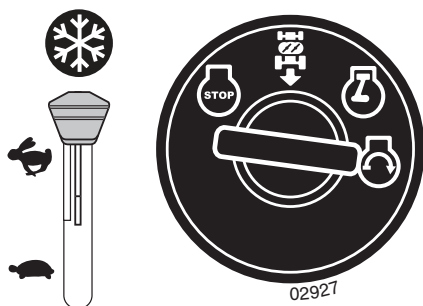

(CZ) STARTOVÁNÍ V NÍZKÝCH TEPLOTÁCH (0 °C/32 °F a nižší)

- Přesuňte páčku plynu dále za polohu rychlého chodu do polohy startování v nízkých teplotách (❄️).

⚠️ POZOR: Nenechtejте startér nepřetržitě spuštěný déle než patnáct sekund v minutových intervalech. Pokud se motor nenastartuje po několika pokusech, sečkejte několik minut a postup zopakujte.

- Zasuňte klíč do zapalování a otočte jej ve směru hodinových ručiček (↻) do polohy „START“ a uvolněte jej, jakmile se motor nastartuje.
- Jakmile se motor nastartuje, přesuňte páčku plynu zpět do polohy rychlého chodu (↶) za účelem zahřátí motoru. Čas potřebný k zahřátí může být několik sekund až jedna minuta, což závisí na podmínkách a teplotě.
- Během jízdy ponechtejте páčku plynu v poloze rychlého chodu (↶).

(HR) POKRETANJE PO HLADNOM VREMENU (32 °F/0 °C i niže)

- Pomaknite kontrolu gasa iza položaja za brzo, u položaj za pokretanje po hladnom vremenu (❄️).

⚠️ OPREZ: Pazite da pokretač ne radi neprekidno dulje od petnaest sekundi po minuti. Ako se motor ne pokrene nakon više pokušaja, pričekajte nekoliko minuta i ponovno pokušajte.

- Uvucite ključ u prekidač za paljenje, okrenite ga u smjeru kazaljke na satu (↻) u položaj “POKRETANJE” i otpustite čim se motor pokrene.
- Kad se motor pokrene, pomaknite kontrolu gasa natrag u položaj za brzo (↶) radi zagrijavanja. Vrijeme potrebno za zagrijavanje mijenja se od nekoliko sekundi do jedne minute, ovisno o uvjetima i temperaturi.
- Pustite kontrolu gasa u položaju za brzo (↶) dok kosite.

(SI) ZAGON V HLADNEM VREMENU (32 °F/0 °C in nižje)

- Ročico za nastavitvev plina premaknite prek položaja “hitro” v položaj za zagon v hladnem vremenu (❄️).

⚠️ PREVIDNOST: Zaganjalnika ne zaganjajte neprekinjeno več kot petnajst sekund na minuto. Če se motor po več poizkusih ne zažene, počakajte nekaj minut in poskusite ponovno.

- Vstavite ključ za vžig in ga zavrtite v smeri urinega kazalca (↻) v položaj “START” ter ga spustite takoj, ko se motor zažene.
- Ko se motor zažene, premaknite ročico za nastavitvev plina v položaj “hitro” (↶), da se motor ogreje. Čas, ki je potreben za ogrevanje, je lahko dolg od nekaj sekund do minute, odvisno od pogojev in temperature.
- Med košnjo pustite ročico za nastavitvev plina v položaju “hitro” (↶).

(PL) ROZRUCH W NISKIEJ TEMPERATURZE (32°F/0°C i poniżej)

- Ustawić dźwigni ę przepustnicy poza położeniem szybkiej jazdy - w położeniu rozruchowym w niskiej temperaturze (❄️).



⚠️ OSTRZEŻENIE: Nie należy włączać rozrusznika na dłużej niż 15 sekund pracy ciągłej w ciągu minuty. Jeśli silnika nie będzie dało się uruchomić po kilku próbach, odczekać kilka minut i spróbować ponownie.

- Włożyć kluczyk do stacyjki i obrócić go zgodnie z ruchem wskazówek zegara do położenia (↻) „START”, a następnie zwolnić kluczyk, gdy silnik zostanie uruchomiony.
- Po uruchomieniu silnika przestawić dźwignię przepustnicy z powrotem do położenia szybkiej jazdy (↶) i zaczekać aż silnik się rozgrzeje. Czas wymagany do rozgrzania silnika waha się w zakresie od kilku sekund do minuty (w zależności od warunków i temperatury).
- W czasie koszenia dźwignia przepustnicy powinna znajdować się w położeniu szybkiej jazdy (↶).

(SK) ŠTARTOVANIE V STUDENOM POČASÍ (32 °F/0 °C a menej)

- Presuňte ovládač prietoku za polohu rýchleho postupu, do polohy štartovania v studenom počasí (❄️).



⚠️ UPOZORNENIE: Štartér nenechávajte bežať nepřetržitě dlhšie ako pätnásť sekúnd za minútu. Ak sa motor po niekoľkých pokusoch nenaštartuje, pred opätovným pokusom počkajte niekoľko minút.

- Vsuňte kľúč do zapalovania a otočte ho v smere hodinových ručičiek (↻) do polohy „ŠTART” a po naštartovaní motora ho ihneď uvoľnite.
- Keď sa motor naštartuje, presuňte ovládač prietoku späť do polohy rýchleho postupu (↶), aby sa zahrial. Doba potrebná na zahriatie sa môže meniť od niekoľkých sekúnd po niekoľko minút, v závislosti od podmienok a teploty.
- Počas kosenia nechajte ovládač prietoku v polohe rýchleho postupu (↶).

(HU) HIDEG IDŐSZAKI INDÍTÁS (32 °F/0 °C és alatta)

- Állítsa a gázvezérlést gyors álláson túlra hideg időszak indítási állásba (❄️).



⚠️ FIGYELEM: Ne járassa az indítómotort folyamatosan percenként tizenöt másodpercnél tovább. Ha a motor nem indul be néhány próbálkozás után, várjon néhány percet, és próbálja meg ismét.

- Helyezze be a gyújtáskulcsot, és fordítsa el az óramutató járásával megegyező irányba (↻) „START” állásba, és engedje el a kulcsot, amint a motor elindul.
- Amikor a motor elindul, állítsa a gázvezérlést vissza gyors állásba (↶) a bemelegedéshez. A bemelegedéshez szükséges időtartam a körülményektől és a hőmérséklettől függően néhány másodperctől egy percre változhat.
- Hagyja a gázvezérlést gyors állásban (↶) fűnyírás alatt.

CZ ODVZDUŠNĚNÍ

Za účelem zajištění správného provozu a výkonu se doporučuje, aby převodovka byla odvzdušněna před prvním použitím traktoru. Tento postup odstraní zachycený vzduch uvnitř převodovky, který se tam mohl dostat během přepravy Vašeho traktoru.

DŮLEŽITÉ: POKUD BYLA PŘEVODOVKA Z TRAKTORU DEMONTOVÁNA, ZA ÚČELEM SERVISU NEBO VÝMĚNY, MUSÍ BÝT PO ZPĚTNÉ MONTÁŽI ODVZDUŠNĚNA DŘÍVE, NEŽ BUDE TRAKTOR UVEDEN DO PROVOZU.

- Postavte traktor na rovnou plochu, aby se nemohl rozjet kterýmkoliv směrem. Parkovací brzda musí být vypnuta po celou dobu odvzdušňování.
- Odpojte převodovku, umístěním páčky volného pohybu kol do polohy volný pohyb kol.
- Nastartujte motor a posuňte páčku plynu do polohy pomalu. Ujistěte se, že parkovací brzda není zabržděna.
- Pedál řízení dopředu stlačte zcela dopředu, pět (5) sekund přidržte a uvolněte. Pedál zpátečky stlačte zcela do polohy zpátečky, pět (5) sekund přidržte a uvolněte. Tento postup opakujte třikrát (3x).
- Zastavte traktor, otočením klíčku zapalování do polohy „OFF“.
- Umístěním páčky volného pohybu kol do polohy jízda, aktivujete (zapnete) převodovku
- Nastartujte motor a posuňte páčku plynu do polohy pomalu.
- Popojedte traktorem dopředu cca 1,5 m a dozadu 1, 5 m. Opakujte tento jízdní úkon třikrát.
- Nyní je Váš traktor připraven k normálnímu provozování.

HR ODZRACIVANJE MJENJACA

Da osigurate pravilno funkcionisanje i ispravan rad, preporucljivo je odzraciti mjenjac prije prvog stavljanja traktora u rad. Tim postupkom ce se ispustiti sav zaostali zrak u mjenjacu, koji se tamo nakupio tijekom transporta traktora.

VAŽNO: AKO STE SKINULI MJENJAC DA BI GA POPRAVLJALI ILI PREMJEŠTILI, ODZRACITE GA NAKON PONOVDNE UGRADNJE, A PRIJE POKRETANJA TRAKTORA.

- Parkirajte traktor na vodoravnu površinu da se ne bi slučajno pokrenuo u bilo kojem smjeru. Za slijedeći postupak parkirna kocnica mora biti deaktivirana.
- Iskopcajte mjenjac postavljanjem gumba za upravljanje povezivanjem kotaca i pogona u položaj: kotaci odvojeni od pogona.
- Pokrenite motor i postavite rucicu za upravljanje prigušnim leptirom u položaj za male brzine. Provjerite da li je parkirna kocnica deaktivirana.
- Otpustite papučicu za vožnju naprijed u krajnji donji položaj, pričekajte pet (5) sekunda i otpustite papučicu. Otpustite papučicu za vožnju unatrag u krajnji stražnji položaj, zadržite je pet (5) sekunda i otpustite. Ponavljajte ovu proceduru tri (3) puta.
- Zaustavite traktor okretanjem kontaktnog ključa u položaj "OFF" (isključeno).
- Ukopcajte mjenjac postavljanjem gumba za upravljanje povezivanjem kotaca i pogona u položaj: kotaci povezani s pogonom.
- Pokrenite motor i postavite rucicu za upravljanje prigušnim leptirom u položaj za male brzine.
- Vozite traktor naprijed približno za 1,5m i zatim nazad za približno 1,5m. Opisani postupak vožnje ponovite tri puta.
- Traktor je sada spreman za normalan rad.

SI ODZRACEVANJE MENJALNIKA

Pred prvo uporabo traktorja odzracite menjalnik, da zagotovite pravilno delovanje. S tem se izpusti ves zrak, ki se v menjalniku nakopical med transportom.

POMEMBNO: CE STE MORALI MENJALNIK ODSTRANITI, DA BI GA POPRAVILI ALI PREMESTILI, ODZRACITE GA PO PONOVDNI NASTAVITVI, VENDAR PRED ZAGONOM TRAKTORJA.

- Parkirajte traktor na ravni površini, tako da se ne more naključno premakniti. Pred posegom odпустite rocno zavoro.
- Odklopite menjalnik – postavite gumb pogona koles v položaj "izklop pogona koles".
- Zaženite motor in premaknite rocico dušilne lopute v tak položaj, da so obrati motorja majhni. Ponovno preverite položaj rocne zavore, ki mora biti sproščena.
- Pritisnite pedal za plin naprej do konca naprej, držite pet (5) sekund in ga spustite. Pritisnite pedal za plin nazaj do konca nazaj, držite pet (5) sekund in ga spustite. Ta postopek ponovite tri (3) krat.
- Ustavite traktor z vrtenjem kontaktnega ključa v položaj "OFF" (izklop).
- Vključite menjalnik – postavite gumb pogona koles v položaj "kolesa priključena na pogon".
- Zaženite motor in postavite rocico dušilne lopute v položaj za majhne obrate.
- Vozite traktor približno 1,5m naprej in potem približno 1,5m nazaj. Ta postopek ponovite tri krat.
- Traktor je zdaj pripravljen za normalno delovanje.

PL OCZYSZCZANIE UKŁADU HYDRAULICZNEGO

Aby zapewnić prawidłowe działanie układu hydraulicznego przed pierwszym użyciem kosiarki musi on zostać oczyszczony. Oczyszczenie układu pozwoli usunąć powietrze, które mogło się dostać podczas transportu.

UWAGA oczyszczenie układu hydraulicznego musi być również wykonane po każdej czynności serwisowej związanej z układem hydraulicznym (np. wymiana części w układzie).

- Zaparkuj kosiarkę na równej powierzchni, tak aby nie miała możliwości przetoczenia się w jakimkolwiek kierunku. Hamulec postojowy musi być wyłączony przy wykonywaniu tej czynności.
- Odłącz układ hydrauliczny przez załączenie dźwigni wolnego koła
- Uruchom silnik i przesun dźwignię sterowniczą w pozycję „żółwia” (wolno). Upewnij się, że hamulec postojowy nie jest załączony.
- Należy wcisnąć pedał napędowy do przodu do samego końca, przytrzymać go przez pięć (5) sekund i zwolnić. Pedał napędowy do tyłu należy wcisnąć do końca, przytrzymać go przez pięć (5) sekund i zwolnić. Czynności należy powtórzyć trzykrotnie (3).
- Wyłącz silnik przez przekręcenie kluczyka w pozycję OFF.
- Załącz układ hydrauliczny przez odłączenie dźwigni wolnego koła
- Uruchom silnik i przesun dźwignię sterowniczą w pozycję „żółwia” (wolno).
- Przejeźdź kosiarką ok. 1 metra do przodu i do tyłu. Powtórz powyższe czynności 3 razy.
- Kosiarka jest gotowa do pracy

SK ODVZDUŠNENIE PREVODOVKY

Aby bolo možné zaručiť predpisovú prevádzku a bezchybný výkon prevodovky, mala by byť pred prvým uvedením traktoru do prevádzky odzdušnená. Týmto spôsobom zabezpečíte odstránenie všetkých vzduchových bublín, ktoré sa v priebehu prepravy traktora mohli vytvoriť v prevodovke.

DÔLEŽITÉ: POKIALĽ KVÔLI PRÍPADNÝM ÚDRŽBÁRSKYM PRÁCAM ALEBO VÝMENE MUSÍ BYŤ PREVODOVKA VY-MONTOVANÁ, MALA BY BYŤ PO OPĀTOVNOM NAMONTOVANÍ ODVZDUŠNENÁ PRV, NEŽ TRAKTOR UVEDIETE DO PREVÁDZKY.

- Odstavte traktor na rovný povrch a presvedčte sa, či sa môže rozbehnúť. Pre tento úkon nie je možné aktivovať ručnú brzdu.
- Prevodovku vypnite tým spôsobom, že radenie voľnobehu prepnete na voľnobeh.
- Naštartujte motor a ovládanie plynu nastavte na pomalý voľnobeh. Presvedčte sa, či nie je aktivovaná ručná brzda.
- Pedál pre pohon dopredu stlačte do polohy čo najviac dopredu a päť (5) sekúnd ho držte v tejto polohe a potom ho pustite. Pedál pre spätný pohon stlačte do polohy čo najviac dozadu, päť (5) sekúnd ho držte v tejto polohe a potom ho pustite. Tento krok tri(3)krát opakujte.
- Vypnite traktor otočením kľúča v zapalovaní do polohy "VYPNUTÉ" (OFF).
- Aby ste zapli prevodovku posuňte radenie voľnobehu do polohy jazdy.
- Naštartujte motor a ovládanie plynu nastavte na pomalý voľnobeh.
- Prejdite s traktorom asi 1,50 m (5 stôp) dopredu a potom asi 1,50 m (5 stôp) dozadu. Tento postup trikrát opakujte.
- Teraz je traktor pripravený na normálnu prevádzku.

HU A HAJTÓMŰ TISZTÍTÁSA

A megfelelő működés és teljesítmény biztosítása érdekében, javasolt a hajtómű megtisztítása mielőtt a traktort első alkalommal üzembe helyezi. Ezzel az eljárással eltávolíthatja a hajtóműbe rekedt levegőt, mely szállítás közben kerülhetett be.

FONTOS: HAA HAJTÓMŰVET JAVÍTÁS VAGY SZERVIZELÉS CÉLJÁBÓL ELTÁVOLÍTTJA, ÜZEMBE HELYEZÉS ELŐTT MEG KELL TISZTÍTANI.

- Parkolja a traktort egyenes felületre, hogy ne mozduljon el.
- A parkolóféket ki kell oldani az alábbi eljáráshoz.
- Kapcsolja ki a hajtóműt úgy, hogy a szabadkereket elhelyezi vezérlésmentes pozícióba.
- Indítsa be a motort és vigye a gázkart a lassú pozícióba.
- Bizonyosodjon meg, hogy a parkolófék nincs behúzva.
- Nyomja le az előrehaladó gázpedált, tartsa öt (5) másodpercig és engedje ki a pedált. Nyomja le az előrehaladó gázpedált, tartsa öt (5) másodpercig és engedje ki a pedált. Ismétlje meg az eljárást háromszor (3).
- Állítsa le a traktort elfordítva a kulcsot „OFF” pozícióba.
- Indítsa be a hajtóművet a szabad kerék vezérlőt meghajtási pozícióba helyezve.
- Indítsa be a motort és vigye a gázkart a lassú pozícióba.
- Vezesse a traktor előre kb. másfél métert, majd hátrafelé ugyanennyit. Ismétlje meg ugyanezt háromszor.
- A traktor készen áll a normális működésre.

CZ POZNÁMKA!

Stroj je vybaven bezpečnostním vypínačem, který okamžitě přeruší proud do motoru, pokud řidič opustí sedadlo, jakmile motor běží a pokud páčka pro pohon žacího ústrojí je v poloze „zapnuto“.

HR UPUTA!

Stroj je opremljen sigurnosnim prekidačem, koji smjesta prekida električni tok za napajanje motora u slučaju kada vozač napusti sjedalo ostavljajući motor u radu i rucicu za ukopčavanje/iskopčavanje u položaju „ukopcano“.

SI OPOMBA!

Stroj je opremljen z varnostnim stikalom, ki takoj ugasne motor, ce voznik zapusti sedež, ko motor deluje in je ročica za vklop/odklop rezalnika na položaju „VKLOP“.

PL UWAGA!

Kosiarka wyposażona jest w wyłącznik bezpieczeństwa, który zatrzymuje silnik natychmiast po tym jak operator opuści siedzisko kosiarki a napęd noży jest załączony.

SK UPOZORNENIE!

Stroj je vybavený bezpečnostným spínačom, ktorý okamžite preruší prívod elektrického prúdu do motora, keď vodič opustí sedadlo počas chodu motora a radiaca páka žacieho agregátu je pri tom nastavená na „zapnuté“.

HU MEGJEGYZÉS!

A gép el van látva egy biztonsági kapcsolóval, mely azonnal megszakítja a motor áramellátását, ha a vezető elhagyja az ülést a motor működése közben, és ha a csatlakozó/leválasztó kar „csatlakoztatott” pozícióban van.

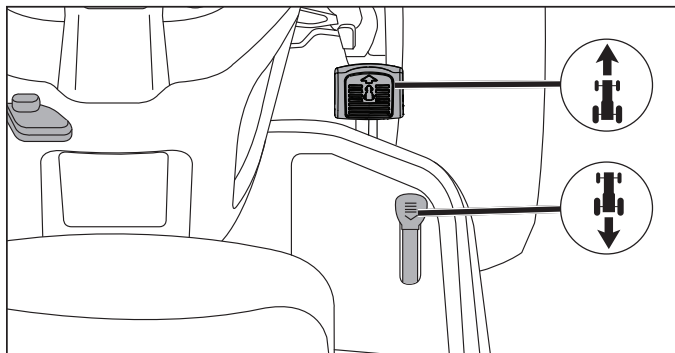

CZ Pohyb kupředu a zpět

Směr a rychlost pohybu se ovládá pedálem pohonu dopředu a dozadu.

- Nastartujte traktor a uvolněte parkovací brzdu.
- Pomalu stlačte pedál pohybu kupředu nebo zpět, aby se traktor rozjel. Rychlost pohybu se zvyšuje podle toho, jak je stlačený pedál.

Kosení

Žací jednotku snižte tak, že zvedací páku posunete kupředu a zapojte žací jednotku. Zvolte rychlost řízení, která vyhovuje terénu a požadovaným výsledkům kosení.

HR Kretanje naprijed i natrag

Smjer i brzina kretanja kontrolirana je papučicama za vožnju naprijed i natrag.

- Pokreni traktor i otpusti ručnu kočnicu.
- Lagano pritisite papučicu naprijed ili natrag za početak vožnje. Brzina vožnje se povećava koliko pritisćete papučicu prema dolje.

Košnja

Spustite jedinicu za košnju pomicanjem poluge dizala naprijed i spajanjem jedinice za košnju. Odaberite brzinu vožnje koja odgovara terenu i očekivanim učincima košnje.

SI Premik naprej in vzvratno

Smjer in hitrost vožnje je nadzorovana s pedali za vožnjo naprej in vzvratno vožnjo.

- Zaženite traktor in popustite ročno zavoro.
- Pri speljevanju počasi pritisnite na pedal za plin za vožnjo naprej ali vzvratno. Hitrost vožnje narašča, bolj ko je pedal za plin potisnjen naprej.

Košnja

Znižajte rezilni del s premikom gumba naprej za dvigovanje in priključite rezilni del. Izberite hitrost vožnje, ki ustreza terenu in zelenim rezultatom košnje.

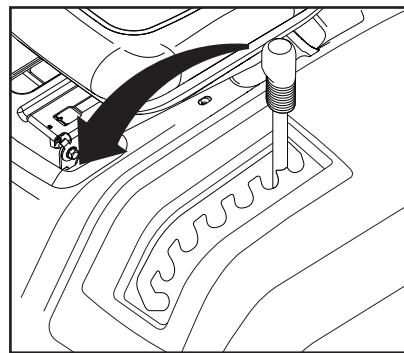

PL Ruch do przodu i do tyłu

Kierunek i prędkość ruchu jest kontrolowana pedałami napędowymi do przodu i do tyłu.

- Należy uruchomić traktor i zwolnić hamulec parkingowy.
- Aby rozpocząć ruch, należy powoli wcisnąć pedał napędowy do przodu lub do tyłu. Prędkość wzrasta w zależności od siły docięnięcia pedału.

Koszenie

Należy opuścić moduł tnący przesuwając dźwignę podnoszenia do przodu i załączyć moduł tnący. Wybrać prędkość jazdy odpowiadającą terenowi i efektem koszenia.

SK Pohyb dopredu a dozadu

Smjer a rýchlosť pohybu sa reguluje pomocou pedálov pre chod dopredu a dozadu.

- Naštartujte traktor a uvoľnite ručnú brzdú.
- Pre uvedenie stroja do pohybu pomaly stlačajte pedál pre pohyb dopredu a dozadu. Čím viac pedál stláčate nadol, tým viac sa zvyšuje základná rýchlosť.

Funkcia kosenia

Žacíu jednotku spustíte nadol tým spôsobom, že ovládaci páku posuniete dopredu a zapojíte žacíu jednotku. Zvoľte prevádzkovú rýchlosť vhodnú pre príslušný terén a požadovaný výsledok kosenia.

HU Haladjon előre és hátra

A mozgás irányát és sebességét az előre és hátrameneti pedálok szabályozzák.

- Indítsa el a traktort és engedje ki a parkolóféket.
- Lassan nyomja le az előre vagy hátramenet pedált, hogy elkezdje a traktor mozgását. Minél jobban nyomja le a pedált annál inkább megnő a sebesség.

Vágás

Engedje le a vágóegységet előre tolvá az emelőkart és csatlakoztassa a vágóegységet. Válasszon egy vezetési sebességet, amely megfelel a terepnek és a kívánt vágási eredményeknek.

ROS "ON"
 ROS "ON"
 ROS "ON"
 ROS "włączony"
 ROS "ON"
 ROS "ON" (be)

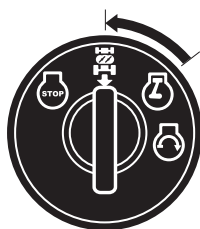

Motor v poloze "ON" (běžný provoz)
 Stroj "RADI" (Normalni rad)
 Motor "ON" (običajno delovanje)
 "Silnik włączony" (zwykle działanie)
 Motor "ON" (Normálna prevádzka)
 Engine "ON" (motor be) (szokásos működés)

(CZ) Systém zpětného chodu (ROS)

Váš traktor je vybaven systémem zpětného chodu (ROS). Pokusí-li se řidič o pohyb opačným směrem se stisknutou spojkou příslušenství, motor se vypne, pokud není klíček zapalování v poloze ROS "ON".

VÝSTRAHA! Důtklivě doporučujeme, aby se při kosení se stisknutou spojkou příslušenství necouvalo. Uvedení ROS do polohy "ON", aby byl umožněn zpětný chod se stisknutou spojkou příslušenství, by se měl provádět pouze tehdy, když se řidič rozhodne přemístit stroj při zapnutém příslušenství. **Při zpětném chodu nekoste, pokud to není naprosto nezbytné.**

POUŽITÍ ROS

- S běžícím motorem obraťte klíček zapalování proti směru hodinových ručiček do polohy ROS "ON".
- Před couváním se rozhlédněte dolů a za sebe.
- Pomalu sešlápněte pedál pro jízdu vzad a rozjed'te se
- Jakmile už nepotřebujete používat ROS, otočte klíčkem zapalování ve směru hodinových ručiček do polohy zapnutého motoru "ON".

(HR) Prekretni sustav (ROS)

Váš traktor je opremljen prekretnim sustavom (ROS). Bilo koji pokušaj djelatne osobe da stroj uputi u suprotnom smjeru dok je spojka u radnom položaju uzrokuje ispad stroja sve dok je ključ paljenja postavljen u ROS "RADI" položaj.

POZOR! Otpuštajte spojku u pogonu isključivo dok je rad kosilice onemogućen. Stavljanjem u ROS "RADI" položaj, omogućavamo preket stroja dok je spojka u radnom položaju, moguće je jedino u slučaju kada djelatna osoba odluči da je neophodno premjestiti stroj u radu. **Izbjegavajte košnju u suprotnom smjeru osim ukoliko je neophodno.**

UPORABA ROS-A

- Dok je stroj u pogonu, okrenite ključ paljenja suprotno od smjera vrtnje kazaljke na satu u ROS "RADI" položaj.
- Uvjerite se u sigurnost izvođenja operacije osvrtnom oko sebe.
- Da biste otpočeli s kretanjem, polako otpuštajte pedalu za stražnji pogon.
- Kada uporaba ROS-a nije potrebna na dulje vrijeme, prebacite ključ paljenja u smjeru vrtnje kazaljke na satu u položaj stroj "RADI".

(SI) Sistem za delovanje v vzratni vožnji (ROS)

Váš traktor je opremljen s sistemom za delovanje v vzratni vožnji (ROS). Vsak poizkus voznika, da bi s spuščenom sklopko priključka vozil v vzratno smer, bo ugasnil motor, razen kadar je ključ za traktor v položaju ROS "ON".

OPOZORILO: Med košenjem s spuščenom sklopko priključka voziti v vzratni smeri vam jasno in glasno odsvetujemo. Če je ROS "ON", je mogoča vožnja nazaj ob spuščenju sklopki priključka. Te možnosti se voznik lahko poslužuje v primeru, ko je treba premakniti stroj ob vključenem priključku. **Kosite v vzratni smeri le, če je absolutno potrebno.**

KAKO UPORABLJATI ROS

- Ob prižganem motorju obrnite ključ v protinrem smislu v lego ROS "ON".
- Preden zapeljete nazaj, pogledjte navzdol in za svoj hrbet.
- Počasi pritisnite pedala za vzratno vožnjo, da speljete.
- Ko ROS več ne potrebujete, obrnite ključ v urni smeri v lego motor "ON".

(PL) Układ cofania (ROS)

Traktor jest wyposażony w układ cofania (ROS). Każda próba kierującego traktorem jazdy wstecz z włączonym sprzęgłem zespołu roboczego spowoduje wyłączenie silnika, chyba że kluczyk zapłonu ustawiony jest w pozycji „ROS włączony”.

OSTRZEŻENIE! Nie zaleca się cofać z włączonym sprzęgłem zespołu roboczego podczas koszenia. Włączenie systemu ROS, który pozwala na cofanie z włączonym sprzęgłem zespołu roboczego, powinno mieć miejsce tylko w przypadku, gdy kierujący zdecyduje o konieczności przestawienia maszyny z włączonym zespołem roboczym. **Nie kosić cofając, bez absolutnej konieczności!**

UŻYCIE SYSTEMU ROS.

- Gdy silnik pracuje, obróć kluczyk zapłonu przeciwnie do ruchu wskazówek zegara do pozycji „ROS włączony”.
- Spójrz do przodu i do tyłu przed rozpoczęciem cofania.
- Aby rozpocząć ruch, powoli naciskać pedał napędu jazdy wstecz
- Gdy użycie systemu ROS nie jest już dłużej potrzebne, obróć kluczyk zapłonu w kierunku ruchu wskazówek zegara, do pozycji „silnik włączony”.

SK Systém pre prevádzku pri spätnom chode (ROS)

Váš traktor je vybavený systémom pre prevádzku pri spätnom chode (ROS). Ak kľúčik zapaľovania ROS nie je v polohe „ON“, pokus o jazdu dozadu so zapojenou spojkou pre prídavné zariadenie spôsobí vypnutie motora.

VAROVANIE! So zapojenou spojkou pre prídavné zariadenia nikdy necúvajte. Prepnutie ROS do polohy „ON“, umožňujúce pohyb dozadu so zapojenou spojkou pre prídavné zariadenia, treba používať iba vtedy, ak sa operátor rozhodne premiestniť stroj aj so zapojeným prídavným zariadením. **Nekoste pri spätnom chode ak to nie je absolútne nevyhnutné.**

POUŽÍVANIE ROS

- So zapnutým motorom otočte kľúčikom doľava do ROS polohy „ON“.
- Pred cúvaním sa pozrite dolu aj dozadu.
- Pomaly stlačte pedál spätného chodu, aby sa spustil pohyb.
- Ak už zariadenie ROS nepotrebuje, kľúčik otočte doprava do polohy motor „ON“.

HU Hátrameneti működési rendszer (ROS)

A traktort hátrameneti működési rendszerrel (ROS) szerelték fel. Ha a kezelő a tartozék aktivált tengelykapcsolója mellett hátramenetbe helyezi a gépet, a motor csak abban az esetben nem áll le, ha a gyújtáskulcsot a ROS „ON” (be) helyzetbe állítja.

FIGYELEM! A tartozék aktivált tengelykapcsolója mellett hátramenetben a kaszálás nem javasolt. A ROS bekapcsolása a tartozék aktivált tengelykapcsolója mellett és a hátramenet csak akkor javasolt, ha a kezelőnek a géppel aktivált tartozék mellett kell fordulnia. **Csak akkor kaszáljon hátramenetben, ha az kimondottan szükséges.**

A ROS HASZNÁLATA

- Működő motor mellett forgassa el a gyújtáskulcsot az óramutató járásával ellentétes irányban a ROS „On” helyzetbe.
- A hátramenet előtt nézzen le és hátra.
- A mozgás megkezdéséhez lassan nyomja le a tolatópedált!
- Ha a ROS használata már nem szükséges, forgassa el a gyújtáskapcsolót az óramutató járásával megegyező irányban az Engine „ON” (motor be) helyzetbe.

CZ Doporučení pro sečení

- Z trávníku odstraňte kameny a jiné předměty, které by mohly být odmrštěny noži.
- Označte kameny nebo jiné neodstranitelné předměty, abyste na ně nenarazili.
- Začněte sekat se žacími ústrojími ve vysoké poloze a pak výšku snižujte, dokud nedosáhnete požadovaného výsledku.
- Nejlepších výsledků dosáhnete při vysokých otáčkách motoru (nože rotují rychle) a nízkém, zařazeném, převodovém stupni (stroj pojíždí pomalu). Není-li tráva příliš dlouhá a tlustá, lze rychlost pohonu zvýšit volbou vyššího převodového stupně nebo zvýšením otáček motoru, aniž by byl ovlivněn výsledek stříhání.
- Nejlepších výsledků docílíte, pokud budete trávník sekat pravidelně a často. Celková spotřeba času na úpravu trávníku však není větší, protože při pravidelném sečení lze pracovat při vyšší pojízdné rychlosti, aniž by se to viditelně projevilo na kvalitě sečení.
- Nedoporučuje se sečení mokré trávy. Výsledky sečení budou horší, jelikož se do měkkého trávníku boří kola.
- Po každém sečení opláchněte žací ústrojí proudem vody.

HR Savjeti u vezi s rezanjem

- Očistite travnjak od kamenja i drugih predmeta koje bi noževi mogli baciti.
- Locirajte i označite veće kamenje i fiksne predmete da izbjegnute sudar.
- Pognite se velikom visinom rezanja i zatim je smanjite dok ne postignete željenu visinu.
- Rezanje je najbolje s visokim brojem okretaja motora (velikom brzinom rotacije noževa) i s mjenjacem na niskom stupnju prijenosa (lagano pokretanje stroja). Ako trava nije predebelo, brzinu vožnje možete povećati odabirom veće brzine ili povećanjem brzine motora, bez ugrožavanja ishoda košnje.
- Travnjak ce biti najljepši ako ga redovno kosite. Sama košnja ce biti ravnomjerna, a gustoca trave pravilnije raspoređena. Ukupno vrijeme uporabe kosilice neće se povećati, jer pri redovnoj košnji možete voziti u višem stupnju prijenosa bez utjecaja na kakvoću košnje.
- Izbjegavajte rezanje mokre trave. Kakvoća rezanja ce se smanjiti jer ce kotaci propadati u mekano tlo.
- Po završenoj košnji, posprejajte vodom uredaj za rezanje sa donje.

SI Napotki za košnjo

- Odstranite kamne in druge predmete, ki bi jih rezila lahko zalucala, s travnika.
- Oznacite položaj vecjih kamnov in drugih fiksnih predmetov, da se izognete trku.
- Košnjo zacnite z vecjo višino, nato pa jo znižujete dokler ne pridete do zahtevane višine.
- Košnja je najucinkovitejša pri visokih vrtljajih motorja (velika hitrost vrtenja rezil) in z menjalnikom v nizki prestavi (pocasnim premikanjem stroja). Če trava ni predolga in pregosta, lahko z izbiro višje prestave ali s povečanjem števila vrtljajev motorja povešate hitrost brez poslabšanja rezultata košnje.
- Travniki bo najboljši, ce ga boste pogosto kosili. Sama košnja bo bolj enakomerna in gostota trave bolj pravilna. Celoten cas uporabe kosilnice se ne bo povecal, ker pri pogosti košnji lahko vozite v višji prestavi, ne da bi zmanjšali kakovost košnje.
- Izogibajte se košnji mokre trave. Delo bo manj kakovostno, ker se bodo kolesa pogreznila v mehko prst.
- Po koncani uporabi sperite prednjo stran rezalnika z vodo.

PL Wskazówki dla użytkownika kosiarki

- Przed rozpoczęciem koszenia należy z trawnika usunąć kamienie i inne przedmioty, które mogą być wyrzucone przez przyrząd tnący.
- Należy odnaleźć i oznaczyć wszystkie większe kamienie i inne stałe obiekty w celu uniknięcia najechnięcia na nie kosiarką.
- Przed rozpoczęciem pracy należy ustawić dużą wysokość koszenia, następnie należy zmniejszać wysokość koszenia aż do momentu uzyskania właściwego rezultatu.
- Najlepszą jakość koszenia uzyskuje się przy wysokiej prędkości obrotowej silnika (noże tnące poruszają się z dużą prędkością) i przy jeździe na niskim biegu (kosiarka porusza się wolno). Jeśli trawa nie jest zbyt długa i gęsta, można zwiększyć prędkość jazdy, wybierając wyższy bieg lub zwiększając prędkość obrotową silnika, bez wpływu na skuteczność koszenia.
- Trawnik wygląda najlepiej jeśli jest często koszony. Wysokość trawy na trawniku jest wtedy mniej zróżnicowana a skoszona trawa jest rozrzucona bardziej równomiernie po powierzchni trawnika. Łączny czas koszenia nie zwiększy się, ponieważ można będzie kosić z większą prędkością nie pogarszając jakości koszenia.
- Nie należy kosić mokrych trawników. Jakość koszenia pogorszy się a koła mogą wycisnąć w trawniku koleiny.
- Po zakończeniu koszenia należy oczyścić dno kosiarki z trawy, przy pomocy strumienia wody.

SK Rady pre kosenie trávnik

- Odstráňte z trávnik
- Lokalizujte veľké kamene a iné predmety v oblasti kosenia, aby ste ich nechtiac neprešli.
- Začnete s maximálnou výškou kosenia a tu potom znižujete, kým nedosiahnete požadovaný výsledok.
- Výsledok kosenia je najlepší s vysokým počtom otáčok motora (čepule rýchlo rotujú) a na nízkom rýchlostnom stupni (stroj sa pomaly pohybuje). Ak tráva nie je príliš vysoká a hustá, rýchlosť jazdy možno zvýšiť výberom vyššieho prevodového stupňa alebo zvýšením rýchlosti motora bez zhoršenia výsledkov kosenia.
- Travník bude najkvalitnejší, keď ho budete často kosiť. Kosenie tak bude rovnomernejšie a pokosená tráva sa po trávniku rovnomernejšie rozloží. Celkový vynaložený čas sa pritom nezvýši, pretože môžete zvoliť vyššiu rýchlosť jazdy bez toho, aby sa zhoršila kvalita kosenia.
- Pokiaľ to nie je nevyhnutne nutné, nekoste mokrý trávnik. Výsledná kvalita kosenia je potom horšia, pretože sa kolesá zabávajú do mäkkého trávnik
- Po každom použití zospodu umyte žací agregát vodou.

HU Vágási javaslatok

- Tisztítsa meg a gyepet kövektől és egyéb olyan tárgyaktól, amelyeket a pengék kidobhatnak.
- Keresse meg és jelölje meg a nagyobb köveket és fix tárgyakat, hogy elkerülje az ütközést.
- Kezdje magas vágási magassággal, majd csökkentse ezt amíg eléri a kívánt vágási eredményt.
- A vágási eredmény nagy motorsebességgel (a pengék gyorsan forognak) és alacsony sebességfokozaton (a gép lassan halad) a legjobb. Ha a fű nem túlságosan hosszú és sűrű, a haladási sebesség növelhető magasabb fokozat választásával vagy a motor fordulatszámának növelésével anélkül, hogy az a vágási eredményt befolyásolná.
- A legjobb gyep akkor nyerhető, ha gyakran nyírja. A vágás egyenletesebbé válik és a levágott fű egyenletesen oszlik el a felületen. Az ráfordított idő nem sokkal több, mivel nagyobb sebesség választható ki.
- Ne nyírjon nedves fűben. A vágási eredmények rosszak lesznek, mivel a kerekek belesüllyednek a puha gyepbe.
- Használat után a vágógység alsó oldalát permetezze le vízzel.

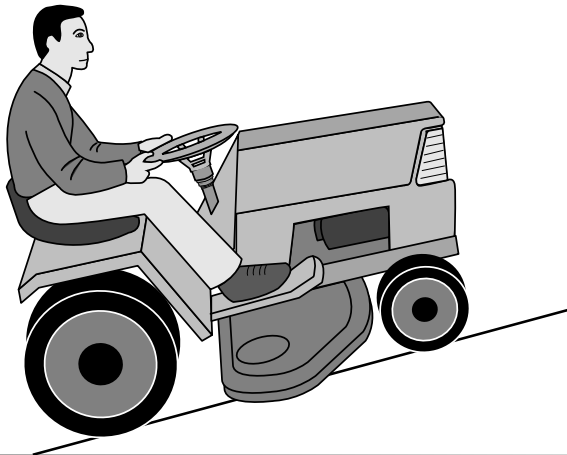

CZ VÝSTRAHA!

- Nejezděte na svazích se klonem větším než 15°. Riziko převrácení traktoru dozadu je velké.
- Na prudkém svahu je riziko převrácení značné.
- Vyhněte se zastavování a rozjíždění ve svahu.

HR UPOZORENJE!

- Ne vozite po terenu s nagibom vecim od maks. 15°. Postoji veliki rizik da na zadnjem dijelu skoci iskra.
- Na strmim terenima postoji velika mogucnost prevrtanja.
- Izbjegavajte zastavljanje i pokretanje motora na strmim terenima.

CZ Při sečení odbočujte vpravo, aby byla posečená tráva odhazována od květinových záhonů a cestiček, atp. U větších trávníků by se měl měnit směr jízdy po 2 – 3 obrátkách, aby posečená tráva byla odhazována směrem do prostoru, který byl již posečen, jak je znázorněno na obrázku.

HR Vozite kružno i zaokrecite uvijek desno, tako da se trava baca podalje od lijeva s cvijecom, staza i sl. Za velike travnjake treba mijenjati smjer vožnje svaka 2-3 kruga, da se rezana trava baca na površine koje su već pokošene, kao što se vidi na slici.

SI Vozite v krogih vedno z desnimi ovinki, tako da se bo pokošena trava raztrošala stran od gredic z rožami, stez in podobno. Pri košnji velikih travnikov je potrebno vsaka 2-3 krogi spreminjati smer vožnje, da bi se pokošena trava raztrošala po že pokošenimi površinami. Poglejte sliko!

PL W trakcie koszenia należy skręcać w prawą stronę, aby skoszona trawa nie była wyrzucana na grządki kwiatowe, ścieżki itp. Przy koszeniu większych trawników, należy zmienić kierunek skręcania po 2-3 krotnym okrążeniu trawnika, dzięki temu skoszona trawa będzie wyrzucana na skoszoną już część trawnika.

SK Jazdite v pravotočivých zákrutách, aby sa pokosená tráva nehromadila na záhonoch, cestičkách a pod. Na rozľahlejších trávnikoch by ste po 2-3 okružoch mali zmeniť smer jazdy, aby sa pokosená tráva odhadzovala na už posekanú plochu – pozri obrázok.

HU Vezessen nagy kanyarokban úgy, hogy a kiűrtett fű ne kerüljön a virággyászokra és ösvényekre. Nagyobb pázsit esetén a vezetés irányát meg kell változtatni 2-3 fordulat után, hogy a levágott fű arra területre kerüljön ki, amely már le volt nyírva - lásd az ábrát.

SI SVARILO!

- Ne uporabljajte stroja na strmini z nagibom preko 15°. Obstaja velika možnost iskrenja v zadnjem delu.
- Na strminama obstaja velika možnost prevracanja kosilnice.
- Pri vožnji po strmini navzgor ali navzdol ne smete mocno pospeševati ali zavirati.

PL OSTRZEŻENIE!

- Nie należy poruszać się po stokach o pochyleniu większym niż 15°. Ryzyko przewrócenia się kosiarki do tyłu jest bardzo duże.
- Przy pracy na silnie pochyłonych stokach istnieje znaczące ryzyko utraty równowagi.
- Należy unikać zatrzymywania się i ruszania w trakcie pracy na stokach o dużym pochyleniu.

SK VÝSTRAŽNÉ UPOZORNENIE!

- Nejazdite po teréne so sklonom vyšším ako 15°. Pri jazde do kopca totiž hrozí nebezpečenstvo, že sa stroj prevráti dozadu.
- Nejazdite ani priečne ku svahu, pretože sa stroj môže prevrátiť na bok.
- Vyhnite sa jazde po svahu alebo zastavovaniu vo svahu.

HU FIGYELMEZTETÉS!

- Ne vezessen 15°-nál nagyobb lejtésű területen. Fennáll a veszélye a szikra átütésnek.
- Meredek területen a traktor könnyen felborulhat.
- Kerülje a leállást és újraindítást lejtős területen.

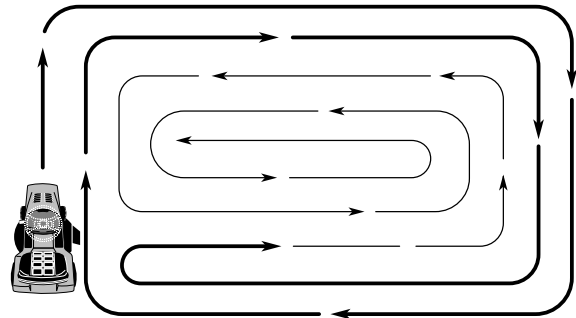

CZ Při sečení v blízkosti cest, stromů nebo záhonů využívejte levé strany žacího ústrojí. Rotující nůž seče pouhých 15 mm od okraje krytu žacího ústrojí.

HR Rabite lijevu stranu stroja za rezanje u blizini drve?a, grmlja i staza, itd. Oštrica reže nekih 15 mm unutar ivice pokrova.

SI Pri košnji ob drevju, grmi?evju, ob poteh, itn., kosite z levo stranjo kosilnice. Reziło reže približno 15 mm znotraj pokrova.

PL Trawę w pobliżu drzew, krzewów, ścieżek itd. należy kosić w taki sposób aby zbliżać się do tych obiektów lewą stroną kosiarki. Końce noży tnących są oddalone, z tej strony kosiarki, o około 15 mm od krawędzi osłony przyrządu tnącego.

SK Ľavú stranu stroja používajte na kosenie v blízkosti stromov, krovia, cestičiek a pod. Žacia čepeľ kosí cca 15 mm od okraja hrany kapoty.

HU A gép bal oldalán közel nyírhat fákhöz, bokrokhoz és ösvényekhez, stb. A penge a burkolat szélétől befelé 15 mm-ig vág.



(CZ) Vypínání motoru

Posuňte ovladač spojky příslušenství do polohy odpojení. Posuňte ovladač plynu do polohy pomalého chodu. Zvedněte žací jednotku a otočte klíčkem zapalování do polohy STOP.

POZNÁMKA:

Nikdy nepoužívejte polohu startování v nízkých teplotách ke zhášení motoru.

(HR) Kako ugastiti motor

Pomaknite kontrolu spojke dodatka u deaktivirani položaj. Pomaknite kontrolu gasa u položaj "sporo". Podignite reznu jedinicu i okrenite ključ za paljenje u položaj "STOP".

UPUTA

Položaj za pokretanje po hladnom vremenu nemojte nikad koristiti za zaustavljanje motora.

(SI) Vypnutie motoru

Sklopko priključka prestavite v položaj za izklop. Ročico za plin prestavite v počasni položaj. Dvignite rezilno enoto in zavrtite ključ za vžig v položaj "STOP".

OPOMBA

Položaja za zagon v hladnem vremenu nikoli ne uporabljajte za zaustavitev motorja.

(PL) Wyłączenie silnika

Przestawić dźwignię sprzęgła przystawki w położenie, w którym napęd jest odłączony. Przestawić dźwignię sprzęgła w wolne położenie. Podnieść urządzenie tnące i przekręcić kluczyk zapłonu w położenie „STOP”.

UWAGA!

Kluczyka nie wolno nigdy ustawiać w pozycji rozruchowej w niskiej temperaturze w celu wyłączenia silnika.

(SK) Vypnutie motoru

Presuňte zapojenie riadenia spojky do vypnutej polohy. Presuňte riadenie spúšťača do pomalej polohy. Zdvihnite reznú jednotku a otočte kľúč zapalovania do polohy „STOP”.

UPOZORNENIE!

Polohu štartovania v studenom počasí nikdy nepoužívajte na zastavenie motora.

(HU) A motor kikapcsolása

Állítsa az adapter kuplungvezérlését kioldott állásba. Állítsa a gázvezérlést lassú állásba. Emelje meg a vágógéységet, és forgassa el az indítókulcsot „STOP” állásba.

MEGJEGYZÉS

Soha ne használja a hideg időszaki indítási állást a motor leállítására.

(CZ) VÝSTRAHA!

Nenechávejte klíč v zapalování, pokud není stroj používán, aby bylo zabráněno dětem a jiným nepověřeným osobám, nastartovat motor.

(HR) UPOZORENJE!

Ne ostavljajte kontaktni ključ u bravi kada stroj nije u uporabi, da bi spriječili djecu i druge neovlaštene osobe da pokrenu motor.

(SI) SVARILO!

Ne puščajte ključa v ključavnici za vžig motorja, ce ne uporabljate stroja, da ne bi lahko otroci ali nepooblašteni odrasli zagnali motorja.

(PL) UWAGA!

Nie pozostawiaj kluczyka w stacyjce, gdy oddalasz się od niej i pozostaje ona bez opieki.

(SK) VÝSTRAŽNÉ UPOZORNENIE!

Kľúč od zapalovania nikdy nenechávajte v štartéri, pokiaľ stroj necháte bez dozoru, aby ho nemohli naštartovať deti a neoprávnené osoby.

(HU) FIGYELMEZTETÉS!

Soha ne hagyja a kulcsot az indítózárban, ha elhagyja a gépet, hogy gyerekek és nem engedélyezett személyek ne indíthassák el azt.

6. Údržba. 6.Održavanje. 6.Vzdrževanje. 6. Obsługa techniczna, regulacje. 6. Údržba, nastavenie. 6. Karbantartás, beállítás.

CZ VÝSTRAHA!

Dříve než provedete servis motoru nebo žacího ústrojí, proveďte následující úkony:

- Sešlápněte pedál spojka / brzda, a pákou parkovací brzdou zabrzděte.
- Posuňte páku pro provoz žacího ústrojí do polohy vypnuto.
- Vypněte motor.
- Sejměte ze svíčky kabel zapalování.

HR UPOZORENJE!

Prije radova na održavanju ili popravljanju motora ili uredaja za rezanje treba uraditi slijedeće:

- Pritisnite na dolje pedalu spojka/kocnica i ukopcajte rucicu parkirne kocnice.
- Pomaknite rucicu za ukopcavanje/iskopcavanje u položaj "iskopcano".
- Ugasite motor.
- Izvucite kabel za paljenje iz prikljucka.

SI SVARILLO!

Pred posegom v motorni prostor ali v rezalnik morate napraviti naslednje:

- Pedal sklopke/zavore pritisnite navzdol in rocno zavoro mocno zategnite.
- Rocico za vklop/odklop premaknite v položaj za odklop.
- Izključite motor.
- Kabel za vžig izvlecite iz priključnega mesta.

PL OSTRZEŻENIE!

Przed przystąpieniem do wykonywania czynności serwisowych (obsługi technicznej) należy wykonać następujące działania:

- Wyłączyć silnik.
- Przenieść dźwignię służącą do włączania napędu przyrządu tnącego w położenie - wyłączony (disengaged).
- Wcisnąć pedał sprzęgła/hamulca i włączyć hamulec postojowy.
- Zdjąć przewód wysokiego napięcia ze świecy zapłonowej.

SK VAROVANIE!

Pred servisom motora alebo rezacej jednotky by sa mali vykonať nasledujúce kroky:

- Zatlačte pedál spojky/brzdy nadol a zatiahnite parkovaciú brzdú.
- Presuňte páku zapojenia/odpojenia do polohy odpojené.
- Vypnite motor.
- Snímte zapalovací kábel zo sviečky.

HU FIGYELMEZTETÉS!

Amotor vagy a vágóegység szervizelése előtt a következőket kell elvégezni:

- Nyomja le a kuplung/fék pedált és húzza be a parkoló fék kart.
- Tegye a csatlakoztató/leválasztó kart kikapcsolt pozícióba.
- Állítsa le a motort.
- Húzza ki az indító kábelt a dugaszból.

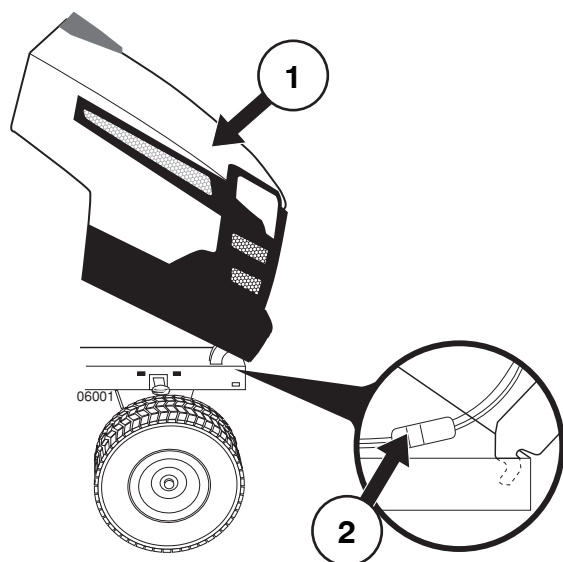

- (CZ) 1) Kapota
2) Konektor kabelů reflektorů

- (HR) 1) Pokrov motorja
2) Kablovski vticnik za žaromete

- (SI) 1) Poklopac motora
2) Elektricni priključak za farove

- (PL) 1) Pokrywa (maska) silnika
2) Złącze przewodu elektrycznego zasilającego przednie reflektory

- (SK) 1) Paluba
2) Konektor vedenia k prednému svetlu

- (HU) 1) Tető
2) Első lámpa kábelének csatlakoztatója

- (CZ) **Kapota**
- Zdvihněte kapotu.
 - Rozpojte konektor kabelů reflektorů .
 - Postavte se před traktor. Uchopte kryt po stranách, nakloňte ho dopředu a zvedněte směrem nahoru.
 - Při zpětné montáži, nasuňte závěsné čepy kapoty do drážek v rámu.
 - Spojte konektor kabelů reflektorů a uzavřete kapotu.

- (HR) **Poklopac motora**
- Dignite poklopac motora.
 - Izvucite i odmaknite elektricni priključak za farove.
 - Stanite ispred traktora. Primite poklopac za njegove bocne stranice, nagnite ga naprijed i odignite od traktora.
 - Za ponovno namještanje poklopca, postavite šarke u utoke okvira i lagano gurnite.
 - Ponovno uključite elektricni priključak za farove i zaklopite poklopac.

- (SI) **Pokrov motorja**
- Dvignite pokrov.
 - Snemite kablovski vticnik za žaromete.
 - Stopite pred traktor. Primite pokrov za bocne strani, prekucnite ga naprej in z dvigom locite od traktorja.
 - Za ponovno namestitev, spustite tecajne nosilce pokrova, da zdrsnejo v reže okvirja.
 - Priključite kablovski vticnik za žaromete.

- (PL) **Pokrywa silnika**
- Podnieść pokrywę.
 - Rozłączyć złącze elektryczne przednich reflektorów.
 - Stanąć przed ciągnikiem. Uchwycić pokrywę z obu stron, pochylić do przodu, następnie unieść i odstawić.
 - W celu ponownego montażu pokrywy należy wsunąć sworznie pokrywy w wycięcia w ramie ciągnika.
 - Po zamocowaniu pokrywy należy podłączyć zasilanie elektryczne przednich reflektorów.

- (SK) **Paluba motora**
- Zdvihnite palubu
 - Rozpojte konektor vedenia k prednému svetlu.
 - Stojte pred traktorom. Uchopte palubu na oboch stranách, sklopte ju dopredu a vytiahnite von z traktora.
 - Pokiaľ ju chcete opäť nasadiť, zasuňte obrtlíky paluby do otvorov v ráme.
 - Znovu zapojte konektor vedenia k prednému svetlu.

- (HU) **Motorháztető**
- Emelje fel a tetőt.
 - Kattintsa ki az első lámpa kábelének csatlakoztatóját.
 - Álljon a traktor elé. Fogja meg a tetőt a széleitől, billentse előre és emelje le a traktorról.
 - Visszahelyezéshez, csúsztassa a tető iránytartóit a keret nyílásaiba.
 - Helyezze vissza az első lámpa kábelének csatlakoztatóját és csukja le a tetőt.

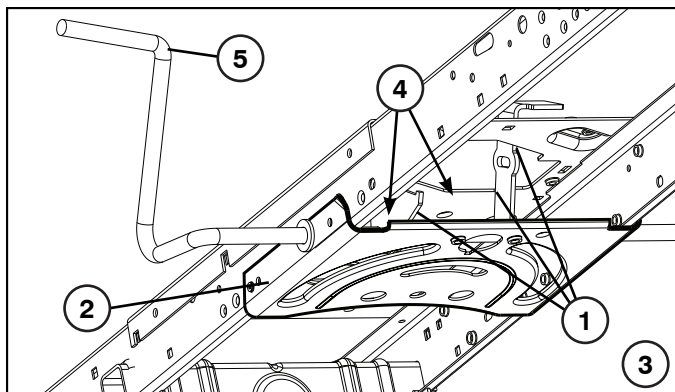

CZ Údržba

POZNÁMKA: Řádné prohlídky a údržba traktoru musí být prováděny v pravidelných intervalech. Tím zajistíte, že traktor bude udržován v bezvadném provozním stavu.

⚠ VÝSTRAHA! Odpojte kabel zapalovací svíčky dříve, než zahájíte opravu, prohlídku nebo údržbu, aby nemohlo dojít k náhodnému nastartování motoru.

Před každým použitím:

- Zkontrolujte stav hladiny oleje v motoru, je-li to potřeba promažte čepy.
- Zkontrolujte, zda všechny šrouby, matice a závlačky jsou na svém místě a řádně dotažené.
- Zkontrolujte baterii, svorky a průduchy.
- Je-li to zapotřebí, baterii dobijte pomalu při proudu 6 ampér.
- Vyčistěte vzduchovou mřížku motoru.
- Udržujte traktor zbavený nečistot a zbytků trávy, aby nedošlo k poškození motoru, nebo k jeho přehřátí.
- Zkontrolujte činnost brzd.

Čištění

Nedoporučujeme používat k čištění traktoru zahradní hadici nebo tlakovou myčku, pokud nejsou motor a převodovka chráněny před vodou. Voda v motoru nebo převodovce zkracuje životnost vašeho traktoru. K odstranění trávy, listí a smetí z traktoru a sekačky použijte stlačený vzduch nebo fukar.

Čištění Desky Řízení:

- Očistěte desku řízení od zbytků. Zbytky mohou bránit v pohybu hřídeli pedálu brzdy/spojky a způsobit prokluzování řemenu a ztrátu pohonu.

⚠ POZOR: Vyhnete se všem bodům s nebezpečím přiskřípnutí a pohyblivým součástem.

⚠ 1. POZOR: BODY S NEBEZPEČÍM PŘISKŘÍPNUTÍ

2. Desky Řízení.
3. Systém řízení, přístrojová deska, blatník a sekačka nejsou zobrazeny.
4. Očistěte horní stranu.
5. Pedál spojky/brzdy.

HR Održavanje

UPUTA: Periodicno održavanje treba redovno obavljati da održite traktor u dobrom stanju.

⚠ UPOZORENJE: Prije početka bilo kakvih popravki, pregleda ili održavanja odvojite priključni kabel svjećice, da spriječite slučajno pokretanje motora.

Prije svake uporabe:

- Provjerite ulje.
- Provjerite da li su svi vijci, navrtke i zakacke na svom mjestu i cvrsto pritegnute.
- Provjerite akumulator, priključke i oduške.
- Ponovno punjenje akumulatora, kada je potrebno, obavite polako sa 6 ampera.
- Cistite traktor od prljavštine i ostataka trave i lišća da spriječite kvar ili pregrijavanje motora.
- Provjerite rad kocnica.

Čišćenje

Za pranje vašeg traktora ne preporučujemo upotrebu vrtnog crijeva ili aparata za pranje pod tlakom osim ako motor i prijenos nisu pokriveni tako da su vodonepropusni. Voda u motoru ili prijenosu skratit će iskoristiv radni vijek vašeg traktora. Za uklanjanje trave, lišća i smeća upotrijebite komprimirani zrak ili puhač lišća.

Čišćenje Upravljačke Ploče:

- Očistite otpad s upravljačke ploče. Otpad može spriječiti pomicanje papučice spojke/kočnice, te time izazvati proklizavanje remena i gubitak pogonske snage.

⚠ PAŽNJA: Izbjegavajte točke u kojima može doći do stiskanja i pokretne dijelove.

⚠ 1. PAŽNJA: TOČKE STISKANJA

2. Upravljačke Ploče
3. Sustav upravljanja, udarač, branik i kosilica nisu prikazani
4. Očistite gornju stranu.
5. Pedala za kvačilo/kočenje

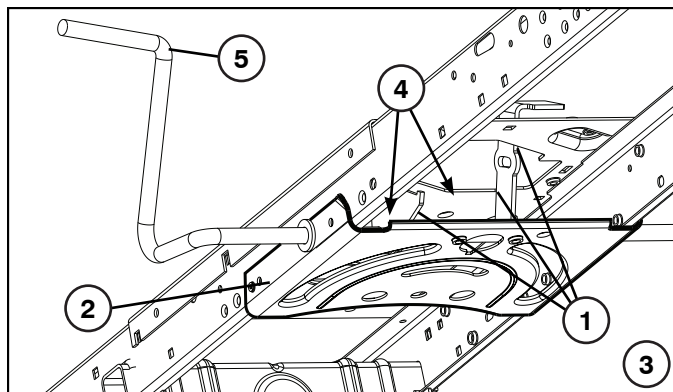

SI Vzdrževanje

OPOMBA: Če želite, da bo vaš traktor deloval brezhibno, ga morate redno pregledovati.

SVARILLO: Pred preverjanjem in popravili odklopite el. vodnik svečke in odmaknite el. priključek, da ne pride slučajno v stik s svečko in povzroči naključni vžig motorja.

Pred vsako uporabo:

- Preverite nivo olja.
- Preglejte ali so vsi vijaki, matice in zatici na svojih mestih in cvrsto priviti.
- Preverite akumulator, priključke in oddušnike.
- Če je potrebno polnite akumulator, polnite ga z el. tokom 6 amperov.
- Cistite traktor od umazanije in ostankov trave in listja, da preprečite okvare ali pregretje motorja.
- Preverite zavore.

Čiščenje

Za čiščenje traktorja ne priporočamo vrtno cevi ali tlačnega čistilnika, razen če ne pokrijete motorja in menjalnika, da ju zaščitite pred vodo. Voda v motorju in menjalniku skrajša življenjsko dobo traktorja. Za odstranjevanje trave, listja in smeti s traktorja in kosilnice uporabljajte stisnjen zrak ali puhalnik listja.

Čiščenje Krmilne Plošče:

- S krmilne plošče odstranite nečistoče. Nečistoče lahko omejujejo premikanje gredi stopalke sklopke/zavore, kar povzroči podrsavanje jermena in zmanjšanje moči.

PREVIDNOST! Izogibajte se vsem točkam stiskanja in gibljivim delom.

1. PREVIDNOST: TOČKE STISKANJA

2. Krmilne Plošče.
3. Krmilni sistem, armatura, varovalo in kosilnica niso prikazani.
4. Očistite zgornjo stran.
5. Sklopkina/zavorna stopalka.

PL Obsługa techniczna

UWAGA: Należy wykonywać obsługi okresowe, zapewniają one utrzymanie ciągnika w stanie pełnej sprawności technicznej.

OSTRZEŻENIE! Przed rozpoczęciem naprawy, obsługi technicznej lub kontroli kosiarki należy zdjąć przewód wysokiego napięcia ze świecy zapłonowej.

Każdorazowo przed rozpoczęciem pracy należy:

- Sprawdzić poziom oleju.
- Sprawdzić połączenia śrubowe i zawlecзки: czy są na miejscach i czy są prawidłowo zamocowane.
- Sprawdzić akumulator, styki i otwory wentylacyjne.
- W razie konieczności naładować akumulator, napięcie prądu ładowania powinno wynosić 6 A.
- Oczyszczyć ciągnik z zanieczyszczeń i skoszonej trawy, w celu uchronienia silnika od przegrzewania się i uszkodzenia.
- Sprawdzić działanie hamulca.

Czyszczenie

Do czyszczenia silnika i przekładni nie zaleca się stosowania wody z węża ogrodowego lub myjki ciśnieniowej, chyba że myte elementy zostaną dobrze zabezpieczone przed wodą. Woda może dostać się do silnika i przekładni oraz skrócić okres sprawności eksploatacyjnej traktora. Do usunięcia resztek trawy, liści i kurzu należy użyć sprężonego powietrza lub dmuchawy.

Czyszczenie Płyty Sterującej:

- Usunąć zabrudzenia z płyty sterującej. Zabrudzenia mogą utrudniać ruch osi pedału sprzęgła/hamulca, powodując ślizganie się paska oraz brak napędu.

OSTRZEŻENIE: Uważać na punkty zacisku i ruchome części.

1. OSTRZEŻENIE: PUNKTY ZACISKU

2. Płyty Sterującej
3. Nie pokazano układu sterowania, panelu sterowania, osłony i kosiarki
4. Wyczyścić górną część.
5. Pedał sprzęgła/hamulca

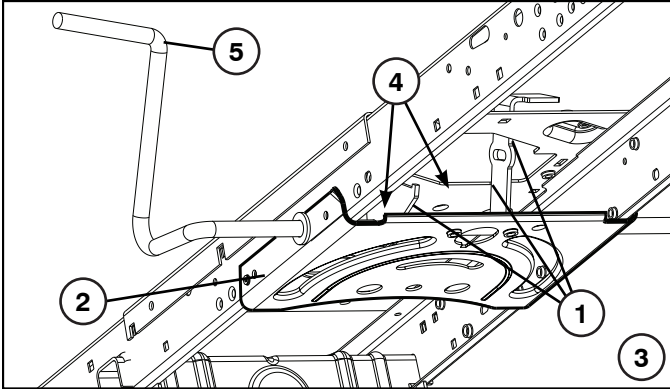

SK Údržba

POZNÁMKA: Pravidelná údržba by sa mala robiť v pravidelných intervaloch, aby sa váš traktor udržiaval v dobrom prevádzkovom stave.

VAROVANIE: Odpojte vedenie k sviečke, aby ste zamedzili náhodnému naštartovaniu, pred tým než sa pokúsíte o opravu, prehliadku alebo údržbu zariadenia.

Pred každým použitím:

- Skontrolujte olej a namažte otočné body.
- Skontrolujte pohľadom, či sú všetky skrutky, matice a kotviace kolíky na svojom mieste a či sú zaistené.
- Skontrolujte batérie, koncovky a výfuky.
- Nabíjajte pomaly pri 6 ampéroch, ak je to potreba.
- Udržiavajte traktor zbavený nečistoty a odrezkov, aby ste zabránili poškodeniu motora alebo jeho prehriatiu.
- Skontrolujte funkciu brzd.

Čistenie

Neodporúčame použiť na vyčistenie traktora záhradnú hadicu alebo tlakový čistič, pokiaľ nie sú motor a prevodovka zakryté tak, aby sa tam voda nedostala. Voda v motore alebo prevodovke skráti tak životnosť traktora. Na odstránenie trávy, lístia a smetia z traktora a kosačky použite stlačený vzduch, alebo vyfukovač lístia.

Čistenie Platničky Riadenia:

- Očistite platničku riadenia. Nečistoty môžu zabraňovať pohybu piesta pedálu spojky/brzdy a môžu spôsobiť zošmyknutie pohonného remeňa a neovládateľnosť traktora.

POZOR: Vyhýbajte sa všetkým nebezpečným miestam a pohyblivým častiam.

1. POZOR: NEBEZPEČNÉ MIESTA

2. Platničky Riadenia.
3. Systém riadenia, nárazník a kosacie zariadenie (nie je zobrazené)
4. Očistite vrchnú stranu.
5. Pedál spojky / brzdy

HU Karbantartás

MEGJEGYZÉS: Traktorjajo működési állapotának megőrzése érdekében, szabályos időközönként végezzen rendszeres karbantartást.

FIGYELMEZTETÉS: Minden javítás, vizsgálat vagy karbantartás előtt, balesetek elkerülése érdekében vegye le a gyújtógyertya vezetékét.

Minden használat előtt:

- Ellenőrizze az olajsztintet.
- Bizonyosodjon meg, hogy az összes csavar, anya és sasszeg a helyén van és meg van húzva.
- Ellenőrizze az akkumulátort, a csatlakozókat és a szellőztetőket.
- Szükség esetén tölts fel lassan, 6 amperes árammal.
- Tartsa tisztán a traktort, ügyeljen, hogy ne rakodjon rá sár vagy szecska ami károsítja a motort vagy túlmelegedést okoz.
- Ellenőrizze a fék működését.

Tisztítás

Nem javasoljuk, kerti öntözőtömlő vagy nagynyomású mosóberendezés használatát a traktor tisztításához, hacsak a motor és az erőátvitel nincs úgy beburkolva, hogy távol tartsa a vizet. A motorba vagy az erőátvitelbe bejutott víz lerövidíti a traktor hasznos élettartamát. Használjon sűrített levegőt vagy levélfúvót a fű, a levelek és a szemét eltávolítására a traktorból.

A Kormánylemez Tisztítása

- Tisztítsa le a szennyeződést a kormánylemezről. A szennyeződés korlátozhatja a kuplung/fékpedál mozgását, ami a szalag csúszását és a hajtás elvesztését idézheti elő.

FIGYELEM: Kerülje az összes becsípődési pontot és mozgó alkatrészt.

1. FIGYELEM: BECSÍPŐDÉSI PONTOK

2. Kormánylemez
3. A kormányrendszer, a műszerfal, a sárhányó és a kaszáló nincs az ábrán
4. Tisztítsa meg a felső oldalt.
5. Kuplung/fékpedál

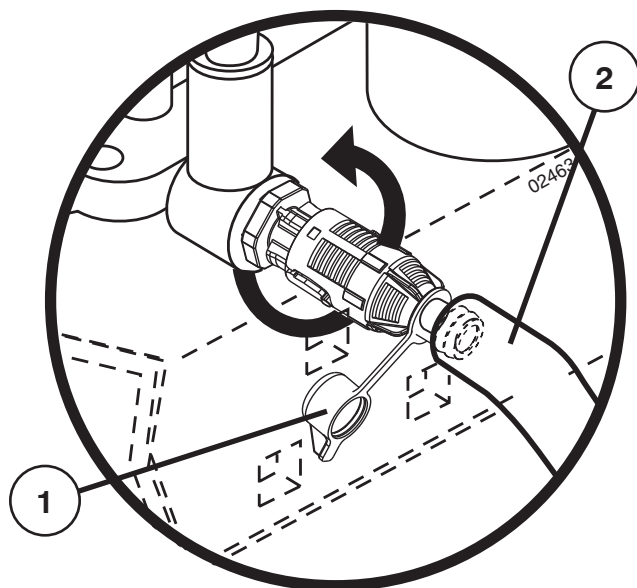

(CZ) VÝMĚNA OLEJE

Vypouštěcí ventil oleje

- Sejměte víčko a nasad'te vypouštěcí hadičku.
 - Pro otevření ventilu, trochu zatlačte, otočte proti směru pohybu hodinových ručiček a vytáhněte.
 - Pro uzavření ventilu, zatlačte dovnitř, a otočte ve směru pohybu hodinových ručiček.
 - Sejměte vypouštěcí hadičku a nasad'te zpět víčko.
1. Víčko
 2. Vypouštěcí hadička

(HR) ZAMJENA ULJA

Ventil za ispuš ulja

- Odvrnite poklopac i namjestite cijev za ispuš.
 - Da otvorite ventil, utisnite ga lagano, okrenite u smjeru suprotnom od smjera kazaljke na satu i izvucite.
 - Da zatvorite ventil, utisnite ga i okrenite u smjeru kazaljke na satu.
 - Izvucite cijev za ispuš i namjestite poklopac.
1. Poklopac
 2. Cijev za ispuš

(SI) MENJAVA OLJA

Ventil za izcrpavanje olja

- Snemite pokrov in namestite cev za izcrpavanje.
 - Odprite ventil, tako da ga rahlo porinete navznoter, obrnete v nasprotni smeri od urnega kazalca in izvlecete.
 - Zaprite ventil, tako da ga rahlo porinete navznoter in obrnete v smeri urnega kazalca.
 - Izvlecite cev za izcrpavanje in namestite pokrov.
1. Pokrov
 2. Cev za izcrpavanje

(PL) WYMIANA OLEJU

Zawór spustowy oleju.

- Należy zdjąć pokrywę i zainstalować rurę spustową.
 - Aby otworzyć zawór należy przycisnąć go lekko, przekręcić przeciwnie do kierunku ruchu wskazówek zegara i następnie wyciągnąć.
 - Aby zamknąć zawór należy nacisnąć i przekręcić w kierunku zgodnym z kierunkiem ruchu wskazówek zegara.
 - Należy usunąć rurę spustową i zainstalować ponownie pokrywę.
1. Pokrywa
 2. Rura spustowa.

(SK) VÝMENA OLEJA

Ventil vypúšťania oleja

- Stiahnite veko a namontujte vypúšťaciu trubicu.
 - Otvorte ventil vypúšťania tak, že ľahko zatlačíte do vnútra, otočíte proti smeru hodinových ručičiek a vytlačíte von.
 - Zatvorte ventil tak, že ho zatlačíte a otočíte proti smeru hodinových ručičiek.
 - Odstráňte vypúšťaciu trubicu a namontujte veko.
1. Veko
 2. Vypúšťacia trubica

(HU) AZ OLAJCSERE

Olajleeresztő szelep

- Távolítsa el a sapkát és helyezze fel a leeresztő csövet.
 - Aszelep megnyitásához nyomja be ezt egy kicsit, csavarja el az óra járásával ellenkező irányba, majd húzza ki.
 - A szelep bezárásához nyomja ezt be és csavarja vissza, az óra járásával megegyező irányba.
 - Távolítsa el a leeresztő csövet és helyezze vissza a sapkát.
1. Sapka
 2. Leeresztő cső

CZ SERVISNÍ ZÁZNAM

Vyplňte datum jakmile dokončíte pravidelný servis

	Dle potřeby	Každých 8 hodin	Každých 25 hodin	Každých 50 hodin	Každých 100 hodin	Každých 200 hodin
Výměna motorového oleje (bez olejového filtru) *			•			
Výměna motorového oleje (s olejovým filtrem) *				•		
Namazání čepů			•			
Kontrola činnosti brzd	•					
Vyčistit vzduchovou mříž *		•				
Vyměnit papírovou vložku čističe vzduchu *					•	
Vyčistit chladič žebra motoru *				•		
Vyměnit zapalovací svíčku					•	
Zkontrolovat tlak v pneumatikách	•					
Vyměnit palivový filtr						•
Nabijte baterii (min. 12,4 V)	•					
Očistit akumulátor a svorky *			•			
Kontrola tlumiče výfuku				•		

Prohlédněte tlumič výfuku každých 50 hodin provozu nebo šest měsíců, zda nejeví známky poškození. Pokud zjistíte poškození, nahlédněte do seznamu náhradních dílů nebo kontaktujte svého místního prodejce a získajte náhradu.

* Provádějte servisní údržbu častěji, provozujete-li zařízení ve znečištěném nebo prašném prostředí.

HR EVIDENCIJA OBAVLJENIH SERVISNIH PREGLEDA

Unesite datume obavljanja redovnih servisnih pregleda.

	Po potrebi	Svakih 8 sati	Svakih 25 sati	Svakih 50 sati	Svakih 100 sati	Svakih 200 sati
Zamjena motornog ulja (bez filtera za ulje) *			•			
Zamjena motornog ulja (s filterom za ulje) *				•		
Podmazivanje šarki			•			
Provjera rada kocnica *	•					
Cišćenje mreže na dovodu zraka *		•				
Zamjena papirnog uložka precistaca zraka *					•	
Cišćenje rebara hladnjaka motora				•		
Zamjena svjecica					•	
Provjera tlaka u gumama	•					
Zamjena filtra za gorivo						•
Punjenje baterije (12,4 Volti minimalno)	•					
Cišćenje akumulatora i priključaka *			•			
Provjera bučnosti ispuha				•		

Svakih 50 radnih sati ili svakih šest mjeseci potražite znakove oštećenja na prigušivaču. Ako pronađete oštećenje, pogledajte popis rezervnih dijelova ili kontaktirajte lokalnog distributera kako biste naručili zamjenski dio.

* Servisirajte češće ako radite u zaprljanim ili prašnjavim uvjetima.

SI EVIDENCA O SERVISNIH DELIH

Vpišite datume rednih servisnih pregledov.

	Po potrebi	Vsakah 8 ur	Vsakah 25 ur	Vsakah 50 ur	Vsakah 100 ur	Vsakah 200 ur
Menjava motornega olja (brez oljnega filtra) *			•			
Menjava motornega olja(z oljnim filtrom) *				•		
Mazanje tecajev.....			•			
Preverjanje zavor.....	•					
Ciščenje mreže na dovodu za zrak *		•				
Zamenjav papirne patrone zravnega filtra *					•	
Ciščenje reber za hlajenje motorja *				•		
Zamenjava sveck.....					•	
Preverjanje tlaka pnevmatik.....	•					
Zamenjava filtra za gorivo.....						•
Polnjenje baterije (Najmanj 12,4 Voltov).....	•					
Ciščenje akumulatorja i priključkov *			•			
Pregled izpušne cevi				•		

Na vsakih 50 delovnih ur ali na vsakih šest mesecev je treba preveriti, ali je dušilnik poškodovan. Če odkrijete poškodbe, si oglejte seznam nadomestnih delov ali se obrnite na najbližjega prodajalca in naročite nadomestni del.

* Pri uporabi v umazanem ali zaprašenem okolju, je treba servise opravljati pogosteje.

PL HARMONOGRAM CZYNNOSCI OBSLUGOWYCH

Do tabeli należy wpisywać daty przeprowadzenia obsługi okresowych

	W miarę potrzeb	Co 8 godz	Co 25 godz	Co 50 godz	Co 100 godz	Co 200 godz
Wymiana oleju (bez filtru oleju) *			•			
Wymiana oleju (z filtrem oleju) *				•		
Smarowanie połączeń obrotowych			•			
Sprawdzenie działania hamulca	•					
Oczyszczenie siatki wlotu powietrza *		•				
Wymiana papierowego wkładu filtra powietrza *					•	
Oczyszczenie łożysk chłodzącego silnika *				•		
Wymiana świecy zapłonowej.....					•	
Sprawdzenie ciśnienia powietrza w oponach	•					
Wymiana filtra paliwa						•
Naładuj baterię (12,4 volta min.).....	•					
Oczyszczenie akumulatora i styków *			•			
Sprawdzenie tłumika				•		

Tłumik należy kontrolować pod kątem uszkodzeń co 50 godzin pracy lub co sześć miesięcy. W przypadku wystąpienia uszkodzenia należy skontaktować się z lokalnym punktem sprzedaży w celu zamówienia części zamiennnej.

* Przeprowadzać serwisowanie części, jeśli urządzenie jest używane w zanieczyszczonym otoczeniu lub warunkach dużego zapylenia.

SK ZÁZNAM SERVISU

Vyplňte údaje, keď dokončíte pravidelný servis.

	Aká je potreba	Každých 8 hodín	Každých 25 hodín	Každých 50 hodín	Každých 100 hodín	Každých 200 hodín
Výmena motorového oleja (bez filtra) *			•			
Výmena motorového oleja (s filtra) *				•		
Mazanie otočných bodov			•			
Kontrola prevádzky bŕzd	•					
Čistenie mriežky chladiča *		•				
Výmena papierovej kazety na čistenie vzduchu *					•	
Čistenie mriežky chladiča *				•		
Výmena sviečky *					•	
Kontrola tlaku v pneumatikách	•					
Výmena palivového filtra						•
Nabite batériu (na min. 12,4voltov)	•					
Kontrola batérie a kolíkov *			•			
Kontrola tlmiča výfuku				•		

Tlmič výfuku vždy po 50 pracovných hodinách alebo 6 mesiacoch skontrolujte, či nie je poškodený. Ak objavíte poškodenie, pomocou rozpisu náhradných dielov objedajte náhradný diel alebo kontaktujte svojho miestneho predajcu.

* Servis vykonávajte častejšie, ak sa používa v špinavých a prašných podmienkach.

HU SZERVIZELÉSI BEJEGYZÉS

Töltse ki az adatokat, amint a rendszeres szervizelést végzi.

	Szükség esetén	Minden 8 órában	Minden 25 órában	Minden 50 órában	Minden 100 órában	Minden 200 órában
Cseréljen motorolajat (olajszűrő nélkül) *			•			
Cseréljen motorolajat (olajszűrővel együtt) *				•		
Kenje be a tengelyvégeket			•			
Ellenőrizze a fék működését	•					
Tisztítsa meg a levegőszitát *		•				
Cserélje ki a levegőtisztító papír-szűrőfejet *					•	
Tisztítsa meg a motor hűtőbordáit *				•		
Cserélje ki a gyújtógyertyát					•	
Ellenőrizze a keréknyomást	•					
Cserélje ki az üzemanyagszűrőt						•
Akkumulátor cseréje (minimum 12,4 volt)	•					
Tisztítsa meg az akkumulátort és a csatlakoztatókat *			•			
Ellenőrizze a kipufogót				•		

50 üzemóránként vagy hat havonta ellenőrizze, hogy nincsenek-e sérülés jelei a hangfogón. Ha sérülést talál, tekintse meg a pótalkatrész-listát, vagy vegye fel a kapcsolatot a szakkereskedővel, aki megrendeli a cserealkatrészt.

* Szennyezett vagy poros környezetben való üzemeltetés esetén gyakoribb szervizelésre van szükség.

CZ ČIŠTĚNÍ VZDUCHOVÉHO FILTRU

Vzduchový filtr se nachází nad ventilátorem přívodu vzduchu, umístěného na horní straně motoru. Na vzduchovém filtru nesmí být špína a odřezky trávy, aby se zabránilo poškození motoru z přehřátí. Filtr očistíte drátěným kartáčem nebo stlačeným vzduchem, abyste odstranili špínu a odolná suchá vlákna.

VZDUCHOVÝ FILTR

Při použití znečištěného vzduchového filtru nebude motor řádně běžet. V prašných podmínkách provádějte údržbu čističe vzduchu častěji.

HR OČISTITE MREŽICU ZA ZRAK

Mrežica za zrak je postavljena iznad ventilatora dovoda zraka na vrhu motora. Za sprječavanje oštećenja motora uzrokovano pregrivanjem s mrežice za zrak morate čistiti onečišćenja i otkatke. Čistite žičanom četkicom ili stlačenim zrakom za uklanjanje tvrdokornih onečišćenja od isušenih gumenih vlakana.

FILTAR ZRAKA

Ako je filter zraka onečišćen, pogon motora neće biti ispravan. U prašnjavim uvjetima pročistač zraka servisirajte češće.

SI ČIŠČENJE ZRAČNE MREŽICE

Zračna mrežica je nameščena prek puhalnika na vrhu motorja. Z rednim odstranjevanjem umazanije in ostankov z zračne mrežice boste preprečili poškodbe motorja, ki jih povzroči pregrevanje. Umazanijo in trdovratna suha vlakna z zračne mrežice odstranite z žično krtačo ali s stisnjenim zrakom.

ZRAČNI FILTER

Če boste uporabljali umazan zračni filter, motor ne bo deloval pravilno. Pri delu v prašnem okolju čistilnik zraka servisirajte pogosteje.

PL WYCZYŚĆ FILTR POWIETRZA

Filtr powietrza znajduje się nad wlotem powietrza dmuchawy w górnej części silnika. Filtr powietrza musi być wolny od zabrudzeń oraz kawałków trawy, aby zapobiec uszkodzeniu lub przegrzaniu silnika. Wyczyścić filtr za pomocą szczotki drucianej lub sprężonego powietrza w celu usunięcia brudu oraz wysuszonych włókien.

FILTR POWIETRZA

Silnik z zanieczyszczonym filtrem powietrza nie będzie działać prawidłowo. W przypadku pracy w otoczeniu o dużym stopniu zapylenia czynności serwisowe należy wykonywać częściej.

SK ČISTENIE VZDUCHOVÉHO SITKA

Vzduchové sitko je na otvoroch nasávania vzduchu fúkača, ktorý je umiestnený na vrchnej časti motora. Na ochranu motora pred poškodením od prehriatia musí byť vzduchové sitko udržiavané v čistom stave – nesmú sa na ňom nachádzať žiadne nečistoty a zvyšky trávy. Vyčistite ho pomocou drôtovej kefy alebo stlačeného vzduchu, aby ste odstránili nečistoty a odolné usušené vlákna, ktoré sa na neho prilepili.

VZDUCHOVÝ FILTER

Motor so znečisteným vzduchovým filtrom nemusí fungovať správne. Ak stroj používate v prašných podmienkach, údržbu vzduchového filtra vykonávajte častejšie.

HU A LÉGSZŰRŐ MEGTISZTÍTÁSA

A légszűrő a motor tetején található levegőbeömlő nyílás fűvócsőve fölött helyezkedik el. A motor túlmelegedésből adódó károsodásának elkerülése érdekében a légszűrőt szennyeződésektől és fűtörmeléktől mentesen kell tartani. Drótkéfével vagy sűrített levegővel tisztítva eltávolíthatja a szennyeződéseket és a száraz, makacs gumitörmeléket.

LÉGSZŰRŐ

Elszennyeződött légszűrővel a motor nem működik megfelelően. Poros környezet esetén gyakrabban szervizeltesse a légszűrőt.

CZ Bezpečnostní systém přítomnosti řidiče a systém zpětného chodu (ROS)

Ujistěte se, že bezpečnostní systém přítomnosti řidiče a systém zpětného chodu řádně fungují. Pokud váš traktor nefunguje jak je popsáno níže, ihned problém odstraňte.

- Motor by nemělo být možné nastartovat, pokud není brzdový pedál zcela sešlápnutý a ovládání spojky při islušenství je v odpojené poloze.

ZKONTROLUJTE BEZPEČNOSTNÍ SYSTÉM PŘÍTOMNOSTI ŘIDIČE:

- Jakýkoli pokus řidiče opustit sedadlo, když je motor v chodu, aniž by nejprve zabrzdil parkovací brzdou, by měl motor vypnout.
- Když je motor v chodu a spojka při islušenství zapojena, jakýkoli pokus řidiče opustit sedadlo, by měl motor vypnout.
- Spojka pro zapojení příslušenství by nikdy neměla fungovat, pokud řidič nesedí na sedadle.



ZKONTROLUJTE SYSTÉM ZPĚTNÉHO CHODU (ROS):

- Když je motor v chodu s klíčkem ve spínači zapalování motoru v poloze 'ON' a spojka příslušenství zapojená, mělo by jakýkoli pokus řidiče o přeřazení na zpětný chod vypnout motor.
- Když je motor v chodu s klíčkem ve spínači zapalování motoru v poloze 'ON' a spojka příslušenství zapojena, jakýkoli pokus řidiče přeřadit na zpětný chod by NEMĚL vypnout motor.

HR Sustav detekcije nazočnosti djelatne osobe i sustav prekreta stroja (ROS)

Uvjerite se da sustav detekcije nazočnosti djelatne osobe i sustav prekreta stroja rade ispravno. Ukoliko Vaš traktor ne radi kako je opisano do sada, pristupite uklanjanju problema.

- Stroj se ne upućuje na rad, ukoliko papučica kočnice nije pritisnuta do krajnjeg položaja i spojka nije u isključnom položaju.

PROVJERA SUSTAVA DETEKCIJE NAZOČNOSTI DJELATNE OSOBE:

- Dok je stroj u pogonu, bilo koji pokušaj od strane djelatne osobe da napusti sjedalo, a da prije toga nije podesila parkirnu kočnicu, uzrokuje ispad stroja.
- Kada stroj radi a spojka je u pogonu, bilo koji pokušaj djelatne osobe za napuštanjem sjedala uzrokuje ispad stroja.
- Spojkom ne bi trebalo rukovati bez nazočnosti djelatne osobe na sjedalu.



PROVJERA SUSTAVA PREKRETA (ROS):

- Za rada stroja, dok je prekidač paljenja u stroj "RADI" položaju, i spojka u radnom položaju, bilo koji pokušaj djelatne osobe da prebaci prekidač paljenja u suprotni položaj uzrokuje ispad stroja.
- Za rada stroja, sa prekidačem paljenja u ROS "RADI" položaju te spojke u radnom položaju, bilo koji pokušaj djelatne osobe za prebacivanjem u suprotni režim rada stroja NIJE uzročnikom ispada rada stroja.

SI Sistem za prisotnost voznika in Sistem za delovanje v vzvratni vožnji (ROS)

Prepričajte se, da sistema za prisotnost voznika in za delovanje v vzvratni vožnji pravilno delujeta. V kolikor Vaš traktor ne deluje, kot je opisano, problem nemudoma odpravite.

- Motor ne sme začeti delati, če zavorni pedal ni pritisnjen do konca in če sklopka priključka ni v odklopljenem položaju.

SISTEM ZA PRISOTNOST VOZNIKA

- Kadar motor teče, ima vsak poizkus voznika, zapustiti sedež, ne da bi najprej zategnil parkirno zavoro, za posledico, da motor ugasne.
- Kadar motor teče in je sklopka priključka aktivirana, ima vsak poizkus voznika, zapustiti sedež, za posledico, da motor ugasne.
- Sklopka priključka nikoli ne sme biti aktivirana, če voznik ni na svojem sedežu.



PREVERITEV SISTEMA ZA DELOVANJE V VZVRATNI VOŽNJI (ROS)

- Kadar motor teče in je ključ za motor v položaju motor "ON", pri čemer je sklopka priključka aktivirana, ima vsak poizkus voznika, menjati v vzvratno vožnjo za posledico, da motor ugasne.
- Kadar motor teče in je ključ za motor v položaju ROS "ON", pri čemer je sklopka priključka aktivirana, poizkus voznika, menjati v vzvratno vožnjo ne sme imeti za posledico, da motor NE ugasne.

PL Układ czujnika obecności kierowcy i układ cofania (ROS)

Upewnij się, czy czujnik obecności kierowcy i układ cofania (ROS) pracują poprawnie. Jeśli twój traktor nie działa tak, jak to opisano, należy natychmiast naprawić usterkę.

- Silnik powinien uruchamiać się tylko w przypadku, gdy pedał hamulca jest całkowicie wciśnięty i gdy sprzęgło zespołu roboczego jest odłączone.

SPRAWDZENIE CZUJNIKA OBECNOŚCI KIEROWCY:

- Podczas pracy silnika każda próba opuszczenia siedzenia przez kierowcę, bez uprzedniego zaciągnięcia hamulca ręcznego, powinna spowodować wyłączenie silnika.
- Podczas pracy silnika, gdy sprzęgło zespołu roboczego jest włączone, każda próba opuszczenia siedzenia przez kierowcę powinna spowodować wyłączenie silnika.
- Sprzęgło zespołu roboczego powinno działać tylko wtedy, gdy kierowca zajął miejsce na siedzeniu.



SPRAWDZENIE UKŁADU COFANIA (ROS):

- Podczas pracy silnika, gdy kluczyk zapłonu znajduje się w pozycji „silnik włączony” i gdy sprzęgło zespołu roboczego jest włączone, każda próba wrzucenia przez kierowcę biegu wstecznego, powinna spowodować wyłączenie silnika.
- Podczas pracy silnika, gdy kluczyk zapłonu znajduje się w pozycji ROS włączony i gdy sprzęgło zespołu roboczego jest włączone, próba wrzucenia przez kierowcę biegu wstecznego, nie powinna spowodować wyłączenia silnika.

SK Systém kontroly prítomnosti operátora a systém pre prevádzku pri spätnom chode (ROS)

Presvedčite sa, že systém kontroly prítomnosti operátora a systém pre prevádzku pri spätnom chode správne fungujú. Ak váš traktor nefunguje, ako je vyššie popísané, okamžite ho opravte.

- Motor sa nesmie dať naštartovať, ak nie plne stlačený brzdový pedál a spojka pre pripojenie prídavného zariadenia nie je rozpojená.

KONTROLASYSÉMU KONTROLY PRÍTOMNOSTI OPERÁTORA:

- Každý pokus operátora opustiť stroj pri bežiacom motore bez zatiahnutia parkovacej brzdy musí viesť k vypnutiu motora.
- Ak motor beží a spojka pre pripojenie prídavného zariadenia je zapojená, operátor nemôže opustiť stroj bez toho, aby sa nevypol motor.
- Spojka pre pripojenie prídavného zariadenia sa dá preštaviť iba ak operátor sedí na sedadle.



KONTROLASYSÉMU PRE PREVÁDZKU PRI SPÄTNOM CHODE (ROS):

- Ak motor beží a kľúčik je v polohe motor „ON” so zapojenou spojku pre pripojenie prídavného zariadenia, každý pokus zaradiť spiatocku musí viesť k vypnutiu motora.
- Ak motor beží a kľúčik je v polohe ROS „ON” so zapojenou spojku pre pripojenie prídavného zariadenia, každý pokus zaradiť spiatocku NEMIE viesť k vypnutiu motora.

HU Kezelő jelenlétét figyelő rendszer és Hátrameneti működési rendszer (ROS)

Ellenőrizze, hogy a kezelő jelenlétét figyelő rendszer és a hátrameneti működési rendszer megfelelően működik-e. Ha a traktor nem a leírtak szerint működik, azonnal híartsa el a hibát.

- Teljesen benyomott fékpedál mellett a motornak nem szabad elindulnia, és a tartozék tengelykapcsolójának kikapcsolva kell lennie.

A KEZELŐ JELENLÉTÉT FIGYELŐ RENDSZER ELLENŐRZÉSE

- Működő motor mellett ha a kezelő megkísérli a kézifék behúzását nélkül elhagyni a gépet, a motor leáll.
- Működő motor és a tartozék aktivált tengelykapcsolója mellett ha a kezelő megkísérli a kézifék behúzását nélkül elhagyni a gépet, a motor leáll.
- A tartozék tengelykapcsolójának csak akkor szabad működnie, ha a kezelő a vezetői székben ül.



HÁTRAMENETI MŰKÖDÉSI RENDSZER (ROS) ELLENŐRZÉSE

- Ha a motor működik és a gyújtáskapcsoló Engine „ON” (motor be) helyzetben van, valamint a tartozék tengelykapcsolója aktivált, a kezelő bármilyen hátrameneti kísérletére a motor azonnal leáll.
- Ha a motor működik és a gyújtáskapcsoló ROS „ON” (motor be) helyzetben van, valamint a tartozék tengelykapcsolója aktivált, a kezelő bármilyen hátrameneti kísérletére a motor azonnal leáll.

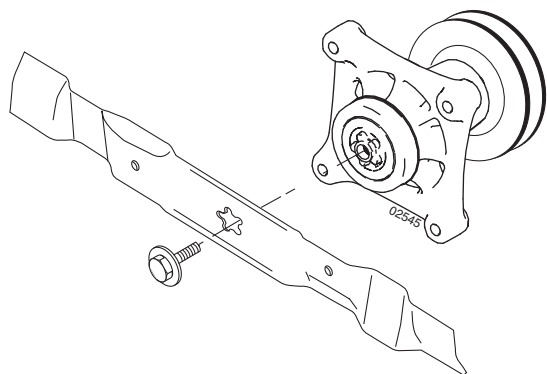

CZ Žací nože

Pro dosažení co nejlepších výsledků při sečení musí být žací nože ostré. Ostření nožů lze provádět buď pilníkem, nebo brusným kotoučem.

POZNÁMKA! Je velice důležité provádět ostření obou žacích nožů současně, aby bylo zachováno jejich vyvážení.

PŘI VÝMĚNĚ NOŽŮ POSTUPUJTE NÁSLEDOVNĚ:

- Traktor zvedněte tak, abyste měli co nejlepší přístup k žacímu ústrojí a nožům.
- Vyšroubujte upínací šroub, sejměte podložky a nůž.
- Nový nebo nabroušený nůž umístěte tak, aby jeho zadní hrany směřovaly směrem vzhůru.

DŮLEŽITÉ! Dbejte na to, aby hvězdicový otvor ve středu nože přesně zapadl na hvězdicový výlisek unašeče nože.

- Upínací šroub žacího nože dotáhněte silou (62-75 Nm).

DŮLEŽITÉ: Upínací šroub je tepelně zpracovaný, stupeň 8.

HR Noževi

Najbolje rezultate rada dobit cete redovnim oštrenjem noževa. Zamijenite sve iskrivljene i oštocene noževe. Oštiti ih možete pilom ili brusilicom.

UPUTA: Vrlo je važno da se oba noža oštire podjednako da se izbjegne neravnoteža.

SKIDANJE NOŽA:

- Da si oslobodite dostup do noževa, dignite kosilicu u njen gornji položaj.
- Uklonite vijak za osiguranje noža.
- Namjestite novi ili naoštreni nož obrnjen stražnjim dijelom na gore, prema pokrovu uređaja za rezanje, kao što pkazuje slika.

VAŽNO: Da osigurate ispravno sklapanje, namjestite centar provrtine noža u liniju sa zvijezdom na nosacu noževa.

- Sklopite ponovo vijak za osiguranje noža i osigurajte ga pritezanjem (62-75 Nm).

VAŽNO: Vijak za nož je toplotno obraden do 8. stupnja tvrdoce.

SI Rezila

Rezultati košnje so najboljši, ce se rezila redno ostrijo. Takoj zamenjajte vsa skrivljena in poškodovana rezila. Nabrusite jih lahko s pilo ali brusom.

OPOMBA: Vedno morate ostriti obe rezili istocasno in enako, da ne pride do neravnesja.

SNEMANJE REZILA:

- Dvignite kosilnico v najvišji položaj, da omogocite dostop do rezil.
- Odstranite rezilo.
- Namestite novo ali naostreno rezilo z zadnjim delom obrnjenim navzgor, proti pokrovu rezalnika, kot kaže slika.

POMEMBNO: Pri sestavljanju si pomagajte z zvezdo na nosilcu rezil, ki mora biti poravnana s središčno odprtino rezila.

- Ponovno sestavite rezilo in ga varno stisnite (62-75 Nm).
- POMEMBNO:** Vijak za rezilo je toplotno obdelan do 8 stopnje trdote.

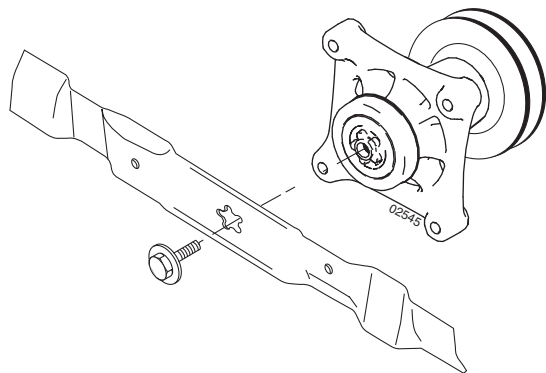

PL NOŻE

Wyłącznie ostre noże zapewniają wysoką jakość koszenia. Noże można ostrzyć przy pomocy pilnika lub tarczy ścierniej.

UWAGA! W celu zachowania równowagi przyrządu tnącego należy oba noże ostrzyć w jednakowym stopniu.

Demontaż noża:

- Zapewnij sobie dostęp do noży przez ustawienie kosiarki w taki sposób aby była zabezpieczona i nie miała możliwości ruchu.
- Zdjąć śrubą mocującą ostrze.
- Zainstaluj nowy lub naostrzony nóż tak aby wygięcia na noży skierowane były w stronę kosiarki (do góry)

UWAGA! Prawidłowo zamocowany nóż musi trafić w gwiazdkowe wycięcia na wale silnika

- Ponownie zamontować śrubę i dokręcić ją (62-75 Nm).

WAŻNE: Śruba to 8 hartowana

SK Čepele

Pre zaistenie najlepších výsledkov musia byť nože sekačky vždy udržiavané ostré. Vymeňte zohnuté alebo poškodené nože.

POZNÁMKA: Je veľmi dôležité, aby boli obe čepele naoštrené rovnako na zabránenie nerovnováhe.

ODSTRÁNENIE NOŽA

- Zdvihnite sekačku do najvyššej polohy, aby ste umožnili prístup k nožom.
- Odstráňte čepeľovú skrutku zaisťujúci čepeľ.
- Namontujte nový alebo naoštrený nôž s vedľajším ostrím smerom hore k palube, ako je zobrazené na obrázku.

DÔLEŽITÉ: Aby ste zaistili správnu montáž, stredový otvor na nožu musí byť vyrovnaný s hviezdikou na zostave nožov.

- Opätovne namontujte čepeľovú skrutku a bezpečne zatiahnite (62-75 Nm).

DÔLEŽITÉ: Skrutka noža je teplotne spracovaná v triede 8.

HU Kések

Jobb eredmények érdekében, a fűnyíró késeit élesen kell tartani. Cserélje ki az elgörbült vagy sérült késeket. A késeket egy reszelővel vagy egy csiszolókoronggal lehet megfenni.

MEGJEGYZÉS: Nagyon fontos, hogy a két kést egyformára élesítse, hogy elkerülje a kiegyensúlyozatlanságot.

A KÉS LESZERELÉSE:

- Emelje a fűnyírót a legmagasabb pozícióba, hogy hozzáférhessen a késekhez.
- Távolítsa el a kés csavarját rögzítő kést.
- Szerelje fel az új vagy a megfent kést a hátsó felével felfelé, ahogyan a kép ábrázolja.

FONTOS: Összeszereléskor, ügyeljen, hogy a kés közepén található lyuk egyenesben legyen a forgótengelyre vésett csillaggal.

- Tegye vissza a kés csavarját és szorítsa meg jól (62-75 Nm).

FONTOS: A kés csavarja 8-as, hőkezelt.

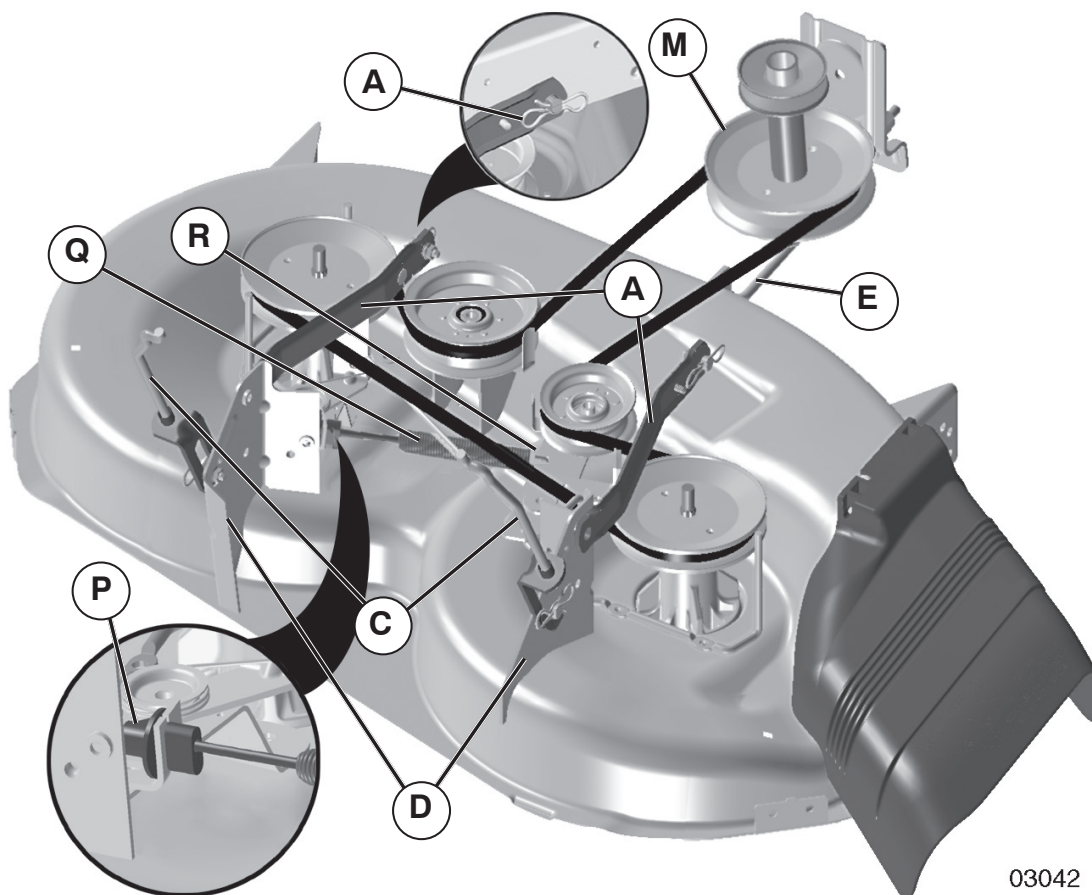

03042

☉ DEMONTÁŽ SEKAČKY

- Dejte spojku příslušenství do polohy „DISENGAGED”.
- Spusťte zvedací páku příslušenství do nejnižší olohy.
- Zatlačte naváděcí vodič skříně (P) a vysuňte jej z držáku.
- Vytáhněte péro lanka ovládání spojky (Q) z vložené páky řídicího ústrojí (R).

⚠ UPOZORNĚNÍ: Tyč napínání řemenu obsahuje pružinu. Tyč pevně uchopte a pozvolna uvolňujte.

- Složte řemen sekačky ze spojkové kladky (M).
- Demontujte přídržnou pružinu (E) a vyberte páku.
- Demontujte přídržnou pružinu (A) a vyberte páku.
- Demontujte přídržnou pružinu (D) a vyberte páku.

⚠ UPOZORNĚNÍ: Zvedací páka příslušenství obsahuje pružinu. Tyč pevně uchopte a pozvolna uvolňujte.

- Vysuňte sekačku zpod pravé strany traktoru.

☉ ZA SKIDANJE KOSILICE

- Postavite spojku priključka u položaj “OTKOPČANO”.
- Spustite ručicu za podizanje priključka u njen najniži položaj.
- Vodilicu kućišta (P) gurnite i povucite iz držača.
- Izvadite oprugu kabela spojke (Q) iz ručice praznog hoda (R).

⚠ OPREZ: Šipka za zatezanje remena napeta je oprugom. Čvrsto uhvatite šipku i polako otpuštajte.

- Skinite remen kosilice s remenice spojke (M).
- Rastavite blokadnu oprugu (E) i skinite ručicu.
- Rastavite blokadnu oprugu (A) i skinite ručicu.
- Rastavite blokadnu oprugu (D) i skinite ručicu.

⚠ OPREZ: Ručica za podizanje priključka napeta je oprugom. Čvrsto uhvatite šipku i polako otpuštajte.

- Poklznite kosilicu prema van na desnu stranu traktora.

SI DEMONTAŽA KOSILNICE

- Premaknite sklopko za priključke v položaj "IZKLOP".
- Spustite vzvod za dvig priključka v spodnji položaj.
- pritisnite vodilo ohišja (P) in ga povlecite iz nosilca.
- Vzmot kabla sklopke (Q) odstranite z vmesnega droga (R).

POZOR: Drog za napenjanje jermena je pod pritiskom vzmeti. Dobro ga primite in počasi spuščajte.

- Odstranite jermen kosilnice s sklopkine jermenice (M).
- Demontirajte pritrdilno vzmet (E) in odstranite vzvod.
- Demontirajte pritrdilno vzmet (A) in odstranite vzvod.
- Demontirajte pritrdilno vzmet (D) in odstranite vzvod.

POZOR: Dvižni vzvod za priključke je pod pritiskom vzmeti. Dobro ga primite in počasi spuščajte.

- Potegnite kosilnico navzven izpod desne strani traktorja.

PL ABY ZDEMONTOWAĆ KOSIARKĘ

- Ustawić złącze do podłączania urządzeń dodatkowych w położeniu „ROZŁĄCZONE” (DISENGAGED)
- Opuścić dźwignię podnoszenia urządzenia dodatkowego w najniższe położenie.
- Zsunąć prowadnicę osłony (P) ze wspornika.
- Odcepić sprężynę linki sprzęgła (Q) z ramienia luźnego koła pasowego (R).

UWAGA: Napinacz paska jest napięty przy pomocy sprężyny. Chwycić mocno napinacz i powoli zwalniać.

- Zdjąć pasek kosiarki z bloku (M) złącza do podłączania dodatkowych urządzeń
- Zdemontować sprężynę ustalającą (E) i zdjąć dźwignię.
- Zdemontować sprężynę ustalającą (A) i zdjąć dźwignię.
- Zdemontować sprężynę ustalającą (D) i zdjąć dźwignię.

UWAGA: Dźwignia podnoszenia urządzenia dodatkowego jest napięta przy pomocy sprężyny. Chwycić mocno dźwignię i powoli zwalniać.

- Wysunąć kosiarkę spod prawej strony ciągnika.

SK DEMONTÁŽ KOSAČKY

- Dajte spojku príslušenstva do polohy „DISENGAGED“.
- Spustite zdvíhací páku príslušenstva do najnižšej polohy.
- Zatlačte blokovač (P) a vysuňte ho z podpery.
- Vyberte svorku spojkového kábla (Q) z ramena vodiaceho kolesa (R).

UPOZORNENIE: Tyč napínania remeňa obsahuje pružinu. Tyč pevne uchopte a pomaly uvoľňujte.

- Zložte remeň kosačky zo spojkového kladky (M).
- Demontujte pridržiavaciu pružinu (E) a vyberte páku.
- Demontujte pridržiavaciu pružinu (A) a vyberte páku.
- Demontujte pridržiavaciu pružinu (D) a vyberte páku.

UPOZORNENIE: Zdvíhacia páka príslušenstva obsahuje pružinu. Tyč pevne uchopte a pomaly uvoľňujte.

- Vysuňte kosačku spod pravej strany traktora.

HU A KASZÁLÓGÉP LESZERELÉSE

- Állítsa a tartozékkapcsolót „KIOLDOTT” állásba.
- Engedje le a tartozákemelő kart alsó állásba.
- Tolja meg a ház vezetéket (P) és csúsztassa ki a konzolból.
- Vegye ki a kuplungkábel rugóját (Q) a szabadonfutó karból (R).

VIGYÁZAT! A szíjlesztítő rúd rugó hatása alatt áll. Erősen fogja meg a rudat, és lassan oldja ki.

- Távolítsa el a kaszálósíjat a befogótárcsáról (M).
- Szerelje le a rögzítőrugót (E), és vegye ki a kart.
- Szerelje le a rögzítőrugót (A), és vegye ki a kart.
- Szerelje le a rögzítőrugót (D), és vegye ki a kart.

VIGYÁZAT! A tartozékemelő kar rugó hatása alatt áll. Erősen fogja meg a rudat, és lassan oldja ki.

- Csúsztassa ki a kaszálót a vontatójármű jobb alsó oldalára felől.

CZ Montáž žacího ústrojí

- Zatlačte žací ústrojí pod stroj.
- Postupujte v opačném pořadí, než při demontáži.

HR Sklapanje uredaja za rezanje

- Ugurajte uredaj za rezanje ispod stroja.
- Sklapajte obrnutim redoslijedom od naprijed navedenog za skidanje.

SI Sestavljanje rezalnika

- Porinite rezalnik pod stroj.
- Sestavite ga po postopku obratnem od opisanega za snemanje.

PL Montaż Przystawki tnącej

- Montaż należy wykonywać powtarzając w odwrotnej kolejności czynności demontażu.
- Na początku należy włożyć (wcisnąć) przystawkę tnącą na miejsce w kosiarce. Otwór wylotowy powinien wychodzić na prawą stronę.

SK Montáž rezacej jednotky

- Zatlačte rezaciu jednotku pod zariadenie.
- Namontujte ju v obrátenom poradí než v akom bola demontovaná.

HU A vágógység összeszerelése

- Tolja a vágógésgépet a gép alá. A kidobó nyílása jobboldalt kell legyen.
- Szerelje össze a szétszerelés ellenkező sorrendjébe.

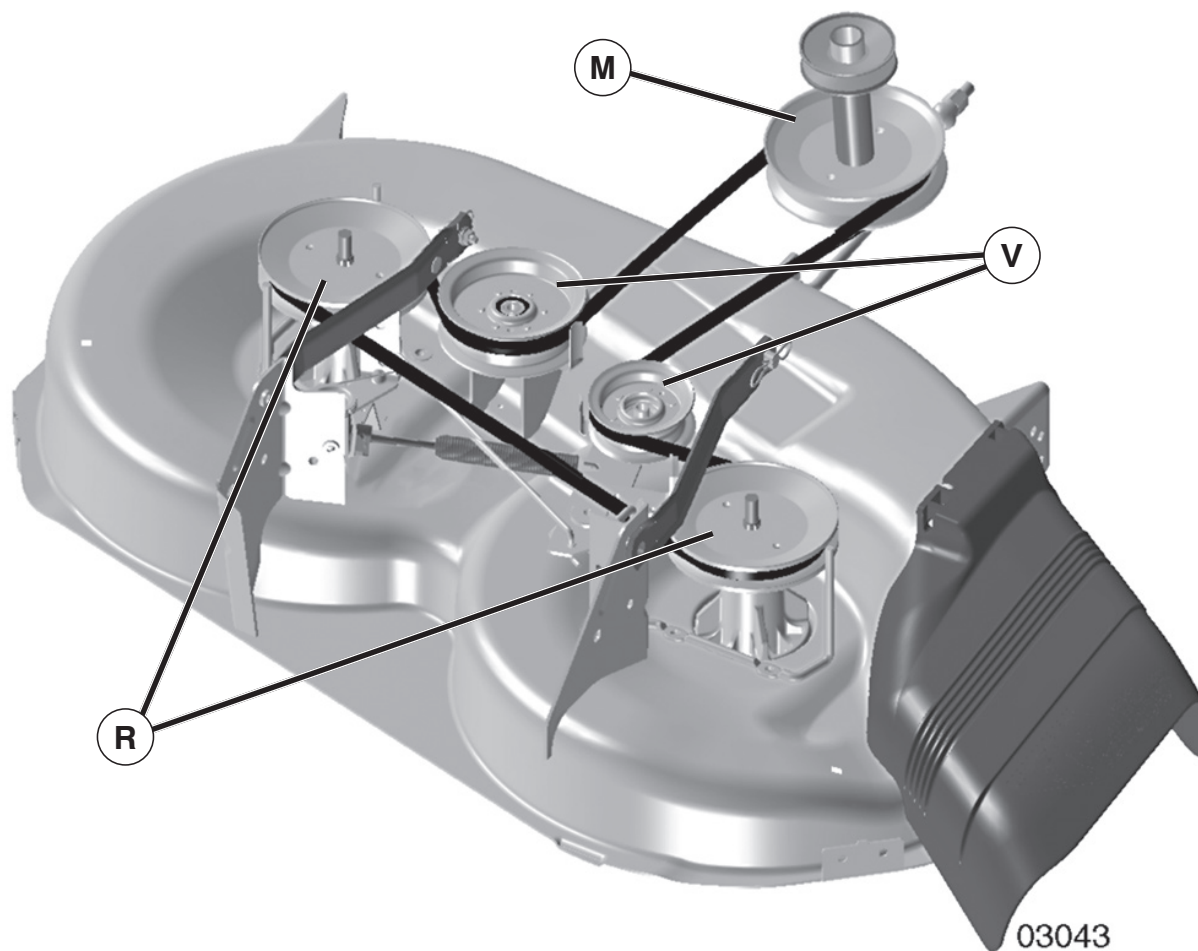

ⒸZ Výměna pohonného řemene sekačky

SEJMUTÍ POHONNÉHO ŘEMENE SEKAČKY

1. Zaparkujte traktor na rovné ploše. Zatahněte parkovací brzdu.
2. Páku pro zdvih přídatného zařízení sklopte do nejnižší polohy.
3. Odstraňte nečistoty nebo zbytky trávy, které se mohly nahromadit kolem vřeten a celé plochy horní paluby.
4. Sejměte řemen z kladky spojky (M), obou kladek vřeten (R) a všech kladek volnoběhu (V).

INSTALACE POHONNÉHO ŘEMENE SEKAČKY

1. Nainstalujte řemen na obě kladky vřetene (R) a kolem kladek volnoběhu (V) dle ilustrace.
2. Nainstalujte řemen na kladku spojky (M).

DŮLEŽITÉ UPOZORNĚNÍ: Zkontrolujte správné vedení řemene ve všech žlábkách kladek sekačky.

3. Zvedněte páku pro zdvih přídatného zařízení do nejvyšší polohy.

ⒽR Kako zamijeniti pogonski remen kosilice

KAKO UKLONITI POGONSKI REMEN KOSILICE

1. Parkirajte traktor na ravnu površinu. Upalite kočnicu za parkiranje.
2. Spustite polugu za podizanje dodatka na najniží položaj.
3. Uklonite prljavštinu ili obrezanu travu koja se možda nakupila oko stezne glave i cijele površine gornje palube.
4. Uklonite remen iz kolotura kvačila (M), oba kolotura stezne glave (R) i svih slobodnih kolotura (V).

KAKO POSTAVITI POGONSKI REMEN

1. Postavite remen oko oba kolotura stezne glave (R) i okolo slobodnih kolotura (V) kako je prikazano.
2. Postavite remen na kolotur kvačila (M).

VAŽNO: Provjerite da li remen propisno prolazi kroz sve ureze na koloturu kosilice.

3. Podignite polugu za podizanje dodatka na najviši položaj.

(SI) Ako odstrániť hnací remeň žacieho stroja**ODSTRÁNENIE HNACIEHO REMEŇA ŽACIEHO STROJA**

1. Zaparkujte traktor na rovnej ploche. Zarad'te parkovaciu brzdu.
2. Znížte upevňovaciu páku zdvihu do jej najnižšej polohy.
3. Odstráňte akúkoľvek nečistotu alebo trávový odpad, ktorý sa mohol nahromadiť okolo vretien a celého povrchu horného poschodia.
4. Odstráňte remeň z remenice spojky (M), obe remenice vretena (R) a všetky napínacie kladky remeňa (V).

INŠTALÁCIA HNACIEHO REMEŇA ŽACIEHO STROJA

1. Namontujte remeň okolo oboch remenic vretena (R) a okolo napínacích kladiek remeňa (V) ako je zobrazené.
2. Namontujte remeň na remenicu spojky (M).

DÔLEŽITÉ: Skontrolujte správne smerovanie remeňa vo všetkých drážkach remenic žacieho stroja.

3. Zdvihnite upevňovaciu páku zdvihu do najvyššej polohy.

(PL) Wymiana paska napędowego kosiarki**DEMONTAŻ PASKA NAPĘDOWEGO KOSIARKI**

1. Ustawić traktor na poziomej powierzchni. Zaciągnąć hamulec postojowy.
2. Dźwignię podnośnika osprzętu opuścić do najniższego położenia.
3. Usunąć wszystkie zabrudzenia i trawę, które mogły zgromadzić się dookoła trzpienia i pod podłogą.
4. Zdemontować pasek z koła pasowego (M) sprzęgła, obu kół pasowych trzpienia (R) oraz wszystkich swobodnych kół pasowych.

MONTAŻ PASKA NAPĘDOWEGO KOSIARKI

1. Zamontować pasek wokół obu kół pasowych trzpienia (R) oraz wokół swobodnych kół pasowych (V), jak pokazano.
2. Zamontować pas na kole pasowym (M) sprzęgła.

WAŻNE: Sprawdzić prawidłowe ułożenie paska we wszystkich rowkach koła pasowego kosiarki.

3. Dźwignię podnośnika osprzętu przestawić do najwyższego położenia.

(SK) Ako odstrániť hnací remeň žacieho stroja**ODSTRÁNENIE HNACIEHO REMEŇA ŽACIEHO STROJA**

1. Zaparkujte traktor na rovnej ploche. Zarad'te parkovaciu brzdu.
2. Znížte upevňovaciu páku zdvihu do jej najnižšej polohy.
3. Odstráňte akúkoľvek nečistotu alebo trávový odpad, ktorý sa mohol nahromadiť okolo vretien a celého povrchu horného poschodia.
4. Odstráňte remeň z remenice spojky (M), obe remenice vretena (R) a všetky napínacie kladky remeňa (V).

INŠTALÁCIA HNACIEHO REMEŇA ŽACIEHO STROJA

1. Namontujte remeň okolo oboch remenic vretena (R) a okolo napínacích kladiek remeňa (V) ako je zobrazené.
2. Namontujte remeň na remenicu spojky (M).

DÔLEŽITÉ: Skontrolujte správne smerovanie remeňa vo všetkých drážkach remenic žacieho stroja.

3. Zdvihnite upevňovaciu páku zdvihu do najvyššej polohy.

(HU) A kaszálógép meghajtósíjájának cseréje**AKASZÁLÓGÉPMEGHAJTÓSÍJÁJÁNAKELTÁVOLÍTÁSA**

1. Állítsa meg a traktort egyenes felületen. Kapcsolja be a parkolóféket.
2. Eressze le a rögzítőlift emelőt a legalacsonyabb állásba.
3. Távolítsa el a tengelyek körül és a teljes felső felületen esetlegesen megtalálható szennyeződést és zsírt.
4. Távolítsa el a síjait az kuplunghoronyból (M), mindkét tengelyhoronyból (R) és az összes görgőhoronyból (V).

AKASZÁLÓGÉPMEGHAJTÓSÍJÁJÁNAK BESZERELÉSE

1. Helyezze el a síjait mindkét tengelyhorony (R) és a görgőhornyok (V) körül az ábra szerint.
2. Helyezze a síjait az kuplunghoronyra (M).

FONTOS: Ellenőrizze, hogy a síj megfelelően helyezkedik-e el az összes tárcsahoronyban.

3. Emelje a rögzítőlift emelőt a legmagasabb állásba.

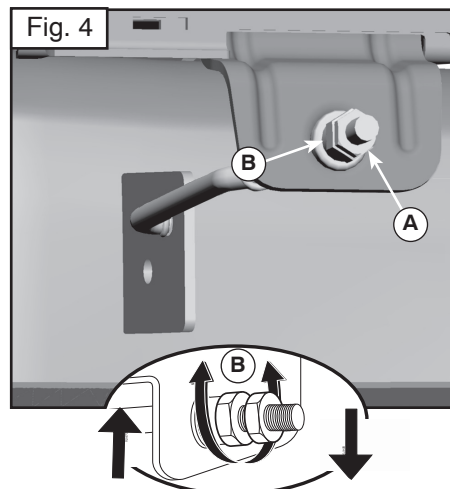
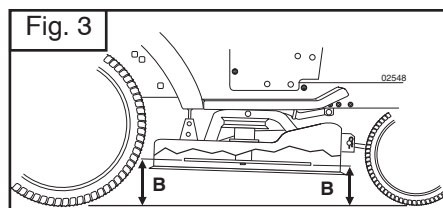
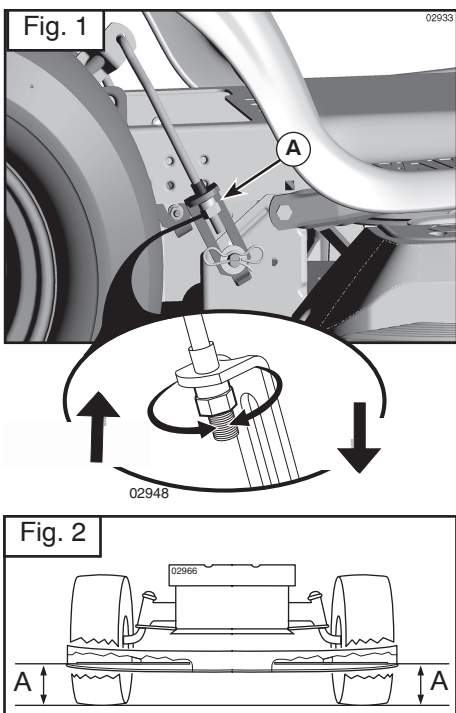

CZ Vyrovnání sekačky

Ujistěte se, že pneumatiky jsou řádně nahuštěny podle hodnot PSI uvedených na pneumatikách. Pokud jsou pneumatiky pod- nebo přehuštěny, může dojít k vlivu na vzhled trávníku a k domněnce, že sekačka není správně seřízena.

VIZUÁLNÍ ÚPRAVA ZE STRANY NA STRANU

- Po řádném nahuštění všech pneumatik, pokud se váš trávník nejeví jako rovně střížený, zjistěte, která strana sekačky seká níže.

POZNÁMKA: Můžete zvednout nižší stranu sekačky nebo snížit tu vyšší.

- Přejděte na tu stranu sekačky, kterou chcete upravit.
- Pomocí 3/4“ nebo nastavitelného klíče otočte levou maticí nastavení (A) doleva pro snížení sekačky nebo doprava, pokud chcete sekačku zvednout (Fig. 1).

POZNÁMKA: Každým plným otočením matice změňte výšku sekačky o asi 4,7 mm.

- Vyzkoušejte si seřízení sekáním neposečené trávy a vizuální kontrolou vzhledu. V nezbytném případě proces opakujte, dokud nejste s výsledkem spokojeni.

PŘESNÁ ÚPRAVA ZE STRANY NA STRANU

- Po řádném nahuštění všech pneumatik zaparkujte traktor na rovné ploše nebo nájezdu.

⚠ UPOZORNĚNÍ: Nože jsou ostré. Chraňte si ruce rukavicemi a/ nebo obalte nůž do silné tkaniny.

- Zvedněte sekačku do nejvyšší pozice.
- Na obou stranách sekačky umístěte nůž na stranu a změřte vzdálenost (A) od spodního okraje nože k zemi. Vzdálenost by měla být na obou stranách stejná (Fig. 2).

- Pokud je nutné provést seřízení, viz kroky 2 a 3 pokynů pro vizuální seřízení výše.
- Měření opakujte a seřizujte, pokud je to nutné, dokud nejsou obě strany stejné.

SEŘÍZENÍ ZEPŘEDU-DOZADU

DŮLEŽITÉ: Paluba musí být rovná příčně.

Pro dosažení nejlepších výsledků řezání by se měl nůž sekačky upravovat tak, aby byl přední okraj o 3,1 cm až 12,7 mm niž než zadní, když je sekačka v nejvyšší pozici.

⚠ UPOZORNĚNÍ: Nože jsou ostré. Chraňte si ruce rukavicemi a/ nebo obalte nůž do silné tkaniny.

- Zvedněte sekačku do nejvyšší pozice.
- Umístěte nůž tak, aby špičkou směřoval přímo dopředu. Změřte vzdálenost (B) k zemi na přední a zadní špičce nože (Fig. 3).
- Pokud není přední okraj nože o 3,1 cm až 12,7 mm niž než zadní, přejděte na přední okraj traktoru.
- Pomocí 11/16“ nebo nastavitelného klíče uvolněte matici A několika otáčkami, abyste uvolnili matici pro seřízení B.
- Pomocí 3/4“ nebo nastavitelného klíče otočte maticí pro seřízení předního spoje (B) doprava (utáhněte) pro zvednutí přední strany sekačky nebo doleva (povolujte) pro snížení předku sekačky (Fig. 4).

POZNÁMKA: Každým plným otočením matice změňte výšku sekačky o asi 3,1 mm.

- Měření zopakujte a seřizujte dle potřeby, dokud není přední okraj nože o 3,1 cm až 12,7 mm niž než zadní.
- Seřizovací matici přidrže pevně na místě klíčem a dotáhněte matici bezpečně proti seřizovací matici.

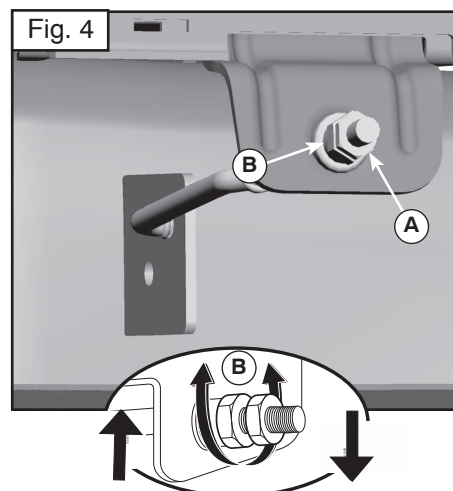
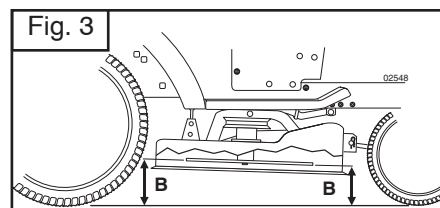
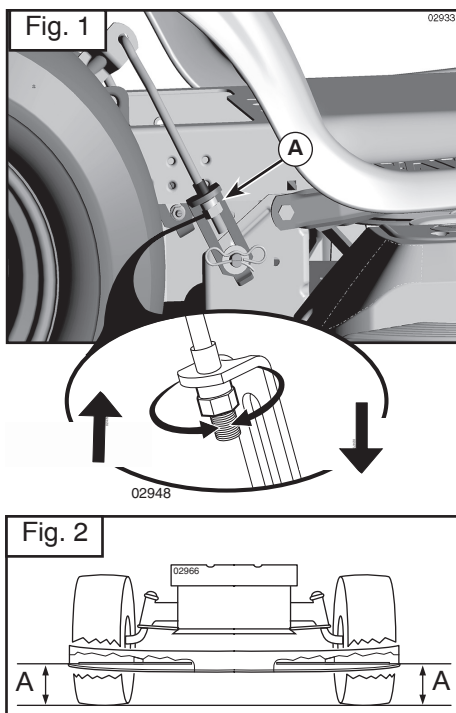

(HR) Kako uravnotežiti kosilicu

Osigurajte se da su gume propisno napuhane prema PSI prikazanome na gumama. Ako su gume nedovoljno ili previše napuhane, to može utjecati na izgled vašega travnjaka i povesti vas da pomislite da vaša kosilica nije ispravno podešena.

VIZUALNO POSTRANO PODEŠAVANJE

1. Ako su sve gume propisno napuhane a vaš travnjak ipak izgleda neravno ošišan, utvrdite koja strana kosilice reže niže.

NAPOMENA: Po želji, možete podići nižu stranu kosilice ili spustiti višu stranu.

2. Idite na stranu kosilice koju želite podesiti.
3. S 3/4" ili podesivim ključem, okrenite maticu za podešavanje spona za podizanje (A) prema lijevo da biste spustili kosilicu, ili prema desno da biste podigli kosilicu (Fig. 1).

NAPOMENA: Svakim punim okretajem matice za podešavanje visina kosilice će se promijeniti za nekih 3/16".

4. Ispitajte kako ste kosilicu podesili tako što ćete pošišati nešto neošišane trave i vizualno pratite izgled. Po potrebi vršite daljnja podešavanja dok ne budete zadovoljni rezultatima.

PRECIZNO POSTRANO PODEŠAVANJE

1. Sa svim gumama ispravno napuhanima, parkirajte traktor na ravno tlo ili na cestu.

PAŽNJA: Oštrice su oštre. Zaštitite svoje ruke rukavicama i/ili omotajte oštrice debljom krpom.

2. Podignite kosilicu na najviši položaj.
3. Na obje strane kosilice, postavite oštrice sa strane i mjerite udaljenost (A) od donje ivice oštrice do zemlje. Udaljenost bi trebala biti ista na obje strane (Fig. 2).
4. Ako je potrebno podešavanje, pogledajte korake 2 i 3 gornjih uputa za Vizualno podešavanje.

5. Ponovno provjerite mjere, podesite po potrebi dok obje strane ne budu jednake.

PODEŠAVANJE SPRIJEDA PREMA KRAJU

VAŽNO: Paluba mora biti ravna od jedne strane prema drugoj. Da biste postigli najbolje rezultate kod šišanja, oštrice kosilice trebaju biti podešene tako da je prednji kraj 1/8" do 1/2" niži od stražnjega kraja kad je kosilica u najvišem položaju.

PAŽNJA: Oštrice su oštre. Zaštitite svoje ruke rukavicama i/ili omotajte oštrice debljom krpom.

- Podignite kosilicu na najviši položaj.
- Postavite sve oštrice tako da kraj pokazuje pravo naprijed. Izmjerite udaljenost (B) do zemlje sprijeda i na zadnjem kraju oštrice (Fig. 3).
- Ako prednji kraj oštrice nije 1/8" do 1/2" niži od stražnjeg dijela, idite na prednji kraj traktora.
- S ključem 11/16" ili podesivim ključem, olabavite maticu za učvršćivanje A za nekoliko okretaja da biste oslobodili maticu za podešavanje B.
- S ključem 3/4" ili podesivim ključem, okrenite maticu za podešavanje prednje spona (B) u smjeru kazaljke na satu (zategnite) da bi se podigao prednji dio kosilice, ili u smjeru obrnutom od kazaljke na satu (olabavite) da bi se spustio prednji dio kosilice (Fig. 4).

NAPOMENA: Svakim punim okretajem matice za podešavanje će se visina kosilice promijeniti za nekih 1/8".

- Ponovno provjerite mjere, podesite po potrebi dok prednji kraj oštrice ne bude 1/8" do 1/2" niži od stražnjega kraja.
- Držite maticu za podešavanje u položaju s ključem i zategnite maticu za pričvršćivanje čvrsto uz maticu za podešavanje.

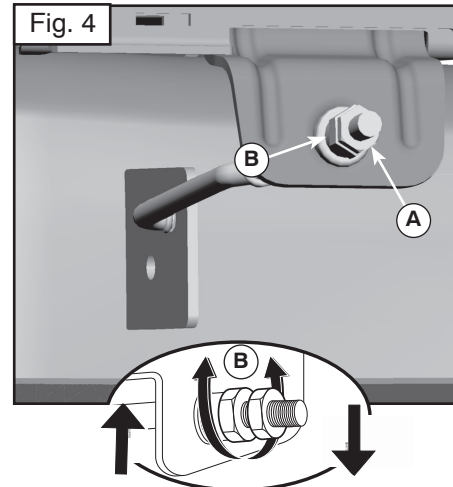
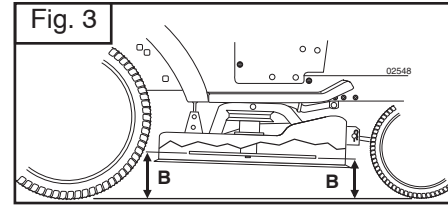
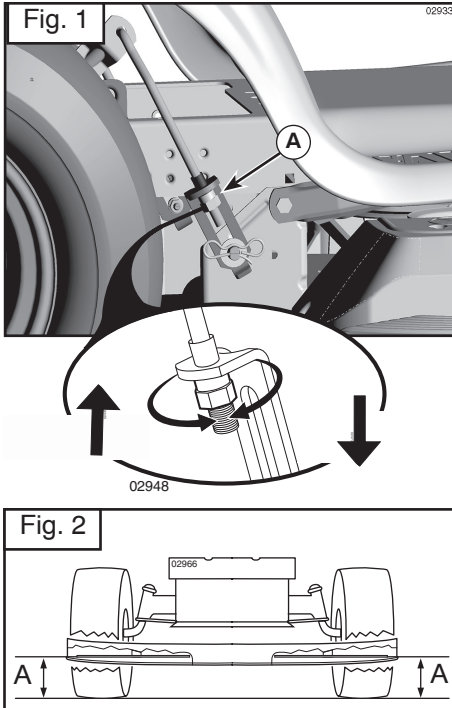

SI Ako vyrovnáť žací stroj

Uistite sa, že pneumatiky sú správne nahustené na PSI uvedený na pneumatikách. Ak sú pneumatiky prehustené alebo podhustené, môže to ovplyvniť vzhľad vášho trávnik a môžete si myslieť, že žací stroj nie je nastavený správne.

VIZUÁLNE BOČNÉ NASTAVENIE

1. So všetkými pneumatikami správne nahustenými a ak váš trávnik vyzerá nerovno strihaný, určite, ktorá strana žacieho stroja strihá nižšie.

POZNÁMKA: Podľa potreby môžete zvýšiť spodnú stranu žacieho stroja alebo znížiť hornú stranu.

2. Choďte k strane žacieho stroja, ktorú chcete nastaviť.
3. S 3/4" alebo francúzskym kľúčom otočte zdvíhacou článkovou regulačnou maticou (A) doľava na zníženie žacieho stroja alebo doprava na zvýšenie žacieho stroja (Fig. 1).

POZNÁMKA: Každé úplné otočenie regulačnej matice zmení výšku žacieho stroja asi o 3/16".

4. Preskúšajte vaše nastavenie zatím neostrihanej trávy a vizuálne skontrolujte vzhľad. Podľa potreby znovu nastavte, kým nebudete spokojní s výsledkami.

PRESNÉ BOČNÉ NASTAVENIE

1. So všetkými pneumatikami správne nahustenými zaparkujte traktor na vodorovnom povrchu alebo prístupovej ceste.

VAROVANIE: Čepele sú ostré. Chránajte si ruky rukavicami a/alebo zabaľte čepeľ do hrubej látky.

2. Zdvihnite žací stroj do najvyššej polohy.
3. Na oboch stranách žacieho stroja umiestnite čepeľ a odmerajte vzdialenosť (A) od spodného okraja čepele po zem. Vzdialenosť by mala byť rovnaká na oboch stranách (Fig. 2).

4. Ak je potrebné nastavenie, pozrite si kroky 2 a 3 vo vyššie uvedených pokynoch Vizualne nastavenie.
5. Opätovne skontrolujte rozmery, podľa potreby nastavte, kým na oboch stranách nebudú rovnaké.

PREDOZADNÉ NASTAVENIE

DÔLEŽITÉ: Poschodie musí byť bočne vyrovnané.

Aby ste dosiahli najlepšie strihacie výsledky, čepele žacieho stroja by mali byť nastavené tak, aby predný hrot bol o 1/8" do 1/2" nižšie ako zadný hrot, keď je žací stroj vo svojej najvyššej polohe.

VAROVANIE: Čepele sú ostré. Chránajte si ruky rukavicami a/alebo zabaľte čepeľ do hrubej látky.

- Zdvihnite žací stroj do najvyššej polohy.
- Umiestnite ktorúkoľvek čepeľ tak, aby hrot smeroval priamo dopredu. Odmerajte vzdialenosť (B) po zem v prednom a zadnom hrote čepele (Fig. 3).
- Ak predný hrot čepele nie je o 1/8" do 1/2" nižší ako zadný hrot, choďte k prednej časti traktora.
- S 11/16" alebo francúzskym kľúčom uvoľnite kontramaticu A niekoľkými otočeniami, aby ste uvoľnili regulačnú maticu B.
- S 3/4" alebo francúzskym kľúčom otočte prednou článkovou regulačnou maticou (B) v smere hodinových ručičiek (utiahnite), aby ste zdvihli prednú časť žacieho stroja, alebo proti smeru hodinových ručičiek (uvoľnite), aby ste znížili prednú časť žacieho stroja (Fig. 4).

POZNÁMKA: Každé úplné otočenie regulačnej matice zmení výšku žacieho stroja asi o 1/8".

- Opätovne skontrolujte rozmery, podľa potreby nastavte, kým predný hrot čepele nebude o 1/8" do 1/2" nižšie ako zadný hrot.
- Kľúčom pridržiňte regulačnú maticu v polohe a spoľahlivo utiahnite kontramaticu voči regulačnej matici.

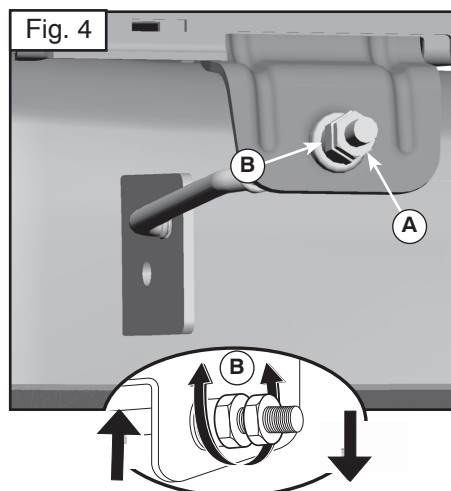
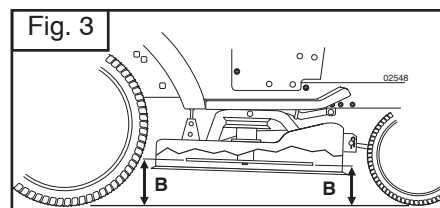
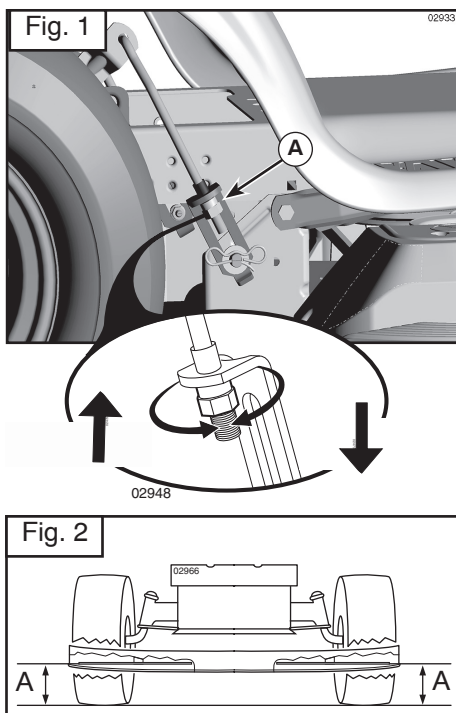

PL Poziomowanie kosiarki

Upewnić się, że opony są właściwie napompowane, do ciśnienia wskazanego na oponach. Jeżeli opony są zbyt słabo lub zbyt mocno napompowane może to mieć wpływ na wygląd trawy i prowadzić do sugestii, że kosiarka nie jest prawidłowo wyregulowana.

WZROKOWA REGULACJA BOK DO BOKU

1. Przy odpowiednio napompowanych wszystkich oponach, kiedy trawa wygląda na obcięta nierówno, ustalić, która strona kosiarki ścina niżej.

UWAGA: Według potrzeby można podnieść niższą stronę kosiarki lub opuścić wyższą.

2. Przejść na stronę, która ma zostać wyregulowana.
3. Kluczem 3/4" lub regulowanym, obracać nakrętkę regulacyjną (A) ciągnąc podnoszenia w lewo, aby opuścić kosiarkę lub w prawo, aby podnieść kosiarkę (Fig. 1).

UWAGA: Każdy pełny obrót nakrętki regulacyjnej zmienia wysokość kosiarki o około 4,7 mm.

4. Sprawdzić regulację kosząc trawę i wzrokowo kontrolując wygląd. Jeżeli konieczne wyregulować ponownie do chwili uzyskania satysfakcjonującego wyniku.

DOKŁADNA REGULACJA BOK DO BOKU

1. Przy odpowiednio napompowanych wszystkich oponach ustawić traktor na płaskiej powierzchni lub drodze.

UWAGA: Noże są ostre. Chronić ręce za pomocą rękawic i/lub owinać noże grubymi szmatami.

2. Przenieść kosiarkę do najwyższego położenia.
3. Z obydwu stron kosiarki ustawić noże z boku i zmierzyć odległość (A) od dolnej krawędzi noża do ziemi. Odległość powinna być z obydwu stron jednakowa (Fig. 2).
4. Jeżeli konieczna jest regulacja, patrz kroki 2 i 3 w instrukcji Regulacja wzrokowa, powyżej.

5. Ponownie wykonać pomiar, jeżeli konieczne wyregulować dopóki obie strony nie będą równe.

REGULACJA PRZÓD DO TYŁU

WAŻNE: Podłoga musi być ustawiona poziomo bok do boku.

Aby uzyskać jak najlepsze wyniki cięcia, noże kosiarki powinny być wyregulowane tak, aby przednia końcówka była od 3,1 do 12,7 mm poniżej tylnej końcówki, kiedy kosiarka jest w najwyższym położeniu.

UWAGA: Noże są ostre. Chronić ręce za pomocą rękawic i/lub owinać noże grubymi szmatami.

- Przenieść kosiarkę do najwyższego położenia.
- Ustawić noże tak, aby końcówki były skierowane prosto do przodu. Zmierz odległość (B) do podłoża dla przedniej i tylnej końcówki noża (Fig. 3).
- Jeżeli przednia końcówka nie jest od 3,1 do 12,7 mm poniżej tylnej końcówki, przejść na przód traktora.
- Za pomocą klucza 11/16" lub klucza regulowanego, poluzować nakrętkę A o kilka obrotów, aby uwolnić nakrętkę regulacyjną B.
- Kluczem 3/4" lub regulowanym, obracać nakrętkę regulacyjną (A) ciągnąc przedniego w prawo (dokręcać), aby podnieść przód kosiarki lub w lewo (luzować), aby opuścić przód kosiarki (Fig. 4).

UWAGA: Każdy pełny obrót nakrętki regulacyjnej zmienia wysokość kosiarki o około 3,1 mm.

- Ponownie wykonać pomiar, jeżeli konieczne wyregulować dopóki przednia końcówka noża nie będzie od 3,1 do 12,7 mm poniżej tylnej końcówki.
- Przytrzymać za pomocą klucza nakrętkę regulacyjną i dokręcić nakrętkę zabezpieczającą.

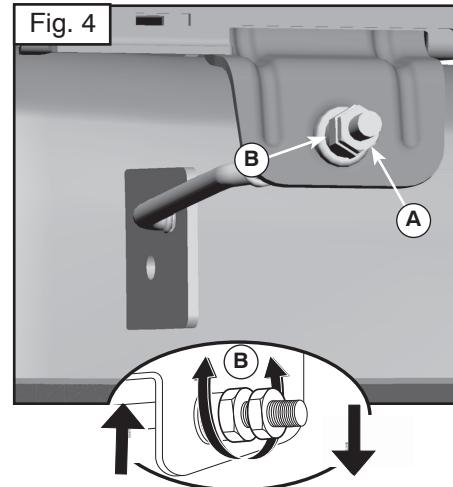
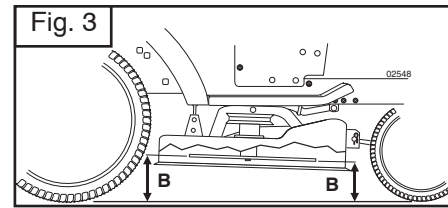
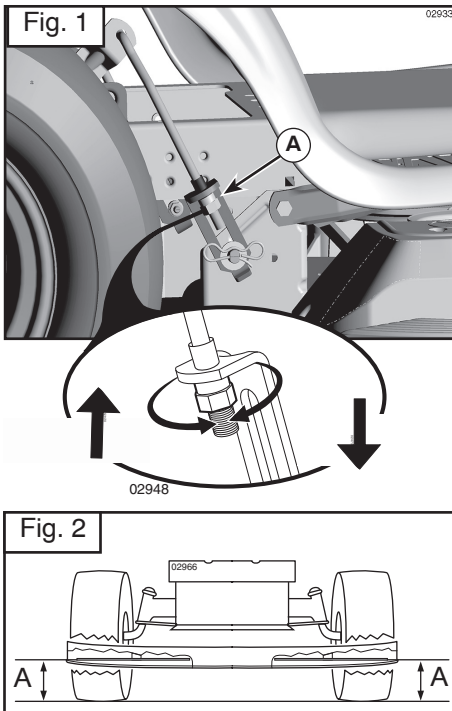

(SK) Ako vyrovnať žací stroj

Uistite sa, že pneumatiky sú správne nahustené na PSI uvedený na pneumatikách. Ak sú pneumatiky prehustené alebo podhustené, môže to ovplyvniť vzhľad vášho trávnik a môžete si myslieť, že žací stroj nie je nastavený správne.

VIZUÁLNE BOČNÉ NASTAVENIE

- So všetkými pneumatikami správne nahustenými a ak váš trávnik vyzerá nerovno strihaný, určite, ktorá strana žacieho stroja strihá nižšie.

POZNÁMKA: Podľa potreby môžete zvýšiť spodnú stranu žacieho stroja alebo znížiť hornú stranu.

- Choďte k strane žacieho stroja, ktorú chcete nastaviť.
- S 3/4" alebo francúzskym kľúčom otočte zdvíhacou článkovou regulačnou maticou (A) doľava na zníženie žacieho stroja alebo doprava na zvýšenie žacieho stroja (Fig. 1).

POZNÁMKA: Každé úplné otočenie regulačnej matice zmení výšku žacieho stroja asi o 3/16".

- Preskúšajte vaše nastavenie zatím neostrihanej trávy a vizuálne skontrolujte vzhľad. Podľa potreby znovu nastavte, kým nebudete spokojní s výsledkami.

PRESNÉ BOČNÉ NASTAVENIE

- So všetkými pneumatikami správne nahustenými zaparkujte traktor na vodorovnom povrchu alebo prístupovej ceste.

VAROVANIE: Čepele sú ostré. Chráňte si ruky rukavicami a/alebo zabaľte čepeľ do hrubej látky.

- Zdvihnite žací stroj do najvyššej polohy.
- Na oboch stranách žacieho stroja umiestnite čepeľ a odmerajte vzdialenosť (A) od spodného okraja čepele po zem. Vzdialenosť by mala byť rovnaká na oboch stranách (Fig. 2).
- Ak je potrebné nastavenie, pozrite si kroky 2 a 3 vo vyššie uvedených pokynoch Vizualne nastavenie.

- Opätovne skontrolujte rozmery, podľa potreby nastavte, kým na oboch stranách nebudú rovnaké.

PREDOZADNÉ NASTAVENIE

DÔLEŽITÉ: Poschodie musí byť bočne vyrovnané.

Aby ste dosiahli najlepšie strihacie výsledky, čepele žacieho stroja by mali byť nastavené tak, aby predný hrot bol o 1/8" do 1/2" nižšie ako zadný hrot, keď je žací stroj vo svojej najvyššej polohe.

VAROVANIE: Čepele sú ostré. Chráňte si ruky rukavicami a/alebo zabaľte čepeľ do hrubej látky.

- Zdvihnite žací stroj do najvyššej polohy.
- Umiestnite ktorúkoľvek čepeľ tak, aby hrot smeroval priamo dopredu. Odmerajte vzdialenosť (B) po zem v prednom a zadnom hrote čepele (Fig. 3).
- Ak predný hrot čepele nie je o 1/8" do 1/2" nižší ako zadný hrot, choďte k prednej časti traktora.
- S 11/16" alebo francúzskym kľúčom uvoľnite kontramaticu A niekoľkými otočeniami, aby ste uvoľnili regulačnú maticu B.
- S 3/4" alebo francúzskym kľúčom otočte prednou článkovou regulačnou maticou (B) v smere hodinových ručičiek (utiahnite), aby ste zdvihli prednú časť žacieho stroja, alebo proti smeru hodinových ručičiek (uvoľnite), aby ste znížili prednú časť žacieho stroja (Fig. 4).

POZNÁMKA: Každé úplné otočenie regulačnej matice zmení výšku žacieho stroja asi o 1/8".

- Opätovne skontrolujte rozmery, podľa potreby nastavte, kým predný hrot čepele nebude o 1/8" do 1/2" nižšie ako zadný hrot.
- Kľúčom pridržte regulačnú maticu v polohe a spoľahlivo utiahnite kontramaticu voči regulačnej matici.

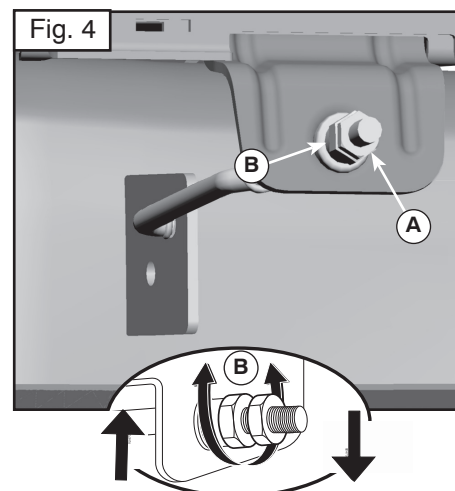
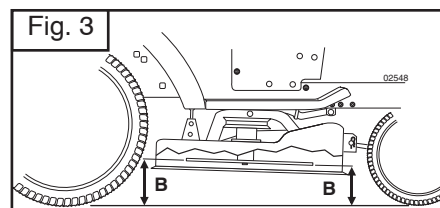
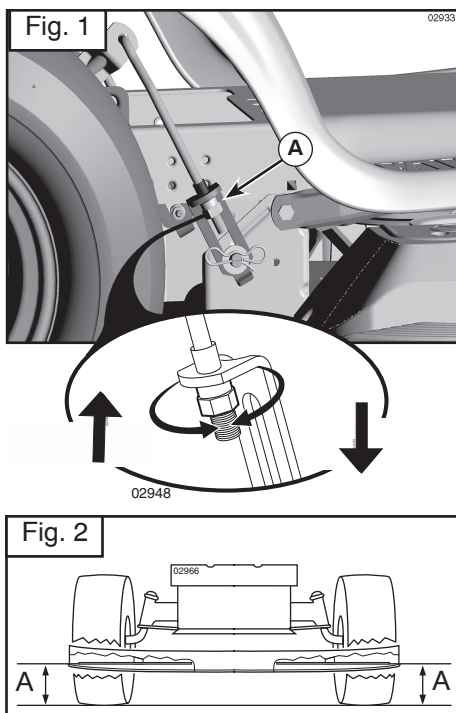

(HU) A kaszálógép kiegyenlítése

Győződjön meg arról, hogy a kerekek az azokon feltüntetett PSI értéknek megfelelően vannak-e felfújva. Ha túlságosan vagy túl kevésbé vannak felfújva, az kihathat a gyep megjelenésére, és a felhasználó azt hiheti, hogy a kaszálógép nincs megfelelően beállítva.

SZEMREVÉTELEZÉSES OLDALSÓ BEÁLLÍTÁS

1. Ha az összes gumi megfelelően van felfújva és a gyep egyenetlenül vágottnak tűnik, határozza meg, a kaszálógép melyik oldala vág alacsonyabban.

MEGJEGYZÉS: Ízlés szerint emelheti meg a gép alacsony oldalát vagy eresztheti le a magasabbat.

2. Menjen a kaszálógép beállítani kívánt oldalára.
3. 3/4"-es vagy állítható csavarkulccsal fordítsa balra a liftkapocs beállítócsavart (A) a kaszálógép leeresztéséhez vagy jobbra a kaszálógép emeléséhez (Fig. 1).

MEGJEGYZÉS: A csavar minden teljes fordulatával a magasság körülbelül 3/16"-kel változik.

4. Próbálja ki a beállítást: nyírjon le még vágatlan fűvet és nézze meg, hogy néz ki. Ha szükséges, állítsa be újra, amíg nem elégedett az eredménnyel.

PRECÍZIÓS OLDALSÓ BEÁLLÍTÁS

1. Az összes gumi megfelelően felfújtt állapotában állítsa meg a traktort egyenes talajon vagy úton.

⚠ VIGYÁZAT: A pengék élesek. Védje kezét kesztyűvel és/vagy csavarja be a pengét vastag ruhába.

2. Emelje a kaszálógépet a legmagasabb állásába.
3. A kaszálógép mindkét oldalán helyezze a pengét oldalra és mérje meg a távolságot (A) a penge alsó éle és a talaj között. E távolságnak mindkét oldalon meg kell egyeznie (Fig. 2).
4. Ha beállítás szükséges, végezze el a fenti Szemrevételezéses beállítás 2. és 3. lépéseit.

5. Végezze el ismét a méréseket, ha szükséges, állítsa be, amíg mindkét oldal egyenlő nem lesz.

ELŐRE-HÁTRA BEÁLLÍTÁS

FONTOS: Afedélnek oldalirányban egyenesnek kell lennie.

A legjobb vágási eredmények eléréséhez a kaszálógép pengéit úgy kell beállítani, hogy az elülső csúcs a hátsónál 1/8"-1/2"-kel alacsonyabban legyen, amikor a kaszálógép a legmagasabb állásban van.

⚠ VIGYÁZAT: A pengék élesek. Védje kezét kesztyűvel és/vagy csavarja be a pengét vastag ruhába.

- Emelje a kaszálógépet a legmagasabb állásába.
- Állítsa úgy a pengét, hogy annak csúcsa egyenesen előre mutasson. Mérje meg a talajtól való távolságot (B) a penge elülső és hátsó csúcsánál (Fig. 3).
- Ha a penge elülső csúcsa nem 1/8"-1/2"-kel alacsonyabb a hátsó csúcsnál, menjen a traktor elejéhez.
- 11/16"-es vagy állítható csavarkulccsal lazítsa meg az A ellenanyát néhány fordulatnyit, hogy megtisztítsa a B beállítócsavart.
- 3/4"-es vagy állítható csavarkulccsal fordítsa el az elülső kapocs beállítócsavarját (B) az óramutató járásával megegyező irányba (húzza meg) a kaszálógép elejének megemeléséhez, illetve az óramutató járásával ellentétes irányba (lazítsa meg) a kaszálógép elejének leeresztéséhez (Fig. 4).

MEGJEGYZÉS: A beállítócsavar minden teljes fordulata körülbelül 1/8"-kel változtatja meg a kaszálógép elejének magasságát.

- Mérje le újból, ha szükséges, állítsa be, amíg a penge elülső csúcsa 1/8"-1/2"-kel nem alacsonyabb, mint a hátsó csúcsa.
- Tartsa meg a beállítócsavart a csavarkulccsal és húzza meg erősen az ellenanyát a beállítócsavarhoz.

CZ KONTROLA BRZDY

Pokud traktor potřebuje více než pět (5) stop (1,5 m) pro zastavení z nejvyšší rychlosti na rovném, suchém betonovém nebo dlážděném povrchu, pak je nutný servis brzd.

Brzdy můžete rovněž zkontrolovat následovně:

1. Zaparkujte traktor na rovném, suchém betonovém nebo dlážděném povrchu, úplně sešlápněte brzdový pedál a zapojte parkovací brzdu.
2. Vyřadte převod nastavením ovladače volnoběhu do polohy "vyřazení převodu": Vytáhněte ovladač volnoběhu a zase ho vraťte do jeho umístění a pusťte ho tak, aby držel v poloze vyřazení.

Zadní kola se musí zablokovat a smykovat, když se snažíte ručně posunout traktor kupředu. Pokud se zadní kola přetáčejí, pak je nutný servis brzd. Vyhleďte kvalifikované servisní středisko.

HR ZA PROVJERU KOČNICA

Ako traktoru treba više od pet (5) stopa (1,5 m) da se zaustavi iz najveće brzine na ravnoj, suhoj betonskoj ili asfaltnoj površini, kočnice se moraju servisirati.

Kočnice također možete provjeriti tako da:

1. Parkirate traktor na ravnoj, suhoj betonskoj ili asfaltnoj površini, potisnete papučicu kočnice potpuno prema dolje i uključite parkirnu kočnicu.
2. Deaktivirajte prijenos stavljanjem kontrole slobodnog hoda u položaj "deaktiviranog prijenosa". Povucite kontrolu slobodnog hoda vani pa u utor i oslobodite, kako bi se zadržala u deaktiviranom položaju.

Stražnji kotači moraju se blokirati i proklizavati kada pokušavate ručno pogurati traktor prema naprijed. Ako se stražnji kotači okreću, kočnice treba servisirati. Obratite se kvalificiranom servisnom centru.

SI KONTROLA ZAVOR

Če traktor potrebuje več kot 1,5 metra, da se ustavi pri najvišji hitrosti v najvišji prestavi na ravni, suhi betonski ali tlakovani površini, potem je potreben servis delovne zavor.

Zavoro lahko kontrolirate tudi tako:

1. Parkirajte traktor na ravni, suhi betonski ali tlakovani površini, pritisnite zavorni pedal do konca in pritegnite ročno zavoro.
2. Izključite prenos moči - ročico za prosti tek prestavite v položaj za "izključ prenos". Izvlecite ročico za prosti tek, jo vstavite v režo in spustite, da se zadrži v izklopljenem položaju.

Zadnji kolesj morata blokirati in drseti, ko z rokami potiskate traktor naprej. Če se zadnji kolesi obračata, je potreben servis zavor. Pokličite usposobljenega serviserja.

PL SPRAWDZENIE HAMULCA

Jeżeli droga potrzebna do zahamowania ciągnika poruszającego się z maksymalną prędkością na najwyższym biegu wynosi powyżej półtora metra na równej, suchej, utwardzonej lub brukowanej nawierzchni należy wykonać obsługę hamulca.

Można również sprawdzić działanie hamulca w sposób następujący:

1. Zaparkować ciągnik na a równej, suchej, utwardzonej lub brukowanej nawierzchni, a następnie nacisnąć pedał hamulca do oporu i zaciągnąć hamulec postojowy.
2. Aby odłączyć napęd, należy ustawić sprzęgło w położeniu „napęd odłączony”. Wyciągnąć i włożyć dźwignię sprzęgła oraz zwolnić ją tak, aby znajdowała się w położeniu wysprzęglonym.

Przy próbie ręcznego popchnięcia ciągnika naprzód, tylne koła powinny pozostać zablokowane i ślizgać się po podłożu. Jeżeli tylne koła obracają się, należy wykonać obsługę hamulca. W tym celu należy skontaktować się z wykwalifikowanym centrum obsługowym.

SK KONTROLA BRZDY

Ak traktor potrebuje viac ako päť (5) stôp (1,5 m) na zastavenie z najvyššej rýchlosti na rovnom, suchom betónovom alebo dláždzenom povrchu, potom je nutný servis brzd.

Brzdy môžete takisto skontrolovať nasledovne:

1. Zaparkujte traktor na rovnom, suchom betónovom alebo dláždzenom povrchu, úplne zošliapnite brzdový pedál a zapojte parkovaciú brzdu.
2. Vypnite pohon od prevodovky prepnutím ovládača voľnobehu do polohy „prevodovka vyradená”. Vytiahnite ovládač voľnobehu, zasuňte ho do štrbiny a uvoľnite ho tak, aby zostal v polohe vyradený.

Zadné kolesá sa musí zablokovať a šmýkať, keď sa snažíte ručne posunúť traktor dopredu. Ak sa zadné kolesá pretáčajú, potom je nutný servis brzd. Vyhľadajte kvalifikované servisné stredisko.

HU A FÉK ELLENŐRZÉSE

Ha a vontatónak több mint 150 cm szűkséges ahhoz, hogy a legnagyobb sebességről vízszintes, száraz beton vagy kövezett felületen megálljon, a féket meg kell javítani.

A fék ellenőrzésének más módjai:

1. Állítsa le a vontatót vízszintes, száraz beton vagy kövezett felületen, nyomja le teljesen a fékpedált, és működtesse a rögzítőféket.
2. Engedje ki az áttételt úgy, hogy a szabadonfutó kerék szabályozóját "áttétel kioldva" állásba helyezi. Húzza a szabadonfutó kerék szabályozóját kifele és a vágatba, majd engedje el, hogy kioldott állásban maradjon.

A hátsó kerekeket reteszelni és csúszás ellen rögzíteni kell, ha a vontatót kézzel próbálja előretolni. Ha a hátsó kerekek forognak, akkor a féket meg kell javítani. Forduljon szakosodott szervizközponthoz.

(CZ) Výměna hnacího řemene

Demontujte žací ústrojí, dle předchozího popisu.

Zabrzďte parkovací brzdou a sundejte hnací řemen směrem nahoru z řemenice (1), řemenice spojky (2) a z řemenice motoru (3). Sundejte řemen směrem nahoru z řemenice na zadní nápravě (4).

(HR) Zamjena pogonskog remena

Skinite uredaj za rezanje kao što je opisano naprijed.

Ukopčajte parkirnu kocnicu i skinite remen s remenice (1) zatim s remenice spojke (2) i s pogonske remenice motora (3). Konacno skinite remen s remenice stražnje osovine (4).

(SI) Zamenjava pogonskega jermena

Snemite rezalnik po navodilih iz prejšnjega poglavja.

Zategnite rocno zavoro. Z vlečenjem navzgor snemite jermen po vrsti: z jermenice (1), z jermenice spojke (2), z jermenice motornega pogona (3) in končno z jermenice zadnje osi (4).

(PL) Wymiana paska przekładni pasowej napędzającej układ jezdny (koła)

Zdemontować przyrząd tnący zgodnie z instrukcją zamieszczoną wcześniej.

Włączyć hamulec postojowy i zdjąć pasek do z koła pasowego (1), koła sprzęgła (2) i z koła pasowego silnika (3). Zdjąć pasek z koła pasowego prowadzącego (4)

(SK) Výmena hnacieho pásu

Rozoberte rezaciu jednotku ako bolo skôr popísané.

Zatiahnite parkovaciú brzdu a vytiahnite nahor pás z kladky (1), zo spojkovej kladky (2) a z hnacieho kolesa motora (3). Vytiahnite pás nahor z kladky na zadnej náprave (4).

(HU) A hajtósíj kicserélése

Válassa le a vágógységet az előbb leírtak szerint.

Húzza be a parkoló féket és helyezze fel a szíjat a tárcsától (1) felfele haladva, a tengelykapcsoló tárcsa (2) és a motor hajtókereke (3) felé. Helyezze fel a szíjat a hátsó tengely (4) tárcsájától indulva.

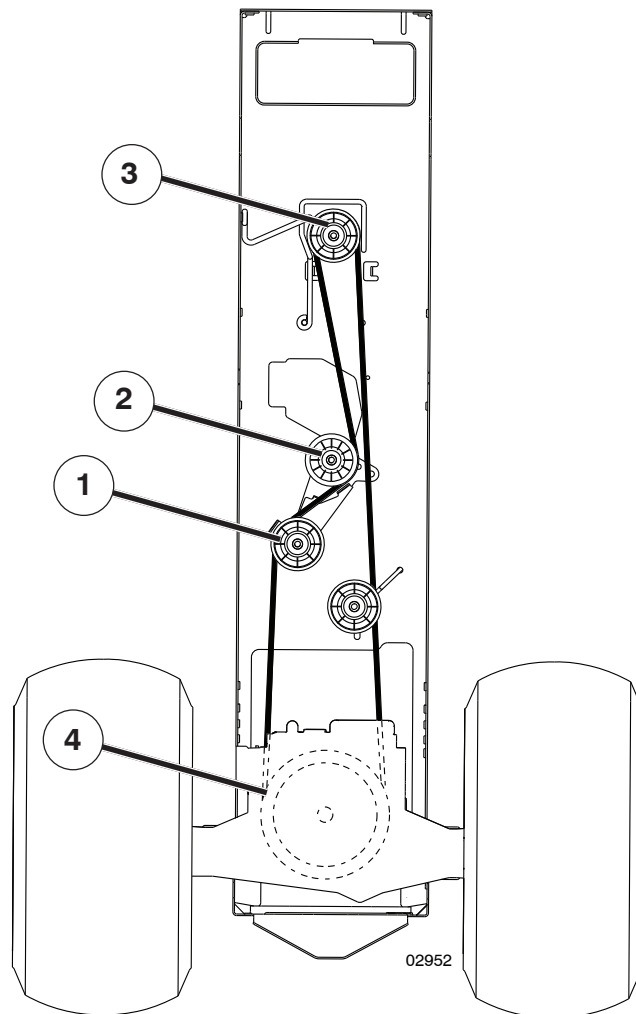

(CZ) Při zpětné montáži postupujte v opačném pořadí. Zkontrolujte, zda je řemen umístěn uvnitř všech vodiček řemenu. Při výměně používejte pouze originální řemeny.

(HR) Ponovno namještanje remena obavlja se obrnutim redoslijedom. Provjerite da li je remen ulegao u sve žljebove. Kada remen mijenjate novim, uporabite samo originalne remene!

(SI) Namestitev novega jermena opravite obratno od snemanja. Preglejte napetost jermena in preverite ce je pravilno nameščen v vse žlebove. Uporabljajte le originalne jermene!

(PL) Montaż musi odbywać się w odwrotnej kolejności do demontażu. Sprawdź czy pasek leży w prowadnikach wszystkich kółek pasowych. Montuj wyłącznie oryginalne paski.

(SK) Montáž vykonajte v opačnom poradí ako demontáž. Skontrolujte, či pás leží vo vnútri všetkých vodičiek pásu. Pri výmene používajte len originálne pásy!

(HU) A szétszerelés fordított sorrendjében szerelje össze. Ellenőrizze, hogy a szíj minden szíjterelő villában helyesen áll-e. Cseréhez kizárólag eredeti szíjat használjon!

(CZ) ÚDRŽBA - HYDROPŘEVODOVKY

Ventilátor a chladicí žebra převodovky musí být udržována v čistotě, aby bylo zajištěno dostatečné chlazení.

Nikdy neprovádějte čištění ventilátoru nebo převodovky, pokud je motor v chodu nebo je-li převodovka horká.

- Zkontrolujte chladicí ventilátor a ujistěte se, že jsou lopatky ventilátoru nepoškozené a čisté.
- Prohlédněte chladicí žebra převodovky a odstraňte nečistoty, ústřížky trávy a jiné nánosy nečistot.

PROVOZNÍ KAPALINA ČERPADLA PŘEVODOVKY

Převodovka byla ve výrobním závodě utěsněna a proto není výměna (údržba) kapaliny obvykle nutná. Jestliže však dojde k úniku kapaliny nebo je nezbytné provést opravu převodovky, kontaktujte nejbližší autorizované servisní středisko nebo prodejní místo, kde jste výrobek zakoupili.

(HR) ODRŽAVANJE - TRANSMISIJA

Ventilator i rebra hladnjaka mjenjaca moraju se čistiti radi pravilnog hlađenja.

Ne pokušavajte čistiti ventilator ili mjenjac dok je motor u radu ili dok je mjenjac vruć.

- Pregledavajte redovno ventilator zračnog hlađenja i provjerite da li su lopatice ventilatora neoštećene i čiste.
- Pregledavajte redovno rebra hladnjaka i provjerite da na njima nema prljavštine, odrezane trave i drugih materijala.

PUNJENJE TEKUCINE ZA DIFERENCIJAL

Diferencijal je zabrtvljen u fabrici i nije potrebno nikakvo održavanje tekucine. Ako diferencijal procuri ili zahtijeva popravku, javite se u vašu najbližu ovlaštenu servisnu radionicu.

(SI) VZDRŽEVANJE - MENJALNIK

Ventilator in hladilna rebra menjalnika se morajo redno čistiti, da bi hladilni sistem bil učinkovit.

Ventilatorja ali menjalnika ne smete čistiti med delovanjem motorja ali dokler je menjalnik še vruć.

- Redno kontrolirajte lopatice hladilnega ventilatorja, ki morajo biti čiste in nepoškodovane.
- Redno kontrolirajte hladilna rebra, ki morajo biti čista in brez ostankov trave in drugih materialov.

UHAPANJE TEKOCINE ZA DIFERENCIAL

Diferencijal je zatesnjen v tovarni in tekocine ni treba vzdrževati. Če pride do uhajanja tekocine ali če je potrebno popravilo, takoj obiščite pooblaščen servisno delavnico.

(PL) OBSŁUGA TECHNICZNA - NAPĘDU

Aby zagwarantować prawidłowe chłodzenie, wiatrak i żeberka chłodzące transmisyjne należy chronić przed zabrudzeniem.

Nie próbować czyścić wiatraka lub transmisji podczas pracy silnika lub gdy będzie on rozgrzany.

- Sprawdzić wiatrak chłodzący w celu upewnienia się o stanie łopatek wiatraka.
- Sprawdzić żeberka chłodzące pod kątem obecności zabrudzeń, smaru i innych materiałów.

PŁYN DO POMPY OSI PRZENOSZENIA NAPĘDU

Oś przenoszenia napędu została uszczelniona fabrycznie i nie jest wymagane stosowanie płynu konserwującego. W razie wystąpienia wycieku lub jeśli oś przenoszenia napędu będzie wymagać naprawy serwisowej, należy skontaktować się z najbliższym autoryzowanym ośrodkiem serwisowym.

(SK) ÚDRŽBA - NÁPRAV

Ventilátor a rebrá chladiča PREVODU by mali byť udržiavané čisté, aby zabezpečili správne chladenie.

Nesnažte sa čistiť ventilátor alebo prevod, keď je motor v chode alebo keď je prevod horúci.

- Skontrolujte chladiaci ventilátor a presvedčte sa, či listy ventilátora nie sú poškodené a znečistené.
- Skontrolujte chladiace rebrá, či na nich nie je špina, odrezky tráv a iný materiál.

TEKUTINA V ČERPADLE PREVODU NÁPRAV

Prevod náprav bol v továrni zapečatený a preto nie je nutná údržba tekutiny. Pokiaľ by však tekutina z PREVODU náprav vytekla alebo by bol nutný ďalší servis, kontaktujte stredisko alebo oddelenie najbližšieho autorizovaného servisu.

(HU) KARBANTARTÁS - TRANSAXLE

Akapcsoló ventilátorát és hűtőbordáit tisztán kell tartani, hogy ezek megfelelő hűtést biztosíthassanak.

Ne próbálja tisztítani a kapcsolót vagy ennek ventilátorát a motor működése közben, vagy ha a kapcsoló forró.

- Ellenőrizze, hogy a hűtő ventilátor lapátjai épek és tisztáké.
- Ellenőrizze, hogy nincsen-e sár, nyesedék vagy más idegen anyag lerakodva a hűtőbordákra.

A TRANSAXLE KAPCSOLÓ HAJTÓKÖZEGE

A transaxle kapcsoló gyárilag le van zárva, a hajtóközege ellenőrzése nem szükséges. Ha a transaxle kapcsoló szivárog vagy szervizelést igényel, forduljon a legközelebbi engedélyezett szerviz központhoz/osztályhoz.

CZ PŘIPOMÍNKA SERVISU/ POČÍTADLO HODIN

Připomínka servisu ukazuje celkový počet hodin chodu motoru a ukazuje, kdy motor nebo sekačka potřebují údržbu. Každých 50 hodin provozu se na 2 hodiny rozsvítí ikona množství oleje, nebo svítí až do provedení ručního resetu. Chcete-li displej resetovat ručně, otočte klíčkem zapalování pětkrát do polohy zapnuto (on), pak do polohy vypnuto (off) (1 vteřina zapnuto, 1 vteřina vypnuto). Chcete-li provést údržbu motoru a sekačky, řiďte se pokyny v části Údržba v tomto návodu.

POZNÁMKA: Připomínka servisu je zapnutá, když je klíček zapalování v jakékoli poloze mimo "STOP". Když motor neběží, musí být klíček kvůli přesnému odečtu údajů zasunutý v poloze "STOP".

HR PODSJETNIK NA SERVISIRANJE/BROJAČ RADNIH SATI

Podsjetnik na servisiranje pokazuje ukupan broj sati rada motora i označava kad motor ili kosilicu treba servisirati. Nakon svakih 50 sati rada prikazuje se ikona kantice ulja u trajanju od 2 sata ili dok ne izvršite ručno resetiranje. Za resetiranje zaslona, ručno okrenite prekidač za paljenje prvo u uključenje, zatim u isključenje položaj pet puta (1 sekundu uključenje, 1 sekundu isključenje). Za servisiranje motora i kosilice, vidite dio Održavanje u ovom priručniku.

NAPOMENA: podsjetnik na servisiranje radi kad je ključ za paljenje u bilo kojem položaju osim položaja "STOP". Radi preciznog očitavanja, uvjerite se da je ključ u položaju "STOP" kad motor ne radi.

SI OPOMNIK ZA SERVIS/ŠTEVEC DELOVNIH UR

Opomnik za servis prikazuje skupno število ur delovanja motorja in prikazuje, kdaj je potrebno servisiranje motorja oz. kosilnice. Na vsakih 50 ur delovanja se za 2 uri prikaže ikona posode za olje, dokler se ne izvede ročna ponastavitev. Za ponastavitev zaslona je potrebno petkrat ročno zavrteti stikalo za vžig v položaj za vklop in nato v položaj za izklop (vklop: 1 sekunda, izklop: 1 sekunda). Za servisiranje motorja in kosilnice glejte poglavje o vzdrževanju v tem priročniku.

OPOMBA: Opomnik za servis deluje, ko je ključ za vžig v poljubnem položaju, z izjemo položaja "STOP". Za točno odčitavanje mora ključ ostati v položaju "STOP", ko motor ne deluje.

PL PRZYPOMNIENIE SERWISOWE/LICZNIK GODZIN

Przypomnienie serwisowe pokazuje łączną liczbę godzin pracy silnika oraz wskazuje kiedy silnik lub kosiarka muszą przejść obsługę serwisową. Co 50 godzin pracy zapali się ikonka smarowniczkowej i pozostanie widoczna przez 2 godziny lub do czasu ręcznego zresetowania. Aby ręcznie skasować wskazanie na wyświetlaczu, należy pięć razy ustawić przełącznik zapłonu w położeniu „ON”, a następnie „OFF” (1 sekunda „ON”, 1 sekunda „OFF”). Informacje na temat serwisowania silnika i kosiarki podano w rozdziale dotyczącym konserwacji.

UWAGA: Funkcja przypomnienia serwisowego działa, gdy kluczyk zapłonu jest w każdym położeniu (oprócz „STOP”). W celu zapewnienia dokładności odczytu należy pamiętać o tym, że kluczyk powinien być ustawiony w położeniu „STOP”, gdy silnik nie pracuje.

SK UPOZORNENIE NA SERVIS/POČÍTADLO HODÍN PREVÁDZKY

Upozornenie na servis zobrazuje celkový počet hodín prevádzky stroja a signalizuje, či je potrebný servis motora alebo kosačky. Vždy po 50 hodinách prevádzky sa zobrazí ikona plechovky s olejom, na 2 hodiny alebo až do času manuálneho resetovania. Ak chcete manuálne resetovať displej, otočte klúč zapalovania päťkrát do polohy On (Zap.), a potom do polohy Off (Vyp.) (1 sekundu v polohe Zap., 1 sekundu v polohe Vyp.). Pozrite si časť Údržba tohto návodu, kde sú uvedené informácie o servise motora a kosačky.

POZNÁMKA: Upozornenie na servis je zapnuté, keď je klúč vo všetkých polohách, okrem polohy „STOP“. Z dôvodu presného merania sa uistite, že keď motor nie je v chode, klúč zapalovania je prepnutý do polohy „STOP“.

HU SZERVIZEMLÉKEZTETŐ/ÜZEMÓRA-SZÁMLÁLÓ

Aszervizemlékeztető mutatja az összesített óraszámot, amelyet a motor futott, és jelzi, amikor a motort vagy a fűnyírót szervizelni kell. Minden 50 óra üzemelés után az olajoskanna ikon látható lesz 2 óráig, illetve amíg manuális nullázás nem történik. A kijelző manuális nullázásához fordítsa a gyújtáskapcsolót be állásba, majd ki állásba ötször (1 másodperc be, 1 másodperc ki). A motor és a fűnyíró szervizeléséhez lásd a jelen kézikönyv Karbantartás c. részét.

MEGJEGYZÉS: A szervizemlékeztető akkor fut, amikor a gyújtáskulcs a „STOP” kivételével bármilyen állásban van. A pontos értékek eléréséhez ügyeljen arra, hogy a gyújtáskulcs „STOP” állásban legyen, amikor a motor nem üzemel.

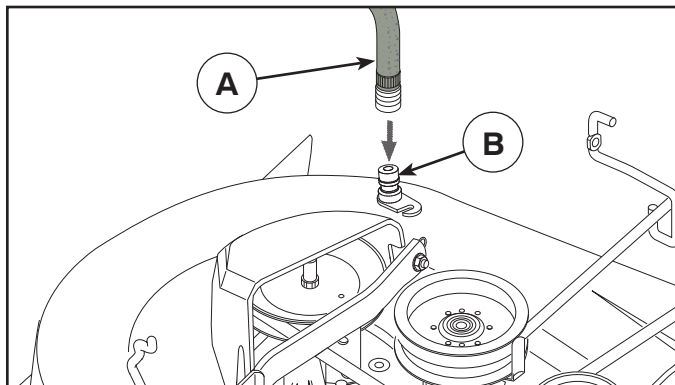

CZ OTVOR PRO MYTÍ NA KRYTU MOTORU

Na horním krytu traktoru je umístěn otvor pro mytí jako součást mycího systému krytu motoru. Měli byste ho použít po každém použití traktoru.

- Zajedte s traktorem na rovné, volné místo na trávníku v dostatečné blízkosti vodovodního kohoutu pro zahradní hadici.

DULEŽITÉ UPOZORNĚNÍ: Traktor postavte tak, aby výhoz smeroval PRYC od domu, garáže, zaparkovaných vozidel apod. Pokud je nasazen výhoz balicky nebo mulcovací kryt, odstraněte je.

- Přesvědčte se, že je ovládání spojky nástavce v poloze „DISENGAGED“ (VYPNUTO), zatáhněte parkovací brzdu a zastavte motor.
- Stáhněte blokovací kroužek adaptéru trysky na vodní hadici (A) a zatlačte adaptér do otvoru na čištění, který je umístěn na levém konci krytu sekačky (B). Uvolněte blokovací kroužek k připevnění adaptéru k trysce.

DULEŽITÉ UPOZORNĚNÍ: Vyzkoušejte bezpečné připojení zatažením za hadici.

- Otevřete přívod vody.
- Posadte se na místo řidice traktoru, opět spusťte motor a páčku plynu dejte do polohy rychlých otáček „Fast“ („“).

DULEŽITÉ UPOZORNĚNÍ: Znovu zkontrolujte, zda je prostor volný.

- Přesuňte ovládání spojky nástavce traktoru do polohy „ENGAGED“ (ZAPNUTO). Zůstaňte na sedadle řidice se zapnutým žací ústrojím, až je ústrojí čisté.
- Přesuňte ovládání spojky nástavce traktoru do polohy „DISENGAGED“ (VYPNUTO). Vypnete motor traktoru otocím klíče zapalování do polohy STOP. Zavřete přívod vody.
- Stáhněte blokovací kroužek adaptéru trysky k odpojení adaptéru z trysky otvoru pro mytí.
- Prejďte s traktorem na suché místo, nejlépe na betonový nebo vydlážděný povrch. Dejte ovládání spojky nástavce do polohy „Engaged“ (Zapnuto), aby se odstranila všechna voda a usnadnilo se vyschnutí před odstavením traktoru.



UPOZORNĚNÍ: Poškozený nebo chybející mycí fitink může mít za následek odmrštění predmetu nožem a případné zranění řidice i přihlížejících osob.

- Poškozený nebo chybející mycí fitink okamžitě vyměňte, a teprve pak sekačku opět použijte.
- Všechny otvory v sekačce zavřete šrouby a pojistnými maticemi.

HR OTVOR ZA ISPIRANJE PLATFORME

Na površini platforme vašeg traktora nalazi se otvor za ispiranje koji je dio sustava za pranje platforme. Treba ga upotrijebiti nakon svakog korištenja.

- Dovezite traktor na ravno, čisto mjesto na vašem travnjaku, dovoljno blizu slavine za vodu da se može doseći vrtnim crijevom.

VAŽNO: uvjerite se da odvodni žlijeb traktora NIJE usmjeren prema vašoj kući, garaži, parkiranim vozilima, itd. Skinite utor vreće ili štitnik za malčiranje, ako su pričvršćeni.

- Kontrola spojke dodatka mora biti u položaju „DISENGAGED“ (Deaktivirano), parkirna kočnica mora biti povučena, a motor zaustavljen.
- Povucite premanatrag prsten za učvršćenje adaptera mlaznice na vrtnom crijevu (A) i nataknite adapter na otvor za ispiranje na lijevom kraju platforme kosilice (B). Otpustite prsten da bi učvrstili adapter na mlaznici.

VAŽNO: potegnite crijevo za vodu kako bi provjerili čvrstinu spoja.

- Otvorite vodu.
- Sjedeći na mjestu rukovatelja na traktoru ponovno pokrenite motor i stavite polugu gasa na položaj „Fast“ („“).

VAŽNO: ponovno provjerite područje kako bi se uvjerali da je slobodno.

- Pomaknite kontrolu spojke dodatka traktora u položaj „ENGAGED“ (Aktivirano). Ostanite na mjestu rukovatelja s platformom za rezanje u pogonu, sve dok platforma ne bude čista.
- Pomaknite kontrolu spojke dodatka traktora u položaj „DISENGAGED“ (Deaktivirano). Okrenite ključ za paljenje na položaj STOP da bi ugasil motor traktora. Zatvorite vodu.
- Povucite prsten adaptera mlaznice prema natrag radi skidanja adaptera s otvora mlaznice za ispiranje.
- Premjestite traktor na suho mjesto, po mogućnosti cementirano ili popločeno područje. Postavite kontrolu spojke dodatka u položaj „Engaged“ (Aktivirano) da biste izbacili suvišnu vodu i pomogli pri sušenju prije skladištenja traktora.



UPOZORENJE: ako je spojnica za ispiranje razbijena ili nedostaje, vi i druge osobe ćete biti izloženi predmetima odbačenim u dodir s nožem.

- Odmah zamijenite spojnicu ako je razbijena ili nedostaje, prije ponovnog korištenja kosilice.
- Ispunite sve otvore na kosilici vijcima i protumaticama.

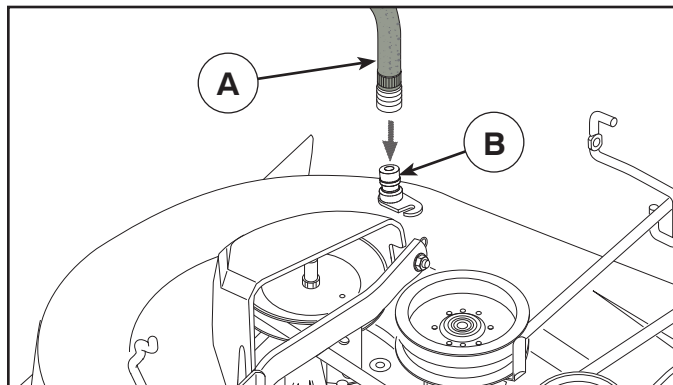

SI PRIKLJUČEK ZA IZPIRANJE OHIŠJA

Ohišje vašega vrtnega traktorja je opremljeno s priključkom za vodo, ki je del sistema za čiščenje ohišja. Uporabite ga po vsaki uporabi traktorja.

- Vrtni traktor postavite na raven in čist prostor na vaši trati, dovolj blizu vodovodnemu priključku, da ga doseže cev za zalivanje vrta.

POMEMBNO: Traktor obrnite tako, da je izmetna odprtina obrnjena STRAN od hiše, garaže, parkiranih vozil, ipd. Odstranite vrečo za pokoseno travo ali pokrov za drobljenec, če sta nameščena.

- Prepričajte se, da je sklopka priključka v položaju "IZKLJUČENA", vklopite ročno zavoro in zaustavite motor.
- Zunanji prstan nastavka šobe na vaši cevi za zalivanje vrta (A) povlecite nazaj in potisnite nastavek na priključek za izpiranje ohišja na levi strani kosilnice (B). Ko spustite zunanji prstan nastavka, je le-ta trdno povezan s priključkom.

POMEMBNO: S potegom za cev se prepričajte, da je spoj res trden.

- Odprite vodovodno pipo.
- Sedite na voznikov sedež, ponovno poženite motor in postavite ročico plina v položaj "Fast" ("↶").

POMEMBNO: Ponovno se prepričajte, da je prostor okoli traktorja prazen.

- Sklopko priključka traktorja prestavite v položaj "VKLJUČENA". Ostanite na voznikovem sedežu, rezilo kosilnice naj se vrti, dokler ni ohišje čisto.
- Sklopko priključka traktorja prestavite v položaj "IZKLJUČENA". Z obračanjem ključa za vžig v položaj STOP ugasnite motor traktorja. Zaprite vodovodno pipo.
- Zunanji prstan priključnega nastavka potegnite nazaj in povlecite nastavek s priključka za izpiranje ohišja.
- Traktor odpeljite na suho, najbolje tlakovano mesto. Sklopko priključka nastavite v položaj "Vključena", da odstranite preostalo vodo in se traktor pred pospravljanjem hitreje posuši.



OPOZORILO: Zaradi odlomljenega ali manjkajočega priključka za izpiranje lahko vas ali druge zadene predmet, ki prileti izpod rezila kosilnice.

- Odlomljeni ali manjkajoči priključek za izpiranje zamenjajte takoj, še pred prvo naslednjo uporabo kosilnice.
- Kakršnekoli odprtine na kosilnici zapolnite z vijaki in maticami.

PL OTWÓR DO SPŁUKIWANIA W POKŁADZIE

Pokład ciągnika posiada na powierzchni otwór do spłukiwania, stanowiący część systemu czyszczenia pokładu. Należy z niego korzystać po każdym użyciu.

- Wjechać ciągnikiem na wypoziomowany, czysty kawałek trawnika, na tyle blisko zaworu wody dla węża ogrodowego, aby można do niego było dosięgnąć.

WAZNE: Upewnić się, że rynną wylotową ciągnika jest skierowana w stronę przeciwną do domu, garażu, zaparkowanych pojazdów itp. Zdjąć zsył workownicy lub pokrywę maszyny do mulczowania, jeżeli są przymocowane.

- Sprawdzić, czy sprzęgło przystawki jest ustawione w położeniu „WYŁĄCZONE”, zaciągnąć hamulec postojowy i wyłączyć silnik.
- Pociągnąć do tyłu pierścień blokujący łącznika dyszy węża ogrodowego (A) i wepchnąć łącznik w otwór do spłukiwania na lewym końcu osłony kosiarki (B). Zwolnić pierścień blokujący, aby zablokować łącznik na dyszy.

WAZNE: Pociągnąć za wąż, aby się upewnić, że podłączenie jest solidne.

- Odkręcić wodę.
- Z siedzenia kierowcy na ciągniku uruchomić ponownie ciągnik i ustawić dźwignię przepustnicy w położenie „Fast” ("↶").

WAZNE: Sprawdzić ponownie obszar, upewniając się, że jest czysty.

- Ustawić sprzęgło ciągnika w położeniu „WŁĄCZONE”. Pozostać na siedzeniu kierowcy i nie zdejmować osłony, dopóki nie zostanie dobrze wyczyszczona.
- Ustawić sprzęgło ciągnika w położeniu „WYŁĄCZONE”. Przekręcić kluczyk zapłonu w położenie STOP, aby wyłączyć silnik ciągnika. Zakręcić wodę.
- Odciągnąć pierścień blokujący łącznika dyszy, aby odłączyć łącznik od portu przepłukiwania dyszy.
- Wjechać ciągnikiem na suchy obszar, najlepiej wybetonowany lub pokryty asfaltem. Ustawić sprzęgło przystawki w położeniu „WYŁĄCZONE”, aby usunąć nadmiar wody oraz ułatwić wysuszenie elementów przed odstawieniem ciągnika.



OSTRZEZENIE: Uszkodzone lub brakujące złącze może narazić użytkownika lub inne osoby na niebezpieczeństwo związane z odrzutem przedmiotów wskutek kontaktu z ostrzem.

- Wymienić natychmiast uszkodzone lub brakujące złącze przed kolejnym użyciem kosiarki.
- We wszystkie otwory w kosiarce należy wkręcić śruby i nakrętki zabezpieczające.

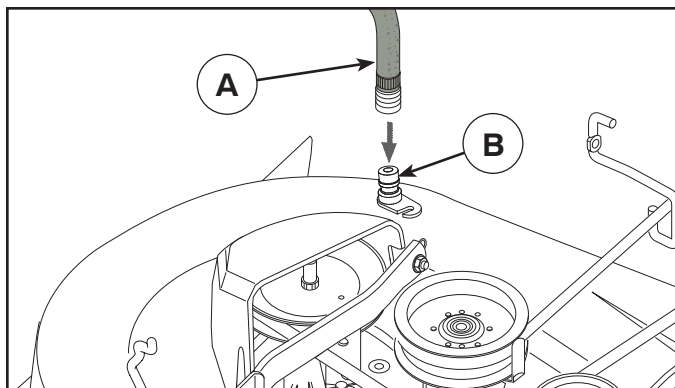

SK ZARIADENIENAVYMÝVANIEKRYTUKOSACIEHO ZARIADENIA

Kryt kosacieho zariadenia Vášho traktora je vybavený zariadením na vymývanie, ktoré tvorí súčasť systému na umývanie kapoty kosacieho zariadenia. Traktor treba opláchnuť po každom použití.

- Premiestnite traktor na rovnú, čistú plochu na trávníku, v blízkosti vodovodnej prípojky, aby sa dal dosiahnuť koniec záhradnej hadice.

DÔLEŽITÉ UPOZORNENIE: Skontrolujte, či výpustný otvor smeruje PREČ OD domu, garáže, zaparkovaných automobilov a pod. Vyberte prepážku výpustného otvoru alebo kryt mulčovača, ak sú namontované.

- Uistite sa, že spojka nástavca je v polohe „VYPNUTÝ“, aktivujte parkovacia brzda a zastavte motor.
- Vytiahnite blokovací prstenec adaptéra hubice vašej záhradnej hadice (A) a zatlačte adaptér do zariadenia na vymývanie na ľavom konci krytu kosacieho zariadenia (B). Uvoľnite blokovací prstenec, aby adaptér zaskočil do hubice.

DÔLEŽITÉ UPOZORNENIE: Potiahnite za hadicu, aby ste skontrolovali, či je bezpečne upevnená.

- Otvorte vodovodný kohútik.
- Sadnite si na miesto vodiča na traktor, znovu naštartujte motor a otočte spúšťač chodu do polohy „Fast“ („“).

DÔLEŽITÉ UPOZORNENIE: Znovu skontrolujte, či je oblasť čistá.

- Presuňte spojku nástavca do polohy „ZAPNUTÝ“. Ostanete na mieste obsluhy s uchyteným rezacím zariadením, kým nebude kryt vypláchnutý.
- Presuňte spojku nástavca do polohy „VYPNUTÝ“. Otočte kľúč zapalovania do polohy STOP, aby sa vypol motor traktora. Zatvorte vodovodný kohútik.
- Potiahnite blokovací prstenec adaptéra hubice dozadu, aby sa adaptér uvoľnil z hubice vymývacieho zariadenia.
- Premiestnite traktor na suché miesto, radšej s cementovým alebo dláždeným povrchom. Presuňte spojku nástavca do polohy „Vypnutý“, čím odstránite prebytočnú vodu a uľahčíte osušenie pred zaparkovaním traktora.



UPOZORNENIE: Zlomenie alebo strata upevnenia vymývacieho zariadenia môže spôsobiť, že vy alebo iné osoby budete vystavení odhodneniu predmetov, ktoré prídu do styku s cepelami.

- Zlomené alebo chýbajúce upevnenie vymývacieho zariadenia okamžite nahradte, ešte pred opätovným použitím kosacieho zariadenia.
- Skontrolujte, či sú vo všetkých otvoroch kosacieho zariadenia skrutky a matice.

HU FEDÉLZETI ÖBLÍTŐNYÍLÁS

Fedélzeti mosórendszerének részeként a traktor egy öblítőnyílással is rendelkezik. Ennek használata minden alkalmazás után kötelező.

- Álljon a traktorral a pázsitnak egy tiszta, vízszintes részére úgy, hogy a kerti tömlővel könnyen elérhesse a vízcsapot.

FONTOS: Ügyeljen arra, hogy a traktor kihordócsöve NE a ház, garázs, parkoló autók stb. felé nézzen. Ha fent van, vegye le a fegyújtócsövet vagy a mulch-burkolatot.

- Ügyeljen arra, hogy az adapter kuplungvezérlése „KIENGEDVE” helyzetben legyen, húzza be a kéziféket, és állítsa le a motort.
- Húzza hátra a fűvókaadapter reteszelőperemét a kerti tömlőn (A), majd nyomja rá az adaptert a kaszaegység (B) bal oldalán levő öblítőnyílásra. A reteszelőperem visszaengedésével rögzítse az adaptert a fűvókaához.

FONTOS: A tömlő megfeszítésével biztosítsa a csatlakozás megfelelőségét.

- Nyissa meg a vizet.
- Foglaljon helyet a traktor vezetőülésében, indítsa be újra a motort és tegye a gázkart „Fast” („“) állásba.

FONTOS: Ellenőrizze ismét, hogy a területen semmilyen akadály ne legyen.

- Állítsa a traktor adapterének kuplungvezérlését „BEKAPCSOLVA” helyzetbe. Maradjon a vezetőülésben, a vágószerkezet pedig a tisztítás folyamán végig legyen bekapcsolva.
- Állítsa a traktor adapterének kuplungvezérlését „KIENGEDVE” helyzetbe. A traktor motorjának leállításához fordítsa az indítókulcsot STOP helyzetbe. Zárja el a vizet.
- Húzza hátra a fűvókaadapter reteszelőperemét, hogy az adaptert lecsatlakoztathassa az öblítőnyílásról.
- Guruljon a traktorral száraz helyre, lehetőség szerint betonozott vagy kövezett területre. Állítsa az adapter kuplungvezérlését „Bekapcsolva” helyzetbe, mert így eltávolíthatja a fölös vizet, és elősegítheti a száradást, mielőtt a traktort félreteszi.



VIGYÁZAT: Ha az öblítőszerelvény törött vagy hiányzik, akkor emiatt a késsel való érintkezés veszélyhelyzetet teremthet.

- A törött vagy hiányzó öblítőszerelvényt a traktor ismételt használata előtt azonnal pótolni kell.
- A funyíró minden esetleges nyílását csavarral és ellenanyával kell betömni.

7. Hledání a odstranění závad 7. Pronalženje Kvarova

CZ Motor nenaskočí

1. V nádrži nejsou pohonné hmoty
2. Vadná zapalovací svíčka
3. Špatně připojená zapalovací svíčka, poškozený kabel
4. Nečistota v karburátoru nebo přívodu paliva

Startér neprotočí motor

1. Vybitá baterie
2. Špatný dotek mezi kabelem a pólem baterie
3. Spínací páčka je ve špatné poloze
4. Hlavní pojistka je vadná
5. Vadný spínací zámek zapalování
6. Bezpečnostní kontakt pro spojku/brzdu je vadný
7. Pedál spojka/brzda není sešlápnutý

Motor pracuje nepravidelně

1. Příliš vysoký stupeň rychlosti
2. Vadná zapalovací svíčka
3. Chybně seřízený karburátor
4. Ucpaný čistič vzduchu
5. Ucpané odvodušnění palivové nádrže
6. Chybně seřízené zapalování
7. Nečistota v palivovém vedení

Motor má slabý výkon

1. Ucpaný čistič vzduchu
2. Páčka plynu v poloze startování v nízkých teplotách (☼).
3. Vadná zapalovací svíčka
4. Nečistota v karburátoru nebo palivovém vedení
5. Chybně seřízený karburátor

Motor se přehřívá

1. Přetížený motor
2. Ucpané otvory pro chladící vzduch
3. Poškozený ventilátor
4. Příliš málo nebo žádný olej v motoru
5. Chybně seřízené zapalování
6. Vadná zapalovací svíčka

Baterie se nenabíjí

1. Vadná pojistka
2. Jeden nebo více článků baterie je poškozen
3. Špatný kontakt mezi kabelem a baterií

Osvětlení nefunguje

1. Není připojená izolační svorka světlometu.
2. Vadná žárovka
3. Vadný spínač
4. Zkrat v některém vedení

Stroj vibruje

1. Žací nože jsou uvolněny
2. Motor je uvolněný
3. Nevyvážení jednoho nebo více nožů, způsobené poškozením nebo špatným vyvážením po broušení

Špatné sečení

1. Tupé nože
2. Šikmo seřízené žací ústrojí
3. Příliš vysoká nebo mokrá tráva
4. Nahromadění trávy pod krytem žacího ústrojí
5. Různé tlaky v pneumatikách na levé a pravé straně
6. Příliš vysoká rychlost
7. Řemen pohonu prokluzuje

HR Motor se ne može pokrenuti

1. Nema goriva u rezervoaru za gorivo.
2. Pokvaren prikljucak.
3. Oštećena veza prikljucka.
4. Prljavština u rasplinjacu ili u cijevi za gorivo.

Paljenje aktivirano, motor se ne pokrece

1. Prazan akumulator.
2. Slab kontakt između kabla i pola akumulatora.
3. Rucica za ukopcavanje/iskopcavanje u pogrešnom položaju.
4. Pregorio glavni osigurac.
5. Pokvarena kontakt brava.
6. Pokvaren sigurnosni kontakt pedale spojka/kocnica.
7. Pedala spojka/kocnica nije pritisnuta u donji položaj.

Motor radi nejednolice

1. Previsok stupanj prijenosa.
2. Pokvaren prikljucak.
3. Rasplinjac nepravilno podešen.
4. Zacepljen zracni filter.
5. Zraccenje rezervoara za gorivo zacepljeno.
6. Paljenje treba prepodesiti.
7. Prljavština u crpki za gorivo.

Motor nema snage

1. Zacepljen zracni filter.
2. Gas u položaju za pokretanje po hladnom vremenu (☼).
3. Pokvaren prikljucak.
4. Prljavština u rasplinjacu ili crpki za gorivo.
5. Rasplinjac nepravilno podešen.

Motor se pregrijava

1. Preopterećen motor.
2. Zacepljenost dovoda zraka ili rebara hladnjaka.
3. Oštećen ventilator.
4. U motoru nema ulja ili ga ima premalo.
5. Paljenje treba prepodesiti.
6. Pokvaren prikljucak.

Akumulator se ne puni

1. Pregorio osigurac.
2. Pokvarena jedna ili više celija.
3. Slab kontakt između polova akumulatora i kablova.

Rasvjeta ne funkcioniše

1. Konektor žice dugih svjetala nije priključen.
2. Pregorjele žarulje.
3. Pregorijo prekidac.
4. Kratak spoj na kablju.

Stroj vibrira

1. Olabavljeni noževi.
2. Olabavljen motor.
3. Neuravnotežen jedan ili oba noža zbog oštećenja ili zbog lošeg balansiranja poslije oštrenja.

Nejednolice rezanje

1. Tupi noževi.
2. Uredaj za rezanje odstupio od pravilnog položaja.
3. Previsoka ili mokra trava.
4. Trava se zaglavila pod poklopcem.
5. Različiti tlak guma na lijevoj i desnoj strani.
6. Prijenosni stupanj previsok.
7. Skliznuo pogonski remen.

7. Odpravljanje Težav. 7. Przyczyny ewentualnych usterek.

(SI) Če motorja ne morete vžgati

1. V rezervoarju ni goriva.
2. Pomanjkljiv priključek.
3. Pomanjkljiva veza s priključkom.
4. Umazanija v uplinjaju ali cevi za gorivo.

Motor vžgan, vendar ni obratov

1. Izpraznjen akumulator.
2. Slab kontakt med sponkami kablov in poloma akumulatorja.
3. Rocica za vklop/odklop v napacnem položaju.
4. Pregorela glavna varovalka.
5. Pomanjkljiva ključavnica za vžig motorja.
6. Pomanjkljiv varnostni kontakt pedala sklopka/zavora.
7. Niste pritisnili pedala sklopke/zavore do konca.

Motor deluje neenakomerno

1. Previsoka prestava.
2. Nezadostno napajanje.
3. Nepravilno nastavljen uplinjac.
4. Zamašen zračni filter.
5. Zamašeno zrčenje rezervoarja za gorivo.
6. Vžig nepravilno nastavljen.
7. Umazanija v crpalki za gorivo.

Motor nima moci

1. Zamašen zračni filter.
2. Ročica za nastavitev plina v položaju za zagon v hladnem vremenu (⊗).
3. Pomanjkljiv priključek.
4. Umazanija v uplinjaju ali cevi za gorivo.
5. Uplinjac nepravilno nastavljen.

Pregretje motorja

1. Preobremenjen motor.
2. Zamašen dovod zraka ali zamazana rebra hladilnika.
3. Poškodovan ventilator.
4. V motorju ni olja ali ga je premalo.
5. Vžig nepravilno nastavljen.
6. Pomanjkljiv priključek.

Akumulator se ne polni

1. Pregorela varovalka.
2. Ne deluje ena ali več celic.
3. Slab kontakt med sponkami kablov in poloma akumulatorja.

Pomanjkljiva razsvetljava

1. Priključek za kabel žarometov ni priključen.
2. Pregorele žarnice.
3. tikalo.
4. Kratek stik na kablu.

Stroj vibrira

1. Rezila niso trdno pritrjena.
2. Motorja ni pritrjen.
3. Neravnovesje enega ali obeh rezil zaradi poškodbe ali slabega uravnovešanja po ostrženju.

Neenakomerna košnja

1. Topa rezila.
2. Rezalnik se premaknil iz pravih položaja.
3. Previsoka ali mokra trava.
4. Pod pokrovom je obticala trava.
5. Razlicen tlak v levih in desnih pnevmatikah.
6. Previsoka prestava.
7. Pogonski jermen zdrsuje.

(PL) Nie można uruchomić silnika

1. Brak paliwa w zbiorniku
2. Niesprawna świeca zapłonowa
3. Uszkodzony przewód elektryczny świecy zapłonowej
4. Zanieczyszczony gaźnik lub przewody paliwowe

Rozrusznik nie może obrócić silnika

1. Rozładowany akumulator
2. Złe połączenie styków akumulatora z przewodami elektrycznymi
3. Dźwignia służąca do włączania / wyłączenia przyrządu tnącego w złym położeniu
4. Spalony główny bezpiecznik
5. Uszkodzony włącznik układu zapłonowego (stacyjka)
6. Uszkodzony wyłącznik bezpieczeństwa pedału sprzęgła / hamulca
7. Pedał sprzęgła / hamulca nie został wciśnięty

Silnik pracuje nierównomiernie

1. Jazda na zbyt wysokim biegu
2. Niesprawna świeca zapłonowa
3. Nieprawidłowo wyregulowany gaźnik
4. Zanieczyszczony filtr powietrza
5. Zatkany odpowietrznik zbiornika paliwa
6. Nieprawidłowo ustawiony zapłon
7. Zanieczyszczone przewody paliwowe

Silnik nie uzyskuje pełnej mocy

1. Zanieczyszczony filtr powietrza
2. Dźwignia przepustnicy w położeniu rozruchu w niskiej temperaturze (⊗).
3. Niesprawna świeca zapłonowa
4. Zanieczyszczone przewody paliwowe
5. Nieprawidłowo wyregulowany gaźnik

Silnik przegrzewa się

1. Przeciążenie silnika
2. Zatkany wlot powietrza lub zanieczyszczone uźebrowanie silnika
3. Uszkodzony wentylator
4. Brak lub zbyt mała ilość oleju w silniku
5. Nieprawidłowo ustawiony zapłon
6. Niesprawna świeca zapłonowa

Akumulator nie ładuje

1. Przepalony bezpiecznik.
2. Niesprawne jedno lub kilka ogniw.
3. Słaby styk między biegunami akumulatora i przewodami.

Światła nie działają

1. Złącze przewodu światła przednich niepodłączone.
2. Przepalone żarówki.
3. Niesprawny przełącznik.
4. Zwarcie w obwodzie.

Silne dragania kosiarki

1. Luzy w przyrządzie tnącym
2. Luzy w silniku
3. Niewyważony przyrząd tnący. Przyczyną może być uszkodzenie jednego lub obu noży lub złe wyważenie po ostrzeniu.

Nierówna wysokość koszonej trawy

1. Stępienie noży
2. Zukosowanie przyrządu tnącego
3. Długa lub mokra trawa
4. Pod pokrywą zebrało się dużo ściętej trawy
5. Nierówne ciśnienie w oponach po prawej i lewej stronie kosiarki
6. Jazda na zbyt wysokim biegu
7. Ślizga się pasek w przekładni pasowej napędzającej układ jezdny

7. Riešenie Problémov. 7. Hibakeresés.

SK Motor nechce naštartovať

1. V nádrži nie je palivo.
2. Chybná sviečka.
3. Chybné spojenie sviečky.
4. Špina v karburátore alebo v prívide paliva.

Spúšťač motora neotáča motor

1. Vybitá batéria.
2. Zlý kontakt medzi káblom a pólom na batériu.
3. Páka žacieho agregátu (zapojené/vypojené) je v zlej polohe.
4. Chybná hlavná poistka.
5. Chybná zámka zapalovania.
6. Chybný bezpečnostný kontakt pedálu spojky/brzdy.
7. Pedál spojky/brzdy nie je zošliapnutý.

Chod motora je nepravidelný

1. Príliš vysoký prevod.
2. Chybná sviečka.
3. Nesprávne nastavený karburátor.
4. Upchatý vzduchový filter.
5. Upchatá ventilácia palivovej nádrže.
6. Chybné nastavenia zapalovania.
7. Špina v prívide paliva.

Slabý motor

1. Upchatý vzduchový filter.
2. Poloha ovládača prevodovky pri štartovaní v studenom počasí (❄).
3. Chybná sviečka.
4. Špina v karburátore alebo v prívide paliva.
5. Nesprávne nastavený karburátor.

Motor sa prehrieva

1. Motor je preťažovaný.
2. Upchaté nasávanie vzduchu alebo chladiacich rebier.
3. Poškodený ventilátor.
4. Veľmi málo oleja alebo žiadny olej v motore.
5. Chybné nastavenia zapalovania.
6. Chybná sviečka.

Batéria sa nenabíja

1. Chybná poistka.
2. Chybná jedna alebo viac buniek batérie.
3. Zlý kontakt medzi pólmí batérie a káblami.

Osvetlenie nefunguje

1. Konektor vodiča čelného svetlometu nie je pripojený.
2. Chybné žiarovky.
3. Chybný prepínač.
4. Skrat kábla.

Stroj vibruje

1. Uvoľnené nože.
2. Uvoľnený motor.
3. Nerovnováha na jednom alebo oboch nožoch spôsobená poškodením alebo nesprávnym vyvážením po vybrúsení.

Nerovnomerné kosenie

1. Tupé nože.
2. Šikmá rezacia jednotka.
3. Dlhá a vlhká tráva.
4. Hromadenie trávy pod krytom kosačky.
5. Rozdielny tlak v pneumatikách na ľavej a pravej strane.
6. Príliš vysoký prevod.
7. Hnacie pásy preklzájú.

HU A motor nem indul be

1. Nincs üzemanyag a tartályban.
2. Hibás a dugasz.
3. Hibás a dugasz csatlakozása.
4. Szennyeződés került a karburátorba vagy az üzemanyag csőbe.

A motor beindítása után nem forog a motor

1. Az akkumulátor lemerült.
2. Rossz a kapcsolat a kábel és az akkumulátor pólusa között.
3. A csatlakoztató/leválasztó kar helytelen pozícióban van.
4. A fő biztosíték hibás.
5. Az indítózár hibás.
6. A tengelykapcsoló/fék pedál biztonsági érintkezője hibás.
7. A tengelykapcsoló/fék pedál nincs lenyomva.

A motor egyetlenül működik.

1. Túl nagy a sebesség.
2. Hibás a dugasz.
3. A karburátor helytelenül van beállítva.
4. A levegőszűrő el van záródva.
5. Az üzemanyagtartály szellőzőnyílása el van záródva.
6. Az indító beállítása hibás.
7. Szennyeződés került az üzemanyag csőbe.

A motor gyengén működik

1. A levegőszűrő el van záródva.
2. A gázvezérlés hideg időszaki indítási állásban (❄).
3. Hibás a dugasz.
4. Szennyeződés került a karburátorba vagy az üzemanyag csőbe.
5. A karburátor helytelenül van beállítva.

A motor túlmelegedik

1. A motor túl van terhelve.
2. A levegő bemenet vagy a hűtőbordák elzáródtak.
3. A szellőző megsérült.
4. Kevés az olaj vagy ki van fogyva a motorból.
5. Az indító beállítása hibás.
6. Hibás a dugasz.

Az akkumulátor nem töltődik

1. A biztosíték hibás.
2. Egy vagy több cella hibás.
3. Gyenge az összeköttetés az akkumulátor pólusai és a kábelek között.

Nem működnek a fények

1. A világításvezeték csatlakozója nincs csatlakoztatva.
2. Hibásak az izzólámpák.
3. Hibás a kapcsoló.
4. A kábelben rövidzárlat következett be.

A gép rezeg

1. A pengék túl lazák.
2. A motor laza.
3. Nincs egyensúly egy vagy mindkét penge esetén, sérülés vagy élezés utáni hibás kiegyensúlyozás következtében.

Egyetlen vágási eredmények

1. A pengék életlenek.
2. A vágógység ferde.
3. Hosszú vagy nedves a fű.
4. A fű beragadt a burkolat alá.
5. Eltérő a jobb és a bal oldali abroncsok nyomása.
6. Túl nagy a sebesség.
7. A hajtósíj megcsúszik.

8. Uskladnění. 8. Skladištenje. 8. Shranjevanje.

CZ Po sezoně musí být provedena následující opatření:

- Celý traktor vyčistit, obzvláště vnitřní část žacího ústrojí. Pro čištění nepoužívejte vysokotlakou myčku. Voda by se mohla dostat do motoru a převodovky a zkrátit tak životnost stroje.
- Opravit a natřít barvou potlučená místa, aby se předešlo korozi.
- Vyměnit olej v motoru.
- Palivovou nádrž vyprázdnit. Motor nastavovat a nechat běžet, dokud nebude v karburátoru žádné palivo.
- Vyjmout zapalovací svíčku a lžící motorového oleje nalít do válce. Otočit setrvačником, aby se olej rozlil po stěnách válce a pístu; svíčku opět zašroubovat.
- Baterii vyjmout, dobít a uschovat na chladném místě. Baterii chraňte před nízkými teplotami pod bodem mrazu.
- Traktor zaparkujte ve vnitřních prostorách na suchém, bezprašném místě.

Výstraha! Při čištění nikdy nepoužívejte benzín. Místo toho použijte odmašťovací prostředky a teplou vodu.

SERVIS

Při objednávání náhradních dílů sdělte prosím tyto údaje:

Typ stroje, Datum a rok prodeje, Modelové označení, Typové a výrobní číslo. Při záručních a pozáručních opravách se obraťte na autorizované prodejce. Používejte vždy originální náhradní díly.

HR Kada se završi sezona košnje poduzmite slijedece mjere:

- Ocistite kompletan stroj, a posebnu pažnju obratite na prostor ispod poklopca uređaja za rezanje. Prilikom čišćenja ne smijete upotrebljavati pranje sa vodenim mlazom pod visokim tlakom. Voda može prodrijeti u motor i mjenjač, te time skratiti vrijeme upotrebljivosti stroja.
- Popravite sve površine gdje se ogulila boja da spriječite koroziju.
- Promijenite motorno ulje.
- Ispustite gorivo iz rezervoara. Pokrenite motor i pustite ga neka radi dok ne potroši svo gorivo.
- Izvadite svjecicu i ulijte jednu jušnu žlicu motornog ulja u cilindar. Okrenite motor rucno da se ulje porazdijeli. Vratite svjecicu.
- Izvadite akumulator. Dopunite ga i uskladištite u hladnom i suhom prostoru. Zaštitite akumulator od preniskih temperatura.
- Stroj treba uskladištiti u zatvorenom i suhom prostoru bez prašine.

UPOZORENJE! Nikada ne čistite benzinom. Namjesto toga uporabite toplu vodu i deterđent za odmašćivanje.

Servisiranje

Za narudžbu rabimo slijedece informacije:

Datum kupovine, model, tip i serijski broj kosilice. Uvijek uporabljajte originalne rezervne dijelove. Za popravke strojeva u jamstvenom roku, javite se u vašu najbližu ovlaštenu servisnu radionicu odnosno servisni centar.

SI Ko se konca sezona košnje, zaščitite stroj na naslednji način:

- Ocistite celoten stroj, posebej pa prostor pod pokrovom rezalnika. Pri čiščenju ne uporabljajte tlačne priprave za pranje. Voda lahko vdre v motor in menjalnik, s tem pa skrajša uporabno dobo stroja.
- Vsa poškodovana mesta ocistite in prebarvajte, da jih zaščitite pred korozijo.
- Zamenjajte motorno olje.
- Izcrpajte gorivo iz rezervoarja. Zaženite motor in ga pustite delovati dokler ne porabi vsega goriva.
- Snemite svecko in v cilinder vlijte za eno jušno žlico motornega olja. Obrnite motor z roko, da se olje porazdeli. Vrnite svecko na njeno mesto.
- Odstranite akumulator. Napolnite ga in shranite v hladnem in suhem prostoru. Zaščitite akumulator pred mrazom.
- Stroj morate shraniti v zaprtem in suhem prostoru brez prahu.

SVARILO! Ne čistite z bencinom. Pri čiščenju uporabljajte toplo vodo in detergent za razmašcevanje.

Servisiranje

Pri naročanju rezervnih delov navedite naslednje podatke:

Datum nakupa, model, tip in serijsko številko kosilnice. Uporabljajte le originalne rezervne dele. Za servisna dela in popravila v garancijskem roku obiščite le pooblašcene zastopnike in servisne delavnice.

8. Przechowywanie. 8. Uskladnienie. 8. Tárolás.

PL Po zakończeniu sezonu należy wykonać następujące czynności:

- Oczyszczyć całą kosiarkę, szczególnie dokładnie dolną powierzchnię osłony przyrządu tnącego. Nie używać środków czyszczących pod wysokim ciśnieniem do czyszczenia. Woda może dostać się do silnika i części transmitujących, jak również uszkodzić trwale lub częściowo urządzenie
- Zamalować wszystkie odpryski farby (aby zapobiec korozji).
- Wymienić olej w silniku.
- Spuścić paliwo ze zbiornika. Uruchomić silnik, poczekać aż silnik zużyje całe paliwo jakie pozostało w gaźniku i przewodach paliwowych.
- Wykręcić świecę zapłonową i wlać jedną łyżkę stołową oleju do cylindra. Obrócić wał korbowy silnika w celu rozprowadzenia oleju po powierzchni cylindra. Wkręcić świecę zapłonową.
- Odłączyć i wyjąć akumulator. Naładować i przechowywać w chłodnym, suchym pomieszczeniu. Akumulatora nie można przechowywać w pomieszczeniach, w których zimą temperatura może być niska.
- Kosiarkę należy przechowywać w suchych i nie zapylnych pomieszczeniach.

OSTRZEŻENIE!

Do czyszczenia nie wolno używać benzyny. Należy używać detergentu usuwającego smary i ciepłej wody.

USŁUGI SERWISOWE

Przy zamawianiu części zamiennych należy podać następujące informacje:

Datę zakupu, model, typ i numer seryjny kosiarki. Należy używać wyłącznie oryginalnych części zamiennych. Informacji o warunkach: gwarancji, usług serwisowych i napraw udzielał dealerzy.

SK Akonáhle skončí sezóna kosenia, mali by byť vykonané nasledujúce kroky:

- Vyčistite celý stroj, zvlášť pod krytom rezacej jednotky. Na čistenie nepoužívajte vysoký tlak vody. Voda by sa mohla dostať do motora a PREVODU a tým by mohla skrátiť životnosť stroja.
- Pretrite všetky miesta s poškodeným lakom, aby ste zabránili korodovaniu.
- Vymeňte motorový olej –
- Vyprázdňte palivovú nádrž. Naštartujte motor a nechajte ho v chode, dokiaľ nedôjde palivo.
- Vyberte sviečku a do valca nalejte polievkovú lyžicu motorového oleja. Zatočte motorom, aby sa olej rozotrel. Potom sviečku opäť vráťte.
- Vyberte batériu, nabíte ju a uskladnite ju na chladnom suchom mieste. Chráňte ju pred nízkymi teplotami.
- Stroj by mal byť uskladnený v dome v suchom a neprašnom prostredí.

VAROVANIE!

Nikdy na čistenie nepoužívajte benzín. Miesto toho používajte odmasťovacie saponáty a teplú vodu.

Servis

Keď vykonávate objednávku náhradných dielov, potrebujeme nasledujúce informácie:

Dátum zakúpenia, model, typ a sériové číslo kosačky. Vždy používajte originálne náhradné diely. Kontaktujte svojho lokálneho distribútora, ktorý vám zabezpečí zaručený servis a opravy.

HU A fűnyírási szezon végén az alábbi lépéseket kell elvégezni:

- Tisztítsa meg az egész gépet, különösen a vágóegység burkolata alatt. A tisztításhoz ne használjon nagy nyomású mosót. A víz behatolhat a motorba és a sebességváltóműbe és lerövidítheti a gép hasznos működési idejét.
- A rozsdásodás megelőzése érdekében, fessen le minden olyan részt ahol a festék lehorzsolódott.
- Cserélje ki a motorolajat.
- Ūritse ki az űzemanyag tartályt. Indítsa el a motort és hagyja működni amíg kifogy az űzemanyag.
- Vegye le a gyűjtőgyertyát és töltsön egy kanálnyi motorolajat a hengerbe. Mozgassa meg a motort, hogy egyenletesen eloszlassa az olajat. Helyezze vissza a gyűjtőgyertyát.
- Vegye ki az akkumulátort. Töltsse fel és tárolja hűvös, száraz helyen. Ővja az akkumulátort a nagyon alacsony hőmérsékletektől.
- A gépet fedél alatt, száraz, pormentes környezetben kell tárolni.

FIGYELMEZTETÉS!

Tisztításhoz soha ne használjon benzint. Használjon zsíroldó mosószeret és meleg vizet.

Szervizelés

Rendeléskor, az alábbi adatokat igényeljük:

A fűnyíró beszerzésének ideje, modellje, típusa és sorszáma. Mindig használjon eredeti alkatrészeket. Garancia által fedett javítások és szervizelés esetén, lépjen kapcsolatba a helyi forgalmazójával.

My, společnost Husqvarna AB, SE 561 82 Huskvarna, ŠVÉDSKO, zcela zodpovědně prohlašujeme, že příslušný výrobek:

Popis	Sekačka na trávu se sedící obsluhou poháněná spalovacím motorem
Značka	Husqvarna
Platforma / typ / model	TS 142T
Šarže	Výrobní číslo od roku 2017 a dále

je zcela ve shodě s následujícími směrnicemi a předpisy EU:

Směrnice/předpis	Popis
2006/42/EC	„o strojních zařízeních“
2014/30/EU	„o elektromagnetické kompatibilitě“
2000/14/EC; 2005/88/EC	„o venkovním hluku“

Platí následující harmonizované normy a/nebo technické specifikace;

EN ISO 12100, ISO 14982, ISO 5395-1 & 3, ISO 3744, ISO 11094, EN 1032

Deklarované úrovně hluku jsou uvedeny v části s technickými údaji této příručky a podepsaném prohlášení o shodě EU ve shodě se směrnicí 2000/14/ES, příloha V.

Dodaná sekačka na trávu se sedící obsluhou poháněná spalovacím motorem je shodná se vzorkem, který prošel zkouškou.

Tvrtka Husqvarna AB, SE 561 82 Huskvarna, ŠVEDSKA izjavljuje pod izričitom odgovornosti kako je predstavljeno proizvođač:

Opis	Samohodna kosilica za travu s motorom s unutarnjim izgaranjem i sjedalom za rukovatelja
Marka	Husqvarna
Platforma / Vrsta / Model	TS 142T
Grupa	Serijski brojevi od 2017.

u potpunosti sukladan sljedećim EU direktivama i propisima:

Direktiva/propis	Opis
2006/42/EC	„koja se odnosi na strojeve“
2014/30/EU	„koja se odnosi na elektromagnetsku kompatibilnost“
2000/14/EZ; 2005/88/EZ	„koja se odnosi na vanjsku buku“

Primijenjeni harmonizirani standardi i/ili tehničke specifikacije su sljedeći;

EN ISO 12100, ISO 14982, ISO 5395-1 i 3, ISO 3744, ISO 11094, EN 1032

U skladu s dodatkom V direktive 2000/14/EC, objavljene vrijednosti zvuka navedene su u odjeljku s tehničkim podacima u ovom priručniku i u potpisanoj EC izjavi o sukladnosti.

Isporučena samohodna kosilica za travu s motorom s unutarnjim izgaranjem i sjedalom za rukovatelja sukladna je s primjerkom koji je podvrgnut ispitivanju.



VSEBINA IZJAVE ES O SKLADNOSTI

Husqvarna AB, SE 561 82 Huskvarna, ŠVEDSKA, izjavlja na lastno odgovornost, da je predstavljeni izdelek:

Opis	Sedežna kosilnica z motorjem z notranjim zgorevanjem
Znamka	Husqvarna
Platforma/vrsta/model	TS 142T
Serijska številka	Serijske številke od letnika 2017 dalje

popolnoma v skladu z naslednjimi direktivami in uredbami EU:

Direktiva/uredba	Opis
2006/42/ES	o strojih
2014/30/EU	o elektromagnetni združljivosti
2000/14/ES; 2005/88/ES	o zunanjem hrupu

Usklajeni standardi in/ali tehnične specifikacije v veljavi;

EN ISO 12100, ISO 14982, ISO 5395-1 & 3, ISO 3744, ISO 11094, EN 1032

V skladu z direktivo 2000/14/ES, priloga V, so določene ravni zvoka navedene v poglavju s tehničnimi podatki v tem priročniku in v podpisani izjavi ES o skladnosti.

Dobavljena sedežna kosilnica z motorjem z notranjim zgorevanjem je popolnoma identična izdelku, na katerem je bil opravljen pregled.



TREŚĆ DEKLARACJI ZGODNOŚCI Z NORMAMI WE

Firma Husqvarna AB, SE 561 82 Huskvarna, SZWECJA, deklaruje z pełną odpowiedzialnością, że przedstawiony produkt:

Opis	Zasilana silnikiem spalinowym kosiarka samojezdna z fotelem operatora
Marka	Husqvarna
Platforma/typ/model	TS 142T
Partia produkcyjna	Począwszy od numerów seryjnych z roku 2017

spełnia wszystkie wymogi określone w odpowiednich dyrektywach i przepisach UE:

Dyrektywa/przepis	Opis
2006/42/WE	„maszynowa”
2014/30/UE	„dotycząca zgodności elektromagnetycznej”
2000/14/WE; 2005/88/WE	„dotycząca emisji hałasu”

Zostały zastosowane następujące normy zharmonizowane i/lub parametry techniczne:

EN ISO 12100, ISO 14982, ISO 5395-1 i 3, ISO 3744, ISO 11094, EN 1032

Zgodnie z dyrektywą 2000/14/WE, Aneks V, deklarowane wartości dźwięku są podane w rozdziale „Dane techniczne” niniejszej instrukcji i w podpisanej deklaracji zgodności WE.

Dostarczona kosiarka samojezdna zasilana silnikiem spalinowym z fotelem operatora jest zgodna ze specyfikacją prototypu poddanego badaniom.



OBSAH VYHLÁSENIA O ZHODE ES

V mene spoločnosti Husqvarna AB, SE 561 82 Huskvarna, ŠVÉDSKO, vyhlasujeme s plnou zodpovednosťou, že reprezentovaný výrobok:

Popis	Kosačka na trávnu so sediacou obsluhou vybavená spaľovacím motorom
Značka	Husqvarna
Platforma/Typ/Model	TS 142T
Séria	Výrobné číslo z roku 2017 a nasledujúcich rokov

plne spĺňa nasledujúce smernice a nariadenia EÚ:

Smernice/Nariadenia	Popis
2006/42/EC	„o strojových zariadeniach“
2014/30/EÚ	„týkajúca sa elektromagnetickej kompatibility“
2000/14/ES; 2005/88/ES	„týkajúca sa hluku na voľnom priestranstve“

Spĺňa nasledujúce použité harmonizované normy a/alebo technické špecifikácie:

EN ISO 12100, ISO 14982, ISO 5395-1 a 3, ISO 3744, ISO 11094, EN 1032

V súlade s ustanovením prílohy V smernice 2000/14/ES sú deklarované úrovne hluku uvedené v časti o technických údajoch tohto návodu na obsluhu a v podpísanom Vyhlásení o zhode ES.

Dodaná kosačka na trávnu so sediacou obsluhou vybavená spaľovacím motorom sa zhoduje so vzorkou, ktorá prešla skúškou.



AZ EK-MEGFELELŐSÉGI NYILATKOZAT TARTALMA

A Husqvarna AB, SE 561 82 Huskvarna, SVÉDORSZÁG a saját felelősségére kijelenti, hogy a jelzett termék:

Leírás	Ülő helyzetben vezérelhető, belső égésű motorral működő fűnyírótraktor
Márka	Husqvarna
Platform / Típus / Modell	TS 142T
Köteg	2017-es és újabb sorozatszámok

teljes mértékben megfelel a következő EU-irányelveknek és rendeleteknek:

Irányelv/rendelet	Leírás
2006/42/EK	„gépre vonatkozó”
2014/30/EU	„elektromágneses megfelelésre vonatkozó”
2000/14/EC; 2005/88/EC	„kültéri zajkibocsátásra vonatkozó”

Az alábbi harmonizált szabványok és/vagy műszaki előírások kerültek alkalmazásra;

EN ISO 12100, ISO 14982, ISO 5395-1 és 3, ISO 3744, ISO 11094, EN 1032

A zajértékek a 2000/14/EK irányelv V. mellékletének megfelelően a használati utasításban, a műszaki adatok fejezetben, valamint az aláírt EK-megfeleléségi nyilatkozatban találhatóak.

A szállított ülő helyzetben vezérelhető, belső égésű motorral működő fűnyírótraktor megfelel a vizsgálaton átesett példadarabnak.



www.husqvarna.com