

A gasolina com até 10% de etanol (E10) pode ser usada nesta máquina. O uso de gasolina com teor de etanol maior que 10% (E10) invalida a garantia do produto.

Vous pouvez utiliser de l'essence contenant jusqu'à 10 % d'éthanol (E10) avec cet appareil. L'utilisation d'essence contenant plus de 10 % d'éthanol annulera la garantie du produit.

114 14 71-70



Manual do Operador Manuel de L'Opérateur TS 138L

Please read the operator's manual carefully and make sure you understand the instructions before using the machine.

Por favor lea cuidadosamente y comprenda estas instrucciones antes de usar esta máquina.



Portuguese/French



NORMAS DE SEGURANÇA



Práticas de Operação Seguras para las Segadoras Conducibles

PERIGO: Esta máquina de corte é capaz de amputar mãos e pés e arremessar objetos. Ignorar as seguintes recomendações de segurança pode resultar em ferimentos graves ou morte.



AVISO: Para impedir a partida acidental durante as atividades de instalação, transporte, regulagens ou consertos, desconecte a vela de ignição e posicione o cabo em local afastado da vela de ignição.



AVISO: Não desça encosta abaixo em ponto morto, você pode perder o controle do trator.



AVISO: Reboque apenas os implementos recomendados e que estão de acordo com as especificações do fabricante do trator. Tenha bom senso ao rebocar. Sobre uma encosta, opere sempre na velocidade mais baixa possível. Rebocar uma carga muito pesada sobre uma encosta é muito perigoso. Os pneus podem perder a tração no solo e fazer você perder o controle do trator.

I. OPERAÇÃO BÁSICA

- Leia, compreenda e obedeça todas as instruções presentes no manual antes de começar a trabalhar com a máquina.
- Não coloque as mãos ou pés próximo às peças giratórias ou embaixo da máquina. Fique sempre afastado da abertura de descarte.
- Apenas adultos capazes, familiarizados com as instruções, têm permissão para operar a máquina.
- Limpe a área e remova objetos como pedras, brinquedos, fios etc. que possam ser coletados e arremessados pelas lâminas.
- Antes de operar a máquina, veja se não há pessoas por perto. Pare a máquina se uma pessoa entrar na área.
- Nunca leve passageiros.
- Nunca opere o cortador em marcha à ré, a menos que seja absolutamente necessário. Sempre olhe para baixo e para trás antes e enquanto dirige em marcha à ré.
- Nunca direcione os resíduos descartados para uma pessoa. Evite descarregar os resíduos contra uma parede ou um obstáculo. Os resíduos podem ricochetear em direção ao operador. Pare as lâminas ao atravessar superfícies de cascalho.
- Não opere a máquina sem verificar se o coletor de grama, a calha de descarte ou os outros dispositivos de segurança estão instalados e funcionando.
- Diminua a velocidade antes de fazer curvas.
- O operador nunca deve deixar a máquina funcionando sem supervisão. Sempre desligue as lâminas, acione o freio de estacionamento, desligue o motor e remova as chaves antes de descer da máquina.
- Desengate as lâminas quando não estão cortando. Desligue o motor e espere que todas as peças parem completamente antes de limpar a máquina, remover o coletor de grama ou desobstruir a calha do descarte.
- Opere a máquina apenas à luz do dia ou sob iluminação artificial adequada.
- Não opere a máquina sob influência de álcool ou de outras drogas.
- Atente para o tráfego ao operar nas proximidades ou atravessando estradas.
- Seja bastante cuidadoso ao carregar ou descarregar a máquina de um reboque ou caminhão.
- Sempre utilize uma proteção para os olhos para operar a máquina.
- Use protetores auriculares para evitar danos à audição.

- Os dados estatísticos indicam que os operadores acima de 60 anos estão envolvidos em uma grande porcentagem de acidentes relacionados à condução de um cortador. Esses operadores devem avaliar sua capacidade de conduzir o cortador com segurança para proteger a si e aos outros do risco de ferimentos graves.
- Siga as recomendações do fabricante a respeito de pesos ou contrapesos das rodas.
- Elimine o acúmulo de grama, folhas ou outros resíduos na máquina, isso pode queimar em contato com os gases de escape e peças quentes do motor. Não permita que a roçadeira revolva folhas ou outros resíduos que possam se acumular. Limpe qualquer derramamento de óleo ou combustível antes de iniciar o trabalho ou de guardar a máquina. Deixe a máquina esfriar antes de guardar.

II. OPERAÇÃO EM TERRENOS INCLINADOS

As inclinações são um fator importante nos acidentes de perda de controle e tombamento, os quais podem resultar em ferimentos graves ou morte. É necessário ter bastante cuidado para operar em terrenos inclinados. Não opere a máquina em uma encosta caso não consiga recuar ou não se sinta confiante.

- Opere a máquina para cima e para baixo sobre a encosta, nunca ao longo dela.
- Atente para buracos, sulcos, saliências, pedras ou quaisquer objetos ocultos. Terrenos irregulares podem tombar a máquina. Gramas altas podem ocultar obstáculos.
- Mantenha uma velocidade baixa no solo para evitar paradas ou mudanças de marcha sobre a encosta.
- Não corte grama molhada. Os pneus podem perder tração. Mantenha a máquina sempre engrenada ao descer ladeiras. Nunca mude para ponto morto para descer desengrenado.
- Evite dar partida, parar ou virar sobre uma encosta ou ladeira. Se os pneus perderem tração, desengate as lâminas e desça a encosta em linha reta e velocidade baixa.
- O movimento sobre os terrenos inclinados deve ser lento e gradual. Não faça mudanças bruscas de velocidade ou de direção, a máquina pode capotar.
- Tenha extremo cuidado ao utilizar a máquina com coletores de grama ou outros implementos; eles podem afetar a estabilidade da máquina. Não utilize a máquina em encostas íngremes.
- Não tente estabilizar a máquina colocando o pé no chão.
- Não opere próximo a despenhadeiros, canais ou barrancos. A máquina pode capotar de repente se uma roda passar pela borda ou se a borda ceder.



NORMAS DE SEGURANÇA

Práticas de Operación Seguras para las Segadoras Conducibles



III. CRIANÇAS



AVISO: PARA EVITAR FERIMENTOS GRAVES, OPERE O TRATOR PARA CIMA E PARA BAIXO, NUNCA AO LONGO DA ENCOSTA. Não corte em inclinações maiores que 15°. Faça curvas de forma gradual para evitar o tombamento ou a perda de controle. Tenha extremo cuidado ao mudar de direção nas encostas.

Acidentes trágicos podem ocorrer se o operador não está atento à presença de crianças. Em geral, as crianças são atraídas pela máquina e pela atividade de corte grama. Nunca suponha que as crianças permanecerão onde você as viu pela última vez.

- Mantenha as crianças afastadas da área de trabalho da máquina e sob a supervisão de outro adulto capaz.
- Esteja atento e desligue a máquina se uma criança entrar na área.
- Sempre olhe para baixo e para trás antes e enquanto opera em marcha à ré para ver se há crianças pequenas nas proximidades.
- Nunca leve crianças no trator, nem quando as lâminas estiverem desligadas. As crianças podem cair e sofrer ferimentos graves ou ainda prejudicar a segurança operacional da máquina. As crianças que já tenham passeado na máquina, podem aparecer de repente na área de corte para passear mais uma vez e, com isso, podem ser atropeladas ou derrubadas pela máquina.
- Nunca permita que uma criança opere a máquina.
- Tenha ainda mais cuidado ao se aproximar de cantos cegos, arbustos, árvores ou outros objetos que possam bloquear sua visão da criança.

IV. REBOQUE

- O reboque deve ser feito apenas por uma máquina que disponha de um engate projetado para essa finalidade. O equipamento rebocado deve ser conectado apenas no ponto de engate.
- Siga as recomendações do fabricante quanto ao limite de peso para o equipamento rebocado e para rebocar em ladeiras ou encostas.
- Nunca permita a presença de crianças ou outras pessoas dentro ou em cima do equipamento rebocado.
- Nas inclinações, o peso do equipamento rebocado pode causar perda de tração e de controle.
- Dirija devagar e deixe uma folga na distância de parada.

V. SERVIÇOS

SEGURANÇA NO MANUSEIO DA GASOLINA

Para evitar ferimentos ou danos à propriedade, seja cuidadoso ao manusear a gasolina. A gasolina é bastante inflamável e os vapores são explosivos.

- Apague todos os cigarros, charutos, cachimbos e outras fontes de ignição.
- Utilize apenas recipientes de gasolina recomendados para esta finalidade.
- Nunca remova a tampa do tanque de gasolina ou complete o combustível com o motor funcionando. O motor deve esfriar antes de completar o combustível.
- Nunca abasteça a máquina em ambientes fechados.
- Nunca armazene o recipiente de combustível ou a máquina onde houver uma chama exposta, faísca ou chama-piloto, como aquelas dos aquecedores ou de outros utensílios.
- Nunca encha os recipientes dentro de veículos ou na carroceria de um caminhão ou trailer com revestimento plástico. Sempre coloque os recipientes no chão, longe do veículo, para adicionar o combustível.
- Retire os equipamentos movidos a gasolina do caminhão ou reboque e coloque-os no chão para adicionar o combustível. Se isso não for possível, reabasteça esse equipamento com um recipiente portátil em vez de um bocal de abastecimento de gasolina.

- Mantenha o bocal sempre em contato com a borda do tanque de combustível até terminar o abastecimento. Não utilize um bocal com dispositivo de trava aberta.
- Roupas com combustível derramado devem ser trocadas imediatamente.
- Nunca abasteça com combustível em excesso. Recoloque a tampa do combustível e aperte com firmeza.

SERVIÇOS GERAIS

- Nunca opere a máquina em um local fechado.
- Mantenha o aperto adequado em todas as porcas e parafusos para que o equipamento trabalhe com segurança.
- Verifique o funcionamento do freio com frequência. Ajuste e faça a manutenção conforme a necessidade.
- Mantenha ou Troque as etiquetas de segurança e orientação, se necessário.
- Antes de operar a máquina, certifique-se de que não há pessoas por perto. Pare a máquina se uma pessoa entrar na área.
- Nunca leve passageiros.
- Nunca corte a grama em marcha à ré, a menos que seja absolutamente necessário. Sempre olhe para baixo e para trás antes e enquanto opera em marcha à ré.
- Nunca leve crianças, nem mesmo com as lâminas paradas. As crianças podem cair e sofrer ferimentos graves ou ainda prejudicar a operação segura da máquina. As crianças que já tenham passeado na máquina, podem aparecer de repente na área de corte para passear mais uma vez e, com isso, podem ser atropeladas ou derrubadas pela máquina.



- Mantenha as crianças afastadas da área de corte da máquina e sob a supervisão de um adulto capaz além do operador.
- Esteja atento e desligue a máquina se uma criança entrar na área de corte.
- Nunca adultere os dispositivos de segurança. Verifique o funcionamento dos dispositivos de segurança regularmente.
- Não permita o acúmulo de grama, folhas ou outros resíduos no equipamento. Limpe os vazamentos de óleo ou combustível e remova todos os resíduos de combustível. Deixe o motor esfriar antes de guardar a máquina.
- Se você bater em um objeto estranho, pare e inspecione a máquina. Faça os consertos necessários antes de dar a partida.
- Nunca faça ajustes ou consertos com o motor funcionando.
- Inspecione os componentes do coletor de grama e a calha do descarte com frequência; faça as trocas com as peças recomendadas pelo fabricante, conforme a necessidade.
- As lâminas da roçadeira são afiadas. Mantenha as lâminas embrulhadas ou vista luvas, e seja bastante cuidadoso no manuseio.
- Antes e durante o movimento em marcha à ré, olhe para trás e para baixo por causa de crianças pequenas.
- Corte a grama em um movimento para cima e para baixo das encostas (máximo de 15°), nunca ao longo delas.
- Mantenha uma velocidade baixa no solo para evitar paradas ou mudanças de marcha sobre a encosta.
- Evite dar partida, parar ou virar sobre a encosta. Se os pneus perderem tração, desengate as lâminas e desça a encosta em linha reta e baixa velocidade.
- Se a máquina parar ao subir a encosta, desengate as lâminas, mude para marcha à ré e recue lentamente.
- Não faça curvas na encosta exceto em caso de necessidade, se possível, vire de forma lenta e gradativa em movimento descendente.
- Ao carregar ou descarregar esta máquina, não ultrapasse o ângulo máximo de operação recomendado de 15°.

ESPECIFICAÇÕES DE PRODUTOS

Capacidade e tipo de gasolina:	5,67 L / 1.5 Galões Regular sem chumbo
Tipo de óleo (API: SJ-SN):	SAE 10W30 (Acima de 32°F/0°C) SAE 5W30 (Abaixo de 32°F/0°C)
Capacidade do óleo:	Com filtro: 1,06 L / 35.5 Oz. Sem filtro: 1,05 L / 34 Oz.
Vela de ignição:	591165501 (Distância: 0,76 mm / .030")
Sistema de carregamento:	13 A para 3400 RPM
Bateria:	A/Hr: 28 Mínimo CCA: 230 Tamanho da caixa: U1R
Torque do parafuso da lâmina:	62-75 Nm 45-55 Ft. Lbs.

PARABÉNS pela aquisição do seu trator novo. Ele foi projetado e fabricado para oferecer o melhor possível em confiabilidade e desempenho.

Caso o trator apresente qualquer problema que você não consiga resolver com facilidade, entre em contato com o serviço de assistência técnica autorizada mais próximo. Nossos técnicos qualificados dispõem das ferramentas adequadas para executar os serviços de manutenção ou reparos no trator.

Leia e guarde este manual. As instruções orientam você a montar e a fazer a manutenção adequada do trator. Sempre obedeça "NORMAS DE SEGURANÇA".

RESPONSABILIDADES DO CLIENTE

- Leia e obedeça as normas de segurança.
- Siga um programa regular de manutenção, cuidados e uso do trator.
- Siga as instruções contidas nas seções "Manutenção" e "Armazenamento" deste manual do proprietário.
- Use Equipamento de Proteção Individual (EPI) adequado ao operar esta máquina, incluindo (no mínimo) um sapato resistente, proteção para os olhos e proteção para os ouvidos. Não corte vestindo calção e/ou com sandálias ou similares.
- Sempre informe alguém para que saiba que você está cortando o gramado.

AVISO: Este trator foi equipado com um motor de combustão interna e não deve ser utilizado próximo a áreas não beneficiadas cobertas de mato, grama, árvores ou arbustos, a menos que o sistema de exaustão do motor seja equipado com um dispositivo anti-faísca de acordo com as leis municipais ou estaduais vigentes (se houver). Caso o dispositivo anti-faísca tenha sido instalado, este deve ser sempre mantido em boas condições de funcionamento.

Um dispositivo anti-faísca para o silencioso pode ser adquirido no serviço de assistência técnica autorizada mais próximo.

ÍNDICE

NORMAS DE SEGURANÇA	2-3
ESPECIFICAÇÕES DO PRODUTO	4
RESPONSABILIDADES DO CLIENTE	4
MONTAGEM	6-8
OPERAÇÃO	9-15
PROGRAMA DE MANUTENÇÃO	16

MANUTENÇÃO.....	16-19
SERVIÇOS E REGULAGENS	20-25
ARMAZENAMENTO	26
RESOLUÇÃO DE PROBLEMAS.....	27-28
FRANCESÁ.....	30

PEÇAS DESMONTADAS

Volante

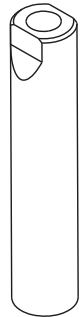
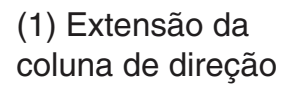
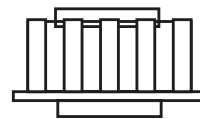
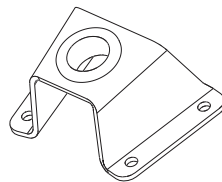
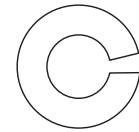
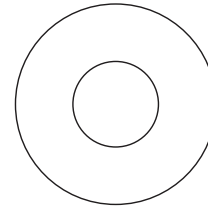
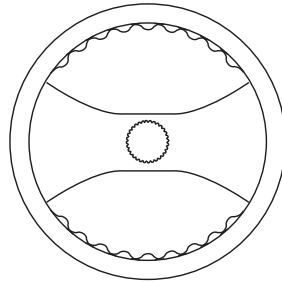
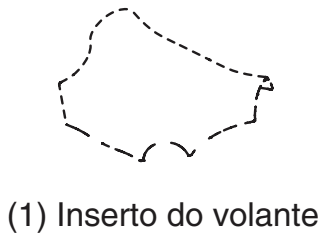

Assento

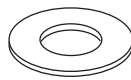
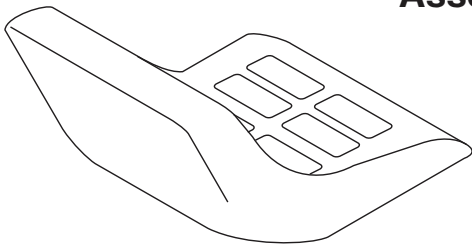

Bateria



Chaves

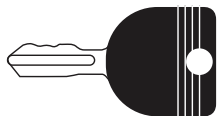

Extensão do óleo

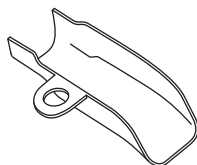

Folha de inclinação

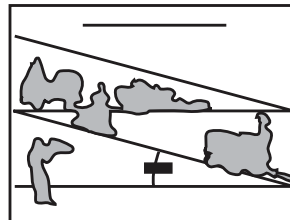

Capô

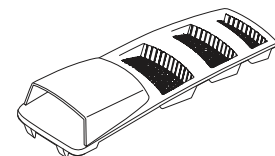

MONTAGEM

Seu trator novo já vem montado de fábrica com exceção daquelas peças não montadas para facilitar o transporte. Para garantir a operação segura e eficiente do trator, todas as peças e ferragens utilizadas na montagem devem ser fixadas com firmeza. Use as ferramentas apropriadas para assegurar o aperto correto de acordo com a necessidade.

FERRAMENTAS NECESSÁRIAS PARA A MONTAGEM

Um conjunto de chave de encaixe facilita a montagem. Os tamanhos padronizados dos encaixes necessários estão listados a seguir.

- (1) chave inglesa 3/4" (1) alicate
- (1) chave inglesa 1/2" (1) faca multiuso
- (1) manômetro para os pneus

O lado direito ou esquerdo neste manual refere-se ao ponto de vista do operador posicionado no assento do trator(ou seja, sentado atrás do volante).

REMOÇÃO DO TRATOR DA EMBALAGEM

ABRA A EMBALAGEM

- Retire da embalagem todas as peças soltas e as caixas de peças que encontrar.
- Retire os painéis do fim e abaixe os painéis laterais.
- Procure quaisquer peças soltas ou papelão e retire da embalagem.

ANTES DE REMOVER O TRATOR DA BASE

CONECTAR A BATERIA (Veja Fig. 1)



AVISO: Evite curtos-circuitos nos terminais da bateria; não permita que uma ferramenta ou qualquer outro objeto entre em contato com os terminais ao mesmo tempo. Antes de conectar a bateria, remova pulseiras de metal, pulseiras de relógio, anéis, etc. O terminal positivo deve ser conectado primeiro para evitar faíscas do terra acidental.

OBSERVAÇÃO: Caso a bateria seja colocada em funcionamento após o mês e ano indicados na etiqueta (localizada entre os terminais), carregue a bateria por uma hora com 6 a 10 A, no mínimo. (Consulte as instruções de carregamento no item "BATERIA" na seção de Manutenção deste manual).

- Determine a localização da bateria. A localização da bateria estará sob o assento ou o capô.
- Suspenda a base do assento ou o capô até a posição elevada.
- Remova as duas tampas dos terminais e descarte-as.
- Primeiro, conecte o cabo VERMELHO da bateria ao terminal positivo (+) com o parafuso sextavado e a porca, de acordo com a figura. Aperte com firmeza. Deslize a capa do terminal sobre o terminal.
- Conecte o cabo PRETO de aterramento ao terminal negativo (-) com o parafuso sextavado e a porca remanescentes. Aperte com firmeza.

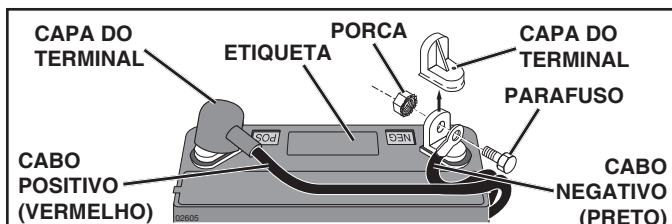

Fig. 1

- Abaixe a base do assento ou o capô.

OBSERVAÇÃO: Consulte as instruções para a instalação da bateria no item "TROCA DA BATERIA" na seção "Serviços e Regulagens" deste manual.

PARA INSTALAR O VOLANTE (Consulte a Fig. 2)

INSTALAÇÃO DO VOLANTE

- Deslize o eixo de extensão sobre o eixo de direção inferior.
- Deslize o suporte superior da direção sobre a extensão.
- Oriente o suporte da direção para que a base fique totalmente assentada no painel superior.
- Instale quatro parafusos auto-atarraxantes usando uma chave de fenda Phillips nº 2.
- Aperte manualmente cada parafuso até que fique assentado no suporte da direção, depois gire mais 90 graus.

OBSERVAÇÃO: Não aperte excessivamente os parafusos.

- Posicione os encaixes da luva sobre os encaixes do painel; empurre para prender.
- Posicione as rodas dianteiras do trator para a frente em linha reta.
- Remova o adaptador do volante e deslize o adaptador sobre o eixo de direção.
- Posicione o volante de modo que as barras transversais permaneçam na horizontal (da esquerda para a direita) e deslize a luva interna sobre o adaptador.
- Monte a arruela lisa grande, trave a arruela e o parafuso sextavado, e aperte com firmeza.
- Encaixe o inserto do volante no centro do volante.
- Remova os materiais de proteção do capô e da grade do trator.

IMPORTANTE: PROCURE E REMOVA QUALQUER GRAMPO QUE POSSA PERFURAR O PNEU QUANDO O TRATOR ROLAR PARA FORA DA BASE.

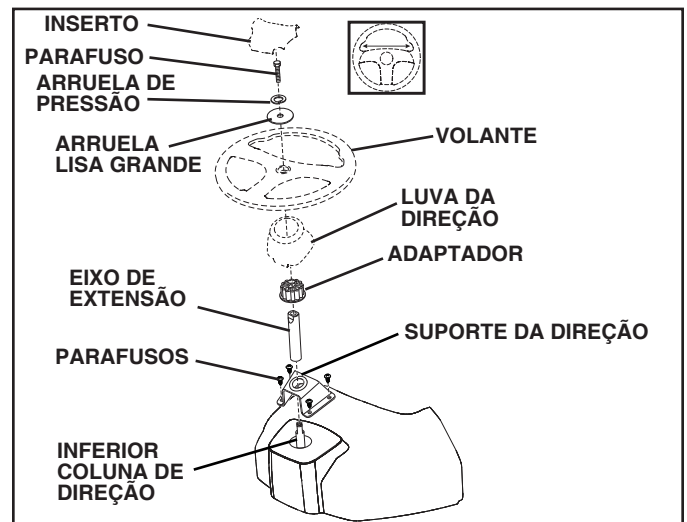

Fig. 2

MONTAGEM

INSTALAR ASSENTO (Ver Figs. 3 - 5)

- Remova os parafusos e as arruelas que prendem o assento à embalagem de papelão; deixe-os à parte para a montagem do assento no trator. Remova e descarte toda a embalagem de papelão.

IMPORTANTE: Não remova a fita da alça de ajuste até que o assento esteja firmemente preso ao trator.

- Conecte o chicote da fiação ao interruptor do assento.

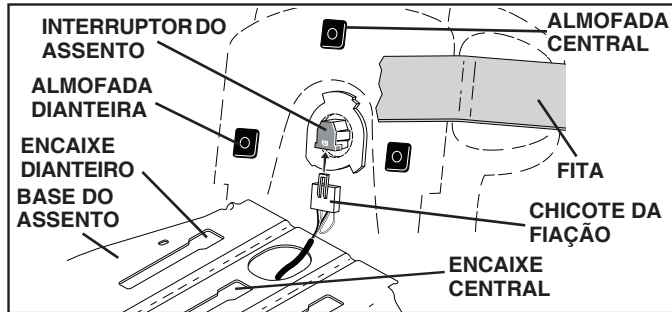

Fig. 3

OBSERVAÇÃO: As três almofadas não são instaladas ao mesmo tempo. A almofada central deve ser instalada primeiro, para as outras almofadas se alinharem aos orifícios de montagem.

- Coloque o assento na base para que a almofada central esteja alinhada com o orifício de montagem do encaixe central.
- Insira a almofada e puxe o assento na direção da traseira do trator até as duas almofadas dianteiras alinharem com os orifícios de montagem do encaixe frontal.
- Insira as almofadas aplicando pressão distribuída por igual, e puxe o assento na direção da traseira do trator, tomando cuidado para que as almofadas dianteiras fiquem encaixadas na base do assento.

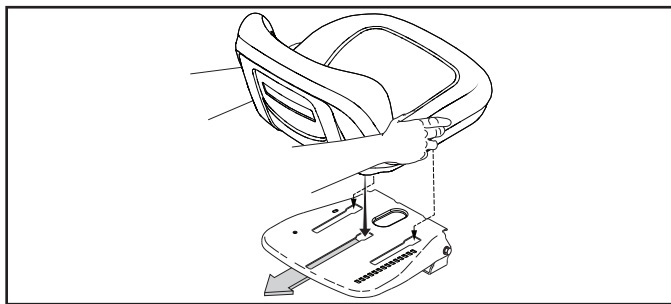

Fig. 4

- Levante o assento. Monte os parafusos e as arruelas e aperte-os com firmeza nas almofadas dianteiras.

OBSERVAÇÃO: A palavra "UP" deve apontar para cima no lado direito, e a seta deve apontar para as arruelas conforme mostrado.

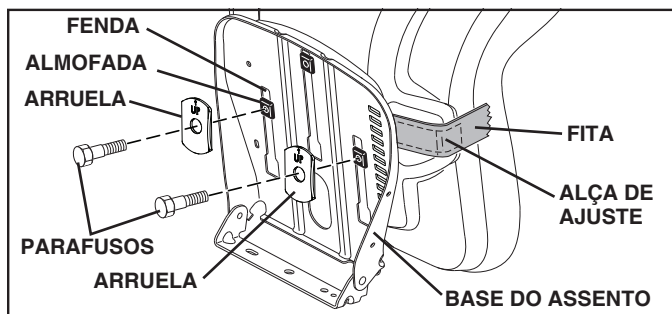

Fig.5

- Remova a fita e descarte-a.

AVISO: Antes de sentar-se ou operar o trator, o conjunto do assento deve estar firmemente preso à base.

- Abaixar o assento para a posição operacional e sente-se nele. Pressione os pedais do freio e da embreagem totalmente até o fim do curso. Se a posição de operação não estiver confortável, ajuste o assento.

AJUSTE DO ASSENTO (Ver Figs. 5)

- Segure a alça de ajuste e puxe-a para cima. Deslize o assento até a posição desejada e libere a alça de ajuste.

IMPORTANTE: Antes de operar o trator, verifique se o interruptor de presença do operador está funcionando adequadamente (consulte "VERIFICAR SISTEMA DE PRESENÇA DO OPERADOR" na seção MANUTENÇÃO deste manual).

PARA INSTALAR A TAMPA DE CAPÔ (Veja Fig. 6)

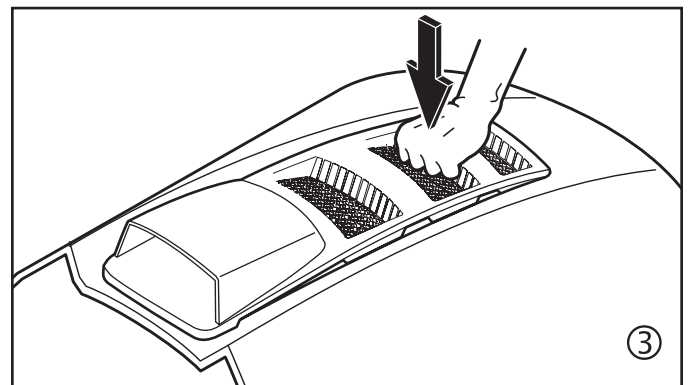
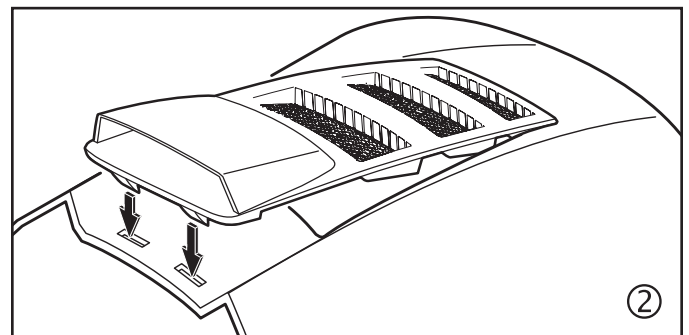
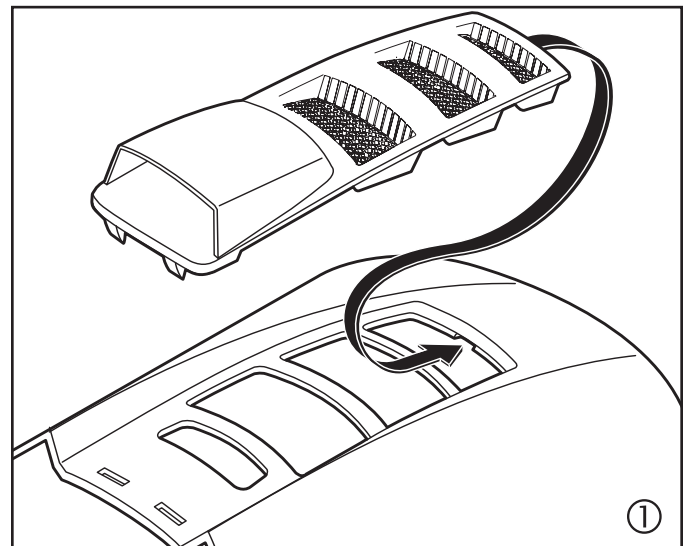

Fig. 6

MONTAGEM

OBSERVAÇÃO: Agora, você pode retirar o trator da plataforma. Continue usando as instruções que se seguem, para remover o trator da plataforma.

AVISO: Antes de começar, leia, compreenda e siga todas as instruções na seção de Operação deste manual. O trator deve estar em uma área bem ventilada e livre de objetos e pessoas à sua frente.

PARA EMPURRAR O TRATOR PARA FORA DA BASE (CONSULTE A SEÇÃO DE OPERAÇÃO PARA SABER A LOCALIZAÇÃO E A FUNÇÃO DOS COMANDOS).

- Pressione o botão da alavanca de elevação de implementos e erga a alavanca até a posição mais elevada.
- Solte o freio de estacionamento pressionando o pedal de embreagem/freio.
- Coloque o comando de roda livre na posição de "transmissão desengatada" (consulte o item "TRANSPORTE" na seção de Operação deste manual).
- Empurre o trator para fora da base.
- Remova as faixas que mantêm o anteparo defletor junto ao trator.

Prossiga com as instruções a seguir.

VERIFICAR A PRESSÃO DOS PNEUS

Os pneus do seu trator foram supercalibrados na fábrica para fins de transporte. É importante corrigir a pressão dos pneus para obter o melhor desempenho no corte.

- Reduza a pressão para o valor em psi mostrado nos pneus.

VERIFICAR O NIVELAMENTO DA ROÇADEIRA

Para se obter o melhor resultado no corte, a caixa da roçadeira deve estar nivelada corretamente. Consulte o item "NIVELAMENTO DA ROÇADEIRA" na seção de Serviços e Regulagens deste manual.

VERIFICAR O POSICIONAMENTO CORRETO DE TODAS AS CORREIAS

Observe as figuras que mostram a troca das correias de transmissão e das lâminas da roçadeira na seção de Serviços e Regulagens deste manual. Verifique se as correias seguem o percurso correto.

VERIFICAR O SISTEMA DE FREIO

Assim que você aprender a operar o trator, veja se o freio está funcionando de forma correta. Consulte o item "INSPEÇÃO DO FREIO" na seção de Serviços e Regulagens deste manual.

✓ LISTA DE VERIFICAÇÃO

ANTES DE OPERAR O SEU TRATOR NOVO, DESEJAMOS QUE VOCÊ OBTENHA O MELHOR DESEMPENHO E UMA GRANDE SATISFAÇÃO COM ESTE PRODUTO DE QUALIDADE.

OBSERVE ESTA LISTA DE VERIFICAÇÃO:

- ✓ Todas as instruções de montagem foram executadas.
- ✓ Não há nenhuma peça solta na embalagem.
- ✓ A bateria está carregada e adequada para uso.
- ✓ O assento está confortável e fixado com firmeza.
- ✓ Todos os pneus estão calibrados corretamente. (Para fins de transporte, os pneus foram supercalibrados na fábrica).
- ✓ Verifique se o nivelamento transversal (lado-lado) e o longitudinal (dianteira-traseira) da plataforma da roçadeira estão corretos para obter os melhores resultados de corte. (O nivelamento depende da calibração adequada dos pneus).
- ✓ Inspeccione a correia de transmissão e da roçadeira. Veja se estão seguindo o percurso correto sobre as polias e dentro de todas as guias.
- ✓ Inspeccione a fiação. Veja se todas as conexões estão firmes e os fios ligados de forma adequada.
- ✓ Antes de dirigir o trator, o controle de roda livre deve estar na posição "transmissão engatada" (consulte o item "Transporte" na seção de Operação deste manual).

ENQUANTO VOCÊ APRENDE A OPERAR O TRATOR, DEDIQUE ATENÇÃO ESPECIAL AOS SEGUINTE ITENS IMPORTANTES:

- ✓ Nível correto de óleo do motor.
- ✓ Tanque abastecido com gasolina comum, sem chumbo, limpa e nova.
- ✓ Conheça todos os comandos, a localização e a função deles. Teste os comandos antes de ligar o motor.
- ✓ Verifique a segurança da operação do sistema de freio.
- ✓ Verifique se o Sistema de Operação Reversa (ROS) e o Sistema de Presença do Operador estão funcionando de forma adequada (consulte as seções de Operação e Manutenção deste manual).
- ✓ É importante purgar a transmissão antes de operar o trator pela primeira vez. Siga atentamente as instruções de partida e purga da transmissão (consulte o item "PARTIDA DO MOTOR" e "PURGA DA TRANSMISSÃO" na seção de Operação deste manual).

OPERAÇÃO

Estes símbolos podem aparecer no trator ou no material de consulta fornecido com o produto. Conheça e entenda o significado desses símbolos.

								
MARCHA À RÉ	NEUTRO	ALTO	BAIXO	AFOGADOR	RÁPIDO	LENTO	CHAVE DA IGNIÇÃO	
								
MOTOR DESLIGADO	PARTIDA DO MOTOR	MOTOR LIGADO	BLOQUEIO DO DIFERENCIAL	PEDAL DE EMBREAGEM/FREIO	FREIO DE ESTACIONAMENTO	ALTURA DA ROÇADEIRA	COMANDO DE ELEVAÇÃO DA ROÇADEIRA	
								
SISTEMA DE OPERAÇÃO REVERSA	MARCHA À RÉ	MARCHA À FRENTE	PILOTO AUTOMÁTICO	LUZ ACESA	COMBUSTÍVEL	BATERIA	PROTEÇÃO DE OUVIDOS NECESSÁRIA	
			    					
EMBREAGEM DE IMPLEMENTO DESENGATADO	EMBREAGEM DE IMPLEMENTO ENGATADO	PERIGO, AFASTE MÃOS E PÉS	MANTENHA A ÁREA LIMPA					RISCOS EM TERRENOS INCLINADOS (CONSULTE A SEÇÃO DE NORMAS DE SEGURANÇA)

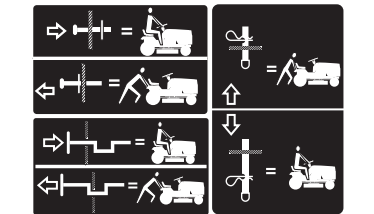

CONTROLE DE RODA LIVRE
(Apenas para modelos automáticos)



Ignorar essas recomendações de segurança pode resultar em ferimentos graves ou morte. O símbolo de alerta de segurança é utilizado para identificar informações de segurança sobre riscos de morte, ferimentos graves e/ou danos à propriedade.



PERIGO indica um risco que, se não for evitado, **causará ferimentos graves ou morte.**



AVISO indica um risco que, se não for evitado, **poderá causar ferimento grave ou morte.**



CUIDADO indica risco que, se não evitado, **talvez cause ferimento moderado ou sem gravidade.**

CUIDADO se não houver o símbolo de alerta, indica uma situação **que poderá causar ferimento grave, morte ou danos à propriedade.**



SUPERFÍCIE QUENTE indica risco que, se não evitado, **poderá causar ferimento grave, morte ou danos à propriedade.**



FOGO indica risco que, se não evitado, **poderá causar ferimento grave, morte ou danos à propriedade.**

OPERAÇÃO

CONHEÇA O SEU TRATOR

LEIA ESTE MANUAL DE INSTRUÇÕES E AS NORMAS DE SEGURANÇA ANTES DE OPERAR O TRATOR

Compare as ilustrações deste manual com o seu trator; procure se familiarizar com a localização dos diversos comandos e regulagens. Guarde este manual para consultas posteriores.

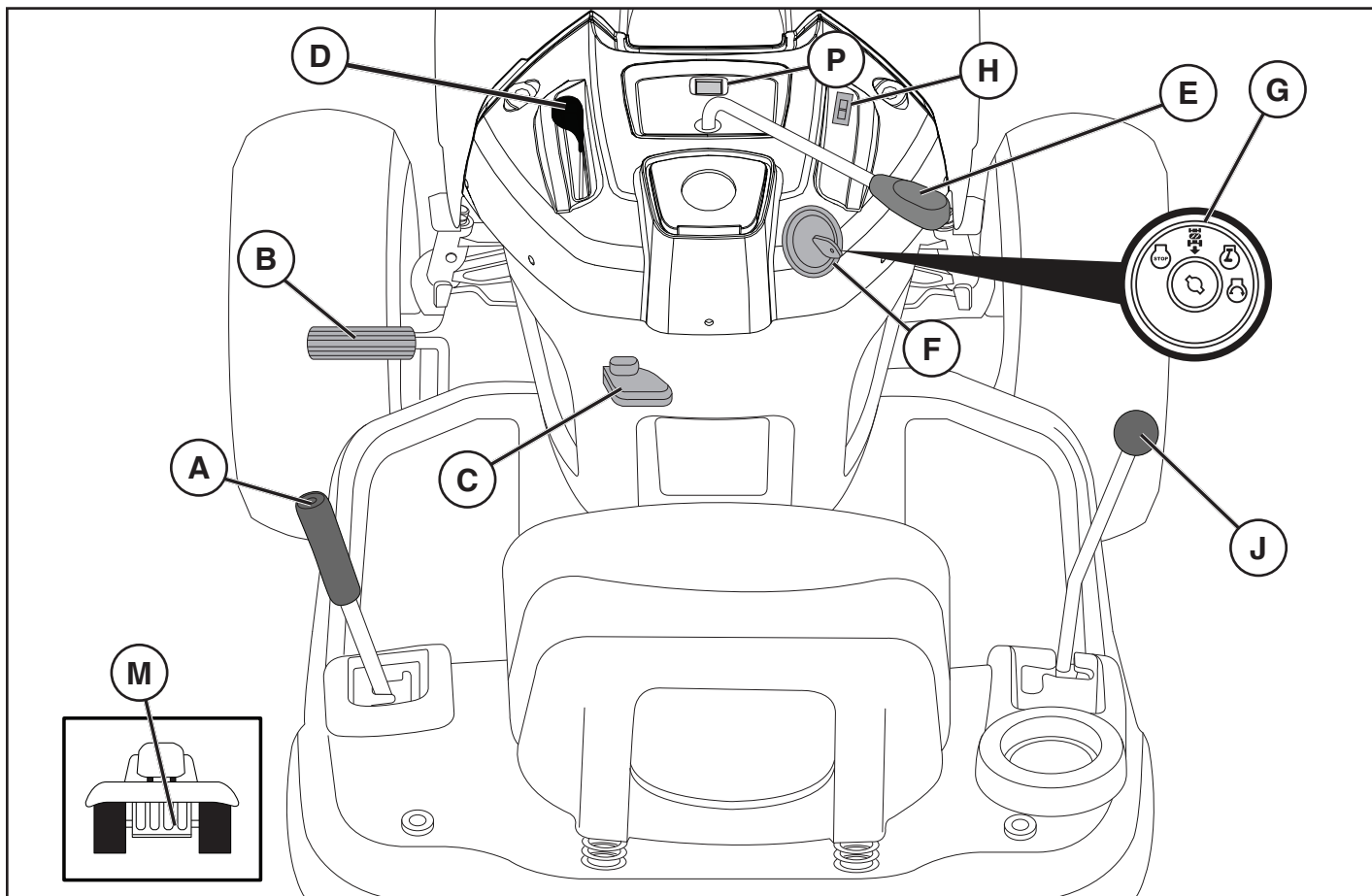

Fig. 7

Nossos tratores atendem às respectivas normas de segurança do ANSI - American National Standards Institute.

(A) ALAVANCA DE ELEVAÇÃO DE IMPLEMENTO - Utilizada para levantar, abaixar e ajustar a plataforma da roçadeira ou outros implementos instalados no trator.

(B) PEDAL DE EMBREAGEM/FREIO - Utilizada para soltar a embreagem, frear o trator e dar partida no motor.

(C) ALAVANCA DO FREIO DE ESTACIONAMENTO - Trava o pedal de freio na posição freada.

(D) COMANDO DO ACELERADOR/AFOGADOR - Utilizado para dar partida e controlar a velocidade do motor.

(E) ALAVANCA DE EMBREAGEM DE IMPLEMENTOS - Utilizada para acionar as lâminas da roçadeira ou outros implementos montados no trator.

(F) CHAVE DE IGNIÇÃO - Para dar partida e parar o motor.

(G) ROSNA POSIÇÃO "ON" (LIGADO) - Para operar a plataforma da roçadeira ou outro implemento mecanizado em marcha à ré.

(H) INTERRUPTOR DE LUZ - Liga e desliga os faróis dianteiros.

(J) ALAVANCA DE CONTROLE DE MOVIMENTO - Seleciona a velocidade e a direção do trator.

(M) COMANDO DE RODA LIVRE - Desengata a transmissão para empurrar ou rebocar lentamente o trator com o motor desligado.

(P) AVISO DE MANUTENÇÃO/HORÍMETRO - Indica quando o motor e a roçadeira necessitam de manutenção.

OPERAÇÃO



A operação de qualquer trator pode arremessar objetos nos olhos do operador, causando ferimentos graves. Sempre utilize óculos de segurança ou proteção para os olhos quando operar o trator ou executar qualquer ajuste ou conserto. Recomendamos a utilização de máscara de segurança de visão ampla por cima de óculos comuns ou óculos de segurança padrão.

UTILIZAÇÃO DO TRATOR

ACIONAR O FREIO DE ESTACIONAMENTO (Veja Fig. 8)

O seu trator está equipado com uma chave sensora de presença. Quando o motor está funcionando, se o operador tentar sair do assento sem acionar o freio de estacionamento, o motor será desligado.

- Pressione o pedal da embreagem/freio (C) até o fim e mantenha pressionado.
- Puxe a alavanca do freio de estacionamento (C) para cima e libere a pressão do pedal de embreagem/freio (B). O pedal deve permanecer na posição de freio. Certifique-se de que o freio de estacionamento mantém o trator parado.

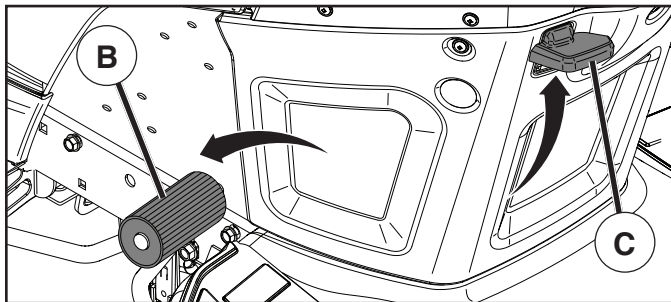
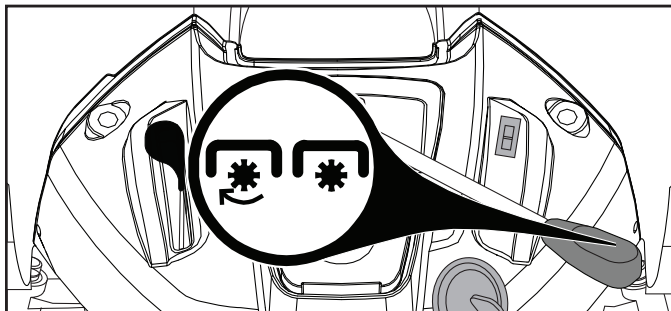

Fig. 8

PARAR (Veja Fig. 9)

AS LÂMINAS DA ROÇADEIRA -

- Para parar as lâminas da roçadeira, mova o controle de embreagem do implemento para a posição desengatada (☒).



☒ IMPLEMENTO EMBREAGEM POSIÇÃO "ENGATADA"

☒ IMPLEMENTO EMBREAGEM POSIÇÃO "DESENGATADA"

Fig. 9

PARAR O TRATOR -

- Para o trator parar, pressione o pedal de embreagem/freio até o fim.
- Mova a alavanca de controle de movimento (J) para a posição neutra.

MOTOR -

- Mova o controle (D) de aceleração para a posição lenta.

OBSERVAÇÃO: Caso o controle de aceleração não seja movido para a posição lenta e seja permitido que o motor funcione em marcha lenta antes de parar, isso poderá causar uma "contra-explosão" do motor.

- Vire a chave da ignição (F) para a posição "STOP" (parar) e retire a chave. Sempre remova a chave ao sair do trator para impedir o uso não autorizado.

- Nunca utilize o afogador para desligar o motor.

IMPORTANTE: Se a chave da ignição não ficar na posição "STOP" (parado), a bateria será totalmente descarregada com o passar do tempo.

OBSERVAÇÃO: Em determinadas condições, quando o trator está parado com o motor funcionando, os gases quentes da exaustão podem causar o escurecimento da grama. Para evitar que isso ocorra, sempre desligue o motor quando parar o trator no gramado.



CUIDADO: Sempre pare o trator completamente, conforme as instruções anteriores, antes de sair da posição de operador.

USO DO ACELERADOR (D) (Veja Fig. 10)

Sempre opere a máquina em velocidade máxima (fast).

- Operar em velocidade inferior à máxima (fast) reduz a eficiência operacional do motor.
- A velocidade máxima (fast) oferece o melhor desempenho para a roçadeira.

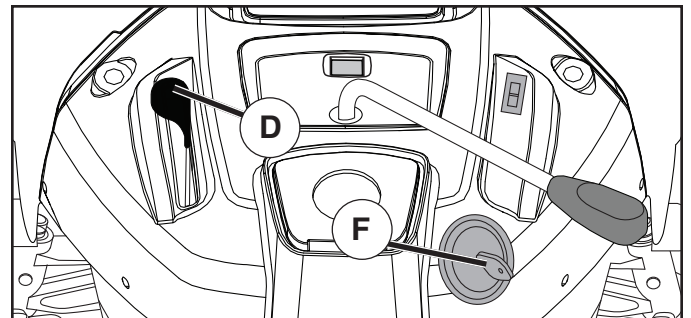

Fig. 10

OPERAÇÃO

MOVIMENTO PARA FRENTE E PARA TRÁS (Veja Fig. 11)

A direção e a velocidade do movimento são controladas pela alavanca de câmbio (J).



- Ligue o trator com a alavanca de controle de movimento na posição neutra - ponto morto.
- Solte o freio de estacionamento.
- Mova lentamente a alavanca de controle de movimento para a posição desejada.

REGULAGEM DA ALTURA DE CORTE DA ROÇADEIRA (Veja Fig. 12)

A posição da alavanca de elevação (A) do implemento determina a altura de corte.

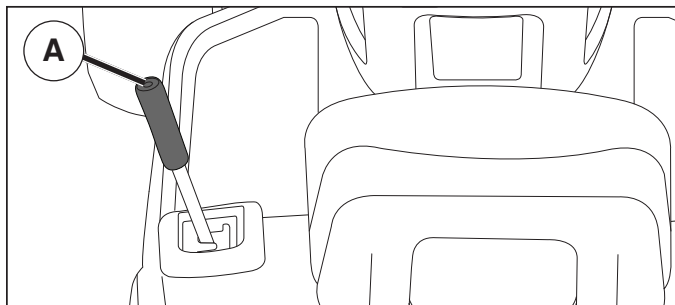

Fig. 12

- Posicione a alavanca de elevação de implemento no encaixe da altura de corte desejada.

A altura de corte varia de 25,4 a 101,6 mm (1 a 4 polegadas), aproximadamente. As alturas são medidas do solo até a ponta da lâmina com o motor desligado. Essas alturas são aproximadas e podem variar de acordo com as condições do solo, a altura e o tipo de grama sendo cortada.

- Um gramado comum deve ser cortado, aproximadamente, até 63,5 mm (2-1/2 polegadas) nos meses mais frios e até mais de 76,2 mm (3 polegadas) nos meses mais quentes. Para gramados mais saudáveis e bonitos, corte com frequência e após um crescimento moderado.
- Para melhorar o desempenho da roçadeira, a grama com mais de 152,4 mm (6 polegadas) de altura deverá ser cortada duas vezes. O primeiro corte deve ser rel-ativamente alto; o segundo, na altura desejada.

AJUSTE DAS RODAS GUIAS (Veja Fig. 13)

O ajuste das rodas guias está adequado se elas estão ligeiramente afastadas do solo quando a roçadeira está na altura de corte desejada na posição operacional. As rodas guias mantêm a plataforma na posição ideal para evitar o corte total na maioria das condições dos terrenos.

OBSERVAÇÃO: Ajuste as rodas guias com o trator em uma superfície nivelada.

1. Ajuste a roçadeira para a altura de corte desejada. (Consulte o item "REGULAGEM DA ALTURA DE CORTE DA ROÇADEIRA" nesta seção do manual.)
2. Com a roçadeira na altura de corte desejada, as rodas guias devem ser instaladas ligeiramente afastadas do solo. Instale a roda guia no furo apropriado. Aperte com firmeza.
3. Repita o processo para todas, instalando a roda guia no mesmo furo de ajuste.

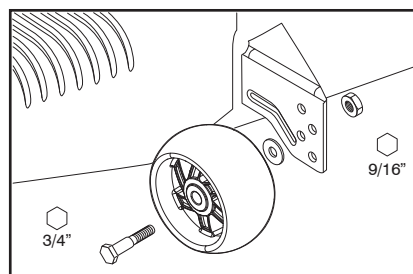

Fig. 13

OPERAÇÃO DA ROÇADEIRA

O seu trator está equipado com um dispositivo sensor da presença do operador. Se o operador deixar o assento com o motor funcionando e a embreagem do implemento engatada, o motor se desligará. É preciso posicionar-se completamente no assento, em posição centralizada, para evitar que o motor falhe ou desligue durante a operação do trator em terrenos difíceis, ondulados ou encostas.

- Selecione a altura de corte desejada. (Consulte o item "REGULAGEM DA ALTURA DE CORTE DA ROÇADEIRA".)
- Inicie as lâminas da roçadeira engatando o controle de embreagem do implemento.

PARA PARAR AS LÂMINAS

- Desengate o comando de embreagem do implemento.



CUIDADO: Não utilize a roçadeira sem instalar o coletor de grama completo (de acordo com a roçadeira) ou o anteparo defletor. (Veja Fig. 14)

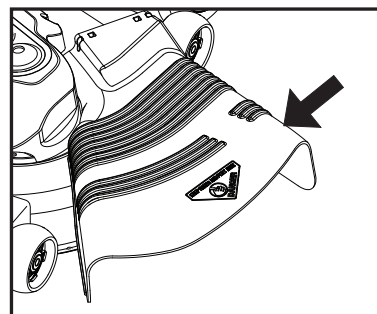

Fig. 14

OPERAÇÃO

OPERAÇÃO EM TERRENOS INCLINADOS



AVISO: Nunca dirija o trator para cima e para baixo em encostas com inclinação superior a 15°, e nunca dirija ao longo da encosta, na horizontal. Utilize o guia de estimativa de inclinação fornecido no verso deste manual.

- Selecione a velocidade mais baixa antes de conduzir o trator morro acima ou abaixo.
- Evite parar ou mudar de velocidade sobre o morro.
- Se for necessário parar, coloque rapidamente o pedal de embreagem/freio na posição "freado" e engate o freio de estacionamento.
- Mova a alavanca de controle de movimento para a posição neutra.

IMPORTANTE: A alavanca de controle de movimento não retorna à posição neutra (N) (ponto morto) quando o pedal da embreagem/freio está pressionado.

- Para reiniciar o movimento, libere o freio de estacionamento e o pedal da embreagem/freio devagar.
- Mova a alavanca de controle de movimento para configuração mais lenta.
- Faça todas as curvas devagar.

SISTEMA DE OPERAÇÃO REVERSA (ROS) (Veja Fig. 15)

O trator está equipado com um Sistema de Operação Reversa (ROS). Se o operador tentar conduzir o trator em marcha reversa com a embreagem do implemento engatada, o motor se desliga a menos que a chave esteja na posição ROS "ON".

AVISO: Conduzir o trator em marcha à ré durante o corte com a embreagem do implemento engatada é uma situação que deve ser evitada sempre. Operar em marcha à ré com o sistema de operação reversa ligado - ROS "ON" e a embreagem do implemento engatada deve ser feito apenas quando o operador precisa reposicionar a máquina com o implemento engatado. **Não se deve cortar em marcha à ré a menos que seja absolutamente necessário.**

UTILIZAÇÃO DO SISTEMA DE OPERAÇÃO REVERSA -

1. Mova a alavanca de controle de movimento (J) para a posição neutra.
2. Com o motor funcionando, vire a chave da ignição no sentido anti-horário até a posição ROS "ON".
3. Olhe para baixo e para trás antes de conduzir em reversa.
4. Mova devagar a alavanca de controle de movimento para a posição reversa para iniciar o movimento.
5. Quando não precisar utilizar o ROS, vire a chave de ignição no sentido horário até a posição "ON".

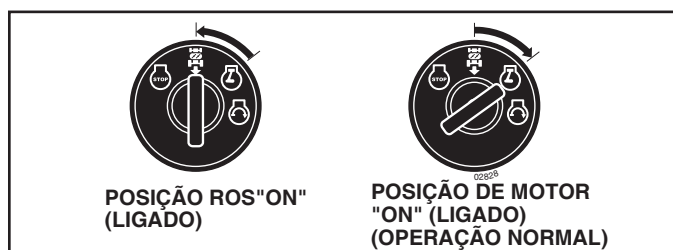

Fig. 15

TRANSPORTE (Veja Fig. 16)

Para empurrar ou rebocar o trator, desengate a transmissão colocando o comando de roda livre na posição de "roda livre". O comando de roda livre está localizado na barra de tração traseira do trator.

- Erga a alavanca de elevação de implemento até a posição mais alta.
- Puxe o comando de roda livre para fora e para dentro da fenda; libere o comando para que permaneça na posição desengatada.
- Engate a transmissão por inverte a procedimento.
- Não empurre ou reboque o trator a uma velocidade superior a 3,2 km/h (2 mph).



Fig. 16

OBSERVAÇÃO: Para proteger o capô contra danos durante o transporte do trator em um caminhão ou trailer, assegure-se de que o capô está fechado e bem fixado ao trator. Utilize meios adequados para fixar o capô ao trator (cordas, cabos, etc.).

AVISO DE MANUTENÇÃO/HORÍMETRO

O aviso de manutenção mostra o número total de horas de operação do motor e indica quando o motor ou cortador de grama precisam de manutenção. Após cada 50 horas de operação o ícone do reservatório de óleo permanecerá ligado por 2 horas, ou até que haja uma reinicialização manual. Para reiniciar a tela manualmente, gire a chave de partida para a posição ligada e, então, gire cinco vezes para a posição desligado (1 segundo ligado, 1 segundo desligado). Para realizar manutenção no motor ou no cortador de grama, veja a seção de Manutenção deste manual.

NOTA: O aviso de manutenção funciona com a chave de ignição estiver em qualquer posição, com exceção de "PARAR". Para obter uma leitura precisa, certifique-se que a chave permanece na posição "PARAR" quando o motor não estiver funcionando.

REBOQUE DE CARRINHOS E OUTROS IMPLEMENTOS

Reboque apenas os implementos recomendados pelo fabricante do trator e que atendam às especificações. Atente para o bom senso ao rebocar objetos. Rebocar uma carga muito pesada em uma encosta é muito perigoso. Os pneus podem perder a tração no solo e fazer você perder o controle do trator.

OPERAÇÃO

ANTES DA PARTIDA DO MOTOR

VERIFICAÇÃO DO NÍVEL DE ÓLEO DO MOTOR

O motor de seu trator foi enviado da fábrica já chei com óleo próprio para climas quentes.

- Estacione o trator em uma superfície nivelada para verificar o óleo do motor.
- Remova a tampa/vareta de nível do óleo e limpe com um pano. Reinsira a vareta sem apertá-la para baixo, aguarde alguns segundos, remova-a e confira o nível de óleo. Se necessário, adicione óleo até a área tracejada marcada na vareta do óleo ser atingida. Não coloque óleo em excesso.
- Para o funcionamento em clima frio, troque o óleo para facilitar a partida. (Consulte a seção “TABELA DE VISCOSIDADE DO ÓLEO” na seção de Manutenção deste manual.
- Para trocar o óleo do motor, consulte a seção de Manutenção deste manual.

ABASTECIMENTO DE GASOLINA

- Encha o tanque de combustível até a parte inferior do bocal de enchimento. Não encha demais. Use gasolina nova, limpa, não aditivada e com um mínimo de 87 octanas. Não misture óleo com gasolina. Compre combustível em quantidades que possam ser usadas dentro de 30 dias, para garantir o frescor do combustível.



CUIDADO: Limpe os resíduos de óleo ou combustível derramados. Não armazene, derrame ou manuseie gasolina próximo a uma chama exposta.

IMPORTANTE: AO TRABALHAR EM TEMPERATURAS ABAIXO DE 32°F/0°C, UTILIZE GASOLINA ESPECIAL PARA BAIXAS TEMPERATURAS, LIMPA E NOVA, A FIM DE ASSEGURAR A PARTIDA EM TEMPO FRIO.

ATENÇÃO: Combustíveis contendo álcool (usando etanol ou metanol) podem atrair umidade, que conduz à separação e formação de ácidos durante o armazenamento. O gás ácido pode danificar o sistema de combustível de um motor durante o armazenamento. Para evitar problemas no motor, o sistema de combustível deve ser esvaziado antes do armazenamento por 30 dias ou mais. Escorra o tanque de gasolina, ligue o motor e deixe-o funcionar até que as linhas de combustível e o carburador estejam vazios. Use combustível novo na próxima utilização. Consulte as Instruções de Armazenamento para obter informações adicionais. Nunca use produtos de limpeza de motor ou de carburador no tanque de combustível, ou poderão ocorrer danos permanentes. O estabilizador de combustíveis é uma alternativa aceitável para minimizar a formação de depósitos de goma de combustível, durante o armazenamento. Adicione o estabilizador na gasolina no tanque de combustível ou no recipiente de armazenamento. Siga sempre a relação de mistura encontrada no recipiente do estabilizador. Ligue o motor por pelo menos 10 minutos após a adição do estabilizador, para permitir que o estabilizador chegue ao carburador. Não esvazie o tanque de gasolina e o carburador, se estiver usando estabilizador de combustível.

PARTIDA DO MOTOR (Veja Fig. 7)

Ao ligar o motor pela primeira vez ou se o combustível acabou, a partida vai demorar um pouco mais até que o combustível saia do tanque e chegue ao motor.

- Certifique-se de que o comando da roda livre esteja na posição de transmissão engatada.
- Sente-se no assento na posição de operação, pressione o pedal do freio e acione o freio de estacionamento.
- Posicione a alavanca de controle de movimento em ponto morto.
- Mova a embreagem do implemento até a posição desengatada.
- Posicione o acelerador para afogador.

OBSERVAÇÃO: Antes de ligar o motor, leia os procedimentos de partida para tempo quente e tempo frio.

- Insira a chave na ignição e vire no sentido horário até a posição de partida e solte a chave assim que o motor pegar. Não acione o motor de arranque continuamente por mais de quinze segundos por minuto. Se o motor não pegar após várias tentativas, pressione o controle do afogador para dentro, aguarde alguns minutos e tente de novo. Se o motor ainda não pegar, puxe o controle do afogador para fora e tente de novo.

PARTIDA EM TEMPERATURAS QUENTES (acima de 10°C (50°F))

- Quando o motor ligar, empurre lentamente o controle do afogador até que o motor funcione de modo regular. Se o motor começar a funcionar de modo irregular, puxe o controle do afogador levemente por alguns segundos e, então, volte a empurrá-lo devagar.
- Os implementos e a condução no solo podem ser utilizados. Se o motor não aceitar a carga, ligue-o de novo para que es quente por um minuto usando o afogador como descrito acima.

PARTIDA EM TEMPERATURAS FRIAS (abaixo de 10°C (50°F))

- Quando o motor ligar, empurre lentamente o controle do afogador até que o motor funcione de modo regular. Continue a empurrar o controle do afogador aos poucos, para que o motor aceite as pequenas mudanças de velocidade e carga, até que o controle atinja o final de seu curso. Se o motor começar a funcionar de modo irregular, puxe o controle do afogador levemente por alguns segundos e, então, volte a empurrá-lo devagar. Isto pode requerer um período de aquecimento do motor de vários segundos até vários minutos, dependendo da temperatura.

AQUECIMENTO DA TRANSMISSÃO AUTOMÁTICA

- Antes de dirigir a unidade em temperaturas frias, a transmissão deverá ser aquecida como segue:
 - Certifique-se de que o trator esteja sobre uma superfície nivelada.
 - Solte o freio de estacionamento e deixe o freio retornar lentamente à posição operacional.
 - Aguarde um minuto para que a transmissão esquente. Isto pode ser feito durante o período de aquecimento do motor.
- Os implementos podem ser usados durante o período de aquecimento do motor depois que a transmissão estiver quente, e poderá ser necessário puxar o controle do afogador ligeiramente para fora.

OPERAÇÃO

PURGA DA TRANSMISSÃO



CUIDADO: Nunca engate ou desengate a alavanca de roda livre enquanto o motor estiver funcionando.

Para garantir a operação e o desempenho adequados, recomenda-se a purga da transmissão antes de operar o trator pela primeira vez. Este procedimento removerá todo o ar aprisionado na transmissão durante a remessa do trator.

IMPORTANTE: Se a transmissão precisar de remoção para conserto ou troca, execute a purga após a instalação e antes de operar o trator.

1. Posicione o trator em uma superfície nivelada e segura - livre de objetos e aberta - com o motor desligado e o freio de estacionamento acionado.
2. Desengate a transmissão colocando o comando de roda livre na posição desengatado (consulte o item "TRANSPORTE" nesta seção do manual).
3. Posicione-se no assento do operador e dê partida no motor. Com o motor funcionando, mova o acelerador para a posição lenta (slow). Com a alavanca de controle de movimento na posição neutra (N), desengate lentamente o pedal de embreagem/freio.



CUIDADO: Durante a etapa 4, pode haver movimento das rodas de tração.

4. Mova a alavanca de controle de movimento para frente até o fim; mantenha por cinco (5) segundos. Mova a alavanca para a posição reversa até o fim; mantenha por cinco (5) segundos. Repita esse procedimento três (3) vezes.
5. Mova a alavanca de controle de movimento para a posição neutra (N) - ponto morto. Desligue o motor e acione o freio de estacionamento.
6. Engate a transmissão colocando o controle da roda livre na posição engatada (consulte o item "TRANSPORTE" nesta seção do manual).
7. Posicione-se no assento do operador e dê partida no motor. Com o motor funcionando, mova o comando do acelerador para meia (1/2) velocidade. Com a alavanca de controle de movimento na posição neutra (N) - ponto morto, desengate o pedal de embreagem/freio lentamente.
8. Mova lentamente a alavanca de controle de movimento para frente, quando o trator se mover um metro e meio (1,5 m), aproximadamente, mova lentamente a alavanca de controle de movimento para a posição reversa. Quando o trator se mover 1,5 m, aproximadamente, retorne a alavanca de controle de movimento para a posição neutra (N). Repita três (3) vezes esse procedimento com a alavanca de controle de movimento.

A transmissão foi purgada e agora está pronta para a operação normal.

DICAS DE CORTE

- NÃO use correntes nos pneus quando o alojamento da roçadeira estiver conectado ao trator.
- A roçadeira deve ser nivelada adequadamente para se obter o melhor desempenho no corte. Consulte o item "NIVELAMENTO DA CAIXA DA ROÇADEIRA" na seção de Serviços e Regulagens deste manual.
- O lado esquerdo da roçadeira deve ser utilizado para aparar com mais precisão.
- Dirija o trator de modo que os restos da grama cortada sejam descartados na área onde o trator já cortou. A área a ser cortada deve ficar à direita do trator. Isso resultará em uma distribuição mais equilibrada dos resíduos de grama e um corte mais uniforme.
- Para roçar grandes áreas, comece virando à direita para que os resíduos de grama sejam descartados longe de arbustos, cercas, passagens de automóveis, etc. Depois de uma ou duas passadas, corte na direção oposta, virando para a esquerda até finalizar a área. (Veja Fig. 17).

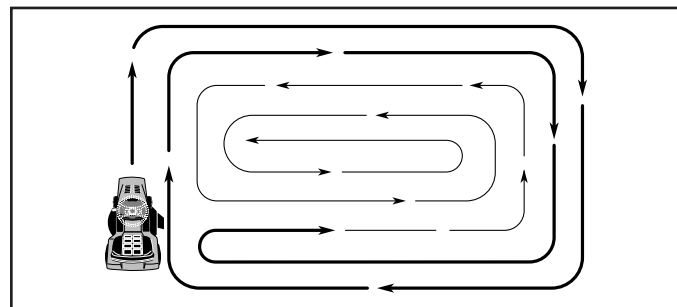

Fig. 17

- Se a grama estiver muito alta, o corte deve ser feito em duas etapas para reduzir a carga e o risco de incêndio por causa dos resíduos secos de grama. O primeiro corte deve ser relativamente alto; o segundo, na altura desejada.
- Não corte grama molhada. A grama molhada obstruirá a roçadeira e deixará irregularidades indesejadas. Espere a grama secar antes de iniciar o corte.
- Sempre opere o motor com aceleração total para obter um melhor desempenho no corte e o descarte adequado do material. Regule a velocidade no solo selecionando a marcha baixa o suficiente para que o desempenho da roçadeira corresponda à qualidade desejada para o corte.
- Ao operar os implementos, selecione uma velocidade no solo que se adapte ao terreno e promova o melhor desempenho do implemento utilizado.

MANUTENÇÃO

PROGRAMA DE MANUTENÇÃO		ANTES DE CADA USO	A CADA 8 HORAS	A CADA 25 HORAS	A CADA 50 HORAS	A CADA 100 HORAS	A CADA TEMPORADA	ANTES DE ARMAZENAR
T R A T O R	Verificar o funcionamento do freio	✓	✓					
	Verificar a pressão dos pneus	✓	✓					
	Verificar os sistemas de presença do operador e "ROS"	✓						
	Verificar se há elementos de fixação soltos	✓				✓		✓
	Verificar/substituir as lâminas da roçadeira			✓ ₃				
	Quadro de lubrificação			✓				✓
	Verificar a carga da bateria			✓ ₄				
	Limpar a bateria e os terminais			✓				✓
	Limpe os resíduos da placa de direção.			✓ ₅				
	Verificar arrefecimento do conjunto transmissão/transeixo			✓				
	Verificar o nivelamento da roçadeira				✓			
Verificar as correias "V"					✓			
M O T O R	Verificar o nível de óleo do motor	✓	✓					
	Trocar o óleo do motor (Modelos com o filtro de óleo)				✓ _{1,2}			✓
	Trocar o óleo do motor (Modelos sem o filtro de óleo)			✓ _{1,2}				✓
	Limpar o filtro de ar			✓ ₂				
	Limpar a tela de ar			✓ ₂				
	Inspecionar o silencioso/dispositivo anti-faísca				✓ ₆			
	Substituir o filtro de óleo (se equipado)					✓ _{1,2}		
	Limpar as aletas de arrefecimento do motor					✓ ₂		
	Substituir a vela de ignição					✓	✓	
	Substituir o cartucho de papel do filtro de ar					✓ ₂		
	Substituir o filtro de combustível						✓	

1 - Faça trocas mais frequentes quando operar com cargas mais pesadas ou em temperaturas ambientes mais altas.

2 - Faça manutenções mais frequentes quando operar em locais empoeirados e sujos.

3 - Troque as lâminas com mais frequência quando operar em solo arenoso.

4 - Não é obrigatório se equipado com bateria livre de manutenção.

5 - Consulte o item "LIMPEZA" na seção Manutenção deste manual.

6 - Inspecione o silenciador a cada 50 horas de trabalho ou a cada seis meses em busca de sinais de dano. Se danos forem encontrados, consulte a lista de peças de reparo ou entre em contato com o seu revendedor para solicitar uma substituição.

RECOMENDAÇÕES GERAIS

A garantia deste trator não cobre itens danificados por mau uso ou negligência do operador. Para receber o valor total da garantia, o trator deve ser mantido de acordo com as recomendações deste manual.

Alguns ajustes periódicos devem ser feitos para garantir a manutenção adequada do trator.

Pelo menos uma vez a cada temporada, verifique a necessidade de fazer algum dos ajustes descritos na seção de Serviços e Regulagens deste manual.

- Pelo menos uma vez por ano, deve-se substituir a vela de ignição, limpar ou substituir o filtro de ar e verificar o desgaste de lâminas e correias. A vela de ignição nova e o filtro de ar limpo garantem a mistura adequada de ar e combustível, promovendo o bom funcionamento do motor e também o aumento da vida útil.

ANTES DE CADA USO

- Verificar o nível de óleo.
- Verificar o funcionamento do freio.
- Verificar a pressão dos pneus.
- Verificar os sistemas de presença do operador e ROS para garantir o funcionamento adequado.
- Verificar se há elementos de fixação soltos.

QUADRO DE LUBRIFICAÇÃO

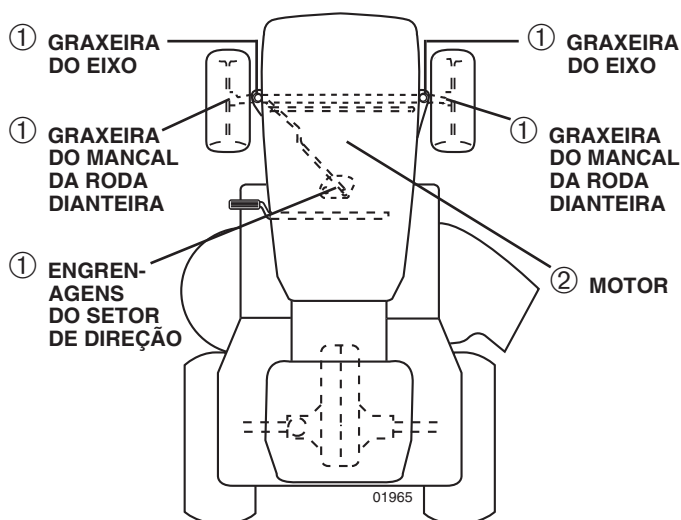

① Graxa de uso geral

② Consulte o item Manutenção na seção "MOTOR"

IMPORTANTE: NÃO COLOQUE ÓLEO OU GRAXA NOS PONTOS ONDE FICAMOS MANCAIS DE NYLON ESPECIAIS. LUBRIFICANTES VISCOSOS ATRAEMPÓ E SUJEIRA, ENCURTANDO A VIDA ÚTIL DO MANCAL AUTOLUBRIFICANTE. SE VOCÊ ACHAR QUE A LUBRIFICAÇÃO É NECESSÁRIA, USE APENAS UM LUBRIFICANTE TIPO GRÁFITE EM PÓ COM MODERAÇÃO.

MANUTENÇÃO

TRATOR

Sempre observe as normas de segurança ao executar qualquer serviço de manutenção.

FUNCIONAMENTO DO FREIO

Se o trator precisar de mais de 1,5 m (5 pés) para parar na marcha mais alta, em uma superfície nivelada pavimentada de concreto ou asfalto, então o freio precisa ser inspecionado e regulado. (Consulte o item "INSPEÇÃO DO FREIO" na seção Serviços e Ajustes deste manual).

PNEUS

- Mantenha a pressão correta em todos os pneus (veja o valor da pressão nas laterais dos pneus).
- Mantenha os pneus livres de resíduos de gasolina, óleo ou produtos químicos inseticidas, os quais podem danificar a borracha.
- Evite os tocos de árvore, as pedras, valas, objetos pontiagudos ou outros riscos que possam danificar os pneus.

OBSERVAÇÃO: Para vedar os furos nos pneus e evitar o esvaziamento gradual, adquira um selante de pneus no revendedor de peças local. O selante de pneus também previne a podridão seca e a corrosão.

SISTEMA DE PRESENÇA DO OPERADOR E SISTEMA DE OPERAÇÃO REVERSA (ROS) (Veja Fig. 18)

Verifique o funcionamento correto do sistema de presença do operador e do sistema de operação reversa. Se o trator não está funcionando de acordo com a descrição, conserte o problema imediatamente.

- O motor não deve dar partida a menos que o pedal de freio esteja pressionado até o fim e o controle da embreagem do implemento esteja na posição desengatada.

VERIFIQUE O SISTEMA DE PRESENÇA DO OPERADOR

- Quando o motor está funcionando, se o operador tentar sair do assento sem acionar o freio de estacionamento, o motor será desligado.
- Quando o motor está funcionando e a embreagem do implemento está engatada, se o operador tentar sair do assento sem acionar o freio de estacionamento, o motor será desligado.
- A embreagem do implemento nunca deve funcionar se o operador não está presente.

VERIFICAÇÃO DO SISTEMA DE OPERAÇÃO REVERSA (ROS)

- Quando o motor está funcionando com a chave da ignição na posição de motor ligado - engine "ON" - e a embreagem do implemento engatada, o motor se desliga se o operador tentar engatar a ré.
- Quando o motor está funcionando com a chave da ignição na posição ROS"ON" (ROS ligado) e a embreagem do implemento está engatada, o motor NÃO desligará se o operador tentar engatar a ré.



Fig. 18

CUIDADOS COM AS LÂMINAS

Mantenha as lâminas sempre afiadas para obter os melhores resultados. Troque as lâminas empenadas ou danificadas.



CUIDADO: Use apenas as lâminas de reposição recomendadas pelo fabricante do seu trator. Usar lâminas não aprovadas pelo fabricante é arriscado e pode danificar o trator e cancelar a garantia.

REMOÇÃO DE LÂMINAS (Veja Fig. 19)

- Levante a roçadeira para a posição mais alta para possibilitar o acesso às lâminas.

OBSERVAÇÃO: Proteja as mãos com luvas e/ou envolva as lâminas com um pano grosso.

- Retire o parafuso da lâmina girando no sentido anti-horário.
- Instale a lâmina nova ou retificada com o texto "GRASS SIDE" (lado da grama) voltado para o solo.

IMPORTANTE: PARA ASSEGURAR A MONTAGEM ADEQUADA, O FURO CENTRAL DA LÂMINA PRECISA ESTAR ALINHADO COM A ESTRELA DO CONJUNTO DO MANDRIL.

- Instale e aperte bem o parafuso da lâmina. (62-75 Nm/ 45-55 libras-pé).

IMPORTANTE: O parafuso especial tem tratamento térmico.

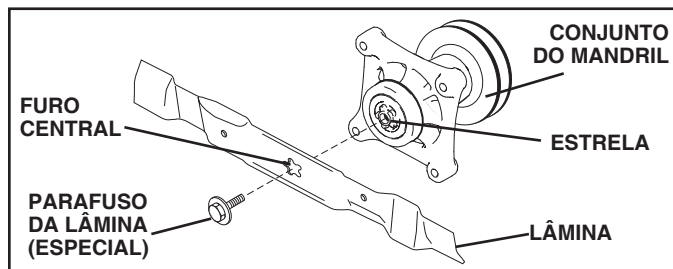

Fig. 19

BATERIA

Seu trator tem um sistema de carregamento de bateria suficiente para condições normais de uso. No entanto, o carregamento periódico, por meio de um carregador automotivo, estenderá a vida útil da bateria.

- Mantenha a bateria e os terminais sempre limpos.
- Mantenha os parafusos da bateria sempre apertados.
- Mantenha os orifícios pequenos de ventilação sempre abertos.
- Recarregue a 6-10 A por 1 hora.

OBSERVAÇÃO: A bateria original do trator é livre de manutenção. Não tente abrir ou remover as tampas ou capas. Não é necessário adicionar ou verificar o nível do fluido eletrolítico.

LIMPEZA DE BATERIA E TERMINAIS -

A corrosão e a sujeira na bateria e nos terminais podem causar a perda de carga.

- Primeiro, desconecte o cabo PRETO da bateria, depois o cabo VERMELHO e remova a bateria do trator.
- Enxágüe com água corrente e seque a bateria.
- Limpe os terminais e as extremidades dos cabos da bateria com escovas metálicas até que fiquem brilhantes.
- Cubra os terminais com graxa ou vaselina.
- Reinstale a bateria (consulte o item "TROCA DA BATERIA" na seção de SERVIÇOS E AJUSTES deste manual).

MANUTENÇÃO

CORREIAS V

Verifique o desgaste a deterioração das correias V após 100 horas de operação e faça a troca, caso seja necessário. As correias não podem ser ajustadas. Troque as correias se elas começarem a escorregar por causa do desgaste.

ARREFECIMENTO DO CONJUNTO TRANSMISSÃO-DIFERENCIAL

O ventilador da transmissão e as aletas de arrefecimento sempre devem estar limpas para garantir o resfriamento adequado.

Não limpe o ventilador ou a transmissão enquanto o motor estiver funcionando ou enquanto a transmissão estiver quente. Para evitar possíveis danos aos lacres, não utilize água ou vapor de alta pressão para limpar o conjunto transmissão-diferencial.

- Inspeção o ventilador para ver se as lâminas estão intactas e limpas.
- Inspeção as aletas de arrefecimento para ver se há acúmulo de sujeira, resíduos de grama e outros materiais. Para evitar danos aos lacres, não utilize ar comprimido ou vaporizador de alta pressão para limpar as aletas de arrefecimento.

FLUIDO DA BOMBA DO CONJUNTO TRANSMISSÃO-DIFERENCIAL

O conjunto transmissão-diferencial (transeixo) foi lacrado na fábrica; não é necessário fazer a manutenção do fluido durante toda a vida útil. Se o transeixo apresentar vazamento ou precisar de reparos, entre em contato com a assistência técnica autorizada mais próxima.

MOTOR

LUBRIFICAÇÃO

Use apenas óleos detergentes de alta qualidade de acordo com a classificação de serviço SJ-SN do API. Selecione o grau de viscosidade SAE de acordo com a temperatura prevista para a operação.

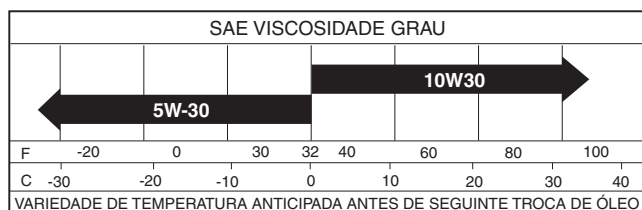

Fig. 20

Troque o óleo a cada 50 horas de trabalho ou pelo menos uma vez por ano, caso o limite de 50 horas de trabalho não seja alcançado.

Verifique o nível de óleo do cárter antes de ligar o motor e a cada oito (8) horas de operação. Aperte bem a tampa/vareta de indicação do reservatório toda vez que verificar o nível do óleo.

TROCA DO ÓLEO DO MOTOR (Ver Fig. 20 e 21)

Determine a variação de temperatura prevista antes da próxima troca de óleo. Todos os óleos devem atender à classificação de serviço SJ-SN da API.

- O trator deve estar sobre uma superfície nivelada.
- O óleo será drenado mais livremente quando quente.
- Colete o óleo em um recipiente adequado.
- Retire a tampa e a vareta indicadora de nível de óleo. Seja cuidadoso e evite a entrada de sujeira no motor durante a troca do óleo.



CUIDADO: O óleo estará quente caso o motor tenha funcionado por um tempo prolongado imediatamente antes da drenagem do óleo.

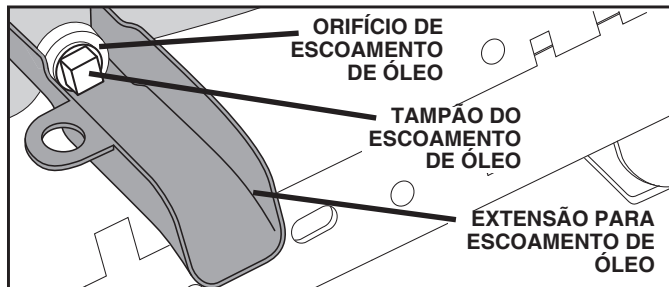

Fig. 21

- Deslize a extensão de escoamento de óleo sob o orifício de drenagem (o orifício pode estar nivelado ou projetado para fora da parede lateral do bloco do motor).
- A parte de trás da extensão de escoamento de óleo deve estar nivelada com a parede lateral do motor.
- Alinhe a borda inferior da extensão de escoamento de óleo com a parte inferior do orifício de drenagem.
- Coloque um recipiente para recolher óleo diretamente sob a ponta dianteira da extensão de escoamento.
- Com uma chave allen de 8 mm, solte o bujão, segurando firmemente a extensão de escoamento de óleo.
- Drene o óleo para um recipiente.
- Após drenar totalmente o óleo, recolha o bujão de drenagem. (Não aperte mais de 13 lb- pés/17 Nm)
- Reabasteça o óleo do motor pelo tubo da vareta indicadora de nível. Derrame o óleo devagar. Não coloque óleo em excesso. Para capacidade aproximada, consulte a seção "ESPECIFICAÇÕES DO PRODUTO" deste manual.
- Use o medidor na tampa/vareta do óleo para verificar o nível do óleo. Para uma leitura precisa, não aperte a tampa da vareta para baixo. Mantenha o óleo em cima da área tracejada marcada na vareta do óleo. Aperte bem a tampa do tubo quando terminar.

FILTRO DE ÓLEO DO MOTOR

Substitua o filtro de óleo do motor a cada temporada, ou a cada troca de óleo se o trator for utilizado mais de 100 horas por ano.

LIMPAR A TELA DE AR

A tela de ar está sobre o soprador da entrada de ar, localizado no topo do motor. A tela de ar deve ser mantida livre de sujeira e resíduos, para evitar danos ao motor devido ao sobreaquecimento. Limpe com uma escova de aço ou ar comprimido, para remover a sujeira e fibras de goma seca resistentes.

FILTRO DE AR

O seu motor não funcionará corretamente usando um filtro de ar sujo. Faça a manutenção do filtro de ar com mais frequência em locais empoeirados.

LIMPEZA DAS ENTRADAS DE AR / ÁREAS DE ARREFECIMENTO

Para assegurar o arrefecimento adequado, a tela da grama, as aletas de arrefecimento e as superfícies externas do motor precisam estar sempre limpas.

A cada 100 horas de operação (com mais frequência em condições de muita poeira, sujeira), remova o gabinete do soprador e outros compartimentos de arrefecimento. Limpe as aletas de refrigeração e superfícies externas conforme a necessidade. Reinstale os compartimentos de arrefecimento.

OBSERVAÇÃO: Caso o motor opere com a tela de grama obstruída, aletas de arrefecimento sujas ou emperradas e/ou compartimentos de resfriamento removidos, o superaquecimento pode danificar o motor.

MANUTENÇÃO

SILENCIOSO

Inspecione e troque o silencioso corroído e o anti-faíscas (se houver), para evitar o risco de incêndio e/ou danos.

VELA(S) DE IGNIÇÃO

Troque a(s) vela(s) de ignição no começo de cada temporada de corte de grama ou após 100 horas de operação, o que ocorrer primeiro. O tipo de vela de ignição e distâncias entre os eletrodos são listados na seção “ESPECIFICAÇÕES DO PRODUTO” deste manual.

FILTRO DE COMBUSTÍVEL EM LINHA (Veja Fig. 22)

O filtro de combustível precisa ser trocado uma vez a cada temporada. Se o filtro de combustível entupir obstruindo o fluxo de combustível para o carburador, é preciso fazer a troca.

- Com o motor frio, retire o filtro e conecte as duas seções da mangueira.
- Posicione o novo filtro na mangueira de combustível com a seta apontando para o carburador.
- Verifique se há vazamentos na mangueira e se as braçadeiras estão posicionadas de forma adequada.
- Limpe sem demora qualquer gasolina derramada.

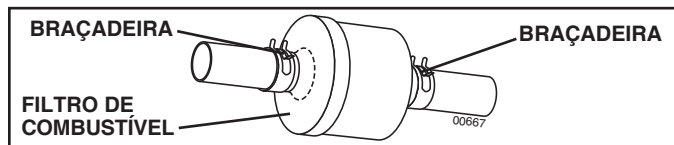

Fig. 22

LIMPEZA

- Remova todos os resíduos estranhos ao motor, assento, bateria, revestimento, etc.
- Limpe os resíduos da placa de direção. Os resíduos podem limitar o movimento do eixo do pedal da embreagem/do freio, causando o deslizamento da correia e a perda da direção. Veja Fig. 23.



CUIDADO: Evite todos os pontos de aperto e partes móveis.

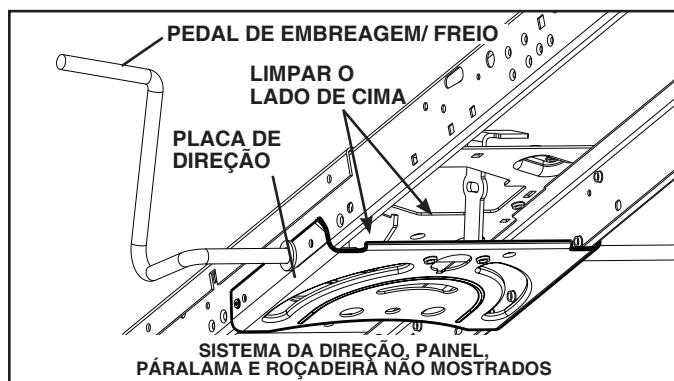

Fig. 23

- Mantenha as superfícies revestidas e as rodas livres de resíduos de gasolina, óleo, etc.
- Proteja as superfícies pintadas com cera automotiva.

Exceto para a porta de lavagem (se equipado), não é recomendável usar mangueira ou um equipamento de limpeza de alta pressão para limpar o a parte externa do trator, a menos que o motor e a transmissão estejam cobertos, impedindo seu contato com água. O contato da água com o motor ou a transmissão reduzirá o tempo de vida útil do trator. Use ar comprimido ou um soprador para remover grama, folhas e lixo externo do trator e da roçadeira.

ABERTURA DE LAVAGEM DE PLATAFORMA (Veja Fig. 24)

A plataforma do seu trator é equipada com uma porta de lavagem, como parte de seu sistema de lavagem de plataforma. Ela deve ser utilizada depois de cada utilização.

1. Leve o trator até um local plano e abert no gramado, suficientemente perto de uma torneira de água para que esteja ao alcance da mangueira.

IMPORTANTE: Certifique-se de que a abertura de descarga do trator não está direcionada para a casa, garagem, carros estacionados, etc. Retire o saco ou a cobertura de desperdício, se estiver colocado.

2. Verifique se o controle da embreagem do implemento está na posição “DISENGAGED” (desengatado), acione o freio de estacionamento e desligue o motor.
3. Puxe o anel de bloqueio do adaptador de bocal para trás e puxe o adaptador para a porta de lavagem de plataforma na extremidade esquerda da plataforma do cortador de relva. Solte o anel de bloqueio para bloquear o adaptador no bocal.

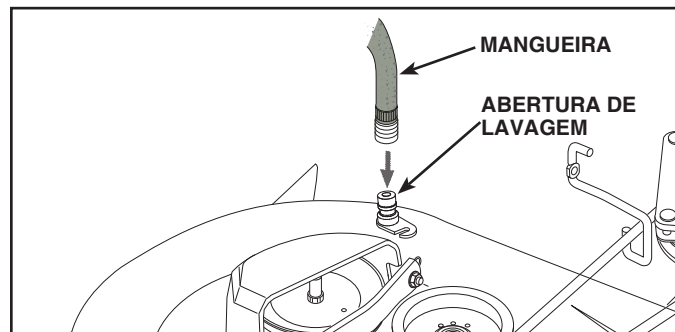

Fig. 24

IMPORTANTE: Puxe a mangueira para se certificar de que a ligação está segura.

4. Abra a torneira.
5. Sente-se no lugar do operador no trator, reinicie o motor e coloque a alavanca do acelerador na posição “Fast” (“”).

IMPORTANTE: Verifique novamente a área para garantir que esteja limpa. Certifique-se que não haja crianças na área durante a limpeza da plataforma.

6. Mova o controle da embreagem do implemento do trator para a posição “ENGAGED” (engatado).
7. Mova o controle da embreagem do implemento do trator para a posição “DISENGAGED” (desengatado).
8. Certifique-se que o controle de embreagem do acessório esteja na posição “desengatado”. Desligue o motor. Desligue a água.
9. Coloque o controle da embreagem do implemento na posição “ENGAGED” (engatado) para remover o excesso de água e ajudar na secagem antes de guardar o trator.



AVISO: Um acessório de lavagem quebrado ou ausente pode expor a si ou a terceiros a objetos arremessados devido ao contato com a lâmina.

- Substitua imediatamente os acessórios de lavagem quebrados ou ausentes, antes de voltar a usar o cortador de grama.
- Fixe parafusos e porcas de bloqueio em todos os orifícios do cortador de grama.

SERVIÇOS E REGULAGENS



AVISO: PARA EVITAR FERIMENTOS GRAVES, ANTES DE EXECUTAR QUALQUER SERVIÇO OU AJUSTES:

- Pressione o pedal da embreagem/freio até o fim e acione o freio de estacionamento.
- Posicione a alavanca de controle de movimento em ponto morto (N).
- Posicione a embreagem do implemento em “DISENGAGED” (desengatado).
- Vire a chave da ignição para “STOP” (parar) e retire a chave.
- Verifique se as lâminas e todas as partes móveis estão totalmente paradas.
- Desconecte o cabo da vela de ignição e afaste o cabo do contato com a vela de ignição.

REMOÇÃO DA ROÇADEIRA (Veja Fig. 25)

- Coloque a embreagem do implemento na posição “DISENGAGED” (desengatado).
- Baixe a alavanca de elevação de implemento até a posição mais baixa.
- Remova correia na polia da embreagem do motor (M) e guia de correia (G).
- Pressione a guia da caixa (P) e faça deslize para fora do suporte.
- Remova mola da embreagem (Q); a solte da suporte (R).
- Desconecte a conexão frontal (E) da roçadeira - remova a mola de travamento e a arruela.
- Em ambos os lados, desconecte o braço de suspensão da roçadeira (A) do chassi da pino (B) e a junta de elevação traseira (C) do suporte traseiro da roçadeira (D) - remova as molas de travamento e arruelas.



CUIDADO: Após a liberação das conexões de elevação traseiras, a alavanca de elevação de implemento será carregada por mola. Segure a alavanca de elevação com firmeza para trocá-la de posição.

- Deslize a roçadeira para fora pelo lado direito do trator.

IMPORTANTE: SE DESEJAR MONTAR OUTRO IMPLEMENTO NO TRATOR, ALÉM DA PLATAFORMA DE CORTE, REMOVA AS CONEXÃO DIANTEIRA (E) E CONEXÕES TRASEIRAS (C) E PRENDA A MOLLA DA EMBREAGEM (Q) NO FURO QUADRADO DO QUADRO.

INSTALAÇÃO DA ROÇADEIRA (Veja Figs. 25 - 30)

Posicione o trator em uma superfície nivelada e acione o freio de estacionamento.

- Desça a alavanca de elevação de implemento até a posição mais baixa.



CUIDADO: A alavanca de elevação é carregada por mola. Segure a alavanca de elevação com firmeza; baixe-a lentamente e engate na posição mais baixa.

OBSERVAÇÃO: Os braços de suspensão lateral da roçadeira (A) devem estar apontando para frente antes de deslizar a roçadeira sob o trator.

- Deslize a roçadeira até que esteja centralizada embaixo do trator.

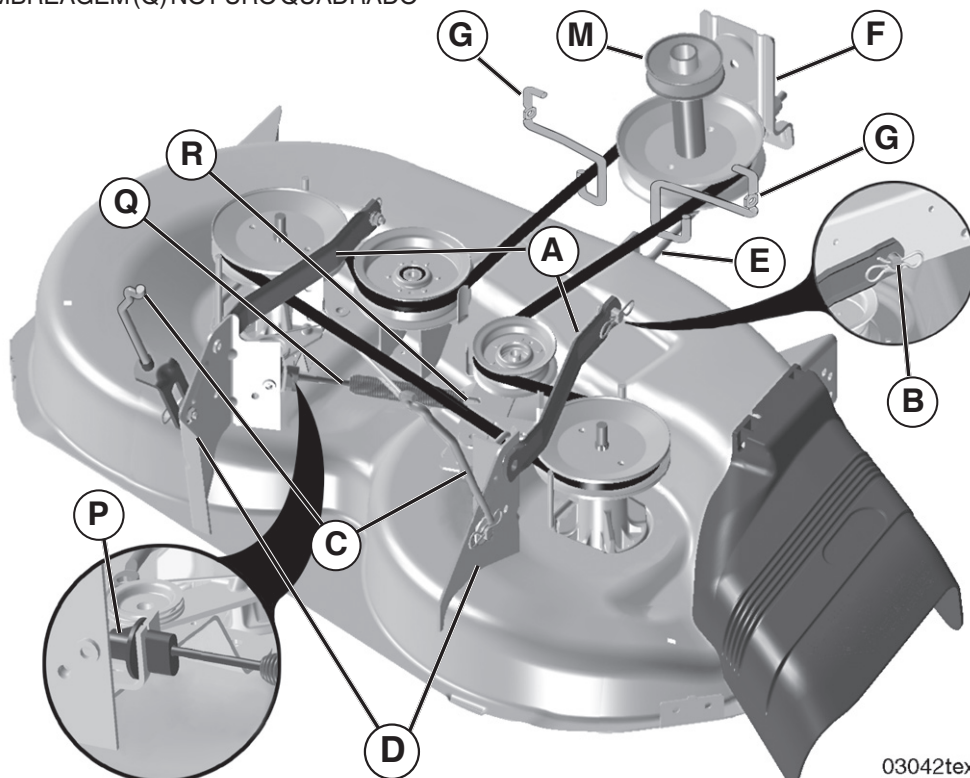

03042tex

Fig. 25

SERVIÇOS E REGULAGENS

- FIXE OS BRAÇOS DE SUSPENSÃO LATERAL DA ROÇADEIRA (A) NO CHASSI - Posicione o furo no braço sobre o pino (B) e no exterior do chassi do trator e prenda com a mola de travamento.
- Repita esse procedimento no lado oposto do trator.

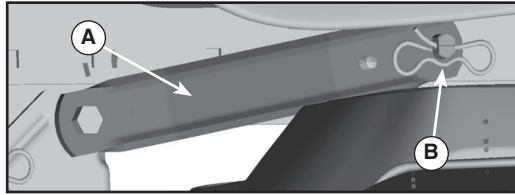

Fig. 26

- CONECTE AS CONEXÕES DE ELEVAÇÃO TRASEIRAS (C) - Levante o canto traseiro da roçadeira e posicione a fenda na conexão sobre o pino (D) do suporte traseiro da roçadeira ; prenda com a arruela e a mola de travamento.

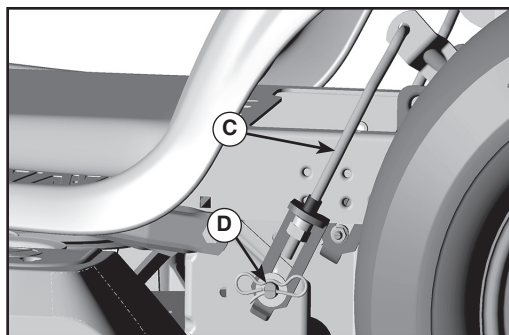

Fig. 27

- CONECTE AS CONEXÕES DE ELEVAÇÃO DIANTEIRAS (C) - Trabalhe desde lado esquerdo do trator. Insira a extremidade da haste no furo dianteira do braço de suspensão do suporte (F) de elevação do trator.

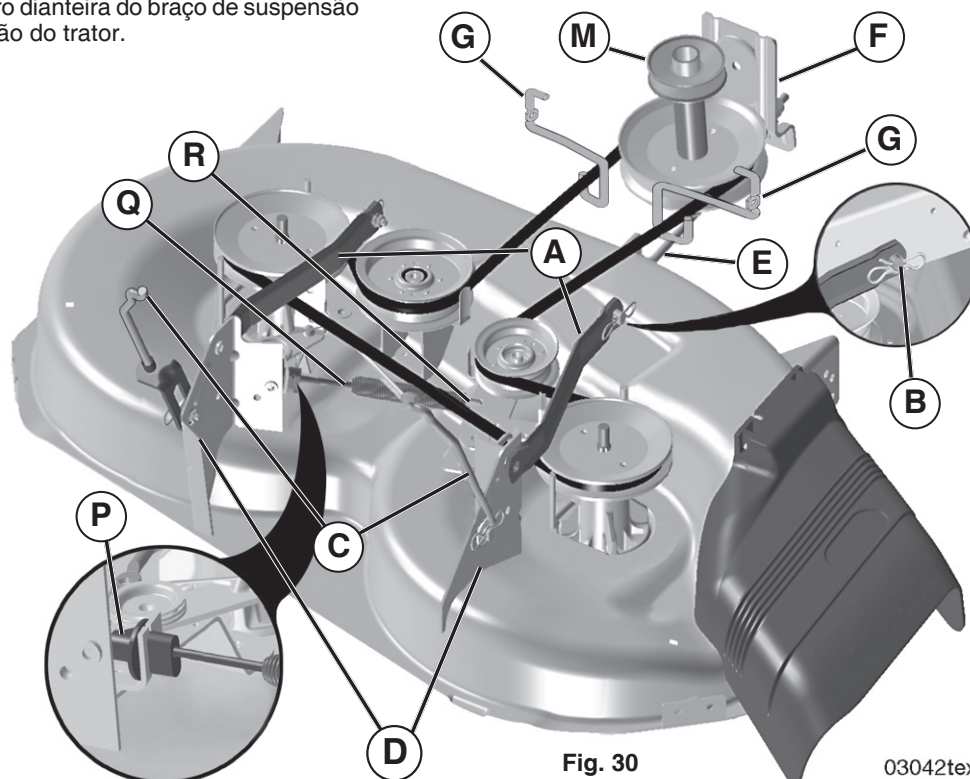

Fig. 30

03042tex

- Insira a outra extremidade da conexão (E) no furo do suporte dianteiro da roçadeira (H) e prenda com a arruela e a mola de travamento (J).

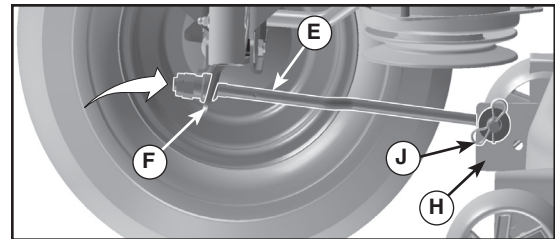

Fig. 28

- Conecte mola da embreagem (Q) em suporte (R).
- Insira a guia da capa do cabo de embreagem (P) no suporte, deslize o anel (L) sobre a guia e fixe com um mola de travamento grande (K).
- Instale a correia na polia da embreagem do motor (M) e guia de correia (G).

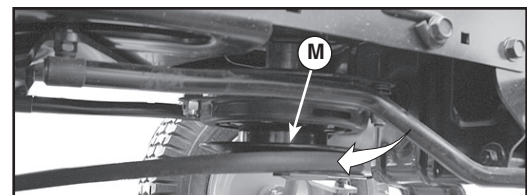

Fig. 29

IMPORTANTE: VERIFIQUE SE A CORREIA SEGUE O PERCURSO ADEQUADO EM TODOS OS SULCOS DAS POLIAS DA ROÇADEIRA.

- Erga a alavanca de elevação de implemento até a posição mais alta.
- Se necessário, ajuste as rodas guias antes de operar a roçadeira como ilustra a figura na seção de Operação deste manual.

SERVIÇOS E REGULAGENS

NIVELAMENTO DA CAIXA DA ROÇADEIRA

Estacione o trator em um terreno ou pavimento nivelado para regular a roçadeira. Verifique se pneus estão calibrados de forma adequada (veja o valor da pressão nos pneus) Se a pressão dos pneus estiver muito alta ou muito baixa, não será possível regular a roçadeira corretamente.

NIVELAMENTO TRANSVERSAL (LADOS) (Veja Fig. 31)

- Com pneus estão calibrados de forma adequada, determine que lado do ROÇADEIRA está cortando mais baixo.
- Com chave inglesa 3/4" ou chave ajustável, Porca 'Q' rotar direita a aumento ou esquerdo por abaixar.

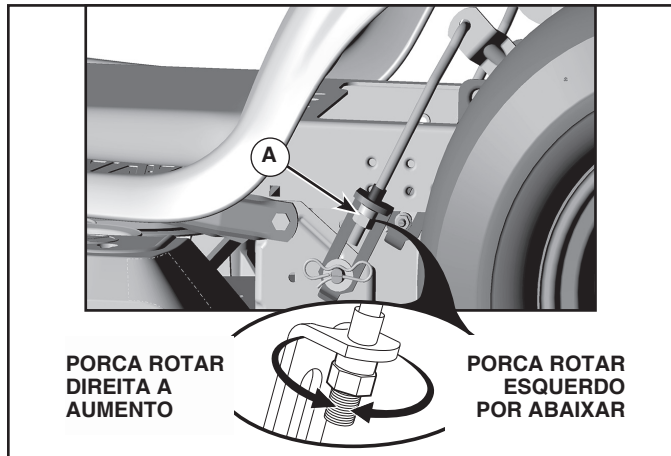

Fig. 31

OBSERVAÇÃO: Cada volta completa da porca de ajuste altera a altura da roçadeira em pouco mais de 4,7 mm (3/16").

- Verifique o ajuste; corte alguns gramados. Verifique altura. Se necessário, ajusta novamente.

PRECISÃO NIVELAMENTO TRANSVERSAL (LADOS) (Veja Fig. 32)

- Com pneus estão calibrados de forma adequada, Estacione o trator em um terreno ou pavimento nivelado.

⚠ CUIDADO: Lâminas são agudas. Proteja mãos com luvas e/ou cerque lâminas com tecido.

- Erga a roçadeira até a posição mais elevada.
- No ambos os lados da roçadeira, coloque o lâmina ao lado e meça a altura da borda inferior da lâmina até o solo. A distância "A" em ambos os lados da lâmina deverá ser a mesma.
- Se for necessário nivelar os lados, ver em "NIVELAMENTO TRANSVERSAL (LADOS)" acima.
- Verifique as medidas de altura novamente após o nivelamento. Se necessário, ajusta novamente.

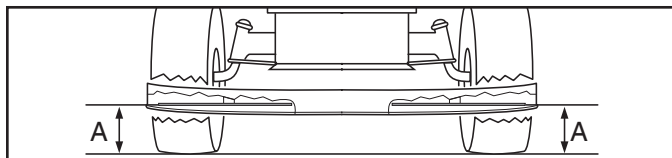

Fig. 32

NIVELAMENTO LONGITUDINAL (FRENTE-TRASEIRA) (Veja Figs. 33 e 34)

IMPORTANTE: Os lados da roçadeira precisam estar nivelados.

Para obter os melhores resultados no corte, lâminas deverá ser ajustada de forma que a altura da frente seja 3,1 a 12,7 mm (1/8 a 1/2") inferior à altura da parte de trás quando a roçadeira está na posição mais alta.

⚠ CUIDADO: Lâminas são agudas. Proteja mãos com luvas e/ou cerque lâminas com tecido.

- Erga a roçadeira até a posição mais elevada.
- Apontado lâmina ao frente, meça a distância "B" diretamente na frente e atrás do lâmina até o solo, de acordo com a figura.

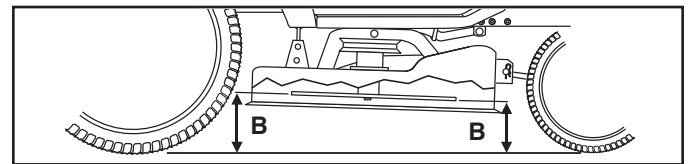

Fig. 33

- Se frente de lâmina é não 3,1 a 12,7 mm (1/8 a 1/2") mais baixo do que o TRASEIRA de lâmina, ir para a frente da roçadeira
- Com chave inglesa 11/16" ou chave ajustável, folgue a porca "A" até que longe de porca "B".
- Com uma chave de 3/4" ou ajustável, gire a porta de ajuste da conexão dianteira no sentido horário (B) (↻) (apertando) para elevar a dianteira da roçadeira, ou gire no sentido anti-horário (↺) (afrouxando) para baixá-la.

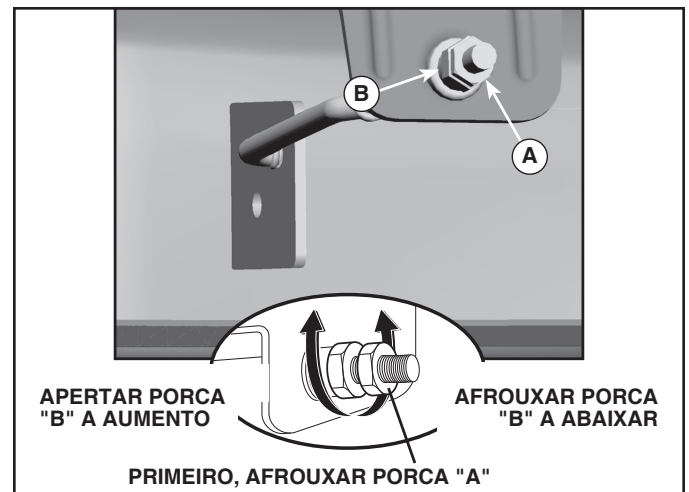

Fig. 34

OBSERVAÇÃO: Cada volta completa da porca de ajuste altera a altura da roçadeira em pouco mais de 3,1 mm (1/8").

- Verifique as medidas de altura novamente após o nivelamento. Se necessário, ajusta novamente até frente de lâmina é 3,1 a 12,7 mm (1/8 a 1/2") mais baixo do que o TRASEIRA de lâmina.
- Segure a porca de ajuste na posição com chave e apertar a porca de aperto firmemente contra porca de ajuste.

SERVIÇOS E REGULAGENS

TROCA DA CORREIA DA ROÇADEIRA (Veja Fig. 35)

A correia de transmissão da roçadeira pode ser trocada sem ferramentas. Estacione o trator em uma superfície nivelada. Acione o freio de estacionamento.

REMOÇÃO DA CORREIA -

- Remova a roçadeira (consulte o item “REMOÇÃO DA ROÇADEIRA” nesta seção do manual).
- Desencaixe a correia das polias intermediárias e polias do mandril.
- Afaste a correia da roçadeira.

INSTALAÇÃO DA CORREIA -

- Encaixe a correia nova nas polias intermediárias e polias do mandril.
- Verifique se a correia está encaixada em todos os sulcos das polias e dentro de todas as guias e espaçadores.
- Instale a roçadeira (consulte o item “INSTALAÇÃO DA ROÇADEIRA” nesta seção do manual).

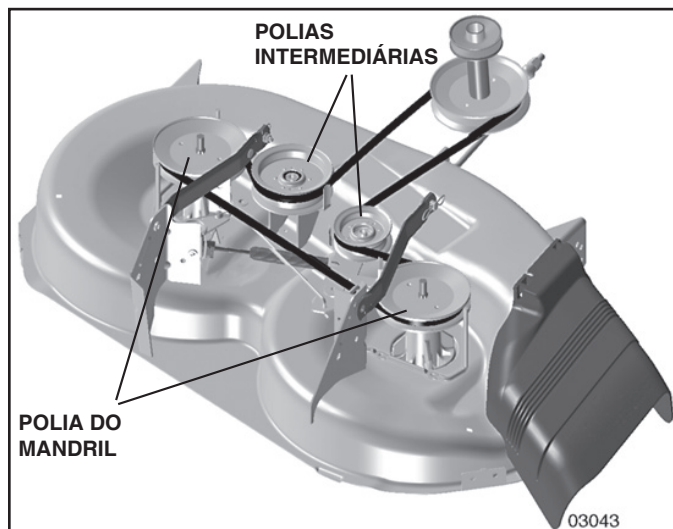

Fig. 35

INSPEÇÃO DO FREIO

Se o trator precisar de mais de 1,5 m (5 pés) para parar na velocidade máxima, na marcha mais alta, em uma superfície nivelada e seca de concreto ou asfalto, então é preciso fazer a manutenção do freio. Outro método para verificar o freio

OUTRO MÉTODO PARA VERIFICAR O FREIO

- Aparcar el tractor en una superficie nivelada de hormigón seco o pavimentada, presionar el pedal del freno hasta el fondo y accionar el freno de estacionamiento.
- Desembragar la transmisión colocando el mando de la rueda libre en la posición “transmisión desembragada”. Tirar el mando de la rueda libre fuera y dentro la ranura y soltar así se coloca en la posición desembragada.

Las ruedas traseras tiene que bloquearse y patinar cuando se intenta empujar hacia adelante el tractor manualmente. Sustituir las zapatas del freno o contactar con Sears o con un otro centro de servicio cualificado.

TROCA DA CORREIA DA TRANSMISSÃO (Veja Fig. 36)

Estacione o trator em uma superfície nivelada. Acione o freio de estacionamento. Para facilitar, há um decalque de orientação para a instalação da correia na parte inferior do apoio do pé.

REMOÇÃO DA CORREIA -

- Remova a roçadeira (consulte o item “REMOÇÃO DA ROÇADEIRA” nesta seção do manual).

OBSERVAÇÃO: Observe toda a montagem da correia e a posição de todos os elementos guias e espaçadores.

- Remova a correia da polia intermediária (A) e da polia da embreagem (B).
- Puxe a folga da correia em direção à traseira do trator. Remova a correia do conjunto transmissão-diferencial (transeixo) com um movimento para cima (D).
- Remova a correia da polia do motor (E) com um movimento para baixo.
- Remova a correia da polia intermediária do vão central (C).
- Deslize a correia em direção à traseira do trator, para fora da placa de direção (F), removendo-a do trator.

INSTALAÇÃO DA CORREIA -

- Instale a nova correia da traseira para a dianteira do trator, sobre a placa de direção (F) e acima do eixo do pedal de embreagem/freio (G).
- Puxe a correia para a frente do trator, encaixando em polia do motor (E).
- Puxe a correia em direção à traseira do trator. Passe a correia cuidadosamente pela transmissão-diferencial, encaixando-a na polia de entrada (D). Certifique-se de que a correia passa dentro da guia.
- Instale a correia na polia intermediária do vão central (C).
- Instale a correia na polia intermediária estacionária (A) e na polia intermediária da embreagem (B).
- Verifique se a correia está encaixada em todos os sulcos das polias e dentro de todas as guias e espaçadores.
- Instale a roçadeira (consulte o item “INSTALAÇÃO DA ROÇADEIRA” nesta seção do manual).

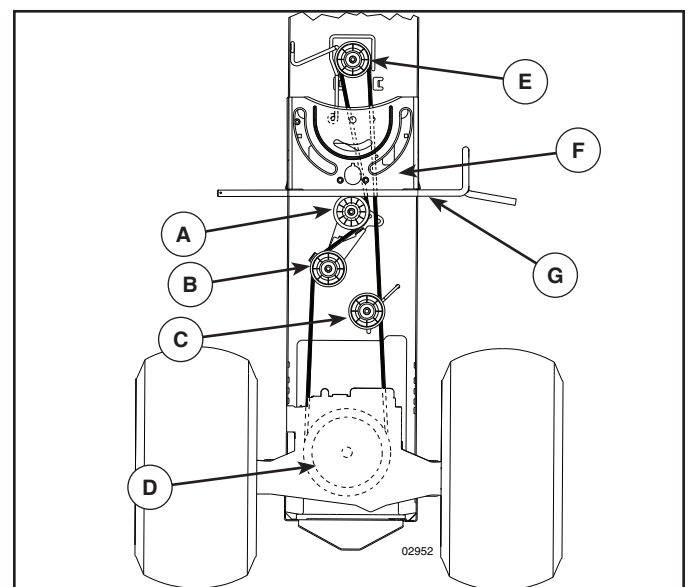

Fig. 36

SERVIÇOS E REGULAGENS

REMOÇÃO DE RODAS (Veja Fig. 37)

- Trave o eixo com firmeza.
- Remova a capa do eixo, o anel retentor e as arruelas para remover a roda (as rodas traseiras possuem uma chaveta - cuidado para não perdê-la).
- Conserte o pneu e monte a roda.
- Apenas para rodas traseiras: alinhe as ranhuras do cubo da roda e do eixo. Insira a chaveta.

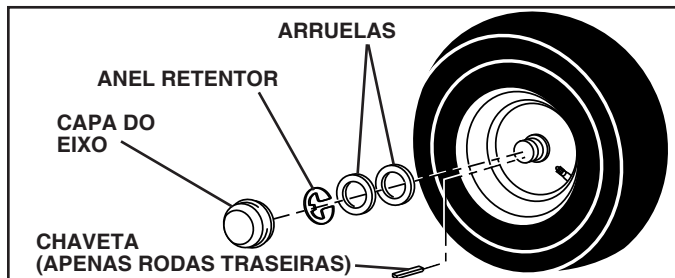

Fig. 37

- Recoloque as arruelas e encaixe o anel retentor com firmeza no entalhe do eixo.
- Recoloque a capa do eixo.

OBSERVAÇÃO: Para vedar os furos nos pneus e evitar o esvaziamento gradual, um selante de pneus pode ser adquirido no revendedor de peças local. O selante de pneus também previne a podridão seca e a corrosão.

AJUSTE DO ALINHAMENTO DO VOLANTE

Se as barras transversais não ficam horizontais (esquerda para direita) quando as rodas estão alinhadas à frente, em linha reta, remova o volante e instale novamente mantendo as barras transversais na horizontal. Fixe o volante com firmeza.

CONVERGÊNCIA/CAMBAGEM DAS RODAS DIANTEIRAS

A convergência e a cambagem das rodas dianteiras do trator não podem ser reguladas. Na ocorrência de qualquer dano que afete a convergência ou a cambagem das rodas dianteiras, entre em contato com um serviço/departamento mais próximo de assistência técnica autorizada.

PARTIDA DO MOTOR COM BATERIA FRACA (Veja Fig. 38)

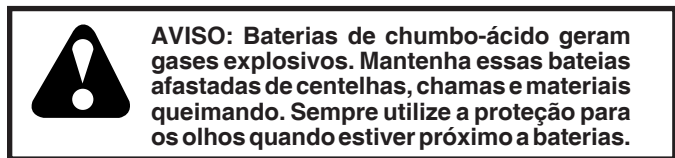

Recarregue a bateria se ela estiver muito fraca para dar partida no motor. (Consulte o item "BATERIA" na seção de MANUTENÇÃO deste manual).

Se for necessário utilizar os "cabos de chupeta" para uma partida de emergência, siga este procedimento:

IMPORTANTE: O TRATOR É EQUIPADO COM UM SISTEMA DE 12 VOLTS. O OUTRO VEÍCULO TAMBÉM PRECISA SER UM SISTEMA DE 12 VOLTS. NÃO UTILIZE A BATERIA DO TRATOR PARA DAR PARTIDA EM OUTROS VEÍCULOS.

CONEXÃO DE "CABOS DE CHUPETA" -

- Conecte uma extremidade do cabo VERMELHO ao terminal POSITIVO (+) de cada bateria (A-B), tendo cuidado para não causar um curto com o chassi do trator.
- Conecte uma extremidade do cabo PRETO ao terminal NEGATIVO (-) terminal (C) da bateria carregada.

- Conecte a outra extremidade do cabo PRETO (D) a um bom ponto de aterramento no chassi, longe do tanque de combustível e da bateria.

PARA REMOVER OS CABOS, INVERTA A ORDEM. -

- Primeiro, desconecte o cabo PRETO do chassi e, em seguida, da bateria carregada.
- Por último, desconecte o cabo VERMELHO das duas baterias.

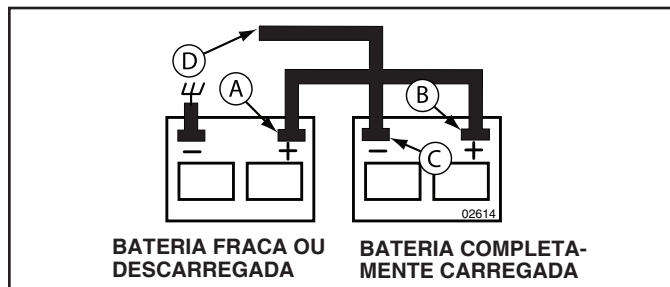
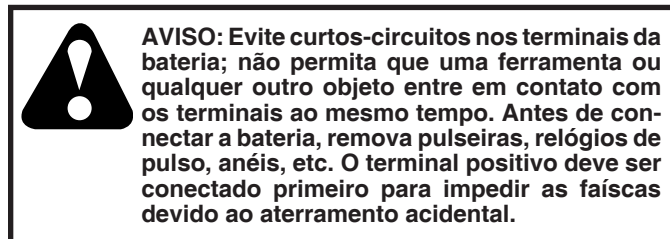

Fig. 38

TROCA DA BATERIA (Veja Fig. 39)



- Suspenda a base do assento até a posição elevada.
- Desconecte o cabo PRETO da bateria primeiro, depois o cabo VERMELHO e retire a bateria do trator com cuidado.
- Instale a bateria nova mantendo os terminais na mesma posição dos terminais da bateria antiga.
- Primeiro, conecte o cabo VERMELHO da bateria ao terminal positivo (+) com o parafuso hexagonal e a porca keps, de acordo com a figura. Aperte com firmeza. Deslize a capa sobre o terminal.
- Conecte o cabo PRETO de aterramento ao terminal negativo (-) com o parafuso hexagonal e a porca keps remanescentes. Aperte com firmeza.

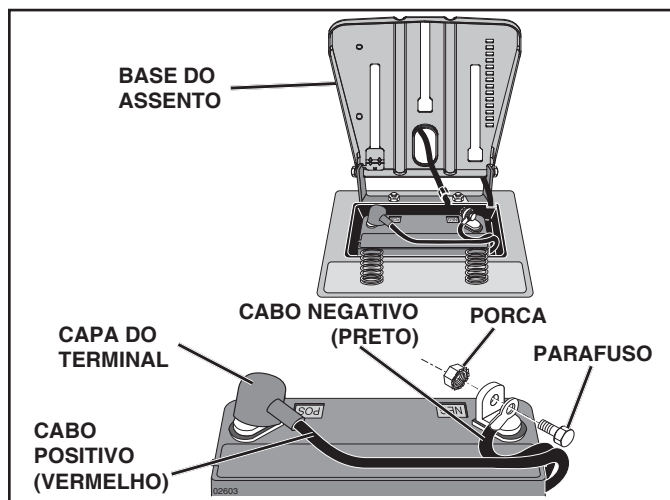

Fig. 39

SERVIÇOS E REGULAGENS

TROCA DA LÂMPADA DO FAROL DIANTEIRO

- Levante o capô.
- Puxe o soquete da lâmpada para fora do orifício atrás da grade.
- Troque a lâmpada no soquete e encaixe o soquete com firmeza de volta no orifício atrás da grade.
- Feche o capô.

BLOQUEIOS E RELÊS

A fiação solta ou danificada pode prejudicar ou interromper o funcionamento do trator ou impedir a partida do motor.

- Verifique a fiação.

TROCA DE FUSÍVEL

Troque com fusível de encaixe de 20 A tipo automotivo. O suporte do fusível encontra-se atrás do painel.

REMOÇÃO DO CAPÔ E DA GRADE (Veja Fig. 40)

- Levante o capô.
- Solte o conector do farol dianteiro.
- Posicione-se em frente ao trator. Segure o capô, incline-o em direção ao motor e remova o capô do trator.
- Quando recolocar o capô, religue o conector do cabo do farol dianteiro.

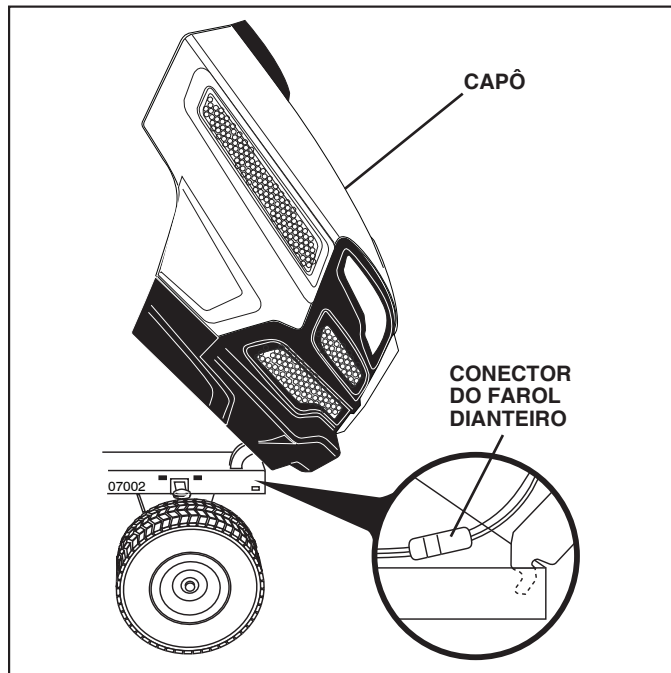

Fig. 40

TRANSMISSÃO-DIFERENCIAL

REMOÇÃO/REPOSIÇÃO

Se sua transmissão-diferencial necessita remoção ou reposição, É importante purgar a transmissão antes de operar o trator. Consulte o item "PURGA DA TRANSMISSÃO" na seção de Operação deste manual.

MOTOR

REGULAGEM DO CABO DO ACELERADOR

O acelerador foi ajustado na fábrica, portanto não deve ser necessário fazer a regulagem. Verifique a regulagem conforme a descrição abaixo antes de soltar o cabo. Se houver necessidade de regulagem, consulte o manual do motor.

REGULAGEM DO AFOGADOR

O afogador foi ajustado na fábrica, portanto não deve ser necessário fazer a regulagem. Se houver necessidade de regulagem, consulte o manual do motor.

ARMAZENAMENTO

Prepare o trator para o armazenamento logo após o final da temporada ou se o trator ficar ocioso por 30 dias ou mais.



AVISO: Nunca armazene o trator com gasolina no tanque em um prédio onde os vapores podem atingir uma chama exposta ou centelha. O motor deve esfriar antes de guardar o trator em qualquer compartimento.

TRATOR

Retire a roçadeira do seu trator para armazenar no inverno. Ao guardar a roçadeira por um determinado período, faça a limpeza completa, remova toda a sujeira, graxa, folhas, etc. Armazene em um local limpo e seco.

- Limpe todo o trator (consulte o item “LIMPEZA” na seção de Manutenção deste manual).
- Inspecione e troque as correias, se necessário (consulte as instruções para substituição de correias na seção de Serviços e Ajustes deste manual).
- Lubrifique de acordo com as instruções da seção de Manutenção deste manual.
- Verifique o aperto de todos os parafusos, conectores e porcas. Verifique se as peças móveis apresentam desgaste, danos ou fraturas. Substitua conforme a necessidade.
- Retoque todas as superfícies descascadas ou enferrujadas; lixe a área levemente antes de pintar.

BATERIA

- Carregue a bateria totalmente antes de guardar.
- A bateria precisará ser recarregada após um período de armazenamento.
- Para prevenir a corrosão e a perda de carga durante longos períodos de armazenamento, os cabos da bateria devem ser desconectados e a bateria deve estar completamente limpa (consulte item “LIMPEZA DE BATERIA E TERMINAIS” na seção de Manutenção deste manual).
- Após a limpeza, deixe os cabos desconectados e afaste os cabos do contato com os terminais da bateria.
- Se a bateria for retirada do trator para guardar, esta não deve ser colocada diretamente no concreto ou em superfícies úmidas.

MOTOR

SISTEMA DE COMBUSTÍVEL

IMPORTANTE: É importante prevenir a formação de depósitos de sujeira nas peças essenciais do sistema de combustível, como carburador, mangueira de combustível ou tanque, durante o período de armazenamento. Os combustíveis misturados ao álcool (que utilizam etanol ou metanol) podem atrair a umidade, causando a separação e a formação de ácidos durante a armazenagem. Os gases ácidos podem danificar o sistema de combustível do motor durante a armazenagem.

- Para esvaziar o tanque de combustível, ligue o motor e deixe funcionar até esgotar todo o combustível das linhas e do carburador.
- Nunca utilize produtos limpadores de motor ou carburador no tanque de combustível para evitar o risco de danos permanentes.
- Use combustível novo na próxima temporada.

OBSERVAÇÃO: Para minimizar a formação de depósitos de sujeira durante a armazenagem, o uso de estabilizadores de combustível é uma alternativa aceitável. Adicione o estabilizador à gasolina no tanque de combustível ou no recipiente de armazenamento. Sempre siga a recomendação para a porcentagem de mistura presente no recipiente do estabilizador. Deixe o motor funcionar por pelo menos 10 minutos para que o estabilizador chegue ao carburador. Com a adição do estabilizador de combustível, não esvazie o tanque de combustível e o carburador.

ÓLEO DO MOTOR

Escoe o óleo (com o motor morno) e abasteça com óleo de motor limpo. (Consulte o item “MOTOR” na seção de Manutenção deste manual).

CILINDRO(S)

- Remova a(s) vela(s) de ignição.
- Derramar 29.5 mL (1 Oz.) de óleo no cilindro pelo orifício da vela de ignição.
- Gire a chave de ignição para a posição de partida por alguns segundos para distribuir o óleo.
- Coloque a(s) nova(s) vela(s) de ignição.

OUTROS

- Não armazene gasolina de uma temporada para outra.
- Substitua a gasolina se a lata começar a enferrujar. A ferrugem e/ou a sujeira na gasolina poderá causar problemas.
- Se possível, guarde em local fechado e cubra o trator para proteger de pó e sujeira.
- Cubra o trator com uma capa protetora adequada que não retém umidade. Não use plástico. O plástico não respira, o que permite a condensação e pode causar ferrugem no trator.

IMPORTANTE: NÃO CUBRA O TRATOR ENQUANTO O MOTOR E AS ÁREAS DE EXAUSTÃO AINDA ESTIVEREM MORNAS.

RESOLUÇÃO DE PROBLEMAS

PROBLEMA	CAUSA	CORREÇÃO
Motor não dá partida	<ol style="list-style-type: none"> 1 Falta de combustível. 2 Motor não "AFOGA" de forma correta. 3 Motor afogado. 4 Vela de ignição defeituosa. 5 Filtro de ar sujo. 6 Filtro de combustível sujo. 7 Água no combustível. 8 Fiação solta ou danificada. 9 Válvulas do motor desreguladas. 	<ol style="list-style-type: none"> 1 Abasteça o tanque de combustível. 2 Consulte o item "PARTIDA DO MOTOR" na seção de Operação. 3 Espere alguns minutos antes de uma nova tentativa de dar partida. 4 Troque a vela de ignição. 5 Limpe/troque o filtro de ar. 6 Troque o filtro de combustível. 7 Esvazie o tanque de combustível e o carburador, reabasteça o tanque com gasolina nova e troque o filtro de combustível. 8 Inspeção toda a fiação. 9 Contate uma assistência técnica capacitada.
Dificuldade na partida	<ol style="list-style-type: none"> 1 Filtro de ar sujo. 2 Vela de ignição defeituosa. 3 Bateria fraca ou descarregada. 4 Filtro de combustível sujo. 5 Combustível adulterado ou sujo. 6 Fiação solta ou danificada. 7 Válvulas do motor desreguladas. 	<ol style="list-style-type: none"> 1 Limpe/troque o filtro de ar. 2 Troque a vela de ignição. 3 Recarregue ou troque a bateria. 4 Troque o filtro de combustível. 5 Esvazie o tanque de combustível e reabasteça com gasolina nova e limpa. 6 Inspeção toda a fiação. 7 Contate uma assistência técnica capacitada.
O motor não pega	<ol style="list-style-type: none"> 1 Pedal de embreagem/freio não pressionado. 2 A embreagem do implemento está engatada. 3 Bateria fraca ou descarregada. 4 Fusível queimado. 5 Terminais da bateria corroídos. 6 Fiação solta ou danificada. 7 Chave de ignição defeituosa. 8 Solenóide ou arranque defeituosos. 9 Chave(s) de presença do operador defeituosa(s). 	<ol style="list-style-type: none"> 1 Pressione o pedal de embreagem/freio. 2 Desengate a embreagem do implemento. 3 Recarregue ou troque a bateria. 4 Troque o fusível. 5 Limpe os terminais da bateria. 6 Inspeção toda a fiação. 7 Verifique/troque a chave de ignição. 8 Verifique/troque o solenóide ou arranque. 9 Contate uma assistência técnica capacitada.
O motor gira mas não pega	<ol style="list-style-type: none"> 1 Bateria fraca ou descarregada. 2 Terminais da bateria corroídos. 3 Fiação solta ou danificada. 4 Solenóide ou motor de partida defeituosos. 	<ol style="list-style-type: none"> 1 Recarregue ou troque a bateria. 2 Limpe os terminais da bateria. 3 Inspeção toda a fiação. 4 Inspeção/troque o solenóide ou motor de partida.
Perda de potência	<ol style="list-style-type: none"> 1 Corte de grama em excesso/muito rápido. 2 Acelerador na posição "CHOKE" (AFOGAR). 3 Acúmulo de grama, folhas e resíduos embaixo da roçadeira. 4 Filtro de ar sujo. 5 Nível de óleo baixo/óleo sujo. 6 Vela de ignição defeituosa. 7 Filtro de combustível sujo. 8 Combustível adulterado ou sujo. 9 Água no combustível. 10 Cabo da vela de ignição solto. 11 Tela de ar/aletas sujas. 12 Silencioso entupido/sujo. 13 Fiação solta ou danificada. 14 Válvulas do motor desreguladas. 	<ol style="list-style-type: none"> 1 Eleve a altura de corte/reduza a velocidade. 2 Regule o acelerador. 3 Limpe a parte de baixo da caixa da roçadeira. 4 Limpe/troque o filtro de ar. 5 Verifique o nível de óleo/troque o óleo. 6 Limpe e reajuste ou troque a vela de ignição. 7 Troque o filtro de combustível. 8 Esvazie o tanque de combustível e reabasteça com gasolina nova e limpa. 9 Esvazie o tanque de combustível e o carburador, reabasteça o tanque com gasolina nova e troque o filtro de combustível. 10 Ligue o cabo da vela de ignição e aperte com firmeza. 11 Limpe a tela de ar/aletas do motor. 12 Limpe/Troque o silencioso. 13 Inspeção toda a fiação. 14 Contate uma assistência técnica capacitada.
Vibração excessiva	<ol style="list-style-type: none"> 1 Lâminas desgastadas, empenadas ou folgadas. 2 Mandril da lâmina empenado. 3 Peça(s) solta(s)/defeituosa(s). 	<ol style="list-style-type: none"> 1 Troque a lâmina. Aperte o parafuso da lâmina. 2 Contate uma assistência técnica capacitada. 3 Aperte a(s) peça(s) solta(s). Troque as peças danificadas.

RESOLUÇÃO DE PROBLEMAS

PROBLEMA	CAUSA	CORREÇÃO
O motor continua funcionando quando o operador sai do assento e deixa a embreagem do implemento engatada.	1 Sistema de controle de presença do operador defeituoso.	1 Inspecione a fiação, os interruptores e as ligações. Se isso não resolver o problema, entre em contato com uma assistência técnica capacitada.  ATENÇÃO: NÃO opere a máquina até que o problema seja corrigido.
Corte ineficiente - corte irregular	1 Lâminas desgastadas, empenadas ou folgadas. 2 Plataforma de corte desnivelada. 3 Acúmulo de grama, folhas e resíduos embaixo da roçadeira. 4 Mandril da lâmina empenado. 5 Ventilação da plataforma de corte entupida com o acúmulo de grama, folhas e resíduos em redor dos mandris.	1 Troque a lâmina. Aperte o parafuso da lâmina. 2 Nivele a plataforma de corte. 3 Limpe a parte de baixo da caixa da roçadeira. 4 Contate uma assistência técnica capacitada. 5 Limpe em redor dos mandris para desobstruir as aberturas de ventilação.
As lâminas da roçadeira não giram	1 Obstrução no mecanismo de embreagem. 2 Correia de transmissão desgastada/danificada. 3 Polia intermediária emperrada. 4 Mandril da lâmina emperrado.	1 Remova a obstrução. 2 Troque a correia de transmissão da roçadeira. 3 Troque a polia intermediária. 4 Contate uma assistência técnica capacitada.
Descarte de grama ineficiente	1 Velocidade do motor muito baixa. 2 Velocidade de movimento muito alta. 3 Grama molhada. 4 Plataforma de corte desnivelada. 5 Pressão de ar nos pneus baixa/desigual. 6 Lâmina desgastada, empenada ou solta. 7 Acúmulo de grama, folhas e resíduos embaixo da roçadeira. 8 Correia de transmissão da roçadeira desgastada. 9 Instalação inadequada das lâminas. 10 Lâminas inadequadas. 11 O acúmulo de grama, folhas e resíduos em volta dos mandris entupiu as aberturas de ventilação da plataforma de corte.	1 Posicione o acelerador na posição "FAST" (RÁPIDO). 2 Alterne para velocidade mais baixa. 3 Espere a grama secar antes de iniciar o corte. 4 Nivele a plataforma de corte. 5 Verifique a pressão adequada nos pneus. 6 Troque/afie a lâmina. Aperte o parafuso da lâmina. 7 Limpe embaixo da caixa da roçadeira. 8 Troque a correia de transmissão da roçadeira. 9 Reinstale as lâminas posicionando a borda cortante para baixo. 10 Troque com as lâminas recomendadas neste manual. 11 Limpe ao em redor dos mandris para desobstruir as aberturas de ventilação.
Faróis não acendem (se houver)	1 O interruptor de luz está em "OFF" (DESLIGADO). 2 Lâmpada(s) ou bulbo(s) queimado(s). 3 Interruptor de luz defeituoso. 4 Fiação solta ou danificada. 5 Fusível queimado.	1 Ligue o interruptor de luz posicionando em "ON" (LIGADO). 2 Troque a(s) lâmpada(s) ou o(s) bulbo(s). 3 Inspecione/troque o interruptor de luz. 4 Inspecione a fiação e as ligações. 5 Troque o fusível.
Bateria não carrega	1 Célula(s) de bateria danificada(s). 2 Ligações dos cabos defeituosas. 3 Regulador defeituoso (se houver). 4 Alternador defeituoso.	1 Troque a bateria. 2 Inspecione/limpe todas as ligações. 3 Troque o regulador. 4 Troque o alternador.
Perda de potência	1 Comando de roda livre na posição "disengaged"(desengatado). 2 Limpe os resíduos da placa de direção. (se equipado) 3 Correia de transmissão desgastada, danificada ou quebrada. 4 Ar aprisionado na transmissão durante a entrega ou a execução de serviços. 5 Chaveta esta desaparecido.	1 Coloque o comando de roda livre na posição "engaged" (engatado). 2 Consulte o item "LIMPEZA" na seção Manutenção deste manual. 3 Substituir a correia de transmissão. 4 Purgar o ar da transmissão. 5 Instalação Chaveta. Consulte o item "REMOÇÃO DE RODAS" na seção Serviços e Regulagens deste manual.
O motor "detona" ao desligar - OFF"	1 O acelerador não está colocado na posição entre meia velocidade e velocidade máxima (fast) antes de desligar o motor.	1 Mova o acelerador para a posição entre meia velocidade e velocidade máxima (fast) antes de desligar o motor.
O motor morre quando ao mudar a marcha do tra-tor para ré.	1 O sistema de operação reversa - (ROS)- não está "ON" (ligado), quando a roçadeira ou outro implemento está engatado.	1 Vire a chave da ignição para a posição ROS "ON". Consulte a seção de Operação.

GUIA RECOMENDADO PARA AVALIAR AS INCLINAÇÕES E OPERAR COM SEGURANÇA

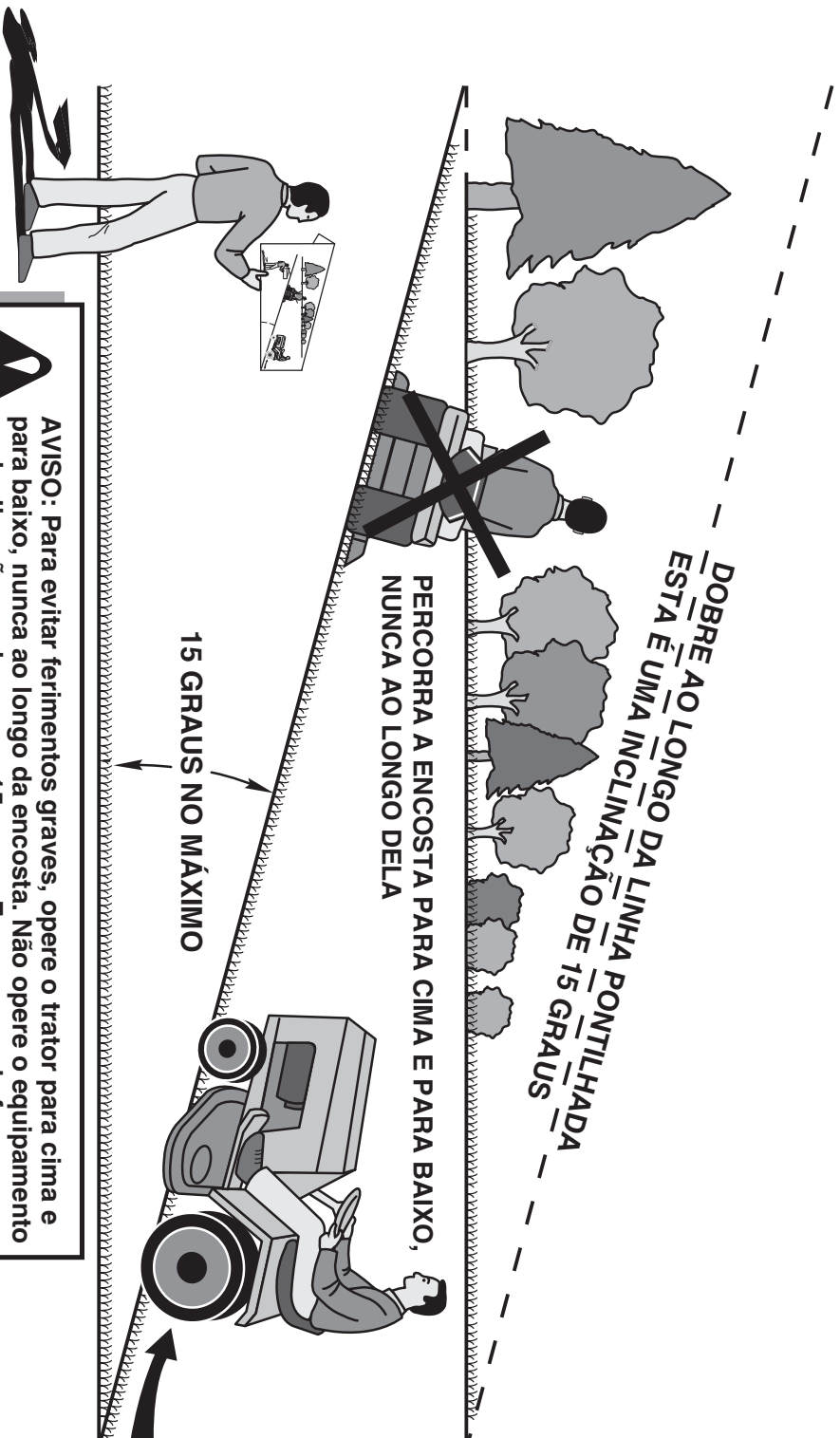

AVISO: Para evitar ferimentos graves, opere o trator para cima e para baixo, nunca ao longo da encosta. Não opere o equipamento em inclinações maiores que 15 graus. Faça curvas de forma gradual para evitar o tombamento ou a perda de controle. Tenha extremo cuidado ao mudar de direção nas encostas.

1. Dobre esta página ao longo da linha pontilhada conforme a indicação.
2. Segure a página antes de dobrar para que a margem esquerda permaneça vertical em relação a um tronco de árvore ou qualquer outra estrutura vertical.
3. Mire além da dobra na direção da inclinação da encosta que deseja medir.
4. Compare o ângulo da dobra com a inclinação da encosta.



RÈGLES DE SÉCURITÉ



Conseils pour l'utilisation en toute sécurité des tracteurs

DANGER: CET TRACTEUR PEUT AMPUTER LES MAINS, LES PIEDS ET PROJETER DES OBJETS. L'INOBSERVATION DES RÈGLES DE SÉCURITÉ SUIVANTES PEUT ÊTRE LA CAUSE DE BLESSURES SÉRIEUSES ET MÊMES MORTELLES.



AVERTISSEMENT: Débranchez toujours le fil de bougie d'allumage et pour prévenir les démarrages accidentels, posez-le de telle façon qu'il ne puisse pas entrer en contact avec la bougie d'allumage lors de l'installation, du transport, des ajustements ou des réparations.



AVERTISSEMENT: Ne descendez pas les pentes à point mort, vous pourriez perdre la commande du tracteur.



AVERTISSEMENT: Remorquez seulement les accessoires recommandés par et selon les spécifications du fabricant de votre tracteur. Utilisez votre bon sens pendant que vous remorquez. Opérez seulement avec la vitesse la plus réduite pendant que vous allez sur une pente. Il est dangereux d'avoir un chargement trop lourd pendant que vous opérez sur une pente. Les pneus peuvent détruire la traction avec la terre et vous faire perdre la commande de votre tracteur.



AVERTISSEMENT:



Les gaz d'échappement et certains composants des véhicules contiennent ou émettent des produits chimiques reconnus dangereux par l'État de la Californie, parce que cancérigènes ou tératogènes ou responsables d'autres troubles de la reproduction.



AVERTISSEMENT:



Les bornes des batteries, ainsi que toutes les bornes et leurs accessoires contenant du plomb, des dérivés du plomb ou des produits chimiques à base de plomb, sont reconnus dangereux par l'État de la Californie, parce que cancérigènes ou tératogènes ou responsables d'autres troubles de la reproduction. Lavez-vous soigneusement les mains après les avoir touchés.

I. ENFANTS



AVERTISSEMENT: LES ENFANTS PEUVENT ÊTRE BLESSÉS PAR CET ÉQUIPEMENT. L'American Academy of Pediatrics recommande que les enfants soient âgés d'au moins 12 ans avant de pouvoir utiliser une tondeuse à conducteur à pied et d'au moins 16 ans dans le cas d'un tracteur à gazon.



AVERTISSEMENT: LES ENFANTS PEUVENT ÊTRE GRAVEMENT BLESSÉS OU TUÉS PAR CET ÉQUIPEMENT. Lisez attentivement et respectez toutes les consignes de sécurité ci-dessous.

Des accidents tragiques peuvent avoir lieu si l'opérateur ne fait pas très attention en présence d'enfants. Les enfants sont souvent très attirés par la machine et par la tonte. Ne croyez jamais que les enfants restent immobiles à l'endroit où vous venez de les laisser.

- Les enfants doivent se tenir hors de la zone de tonte et sous la supervision d'un adulte responsable, **autre que** l'opérateur.

- Faites extrêmement attention et éteignez le moteur si un enfant pénètre dans la zone.
- Regardez toujours s'il n'y a pas d'enfants en bas âge vers le bas et vers l'arrière avant et pendant la marche arrière.
- Ne transportez jamais d'enfant même si les lames ne tournent pas. Ils pourraient tomber et se blesser gravement ou gêner le fonctionnement de la machine. Les enfants qui ont déjà été transportés auparavant risquent de se précipiter dans la zone de tonte pour faire un autre tour et d'être renversés par la machine.
- Ne laissez jamais les enfants utiliser la machine.
- Faites extrêmement attention à proximité des angles morts, des arbustes, des arbres ou d'autres objets susceptibles de cacher un enfant à la vue.

II. FONCTIONNEMENT GÉNÉRAL

- Veuillez lire, comprendre et suivre les instructions que vous trouverez sur la machine et dans le manuel avant de commencer.
- Ne mettez ni vos mains ni vos pieds à proximité des parties tournantes ou sous la machine. Les orifices d'évacuation doivent être toujours libres.
- Seuls les adultes responsables doivent être autorisés à utiliser la machine.
- Débarrassez la zone des objets comme les pierres, les jouets, les fils de fer, etc.. susceptibles d'être prélevés et projetés par les lames.
- Vérifiez si personne ne stationne dans la zone avant de commencer. Si quelqu'un pénètre dans la zone arrêtez la machine.
- Ne portez jamais de passager.
- Ne tondez pas en marche arrière, sauf en cas de nécessité absolue. Regardez toujours vers le bas et vers l'arrière avant et pendant la marche arrière.
- Ne dirigez jamais le matériau déchargé vers qui que ce soit. Évitez de décharger le matériau contre un mur ou un obstacle. Le matériau risque de rebondir vers l'opérateur. Arrêtez les lames lorsque vous traversez des allées gravillonnées.
- Ne pas faire fonctionner la machine sans le bac de ramassage complet, la goulotte de décharge ou tout autre dispositif de sécurité en place et en fonction.
- Ralentissez avant de tourner,
- Ne laissez jamais la machine en marche sans surveillance. Arrêtez toujours les lames, tirez le frein à main, arrêtez le moteur et enlevez les clés avant de descendre.
- Débrayer les lames quand on ne tond pas. Arrêtez le moteur et attendez que toutes les pièces soient complètement arrêtées avant de nettoyer la machine, de retirer le bac de ramassage ou de dégager la goulotte de décharge.
- Ne faites marcher la machine que le jour ou à la lumière artificielle,
- Ne faites pas marcher la machine si vous êtes sous l'influence de l'alcool ou de drogues.
- Faites attention à la circulation si vous opérez à proximité d'une route ou si vous la traversez.
- Faites extrêmement attention lorsque vous chargez la machine sur un camion ou une remorque.
- Portez toujours des lunettes de protection lorsque vous utilisez la machine.
- Utilisez des protecteurs d'oreilles pour éviter d'endommager l'audition.
- Les statistiques montrent que les accidents provoqués par des tondeuses autoportées sont plus fréquents chez les opérateurs de plus de 60 ans. Ces personnes doivent évaluer leur capacité de conduire une tondeuse en garantissant un niveau de sécurité adéquat à eux-mêmes et aux autres.
- Respectez les recommandations du fabricant au niveau des poids des roues et des contrepoids.



RÈGLES DE SÉCURITÉ



Conseils pour l'utilisation en toute sécurité des tracteurs

- Libérez la machine des brins d'herbe, des feuilles ou autres débris accumulés susceptibles de toucher le tuyau d'échappement ou les parties chaudes du moteur et de brûler. Ne laissez pas le bas de la tondeuse cisailer des feuilles ou d'autres débris susceptibles de s'accumuler. Nettoyez l'huile et le carburant éventuellement versé avant d'utiliser ou de ranger la machine. Laissez la machine refroidir avant de la ranger.

III. FONCTIONNEMENT DANS LES PENTES

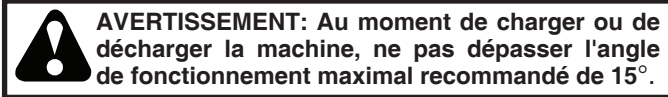

Les pentes sont très souvent à l'origine de pertes de contrôle et de tonneaux, susceptibles de provoquer de graves blessures, même mortelles. Soyez très prudent lorsque vous opérez dans les pentes. Si vous n'êtes pas en mesure d'affronter les pentes ou si vous vous sentez mal à l'aise, ne les tondez pas.

- Tondez les pentes en montant et en descendant, jamais transversalement.
- Faites attention aux trous, aux ornières, aux bosses ou autres objets cachés. La machine risque de capoter sur les sols inégaux. L'herbe haute peut cacher des obstacles.
- Sélectionnez une vitesse sol faible afin de ne pas devoir ralentir ou changer de vitesse dans les pentes.
- Ne tondez pas sur l'herbe humide. Les pneus risquent de mal adhérer. Laissez toujours la machine embrayée lorsque vous descendez une pente.
- Ne mettez jamais au point mort dans les descentes.
- Evitez d'effectuer les démarrages, arrêts ou virages dans les pentes. Si les pneus n'adhèrent plus, dégagez les lames et procédez lentement vers le bas de la pente.
- Dans les pentes n'effectuez que des mouvements lents et progressifs. Ne changez jamais brusquement de vitesse ou de direction afin de ne pas faire culbuter la machine.
- Faites extrêmement attention lorsque vous utilisez la machine avec un ramasse herbe ou d'autres accessoires; ils risquent de nuire à la stabilité de la machine. Ne l'utilisez pas sur les pentes très raides.
- N'essayez pas de stabiliser la machine en mettant un pied à terre.
- Ne tondez jamais à proximité des ravins, des fossés ou des talus. La machine risque de culbuter à l'improviste par-dessus bord ou de précipiter si le bord s'écroule.
- Si la machine s'arrête en montée, dégagez les lames, engagez la marche arrière et reculez lentement.
- N'effectuez pas de virage dans les pentes si cela n'est pas strictement nécessaire, et dans ce cas tournez lentement et progressivement dans la descente.



IV. REMORQUAGE

- Ne remorquez qu'avec un véhicule conçu pour l'attelage. N'accrochez l'appareil remorqué qu'au crochet d'attelage.
- Suivez les recommandations du fabricant quant aux limites de poids des appareils remorqués et au remorquage dans les pentes.
- Ne laissez jamais les enfants ou d'autres personnes à bord des appareils remorqués.
- Dans les pentes, le poids de l'appareil remorqué risque de provoquer une perte de traction ou de contrôle
- Circulez lentement en maintenant les distances pour vous arrêter.

V. ENTRETIEN

MANIPULATION SÛRE DE L'ESSENCE

Manipulez l'essence avec une prudence extrême afin d'éviter les blessures personnelles et les dégâts matériels. L'essence est extrêmement inflammable et les vapeurs sont explosives.

- Eteignez les cigarettes, les cigares, les pipes et toutes les autres sources d'inflammation.
- N'utilisez que des récipients d'essence homologués.
- Il est strictement interdit d'ôter le capuchon du carburant ou d'ajouter du carburant lorsque le moteur est en marche.
- Laissez le moteur refroidir avant de faire le plein.
- Ne faites jamais le plein à l'intérieur.
- Ne rangez jamais la machine ou le récipient du carburant dans un endroit en présence d'une flamme libre, d'étincelles ou d'une flamme pilote, comme par exemple un chauffe-eau ou d'autres appareils.
- Ne remplissez jamais les récipients dans un véhicule ou un camion ou une remorque ayant un revêtement en plastique. Placez toujours les récipients au sol, loin du véhicule, avant de les remplir.
- Déchargez les appareils à essence du camion ou de la remorque et faites le plein au sol. Si cela est impossible, faites le plein avec un récipient portable plutôt qu'avec une pompe.
- Laissez la buse au contact du bord du réservoir d'essence ou de l'ouverture du récipient jusqu'à la fin de l'opération de remplissage. N'utilisez pas de dispositif de verrouillage de la buse ouverte.
- Si du carburant tombe sur vos vêtements, changez-les immédiatement.
- Ne faites jamais déborder le réservoir. Remettez le capuchon de gaz en place et serrez solidement.

ENTRETIEN GÉNÉRAL

- Ne faites jamais fonctionner la machine dans un endroit clos.
- Tous les écrous et les boulons doivent être bien serrés pour que l'appareil fonctionne en condition de sécurité.
- Ne bricolez jamais les dispositifs de sécurité. Ne jamais interférer avec le fonctionnement d'un dispositif de sécurité ou réduire la protection fournie par un dispositif de sécurité. Vérifiez le bon fonctionnement il régulièrement. NE JAMAIS utiliser une machine avec une sécurité dispositif que ne fonctionne pas correctement
- Libérez la machine des brins d'herbe, des feuilles ou autres débris accumulés susceptibles de toucher le tuyau d'échappement ou les parties chaudes du moteur et de brûler. Nettoyez l'huile ou le carburant versés et éliminez les débris imbibés de carburant. Laissez la machine refroidir avant de la ranger.
- Si vous heurtez un objet, arrêtez et inspectez la machine. Réparez-la au besoin avant de redémarrer.
- N'effectuez jamais ni réglages, ni réparations avec le moteur en marche.
- Inspecter fréquemment les composantes du bac de ramassage et la goulotte de décharge, et remplacer avec les pièces recommandées du fabricant, selon le besoin
- Les lames de la tondeuse sont affûtées. Enveloppez les lames ou portez des gants et Faites extrêmement attention pendant les opérations d'entretien.
- Vérifiez fréquemment le fonctionnement du frein. Effectuez les opérations de réglage et d'entretien requises.
- Conservez et remplacez au besoin les autocollants de sécurité et d'instruction.



Utilisez des protecteurs d'oreilles pour éviter d'endommager l'audition.



Portez toujours des lunettes de protection lorsque vous utilisez la machine.

SPÉCIFICATIONS DE PRODUIT

Capacité et le type d'essence:	5,67 L /1.5 Gallons L'essence sans plomb normale
Type d'huile (API: SJ-SN):	SAE10W30 (supérieure de 32°F/0°C) SAE 5W30 (inférieure de 32°F/0°C)
Capacité d'huile:	Avec un filtre: 1,06 L/35.5 Oz. Sans filtre: 1,05 L/34 Oz.
Bougie d'allumage:	591165501 (Écart: 0,76 mm/.030")
Système de chargement:	13 Ampères @ 3400 RPM
Batterie:	Amp/Hr: 28 Min. CCA: 230 Dimension: U1R
Couple de rotation au boulon de lame:	62-75 Nm (45-55 Ft. Lbs.)

FÉLICITATIONS pour votre achat. Ce tracteur a été conçu, perfectionné, et fabriqué pour assurer un rendement et une sûreté maximum.

S'il survient un problème que vous ne pouvez pas résoudre, contactez le centre d'entretien autorisé le plus proche. Vous y trouverez des techniciens qualifiés équipés des outils appropriés pour faire l'entretien et la réparation de ce tracteur

Veillez lire et conserver ce manuel. Les instructions qu'il contient vous permettront de monter, et d'entretenir correctement votre tracteur. Observez toujours les "RÈGLES DE SÉCURITÉ".

RESPONSABILITÉS DU CLIENT

- Lisez et observez les règles de sécurité.
- Suivez un programme régulier d'entretien, et d'utilisation du tracteur.
- Suivez les instructions dans les sections Entretien et Entreposage de ce manuel.
- Porter de l'équipement de protection individuelle lors de l'utilisation de cette machine, y compris (à tout le moins) des souliers résistants, des lunettes de sécurité et un protecteur auriculaire. Ne pas tondre le gazon avec culottes courtes et/ou des souliers à bout ouvert.
- Toujours aviser une autre personne lorsque vous êtes à l'extérieur pour tondre le gazon.

AVERTISSEMENT: Ce tracteur est équipé d'un moteur à combustion interne et il ne doit pas être utilisé sur ou près d'un terrain couvert d'arbres, d'arbrisseaux, ou d'herbe si le système d'échappement n'est pas muni d'un pare-étincelles qui rencontre les exigences des lois locales applicables. Quand un pare-étincelles est utilisé, il doit être maintenu en bon état de fonctionnement par l'opérateur.

Un pare-étincelles pour le silencieux est disponible au centre d'entretien autorisé le plus proche.

SOMMAIRE

RÈGLES DE SÉCURITÉ.....	30-31
SPÉCIFICATIONS DE PRODUIT	32
RESPONSABILITÉS DU CLIENT	32
MONTAGE	34-36
UTILISATION	38-43

GUIDE D'ENTRETIEN	44
ENTRETIEN	44-47
RÉVISION ET RÉGLAGES.....	48-53
ENTREPOSAGE	54
GUIDE DE DÉPANNAGE	55-56

PIÈCES PAS ASSEMBLÉ

Volant de direction



(1) Insert du volant de direction

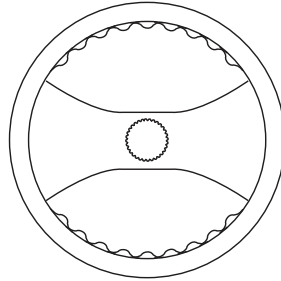

(1) Volant de direction

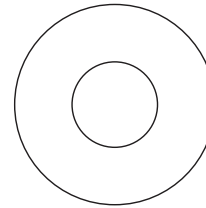

(1) Rondelle

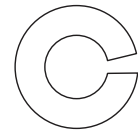

(1) Serrure Rondelle

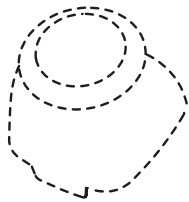

(1) Manchon de direction

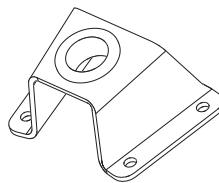

(1) Support de direction

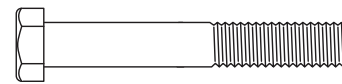

(1) Boulon

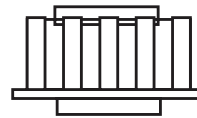

(1) Adaptateur



(4) Vis

(1) Arbre de rallonge

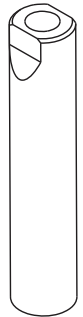

Siège

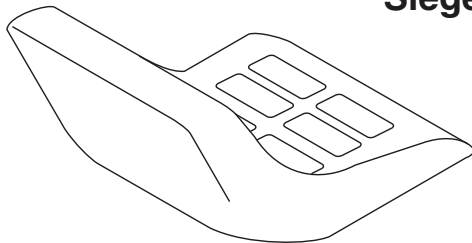

(1) Siège



(1) Grand Rondelle Plate



(1) Boulon

Batterie



(2) Boulon



(2) Écrou

Clés

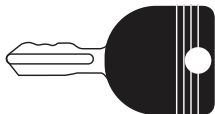

(2) Clé(s)

Bec de vidange d'huile

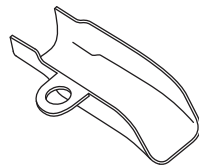

Guide-pente

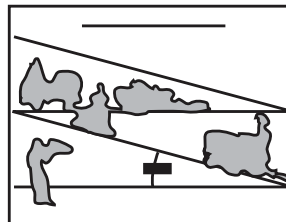

Capot

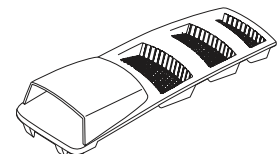

(1) Conduit de capuchon

MONTAGE

Votre nouveau tracteur a été monté à l'usine sauf les pièces qui ne sont pas montées pour l'expédition. Pour assurer l'utilisation correcte et sûre de votre tracteur, toutes les pièces et la visserie que vous montez doivent être serrées à fond. Utilisez les bons outils pour assurer un fonctionnement sécuritaire.

LES OUTILS EXIGÉS POUR LE MONTAGE DE VOTRE TRACTEUR

Un jeu de clé à douille rendra le montage. Les dimensions normales des clés sont inscrites.

- | | |
|-------------------|------------------------|
| (1) Clé de 5/16" | Couteau tout usage |
| (2) Clés de 7/16" | Manomètre à pneu |
| (2) Clés de 1/2" | (1) Clé de 9/16" Pince |

Quand on utilise l'expression "DROITE" ou "GAUCHE", elle signifie la droite ou la gauche à partir de la position derrière le volant de direction.

POUR SORTIR LE TRACTEUR DU CARTON

DEBALLER LE CARTON

- Enlevez toutes les pièces détachées et les petites boîtes contenant les pièces du carton.
- Enlever les panneaux situés à chaque bout et étendre à plat les panneaux des côtés.
- Vérifiez s'il y a des pièces détachées et conservez-les.

AVANT RETIRER LE TRACTEUR DE PALETTE

CONNECTER LA BATTERIE (Voir la Fig. 1)



AVERTISSEMENT: Évitez un court-circuit en vous assurant qu'un outil ou que tout autre objet n'entre pas en contact avec les deux bornes en même temps. Avant de brancher la batterie, enlevez tout bijou, bracelet, montre, bague etc. La borne positive doit être connectée en premier pour prévenir les étincelles qui peuvent être provoquées par une prise de terre accidentelle.

REMARQUE: Si cette batterie est mise en service après le mois et l'année indiqués sur l'étiquette, (étiquette se trouve entre les bornes) veuillez charger la batterie pendant au moins une heure à 6-10 ampères. (Voir «BATTERIE» dans la section Entretien de ce manuel.)

- Localiser la batterie. Elle doit se trouver sous le siège ou le capot.
- Soulever le siège ou le capot.
- Retirer deux des capuchons de protection des bornes et les jeter.
- Premièrement, branchez le câble de batterie ROUGE à la borne positive (+) avec boulon et écrou, tel que montré. Bien serrer. Glisser la couverture de borne sur le terminal.
- Connectez le câble de prise de terre NOIR (-) avec le boulon et l'écrou restant. Bien serrer.
- Fermer le siège ou le capot.

REMARQUE: Pour installer batterie suivez le procédé décrit dans la section "REPLACEZ LA BATTERIE" dans la section Révision et Réglages de ce manuel.

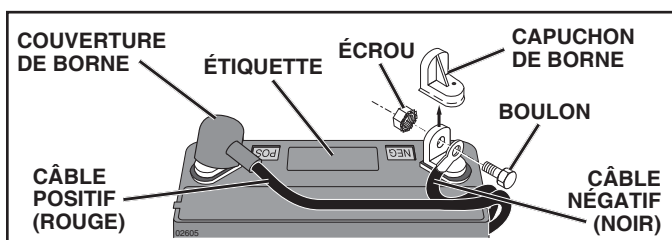

Fig. 1

POUR INSTALLER LE VOLANT (VOUS REPORTER À LA FIGURE 2)

INSTALLATION DU VOLANT

- Faire glisser l'arbre d'extension sur l'arbre de direction inférieur.
- Faire glisser le support à volant supérieur sur l'extension.
- Orienter le support à volant de façon à ce que la base soit à plat sur le tableau de bord supérieur.
- Installer 4 vis autotaraudeuses à l'aide d'un tournevis Phillips n° 2.
- Serrer chaque vis à la main jusqu'à ce qu'elles soient à plat contre le support à volant, puis tourner d'un 90° supplémentaire.

REMARQUE: Ne pas trop serrer les vis.

- Placer les languettes de la garniture de direction vis-à-vis des fentes dans le tableau de bord et appuyer dessus pour la fixer en place.
- Positionner les roues avant du tracteur afin qu'elles soient dirigées droit devant.
- Enlever l'adaptateur se trouvant sur le volant et le glisser sur l'extension de l'arbre de direction.
- Positionner le volant afin que les barres transversales soient à l'horizontale (gauche à droite) et le faire glisser dans la garniture et dans l'adaptateur.
- Assembler la grande rondelle plate, la rondelle de blocage, le boulon à tête hexagonale et les serrer fermement.
- Encliqueter le capuchon au centre du volant.
- Retirer les matériaux de protection du capot et de la calandre du tracteur.

IMPORTANT: VÉRIFIER LA PRÉSENCE ET RETIRER TOUTE AGRAFE DANS LE PLATEAU QUI POURRAIT PERCER LES PNEUS DU TRACTEUR LÀ OÙ LE TRACTEUR VA ROULER HORS DU PLATEAU.

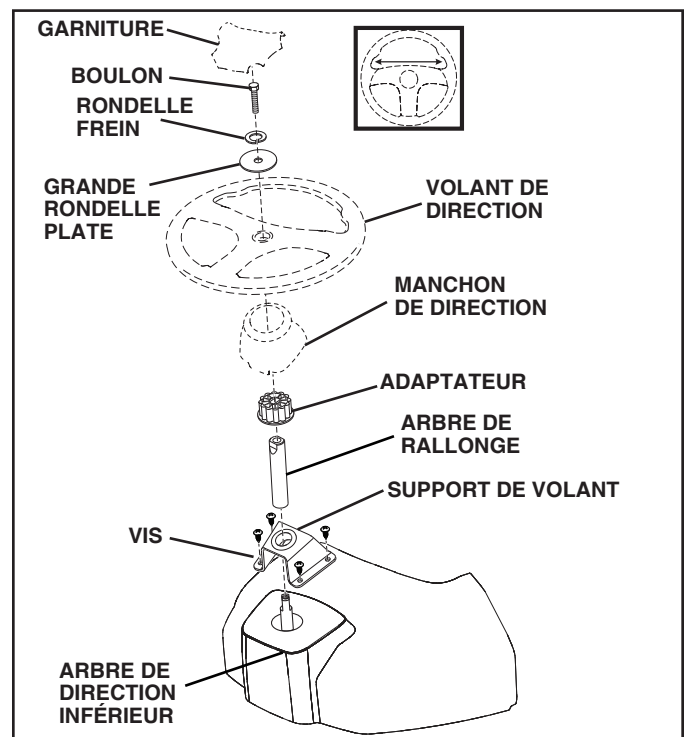

Fig. 2

MONTAGE

INSTALLATION DU SIÈGE (Voir Fig. 3 À 5)

- Retirez les boulons et les rondelles à ailettes qui fixent le siège à l'emballage en carton et mettez-les de côté en vue de l'assemblage sur la tondeuse. Retirez l'emballage en carton et jetez-le.

IMPORTANT : Ne retirez pas la bande adhésive de la poignée de réglage jusqu'à ce que le siège soit correctement fixé sur le tracteur.

- Branchez le faisceau de câblage à l'interrupteur de siège.

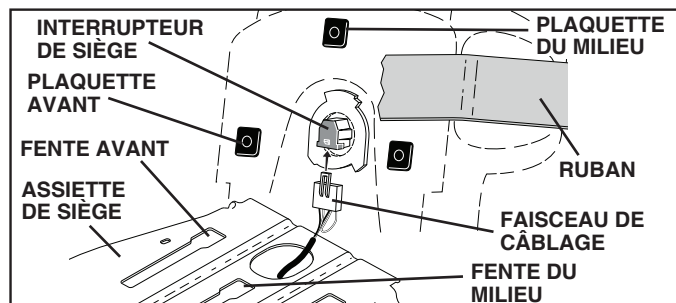

Fig. 3

REMARQUE: Vous ne pouvez pas installer les trois plaquettes en même temps. Vous devez installer la plaquette du milieu pour que les autres plaquettes puissent s'aligner avec les trous de montage.

- Placez le siège sur l'assiette de siège, de sorte que la plaquette du milieu s'aligne avec le trou de montage de la fente du milieu.
- Insérez la plaquette et tirez le siège vers l'arrière du tracteur jusqu'à ce que les deux plaquettes avant s'alignent avec les trous de montage de la fente avant.
- Insérez les plaquettes en exerçant une pression uniforme vers le bas et tirez le siège vers l'arrière du tracteur, en veillant à ce que les plaquettes avant s'engagent sur l'assiette de siège.

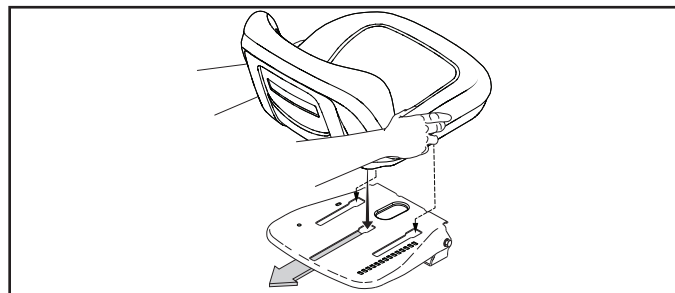

Fig. 4

- Relevez le siège. Fixez les boulons et les rondelles à ailettes et serrez-les fermement sur les plaquettes avant.

REMARQUE: Assurez-vous que l'indication « UP » (Haut) située sur les rondelles à ailettes pointe vers le haut comme illustré.

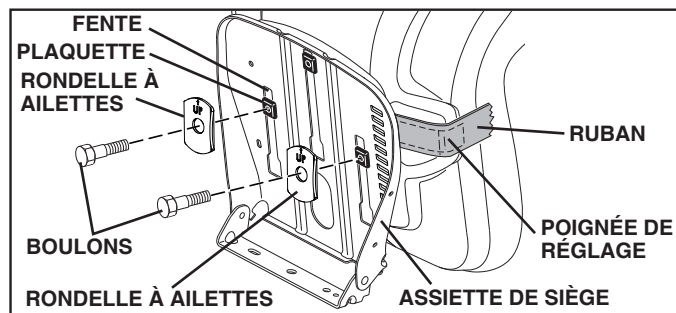

Fig. 5

- Retirez et jetez le ruban adhésif.

AVERTISSEMENT Avant d'occuper ou d'utiliser le tracteur, assurez-vous que l'ensemble du siège est solidement fixé sur l'assiette de siège..

- Abaissez le siège en position de conduite et asseyez-vous dessus. Enfoncez la pédale d'embrayage/frein jusqu'au fond. Si la position de conduite n'est pas confortable, ajustez le siège.

RÉGLAGE DU SIÈGE

- Saisissez et tirez la poignée de réglage. Faites glisser le siège à la position désirée et relâchez la poignée de réglage.

IMPORTANT: Avant de conduire le tracteur, vérifiez que l'interrupteur du détecteur de présence de l'opérateur fonctionne de façon adéquate (consultez la section « VÉRIFIER LE DÉTECTEUR DE PRÉSENCE D'OPÉRATEUR » dans la section ENTRETIEN de ce manuel).

ATTACHER LE CONDUIT DE CAPUCHON (Voir la Fig. 6)

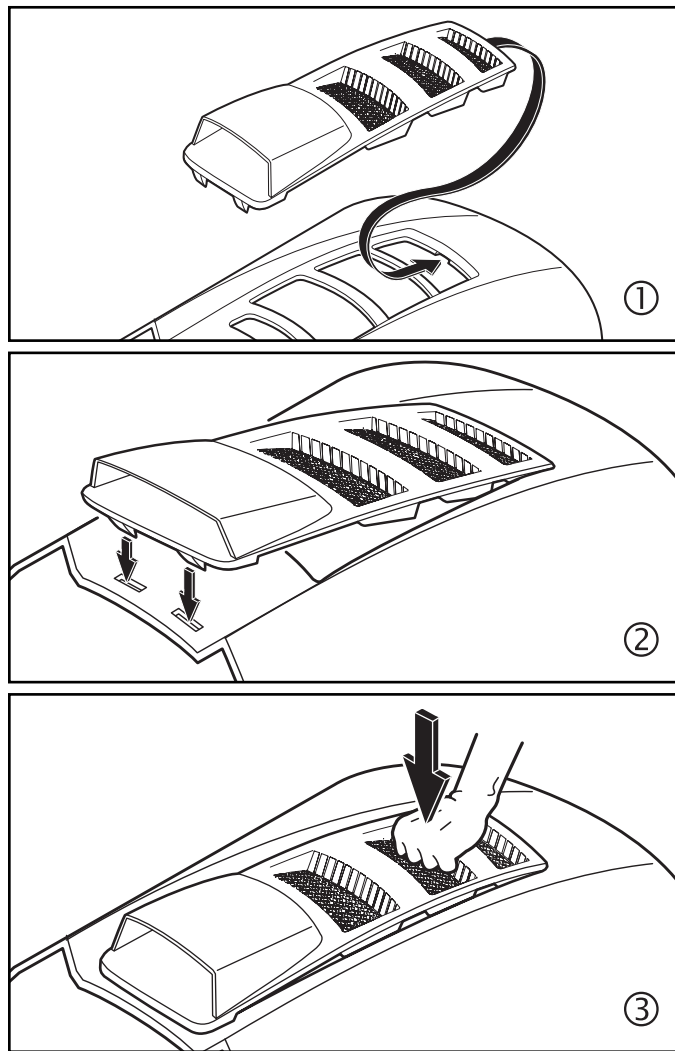

Fig. 6

MONTAGE

REMARQUE: Vous pouvez maintenant faire rouler le tracteur hors de la plateforme. Suivez les instructions ci-après pour retirer le tracteur de la plateforme.

AVERTISSEMENT: Avant le démarrage, nous vous prions de lire, comprendre et suivre toutes les instructions dans la section Fonctionnement de ce manuel d'instructions. S'assurer que le tracteur soit placé dans une zone bien aérée. S'assurer qu'il n'y a aucune personne ou objet.

POUR RETIRER LE TRACTEUR DE LA PALETTE EN LE FAISANT ROULER (Voir la section fonctionnement pour connaître l'emplacement et la fonction des commandes.)

- Abaissez le levier de levage du piston et, placez le levier de levage d'accessoire à la position la plus haute.
- Appuyez sur la pédale de frein/embrayage pour dégager le frein de stationnement.
- Déplacez la commande de roue libre à la position roue libre pour débrayer la transmission. (Voir "POUR TRANSPORTER" dans la section Fonctionnement de ce manuel.)
- Retirez le tracteur hors de la palette en le faisant rouler.
- Enlevez le freinage qui tient le déflecteur de décharge contre le tracteur.

Continuez selon les instructions suivantes.

VÉRIFIER LA PRESSION DES PNEUS

Les pneus de votre tracteur ont été surgonflés à l'usine pour l'expédition. La pression de pneu correcte est importante pour les meilleurs résultats de tonte.

- Réduisez la pression à l'intérieur des pneus à la valeur en PSI indiquée sur ceux-ci.

VÉRIFIER SI LA TONDEUSE EST DE NIVEAU

Pour les meilleurs résultats de tonte, le boîtier de tondeuse doit être correctement nivelé. Référez-vous à la section "POUR NIVELER LE BOÎTIER DE TONDEUSE" dans la section Entretien et Réglages de ce manuel.

VÉRIFIER SI TOUTES LES COURROIES SONT CORRECTEMENT EN PLACE

Référez-vous aux figures qui sont illustrées pour le remplacement des courroies d'entraînement de lame de tondeuse et des courroies de déplacement dans la section Entretien et Réglages de ce manuel. Assurez-vous que toutes les courroies soient correctement en position dans les guides-courroie.

VÉRIFIER LE SYSTÈME DE FREIN

Après vous être familiarisé avec le fonctionnement de votre tracteur, vérifiez si les freins fonctionnent correctement. (Voir «POUR VÉRIFIER LES FREINS» dans la section Entretien et Réglages de ce manuel.)

✓ LISTE DE CONTRÔLE

AVANT D'UTILISER VOTRE TRACTEUR, NOUS VOULONS NOUS ASSURER QUE VOUS RECEVREZ LE MEILLEUR RENDEMENT DE CE PRODUIT DE QUALITÉ ET QUE VOUS EN SEREZ SATISFAIT.

LISEZ LA LISTE DE CONTRÔLE:

- ✓ Toutes les instructions ont été exécutées.
- ✓ Il n'y a pas de pièces détachées dans le carton.
- ✓ La batterie a été correctement préparée et chargée.
- ✓ Le siège a été ajusté à une position confortable et il a été serré à fond.
- ✓ Tous les pneus ont été correctement gonflés. (Les pneus ont été surgonflés pour l'expédition.)
- ✓ Assurez-vous que le carter de tondeuse ait été correctement nivelé du devant à l'arrière/d'un côté à l'autre pour obtenir les meilleurs résultats. (Les pneus doivent être correctement gonflés pour le nivellement.)
- ✓ Vérifiez la tondeuse et les courroies d'entraînement. Assurez-vous qu'elles soient embrayées sur les poulies et à l'intérieur de tous les guides-courroie.
- ✓ Vérifiez le câblage. Assurez-vous que toutes les connexions soient bien attachées et que les fils soient correctement serrés.
- ✓ Avant de conduire le tracteur, assurez-vous que la commande de la roue libre soit à la position de "TRANSMISSION EMBRAYÉE" (Référez-vous aux sections de "POUR TRANSPORTER LE TRACTEUR" dans la section l'Utilisation de ce manuel.)

PENDANT QUE VOUS APPRENEZ À UTILISER VOTRE TRACTEUR, FAITES ATTENTION AU:

- ✓ Niveau d'huile de moteur.
- ✓ Réservoir d'essence. (Rempli d'essence sans plomb normale, fraîche, et propre.)
- ✓ Avant de démarrer le moteur, assurez-vous que vous compreniez la fonction et l'emplacement de toutes les commandes.
- ✓ Assurez-vous que le système de frein fonctionne sans risque.
- ✓ Vérifiez si le Système de présence de l'opérateur et le Système de fonctionnement en marche arrière (ROS) fonctionnent correctement. (Référez-vous à la section l'Utilisation de ce manuel.)
- ✓ Il est important de purger la transmission avant de démarrer votre tracteur pour la première fois. Suivez les instructions correctes pour le démarrage et la purge de la transmission (Référez-vous aux sections de "POUR DÉMARRER LE MOTEUR" et "PURGER LA TRANSMISSION" dans la section l'Utilisation de ce manuel.)

UTILISATION

Ces symboles peuvent se montrer sur votre tracteur ou dans les publications fournies avec le produit. Apprenez et comprenez la signification des symboles.

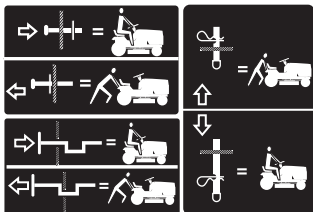

ROUE LIBRE
(Seulement pour les mod les)



Le manquement à suivre les instructions de sécurité pourrait résulter en de sérieuses blessures ou même la mort. Le symbole d'alerte à la sécurité est utilisé pour identifier les informations de sécurité à propos des risques, qui peuvent avoir pour résultats la mort, de sérieuses blessures et/ou endommager votre propriété.



DANGER indique un risque qui, s'il n'est pas évité, aura comme conséquence la mort ou des blessures sérieuses.



AVERTISSEMENT indique un risque qui, s'il n'est pas évité, pourrait avoir comme conséquence la mort ou des blessures sérieuses.



ATTENTION indique un risque qui, s'il n'est pas évité, pourrait causer des blessures mineures ou modérées.

ATTENTION lorsqu'il est utilisé sans le symbole d'alerte, indique une situation qui pourrait résulter en un endommagement du tracteur et/ou du moteur.



SURFACES CHAUDES indique un risque qui, s'il n'est pas évité, pourrait avoir comme conséquence la mort, des blessures sérieuses et/ou l'endommagement de la propriété.



FEU indique un risque qui, s'il n'est pas évité, pourrait avoir comme conséquence la mort, des blessures sérieuses et/ou l'endommagement de la propriété.

UTILISATION

CONNAISSEZ VOTRE TRACTEUR

AVANT D'UTILISER VOTRE TRACTEUR, LISEZ CE MANUEL DE PROPRIETAIRE ET LES REGLES DE SECURITE

Comparez les illustrations ci-dessous à celles de votre tracteur afin de vous familiariser avec l'emplacement des différentes commandes et avec les réglages. Gardez ce manuel pour référence .

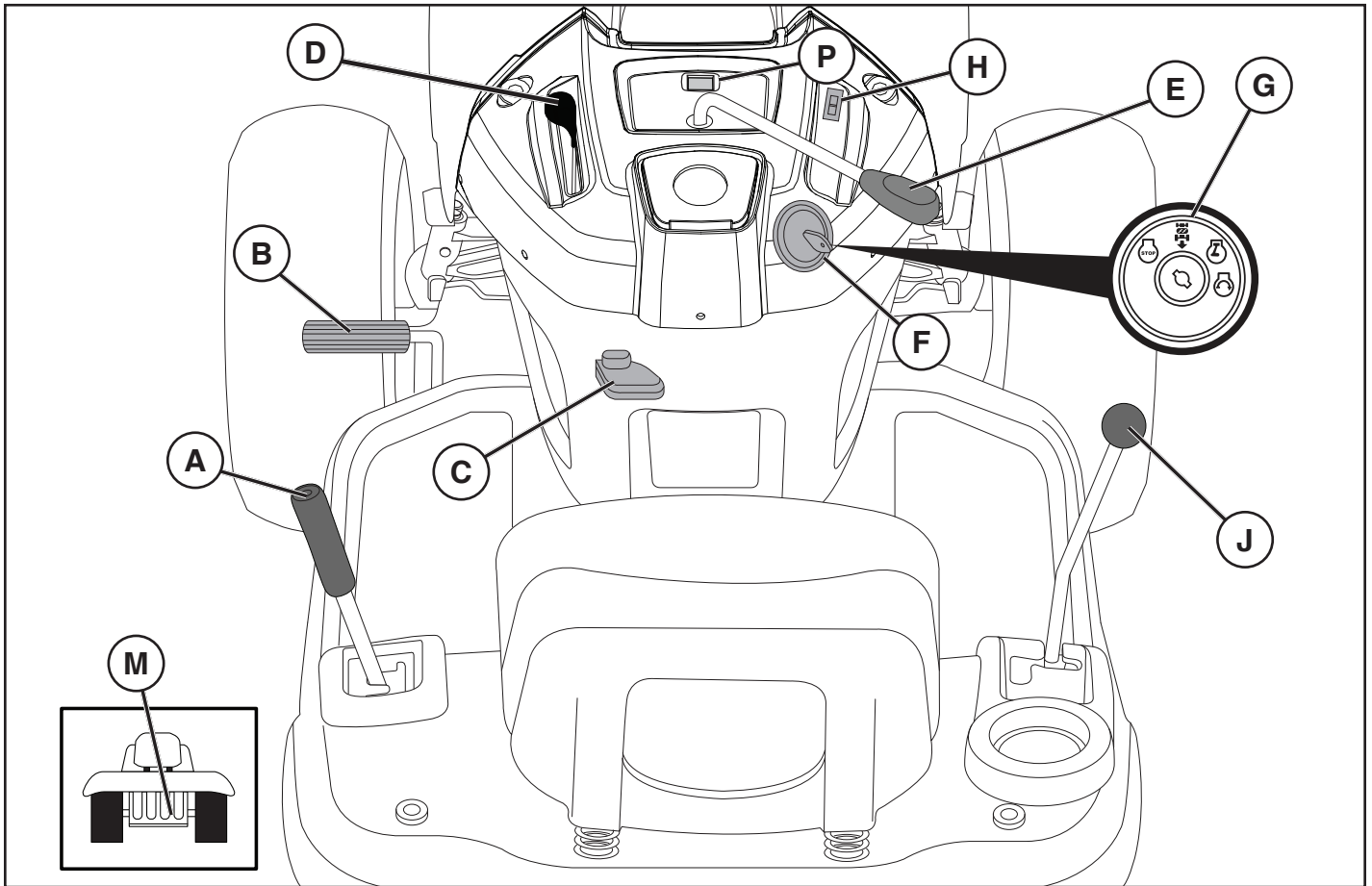

Fig. 7

Nos tracteurs conforment aux normes de sécurité de l'American National Standards Institute.

(A) LEVIER DE LEVAGE D'ACCESSOIRE - permet de soulever et de baisser le carter de tondeuse ou les autres accessoires montés au tracteur.

(B) PÉDALE DE FREIN/EMBAYAGE - permet de débrayer la transmission, d'arrêter le tracteur et de démarrer le moteur.

(C) LEVIER DU FREIN DE STATIONNEMENT - bloque la pédale de frein/embayage en position de frein.

(D) COMMANDE DES GAZ - permet de commander la vitesse de moteur.

(E) INTERRUPTEUR D'EMBAYAGE D'ACCESSOIRE - est utilisé pour engager les lames de tondeuse ou les autres accessoires montés sur le tracteur.

(F) CONTACTEUR D'ALLUMAGE - permet de démarrer et de couper le moteur.

(G) COMMUTATEUR DU SYSTÈME DE PRÉSENCE DE L'OPÉRATEUR (ROS) POSITION "ON" - Permet le fonctionnement de la plate-forme de faucheuse ou de tout autre attachement actionné tandis qu'à l'envers.

(H) L'INTERUPTEUR DES LUMIÈRES - permet d'allumer/éteindre les phares du tracteur.

(J) LEVIER DE COMMANDE DE DÉPLACEMENT - permet de choisir la vitesse et la direction du tracteur.

(M) COMMANDE DE LA ROUE LIBRE - débraye la transmission pour le transport ou le remorquage du tracteur quand le moteur ne fonctionne pas.

(P) HOROMÈTRE - indique les heures totales d'utilisation.

UTILISATION



L'utilisation d'un tracteur présente le risque de projection des particules dans les yeux qui peuvent causer des blessures sérieuses. Portez toujours des lunettes de sécurité ou une visière pendant que vous utilisez, ou que vous faites des réglages ou des réparations au tracteur. Nous recommandons des lunettes de sécurité ou un masque large de sécurité porté au-dessus des lunettes.

POUR ENGAGER LE FREIN DE STATIONNEMENT (Voir la Fig. 8)

Votre tracteur est muni d'un interrupteur de détection de présence d'opérateur. Le moteur s'arrêtera, si l'opérateur quitte le siège sans engager le frein de stationnement lorsque le moteur marche.

- Appuyez à fond sur la pédale (B) de frein à la position de frein (BRAKE). Maintenez le pied sur la pédale.
- Tirez sur levier du frein de stationnement (C) et tenez-le, relâchez la pression sur la pédale de frein/d'embrayage (B), puis relâchez le levier du frein de stationnement. La pédale (B) devrait rester à la position de frein (BRAKE). Assurez-vous que le frein de stationnement retienne le tracteur sans risque.

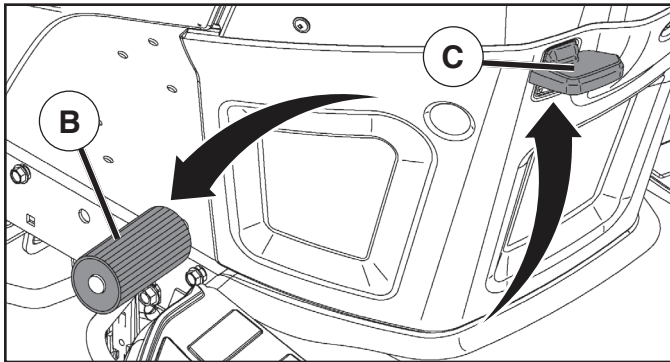
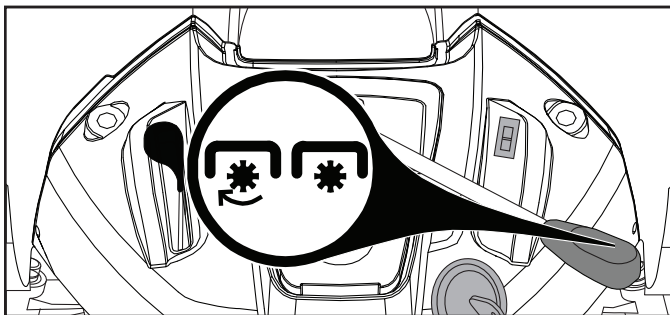

Fig. 8

POUR ARRÊTER (Voir la Fig. 9)

LAMES DE TONDEUSE -

- Pour arrêter les lames de tondeuse, bougez le contrôle d'embrayage d'accessoire à la position "DÉBRAYÉE" (*).



(*) ATTACHMENT CLUTCH LEVER "DISENGAGED"

(*) ATTACHMENT CLUTCH LEVER "ENGAGED"

Fig. 9

ENTRAÎNEMENT -

- Pour arrêter l'entraînement, abaisser complètement, la pédale frein à la position "Frein".
- Déplacez le levier de commande de déplacement (J) à la position point mort .

MOTEUR -

- Placer la commande des gaz en position (D) « SLOW » (lent).

REMARQUE : Le fait de ne pas déplacer la commande des gaz en position « SLOW » (lent) et de laisser le moteur tourner au ralenti avant de couper les gaz peut entraîner un retour de flamme.

- Tournez la clé de contact à la position coupée (F) STOP et enlevez-la. Enlevez toujours la clé de contact quand vous quittez le tracteur pour empêcher l'emploi non autorisé.
- N'utilisez pas la commande d'étrangleur pour arrêter le moteur.

IMPORTANT: SI LE CONTACT D'ALLUMAGE EST LASISSÉ À UNE AUTRE POSITION QUE OFF, LA BATTERIE SE DÉCHARGERÀ ET SERA ALLÉ À PLAT.

REMARQUE: Quand le tracteur marche au ralenti, les gaz d'échappement d'un moteur chaud peuvent causer des dommages au gazon. Pour éviter les dommages, coupez toujours le moteur quand vous arrêtez le tracteur sur le gazon.



ATTENTION: Arrêtez toujours le tracteur complètement, comme décrit ci-dessus, avant de quitter le tracteur; de vider le ramasse-herbe, etc.

POUR UTILISER LA COMMANDE DES GAZ (D) (Voir la Fig. 10)

Utilisez toujours le moteur à pleine vitesse (rapide) .

- Faire fonctionner le moteur à une vitesse inférieure à sa vitesse maximale (rapide) réduit l'efficacité du moteur.
- Une pleine vitesse (rapide) permet une meilleure performance de la tondeuse.

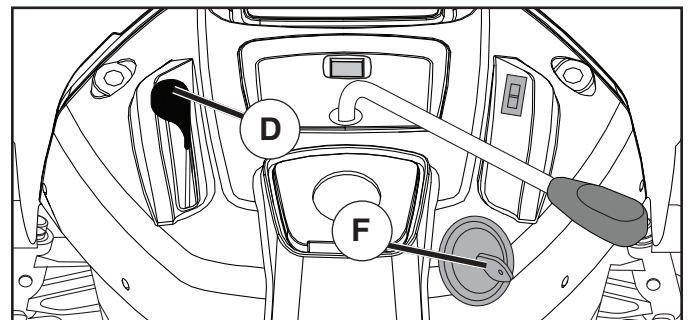

Fig. 10

UTILISATION

POUR AVANCER ET POUR RECULER (Voir la Fig. 11)

La direction et la vitesse de déplacement sont commandées par le levier de changement de vitesse (J).

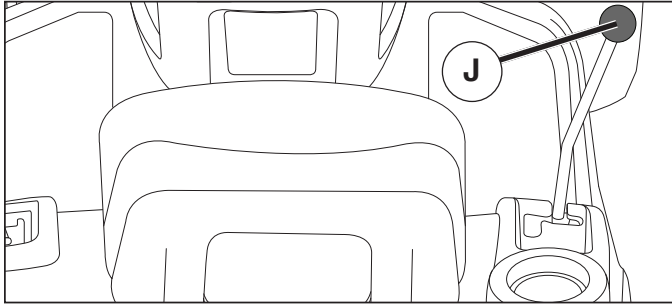

Fig. 11

- Démarrez le tracteur avec le levier de commande de déplacement à la position point mort.
- Déclenchez le frein de stationnement.
- Relâchez lentement le levier de commande de déplacement à la position désirée.

POUR RÉGLER LA HAUTEUR DE COUPE DE LA TONDEUSE (Voir la Fig. 12)

La position du levier d'accrochage (A) détermine la hauteur de la tonte.



Fig. 12

- Placez le levier d'accrochage dans la rainure correspondant à la hauteur désirée.

La plage de réglage de la hauteur de coupe est environ de 25,4 à 101,6 mm (1 à 4 po.). Les hauteurs sont mesurées du terrain à l'extrémité de la lame quand le moteur ne marche pas. Ces hauteurs sont approximatives et elles pourraient changer à cause des conditions du terrain, de la hauteur de l'herbe et des types d'herbe qui sont tondus.

- La pelouse doit être tondue à 63,5 mm (2-1/2 po.) pendant la saison fraîche et à plus de 76,2 mm (3 po.) pendant la saison chaude. Tondez souvent pour les meilleurs résultats.
- Pour le meilleur rendement, si l'herbe mesure plus de 152,4 mm (6 po.), vous devez la tondre deux fois. La première fois laissez-la plutôt longue; et la deuxième fois à la hauteur désirée.

POUR RÉGLER LES ROUES DE JAUGE (Voir la Fig. 13)

Les roues de jauge sont bien réglées quand elles se trouvent légèrement au-dessus du sol borsque la tondeuse est à la hauteur de coupe désirée. Dans ce cas, les roues gardent le carter en place pour prévenir l'égazonnement de la plupart des terrains.

REMARQUE: Réglez les roues quand le tracteur est sur un terrain plat.

- Réglez la tondeuse à la hauteur de coupe désirée (Voyez la section de "POUR RÉGLER LA HAUTEUR DE COUPE DE LA TONDEUSE" dans la section fonctionnement de ce manuel).
- Quand la tondeuse est à la hauteur de coupe désirée, les roues devraient être montées afin qu'elles soient un peu au-dessus de la terre. Installez la roue dans le trou approprié comme indiqué et serrez à fond.
- Répétez de l'autre côté. Installez la roue dans le même trou réglable.

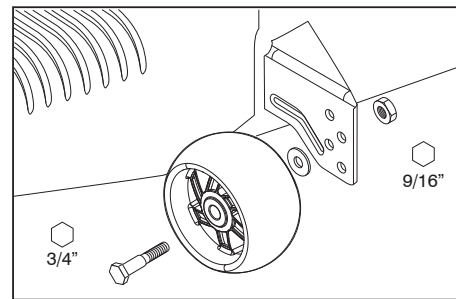

Fig. 13

POUR UTILISER LA TONDEUSE

Votre tracteur est muni d'un interrupteur de détection de présence d'un opérateur. Le moteur s'arrête si l'opérateur essaie de quitter le siège pendant que le moteur fonctionne et que l'embrayage d'accessoire est engagé. Vous devez rester bien assis au milieu du siège pour éviter que le moteur hésite ou s'arrête quand le tracteur est utilisé sur un terrain accidenté ou des collines.

- Sélectionnez la hauteur de tonte désirée. (Voir "POUR RÉGLER LA HAUTEUR DE COUPE DE LA TONDEUSE".)
- Engagez les lames de tondeuse en déplaçant la commande d'embrayage d'accessoire à la position "ÉMBRAYÉE".

POUR ARRÊTER LES LAMES DE TONDEUSE

Déplacez la commande d'embrayage d'accessoire à la position "DÉBRAYÉE".



ATTENTION: N'utilisez pas la tondeuse sans le déflecteur ou sans le ramasse-herbe s'il y a lieu (Voir La Fig. 14).

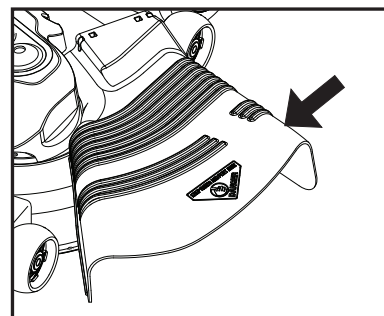

Fig. 14

UTILISATION

POUR UTILISER DANS LES PENTES



AVERTISSEMENT: N'utilisez jamais le tracteur dans les côtes de plus de 15°. Ne le conduisez jamais en travers des surfaces en pente.

- Choisissez la vitesse la plus lente avant de commencer à monter ou descendre une côte.
- Évitez de changer la vitesse ou d'arrêter dans une côte.
- Si vous devez ralentir l'allure, déplacez le levier de la commande des gaz à une position réduite.
- S'il est absolument nécessaire d'arrêter, enfoncez rapidement la pédale de frein/embrayage jusqu'à sa position de freinage. Engagez le frein de stationnement.
- Déplacez le levier de la commande de déplacement à la position point mort.

IMPORTANT: LE LEVIER DE COMMANDE DE DÉPLACEMENT NE REVIENT PAS À LA POSITION POINT MORT QUAND LA PÉDALE DE FREIN/EMBAYAGE EST ENFONCÉE.

- Pour redémarrer, dégagez lentement le frein de stationnement et la pédale de frein/embrayage.
- Déplacez lentement le levier de commande de déplacement à la position la plus lente.
- Virez toujours très progressivement.

SYSTÈME DE FONCTIONNEMENT EN MARCHÉ ARRIÈRE (ROS) (Voir la Fig. 15)

Votre tracteur est équipé d'un Système de fonctionnement en marche arrière (ROS). Si l'opérateur tente de circuler en marche arrière avec l'embrayage de l'accessoire engagé il provoquera l'arrêt du moteur à moins que la clef d'allumage soit placée dans la position ROS "ON".

AVERTISSEMENT: Il est fortement déconseillé de faire reculer avec l'embrayage de l'accessoire de tonte engagé. L'opérateur ne doit mettre le ROS sur ON, pour pouvoir reculer avec l'embrayage de l'accessoire engagé, que s'il l'estime réellement nécessaire pour repositionner la machine avec l'accessoire engagé. **Ne tondez pas en marche arrière à moins qu'absolument nécessaire.**

UTILISATION DU SYSTÈME DE FONCTIONNEMENT EN MARCHÉ ARRIÈRE

N'utilisez que si vous êtes certain qu'aucun enfant ou tiers n'est présent sur la surface à tondre.

- Placez le levier de déplacement au point mort.
- Avec le moteur en marche, introduisez la clé dans le commutateur ROS et faites-la tourner en sens anti-horaire sur ON.
- Regardez vers le bas et vers l'arrière avant de reculer.
- Déplacez lentement le levier de déplacement sur la marche arrière pour commencer le mouvement.
- Lorsque l'utilisation du ROS n'est plus nécessaire, faites tourner la clé de contact en sens horaire sur ON.

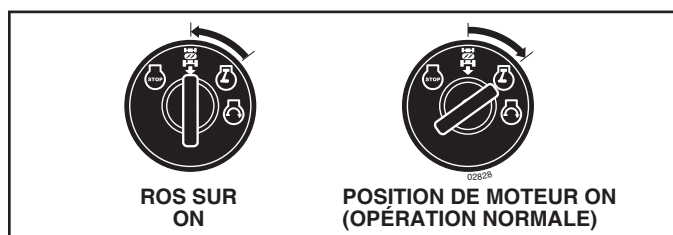

Fig. 15

POUR TRANSPORTER LE TRACTEUR (Voir la Fig. 3 et 12)

Quand vous poussez ou remorquez le tracteur, assurez-vous que la transmission soit désengrenée en déplaçant la commande de roue libre à la position à roue libre. La commande de roue libre est située sur la barre d'attelage arrière du tracteur.

- Soulevez le mécanisme de levage d'accessoire à la position la plus haute avec la commande de levage d'accessoire.
- Tirez la commande de roue libre au-dehors et vers le bas à l'intérieur de la rainure et relâchez-la pour qu'elle soit à la position "DÉBRAYÉE".
- Ne remorquez ou poussez jamais votre tracteur à une vitesse de plus de 3,2 km/h (2 mph).
- Pour réengrener la transmission, inversez le procédé ci-dessus.

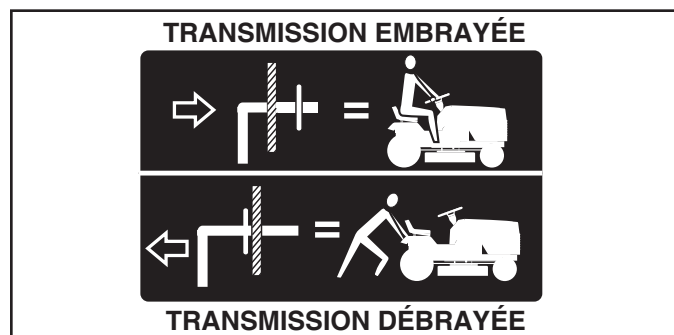

Fig. 12

REMARQUE: Pour protéger le capot des dommages pendant le transport de votre tracteur sur un camion ou une remorque, assurez-vous que le capot soit fermé et fixé au tracteur. Utilisez les moyens appropriés (corde, câble, etc.).

POUR REMORQUER DES CHARRETTES ET AUTRES ACCESSOIRES

Remorquez seulement les accessoires recommandés, dans les spécifications du fabricant de votre tracteur. Faites preuve de jugement lorsque vous remorquez un accessoire. Il est dangereux de remorquer des chargements trop lourds dans une pente. Les pneus peuvent perdre de l'adhérence avec le terrain et vous faire perdre la maîtrise de votre tracteur.

INDICATEUR D'ENTRETIEN/HOROMÈTRE

Le rappel d'entretien indique le nombre total d'heures de fonctionnement du moteur et si le moteur ou la tondeuse nécessite un entretien courant. Après chaque 50 heures de fonctionnement, le témoin d'huile restera allumé pendant 2 heures ou jusqu'à une ré-initialisation manuelle. Pour ré-initialiser manuellement l'afficheur, mettez le contact sur position "on", et ensuite sur position "off" cinq fois (1 seconde "on" et 1 seconde "off"). Pour l'entretien courant du moteur et de la tondeuse, référez-vous à la section Entretien de ce manuel.

REMARQUE: Le rappel d'entretien fonctionne lorsque la clé de contact est dans toutes les position sauf "STOP". Pour une lecture précise, assurez-vous que la clé est en position "STOP" lorsque le moteur ne tourne pas.

UTILISATION

AVANT DE DÉMARRER LE MOTEUR

VÉRIFIER LE NIVEAU D'HUILE DU MOTEUR

Le moteur de votre tondeuse a été expédié de l'usine rempli d'une huile d'été.

- Stationnez le tracteur sur un terrain plat avant de vérifier le niveau d'huile du moteur.
- Retirez le bouchon de remplissage d'huile et la jauge d'huile, puis nettoyez-les. Réinsérez ensuite la jauge d'huile, sans visser complètement le bouchon, attendez quelques secondes, puis retirez la jauge pour lire le niveau d'huile. Au besoin, ajoutez de l'huile jusqu'à ce que le niveau atteigne la marque hachurée sur la jauge. Ne pas trop remplir.
- Pour faciliter le démarrage pendant l'hiver, vous devriez changer l'huile. (Voir le "TABLEAU DE VISCOSITÉ D'HUILE" dans la section de Entretien de ce manuel.)
- Pour changer l'huile de moteur, voir la section Entretien de ce manuel.

REMPILIR LE RÉSERVOIR D'ESSENCE

- Remplissez le réservoir jusqu'au niveau du goulot de remplissage. Ne remplissez pas trop. Utilisez une essence neuve, propre, ordinaire sans plomb d'au moins 87 d'octane. Ne mélangez pas d'huile à l'essence. Achetez des quantités d'essence pouvant être consommées dans les 30 jours afin de garantir la fraîcheur de l'essence.



ATTENTION: Essayez toujours l'huile ou l'essence renversée. Vous ne devez jamais emmagasiner, répandre ou utiliser de l'essence près d'une flamme nue.

IMPORTANT: POUR ASSURER UN BON DÉMARRAGE PAR TEMPS FROID (SOUS LES 32°F/0°C), VOUS DEVEZ UTILISER DE L'ESSENCE FRAÎCHE, PROPRE ET SPÉCIALE D'HIVER.

ATTENTION: Les carburants contenant de l'alcool (appelés essence-alcool, ou gazohol, ou contenant de l'éthanol ou du méthanol) peuvent attirer l'humidité et conduire à une séparation et à la formation d'acides durant le remisage. Le gaz acide peut endommager le circuit de carburant d'un moteur pendant son remisage. Pour éviter tout problème au niveau du moteur, videz le circuit de carburant avant de remiser la machine pour une période de 30 jours ou plus. Vidangez le réservoir de carburant, mettez le moteur en marche et laissez-le tourner jusqu'à ce que les conduites de carburant et le carburateur soient vides. Utilisez du carburant neuf lors de la prochaine utilisation. Pour plus d'informations, consultez les consignes de remisage. N'utilisez jamais d'agent de nettoyage pour moteur ou carburateur dans le réservoir de carburant. Risque de dommages irréversibles. Un stabilisateur d'essence est un autre moyen acceptable pour minimiser la formation de gomme d'essence pendant le remisage. Ajoutez un stabilisateur à l'essence dans le réservoir ou dans le contenant de remisage. Respectez toujours les proportions de mélange indiquées sur le contenant du stabilisateur. Faites tourner le moteur au moins 10 minutes après l'ajout du stabilisateur afin de permettre au stabilisateur de parvenir au carburateur. Ne videz pas le réservoir de carburant ni le carburateur si un stabilisateur a été ajouté.

POUR DÉMARRER LE MOTEUR (Voir la Fig. 7)

Si vous démarrez le moteur pour la première fois ou si le moteur est sans essence, il faudra plus de temps pour déplacer l'essence du réservoir au moteur.

- Assurez-vous que la commande roue libre soit dans la position d'engrenage engagée.
- Asseyez-vous sur le siège, enfoncez la pédale d'embrayage/frein et engagez le frein de stationnement.
- Mettez le levier de commande de déplacement à la position point mort.
- Déplacez l'embrayage d'accessoire à la position débrayée (DISENGAGED).
- Déplacez le levier de la commande des gaz à la position étrangleur.

REMARQUE: Avant de commencer, lisez les instructions suivantes.

- Insérez et tournez la clé dans le sens des aiguilles d'une montre à la position de démarrage (START) et relâchez la clé dès que le moteur démarre. N'utilisez pas le démarreur sans interruptions pendant plus de quinze secondes par minute. Si le moteur ne démarre pas après quelques essais, déplacez la commande des gaz à la position rapi de attendez quelques minutes et essayez encore. Si le moteur ne démarre pas après quelques essais, déplacez la commande des gaz à la position étrangleur et essayez encore.

DÉMARRAGE PAR TEMPS CHAUD (50°F/10°C et plus)

- Quand vous démarrez le moteur, déplacez la commande de gaz lentement à la position rapide.
- Alors maintenant, les accessoires et la commande d'entraînement peuvent être utilisés. Si le moteur ne peut pas accepter cette charge, démarrez-le une autre fois et permettez qu'il se chauffe pendant une minute en utilisant l'étrangleur comme décrit ci-haut.

DÉMARRAGE PAR TEMPS FROID (50°F/10°C et moins)

- Quand vous démarrez le moteur, faites-le marcher avec la commande d'entraînement dans la position étrangleur jusqu'à ce que le moteur réchauffe et commence à marcher mal. Une fois que ceci commence, déplacez immédiatement la commande des gaz à la position rapide. Il faut de quelques secondes à quelques minutes pour que le moteur se chauffe, selon la température.

RÉCHAUFFEMENT DE LA TRANSMISSION AUTOMATIQUE

- Avant de conduire le tracteur l'hiver, la transmission doit être chauffée comme suit:
 - Assurez-vous que le tracteur soit garé sur un terrain plat.
 - Placez le levier de commande de déplacement dans la position point mort. Relâchez le frein de stationnement et permettez que l'embrayage/frein retourne dans la position d'opération.
 - Permettez que la transmission de réchauffe pendant une minute. Ceci peut être fait pendant le temps d'échauffement.
- Les accessoires peuvent être utilisés pendant le temps d'échauffement du moteur après que la transmission soit chaude.

UTILISATION

PURGER LA TRANSMISSION



ATTENTION: N'engagez jamais ou ne dégagez jamais le levier de la roue libre pendant que le moteur fonctionne.

Pour assurer l'utilisation correcte et le rendement, il est recommandé que la transmission soit purgée avant d'utiliser le tracteur pour la première fois. Ce procédé enlèvera l'air emprisonné à l'intérieur de la transmission qui se développerait pendant l'expédition de votre tracteur.

IMPORTANT: SI VOTRE TRANSMISSION DOIT ÊTRE RETIRÉE POUR L'ENTRETIEN OU LE REMPLACEMENT, ELLE DEVRAIT ÊTRE PURGÉE APRÈS LA RÉINSTALLATION ET AVANT D'UTILISER LE TRACTEUR.

1. Placez le tracteur sur une superficie nivelée, libre de tout objet et ouverte, avec le moteur coupé et le frein de stationnement mis en place.
2. Débrayez la transmission en mettant la commande de la roue libre dans la position de la dégagé. (Référez-vous à la section de "POUR TRANSPORTER" dans cette section de ce manuel.)
3. Lorsque vous vous asseyez sur le siège du tracteur, démarrez le moteur. Après que le moteur marche, déplacez la commande des gaz à la position lente. Dégagez le frein à main.



ATTENTION: À tout moment, au cours de l'étape 4, il peut y avoir du mouvement des roues d'entraînement.

4. Appuyez à fond sur la pédale de marche avant, maintenez-la dans cette position pendant cinq (5) secondes et relâchez-la ensuite. Appuyez à fond sur la pédale de marche arrière, maintenez-la dans cette position pendant cinq (5) secondes et relâchez-la ensuite. Répétez ces opérations trois (3) fois de suite.
5. Coupez le moteur et engagez le frein de stationnement.
6. Embrayez la transmission en déplaçant la commande de la roue libre en position de marche. (Référez-vous à la section de "POUR TRANSPORTER" dans cette section de ce manuel.)
7. Lorsque vous vous asseyez sur le siège du tracteur, démarrez le moteur. Après que le moteur marche, déplacez la commande des gaz à la position de demi-vitesse (1/2). Dégagez le frein à main.
8. Avancez le tracteur de 1,5 m (5 pieds) approximativement et ensuite, reculez de 1,5 m (5 pieds). Répétez ce procédé de conduire trois (3) fois.

Votre tracteur est maintenant purgé et prêt pour l'utilisation normale.

CONSEILS DE TONTE

- N'UTILISEZ PAS de chaînes pour pneus quand le carter de tondeuse est attaché au tracteur.
- Assurez-vous que votre tondeuse soit correctement nivelée pour le meilleur rendement. Voir la section de "POUR NIVÉLER LE CARTER DE TONDEUSE" dans la section Révision et Réglages de ce manuel.
- Vous devez utiliser le côté gauche de la tondeuse pour la taille.
- Conduisez de manière à ce que l'herbe coupée soit déversée sur la zone qui a été tondue. La zone coupée doit être située à la droite du tracteur. Vous obtiendrez ainsi une coupe plus uniforme et une meilleure répartition de l'herbe coupée.
- Pour tondre une grande surface, on vous conseille de commencer par tourner à droite, de façon à ce que l'herbe ne soit pas déversée sur les arbustes, les clôtures, les allées, etc. Après un ou deux tours, tondez en sens inverse en tournant à gauche jusqu'à ce que le travail soit achevé (Voir la Fig. 17).

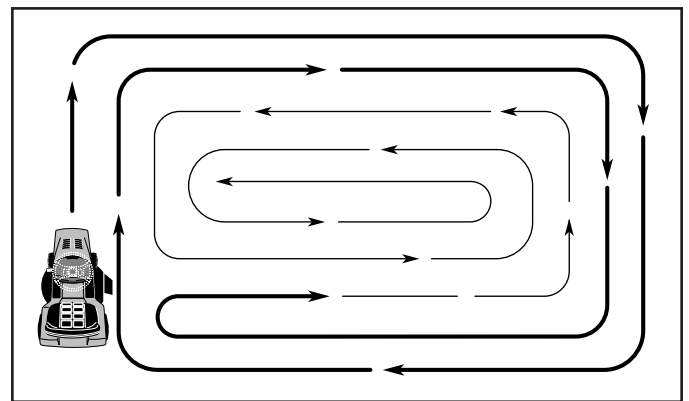

Fig. 17

- Si le gazon est très long, il faut le tondre deux fois pour réduire la charge et les risques d'incendie de l'herbe sèche. La première fois, réglez l'appareil pour une coupe assez haute. La deuxième passe doit se faire à la hauteur désirée.
- Ne tondez pas l'herbe quand elle est mouillée. L'herbe mouillée bloquera la tondeuse. Laissez sécher l'herbe avant de tondre.
- **Tondez toujours avec la commande des gaz à plein gaz pour assurer le meilleur rendement et le déchargement correct.** Choisissez une vitesse suffisamment basse qui donne le meilleur rendement et la meilleure coupe.
- Quand vous utilisez les accessoires, choisissez toujours une vitesse qui convient au terrain et à l'accessoire utilisé.

ENTRETIEN

GUIDE D'ENTRETIEN		AVANT CHAQUE USAGE	TOUTES LES 8 HEURES	TOUTES LES 25 HEURES	TOUTES LES 50 HEURES	TOUTES LES 100 HEURES	CHAQUE SAISON	AVANT L'ENTRE-POSAGE
TRACTEUR	Vérifiez le système de frein	✓	✓					
	Vérifiez la pression des pneus	✓	✓					
	Vérifiez le système de présence d'opérateur et le système del "ROS"	✓						
	Vérifiez l'inté grité des systèmes de fixation	✓				✓		✓
	Affilez/Remplacez les lames de tondeuse			✓ ₃				
	Tableau de lubrification			✓				✓
	Vérifiez le niveau de batterie			✓ ₄				
	Nettoyez la batterie et les bornes			✓				✓
	Nettoyez de la plaque de direction			✓ ₅				
	Vérifiez le refroidissement de transmission			✓				
	Vérifiez l'unisson de faucheuse					✓		
Vérifiez les courroies trapézoïdale						✓		
MOTEUR	Vérifiez le niveau d'huile du moteur	✓	✓					
	Remplacez l'huile du moteur (pour modèles avec filtre à huile)				✓ _{1,2}			✓
	Remplacez l'huile du moteur (pour modèles sans filtre à huile)			✓ _{1,2}				✓
	Nettoyez le filtre à air			✓ ₂				
	Nettoyez le tamis à air			✓ ₂				
	Inspectez le silencieux/pare-étincelles				✓ ₆			
	Inspectez le silencieux/pare-étincelles					✓ _{1,2}		
	Nettoyez les ailettes de refroidissement					✓ ₂		
	Remplacez la bougie d'allumage					✓	✓	
	Remplacez la cartouche en papier du filtre à air					✓ ₂		
Remplacez le filtre d'essence						✓		

1- Changez-les plus souvent quand le tracteur fonctionne avec un chargement lourd ou pendant les températures ambiantes élevées.
2- Réparez plus souvent si les conditions sont poussiéreuses ou sales.
3- Remplacez plus souvent les lames en cas d'utilisation sur un terrain sablonneux.

4- Pas exigé si équipé avec une batterie sans entretien.
5- Voyez "Nettoyage" dans la section ENTRETIEN de ce manuel

6- Inspectez le silencieux toutes les 50 heures de fonctionnement ou tous les 6 mois pour des signes de dommage. Si vous trouvez un dommage, référez-vous à la liste des pièces de rechange ou contactez votre détaillant local pour commander une pièce de rechange.

LES RECOMMANDATIONS GÉNÉRALES

La garantie pour ce tracteur ne couvre pas les éléments qui ont été sujets soit à un abus ou à des négligences de la part de l'opérateur. Pour conserver une garantie complète, l'utilisateur doit maintenir le tracteur tel que précisé dans ce manuel.

Quelques ajustements sont nécessaires périodiquement pour maintenir correctement votre tracteur.

Tous les réglages dans la section Révision et Réglages de ce manuel devraient être vérifiés au moins une fois par saison.

- Une fois par an, remplacez la bougie d'allumage, nettoyez ou remplacez le filtre à air, et vérifiez la lame et les courroies pour les signes d'usure. Une nouvelle bougie d'allumage et un nouveau filtre à air propre assurent la présence d'un mélange air/essence correct et ainsi permet à votre moteur de marcher mieux et de durer plus longtemps.

AVANT CHAQUE UTILISATION

- Vérifiez le niveau d'huile de moteur.
- Vérifiez le fonctionnement du système de frein.
- Vérifiez la pression des pneus.
- Vérifiez que le système de présence d'opérateur et ROS fonctionnement bien.
- Vérifiez l'intégrité des systèmes de fixation.

TABLEAU DE LUBRIFICATION

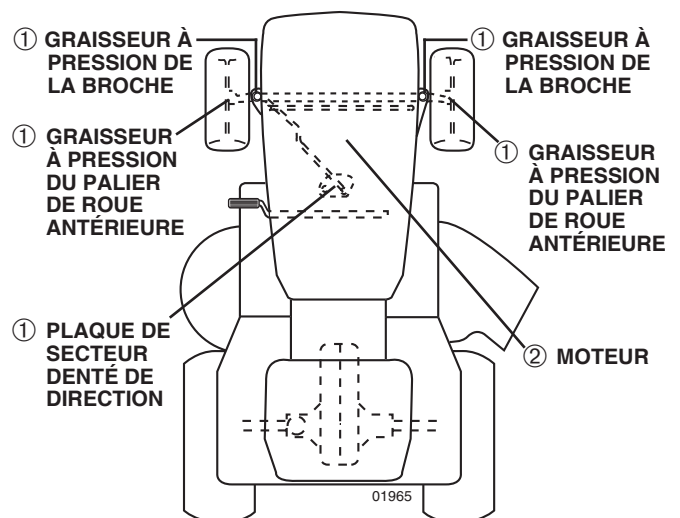

- ① Lubrifiant tout usage
- ② Référez-vous le "MOTEUR" à la section Entretien.

IMPORTANT: NE METTEZ NI HUILE NI GRAISSE SUR LES POINTS DE PIVOT QUI ONT LES PALIERS EN NYLON. LES LUBRIFIANTS QUI ATTIRENT LA POUSSIÈRE ET LES SALETÉS DIMINUENT LA DURABILITÉ DE CES PALIERS À LUBRIFICATION AUTOMATIQUE. SI VOUS PENSEZ QU'ILS DOIVENT ÊTRE LUBRIFIÉS, UTILISEZ SEULEMENT ET AVEC MODÉRATION UN LUBRIFIANT SEC, EN POUDRE DE TYPE GRAPHITE.

ENTRETIEN

TRACTEUR

Observez toujours les règles de sécurité quand vous faites l'entretien.

FONCTIONNEMENT DU FREIN

Si le tracteur demande une distance d'arrêt de plus de cinq (5) pieds (1,5 m) pour s'arrêter à grande vitesse, sur une surface horizontale en béton sec ou pavée, vous devez contrôler et régler le frein. (Voir la section "POUR RÉGLER LE FREIN" dans la section Révision et Réglages de ce manuel.)

PNEUS

- Maintenez la pression correcte dans tous les pneus. (Voir la valeur en PSI indiquée sur ceux-ci.)
- Assurez-vous que vos pneus ne soient pas en contact avec de l'essence, de l'huile ou des produits chimiques insecticides qui pourraient endommager le caoutchouc.
- Évitez les souches, les pierres, les ornières profondes, les objets tranchants et les autres dangers qui pourraient causer des dégâts aux pneus.

REMARQUE: Pour boucher les crevaisons de pneus et pour prévenir les pneus à plat à cause des fuites, un enduit d'étanchéité de pneu peut être acheté chez votre fournisseur de pièces. L'enduit empêche le pneu de pourrir ou de se corroder.

SYSTÈME DE PRÉSENCE DE L'OPÉRATEUR ET SYSTÈME DE FONCTIONNEMENT EN MARCHÉ ARRIÈRE (ROS) (Voir la Fig. 18)

Vérifiez si les systèmes de présence de l'opérateur, de marche arrière et de verrouillage fonctionnent correctement. Si votre tracteur ne fonctionne pas de la façon décrite, réparez-le immédiatement.

- Le moteur ne démarre pas sauf si la pédale d'embrayage/frein est appuyée à fond est la commande de l'embrayage de l'accessoire est déglagée.

VÉRIFIEZ PRÉSENCE DE L'OPÉRATEUR

- Si l'opérateur quitte le poste de conduite, lorsque le moteur est en marche, sans tirer le frein de parking, le moteur s'arrête.
- Si l'opérateur quitte le poste de conduite, lorsque l'embrayage est engagé et le moteur en marche, le moteur s'arrête.
- L'embrayage de l'accessoire ne doit jamais fonctionner sauf si l'opérateur est au volant.

VÉRIFIEZ SYSTÈME DE FONCTIONNEMENT EN MARCHÉ ARRIÈRE (ROS)

- Si l'opérateur tente de reculer, lorsque le moteur est en marche avec le commutateur d'allumage sur ON est l'embrayage engagé, le moteur s'arrête.
- Si l'opérateur tente de reculer, lorsque le moteur est en marche avec le commutateur d'allumage sur la position ON du système de fonctionnement en marche arrière (ROS) est l'embrayage engagé, le moteur ne s'arrête PAS.

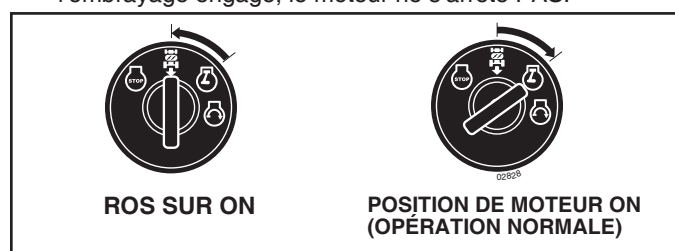

Fig. 18

ENTRETIEN DES LAMES

Pour obtenir les meilleurs résultats, les lames de tondeuse doivent toujours être tranchantes. Remplacez les lames courbées ou endommagées.



DANGER: N'utilisez que les lames de rechange autorisée par le fabricant de votre tondeuse. L'usage d'une lame n'ayant pas été autorisée par le fabricant de votre tondeuse est dangereux et risque d'endommager votre tondeuse et d'annuler sa garantie.

ENLEVER LA LAME (Voir la Fig. 19)

- Relevez la tondeuse le plus haut possible pour avoir aux lames.

REMARQUE: Protégez vos mains avec des gants et/ou enveloppez la lame dans un linge épais.

- Enlevez le boulon de lame en le tournant dans le sens contraire des aiguilles d'une montre.
- Installez la lame remplacée ou aiguisée en orientant le côté indiqué par "GRASS SIDE" (côté herbe) vers le sol.

IMPORTANT: POUR ASSURER L'ASSEMBLAGE ADÉQUAT, ALIGNEZ LE TROU DU CENTRE DE LAME AVEC L'ÉTOILE DU MANDRIN

- Installez et serrez le boulon de lame solidement (62-75 Nm/45-55 Ft. Lbs).

IMPORTANT: LE BOULON SPÉCIAL DE LAME EST SOUMIS À UN TRAITEMENT À LA CHALEUR.

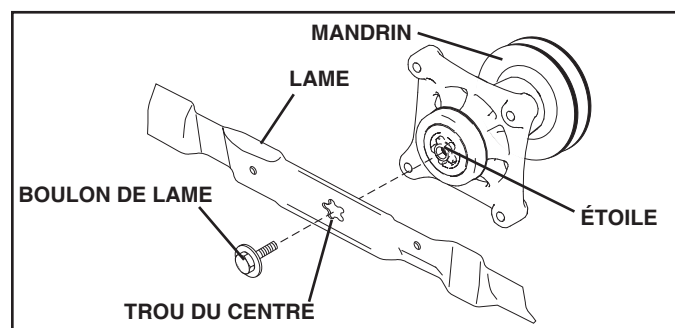

Fig. 19

BATTERIE

Votre tracteur est muni d'un système de chargement de batterie qui est suffisant pour l'usage normal. Pourtant, le chargement périodique de la batterie avec un chargeur d'auto prolongera la durabilité.

- Conservez la batterie et les bornes propres.
- Conservez les boulons de batterie serrés.
- Conservez les petits orifices de ventilations ouverts.
- Rechargez la batterie à raison de 6-10 ampères pendant une période d'une (1) heure.

REMARQUE: L'équipement d'origine de batterie de votre tracteur ne nécessite pas d'entretien. N'essayez pas d'ouvrir ou d'enlever les bouchons ou couvercles. Il n'est pas nécessaire de vérifier ou d'ajouter plus d'électrolyte.

POUR NETTOYER LA BATTERIE ET LES BORNES:

La présence de corrosion ou de saleté sur la batterie et les bornes peut causer les "fuites" de puissance.

- Enlevez le protecteur des bornes.
- Premièrement débranchez le câble de batterie NOIR et ensuite le câble de batterie ROUGE et enlevez la batterie du tracteur.
- Rincez la batterie avec l'eau fraîche, et séchez-la.
- Nettoyez les bornes et les bouts des câbles de batterie avec une brosse métallique jusqu'à ce qu'ils brillent.
- Enduisez les bornes avec la graisse ou le pétrolatum.
- Réinstallez la batterie. (Voir "REPLACER LA BATTERIE" dans la section Révision et Réglages de ce manuel.)

ENTRETIEN

COURROIES TRAPÉZOÏDALES

Vérifiez les courroies trapézoïdales pour la détérioration et l'usure après 100 heures d'utilisation. Remplacez-les si nécessaire. Les courroies ne sont pas réglables. Remplacez les courroies si elles glissent à cause de l'usure.

ENTRETIEN DE LA TRANSMISSION

Le ventilateur et les ailettes de refroidissement de la transmission devraient être conservés propres pour assurer le refroidissement correct.

N'essayez pas de nettoyer le ventilateur ou la transmission pendant que le moteur fonctionne ou est chaud ou pendant que la transmission est chaude.

- Inspectez le ventilateur de refroidissement pour assurer que les lames de ventilateur sont propres et intactes.
- Inspectez les ailettes de refroidissement pour la saleté, l'herbe coupée et les autres matériaux. Pour éviter d'endommager les joints d'étanchéité, n'utilisez pas l'air comprimé ou le pulvérisateur à haute pression pour nettoyer les ailettes de refroidissement.

FLUIDE MOTEUR DE LA TRANSMISSION

La transmission a été scellée à l'usine et l'entretien de fluide n'est pas exigé pour la durabilité de la transmission. Si la transmission fuit ou doit être réparée, contactez votre centre d'entretien autorisé le plus proche.

MOTEUR

LUBRIFICATION

Utilisez seulement l'huile détergente de qualité supérieure de classification API SJ-SN. Choisissez le degré de viscosité SAE de l'huile selon la température d'utilisation prévue.

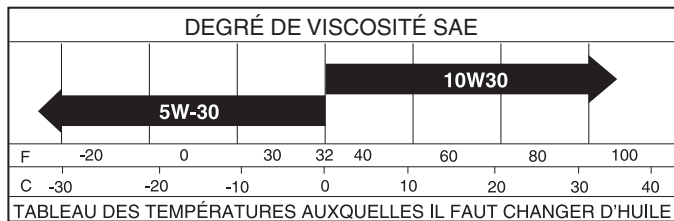

Fig. 20

Changez l'huile toutes les 50 heures d'opération ou au moins une fois par ans si le tracteur est utilisé moins de 50 heures par ans. Vérifiez le niveau d'huile du carter-moteur avant de démarrer le moteur et toutes les huit (8) heures d'utilisation.

POUR CHANGER L'HUILE DE MOTEUR (Voir la Fig. 20 À 21)

Déterminez la gamme de températures prévue avant le changement d'huile. Toute l'huile doit avoir la classification API SJ-SN.

- Assurez-vous que le tracteur soit stationné sur un terrain plat.
- L'huile se vidangera plus librement quand elle est chaude.
- Recueillez l'huile dans un récipient approprié.
- Enlevez le bouchon de remplissage d'huile avec la jauge d'huile. Ne permettez pas que des saletés entrent dans le moteur quand vous changez l'huile.



AVERTISSEMENT - Si le moteur a été utilisé pendant une longue période avant la vidange d'huile, l'huile sera chaude.

- Faire coulisser l'extension de vidange d'huile sous le trou de vidange d'huile (le trou de vidange peut affleurer ou faire saillie au niveau des parois latérales du bloc moteur).

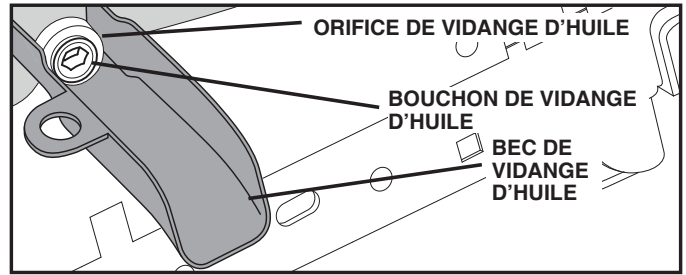

Fig. 21

- S'assurer que le dos de l'extension de vidange d'huile affleure au niveau des parois latérales du moteur.
- S'assurer que la lèvre inférieure de l'extension de vidange d'huile est alignée avec le bas du trou de vidange d'huile.
- Placer un contenant pour recueillir l'huile directement sous l'extrémité avant de l'extension de vidange d'huile.
- À l'aide d'une clé Allen de 8 mm, desserrer le bouchon tout en maintenant fermement en place l'extension de vidange d'huile.
- Vidanger l'huile dans le contenant.
- Une fois l'huile complètement vidangée, replacer le bouchon de vidange d'huile et bien le serrer. Ne serrez pas excessivement (ne pas surpassez 13 Ft. Lbs./17 Nm).
- Remplissez le moteur avec l'huile dans le tube de la jauge de remplissage d'huile. Versez lentement. N'en mettez pas trop. Voir la section de "SPÉCIFICATIONS DU PRODUIT" pour la capacité approximative.
- Utiliser la jauge sur le bouchon le pour vérifier le niveau d'huile. Pour une lecture précise ne pas visser le bouchon de la jauge. Maintenez le niveau d'huile à la hauteur de la marque hachurée sur la jauge. Serrer fermement le capuchon sur le tube lorsque terminé.

FILTRE D'HUILE DE MOTEUR

Remplacez le filtre d'huile de moteur chaque saison ou tous les deux (2) changements d'huile si le tracteur a été utilisé plus de 100 heures dans une (1) année.

FILTRE À AIR

Votre moteur ne fonctionne pas correctement avec un filtre à air sale. Nettoyez le filtre à air plus souvent si utilisé dans les endroits très poussiéreux ou sales. Voir le manuel du moteur.

NETTOYER LE TAMIS D'AIR

Le tamis à air est placé sur l'arrivée d'air située au dessus du moteur. Le tamis à air doit être propre sans saleté ni paille pour éviter la surchauffe du moteur. Nettoyez avec une brosse métallique ou de l'air comprimé afin de supprimer la saleté et les fibres de gomme séchée tenaces.

SYSTÈME DE VENTILATION

Pour assurer le refroidissement correct, assurez-vous que le tamis d'air, les ailettes de refroidissement, et les autres surfaces extérieures du moteur soient propres en tout temps.

Toutes les 100 heures d'utilisation (plus souvent dans des conditions poussiéreuses et sales), enlevez le boîtier de soufflerie et les autres déflecteurs d'air de refroidissement. Nettoyez les ailettes de refroidissement et les surfaces extérieures si nécessaire. Assurez-vous que les déflecteurs d'air de refroidissement soient réinstallés.

REMARQUE: Si vous utilisez le moteur avec un tamis d'air obstrué, des ailettes de refroidissement sales ou obstruées, et/ou des déflecteurs d'air de refroidissement enlevés, le moteur pourra être endommagé à cause du surchauffage.

SILENCIEUX

Inspectez le silencieux et le pare-étincelles (s'il y a lieu) et remplacez-les. Ils pourraient créer des risques d'incendie et/ou d'endommagement.

ENTRETIEN

BOUGIE D'ALLUMAGE

Remplacez les bougies d'allumage au début de chaque saison de tonte ou après toutes les 100 heures d'utilisation selon qui se présente en premier. Pour le type de bougie d'allumage et le réglage d'écartement, référez-vous à la section de "SPÉCIFICATIONS DU PRODUIT" de ce manuel.

FILTRE D'ESSENCE INSTALLÉ EN LIGNE (Voir la Fig. 22)

Le filtre d'essence devrait être remplacé au moins chaque saison. Si le filtre d'essence est bouché et obstrue l'écoulement d'essence au carburateur, il faut le remplacer.

- Quand le moteur est froid, enlevez le filtre et bouches les tronçons de conduite d'essence.
- Posez le nouveau filtre dans la conduite d'essence avec la flèche fointant vers le carburateur.
- Assurez-vous qu'il n'y ait pas de fuites de la conduite d'essence et que les brides de serrage soient bin placées.
- Nettoyez immédiatement l'essence renversée.

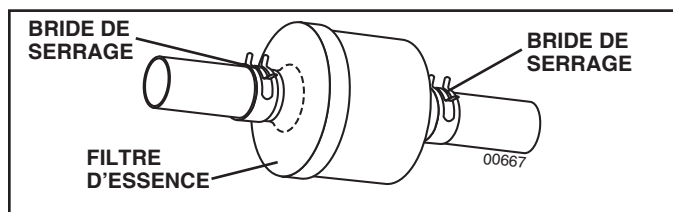

Fig. 22

NETTOYAGE

- Nettoyez le moteur, la batterie, le siège, et la finition, etc. de toutes les matières étrangères.
- Nettoyez toute trace de débris sur la plaque de direction. Les débris peuvent empêcher le mouvement de l'arbre de la pédale de frein/d'embrayage, provoquant le glissement de la courroie avec perte d'entraînement. Voir Fig. 23.



ATTENTION : Évitez les points de pincement et les pièces mobiles.

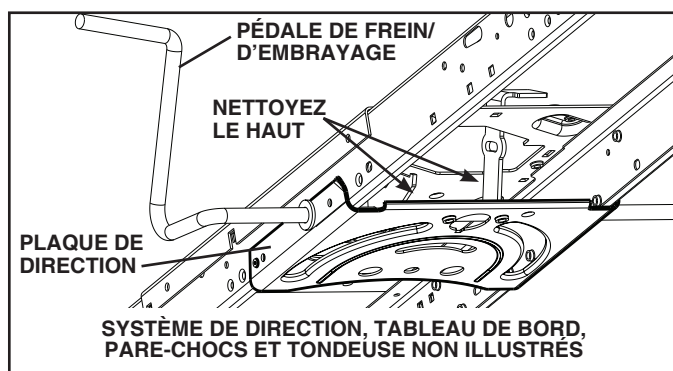

Fig. 23

- Conservez la propreté de la finition et des roues en enlevant soigneusement l'essence, l'huile etc.
- Protégez les surfaces peintes avec une cire d'auto.

À l'exception du raccord de lavage (si équipé), nous ne conseillons pas d'utiliser un boyau d'arrosage ni un nettoyeur haute pression pour nettoyer le tracteur, à moins d'avoir recouvert le moteur et la transmission pour empêcher la pénétration de l'eau. L'eau dans le moteur ou la transmission raccourcira la durée utile du tracteur. Utilisez de l'air comprimé ou une souffleuse à feuilles pour retirer l'herbe, les feuilles et les débris sur le tracteur et la tondeuse.

RACCORD DE LAVAGE DU PLATEAU DE COUPE (Voir La Fig. 24)

Le plateau de coupe de votre tracteur est équipé d'un raccord de lavage qui fait partie du système de lavage du plateau de coupe. Il convient de l'utiliser après chaque usage.

1. Conduisez le tracteur vers un endroit plat et dégagé de votre pelouse, suffisamment près pour atteindre le robinet d'eau destiné au tuyau d'arrosage de votre jardin.

IMPORTANT: Assurez-vous que la goulotte d'évacuation du tracteur N'EST PAS DIRIGÉE vers la maison, le garage, les voitures en stationnement etc. Retirez la goulotte du ramasse-herbe ou le couvre-paillis éventuellement fixés.

2. Assurez-vous le contrôle d'embrayage d'accessoire à la position "DÉBRAYÉE", serrez le frein de stationnement et coupez le moteur.
3. Tirez sur la collerette de blocage de l'adaptateur de la buse de lavage puis poussez l'adaptateur sur le raccord de lavage du plateau de coupe situé à l'extrémité gauche du plateau de coupe de la tondeuse. Relâchez la collerette de blocage pour bloquer l'adaptateur sur la buse de lavage.

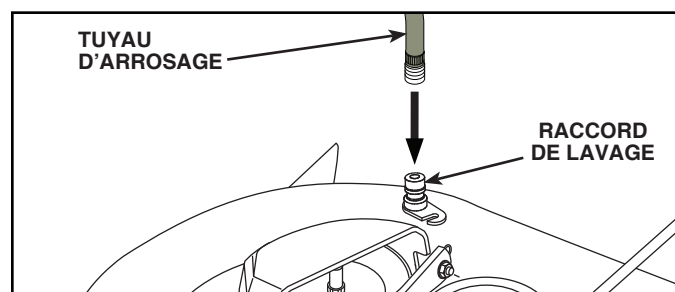

Fig. 24

IMPORTANT: Tirer le tuyau d'arrosage pour vous assurer que le raccordement est sécurisé.

4. Ouvrez le robinet d'eau.
5. Prenez place sur le siège du tracteur, relancez le moteur et mettez le levier d'accélération en position rapide ("Fast").

IMPORTANT: Assurez-vous encore une fois que la zone de travail est dégagée. Tenez les enfants éloignés de la zone de travail lorsque vous nettoyez le plateau de coupe.

6. Déplacez-vous le contrôle d'embrayage d'accessoire à la position "EMBRAYÉE". Ne quittez pas le siège de l'opérateur pendant l'embrayage du plateau de coupe jusqu'à ce que le plateau soit nettoyé.
7. Déplacez-vous le contrôle d'embrayage d'accessoire à la position "DÉBRAYÉE". Mettez la clé de contact en position STOP pour couper le moteur. Fermez le robinet d'eau.
8. Assurez-vous que la commande d'embrayage d'accessoire est en position "DÉBRAYÉE". Arrêtez le moteur. Coupez l'eau.
9. Conduisez le tracteur vers un endroit sec, de préférence bétonné ou pavé. Déplacez-vous le contrôle d'embrayage d'accessoire à la position "EMBRAYÉE" pour éliminer l'excès d'eau et permettre au tracteur de sécher avant de le remiser.



ATTENTION ! Un raccord de lavage défectueux ou manquant peut vous exposer vous ou d'autres personnes à la projection d'objets venus au contact de la lame.

- Remplacez immédiatement le raccord de lavage cassé ou manquant avant de réutiliser la tondeuse.
- Obstruez tous les trous de la tondeuse avec des boulons et écrous d'arrêt.

RÉVISION ET RÉGLAGES



AVERTISSEMENT: POUR ÉVITER DES DOMMAGES SÉRIEUX, AVANT DE FAIRE TOUS LES RÉVISIONS OU RÉGLAGES.

- Appuyez sur la pédale de frein/embrayage et engagez le frein de stationnement.
- Placez le levier de la commande de mouvement en position point mort.
- Placez l'embrayage d'accessoire en position débrayée (DISENGAGED).
- Tournez la clé de contact à la position d'arrêt (STOP) et enlevez-la.
- Assurez-vous que les lames et toutes les pièces tournantes se soient arrêtées.
- Débranchez le câble de bougie d'allumage et posez-le de telle façon qu'il ne puisse pas entrer en contact avec la bougie d'allumage.

POUR ENLEVER LA TONDEUSE (Voir Fig. 25)

- Placez l'embrayage d'accrochage à la position "DISENGAGED".
- Abaissez le levier le levage à sa position la plus basse.
- Enlevez la courroie de la poulie d'embrayage (M) et les guides de courroie (G).
- Pousser le guide (P) et le faire glisser hors du support.
- Enlevez le ressort d'embrayage de tondeuse (Q) du bras d'embrayage de tondeuse (R).
- Enlevez la bielle avant (E) de la tondeuse – retirez le ressort-arrêteur et la rondelle.
- En commençant d'un côté ou de l'autre de la tondeuse, désengagez le bras de suspension (A) de la tondeuse du châssis et la bielle de levage arrière (C) du support arrière de la tondeuse (D) – retirez les ressorts-arrêteurs et les rondelles.
- Allez de l'autre côté de la tondeuse et désengagez le bras de suspension et la bielle arrière.



ATTENTION: Après avoir désengagé les bielles, le levier d'accrochage possède un mécanisme à ressort. Tenez fermement le levier lorsque vous changez sa position.

- Glissez la tondeuse du dessous du tracteur.

IMPORTANT: Si un accessoire autre que le carter de tondeuse doit être monté sur le tracteur, enlevez les raccord avant (E) et les raccords arrière (C).

INSTALLER LA TONDEUSE (Voir Figs. 25–30)

Assurez-vous que le tracteur se trouve sur une surface de niveau et actionnez le frein de stationnement.

- Abaissez le levier de levage à sa position la plus basse.



ATTENTION: Le levier possède un mécanisme à ressort. Tenez fermement le levier le levage, abaissez-le lentement et enclenchez-le à sa position la plus basse.

REMARQUE: Assurez-vous que les bras de suspension latéraux de la tondeuse (A) pointent vers l'avant avant de glisser la tondeuse sous le tracteur.

- Glissez la tondeuse sous le tracteur, jusqu'à ce qu'elle soit au centre de celui-ci.

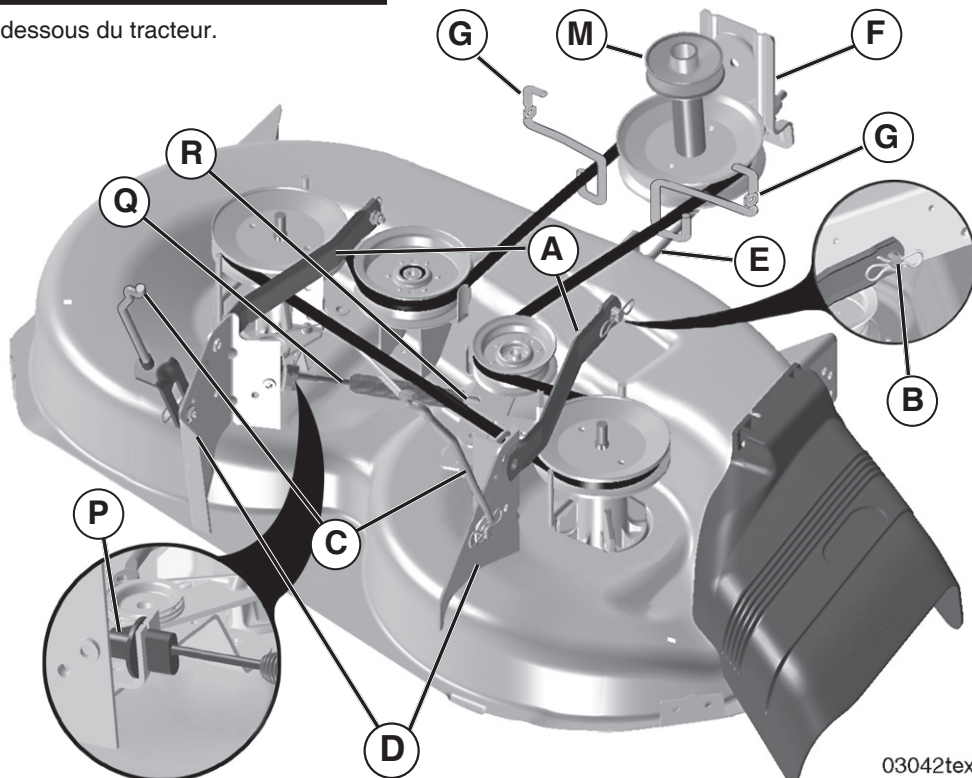

03042tex

Fig. 21

RÉVISION ET RÉGLAGES

- **FIXEZ LES BRAS DE SUSPENSION LATÉRAUX DE LA TONDEUSE AU CHÂSSIS** – Placez l'orifice du bras sur la tige (B) à l'extérieur du châssis du tracteur et fixez solidement à l'aide d'une ressort-arrêtoir.
- Répétez de l'autre côté du tracteur.

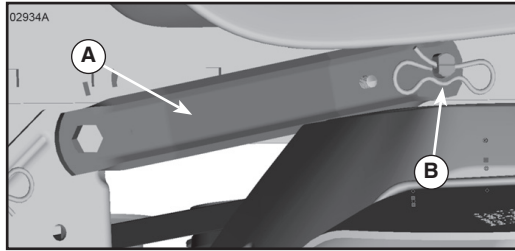

Fig. 26

- **ATTACHEZ LES BIELLES ARRIÈRES (C)** – Soulevez le coin arrière de la tondeuse et positionnez la rainure du bras sur la tige (D) du support arrière de la tondeuse et fixez fermement à l'aide d'une rondelle et d'un ressort-arrêtoir.

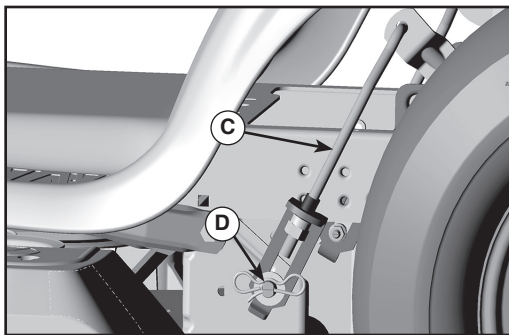

Fig. 27

- **FIXEZ LA BIELLE AVANT (E)** – Commencez à la gauche du tracteur. Insérez l'embout de l'assemblage de la bielle dans l'orifice avant du support de suspension avant du tracteur (F).

- Insérez l'autre embout de la bielle (E) dans l'orifice du support avant de la tondeuse (H) et fixez fermement à l'aide d'une rondelle et d'un ressort-arrêtoir (J).

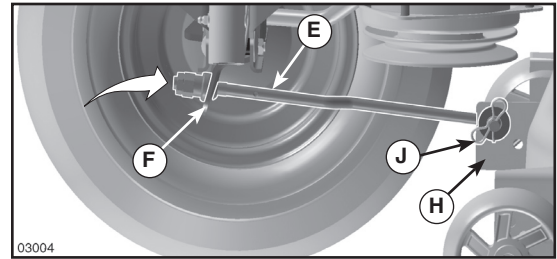

Fig. 28

- Accrochez le ressort d'embrayage de tondeuse (Q) le trou dans un bras d'embrayage de tondeuse (R).
- Poussez la guide du carter du câble d'embrayage (P) dans le support, glissez le collier sur la guide (L) et fixez-le avec le grands ressort de retenue (K).
- Installez la courroie sur la poulie de moteur (M)

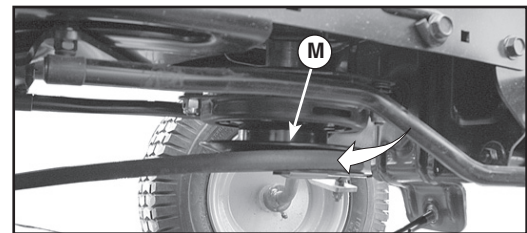

Fig. 29

IMPORTANT: Assurez-vous que la courroie est bien en place dans les sillons des poulies de la tondeuse.

- Soulevez le levier de levage à sa position la plus haute.
- Si nécessaire, ajustez les roues de réglage avant d'utiliser la tondeuse, tel que montré dans la section "UTILISATION" de ce manuel.

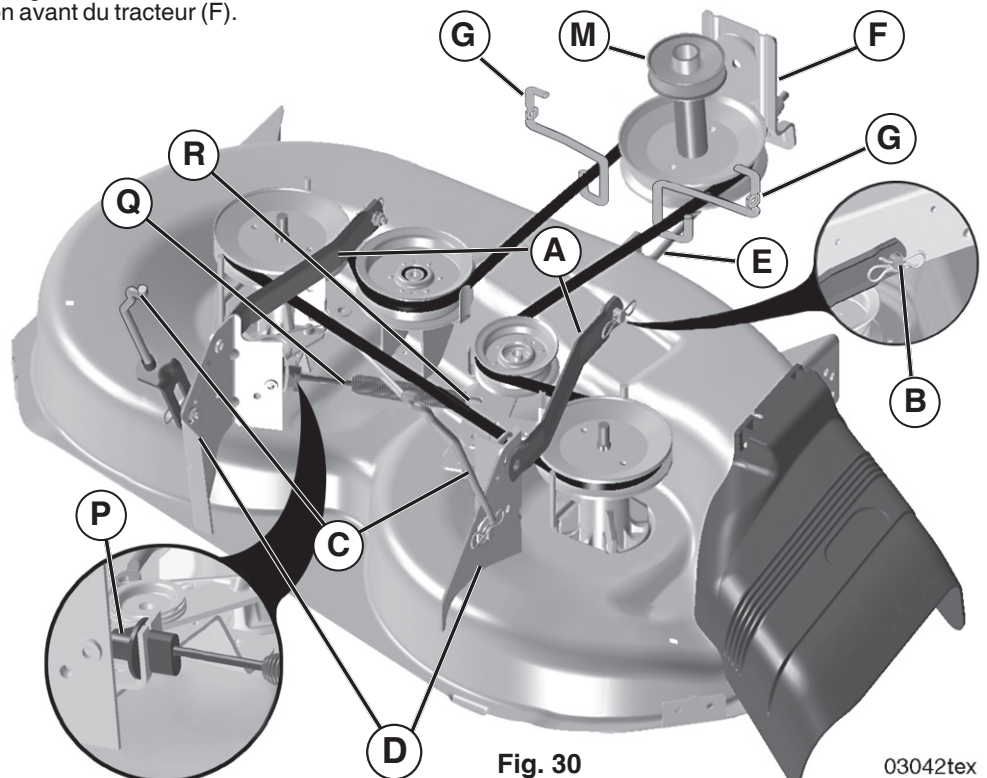

Fig. 30

03042tex

RÉVISION ET RÉGLAGES

POUR AJUSTER LE NIVEAU LA TONDEUSE

Assurez-vous que les pneus soient gonflés jusqu'à la pression en PSI indiquée sur ceux-ci. S'ils sont trop ou pas assez gonflés, ceci peut affecter l'apparence de votre pelouse et vous faire croire que votre tondeuse n'est pas ajustée correctement.

AJUSTEMENT LATÉRAL VISUEL (Voir Fig. 31)

- Assurez-vous que vos pneus soient gonflés adéquatement. Si votre pelouse ne semble pas coupée de façon uniforme, déterminez quel côté de la tondeuse coupe plus bas.
- À l'aide d'une clé ajustable ou de 3/4", tournez l'écrou de réglage de la biellette de levage (A) vers la gauche pour abaisser le côté gauche de la tondeuse, ou vers la droite pour la soulever le côté droit de la tondeuse.

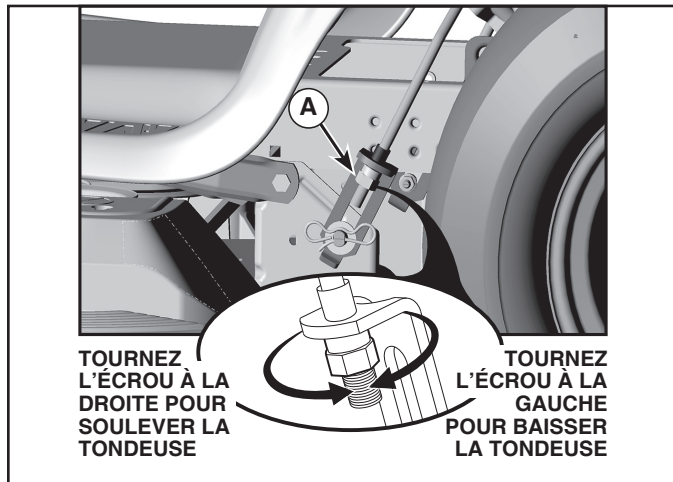

Fig. 31

REMARQUE: Chaque tour complet de l'écrou de réglage modifie la hauteur de la tondeuse d'environ 4,7 mm (3/16 po.).

- Vérifiez l'ajustement en tondant de la pelouse non coupée et en vérifiant son apparence. Faites un autre ajustement si nécessaire, jusqu'à ce que vous soyez satisfait du résultat.

AJUSTEMENT LATÉRAL DE PRÉCISION (Voir Fig. 32)

- Assurez-vous que vos pneus sont adéquatement gonflés, puis stationnez le tracteur sur un terrain de niveau ou une entrée de cour.



- Soulevez la tondeuse à sa position la plus haute.
- D'un côté et de l'autre de la tondeuse, placez la lame de côté et mesurez la distance (A) du bord inférieur de la lame jusqu'au sol. La distance devrait être la même des deux côtés.
- Si un ajustement est nécessaire, voir la étape des instructions Ajustement visuel ci-dessus.
- Vérifiez de nouveau les mesures, ajustez si nécessaires jusqu'à ce que les deux côtés soient égaux.

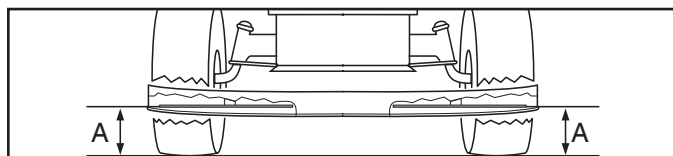
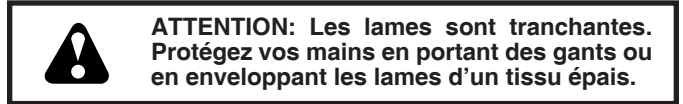

Fig. 32

AJUSTEMENT AVANT/ARRIÈRE (Voir Figs. 33 et 34)

IMPORTANT: La plateforme doit être au même niveau d'un côté et de l'autre.

Pour obtenir de meilleurs résultats, les lames de la tondeuse doivent être ajustées de sorte que la pointe avant est 3,1 to 9,5 mm (1/8 à 3/8 po.) inférieure à la pointe arrière lorsque la tondeuse est à sa position la plus élevée.



- Soulevez la tondeuse à sa position la plus haute.
- Placez n'importe quelle lame de façon à ce que la pointe soit vers l'avant. Mesurez la distance (B) au sol à la pointe avant et la pointe arrière de la lame.

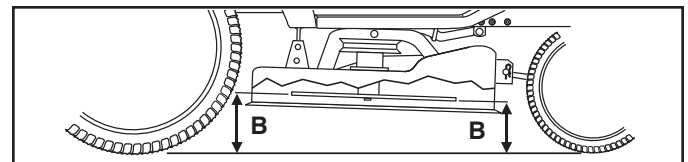

Fig. 33

- Si la pointe avant de la lame n'est pas de 3,1 to 9,5 mm (1/8 à 3/8 po.) plus basse que la pointe arrière, allez à l'avant du tracteur.
- À l'aide d'une clé ajustable ou de 11/16", dévissez l'écrou de serrage (A) pour dépasser l'écrou de réglage (B).
- À l'aide d'une clé ajustable ou de 3/4", faites tourner l'écrou de réglage de la biellette avant (B) dans le sens horaire (↻) (visser) pour soulever l'avant de la tondeuse ou dans le sens antihoraire (↺) (dévisser) pour abaisser l'avant de la tondeuse.

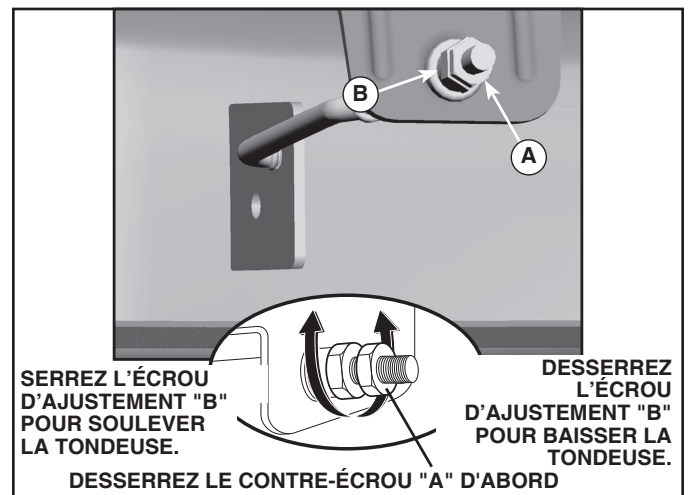

Fig. 34

REMARQUE: Chaque tour complet de l'écrou de réglage modifie la hauteur de la tondeuse d'environ 3,1 mm (1/8 po.).

- Vérifiez de nouveau les mesures, ajustez si nécessaire jusqu'à ce que la pointe avant de la lame est 3,1 to 9,5 mm (1/8 à 3/8 po.) inférieure à la pointe arrière.
- Maintenez l'écrou de réglage en place avec la clé et serrez le contre-écrou fermement contre l'écrou de réglage.

RÉVISION ET RÉGLAGES

POUR REMPLACER LA COURROIE DE LAME DE TONDEUSE (Voir La Fig. 35)

La courroie d'entraînement de lame de tondeuse peut être remplacée sans outils. Garez le tracteur sur un terrain plat. Engagez le frein de stationnement.

ENLEVER LA COURROIE -

- Enlevez la tondeuse du tracteur (Voir "POUR ENLEVER LA TONDEUSE" dans cette section de ce manuel.)
- Manoeuvrez la courroie loin des deux poulies de mandrin et des poulies de galet-tendeur.
- Dégagez la courroie de la tondeuse.

INSTALLER LA COURROIE -

- Installez la nouvelle courroie autour des deux poulies du mandrin et les poulies du galet-tendeur.
- Assurez-vous que la courroie soit dans toutes les rainures de la poulie et dans toutes les guides de la courroie.
- Installez la tondeuse (Voir "POUR INSTALLER LA TONDEUSE" dans cette section de ce manuel.)

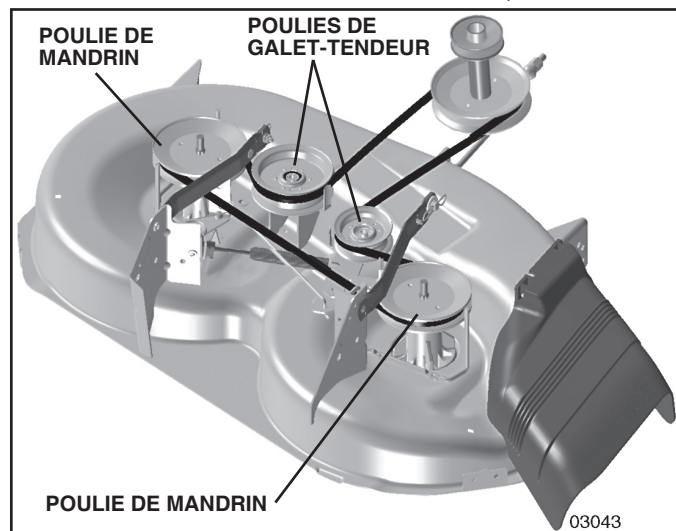

Fig. 35

POUR VÉRIFIER LES FREINS

À vitesse normale et sur une surface de niveau en ciment ou pavée, si plus de 1,5 m (5 pieds) sont nécessaires pour arrêter le tracteur, vous devez faire vérifier les freins.

Vous pouvez également vérifier les freins ainsi:

1. Stationnez le tracteur sur une surface de niveau en ciment ou pavée, abaissez complètement la pédale de frein/d'embrayage et actionnez le frein de stationnement.
2. Désenclenchez la transmission en plaçant le contrôle de roue libre à la position «transmission disengaged» (transmission désenclenchée). Tirez sur le contrôle de roue libre et placez-le dans la rainure et relâchez-le de façon à ce qu'il soit dans la position désenclenchée.

Les roues arrière doivent être bloquées et déraiper lorsque vous tentez de pousser le tracteur vers l'avant. Si les roues arrière tournent, les freins doivent être vérifiés. Communiquez avec un centre d'entretien professionnel.

POUR REMPLACER LA COURROIE D'ENTRAÎNEMENT (Voir la Fig. 36)

Stationnez le tracteur sur une surface de niveau. Actionnez le frein de stationnement. En cas de besoin, un autocollant servant de guide à l'installation de la courroie se trouve sur le dessous du repose-pied gauche.

RETIRER LA COURROIE

1. Retirez la tondeuse (voir « POUR ENLEVER LA TONDEUSE » dans la présente section du manuel).

REMARQUE : Jetez un œil sur l'ensemble de la courroie et la position de tous les guides et dispositifs de retenue.

2. Retirez la courroie de la poulie de tension fixe (A) et la poulie d'embrayage (B).
3. Retirez la courroie de la poulie de tension centrale (C).
4. Tirez la courroie libre vers l'arrière du tracteur. Retirez soigneusement la courroie de la poulie d'entrée de la transmission vers le haut et sur les lames du ventilateur (D).
5. Enlevez la courroie de la poulie motrice vers le bas (E).
6. Faites glisser la courroie vers l'arrière du tracteur, à l'extérieur de la plaque de direction (F) et retirez-la du tracteur.

INSTALLATION DE LA COURROIE -

1. Installez une nouvelle courroie en partant de l'arrière du tracteur vers l'avant, sur la plaque de direction (F) et au-dessus de l'arbre de la pédale de frein/d'embrayage (G).
2. Tirez la courroie vers l'avant du tracteur et enroulez-la autour de la poulie moteur (E).
3. Tirez la courroie vers l'arrière du tracteur. Enroulez soigneusement la courroie sous le ventilateur de la transmission et sur la poulie d'entrée (D). Assurez-vous que la courroie est bien à l'intérieur du dispositif de retenue.
4. Installez la courroie sur la poulie de tension centrale (C).
5. Faites passer la courroie dans la poulie de tension fixe (A) et la poulie d'embrayage (B).
6. Assurez-vous que la courroie est bien en place dans les rainures des poulies, ainsi que les guides et les dispositifs de retenue.
7. Installez la tondeuse. (Voir « POUR INSTALLER LA TONDEUSE » dans la présente section du manuel.)

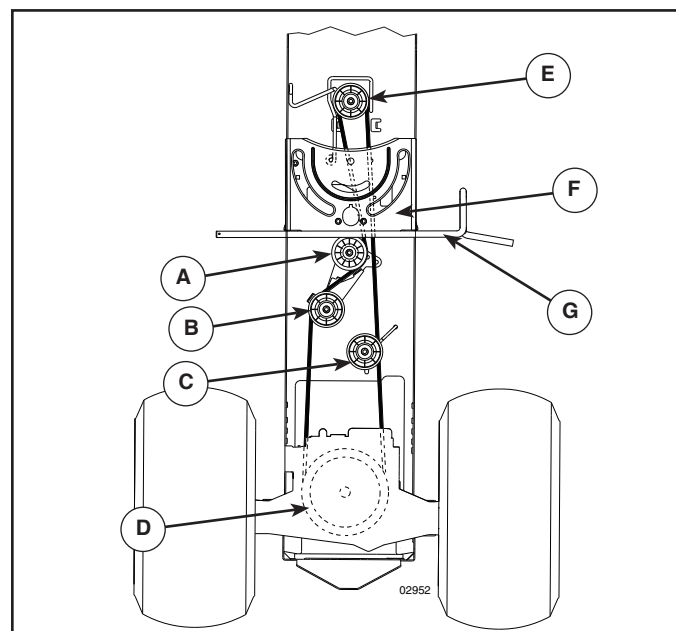

Fig. 36

RÉVISION ET RÉGLAGES

POUR ENLEVER LES ROUES (Voir la Fig. 37)

- Fixes solidement des cales sous l'essieu.
- Enlevez le couvre-essieu, la bague de retenue et les rondelles pour permettre l'enlèvement de la roue (la roue arrière contient une clé carrée - ne la perdez pas).
- Réparez le pneu et rassemblez-le.
- Sur les roues arrière seulement: alignez les rainures dans le moyeu de roue arrière et l'essieu. Insérez la clé carrée.
- Réinstallez les rondelles et insérez à fond la bague de retenue dans la rainure d'essieu.
- Réinstallez le couvre-essieu.

REMARQUE: Pour boucher les crevaisons de pneus et pour prévenir les pneus à plat à cause des fuites, vous pouvez acheter un obturateur pour pneu chez votre dépositaire de pièces. Cet obturateur prévient aussi l'assèchement et la corrosion du pneu.

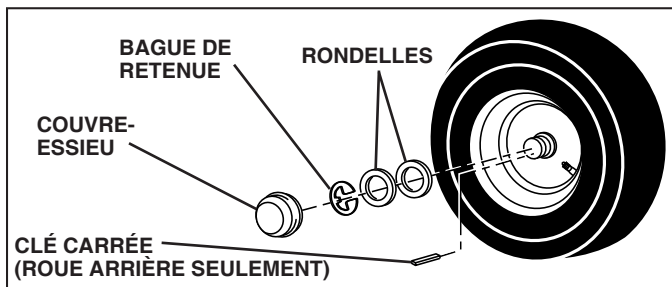

Fig. 37

CONVERGENCE DES ROUES AVANT/CARROSSAGE

La convergence et le carrossage des roues avant ne sont pas réglable sur votre tracteur. Si des dommages affectent la convergence ou le carrossage des roues avant, contactez le centre d'entretien autorisé le plus proche.

POUR DÉMARRER LE MOTEUR AVEC UNE BATTERIE FAIBLE (Voir la Fig. 38)



AVERTISSEMENT: Les batteries au plomb et à l'acide produisent des gaz explosifs. Gardez les étincelles, les flammes, les cigarettes, etc. loin des batteries. Portez toujours des lunettes protectrices lorsque vous êtes près d'une batterie.

Si votre batterie est trop faible pour démarrer le moteur, elle devrait être rechargée. (Voir "BATTERIE" dans la section Entretien de ce manuel).

Si vous utilisez des "câbles de survoltage" pour un démarrage d'urgence, voici le procédé à suivre:

IMPORTANT: VOTRE TRACTEUR EST MUNI D'UN SYSTÈME DE 12 VOLTS. L'AUTRE VÉHICULE DOIT AUSSI AVOIR UN SYSTÈME DE 12 VOLTS. N'UTILISEZ PAS LA BATTERIE DU TRACTEUR POUR DÉMARRER LES AUTRES VÉHICULES.

POUR ATTACHER LES CÂBLES DE DÉMARRAGE -

- Branchez chaque extrémité du câble ROUGE à la borne (A-B) POSITIVE (+) de chaque batterie (en faisant bien attention de ne pas court-circuiter contre le châssis).
- Branchez une extrémité du câble NOIR à la borne (C) NÉGATIVE (-) de la batterie complètement chargée.

- Branchez l'autre extrémité du câble NOIR (D) au châssis mis à la masse. Maintenez les câbles loin du réservoir d'essence et de la batterie.

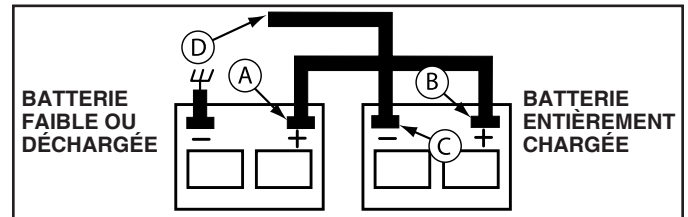

Fig. 38

POUR ENLEVER LES CÂBLES, RENVERSEZ LES PROCÉDURES -

- Débranchez premièrement le câble NOIR du châssis et ensuite de la batterie chargée complètement.
- Débranchez ensuite le câble ROUGE des deux batteries.

REPLACER LA BATTERIE (Voir la Fig. 39)



AVERTISSEMENT: Ne court-circuitez pas les bornes de batterie par permettre qu'une clé ou autres objets entrent en contact avec les deux bornes à la même fois. Avant d'installer la batterie, enlevez tous les bijoux, les bracelets de montre, les bagues métalliques, etc. Au début la borne positive doit être branchée pour prévenir les étincelles d'une mise à la masse accidentelle.

- Levez le bac du siège à la position élevée.
- Premièrement débranchez le câble de batterie NOIR et ensuite le câble de batterie ROUGE et enlevez la batterie du tracteur.
- Installez la nouvelle batterie avec les bornes dans la même place comme vieille batterie.
- Premièrement branchez le câble de batterie ROUGE à la borne positive (+) avec un boulon H et écrou à taquets comme montré. Serrez à fond. Glissez la couverture borne au-dessus de la borne.
- Branchez le câble de masse de batterie NOIR à la borne négative (-) avec le boulon H et écrou à taquets qui restent. Serrez à fond.

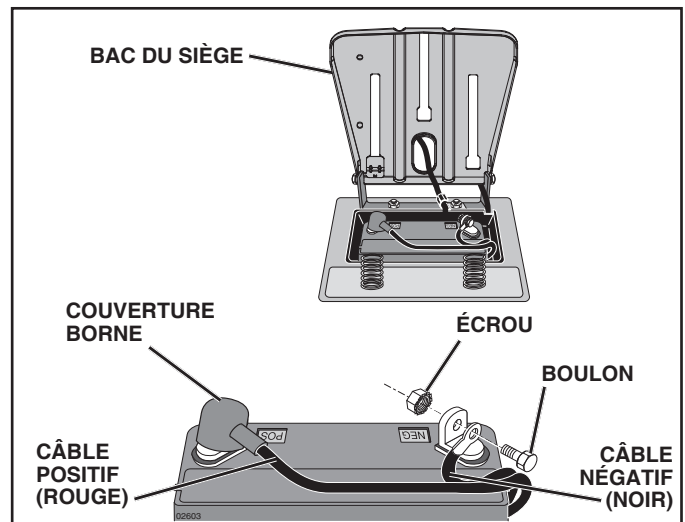

Fig. 39

RÉVISION ET RÉGLAGES

POUR ENLEVER LE CAPOT ET LA CALANDRE (Voir la Fig. 40)

- Soulevez le capot.
- Débranchez le connecteur des câbles des phares.
- Placez-vous au devant le tracteur. Empoignez le capot et les panneaux latéraux, inclinez-le un peu vers le moteur et soulevez-le du tracteur.
- Pour le réinstaller, inversez les étapes ci-dessus.

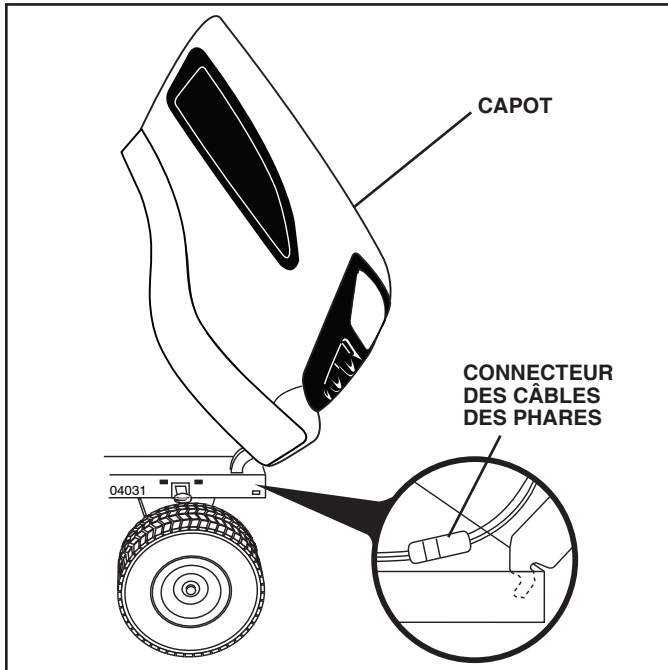

Fig. 40

TRANSMISSION

ENLEVEMENT/REPLACEMENT

Si votre transmission doit être retirée pour un entretien ou pour être remplacée, elle doit être purgée après avoir été réinstallée et avant de faire fonctionner le tracteur. Voir "PURGEZ LA TRANSMISSION" dans la section Utilisation de ce manuel.

MOTEUR

POUR RÉGLER LE CÂBLE DE LA COMMANDE DES GAZ

La commande des gaz a été préréglée à l'usine et un réglage ne devrait pas être nécessaire. Si un réglage est nécessaire, voir le manuel du moteur.

POUR RÉGLER LA COMMANDE DU STARTER

La commande du starter a été préréglée à l'usine et un réglage ne devrait pas être nécessaire. Si un réglage est nécessaire, voir le manuel du moteur.

ENTREPOSAGE

Préparez immédiatement votre tracteur pour l'entreposage à la fin de la saison ou si le tracteur ne sera pas utilisé pendant une période de 30 jours ou plus.



AVERTISSEMENT: N'entreposez jamais le tracteur dans un bâtiment lorsque le réservoir contient de l'essence dont les vapeurs pourraient entrer en contact avec une flamme nue ou une étincelle. Laissez le moteur refroidir avant de l'entreposer dans une enceinte.

TRACTEUR

Enlevez la tondeuse du tracteur quand vous l'entreposez pour l'hiver. Quand la tondeuse doit être entreposée pendant une longue période de temps, nettoyez-la à fond, enlevez toutes la saleté, la graisse, les feuilles, etc. Entreposez le tracteur dans un endroit propre et sec.

- Nettoyez le tracteur entier. (Voir la section Nettoyage dans la section Entretien de ce manuel.)
- Inspectez, et si nécessaire, remplacez les courroies. (Référez-vous aux instructions de remplacement de la courroie dans la section Entretien et Réglages de ce manuel.)
- Lubrifiez comme illustré dans la section Entretien de ce manuel.
- Assurez-vous que tous les écrous, les boulons, et les vis soient bien fixés. Vérifiez toutes les pièces mobiles pour l'avarie, le bris, et l'usure. Remplacez-les si nécessaire.
- Retouchez toutes les surfaces peintes si elles se sont rouillées ou éraflées; sablez légèrement au papier émeri avant de peindre.

BATTERIE

- Chargez complètement la batterie avant d'entreposer.
- Il est parfois nécessaire de recharger la batterie après une longue période d'entreposage.
- Pour éviter la corrosion et les fuites de puissance pendant une longue période d'entreposage, les câbles de batterie devraient être débranchés et la batterie devrait être nettoyée à fond. (Voir la section "POUR NETTOYER LA BATTERIE ET LES BORNES" dans la section Entretien de ce manuel.)
- Après le nettoyage, laissez les câbles débrancher et mettez-les où ils ne peuvent pas entrer en contact avec les bornes de batterie.
- Si la batterie est enlevée du tracteur pour l'entreposage, ne mettez pas la batterie directement sur une surface bétonnée ou humide.
- Si l'unité est munie d'une prise de charge/d'indicateur de la batterie, vous pouvez acheter une unité de chargement optionnelle et la connecter à l'unité pour charger la batterie pendant un entreposage à long terme. Inspectez et nettoyez les terminaux de la batterie, s'il y a lieu, avant un entreposage à long terme lorsque le chargeur est connecté.

MOTEUR

SYSTÈME D'ESSENCE

IMPORTANT: C'EST TRÈS IMPORTANT D'ÉVITER LA FORMATION DES DÉPÔTS DE GOMME DANS LE CARBURATEUR, LE FILTRE D'ESSENCE, LE TUYAU D'ESSENCE OU LE RÉSERVOIR D'ESSENCE PENDANT L'ENTREPOSAGE. L'EXPÉRIENCE DÉMONTRE QUE LES CARBURANTS QUI SONT MÉLANGÉS AVEC DE L'ALCOOL (ÉTHANOL OU MÉTHANOL ET PARFOIS APPELÉS GASOHOL) PEUVENT ATTIRER L'HUMIDITÉ QUI CAUSE LA SÉPARATION ET LA FORMATION D'ACIDE PENDANT L'ENTREPOSAGE. L'ESSENCE ACIDE PEUT AVARIER LE SYSTÈME DE CARBURANT DU MOTEUR PENDANT L'ENTREPOSAGE.

- Vidangez le réservoir d'essence en mettant en marche le moteur et le laissant courir jusqu'à ce que les conduites d'essence et le carburateur soient vides.
- N'utilisez jamais les produits spéciaux pour nettoyer le moteur et le carburateur dans le réservoir d'essence. L'emploi de ces produits pourrait causer des dégâts permanents.
- Utilisez de l'essence fraîche l'année suivante.

REMARQUE: Un stabilisateur d'essence est une option acceptable pour minimiser la formation des dépôts de gomme de carburant pendant l'entreposage. Ajoutez le stabilisateur à l'essence dans le réservoir d'essence ou dans le bidon de carburant. Suivez toujours le dosage de mélange inscrit sur le bidon de stabilisateur. Laissez tourner le moteur pendant au moins 10 minutes après avoir ajouté le stabilisateur pour lui permettre d'atteindre le carburateur. Ne vidangez pas le réservoir d'essence et le carburateur si le stabilisateur d'essence est utilisé.

HUILE DE MOTEUR

Vidangez l'huile (quand le moteur est chaud) et remplacez avec de l'huile de moteur fraîche. (Voir la section "MOTEUR" dans la section Entretien de ce manuel.)

CYLINDRE(S)

- Enlevez la(s) bougie(s) d'allumage.
- Versez 29.5 mL (1 Oz.) d'huile par l'orifice(s) de bougie d'allumage dans le(s) cylindre(s).
- Tournez la clé d'allumage à la position de démarrage (START) pendant quelques secondes pour répartir l'huile.
- Remplacez avec une nouvelle bougie d'allumage.

INFORMATION SUPPLÉMENTAIRE

- Ne conservez pas d'essence d'une saison à l'autre.
- Remplacez le bidon d'essence s'il commence à rouiller. La présence de rouille et/ou la saleté dans l'essence causera des problèmes.
- Entreposez le tracteur à l'intérieur, si possible, et couvrez-le pour le protéger de la poussière et de la saleté.
- Couvrez le tracteur avec une couverture perméable. N'utilisez pas une couverture en plastique. Le plastique obstrue la circulation d'air et permet la formation de condensation qui fera rouiller le tracteur.

IMPORTANT: NE COUVREZ JAMAIS LE TRACTEUR QUAND LE MOTEUR ET LES ENDROITS D'ÉCHAPPEMENT SONT ENCORE CHAUDS.

GUIDE DE DÉPANNAGE

PROBLÈME	CAUSE	CORRECTION
Le moteur refuse de démarrer	<ol style="list-style-type: none"> 1. Sans essence. 2. Le moteur n'est pas démarré à froid correctement. 3. Le moteur est noyé. 4. Mauvaise bougie d'allumage. 5. Filtre à air sale. 6. Filtre d'essence sale. 7. Il y a de l'eau dans l'essence. 8. Le câblage est lâche ou endommagé. 9. Les soupapes de moteur demandent un réglage. 	<ol style="list-style-type: none"> 1. Remplissez le réservoir d'essence. 2. Référez-vous à la section "POUR DÉMARRER LE MOTEUR" dans la section fonctionnement. 3. Attendez quelques minutes avant d'essayer de démarrer. 4. Remplacez la bougie d'allumage. 5. Nettoyez/remplacez le filtre à air. 6. Remplacez le filtre d'essence. 7. Vidangez l'essence du réservoir et du carburateur, remplissez le réservoir avec de l'essence fraîche, et remplacez le filtre d'essence. 8. Vérifiez tout le câblage. 9. Contactez un centre d'entretien autorisé.
Démarrage difficile	<ol style="list-style-type: none"> 1. Filtre à air sale. 2. Mauvaise bougie d'allumage. 3. Batterie faible ou à plat. 4. Filtre d'essence sale. 5. L'essence sale ou vieille. 6. Le câblage est lâche ou endommagé. 7. Les soupapes de moteur demandent un réglage. 	<ol style="list-style-type: none"> 1. Nettoyez/remplacez le filtre à air. 2. Remplacez la bougie d'allumage. 3. Rechargez ou remplacez la batterie. 4. Remplacez le filtre d'essence. 5. Vidangez l'essence du réservoir d'essence et remplissez avec de l'essence fraîche. 6. Vérifiez tout le câblage. 7. Contactez un centre d'entretien autorisé.
Moteur ne tourne pas auralenti	<ol style="list-style-type: none"> 1. La pédale de frein/embrayage n'est pas baissée. 2. L'embrayage d'accessoire est à la position embrayée. 3. Batterie faible ou à plat. 4. Fusible sauté. 5. Les bornes de batterie sont corrodées. 6. Le câblage est lâche ou endommagé. 7. Le contacteur d'allumage est défectueux. 8. Le solénoïde ou le démarreur est défectueux. 9. L'interrupteur qui détecte la présence du conducteur est défectueux. 	<ol style="list-style-type: none"> 1. Appuyez sur la pédale de frein/embrayage. 2. Débrayez l'embrayage d'accessoire. 3. Rechargez ou remplacez la batterie. 4. Remplacez le fusible. 5. Nettoyez les bornes de batterie. 6. Vérifiez tout le câblage. 7. Vérifiez/remplacez le contacteur d'allumage. 8. Vérifiez/remplacez le solénoïde ou le démarreur. 9. Contactez un centre d'entretien autorisé.
Il y a un déclic mais le moteur ne démarre pas	<ol style="list-style-type: none"> 1. Batterie faible ou à plat. 2. Les bornes de batterie sont corrodées. 3. Le câblage est lâche ou endommagé. 4. Le solénoïde ou le démarreur est défectueux. 	<ol style="list-style-type: none"> 1. Rechargez ou remplacez la batterie. 2. Nettoyez les bornes de batterie. 3. Vérifiez tout le câblage. 4. Vérifiez/remplacez le solénoïde ou le démarreur.
Le moteur manque de puissance	<ol style="list-style-type: none"> 1. Vous tondez trop d'herbe/la vitesse de la tondeuse est trop rapide. 2. La commande des gaz est à la position étrangleur. 3. Il y a une accumulation d'herbe, de feuilles, et de débris sous la tondeuse. 4. Filtre à air sale. 5. Niveau d'huile bas/huile sale. 6. La bougie d'allumage est défectueuse. 7. Filtre d'essence sale. 8. L'essence sale ou vieille. 9. Il y a de l'eau dans l'essence. 10. Un fil lâche sur la bougie d'allumage. 11. Tamis d'air du moteur/ailettes sont sales. 12. Silencieux sale ou encrassé. 13. Le câblage est lâche ou endommagé. 14. Les soupapes du moteur demandent un réglage. 	<ol style="list-style-type: none"> 1. Mettez à la position de coupe plus haute ou réduisez la vitesse. 2. Réglez la commande des gaz. 3. Nettoyez dessous du boîtier de tondeuse. 4. Nettoyez/remplacez le filtre à air. 5. Vérifiez le niveau d'huile/changez l'huile. 6. Nettoyez, ajustez l'écartement ou remplacez la bougie d'allumage. 7. Remplacez le filtre d'essence. 8. Vidangez l'essence du réservoir d'essence et remplissez le réservoir avec de l'essence fraîche. 9. Vidangez l'essence du réservoir et du carburateur, remplissez le réservoir avec de l'essence fraîche, et remplacez le filtre d'essence. 10. Branchez et serrez le fil de bougie d'allumage. 11. Nettoyez le tamis d'air du moteur/ailettes. 12. Nettoyez/remplacez le silencieux. 13. Vérifiez tout le câblage. 14. Contactez un centre d'entretien autorisé.
Vibrations excessives de la tondeuse	<ol style="list-style-type: none"> 1. La lame est usée, tordue, ou lâche. 2. Un mandrin de lame est tordu. 3. Des pièces sont lâches ou endommagées. 	<ol style="list-style-type: none"> 1. Remplacez la lame. Serrez à fond le boulon de lame. 2. Remplacez le mandrin de lame. 3. Serrez les pièces lâches. Remplacez les pièces endommagées.

GUIDE DE DÉPANNAGE

PROBLÈME	CAUSE	CORRECTION
Le moteur marche lorsque le conducteur quitte le siège avec l'embrayage d'accessoire engagé	<ol style="list-style-type: none"> 1. Le système qui détecte la présence du conducteur est défectueux. 	<ol style="list-style-type: none"> 1. Vérifiez le câblage, les interrupteurs et les connexions. Si le problème n'est pas corrigé, contactez un centre d'entretien autorisé. <p> ATTENTION : n'utilisez pas la machine avant d'avoir corrigé le problème.</p>
Coupe inégale	<ol style="list-style-type: none"> 1. La lame est usée, tordue ou lâche. 2. Le carter de tondeuse n'est pas équilibré. 3. Il y a une accumulation d'herbe, de feuilles, et de débris sous la tondeuse. 4. Un mandrin de lame est tordu. 5. Les trous d'évent du carter de tondeuse sont obstrués par l'accumulation de l'herbe, de feuilles, et de débris autour des mandrins. 	<ol style="list-style-type: none"> 1. Remplacez la lame. Serrez le boulon de lame. 2. Nivelez le carter de tondeuse. 3. Nettoyez dessous du boîtier de tondeuse. 4. Remplacez le mandrin de lame. 5. Nettoyez les faces de mandrin pour ouvrir les trous d'évent.
Les lames de tondeuse ne tournent pas	<ol style="list-style-type: none"> 1. Une obstruction dans le mécanisme d'embrayage. 2. La courroie d'entraînement de tondeuse est usée ou endommagée. 3. Galet-tendeur grippé. 4. Un mandrin de lame grippé. 	<ol style="list-style-type: none"> 1. Enlevez l'obstruction. 2. Remplacez la courroie d'entraînement de tondeuse. 3. Remplacez le galet-tendeur. 4. Remplacez le mandrin de lame.
Mauvaise décharge de l'herbe	<ol style="list-style-type: none"> 1. La vitesse de moteur est trop lente. 2. La vitesse de course est trop rapide. 3. Herbe humide. 4. Le carter de tondeuse n'est pas équilibré. 5. La pression des pneus est basse ou inégale. 6. La lame est usée, tordue ou lâche. 7. Il y a une accumulation d'herbe, de feuilles, et de débris sous la tondeuse. 8. La courroie d'entraînement de tondeuse est usée. 9. Les lames n'ont pas été correctement montées. 10. Les mauvaises lames ont été montées. 11. Les trous d'évent du carter de tondeuse sont obstrués par l'accumulation de l'herbe, de feuilles, et de débris autour des mandrins. 	<ol style="list-style-type: none"> 1. Déplacez la commande des gaz à la position rapide (FAST). 2. Changez à une vitesse plus lente. 3. Laissez sécher l'herbe avant de tondre. 4. Nivelez le carter de tondeuse. 5. Vérifiez la pression des pneus. 6. Remplacez la lame ou affilez-la. Serrez le boulon de lame. 7. Nettoyez dessous du boîtier de tondeuse. 8. Remplacez la courroie d'entraînement de tondeuse. 9. Réinstallez les lames avec le bord tranchant vers le bas. 10. Remplacez les lames avec les lames recommandées dans ce manuel. 11. Nettoyez les faces de mandrin pour ouvrir les trous d'évent.
Les phares n'allument pas (si muni)	<ol style="list-style-type: none"> 1. L'interrupteur est à la position d'arrêt (OFF). 2. Ampoule(s) ou lampe(s) grillées. 3. L'interrupteur des phares est défectueux. 4. Le câblage est lâche ou endommagé. 5. Fusible sauté. 	<ol style="list-style-type: none"> 1. Mettez l'interrupteur à la position marche (ON). 2. Remplacez l'ampoule(s) ou lampe(s). 3. Vérifiez/remplacez l'interrupteur des phares. 4. Vérifiez le câblage et les connexions. 5. Remplacez le fusible.
La batterie ne charge pas	<ol style="list-style-type: none"> 1. Mauvais élément(s) de la batterie. 2. Mauvaises connexions du câble. 3. Régulateur défectueux (si muni d'un). 4. Alternateur défectueux. 	<ol style="list-style-type: none"> 1. Remplacez la batterie. 2. Vérifiez/remplacez toutes les connexions. 3. Remplacez le régulateur. 4. Remplacez l'alternateur.
Une perte d'entraînement	<ol style="list-style-type: none"> 1. La commande de la roue libre est en position débrayée. 2. Débris est sur la plaque de direction (si équipé). 3. Courroie d'entraînement de déplacement est usagée, endommagée, ou cassée. 4. Air emprisonné dans la transmission pendant le transport ou le réglage. 5. Clé carrée d'axe est manquante. 	<ol style="list-style-type: none"> 1. Mettez la commande de la roue libre en position engagée. 2. Voyez "NETTOYAGE" dans la section Entretien de ce manuel. 3. Remplacez la courroie d'entraînement de déplacement. 4. Purgez la transmission. 5. Réinstallez la clé carrée d'axe. (Voyez "POUR ENLEVER LES ROUES" dans la section Révision et Réglages de ce manuel.)
Pétarade au silencieux quand le moteur est coupé (OFF).	<ol style="list-style-type: none"> 1. La commande des gaz de moteur n'est pas dans la position intermédiaire (entre rapide ('FAST') et lent) avant de couper le moteur. 	<ol style="list-style-type: none"> 1. Déplacez la commande des gaz dans la position intermédiaire (entre rapide et lent) avant de couper le moteur.
La tondeuse (ou son accessoire) s'arrête lorsque le tracteur passe en marche arrière	<ol style="list-style-type: none"> 1. Système de fonctionnement en marche arrière (ROS) est dans la position 'OFF'. 	<ol style="list-style-type: none"> 1. Tournez le ROS dans la position 'ON'.

GUIDE SUGGÈRE POUR L'ÉVALUATION DES PENTES AFIN D'AMÉLIORER LA SÉCURITÉ D'UTILISATION

PLIEZ SUIVANT LES POINTILLÉS
CECI EST UNE PENTE À 15 DEGRÉS

TONDEZ LES PENTES EN MONTANT OU EN
DESCENDANT MAIS, JAMAIS EN TRAVERS

15 DEGRÉS MAX

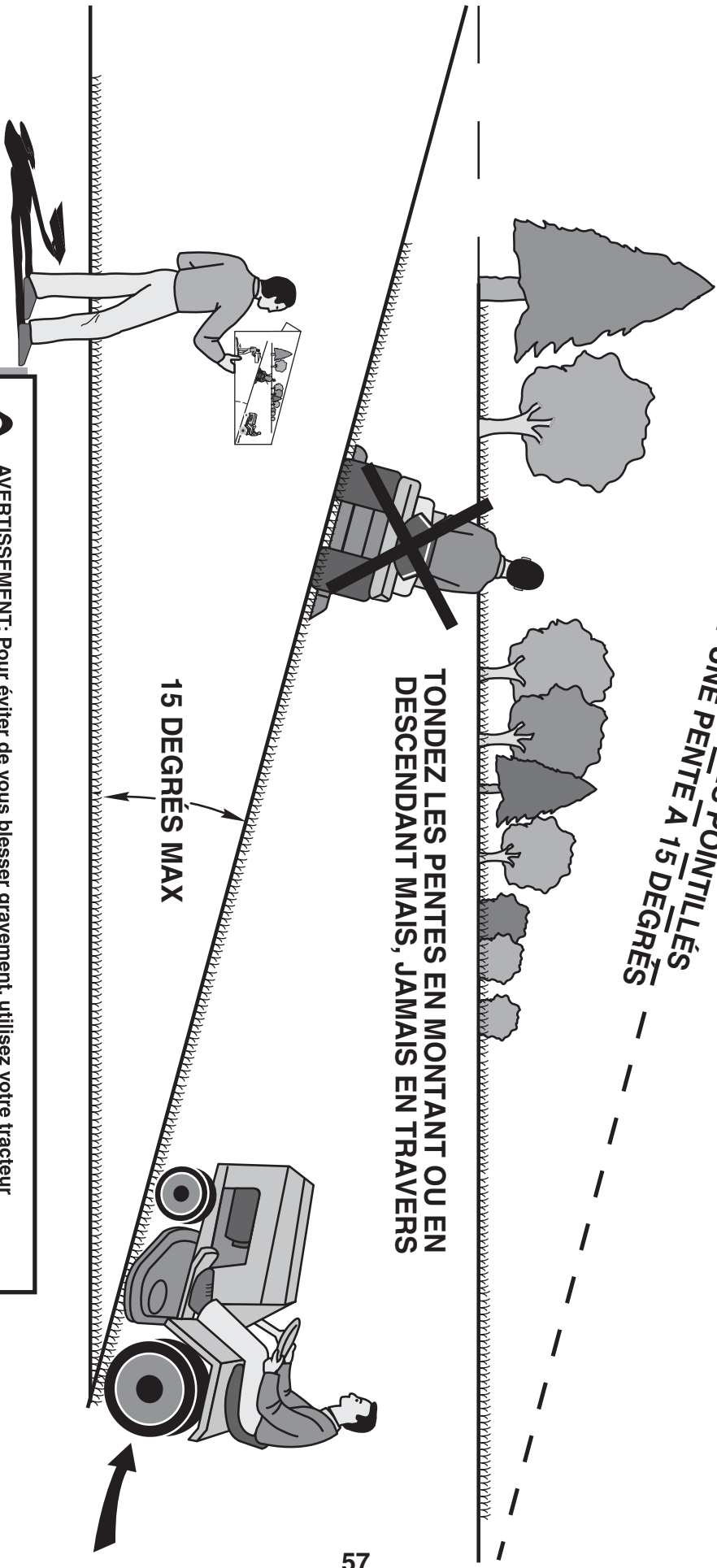

AVERTISSEMENT: Pour éviter de vous blesser gravement, utilisez votre tracteur parallèlement à la pente, jamais transversalement. N'affrontez pas de pentes de plus de 15 degrés. Effectuez les virages graduellement afin d'éviter le renversement ou la perte de contrôle. Soyez extrêmement prudent quand vous changez de directionsur les pentes.

1. Pliez cette page suivant les pointillées, comme précédemment.
2. Tenez cette page devant vous, avec le côté gauche parallèle à un tronc d'arbre ou à tout autre structure verticale.
3. Regardez à travers la pliure dans la direction de la pente que vous entendez mesurer.
4. Comparez l'angle de la pliure avec la pente de la colline.

NOTAS / REMARQUES

NOTAS / REMARQUES



www.husqvarna.com