



Manuel d'utilisation HUSQVARNA AUTOMOWER®

550H FR-CA, Français



Lire attentivement le manuel d'instructions et veiller à bien comprendre les directives avant d'utiliser l'appareil.

Table des matières

1 Introduction	
1.1 Soutien.....	3
1.2 Description de l'outil.....	3
1.3 Présentation de la machine.....	4
1.4 Symboles figurant sur la machine.....	5
1.5 Symboles dans les Automower®	
Connect.....	6
1.6 Symboles sur la batterie.....	6
1.7 Aperçu de la structure des réglages (1).....	7
1.8 Aperçu de la structure des réglages (2).....	8
1.9 Aperçu de la structure des réglages (3) (connectivité Bluetooth®	
courte portée seulement).....	9
2 Sécurité	
2.1 Définitions relatives à la sécurité.....	10
2.2 Consignes générales de sécurité.....	10
2.3 Consignes de sécurité pour l'utilisation.....	12
3 Installation	
3.1 Introduction – Installation.....	16
3.2 Avant l'installation des câbles.....	16
3.3 Avant l'installation du produit.....	16
3.4 Installation du produit.....	20
3.5 Pour mettre le câble en place à l'aide	
de jalons.....	21
3.6 Pour enterrer le câble périphérique	
ou le câble guide.....	22
3.7 Pour changer la position du câble	
périphérique ou du câble guide.....	22
3.8 Pour allonger le câble périphérique	
ou le câble guide.....	22
3.9 Après l'installation du produit.....	22
3.10 Automower® Connect.....	23
3.11 Menu Automower® Connect.....	23
3.12 Réglages dans l'application	
Automower® Connect.....	24
3.13 Réglages de la minuterie.....	24
3.14 Hauteur de coupe.....	25
3.15 Fonctionnement.....	25
3.16 Installation.....	26
3.17 Accessoires.....	29
3.18 Générale (Bluetooth® seulement).....	29
3.19 Sécurité (Bluetooth® seulement).....	29
3.20 Automower® Connect (Bluetooth®	
seulement).....	30
3.21 Messages (Bluetooth® seulement).....	30
3.22 Mes tondeuses.....	31
3.23 Automower® Direct.....	31
3.24 Husqvarna Fleet Services™.....	31
4 Fonctionnement	
4.1 Interrupteur principal.....	33
4.2 Démarrage.....	33
4.3 Mode de fonctionnement – démarrage.....	33
4.4 Mode de fonctionnement –	
stationnement.....	34
4.5 Arrêt.....	35
4.6 Couper l'alimentation.....	35
4.7 Charger une batterie à plat.....	35
5 Entretien	
5.1 Introduction – entretien.....	36
5.2 Nettoyer le produit.....	36
5.3 Remplacer les lames.....	37
5.4 Batterie.....	37
5.5 Entretien d'hiver.....	38
6 Dépannage	
6.1 Introduction – dépannage.....	39
6.2 Messages d'erreur.....	39
6.3 Messages d'information.....	44
6.4 Témoin à DEL de la station de charge.....	47
6.5 Témoin à DEL sur le produit.....	48
6.6 Symptômes.....	49
6.7 Trouver les bris sur la boucle de câble.....	51
7 Transport, entreposage et mise au rebut	
7.1 Transport.....	54
7.2 Entreposage.....	54
7.3 Mise au rebut.....	54
8 Données techniques	
8.1 Données techniques.....	56
8.2 Marques déposées.....	58
9 Garantie	
9.1 Conditions de garantie.....	59
10 Applicable sur le marché É.-U./CA	
10.1 Déclaration de conformité du	
fournisseur.....	60
10.2 Exigences relatives à la conformité.....	60

1 Introduction

Numéro de série :

Code NIP :

Le numéro de série se trouve sur la plaque signalétique et sur le carton d'emballage du produit.

- Utiliser le numéro de série pour enregistrer votre produit sur www.husqvarna.com.

1.1 Soutien

Pour obtenir du soutien au sujet du produit Husqvarna, communiquer avec votre atelier d'entretien.

1.2 Description de l'outil

Remarque : Husqvarna met régulièrement à jour l'aspect et le fonctionnement des produits. Se reporter à la section *Soutien à la page 3*.

Le produit est une tondeuse robotisée. Le produit est équipé d'une source d'alimentation sur batterie et coupe l'herbe automatiquement. Le ramassage de l'herbe n'est pas nécessaire.

L'opérateur sélectionne les paramètres de fonctionnement au moyen des touches situées sur le clavier. L'écran affiche les réglages sélectionnés, que les réglages de fonctionnement possibles, ainsi que le mode de fonctionnement du produit.

Le câble périphérique et le câble guide contrôlent le mouvement du produit dans la zone de travail.

1.2.1 Automower® Connect

L'application Automower® Connect est une application mobile qui permet de sélectionner les réglages de fonctionnement à distance. Se reporter à la section *Automower® Connect (Bluetooth® seulement) à la page 30*.

1.3 Présentation de la machine

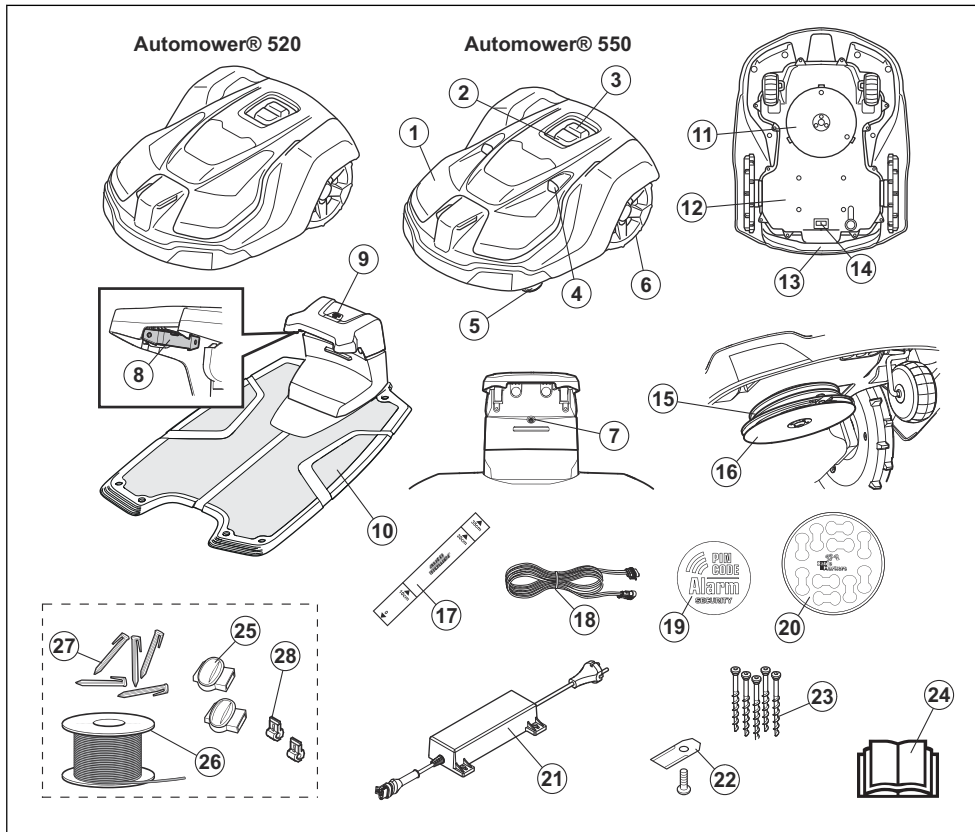

Les numéros de l'illustration représentent :

- | | |
|---|--|
| <ol style="list-style-type: none"> 1. Corps 2. Témoin à DEL du produit 3. Bouton STOP/START (arrêt/marche) 4. Sonars 5. Roues avant 6. Roues arrière 7. Témoin à DEL de la station de charge 8. Plaques de contact 9. Bouton de stationnement 10. Station de charge 11. Système de coupe | <ol style="list-style-type: none"> 12. Châssis contenant l'électronique, la batterie et les moteurs 13. Poignée 14. Interrupteur principal 15. Disque de coupe 16. Plaque de protection 17. Règle 18. Câble basse tension 19. Autocollants d'alarme 20. Marqueurs de câbles 21. Bloc d'alimentation ¹ 22. Lames supplémentaires 23. Vis visant à sécuriser la station de charge |
|---|--|

¹ L'apparence peut varier selon le marché

- 24. Manuel de l'opérateur et guide de référence rapide
- 25. Raccords destinés à la boucle de câble ²
- 26. Boucle de câble destiné au câble périphérique et au câble guide ³
- 27. Jalons⁴
- 28. Connecteur destiné à la boucle de câble ⁵

1.4 Symboles figurant sur la machine

Ces symboles peuvent figurer sur le produit. Les étudier attentivement.



AVERTISSEMENT : Lire les instructions d'utilisation avant d'utiliser le produit.



AVERTISSEMENT : Actionner le dispositif de désactivation avant de travailler sur la machine ou la soulever.

Le produit peut démarrer seulement une fois qu'a été saisi le bon code PIN. Arrêter le produit avant d'effectuer toute inspection et tout entretien.



AVERTISSEMENT : Garder une distance de sécurité avec la machine. Garder les mains et les pieds à l'écart des lames en rotation.



AVERTISSEMENT : Ne pas monter sur la machine. Ne jamais placer les mains ou les pieds en dessous ou à proximité de la machine.

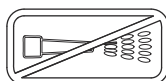

Ne jamais nettoyer le produit au moyen d'un nettoyeur à haute pression ou à l'eau courante.

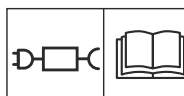

Utiliser un bloc d'alimentation amovible comme indiqué sur l'étiquette signalétique à côté du symbole.

CE Ce produit est conforme aux directives UE en vigueur.



Émissions sonores dans le milieu environnant. Les émissions de la machine sont indiquées dans *Données*

² Fait partie de l'ensemble d'installation, qui doit être acheté séparément.

³ Voir remarque 2

⁴ Voir remarque 2

⁵ Voir remarque 2

techniques à la page 56 et sur la plaque signalétique.



Il est interdit de jeter ce produit en tant que déchet ménager habituel. S'assurer de le recycler en accord avec les directives légales locales.



Le châssis contient des composants qui sont sensibles aux décharges électrostatiques. Le châssis doit également être refermé hermétiquement de manière professionnelle. Pour ces raisons, le châssis ne doit être ouvert que par des techniciens d'entretien autorisés. Un sceau rompu peut entraîner la non-validité de la totalité ou de certaines parties de la garantie.



Le câble basse tension ne peut pas être raccourci, rallongé ou épissé.

Ne pas utiliser de coupe-herbe à proximité du câble basse tension. Être prudent lors de la coupe de bordures où se trouvent les câbles.

1.5 Symboles dans les Automower® Connect



La fonction de minuterie commande le moment auquel le produit coupe la pelouse.



La fonction de hauteur de coupe permet à l'opérateur de régler la hauteur de coupe du produit.



La fonction de fonctionnement est utilisée pour effectuer les réglages manuels du fonctionnement.



La fonction d'installation est utilisée pour effectuer les réglages manuels pendant l'installation.



La fonction des accessoires est utilisée pour effectuer les réglages des accessoires.



La fonction réglages est l'endroit où les réglages généraux des produits sont définis. (Seulement disponible pour la connectivité Bluetooth® courte portée)



La fonction de sécurité permet à l'utilisateur de choisir parmi trois niveaux de sécurité. (Seulement disponible pour la connectivité Bluetooth® courte portée)



Automower® Connect est l'endroit où l'opérateur active et désactive le module Automower® Connect sur le produit. (Seulement disponible pour la connectivité Bluetooth® courte portée)

1.6 Symboles sur la batterie



Lire les consignes d'utilisation.



Ne pas jeter la batterie au feu et ne pas exposer la batterie à une source de chaleur.



Ne pas plonger la batterie dans de l'eau.

1.7 Aperçu de la structure des réglages (1)

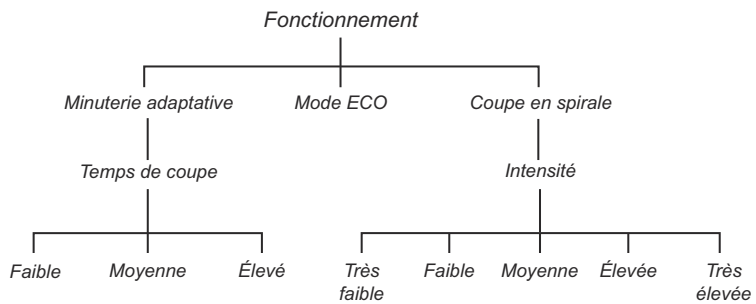
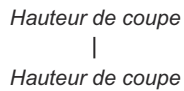
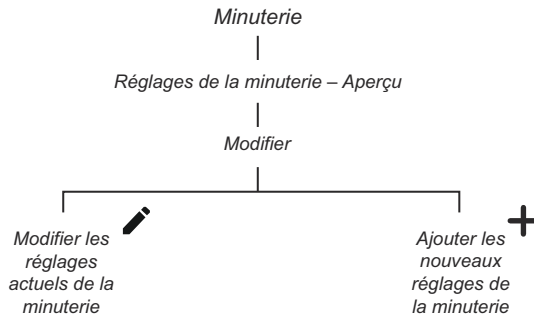

1.8 Aperçu de la structure des réglages (2)

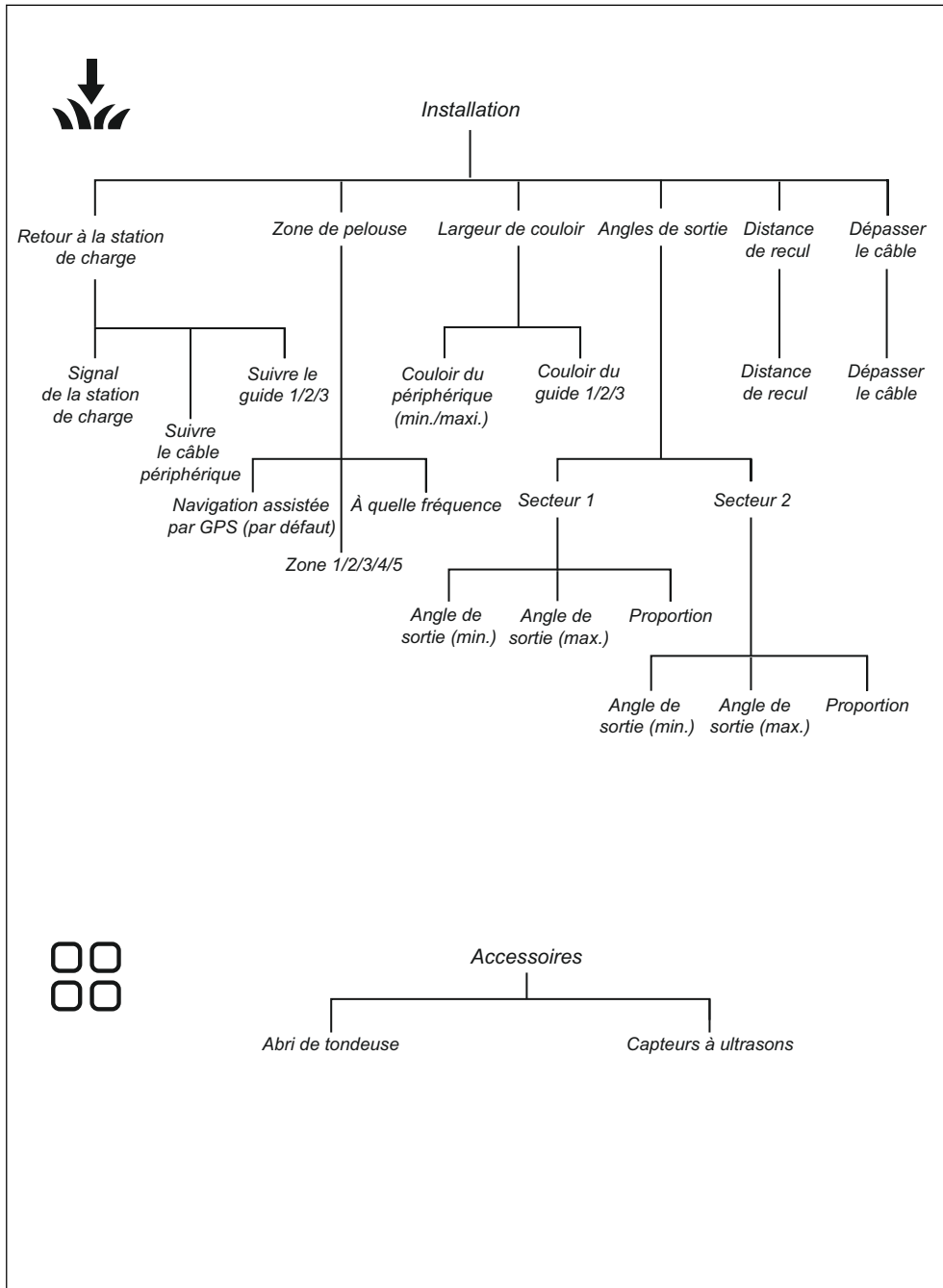

1.9 Aperçu de la structure des réglages (3) (connectivité Bluetooth® courte portée seulement)

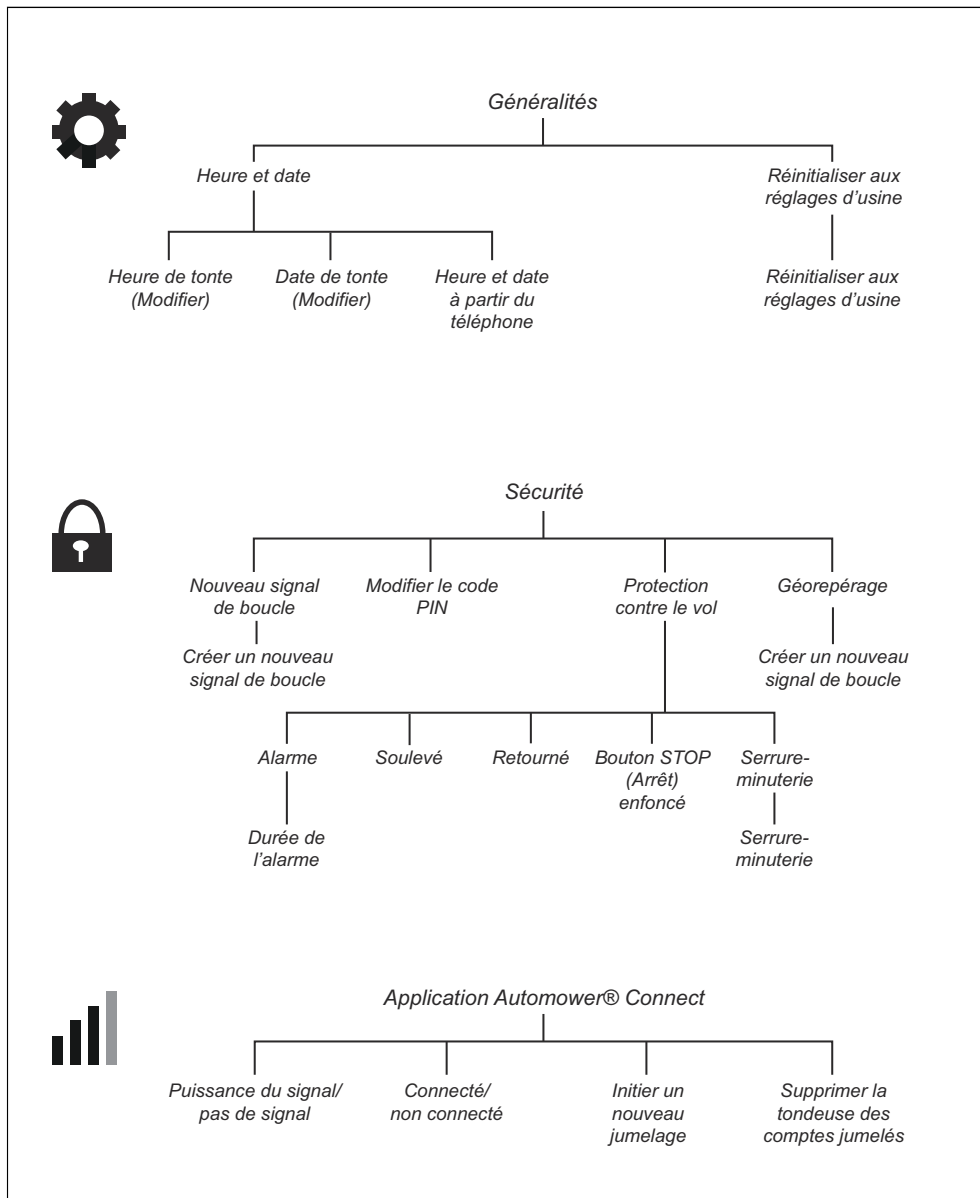

2 Sécurité

2.1 Définitions relatives à la sécurité

Les avertissements, recommandations et remarques soulignent des points du manuel qui revêtent une importance particulière.



AVERTISSEMENT : Indique la présence d'un risque de blessure ou de décès de l'utilisateur ou de personnes à proximité si les instructions du manuel ne sont pas suivies.



MISE EN GARDE : Indique la présence d'un risque de dommages au produit, à d'autres appareils ou à la

zone adjacente si les instructions du manuel ne sont pas suivies.

Remarque : Utilisé pour donner des renseignements plus détaillés qui sont nécessaires dans une situation donnée.

2.2 Consignes générales de sécurité

Le système suivant est utilisé dans le manuel de l'opérateur pour simplifier son utilisation :

- Les textes écrits en *italique* sont des textes de l'application Automower® Connect ou une référence à une autre section du manuel de l'opérateur.
- Les textes écrits en **gras** sont des touches du produit.
- Les textes écrits en **LETTRES MAJUSCULES** et en *italique* font référence aux différents modes de fonctionnement du produit.

2.2.1 IMPORTANT. À LIRE ATTENTIVEMENT AVANT L'UTILISATION. À CONSERVER À TITRE DE RÉFÉRENCE

L'opérateur ou l'utilisateur est responsable des accidents et des risques survenant à d'autres personnes, ainsi que de ses biens.

Cet appareil n'est pas destiné à être utilisé par des personnes (notamment des enfants) aux capacités physiques, sensorielles ou mentales limitées (qui pourraient empêcher l'utilisation sécuritaire du produit) ou manquant d'expérience et de connaissances, sauf si elles ont bénéficié de la surveillance ou des instructions concernant l'utilisation de l'appareil par une personne responsable de leur sécurité.

Cette machine peut être utilisée par des enfants âgés de 8 ans et plus, des personnes à capacités physique, mentale ou sensorielle réduites, ou des personnes avec un manque d'expérience et de connaissances s'ils sont supervisés ou s'ils ont reçu des instructions concernant l'utilisation de l'appareil de manière sécuritaire et s'ils comprennent les risques impliqués. Les réglementations locales peuvent imposer des restrictions sur l'âge de l'utilisateur. Le nettoyage et l'entretien ne doivent pas être effectués par un enfant sans supervision.

Ne jamais brancher le bloc d'alimentation à une prise électrique si la prise ou le fil est endommagé. Les fils usés ou endommagés augmentent le risque d'électrocution.

Charger seulement la batterie dans la station de charge incluse. Une mauvaise utilisation peut provoquer une décharge électrique, une surchauffe ou une fuite de liquide corrosif de la batterie. En cas de fuite d'électrolyte, rincer à l'eau ou au moyen d'un agent de neutralisation. Consulter immédiatement un médecin en cas de contact avec les yeux.

Utiliser uniquement des batteries d'origine recommandées par le fabricant. La sécurité du produit ne peut pas être garantie avec des batteries autres que celles originales. Ne pas utiliser des batteries non rechargeables.

L'appareil doit être déconnecté du câblage d'alimentation principale lors du retrait de la batterie.



AVERTISSEMENT : Le produit peut être dangereux s'il est mal utilisé.



AVERTISSEMENT : Ne pas utiliser le produit lorsque des personnes, en particulier des enfants ou des animaux, se trouvent dans la zone de travail.



AVERTISSEMENT : Garder les mains et les pieds à l'écart des lames en rotation. Ne jamais placer les mains ou les pieds en dessous ou à proximité du produit lorsque le moteur tourne.

2.3 Consignes de sécurité pour l'utilisation

2.3.1 Utilisation

- Le produit ne doit être utilisé qu'avec les équipements recommandés par le fabricant. Aucune autre utilisation n'est autorisée. Les instructions du fabricant concernant l'utilisation et l'entretien doivent être respectées à la lettre.
- Des panneaux d'avertissement doivent être placés autour de la zone de travail du produit, s'il est utilisé dans des aires publiques. Les panneaux doivent contenir le texte suivant : **Avertissement! Tondeuse**

automatique! Ne pas s'approcher de l'appareil! Superviser les enfants!

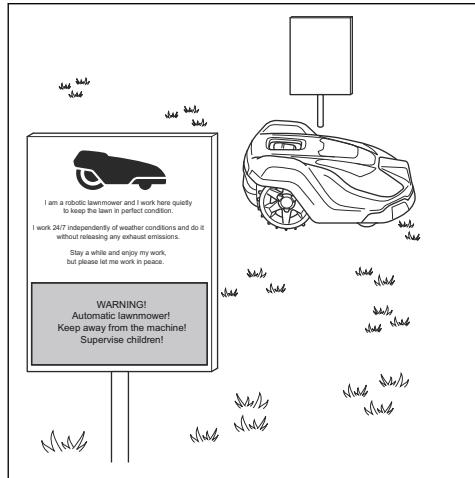

- Utiliser la fonction **PARK** ou éteindre l'interrupteur principal quand des personnes, en particulier des enfants ou des animaux, se trouvent dans la zone de travail. Il est recommandé de programmer le produit pour une utilisation pendant les heures où personne n'utilise la zone, par exemple la nuit. Se reporter à la section *Stationné jusqu'à nouvel ordre à la page 34*. Prendre en compte le fait que certaines espèces, p. ex. les hérissons, sont actives la nuit. Ils peuvent potentiellement être blessés par le produit.
- Le produit peut seulement être utilisé, entretenu et réparé par des personnes parfaitement familiarisées avec ses caractéristiques spéciales et au courant des règles de sécurité. Lire attentivement le manuel d'utilisation et veiller à bien comprendre les instructions avant d'utiliser le produit.
- Il est interdit de modifier la conception originale du produit. Toutes les modifications effectuées sont à vos propres risques.
- Vérifier qu'aucun objet tel que des pierres, des branches, des outils, des jouets ou autres ne se trouve sur la pelouse, car il pourrait endommager les lames. Les objets présents sur la pelouse peuvent également se coincer dans le produit. De l'aide peut être nécessaire pour retirer l'objet avant que

la tonte ne reprenne. Régler toujours l'interrupteur principal à la position 0 avant de remédier à un blocage.

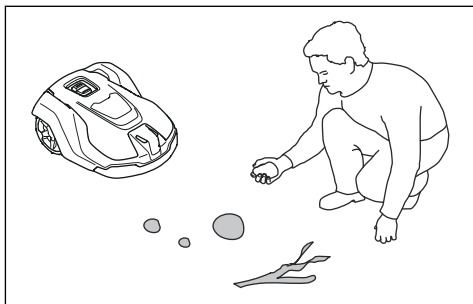

- Placer le produit en marche en suivant les instructions. Lorsque l'interrupteur principal se trouve à la position 1, s'assurer de garder les mains et les pieds à l'écart des lames en rotation. Ne jamais placer les mains ou les pieds en dessous du produit.
- Ne jamais toucher les pièces dangereuses mobiles, telles que le disque de coupe, avant qu'elles ne soient complètement arrêtées.
- Ne jamais soulever ou ne jamais transporter le produit lorsque l'interrupteur principal se trouve à la position 1.
- Ne jamais laisser le produit entrer en collision avec des personnes ou d'autres êtres vivants. Si une personne ou un autre être vivant se trouve sur la trajectoire du produit, ce dernier doit être arrêté immédiatement. Se reporter à la section *Arrêt à la page 35*.
- Ne rien poser sur le produit ni sur sa station de charge.
- Ne pas utiliser le produit s'il comprend une protection, une carrosserie ou un disque de coupe défectueux. Il ne doit pas non plus être utilisé si les lames, les vis, les écrous ou les câbles sont défectueux. Ne jamais brancher ou toucher un câble endommagé avant que celui-ci ne soit débranché de l'alimentation.
- Ne pas utiliser pas le produit si l'interrupteur principal ne fonctionne pas.
- Toujours éteindre le produit à l'aide de l'interrupteur principal lorsqu'il n'est pas utilisé. Le produit ne peut démarrer que

lorsque l'interrupteur principal se trouve à la position 1 et que le bon code NIP a été saisi.

- Le produit ne doit jamais être utilisé en même temps qu'un arroseur. Utiliser la fonction de minuterie pour ne jamais faire fonctionner le produit et l'arrosage simultanément. Se reporter à la section *Réglages de la minuterie à la page 24*.
- Husqvarna ne garantit pas la compatibilité totale entre le produit et d'autres dispositifs sans fil comme des télécommandes, des transmetteurs radio, des boucles d'écoute, des clôtures électrifiées enterrées pour animaux ou autres.
- L'alarme intégrée est très forte. Faire preuve de prudence, surtout si le produit est manipulé à l'intérieur.
- Les objets métalliques sur le sol (par exemple, le béton armé ou les filets anti-taupes) peuvent provoquer un arrêt de la machine. En effet, ils peuvent être à l'origine d'interférences avec le signal boucle, ce qui peut se traduire par un arrêt de la machine.
- La température de fonctionnement et de stockage est de 0 à 50 °C/32 à 122 °F. La plage de température pour la charge est de 0 à 45 °C/32 à 113 °F. Une température trop élevée risque d'endommager le produit.

2.3.2 Sécurité en matière de batteries



AVERTISSEMENT : Les batteries lithium-ion peuvent exploser ou provoquer un incendie si elles sont démontées, court-circuitées, exposées à l'eau au feu ou à des températures élevées. Manipuler avec précaution; ne pas démonter ou ouvrir la batterie et ne pratiquer aucun type d'utilisation électrique ou mécanique. Ranger à l'abri de la lumière directe du soleil.

Pour obtenir des renseignements supplémentaires sur la batterie, voir la section *Données techniques à la page 56*

2.3.3 Comment soulever et déplacer le produit

Pour déplacer le produit en toute sécurité à partir ou au sein de la zone de travail :

1. Appuyer sur le bouton **STOP** pour arrêter le produit.

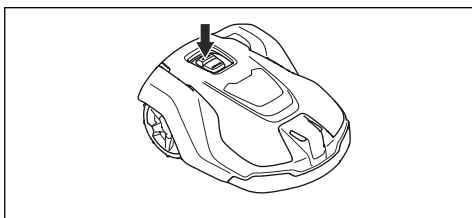

2. Placer l'interrupteur principal à la position 0.

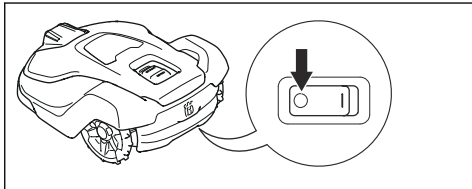

3. Transporter le produit à l'aide de la poignée en dessous du produit avec le disque de coupe éloigné du corps.



MISE EN GARDE : Ne pas soulever pas le produit lorsqu'il est stationné dans la station de charge. Cela peut endommager la station de charge ou le produit. Appuyer sur **STOP** (arrêt) et retirer le produit de la station de charge avant de le soulever.

2.3.4 Entretien



AVERTISSEMENT : Lorsque le produit est retourné, l'interrupteur principal doit toujours se trouver à la position 0.

L'interrupteur principal doit toujours se trouver à la position 0 avant d'effectuer des travaux sur le châssis du produit, par exemple le nettoyage ou le remplacement des lames.

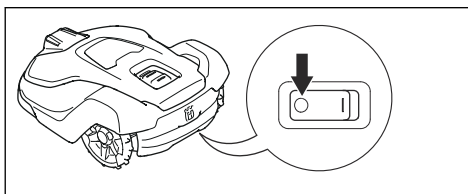

MISE EN GARDE : Ne jamais nettoyer le produit au moyen d'un nettoyeur à haute pression ou à l'eau courante. Ne jamais utiliser de solvants pour le nettoyage.



MISE EN GARDE : Utiliser la prise pour débrancher la station de charge avant toute opération d'entretien ou de nettoyage de la station de charge ou de la boucle de câble.

Inspecter le produit toutes les semaines et remplacer les composants endommagés ou usés. Se reporter à la section *Entretien à la page 36*.

2.3.5 En cas d'orage

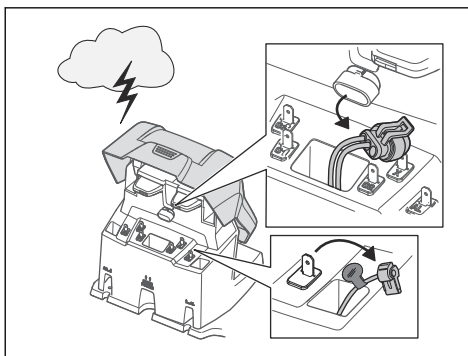

Pour réduire le risque d'endommagement des pièces électriques du produit et de la station de charge, nous recommandons de défaire tous les branchements de la station de charge (bloc d'alimentation, câble périphérique et câbles guides) en cas de risque d'orage.

1. Marquer les câbles afin de faciliter le rebranchement. Les connexions de la station de charge sont marquées par AR, AL et G1. Certains modèles ont des câbles de guidage supplémentaires (G2, G3).

2. Débrancher tous les fils et le bloc d'alimentation.
3. Brancher tous les câbles et le bloc d'alimentation lorsque le risque d'orage est passé. Il est important de connecter chaque câble à la bonne place.

3 Installation

3.1 Introduction – Installation



AVERTISSEMENT : Lire et comprendre le chapitre sur la sécurité avant d'installer le produit.



MISE EN GARDE : N'utiliser que des pièces de rechange et du matériel d'installation d'origine.

Remarque : Se reporter à la section www.husqvarna.com pour plus de détails sur l'installation.

3.2 Avant l'installation des câbles

On peut choisir de fixer les câbles au moyen de jalons ou de les enterrer. On peut utiliser les 2 procédures pour la même zone de travail.

- Enterrer le câble périphérique ou le câble guide s'il est nécessaire d'utiliser un démousseur sur la zone de travail. Si ce n'est pas le cas, fixer le câble périphérique ou le câble guide au moyen de jalons.
- Couper l'herbe avant d'installer le produit. S'assurer que l'herbe présente une hauteur maximale de 10 cm/4 po.

Remarque : Les premières semaines qui suivent l'installation, le niveau sonore perçu lors de la coupe de l'herbe peut être plus élevé que prévu. Après l'utilisation du produit pendant un certain temps, le niveau sonore perçu est nettement plus bas.

3.3 Avant l'installation du produit

- Faire un plan détaillé de la zone de travail et y inclure tous les obstacles.
- Tracer un repère sur le plan détaillé pour le placement de la station de charge, le câble périphérique et le câble guide.
- Tracer un repère sur le plan détaillé pour indiquer l'emplacement où le câble guide se raccorde au câble périphérique. Se reporter à la section *Pour installer le câble guide à la page 21*.

- Comblers les trous de la pelouse.

Remarque : Les trous remplis d'eau dans la pelouse peuvent endommager le produit.

3.3.1 Pour examiner le placement de la station de charge

- Laisser au moins 2 m/7 pi d'espace libre à l'avant de la station de charge.
- Garder un minimum de 1.5 m/5 pi d'espace libre à droite et à gauche de la station de charge.
- Placer la station de charge à proximité d'une prise de courant extérieure.
- Stationner la station de charge sur une surface de niveau.

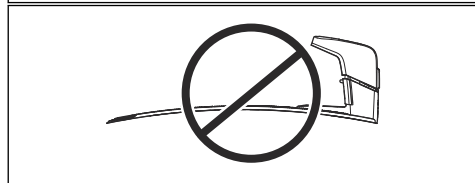
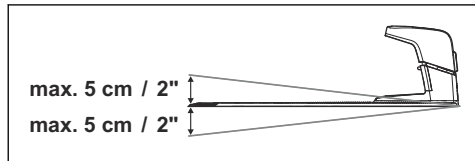

- Placer la station de charge dans la section la plus basse possible de la zone de travail.
- Placer la station de charge dans une zone sans système d'irrigation.
- Placer la station de charge dans une zone avec une protection contre le soleil.
- Si la station de charge est installée sur un îlot, s'assurer de raccorder le câble guide à l'îlot. Se reporter à la section *Pour faire un îlot à la page 18*.

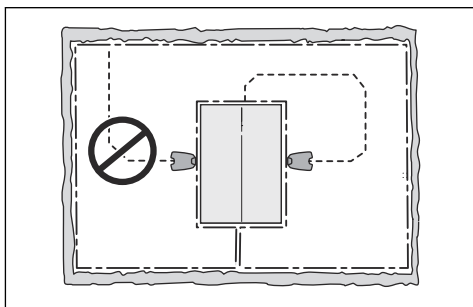

3.3.2 Pour examiner le placement du bloc d'alimentation

- Placer le bloc d'alimentation dans une zone avec un toit et une protection contre le soleil et la pluie.
- Placer le bloc d'alimentation dans une zone avec une bonne ventilation.
- Utiliser un dispositif de protection contre les courants résiduels (RCD) lors du branchement du bloc d'alimentation à la prise de courant.



AVERTISSEMENT : Ne pas altérer le bloc d'alimentation. Ne pas couper ou étendre le câble basse tension. Il y a un risque d'électrocution.

Des câbles basse tension de différentes longueurs sont disponibles sous forme d'accessoires.



MISE EN GARDE : S'assurer que les lames du produit ne coupent pas le câble basse tension.



MISE EN GARDE : Ne pas placer le câble basse tension dans une bobine ou en dessous de la plaque de la station de charge. La bobine provoque des interférences avec le signal provenant de la station de charge.



3.3.3 Pour examiner le placement du câble périphérique



MISE EN GARDE : Si la zone de travail est adjacente à des plans d'eau, à des précipices ou à une voie publique, le câble périphérique doit être doté d'un mur de protection. Le mur doit avoir une hauteur de 15 cm / 6 po au minimum.

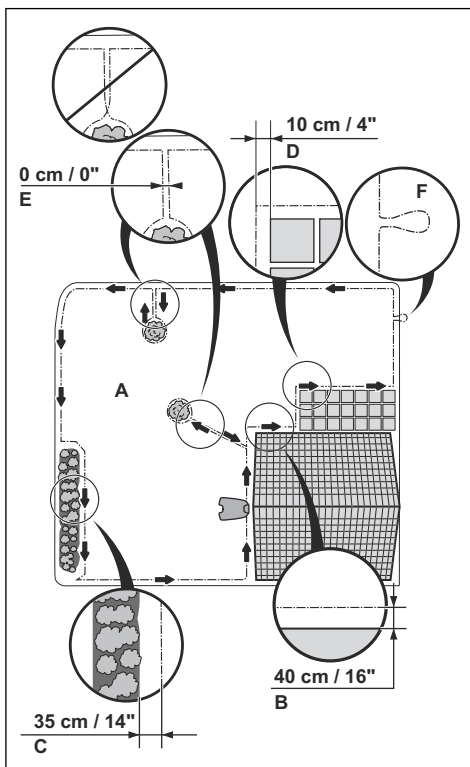

- Placer le câble périphérique autour de toute la zone de travail (A). Adapter la distance entre le câble périphérique et les obstacles.
- Placer le câble périphérique à 40 cm / 16 po (B) d'un obstacle dont la hauteur est supérieure à 5 cm / 2 po.
- Placer le câble périphérique à 35 cm / 14 po (C) d'un obstacle dont la hauteur est de 1-5 cm / 0.4-2 po.

- Placer le câble périphérique à 10 cm/4 po (B) d'un obstacle dont la hauteur est inférieure à 1 cm/0.4 po.
- En présence d'une allée pavée qui est au même niveau que la pelouse, placer le câble périphérique sous l'allée pavée.

Remarque : Si la largeur de l'allée pavée est d'au moins 35 cm/14 po, utiliser le paramètre d'usine de la fonction de *dépassement du câble* pour couper toute l'herbe adjacente à l'allée pavée.



MISE EN GARDE : Ne pas laisser le produit fonctionner sur du gravier.

- En cas de formation d'un îlot, placer les câbles périphériques en direction ou en provenance de l'îlot à proximité les uns des autres (E). Placer les câbles dans le même jalon.
- Faire un œillet (F) où le câble guide doit être raccordé au câble périphérique.



MISE EN GARDE : Éviter les courbes trop prononcées lors de l'installation du câble périphérique.



MISE EN GARDE : Pour une utilisation prudente sans bruit, isoler tous les obstacles tels que les arbres, les racines et les pierres.

3.3.3.1 Pour placer le câble périphérique sur un terrain en pente

- Pour des pentes inclinées de plus de 45% à l'intérieur de la zone de travail, isoler la pente au moyen du câble périphérique.
- Pour des pentes inclinées de plus de 15% le long du bord extérieur de la pelouse, placer le câble périphérique à 20 cm/8 po (A) du bord.
- Pour les pentes adjacentes à une voie publique, placer une clôture ou un mur de protection le long du bord extérieur de la pente.

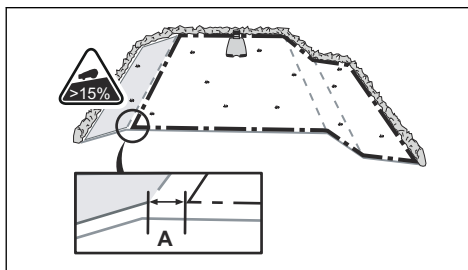

3.3.3.2 Passages.

Un passage est une section qui dispose d'un câble périphérique sur chaque côté et qui se raccorde à 2 zones de travail. Le passage doit avoir une largeur de 60 cm/24 po au minimum.

Remarque : Si la largeur du passage est inférieure à 2 m/6.5 pi, installer un câble guide dans le passage.

3.3.3.3 Pour faire un îlot

- Placer le câble périphérique sur l'obstacle et autour de celui-ci pour constituer un îlot.
- Placer les 2 sections du câble périphérique en direction et en provenance de l'obstacle ensemble.
- Placer les 2 sections du câble périphérique dans le même jalon.

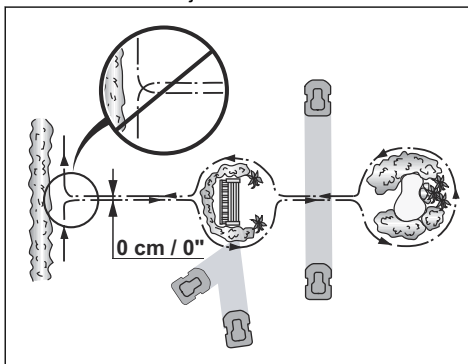

MISE EN GARDE : Ne pas placer une section du câble périphérique sur l'autre. Les sections du câble périphérique doivent être parallèles.



MISE EN GARDE : Ne pas placer le câble guide à travers le câble périphérique, par exemple si le câble périphérique va vers un îlot.

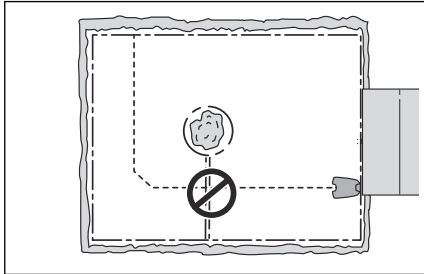

- S'assurer que le câble guide dispose d'autant d'espace libre que possible à gauche du câble guide, tel qu'observé en faisant face à la station de charge. Se reporter à la section *Pour régler la largeur de couloir du câble de guidage à la page 28.*
- Placer le câble guide à au moins 30 cm/ 12 po du câble périphérique.
- Éviter les courbes trop prononcées lors de l'installation du câble guide.
- Si la zone de travail présente une pente, placer le câble guide en diagonale sur la pente.

3.3.5 Exemples de zone de travail

3.3.3.4 Pour établir une zone secondaire

Établir une zone secondaire si la zone de travail dispose de 2 zones qui ne sont pas raccordées au moyen d'un passage.

- Placer le câble périphérique autour de la zone secondaire (B) pour constituer un îlot. La zone de travail avec la station de charge est la zone principale (A). Se reporter à la section *Pour faire un îlot à la page 18.*

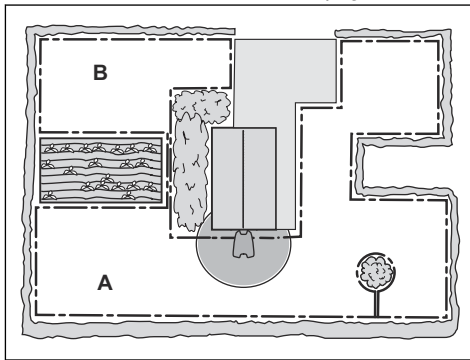

Remarque : Lorsque le produit coupe l'herbe dans la zone secondaire, sélectionner le mode *zone secondaire*. Se reporter à la section *Zone secondaire à la page 34.*

3.3.4 Pour examiner le placement du câble guide

- Placer le câble guide sur une ligne à un minimum de 2 m/7 po à l'avant de la station de charge.

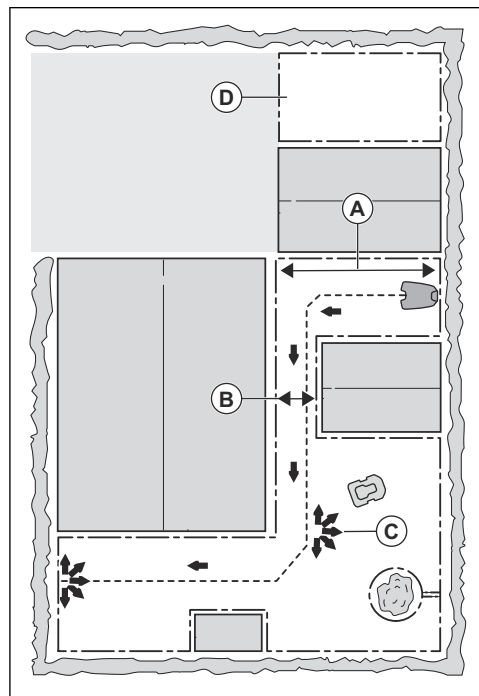

- Si la station de charge est placée dans une petite zone (A), s'assurer que la distance jusqu'au câble périphérique est d'au moins 3 m/10 pi.
- Si la zone de travail dispose d'un passage (B), s'assurer que la distance jusqu'au câble périphérique est à au moins 2 m/6.5 pi. Si le passage est plus petit que 2 m/6.5 pi, poser un câble guide dans le passage. Le passage

minimal entre le câble périphérique est de 60 cm/24 po.

- Si la zone de travail présente des zones raccordées par des petits passages étroits (C), modifier les réglages de la fonction *zone de pelouse*. Se reporter à la section *Zone de pelouse à la page 27*.
- Utiliser la navigation assistée par GPS. Se reporter à la section *Zone de pelouse à la page 27*.
- Si la zone de travail inclut une zone secondaire (D), se reporter à la section *Pour établir une zone secondaire à la page 19*. Placer le produit dans la zone secondaire et sélectionner le mode *zone secondaire*. Se reporter à la section *Zone secondaire à la page 34*.

3.4 Installation du produit

3.4.1 Pour installer la station de charge



AVERTISSEMENT : Respecter les réglementations nationales concernant la sécurité électrique.

1. Lire et comprendre les instructions relatives à la station de charge. Se reporter à la section *Pour examiner le placement de la station de charge à la page 16*.
2. Placer la station de charge dans la zone sélectionnée.
3. Raccorder le câble basse tension à la station de charge.
4. Placer le bloc d'alimentation à une hauteur minimale de 30 cm/12 po.

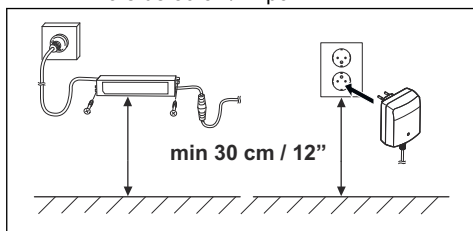

AVERTISSEMENT : Ne pas placer le bloc d'alimentation à une hauteur présentant un risque de contact avec de l'eau. Ne pas

placer le bloc d'alimentation sur le sol.



AVERTISSEMENT : Ne pas enfermer le bloc d'alimentation. De l'eau condensée peut endommager le bloc d'alimentation et accroître le risque de choc électrique.

5. Brancher le câble du bloc d'alimentation à une prise de courant extérieure de 100 à 240 V.



AVERTISSEMENT : Applicable aux États-Unis et au Canada. Si le bloc d'alimentation est installé à l'extérieur : Risque de décharge électrique. Installer uniquement sur une prise avec un interrupteur différentiel (DDFT) qui a un boîtier résistant aux intempéries, avec le capuchon inséré ou retiré.

6. Fixer le câble basse tension dans le sol à l'aide de jalons ou l'enterrer. Se reporter à la section *Pour mettre le câble en place à l'aide de jalons à la page 21* ou *Pour enterrer le câble périphérique ou le câble guide à la page 22*.
7. Raccorder les câbles à la station de charge. Se reporter aux sections *Pour installer le câble périphérique à la page 20* et *Pour installer le câble périphérique à la page 20*.
8. Fixer la station de charge au sol à l'aide des vis fournies.



MISE EN GARDE : Ne pas creuser de nouveaux trous dans la plaque de la station de charge.



MISE EN GARDE : Ne pas poser les pieds sur la station de charge.

3.4.2 Pour installer le câble périphérique

1. Placer le câble périphérique autour de toute la zone de travail. Démarrer et terminer l'installation derrière la station de charge.



MISE EN GARDE : Ne pas placer un câble non adéquat dans une bobine. La bobine provoque des interférences avec le produit.

2. Ouvrir le connecteur et placer le câble périphérique dans le connecteur.

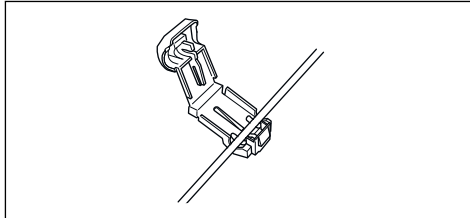

3. Fermer le connecteur à l'aide d'une pince.
4. Couper le câble périphérique à 1-2 cm/ 0.4-0.8 po au-dessus de chaque connecteur.
5. Placer l'extrémité droite du câble périphérique dans le profilé qui porte la marque « AR ».
6. Placer l'extrémité gauche du câble périphérique dans le profilé qui porte la marque « AL ».
7. Pousser le connecteur droit sur la broche métallique qui porte la marque « AR ».
8. Pousser le connecteur gauche sur la broche métallique qui porte la marque « AL ».
9. Placer la marque de câble sur le câble périphérique de gauche et de droite.

3.4.3 Pour installer le câble guide

1. Ouvrir le connecteur et placer les câbles dans le connecteur.
2. Fermer le connecteur à l'aide d'une pince.
3. Couper les câbles guides à 1-2 cm/ 0.4-0.8 po au-dessus de chaque connecteur.
4. Placer les câbles guides au centre sous la plaque de la station de charge et les pousser dans la fente de la tour de la station de charge.
5. Pousser le connecteur sur la broche métallique portant la marque « G1 » (le cas échéant, également pour G2 et G3).
6. Placer la marque de câble sur les câbles guides.

7. Placer l'extrémité des câbles guides à l'œillet du câble périphérique.
8. Couper le câble périphérique à l'aide d'une paire coupe-fil.
9. Brancher les câbles guides au câble périphérique à l'aide d'un raccord.

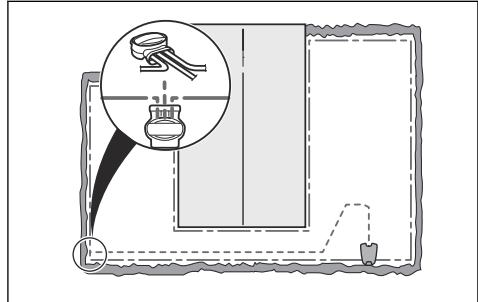

- a) Placer les 2 extrémités du câble périphérique et l'extrémité des câbles guides dans le raccord.

Remarque : S'assurer de pouvoir observer l'extrémité des câbles guides à travers la zone transparente du raccord.

- b) Pousser le bouton sur le raccord à l'aide d'une pince multiprises.



MISE EN GARDE : Des câbles doubles, ou un bloc à borne à vis isolé avec du ruban, ne constituent pas des jonctions satisfaisantes. L'humidité du sol peut causer l'oxydation du câble et, au bout de quelque temps, la rupture du circuit.

10. Fixer les câbles guides au sol à l'aide des pieux ou les enterrer dans le sol. Se reporter à la section *Pour mettre le câble en place à l'aide de jalons* à la page 21 ou *Pour enterrer le câble périphérique ou le câble guide* à la page 22.

3.5 Pour mettre le câble en place à l'aide de jalons

- Placer le câble périphérique et le câble guide sur le sol.
- Placer les jalons à une distance maximale de 30 cm/12 pi les uns des autres.

- Fixer les jalons au sol à l'aide d'un marteau ou d'un maillet en plastique.



MISE EN GARDE : S'assurer que les jalons maintiennent le câble périphérique et le câble guide contre le sol.

Remarque : Le câble est envahi par de l'herbe et n'est pas visible au bout de quelques semaines.

3.6 Pour enterrer le câble périphérique ou le câble guide

- Couper une rainure dans le sol à l'aide d'un coupe-bordure ou d'une pelle droite.
- Placer le câble périphérique et le câble guide à 30 cm/12 pi dans le sol.

3.7 Pour changer la position du câble périphérique ou du câble guide

1. Si le câble périphérique ou le câble guide est mis en place au moyen de jalons, retirer les jalons du sol.
2. Retirer avec précaution le câble périphérique et le câble guide du sol.
3. Régler le câble périphérique ou le câble guide dans une nouvelle position.
4. Placer le câble périphérique ou le câble guide en position. Se reporter à la section *Pour mettre le câble en place à l'aide de jalons à la page 21* ou *Pour enterrer le câble périphérique ou le câble guide à la page 22*.

3.8 Pour allonger le câble périphérique ou le câble guide

Remarque : Allonger le câble périphérique ou le câble guide s'il est trop court pour la zone de travail. Utiliser des pièces de rechange d'origine, par exemple des raccords.

1. Couper le câble périphérique ou le câble guide au moyen d'une paire coupe-fil lorsqu'il est nécessaire d'installer la rallonge.
2. Ajouter du câble selon le besoin pour installer la rallonge.
3. Placer le câble périphérique ou le câble guide en position.

4. Placer les extrémités du câble dans un raccord.

Remarque : S'assurer de pouvoir observer les extrémités du câble périphérique ou du câble guide à travers la zone transparente du raccord.

5. Pousser le bouton sur le raccord à l'aide d'une pince multiprises.

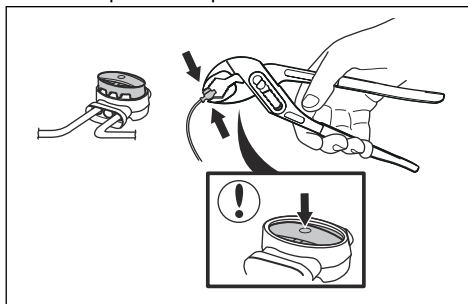

3.9 Après l'installation du produit

3.9.1 Pour effectuer une vérification visuelle de la station de charge

1. S'assurer que le voyant à DEL de la station de charge présente une lumière verte.
2. Si le voyant à DEL est dépourvu de lumière verte, effectuer un contrôle de l'installation. Se reporter aux sections *Témoin à DEL de la station de charge à la page 47* et *Pour installer la station de charge à la page 20*.

3.9.2 Pour démarrer le produit pour la première fois

Quand le produit est mis sous tension pour la première fois, certains réglages de base doivent être effectués avant de pouvoir commencer à utiliser le produit. Par exemple, il faut jumeler le produit et la station de charge, et on peut choisir d'activer la protection antivol dans GeoFence. Se reporter à la section *GeoFence à la page 30*. Il faut également jumeler le produit et l'application Automower® Connect pour pouvoir modifier les réglages et utiliser le produit. Se reporter à la section *Automower® Connect (Bluetooth® seulement) à la page 30*.

1. Placer l'**interrupteur principal** à la position 1.

Remarque : Le mode de jumelage Bluetooth® est actif pendant 3 minutes. Si le jumelage n'est pas effectué avec succès dans ce délai, éteindre le produit. Patienter jusqu'à ce que l'état du voyant indicateur s'éteigne, puis rallumez le produit.

2. Saisir le code NIP défini en usine.
3. Ouvrir une session dans l'application Automower® Connect au moyen de votre compte Husqvarna.
4. Démarrer le Bluetooth® sur son appareil mobile.
5. Sélectionner *My mowers* (Mes tondeuses) dans l'application Automower® Connect, puis sélectionner le signe plus (+).
6. Sélectionner le modèle. L'application Automower® Connect recherche les produits disponibles à courte distance (Bluetooth®).
7. Sélectionner le produit.
8. Respecter les instructions présentées dans l'application Automower® Connect.

Remarque : Il ne faut jumeler l'application Automower® Connect et le produit qu'une seule fois.

3.10 Automower® Connect

L'application Automower® Connect est incluse en usine dans le produit.

L'application offre 2 modes de connectivité : connectivité cellulaire longue portée et connectivité Bluetooth® courte portée.

Le produit peut se connecter aux appareils mobiles qui ont l'application Automower® Connect installée. Automower® Connect est une application gratuite pour votre appareil mobile. L'application Automower® Connect offre des fonctions supplémentaires pour votre produit Husqvarna : Il est possible :

- de voir l'état du produit.
- de modifier les réglages du produit.
- d'obtenir des renseignements détaillés sur le produit.
- de recevoir une alarme si le produit sort de la zone de travail.

Remarque : Tous les pays ne prennent pas en charge l'application Automower® Connect en raison des systèmes cellulaires régionaux.

L'application Automower® Connect est préférable si vous avez un ou quelques produits installés. Pour les utilisateurs disposant d'un grand nombre de produits, nous recommandons d'utiliser Husqvarna Fleet Services™. Se reporter à la section *Husqvarna Fleet Services™* à la page 31.

3.10.1 Pour installer Automower® Connect

1. Télécharger l'application Automower® Connect sur votre appareil mobile.
2. Créer un compte Husqvarna dans l'application Automower® Connect.
3. Ouvrir une session dans l'application Automower® Connect au moyen de votre compte Husqvarna.

3.10.2 Pour jumeler l'application Automower® Connect et le produit

1. Effectuer les étapes 1 à 7 de la section *Pour démarrer le produit pour la première fois* à la page 22.
2. Respecter les instructions présentées dans l'application Automower® Connect.

3.11 Menu Automower® Connect

Le menu principal dans l'application Automower® Connect offre 4 options :

- *Tableau de bord*
- *Carte*
- *Réglages*
- *Messages (seulement disponible pour la connectivité Bluetooth courte portée)*

3.11.1 Tableau de bord

Le tableau de bord indique l'état actuel du produit, visuellement et dans le texte. Il est très facile de commander le produit en appuyant sur les commandes, par exemple *Park* (Stationnement).

Dans la partie inférieure du tableau de bord, il y a des raccourcis vers les options *Timer settings* (Réglages de la minuterie) et *Map* (Carte). Le tableau de bord indique également les symboles comme suit :

1. L'état de la batterie indique le niveau de batterie restant. Un éclair apparaît au-dessus du symbole de batterie lorsque le produit charge sa batterie. Une fiche apparaît au-dessus du symbole de batterie lorsque le produit se trouve dans la station de charge sans charger.
2. Hauteur de coupe.

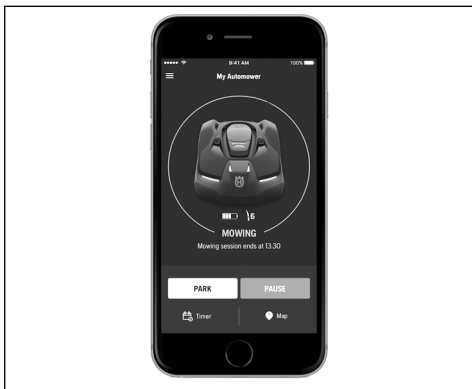

Pour obtenir de plus amples renseignements à propos des modes de fonctionnement *Démarrage*, *Stationnement* et *Pause*, voir *Fonctionnement à la page 33*.

3.11.2 Carte

La carte indique la position actuelle du produit et le point central de réglage (origine) de la fonction de géopérage.

3.11.2.1 Réglages de la carte

1. Ouvrir l'option *Map* (Carte) dans le menu principal.
2. Appuyer sur le symbole de réglages vers le bas et vers la droite.
3. Activer/désactiver l'option *Movement path* (Trajectoire de déplacement).
4. Activer/désactiver l'option *GeoFence radius* (Rayon de géopérage).
5. Sélectionner l'option *Map view* (Affichage de la carte) ou *Satellite view* (Vue satellite).

3.12 Réglages dans l'application Automower® Connect



Le produit présente des réglages d'usine mais les réglages peuvent être adaptés à chaque zone de travail.

Les réglages qui peuvent être modifiés sont décrits dans chacun des chapitres relatifs aux réglages.

3.13 Réglages de la minuterie



La fonction de minuterie contrôle les périodes de fonctionnement du produit.

3.13.1 Pour calculer le réglage de la minuterie

1. Calculez la dimension de votre pelouse en m^2 / yd^2 .
2. Divisez le m^2/yd^2 de la pelouse avec la capacité de fonctionnement approximative. Reportez-vous au tableau ci-dessous.
3. Le résultat est égal au nombre d'heures pendant lesquelles le produit doit fonctionner chaque jour.

Remarque : La capacité de fonctionnement est approximative et les réglages de la minuterie peuvent être modifiés.

Modèle	Capacité de fonctionnement approximative, m^2/h / yd^2/h
Automower® 550H	208 / 248

Exemple : Pour une pelouse de m^2 / vg^2 , couper avec un Automower® 550H.

$$1000 m^2/208 \approx 5 h.$$

$$1200 yd^2/248 \approx 5 h.$$

Jours/semaine	h / jour	Réglages de la minuterie
7	5	10:00 - 15:00 / 10 am - 3 pm

3.13.2 Modifier les réglages de la minuterie

Appuyer sur *Edit* (Modifier) à l'écran « Aperçu de la minuterie » dans l'application Automower® Connect. Plusieurs intervalles de temps peuvent être utiles pour libérer la pelouse afin d'effectuer des jeux d'enfants ou d'autres activités à certaines heures. Pour désactiver la tonte

pendant une journée entière, décocher cette journée dans les réglages de la minuterie.

3.13.3 Modifier les réglages actuels de la minuterie

1. Appuyer sur l'icône représentant un crayon pour modifier un réglage existant de la minuterie.
2. Sélectionner les jours de la semaine et les heures pendant lesquels le produit doit fonctionner.
3. Appuyer sur *Save* (Enregistrer).

3.13.4 Ajouter un nouveau réglage de la minuterie

1. Cliquer sur le signe plus.
2. Sélectionner les jours de la semaine et les heures pendant lesquels le produit doit fonctionner.
3. Appuyer sur *Save* (Enregistrer).

3.14 Hauteur de coupe



La hauteur de coupe peut être réglée de MIN (5 cm/2 po) à MAX (9 cm/3.6 po).



MISE EN GARDE : Pendant les premières semaines qui suivent l'installation, la hauteur de coupe doit être réglée sur MAX pour éviter d'endommager la boucle de câble. Après cela, la hauteur de coupe peut être abaissée progressivement toutes les semaines jusqu'à atteindre la hauteur désirée.

3.14.1 Réglage de la hauteur de coupe

1. Appuyer sur la barre horizontale et la déplacer à la hauteur de coupe souhaitée.
2. Appuyer sur *Save* (Enregistrer).

3.15 Fonctionnement



Dans le menu de fonctionnement, il est possible de modifier les réglages de *minuterie adaptative*, *mode ECO* et de *coupe en spirale*.

3.15.1 Minuterie adaptative

La *minuterie adaptative* permet au produit d'ajuster automatiquement son temps de tonte en fonction de la rapidité de croissance de l'herbe.

Lorsque la *minuterie adaptative* est activée, le produit a besoin de temps pour décider de l'heure de tonte optimale pour la zone de travail concernée. C'est la raison pour laquelle quelques jours peuvent s'écouler avant que la tonte soit optimisée pour la *minuterie adaptative*.

Le produit ne peut pas fonctionner plus longtemps que les réglages de la minuterie. Il est donc recommandé de désélectionner uniquement les heures auxquelles le produit ne doit pas fonctionner. Toutes les autres heures doivent rester disponibles pour la *minuterie adaptative*.

Quand la *minuterie adaptative* est activée, il est très important de vérifier régulièrement que le disque de coupe est propre et que les lames sont en bon état. De l'herbe enroulée autour de l'arbre du disque de coupe ou des lames émoussées peuvent affecter la *minuterie adaptative*.

1. Appuyer sur la barre **marche/arrêt** pour activer/désactiver la *minuterie adaptative*.

Remarque : Si les résultats de tonte ne sont pas satisfaisants, le temps de coupe peut être réglé pour tondre pendant un temps plus long (*haut*) ou pendant un temps plus court (*bas*).

3.15.2 Mode ECO

Le mode ECO coupe automatiquement le signal dans le câble périphérique, les câbles guides et la station de charge lorsque le produit ne tond pas. Le mode ECO convient à une utilisation en présence d'équipement sans fil non compatible avec le produit, p. ex. certaines boucles auditives ou ouvre-portes de garage. Lorsque le mode ECO est activé, le témoin de la station de charge clignote en vert.

Le mode ECO signifie que le produit ne peut démarrer que s'il se trouve dans la station de charge et non à l'extérieur dans la zone de travail. En mode ECO, il est par conséquent très important de toujours appuyer sur le bouton **STOP** (Arrêt) sur le dessus du produit avant de retirer celui-ci de la station de charge. Autrement, il est impossible de démarrer le produit dans la zone de travail. En cas de retrait accidentel du

robot de tonte sans avoir d'abord appuyé sur le bouton **STOP**, remettre le robot de tonte dans la station de charge et appuyer sur le bouton **STOP**. Appuyer ensuite sur le bouton **START** (Démarrage) pour pouvoir commencer dans la zone de travail.

Remarque : En mode ECO, appuyer toujours sur le bouton **STOP** (Arrêt) avant de retirer le produit de la station de charge.

1. Appuyer sur la barre **Marche/arrêt** pour activer/désactiver le mode ECO.

3.15.3 Coupe en spirale

Lorsque le produit atteint une zone où il détecte une herbe plus haute que la moyenne, il peut modifier sa trajectoire de déplacement pour passer à la coupe en spirale. Cela signifie que le produit suit une spirale afin de tondre plus rapidement la zone où l'herbe est plus haute. Il est possible de régler l'intensité de la coupe en spirale. Une intensité *Très faible/Faible* signifie que la coupe en spirale est déclenchée moins souvent. Une intensité *Haut/Très haut* signifie que la coupe en spirale est déclenchée plus souvent.

Remarque : Afin de minimiser le risque d'usure du gazon dans les pentes raides, la coupe en spirale ne démarre pas dans des pentes inclinées de plus de 15 %.

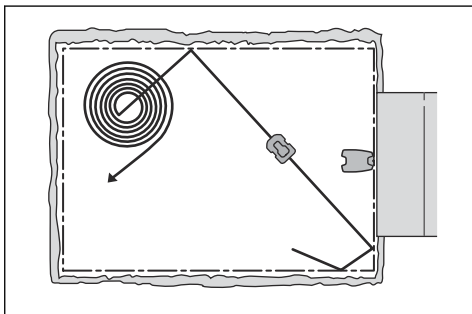

1. Appuyer sur la barre **Marche/arrêt** pour activer/désactiver la *coupe en spirale*.
2. L'intensité peut être réglée pour se déclencher sur une herbe plus courte ou plus longue. Choisir un niveau d'intensité approprié en appuyant sur *Très faible, faible, moyen, haut* ou *très haut*.

3.16 Installation



Dans le menu Installation, il est possible d'adapter les réglages du produit afin d'obtenir un résultat de tonte optimal.

3.16.1 Méthodes permettant au produit de trouver la station de charge

Le produit dispose de 3 méthodes de recherche de la station de charge :

- Signal de la station de charge – le produit se déplace dans la zone de travail jusqu'à ce qu'il trouve le signal de la station de charge.
- Câble guide – le produit se déplace dans le périmètre de travail jusqu'à ce qu'il trouve le câble guide. Il suit alors le câble guide jusqu'à la station de charge.
- Câble périphérique – le produit se déplace dans le périmètre de travail jusqu'à ce qu'il trouve le câble périphérique. Il suit alors le câble périphérique jusqu'à la station de charge.

Le réglage d'usine est configuré pour mélanger les 3 méthodes de recherche. Lorsque la batterie est faible, le produit commence à rechercher la station de charge selon la méthode irrégulière pendant 3 minutes. Après ce délai, le produit change de méthode de recherche pour celle du câble guide. Le produit tente de trouver le câble guide pendant 8 minutes. Après 11 minutes, le produit change de méthode de recherche pour celle du câble périphérique.

Il est possible de modifier les réglages de la façon dont le produit trouve la station de charge afin de l'adapter à la zone de travail.

3.16.2 Retour à la station de charge

Le produit peut être réglé de façon à chercher la station de charge d'au moins une des trois manières suivantes :

1. Suivre le signal de la station de charge
2. Suivre le câble périphérique
3. Suivre le câble guide

Les réglages par défaut sont définis pour que ces trois options de recherche soient combinées pour trouver la station de charge le plus rapidement possible, mais également pour que le risque de formation de traînées soit limité sur la pelouse. Le produit démarre toujours par une recherche

du *signal de la station de charge*. Après un délai spécifié, il utilise également les options *Follow guide* (Suivre le guide) et *Follow boundary wire* (Suivre le câble périphérique).

Les causes courantes qui expliquent pourquoi le produit ne peut pas suivre le câble sont les suivantes :

- Les obstacles proches du câble n'ont pas été isolés.
- La station de charge, le câble périphérique et le câble guide sont installés conformément aux instructions indiquées dans *Pour installer la station de charge à la page 20*, *Pour installer le câble périphérique à la page 20* et *Pour installer le câble guide à la page 21*.

3.16.3 Zone de pelouse

Le produit est doté d'une navigation assistée par GPS qui l'aide à sélectionner le fonctionnement le plus optimal.

Dans les jardins plus complexes, le fonctionnement peut être amélioré en procédant aux réglages manuels dans le menu Zone de pelouse.

3.16.3.1 Pour désactiver et activer la fonction GPS

Désactiver la navigation assistée par GPS pour effectuer les réglages manuels dans *Zone de pelouse*.

Remarque : Il est recommandé d'utiliser la navigation assistée par GPS.

1. Sélectionnez *Navigation assistée par GPS*.
2. Appuyer sur l'option *Marche/arrêt* pour activer ou désactiver la *navigation assistée par GPS*.

Remarque : Lorsque la navigation assistée par GPS est activée, elle est utilisée tant qu'il existe un service GPS. La navigation assistée par GPS est utilisée même si des réglages manuels ont été effectués. Les réglages manuels seront utilisés uniquement quand aucun service GPS n'est disponible.

3.16.3.2 Area 1-5 > Activer/désactiver

Chaque zone peut être activée/désactivée sans avoir à entrer de nouveau les réglages.

1. Appuyer sur la barre **Marche/arrêt** pour la zone 1-5.

3.16.3.3 Area 1-5 > Comment? et à quelle distance?

Indiquer le sens (droite, gauche ou « Guide ») en fonction de la direction dans laquelle doit se diriger le produit. Le sens (gauche ou droit) est lorsque l'on regarde la station de charge.

1. Faire glisser la barre horizontale pour naviguer entre les réglages de la *zone de pelouse*.
2. Faire glisser la barre horizontale pour modifier la distance.

Les réglages par défaut permettent au produit de suivre le câble guide de 300 m / 328 vg dans 20 % des fois où il quitte la station de charge. Si le câble guide est en fait moins long que 300 m / 328 vg, le produit le suivra jusqu'à l'endroit où le câble guide est connecté au câble périphérique.

3.16.3.4 Area 1-5 > À quelle fréquence?

La fréquence à laquelle le produit doit se diriger vers la zone éloignée est sélectionnée sous forme de proportion du nombre total de fois où il quitte la station de charge. Dans tous les autres cas, le produit commence à tondre à proximité de la station de charge.

Sélectionner le pourcentage correspondant à la taille de la zone distante par rapport à la zone de travail totale. Si la zone éloignée est, par exemple, égale à la moitié de la zone de travail totale, sélectionner 50 %. Un chiffre plus faible peut être spécifié si la zone éloignée est plus petite. Si plusieurs zones sont utilisées, tenir compte du fait que le chiffre total ne peut pas être supérieur à 100 %.

1. Faire glisser la barre horizontale pour modifier le pourcentage.

3.16.4 Largeur de couloir

3.16.4.1 Pour régler la largeur de couloir du câble périphérique

Le couloir du câble périphérique est la zone à côté du câble périphérique utilisée par le produit pour trouver la station de charge. Quand le produit se déplace en direction de la station de charge, il le fait toujours à gauche du câble périphérique.

La largeur de couloir du périphérique est définie par intervalles allant de 1 à 9. Le premier chiffre de l'intervalle indique la distance la plus courte jusqu'au câble périphérique et le deuxième la distance la plus longue. La distance séparant le produit du câble périphérique dépend de la disposition de la zone de travail. Le réglage par défaut est de 3-6.

1. Utiliser la barre horizontale pour spécifier l'intervalle requis.

3.16.4.2 Pour régler la largeur de couloir du câble de guidage

Le couloir de guidage est la zone à côté du câble de guidage utilisée par le produit pour trouver la station de charge. Quand le produit se déplace en direction de la station de charge, il le fait toujours à gauche du câble de guidage.

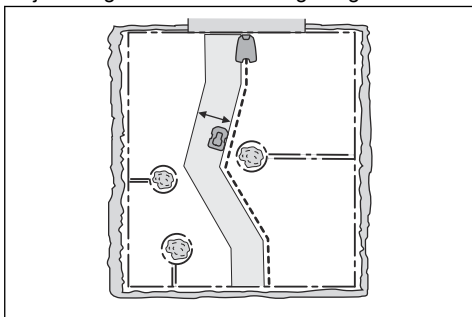

La largeur de couloir du guide est réglée automatiquement. Uniquement dans certaines rares occasions, il convient de saisir des réglages manuels. La largeur de couloir du guide peut être réglée entre 0 et 9. Si la largeur de couloir du guide est réglée à 0, le produit chevauchera le câble guide. Cela signifie que le produit circulera juste au-dessus du câble guide. Le réglage par défaut est de 9.

1. Utiliser la barre horizontale pour spécifier la valeur requise.

Remarque : Régler une largeur de couloir la plus large possible afin de réduire les risques de présence de lignes dans la pelouse.

3.16.5 Angles de sortie

Normalement, le produit quitte la station de charge dans une direction allant de 90° à 270° du secteur de sortie. En modifiant les angles de

sortie, le produit peut atteindre plus facilement les zones de travail.

3.16.5.1 Angles de sortie > Secteurs

Le produit peut être réglé pour un ou deux secteurs de sortie. Si la station de charge est située dans un passage, deux angles de sortie, par exemple 70°-110° et 250°-290°, peuvent être utilisés.

Lorsque deux angles de sortie sont utilisés, il faut aussi préciser la fréquence à laquelle le produit doit quitter la station de charge dans le *Secteur 1*. Dans ce cas, utiliser la fonction *Proportion* en indiquant initialement un pourcentage.

Par exemple, un pourcentage de 75 % signifie que le produit quitte la station de charge par le *Secteur 1* dans 75 % des cas et par le *Secteur 2* dans 25 % des cas.

1. Faire glisser la barre horizontale pour spécifier les angles requis en degrés pour les secteurs et la proportion en pourcentage.

3.16.6 Pour régler la distance de marche arrière

La distance de marche arrière détermine la distance sur laquelle le produit se déplace en marche arrière avant qu'il ne commence la coupe de la pelouse. Le réglage par défaut est de 60 cm.

1. Utiliser la barre horizontale pour spécifier la distance de recul requise.

3.16.7 Pour régler la fonction dépasser le câble

L'avant du produit se déplace toujours au-delà du câble périphérique à une distance spécifiée avant que le produit retourne dans la zone de travail. Le réglage d'usine est de 31 cm. Il est possible de sélectionner une distance de 20 cm et de 50 cm.

1. Faire glisser la barre horizontale pour préciser la distance de dépassement du produit au-delà du câble périphérique.

3.17 Accessoires



Les réglages des accessoires montés sur le produit peuvent être effectués dans ce menu.

3.17.1 Abri de tondeuse

Lorsque cette option est activée, l'usure du produit et de l'abri est réduite, mais il se peut que davantage de pelouse située autour de la station de charge ne soit pas coupée.

3.17.2 Capteurs à ultrasons

La fonction Capteurs à ultrasons est applicable pour le modèle Automower® 550H. Elle assure que le produit ralentit quand un obstacle est détecté. Cette fonction peut être désactivée. Dans ce cas, le produit fonctionne toujours à basse vitesse.

3.18 Générale (Bluetooth® seulement)



Cette fonction permet de régler l'heure et la date, ou pour réinitialiser les réglages par défaut.

3.18.1 Heure et date

Cette fonction permet de régler l'heure actuelle et la date manuellement, ou de choisir de le faire à partir d'un appareil mobile.

- **Régler l'heure :** Appuyer sur *Edit* (Modifier), puis saisir la bonne heure et appuyer sur *OK*.
- **Régler la date :** Appuyer sur *Edit* (Modifier), puis saisir la bonne heure et appuyer sur *OK*.

3.18.2 Pour réinitialiser aux réglages d'usine

Cette fonction permet de réinitialiser le produit aux réglages d'usine par défaut.

Les réglages suivants ne sont toutefois pas modifiés :

- Niveau de sécurité
- Code NIP
- Signal boucle
- Messages
- Date et heure

1. Sélectionner *Reset to factory settings* (Réinitialiser aux réglages d'usine)
2. Confirmer en sélectionnant *Reset* (Réinitialiser).

3.19 Sécurité (Bluetooth® seulement)



Ce menu de réglages permet de configurer les réglages de sécurité et la connexion entre le produit et la station de charge.

3.19.1 Pour créer un nouveau signal de boucle

Le signal de boucle est choisi de façon aléatoire pour créer un lien unique entre le produit et la station de charge. Dans de rares cas, il peut s'avérer nécessaire de générer un nouveau signal, par exemple si deux installations voisines ont un signal très similaire.

1. Placer le produit dans la station de charge.
2. Sélectionner *Create new loop signal* (Créer un nouveau signal de boucle).
3. Attendre la confirmation que le signal de boucle a été généré. Cela prend environ 10 secondes généralement.

3.19.2 Modifier le code NIP

Remarque : La modification du code PIN n'est pas possible si le témoin à DEL sur le dessus du produit s'allume en rouge (erreur) ou en vert (tonte).

1. Saisir le code NIP actuel.
2. Saisir le nouveau code NIP.
3. Confirmer en saisissant le même code de nouveau.

Noter le nouveau code NIP sur la ligne à cet effet dans la fiche « Mémo ». Se reporter à la section *Introduction à la page 3*.

3.19.3 Protection contre le vol

Dans le menu *Theft protection* (Protection contre le vol), il est possible de régler la durée de l'alarme ainsi que les événements qui doivent la déclencher.

3.19.3.1 Durée de l'alarme

Il y a une possibilité de régler la durée du signal d'alarme. Un réglage entre 1 et 10 minutes est possible.

3.19.3.2 Soulevé

Si l'alarme *Soulevé* est activée, le produit détecte des modifications dans les capteurs de levage et l'alarme se déclenche.

3.19.3.3 Renversé

Si l'alarme *Renversé* est activée, le produit détecte des modifications dans les capteurs d'inclinaison et l'alarme se déclenche.

3.19.3.4 Bouton STOP (Arrêt) enfoncé

Si l'alarme « *Bouton STOP (Arrêt) enfoncé* » est activée, l'alarme se déclenche si quelqu'un appuie sur le bouton **STOP** (Arrêt). Pour éviter l'alarme, l'opérateur doit se trouver dans la zone de courte portée (Bluetooth®).

Remarque : Une fois l'alarme déclenchée, se rapprocher du produit et effacer l'alarme dans l'application en entrant le code NIP (disponible uniquement pour la connectivité Bluetooth® à courte portée).

3.19.3.5 Serrure-minuterie

Il est possible de définir une serrure-minuterie pour décider du nombre de jours devant s'écouler avant que le code NIP ne puisse être saisi. Cela signifie que pour pouvoir utiliser et commander le produit, il faut d'abord saisir le bon code PIN. Au-delà de la limite de temps, le produit continue de tondre normalement, mais le code PIN doit être saisi avant que toute nouvelle commande ou tout nouveau réglage puisse être effectué. Lorsque le code PIN est saisi, le produit est prêt à poursuivre le travail. Un réglage entre 1 à 100 jours est possible, et le réglage par défaut est de 30 jours.

3.19.4 GeoFence

La fonction de GeoFence permet de suivre le mouvement du produit, par exemple en cas de vol.

Avant que la fonction de GeoFence puisse être utilisée, son point central (origine) doit être défini. Ceci est réalisé au cours de la première séquence de démarrage, ou dans le menu *Security* (Sécurité).

Remarque : Il n'est possible de définir le point central de la fonction de GeoFence qu'avec la connectivité à courte portée (Bluetooth®).

Remarque : Le produit doit avoir accès aux satellites GPS pour pouvoir définir une position GPS. Si la station de charge est placée dans un abri de tondeuse, sous un toit ou un gros arbre, essayer de placer le produit sur la pelouse. Essayer ensuite de régler à nouveau la fonction de GeoFence.

1. Sélectionnez *Settings > Security > GeoFence* (réglages > sécurité) dans l'application Automower® Connect.
2. Activer la fonction de GeoFence en appuyant sur la barre **Marche/arrêt**.
3. Enregistrer le réglage de la fonction de GeoFence.

Le rayon de GeoFence est de 500 m.

Remarque : Lors du remisage du produit pendant une longue période, par exemple pendant l'hiver, Husqvarna recommande de désactiver l'**interrupteur principal**.

Avec la fonction de GeoFence activée, le code PIN est requis afin d'éteindre le produit. Une fois l'interrupteur principal désactivé, la fonction reste active pendant encore 12 heures. Par la suite, il ne sera plus possible de communiquer avec le produit et la fonction de GeoFence sera désactivée.

3.20 Automower® Connect (Bluetooth® seulement)



Dans *Automower® Connect* on peut activer et désactiver le module Automower® Connect. On peut également afficher la puissance du signal, l'état de la connectivité, lancer un nouveau jumelage ou supprimer le produit des comptes jumelés.

3.21 Messages (Bluetooth® seulement)

Dans ce menu, il est possible de consulter les messages d'erreur et d'information précédents. En ce qui concerne les messages, il existe des

astuces et des conseils à suivre pour résoudre le problème.

Remarque : Le menu *Messages* n'est disponible que pour la connectivité Bluetooth® à courte portée.

Si le produit est perturbé de quelque manière que ce soit, par exemple, est coincé ou la batterie est faible, un message est enregistré pour indiquer le dysfonctionnement et l'heure à laquelle cela s'est produit.

Si le même message revient plusieurs fois, cela peut indiquer qu'il faut ajuster l'installation ou le produit. Se reporter à la section *Installation à la page 16*.

3.22 Mes tondeuses

En cas de choix de l'option *My mowers* (mes tondeuses), il est possible de gérer tous les produits jumelés à son compte, ainsi qu'en ajouter des nouveaux. S'il y a plusieurs produits jumelés, il est possible de sélectionner l'un d'entre eux en tant que *tondeuse actuelle*.

Pour jumeler un nouveau produit à l'application Automower® Connect :

1. Sélectionner le signe plus (+).
2. Sélectionner le modèle.
3. Suivre les instructions dans l'application Automower® Connect pour finaliser le jumelage.

3.23 Automower® Direct

Automower® Direct utilise la communication courte portée Bluetooth® et est compris dans Automower® 550H.

Automower® Direct est utile si l'opérateur a l'application Automower® Connect et le code PIN, mais n'a pas créé de compte Husqvarna. Automower® Direct est également utile si la connexion avec le produit est seulement temporaire.

Husqvarna ne peut pas garantir la période ou la couverture de la connectivité cellulaire longue portée. Par conséquent, il est possible de communiquer avec le produit via Bluetooth® à courte distance du produit. On peut utiliser Automower® Direct sans compte

Husqvarna tant qu'on dispose du code PIN du produit.

Remarque : Automower® Direct La connexion n'est valide qu'à portée du Bluetooth®. Si on quitte la zone de portée du Bluetooth®, La connexion Automower® Direct est perdue et il faut recommencer le processus de connexion.

3.23.1 Pour commencer à utiliser Automower® Direct

1. Télécharger l'application Automower® Connect sur votre appareil mobile.
2. Sélectionner Automower® Direct à l'écran de démarrage de l'application Automower® Connect.
3. Démarrer Bluetooth® sur l'appareil mobile et sur le produit. Se reporter à *Pour démarrer le produit pour la première fois à la page 22*.
4. Sélectionner le produit à jumeler dans l'application Automower® Connect.
5. Entrer le code NIP du produit.

Remarque : Vous avez accès aux menus et aux fonctions tant que vous êtes à courte portée Bluetooth®.

3.24 Husqvarna Fleet Services™

L'application Husqvarna Fleet Services™ est une solution dans le nuage qui donne au gestionnaire d'une flotte commerciale un aperçu de tous les produits. Il permet également au gestionnaire de parc de commander tous les produits à distance. L'application Husqvarna Fleet Services™ est comprise dans Automower® 550H. Pour obtenir de plus amples renseignements sur l'application Husqvarna Fleet Services™, se reporter à www.husqvarna.com.

3.24.1 Pour se connecter au produit avec l'application Husqvarna Fleet Services™

1. Télécharger les applications Husqvarna Fleet Services™ et Automower® Connect sur votre appareil mobile.
2. Créer un compte Husqvarna Fleet Services™ (www.husqvarna.com).
3. Ouvrir une session sur l'application Husqvarna Fleet Services™.

- Placer l'**interrupteur principal** du produit à la position *1*.
-

Remarque : Le mode de jumelage Bluetooth® est actif pendant 3 minutes. Si le jumelage n'est pas effectué avec succès dans ce délai, éteindre le produit. Patienter jusqu'à ce que l'état du voyant indicateur s'éteigne, puis rallumez le produit.

- Sélectionnez le signe plus (+) dans l'application Husqvarna Fleet Services™.
 - Sélectionnez *Automower®*, puis *Automower® Pro*. L'application Husqvarna Fleet Services™ recherche les produits disponibles à courte distance (Bluetooth®).
 - Sélectionner le produit.
 - Sélectionnez *Acquire pairing code* (obtenir un code de jumelage) pour connecter le produit à votre compte Husqvarna Fleet Services™.
 - Respecter les instructions présentées dans l'application Husqvarna Fleet Services™.
-

Remarque : Il est nécessaire de jumeler l'application Husqvarna Fleet Services™ et le produit une seule fois.

4 Fonctionnement

4.1 Interrupteur principal



AVERTISSEMENT : Lire soigneusement les instructions de sécurité avant de démarrer le produit.



AVERTISSEMENT : Garder les mains et les pieds à l'écart des lames en rotation. Ne jamais placer les mains ou les pieds en dessous ou à proximité du produit lorsque le moteur tourne.



AVERTISSEMENT : Ne pas utiliser le produit lorsque des personnes, en particulier des enfants ou des animaux, se trouvent dans la zone de travail.

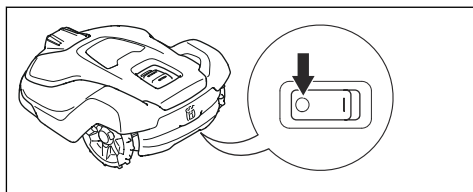

- Pour démarrer le produit, placer l'**interrupteur principal** en position *1*.
- Placer l'**interrupteur principal** en position *0* quand le produit n'est pas utilisé ou avant d'effectuer tout travail, toute inspection ou tout d'entretien.

Lorsque l'**interrupteur principal** est en position *0*, le moteur du produit ne peut pas démarrer.

4.2 Démarrage

1. Placer l'**interrupteur principal** à la position *1*.
2. Ouvrir l'application Automower® Connect.
3. Sélectionner *Dashboard* (Tableau de bord).
4. Sélectionner *Start* (Démarrage) dans l'application Automower® Connect.

Si le produit est stationné dans la station de charge, il n'en sortira que si la batterie est complètement chargée et si la minuterie est réglée pour permettre son fonctionnement.

Remarque : S'assurer que le bouton **START** (Démarrage) sur le dessus du produit est dans la bonne position. Le produit ne démarre pas si le bouton **STOP** (Arrêt) est activé.

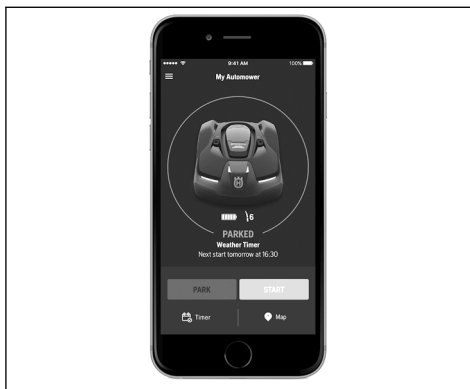

4.3 Mode de fonctionnement – démarrage

Lors de la sélection du bouton *START* (Démarrage), il est possible de choisir parmi les modes de fonctionnement suivants.

- Zone principale
- Suspendre la minuterie
- Zone secondaire

4.3.1 Main area (zone principale)

Zone principale est le mode de fonctionnement standard dans lequel le produit tond et se charge automatiquement.

1. Ouvrir l'application Automower® Connect.
2. Sélectionner *Dashboard* (Tableau de bord) dans le menu principal.
3. Sélectionner *Start* (Démarrer)
4. Sélectionner *Resume on main area* (Reprendre sur la zone principale) pour faire démarrer le produit.

4.3.2 Suspendre la minuterie

Tous les réglages de la minuterie peuvent être temporairement suspendus en sélectionnant *Suspendre la minuterie*.

1. Sélectionner *Dashboard* (Tableau de bord) dans le menu principal.
2. Sélectionner *Start* (Démarrer).
3. Faire glisser la barre horizontale de l'option *Override timer* (Suspendre la minuterie) pour trouver une durée de suspension appropriée. Il est possible de suspendre la minuterie jusqu'à 7 jours.
4. Sélectionner une durée de suspension appropriée.

4.3.3 Zone secondaire

En mode de *zone secondaire*, le produit effectue la tonte jusqu'à ce que la batterie soit déchargée.

Si le produit se charge en mode *Zone secondaire*, il se chargera complètement, s'éloignera de 50 cm / 20 po environ et s'arrêtera. Ceci indique qu'il est chargé et prêt à tondre.

Remarque : On recommande de changer le fonctionnement pour *zone principale* avant de placer le produit dans la station de charge.

4.4 Mode de fonctionnement – stationnement

En cas de sélection du bouton *Park* (Stationnement), il est possible de choisir parmi les modes de fonctionnement suivants.

- Stationnement jusqu'à nouvel ordre
- Démarrage à la prochaine minuterie
- Durée stationnement

4.4.1 Stationné jusqu'à nouvel ordre

Le produit reste dans la station de charge tant qu'un autre mode de fonctionnement n'est pas sélectionné par le biais du bouton **START** (DÉMARRER).

4.4.2 Démarrage à la prochaine minuterie

Le produit reste dans la station de charge jusqu'à ce que le réglage suivant de la minuterie autorise le fonctionnement. Ce mode de fonctionnement convient lorsqu'il est nécessaire d'interrompre le fonctionnement, par exemple pour effectuer une irrigation temporaire ou pour jouer sur la pelouse.

4.4.3 Durée stationnement

Le produit reste dans la station de charge pendant la durée de stationnement choisie. Ce mode de fonctionnement convient si on veut suspendre un cycle de tonte en cours et permettre au produit de rester dans la station de charge.

4.4.4 Le bouton de stationnement de la station de charge

Le bouton **PARK** (stationnement) de la station de charge est applicable aux modèles Automower® 550H. Il est utilisé pour rappeler le produit à la station de charge. L'option *Park* (Stationnement) de l'application Automower® Connect offre la même fonction. Le bouton **PARK** (Stationnement) de la station de charge est utile, notamment lorsque le produit fonctionne dans une vaste zone de travail et que l'opérateur n'a pas accès à l'application Automower® Connect.

La DEL du bouton **PARK** (Stationnement) s'allume lorsque le bouton est actionné. La DEL s'éteint quand le produit est stationné dans la station de charge.

Le produit reste dans la station de charge jusqu'à ce que l'option *Start* (Démarrer) soit activée dans l'application Automower® Connect.

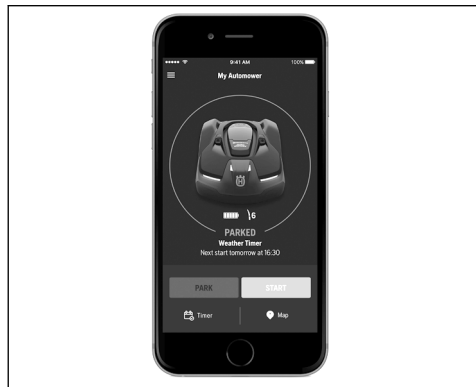

4.4.5 Mode de fonctionnement – pause

Lorsqu'on sélectionne *Pause* dans l'application Automower® Connect, le produit cesse son activité en cours et s'arrête. Le produit est mis en pause jusqu'à ce que l'option *Park* (Stationnement) ou *Start* (Démarrage) soit sélectionnée dans l'application.

4.5 Arrêt

1. Appuyer sur le bouton **STOP** (arrêt) sur le dessus du produit.

Le produit s'arrête et le moteur de coupe s'arrête.

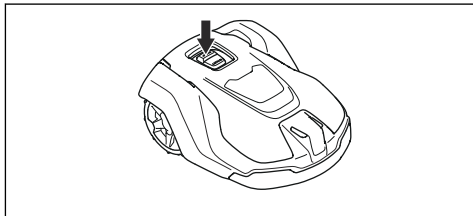

1. Placer l'**interrupteur principal** à la position *1*.
2. Placer le produit dans la station de charge. Faire glisser le produit aussi loin que possible pour garantir un contact approprié entre le produit et la station de charge. Voir les contacts et les contacts de charge dans *Présentation de la machine à la page 4*
3. Le tableau de bord de l'application Automower® Connect indique que la charge est en cours.

4.6 Couper l'alimentation

1. Appuyer sur le bouton **STOP** (arrêt) sur le dessus du produit.
2. Placer l'**interrupteur principal** à la position *0*.

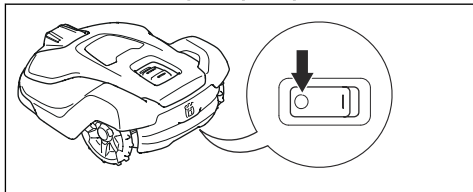

AVERTISSEMENT : Toujours éteindre le produit à l'aide de l'interrupteur principal s'il nécessite un entretien ou s'il doit être sorti de la zone de travail.

4.7 Charger une batterie à plat

Si le produit Husqvarna est neuf ou rangé depuis longtemps, la batterie sera déchargée et devra être chargée avant le démarrage.



AVERTISSEMENT : Recharger seulement le produit à l'aide d'une station de charge qui est destinée à cet usage. Une mauvaise utilisation peut provoquer une décharge électrique, une surchauffe ou une fuite de liquide corrosif de la batterie.

En cas de fuite d'électrolyte, rincer à l'eau et consulter un médecin si le produit entre en contact avec les yeux ou autre.

5 Entretien

5.1 Introduction – entretien

Pour assurer une meilleure fiabilité de fonctionnement et une plus longue durée de vie, inspecter et nettoyer régulièrement le produit, et remplacer les pièces usées, si nécessaire.

Toutes les opérations d'entretien doivent être effectuées selon les instructions de Husqvarna. Se reporter à la section *Entretien à la page 36*.

Il est important que le disque de coupe tourne facilement. Les bords des lames ne doivent pas être endommagés. La durée de vie des lames est très variable et dépend notamment des facteurs suivants :

- Temps de fonctionnement et taille de la zone de travail.
- Type d'herbe et croissance saisonnière.
- Terre, sable et utilisation d'engrais.
- Présence d'objets tels que des jouets, des outils, des pierres, des racines et d'autres objets similaires.

La durée de vie normale est de 2 à 5 semaines lorsque le robot de tonte est utilisé dans des conditions favorables. Se reporter à la section *Remplacer les lames à la page 37* pour savoir comment remplacer les lames.



AVERTISSEMENT : Porter des gants de protection.

Remarque : L'utilisation de lames émoussées donne une tonte moins efficace. La coupe de l'herbe n'est pas nette et plus d'énergie est nécessaire, ce qui résulte en un produit ne pouvant plus entretenir une aussi grande surface.

5.2 Nettoyer le produit.

Il est important que le produit reste propre. Un produit dans lequel de grandes quantités d'herbe sont coincées ne sera pas aussi efficace sur des terrains en pente. Il est recommandé de nettoyer à l'aide d'une brosse.

Husqvarna offre une trousse spéciale de nettoyage et d'entretien en option. Communiquer avec votre service central Husqvarna.



MISE EN GARDE : Ne jamais utiliser de nettoyeur à haute pression pour nettoyer le produit. Ne jamais utiliser de solvants pour le nettoyage.

5.2.1 Châssis et disque de coupe

Inspecter le disque de coupe et les lames une fois par semaine.

1. Placer l'**interrupteur principal** à la position 0.
2. Placer le produit sur le côté.
3. Nettoyer le disque de coupe et le châssis en utilisant, par exemple, une brosse à vaisselle. Par la même occasion, vérifier si le disque de coupe tourne librement par rapport au protège-pied. S'assurer également que les lames sont intactes et peuvent pivoter librement.

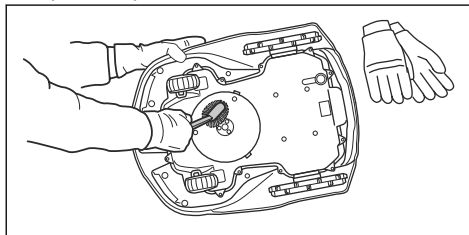

5.2.2 Châssis

Nettoyez le dessous du châssis. Brossez ou essuyez avec un chiffon humide.

5.2.3 Roues

Nettoyer autour des roues avant et arrière, mais également autour du support des roues arrière. De l'herbe sur les roues peut influencer sur le fonctionnement du produit dans les pentes.

5.2.4 Couvercle

Utiliser une éponge souple ou un chiffon humide pour nettoyer le couvercle. Si le couvercle est très sale, il peut être nécessaire de recourir à une solution savonneuse ou à du liquide vaisselle.

5.2.5 Station de charge

Nettoyer la station de charge régulièrement en ôtant l'herbe, les feuilles, les brindilles et les autres objets pouvant entraver l'arrimage.



AVERTISSEMENT : Utiliser la prise pour débrancher la station de charge avant toute opération d'entretien ou de nettoyage de la station de charge ou du bloc d'alimentation.

5.3 Remplacer les lames



AVERTISSEMENT : Utiliser des lames et des vis du bon type. Husqvarna peut seulement garantir la sécurité en cas d'utilisation des lames d'origine. Le fait de seulement remplacer les lames et de réutiliser la vis peut user la vis pendant la tonte. Les lames peuvent alors être projetées depuis la partie inférieure de la carrosserie et causer des blessures très graves.

Remplacer toute pièce usée ou endommagée à des fins de sécurité. Même si les lames sont intactes, elles doivent être remplacées régulièrement afin d'optimiser le résultat de tonte et de minimiser la consommation d'énergie. Il faut remplacer en même temps toutes les trois lames et les vis pour que le système de coupe reste équilibré. Utiliser les lames d'origine Husqvarna avec le logo d'un H entouré d'une couronne; voir la section *Données techniques à la page 56*.

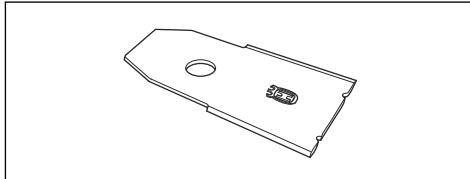

5.3.1 Pour remplacer les lames

1. Placer l'interrupteur principal à la position 0.

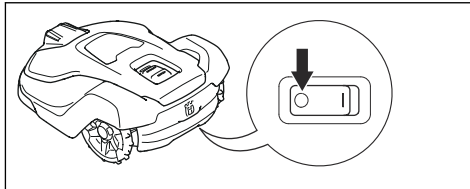

2. Retourner le produit à l'envers. Placer le produit sur une surface souple et propre

pour éviter de rayer la carrosserie et le capot.

3. Tourner la plaque de protection de manière à aligner ses trous sur les vis de la lame.
4. Retirer les trois vis. Utiliser un tournevis manuel plat ou cruciforme.

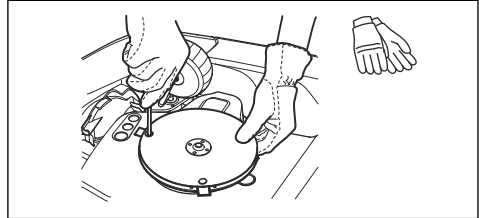

5. Retirer chaque lame et chaque vis.
6. Fixer les nouvelles lames et vis.
7. S'assurer que les lames peuvent pivoter librement.

5.4 Batterie



AVERTISSEMENT : Recharger le produit seulement à l'aide d'une station de charge et d'un bloc d'alimentation qui sont destinés à cet usage. Une mauvaise utilisation peut provoquer une décharge électrique, une surchauffe ou une fuite de liquide corrosif de la batterie. En cas de fuite d'électrolyte, rincer à l'eau et consulter un médecin si le produit entre en contact avec les yeux ou autre.



AVERTISSEMENT : Utiliser uniquement des batteries d'origine recommandées par le fabricant. La sécurité du produit ne peut pas être garantie avec d'autres batteries. Ne pas utiliser des batteries non rechargeables.



MISE EN GARDE : La batterie doit être complètement chargée avant le remisage hivernal. Si la batterie n'est pas complètement chargée, elle peut être endommagée et même, dans certains cas, devenir inutilisable.

Les éléments ci-dessous indiquent que la batterie s'use et devra bientôt être remplacée :

- La durée de fonctionnement du produit est inférieure à la normale entre les charges. Cela engendre plus de cycles de charge que la normale, ce qui augmente le risque de formation de trainées à proximité de la station de charge.
- Le produit se retrouve arrêté sur la pelouse avec le message *Empty battery* (Batterie à plat). Cela indique que le produit ne possède pas une capacité suffisante de batterie pour trouver la station de charge.

La batterie reste opérationnelle tant que le produit maintient une pelouse bien tondue.

Remarque : La durée de vie de la batterie dépend de la durée de la saison et du nombre d'heures d'utilisation du produit par jour. Une longue saison ou de nombreuses heures d'utilisation par jour impliqueront de remplacer la batterie plus souvent.

Communiquer avec votre représentant local Husqvarna pour remplacer la batterie.

5.5 Entretien d'hiver

Apporter votre produit à un représentant local Husqvarna pour en effectuer l'entretien avant le remisage hivernal. Un entretien hivernal régulier maintiendra le produit en bon état et créera les meilleures conditions pour une nouvelle saison sans problèmes.

L'entretien inclut habituellement les interventions suivantes :

- Nettoyage complet de la carrosserie, du châssis, du disque de coupe et de toutes les autres pièces mobiles.
- Test de fonctionnement du produit et de ses composants.
- Vérification et, si nécessaire, remplacement des pièces soumises à l'usure, telles que les lames et les paliers.
- Test de capacité de la batterie du produit ainsi que recommandation de remplacement si nécessaire.
- Si un nouveau logiciel est disponible, le produit est mis à jour.

6 Dépannage

6.1 Introduction – dépannage

Tous les messages se trouvent dans le menu *Messages* dans Automower® Connect. Des suggestions supplémentaires sur les mesures à prendre en cas de dysfonctionnement ou de symptômes se trouvent à la section www.husqvarna.com.

Remarque : Le menu *Messages* n'est disponible que pour la connectivité à courte portée (Bluetooth®).

6.2 Messages d'erreur

La liste ci-dessous présente un certain nombre de messages d'erreur pouvant s'afficher sur l'écran du produit. Contacter votre représentant local Husqvarna si le même message s'affiche souvent.

Message	Causes	Mesure
<i>Moteur de roue bloqué</i>	De l'herbe ou un autre objet s'est enroulé autour de la roue d'entraînement.	Vérifier la roue d'entraînement et retirer l'herbe ou l'autre objet.
<i>Système de coupe bloqué</i>	De l'herbe ou un autre objet s'est enroulé autour du disque de coupe.	Vérifier la roue d'entraînement et retirer l'herbe ou l'autre objet.
	Le disque de coupe repose dans une flaqué d'eau.	Déplacer le produit et empêcher l'accumulation d'eau dans la zone de travail.
<i>Hauteur de coupe bloquée</i>	De l'herbe ou un autre objet s'est enroulé autour du dispositif de réglage de la hauteur de coupe ou entre le disque de coupe et le châssis.	Vérifier le disque de coupe et les soufflets autour du dispositif de réglage de la hauteur de coupe et retirer l'herbe ou l'autre objet qui y est coincé.
<i>Pris au piège</i>	Le produit est coincé quelque part.	Le dégager et remédier à la cause de son blocage.
	Le produit est coincé derrière plusieurs obstacles.	Vérifier s'il y a des obstacles susceptibles de gêner le déplacement du produit à partir de cet endroit.

Message	Causes	Mesure
<i>Pas de signal boucle</i>	Le bloc d'alimentation n'est pas connecté.	Vérifier la connexion de la prise murale et si un interrupteur différentiel s'est déclenché ou non. Vérifier que le câble basse tension est branché à la station de charge.
	Le câble basse tension est endommagé ou n'est pas branché.	Vérifier si le câble basse tension est endommagé. Vérifier aussi s'il est correctement raccordé à la station de charge et au bloc d'alimentation.
	Le câble périphérique n'est pas branché à la station de charge.	Vérifier si les connecteurs du câble périphérique sont correctement rentrés dans la station de charge. Remplacer les connecteurs s'ils sont endommagés. Se reporter à la section <i>Pour installer le câble périphérique à la page 20</i> .
	Câble périphérique brisé.	Trouver l'endroit où le câble est brisé. Remplacer la partie endommagée de la boucle par un nouveau câble et utiliser un raccord d'origine pour la rallonger. Se reporter à la section <i>Trouver les bris sur la boucle de câble à la page 51</i> .
	Le mode <i>ECO</i> est activé et le produit a essayé de démarrer hors de la station de charge.	Placer le produit dans la station de charge et redémarrer le produit. Se reporter à la section <i>Démarrage à la page 33</i> .
	Le câble périphérique est posé dans le mauvais sens autour d'un îlot.	Vérifier que le câble périphérique est posé conformément aux instructions, par exemple dans le bon sens autour de l'îlot. Se reporter à la section <i>Avant l'installation du produit à la page 16</i> .
	La connexion entre le produit et la station de charge s'est rompue.	Placer le produit dans la station de charge et générer un nouveau signal boucle. Se reporter à la section <i>Pour créer un nouveau signal de boucle à la page 29</i> .
<i>Code NIP incorrect</i>	Dysfonctionnements causés par des objets métalliques (clôtures, armatures en acier) ou des câbles enterrés à proximité.	Essayer de déplacer le câble périphérique.
	Un code NIP incorrect a été saisi. Cinq tentatives sont permises avant que le clavier ne soit verrouillé pendant cinq minutes.	Saisir le bon code NIP. Contacter votre représentant local Husqvarna en cas d'oubli du code NIP.

Message	Causes	Mesure
<i>En dehors de la zone de travail</i>	Les connexions du câble périphérique à la station de charge sont croisées.	Vérifier que le câble périphérique est branché correctement.
	Le câble périphérique est trop près du bord de la zone de travail.	Vérifier que le câble périphérique a été posé conformément aux instructions. Se reporter à la section <i>Pour installer le câble périphérique à la page 20.</i>
	La zone de travail est trop inclinée près du câble périphérique.	
	Le fil périphérique est posé dans la mauvaise direction autour d'un îlot.	
	Dysfonctionnements causés par des objets métalliques (clôtures, armatures en acier) ou des câbles enterrés à proximité.	Essayer de déplacer le câble périphérique.
	Le produit distingue difficilement son signal de celui d'une autre installation de produit à proximité.	Placer le produit dans la station de charge et générer un nouveau signal boucle. Se reporter à la section <i>Pour créer un nouveau signal de boucle à la page 29.</i>
<i>Batterie vide</i>	Le produit ne parvient pas à trouver la station de charge.	S'assurer que la station de charge et le câble guide sont installés conformément aux instructions. Se reporter à la section <i>Installation du produit à la page 20.</i>
	Le câble guide est brisé ou non branché.	Trouver l'endroit où le câble est brisé et remédier au problème.
	La batterie est usée.	Remplacer la batterie. Se reporter à la section <i>Batterie à la page 37.</i>
	L'antenne de la station de charge est défectueuse.	Vérifier si le témoin de la station de charge clignote en rouge. Se reporter à la section <i>Témoin à DEL de la station de charge à la page 47.</i>
<i>Aucune traction</i>	Le produit est coincé quelque part.	Le dégager et remédier à la cause du manque de traction. Si cela est dû à une pelouse humide, attendre qu'elle soit sèche avant d'utiliser le produit.
	La zone de travail comprend une pente raide.	La pente maximale garantie est de 45 %. Les pentes plus raides doivent être isolées. Se reporter à la section <i>Pour placer le câble périphérique sur un terrain en pente à la page 18.</i>
	Le câble guide n'est pas posé pour former un angle avec une pente.	Si le fil de guidage est posé sur une pente, il doit former un angle avec la pente.

Message	Causes	Mesure
<i>Moteur de roue surchargé</i>	Le produit est coincé quelque part.	Le dégager et remédier à la cause du manque de traction. Si cela est dû à une pelouse humide, attendre qu'elle soit sèche avant d'utiliser le produit.
<i>Station de charge bloquée</i>	Le contact entre les contacts de charge et les plaques de contact pourrait être de mauvaise qualité et le produit a tenté plusieurs fois de se charger.	Placer le produit sur la station de charge et vérifier si la liaison entre les contacts de charge et les plaques de contact est correcte.
	Un objet bloque le produit.	Retirer l'objet.
	La station de charge est inclinée ou tordue.	Vérifier que la station de charge est placée sur un sol complètement à plat et horizontal. La station de charge ne doit pas être inclinée ou tordue.
<i>Coincé dans la station de charge</i>	Un objet se situe sur le parcours du produit et l'empêche de quitter la station de charge.	Retirer l'objet.
<i>À l'envers</i>	Le produit est trop penché ou s'est renversé.	Placer le produit sur une surface plane et horizontale, puis le redémarrer.
<i>Nécessite une charge manuelle</i>	Le produit est en mode de fonctionnement <i>zone secondaire</i> .	Placer le produit dans la station de charge. Ce comportement est normal et ne nécessite aucune action.
<i>Prochain démarrage hh:mm</i>	Le réglage de la minuterie empêche le produit de fonctionner.	Changer les réglages de la minuterie. Se reporter à la section <i>Réglages de la minuterie à la page 24</i> .
	L'horloge du produit n'est pas exacte.	Régler l'heure. Se reporter à la section <i>Heure et date à la page 29</i> .
<i>Soulevé</i>	Le capteur de soulèvement a été activé, car le produit s'est coincé.	Décoincer le produit.
<i>Problème de capteur de collision, avant/arrière</i>	Le corps du produit ne peut se déplacer librement autour de son châssis.	S'assurer que le corps du produit peut se déplacer librement autour de son châssis. Si le problème persiste, le message requiert une intervention d'un technicien d'entretien autorisé.
<i>Problème de roue d'entraînement, droite/gauche</i>	De l'herbe ou un autre objet s'est enroulé autour de la roue d'entraînement.	Nettoyer les roues et autour de ces dernières.

Message	Causes	Mesure
<i>Alarme! Robot de tonte arrêté</i>	L'alarme a été activée, car le produit a été arrêté.	Ajuster le niveau de sécurité de la tondeuse dans le menu <i>Security</i> (Sécurité). Se reporter à la section <i>Sécurité (Bluetooth® seulement)</i> à la page 29.
<i>Alarme! Robot de tonte soulevé</i>	L'alarme a été activée, car le produit a été soulevé.	
<i>Alarme! Robot incliné</i>	L'alarme a été activée, car le produit a été incliné.	
<i>Problème électrique</i>	Problème temporaire de nature électronique ou de logiciel dans le produit.	Mettre le produit hors tension ou sous tension.
<i>Problème de capteur de boucle, avant/arrière</i>		Si le problème persiste, le message requiert une intervention d'un technicien d'entretien autorisé.
<i>Problème de système de charge</i>		
<i>Problème de capteur de basculement</i>		
<i>Problème temporaire</i>		
<i>Problème temporaire de batterie</i>	Problème temporaire de batterie ou de logiciel dans le produit.	Mettre le produit hors tension ou sous tension.
<i>Problème de batterie</i>		Si le problème persiste, le message requiert une intervention d'un technicien d'entretien autorisé.
<i>Courant de charge trop élevé</i>	Unité de bloc d'alimentation mauvaise ou défaillante.	Mettre le produit hors tension ou sous tension. Si le problème persiste, le message requiert une intervention d'un technicien d'entretien autorisé.
<i>Problème de connectivité</i>	Problème potentiel dans le circuit de connectivité du panneau de commande du produit.	Mettre le produit hors tension ou sous tension. Si le problème persiste, le message requiert une intervention d'un technicien d'entretien autorisé.

6.3 Messages d'information

La liste ci-dessous présente un certain nombre de messages d'information qui peuvent se trouver dans le menu *Messages* de l'application Automower® Connect. Contacter votre représentant local Husqvarna si le même message s'affiche souvent.

Message	Causes	Mesure
<i>Batterie faible</i>	Le produit ne parvient pas à trouver la station de charge.	S'assurer que la station de charge et le câble guide sont installés conformément aux instructions. Se reporter à la section <i>Avant l'installation du produit à la page 16</i> .
	Le câble guide est brisé ou non branché.	Trouver l'endroit où le câble est brisé et remédier au problème.
	La batterie est usée.	Remplacer la batterie. Se reporter à la section <i>Batterie à la page 37</i> .
	L'antenne de la station de charge est défectueuse.	Vérifier si le témoin de la station de charge clignote en rouge. Se reporter à la section <i>Témoin à DEL de la station de charge à la page 47</i> .
<i>Réglages restaurés</i>	Confirmation que la fonction <i>Réinitialiser tous les réglages de l'utilisateur</i> a été effectuée.	Il s'agit d'un phénomène normal. Aucune action requise.
<i>Plage de hauteur de coupe limitée</i>	Les positions maximale et minimale du système de réglage de la hauteur de coupe sont limitées.	Vérifier que le mouvement du disque de coupe vers le haut ou vers le bas n'est pas entravé par l'herbe ou par un autre objet.
		Procéder à un calibrage de la hauteur de coupe. Contacter votre représentant Husqvarna.
<i>Modification inattendue de la hauteur de coupe</i>	Le réglage de la hauteur de coupe a été modifié sans que le produit ne l'ait demandé.	Procéder à un calibrage de la hauteur de coupe. Contacter votre représentant Husqvarna.
<i>Système de coupe déséquilibré</i>	Le produit a détecté des vibrations dans le disque de coupe.	Vérifier que les lames et les vis sont intactes et non usées. Vérifier que toutes les lames sont correctement montées. Vérifier qu'aucune lame n'est montée en double sur l'une des trois positions.

Message	Causes	Mesure
<i>Guide 1 non détecté</i>	Le câble guide n'est pas connecté à la station de charge.	Vérifier si le connecteur du câble guide est correctement raccordé à la station de charge. Se reporter à la section <i>Pour installer le câble guide à la page 21.</i>
<i>Guide 2 non détecté</i>		
<i>Guide 3 non détecté</i>		Bris dans le câble guide.
	Le câble guide n'est pas connecté au câble périphérique.	Vérifier si le câble guide est correctement connecté au câble périphérique. Se reporter à la section <i>Pour installer le câble guide à la page 21.</i>
<i>Échec de la calibration du guide</i>	Le produit n'a pas pu effectuer l'étalonnage du câble guide.	Vérifier si les câbles de guidage sont bien installés conformément aux instructions. Se reporter à la section <i>Pour installer le câble guide à la page 21.</i>
<i>Réussite de la calibration du guide</i>	Le produit a effectué avec succès l'étalonnage du câble guide.	Aucune action requise.
<i>Problème de navigation assistée par GPS</i>	Problème avec l'équipement de navigation assistée par GPS.	Contactez votre représentant Husqvarna si ce message s'affiche souvent.
<i>Signal GPS faible</i>	Le signal GPS est faible dans la zone de travail actuelle. La navigation assistée par GPS ne peut pas être utilisée.	Si le message apparaît souvent, désactiver la navigation assistée par GPS et utiliser plutôt les réglages manuels de configuration de la zone de tonte; voir . Se reporter à la section <i>Pour désactiver et activer la fonction GPS à la page 27.</i>
<i>Difficulté à trouver la station</i>	Le produit suit le câble périphérique depuis plusieurs tours sans trouver la station de charge.	L'installation n'a pas été effectuée correctement. Se reporter à la section <i>Installation à la page 16.</i>
		Mauvais réglage de la largeur de couloir sur le câble périphérique. Se reporter à la section <i>Pour régler la largeur de couloir du câble périphérique à la page 27.</i>
		Le produit a été mis en marche sur une zone secondaire alors que le réglage est sur la zone principale.
<i>Problème temporaire avec le serveur.</i>	Réessayer.	Contactez votre représentant Husqvarna si ce message s'affiche souvent.

Message	Causes	Mesure
<i>Problèmes de connexion</i>	Problème avec le module Automower® Connect	Redémarrer le produit. S'il y a toujours un problème de connexion, essayer de déconnecter le produit (<i>Mes tondeuses</i>) et de le jumeler de nouveau. Si le problème persiste, communiquer avec votre représentant Husqvarna local.
<i>Réglages de connectivité restaurés</i>	Les paramètres de connectivité sans fil ont été restaurés en raison d'une erreur.	Vérifier les paramètres et modifiez-les au besoin.
<i>Signal faible</i>	Faible signal GPS pour le module Automower® Connect	Vérifier que le produit n'est pas à l'envers. Si le problème persiste, le message requiert une intervention d'un technicien d'entretien autorisé.
<i>La carte SIM requiert un code NIP</i>	La carte SIM doit être déverrouillée.	S'assurer que le bon code NIP a été saisi dans le menu du robot de tonte (Réseau > Carte SIM). Contacter votre représentant Husqvarna si ce message s'affiche souvent.
<i>Carte SIM verrouillée</i>	La carte SIM doit être remplacée.	Contactez votre représentant Husqvarna.
<i>Carte SIM non détectée</i>	Automower® Connect requiert qu'une carte SIM soit insérée dans le robot de tonte.	Contactez votre représentant Husqvarna.
<i>Problème de géorepérage</i>	Le géorepérage ne fonctionne pas en raison d'une communication mauvaise (ou inexistante) avec le système.	Contactez votre représentant Husqvarna.

6.4 Témoin à DEL de la station de charge

Pour indiquer que l'installation est totalement fonctionnelle, le témoin de la station de charge doit émettre une lumière verte fixe ou clignotante. Si une autre couleur que le vert est visible, suivre le guide de dépannage ci-dessous.

On peut en savoir plus au www.husqvarna.com. Si de l'aide est toujours nécessaire, communiquer avec votre représentant Husqvarna local.

Témoin	Causes	Mesure
<i>Témoin vert fixe</i>	Bons signaux	Aucune action requise
<i>Témoin vert clignotant</i>	Les signaux sont bons et le <i>mode ECO</i> activé.	Aucune action requise. Pour en savoir plus sur le <i>mode ECO</i> . Se reporter à la section <i>Mode ECO à la page 25</i> .
<i>Témoin bleu clignotant</i>	Le câble périphérique n'est pas connecté à la station de charge.	Vérifier si les connecteurs du câble périphérique sont correctement rentrés dans la station de charge. Se reporter à la section <i>Pour installer le câble périphérique à la page 20</i> .
	Bris dans la boucle du câble périphérique.	Trouver l'endroit où le câble est brisé. Remplacer la partie endommagée de la boucle par un nouveau câble et utiliser un raccord d'origine pour la rallonger.
<i>Témoin rouge clignotant</i>	Interruption du signal de l'antenne de la station de charge.	Communiquer avec votre représentant Husqvarna.
<i>Témoin rouge fixe</i>	Défaut dans le panneau de commande du circuit ou mauvaise alimentation électrique dans la station de charge. Ce problème doit être pris en charge et réglé par un technicien d'entretien autorisé.	Communiquer avec votre représentant Husqvarna.

6.5 Témoin à DEL sur le produit

Il y a un témoin à DEL sur le dessus du produit qui indique l'état actuel :

Témoin	Causes	Mesure
<i>Témoin vert fixe</i>	Le produit tond la pelouse ou a quitté la station de charge.	Aucune action requise.
<i>Témoin bleu allumé en mode continu</i>	Le produit est en pause, stationné ou cherche à rejoindre la station de charge.	Aucune action requise.
<i>Témoin jaune allumé en mode continu</i>	Bouton STOP (Arrêt) enfoncé.	Appuyer sur le bouton START (Démarrage) sur le dessus du produit pour le redémarrer.
<i>Témoin rouge fixe</i>	Le produit s'est arrêté à cause d'une erreur.	Effacer l'erreur en appuyant sur le bouton STOP (Arrêt), puis activer le produit en appuyant sur le bouton START (Démarrage) sur le dessus du produit.
<i>Témoin jaune clignotant</i>	Le produit requiert le code NIP.	Le code PIN doit être confirmé dans l'application Automower® Connect avant que le produit puisse être activé.

On peut en savoir plus au www.husqvarna.com. Si de l'aide est toujours nécessaire, contacter votre représentant Husqvarna local.

6.6 Symptômes

Si le produit ne fonctionne pas comme prévu, suivre le guide de détection des symptômes ci-dessous.

Il y a une FAQ (foire aux questions) au www.husqvarna.com qui apporte des réponses plus précises à un certain nombre de questions habituelles. Contacter votre représentant local Husqvarna si l'origine du problème est encore inconnue.

Symptômes	Causes	Mesure
Le produit ne parvient pas à s'arrimer.	Le câble périphérique n'est pas déployé dans une longue ligne droite suffisamment éloignée de la station de charge.	S'assurer que la station de charge a bien été installée. Se reporter à la section <i>Pour installer la station de charge à la page 20</i>
	La station de charge se trouve sur une pente.	Placer la station de charge sur une surface entièrement plane. Se reporter à la section <i>Pour examiner le placement de la station de charge à la page 16</i> .
Le produit fonctionne au mauvais moment	L'horloge du produit doit être réglée.	Régler l'horloge. Se reporter à la section <i>Heure et date à la page 29</i> .
	Les heures de début et de fin de la tonde sont incorrectes.	Réinitialiser les heures de début et de fin de la tonde. Se reporter à la section <i>Réglages de la minuterie à la page 24</i> .
Le produit vibre.	Les lames endommagées peuvent entraîner un déséquilibre du système de coupe.	Vérifier les lames et les vis, et les remplacer si nécessaire. Se reporter à la section <i>Pour remplacer les lames à la page 37</i> .
	Si trop de lames se trouvent dans la même position, un déséquilibre du système de coupe se crée.	Vérifier qu'une seule lame est montée sur chaque vis.
	Différentes versions (épaisseurs) de lames Husqvarna sont utilisées.	Vérifier si les lames ont des épaisseurs différentes.
Le produit avance, mais le disque de coupe ne tourne pas.	Le produit cherche la station de charge.	Aucune action. Le disque de coupe ne tourne pas quand le produit cherche la station de charge.
Le produit tond pendant des périodes inhabituellement courtes entre les charges.	De l'herbe ou un autre corps étranger bloque le disque de coupe.	Retirer le disque de coupe et le nettoyer. Se reporter à la section <i>Châssis et disque de coupe à la page 36</i> .
	La batterie est usée.	Remplacer la batterie. Se reporter à la section <i>Batterie à la page 37</i> .
Les temps de tonde et de charge sont tous les deux inhabituellement courts.	La batterie est usée.	Remplacer la batterie. Se reporter à la section <i>Batterie à la page 37</i> .

Symptômes	Causes	Mesure
Le produit reste stationné pendant des heures à la station de charge.	Le produit est stationné en raison d'un réglage de minuterie, ou parce que l'option <i>Park until further notice</i> (Stationnement jusqu'à nouvel ordre) a été choisie dans l'application.	Ouvrir l'application et modifier les réglages de la minuterie, ou se rendre sur le <i>tableau de bord</i> et démarrer le produit.
Le produit se déplace souvent en cercles ou en spirales.	La coupe en spirale est un déplacement naturel du produit.	Régler l'intensité de la coupe en spirale. Cette fonction peut être désactivée au besoin. Se reporter à la section <i>Coupe en spirale à la page 26</i> .
Le produit tourne en rond et reste sur une petite zone pendant plusieurs minutes.	Ceci est un comportement tout à fait normal du produit. Le produit est doté d'une navigation assistée par GPS qui contribue à un résultat uniforme.	Aucune action.

Symptômes	Causes	Mesure
Résultat de coupe irrégulière.	Le produit fonctionne trop peu d'heures par jour.	Augmenter le temps de tonte. Se reporter à la section <i>Réglages de la minuterie à la page 24</i> . La <i>minuterie adaptative</i> détecte que la pelouse a été tondue plus qu'elle ne l'a été en réalité. Augmenter le niveau d'intensité dans la <i>minuterie adaptative</i> . Si cela ne suffit pas, désactiver la <i>minuterie adaptative</i> .
	Le réglage <i>À quelle fréquence?</i> ne correspond pas bien à la disposition de la zone de travail. Remarque : Non applicable si la navigation assistée par GPS est activée.	Vérifier que la bonne valeur se trouve dans <i>À quelle fréquence?</i> .
	La forme de la zone de travail exige l'utilisation de <i>Zone 1-5</i> pour permettre à la tondeuse robot d'accéder à toutes les zones éloignées. Remarque : Non applicable si la navigation assistée par GPS est activée.	Utiliser le réglage <i>Zone 1-5</i> pour diriger le produit vers une zone éloignée. Se reporter à la section <i>Zone de pelouse à la page 27</i> .
	Zone de travail trop grande.	Essayer de limiter la zone de travail ou de prolonger le temps de travail. Se reporter à la section <i>Pour examiner le placement du câble périphérique à la page 17</i> .
	Lames émoussées.	Remplacer toutes les lames. Se reporter à la section <i>Remplacer les lames à la page 37</i> .
	Herbe longue par rapport à la hauteur de coupe définie.	Augmenter la hauteur de coupe, puis l'abaisser progressivement.
	Accumulation d'herbe au niveau du disque de coupe ou autour de l'arbre du moteur.	Vérifier si le disque de coupe tourne librement et facilement. Si ce n'est pas le cas, dévisser le disque de coupe et retirer l'herbe et les corps étrangers. Se reporter à la section <i>Châssis et disque de coupe à la page 36</i> .

6.7 Trouver les bris sur la boucle de câble

Les bris sur la boucle de câble sont généralement le résultat de dommages physiques accidentels sur le câble, provoqués par exemple par le jardinage avec une pelle. En cas de gel au sol, le simple déplacement de pierres coupantes dans le sol peut endommager le câble. Les bris peuvent aussi être causés par

une tension excessive du câble pendant l'installation.

Le fait de tondre l'herbe trop courte juste après l'installation peut aussi endommager l'isolant du câble. Des dommages sur l'isolant pourraient causer des dysfonctionnements au bout de plusieurs semaines, voire plusieurs mois plus tard.



MISE EN GARDE : Sélectionner toujours la hauteur de coupe maximale dans les premières semaines qui suivent l'installation, puis abaisser la hauteur de coupe d'un cran toutes les deux semaines jusqu'à obtenir la hauteur de coupe souhaitée.

Le raccordement défectueux de la boucle de câble peut aussi entraîner des perturbations plusieurs semaines après la création du raccord. Le raccord peut être défectueux si, par exemple, le raccord d'origine n'a pas été suffisamment serré à l'aide d'une pince ou si un raccord de moins bonne qualité que le raccord d'origine a été utilisé.

Remarque : Vérifier d'abord tous les raccords connus avant de poursuivre le dépannage.

Le bris d'un câble peut être localisé en cas de diminution graduelle de la moitié de la longueur de la boucle où la panne peut se trouver, jusqu'à ce qu'il ne reste qu'une partie très courte du câble.

La méthode suivante ne fonctionne pas si le *mode ECO* est activé. Vérifier d'abord que le *mode ECO* est désactivé. Se reporter à la section *Mode ECO* à la page 25.

1. S'assurer que le témoin de la station de charge clignote en bleu, ce qui indique un bris sur le câble périphérique. Se reporter à la section *Témoin à DEL de la station de charge* à la page 47.

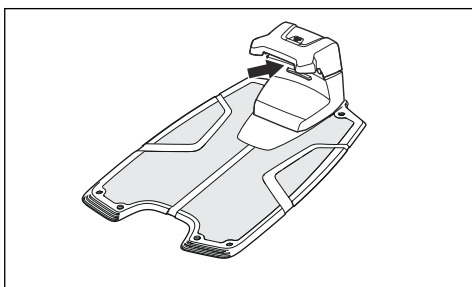

2. Vérifier si les connexions du câble périphérique à la station de charge sont correctement effectuées et non

endommagées. Vérifier si le témoin de la station de charge clignote toujours en bleu.

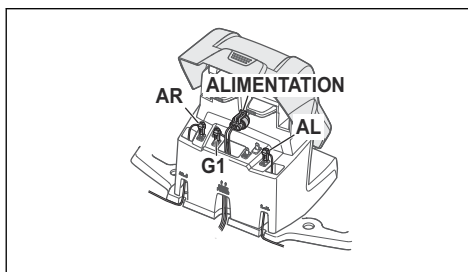

3. Échanger les connexions entre le câble guide et le câble périphérique de la station de charge.

Commencer par échanger la connexion entre AL et G1.

Si le témoin émet une lumière verte fixe, cela signifie que le bris se trouve quelque part sur le câble périphérique entre AL et l'endroit où le câble guide est connecté au câble périphérique (ligne noire épaisse sur l'illustration).

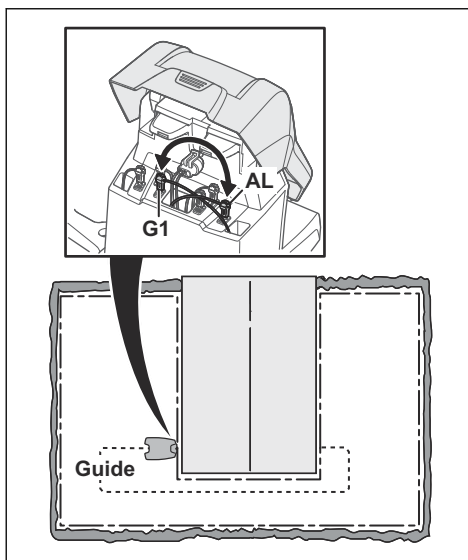

Pour résoudre le problème, le câble périphérique, le ou les connecteur(s) et le ou les coupleur(s) sont requis :

a) Si le câble périphérique suspecté est en court-circuit, il est plus facile d'échanger tout le câble périphérique entre AL et l'endroit où le câble guide est connecté au câble périphérique (ligne noire épaisse).

b) Si le câble périphérique suspectée est long (ligne noire épaisse), procéder alors comme suit : Replacer AL et G1 dans leur position d'origine. Puis, débrancher AR. Brancher une nouvelle boucle de câble sur AR. Connecter l'autre extrémité de cette nouvelle boucle de câble au milieu de la partie du câble suspectée.

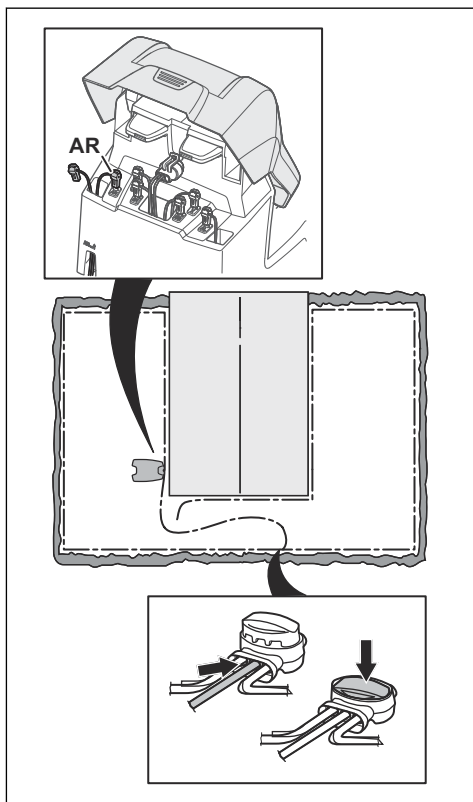

Si le témoin émet une lumière verte fixe, cela signifie que le bris se trouve quelque part entre l'extrémité débranchée et l'endroit où le nouveau câble est branché (ligne noire épaisse ci-dessous). Dans ce cas, déplacer la connexion destinée au nouveau câble plus près de l'extrémité débranchée (en

gros, au milieu de la partie du câble suspectée), puis vérifier de nouveau si le témoin est vert.

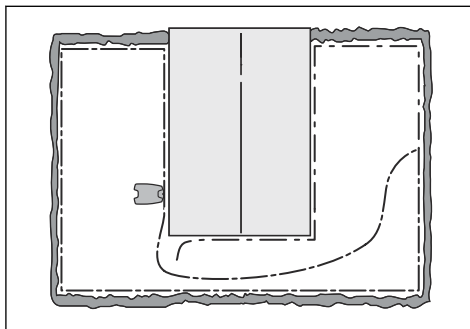

Continuer jusqu'à ce qu'il reste seulement une partie très courte du câble, qui est la différence entre un témoin vert fixe et un témoin bleu clignotant. Puis, suivre les instructions de l'étape 5 ci-dessous.

4. Si le témoin clignote en bleu à l'étape 3 ci-dessus : Replacer AL et G1 dans leur position d'origine. Échanger ensuite AR et G1. Si le témoin émet maintenant une lumière verte fixe, débrancher AL et brancher un nouveau câble périphérique à AL. Brancher l'autre extrémité de ce nouveau câble au milieu de la partie du câble suspectée. Suivre la même approche que celle figurant aux points 3a) et 3 b) ci-dessus.
5. Une fois le bris trouvé, la partie endommagée doit être remplacée par un nouveau câble. Utiliser toujours des raccords d'origine.

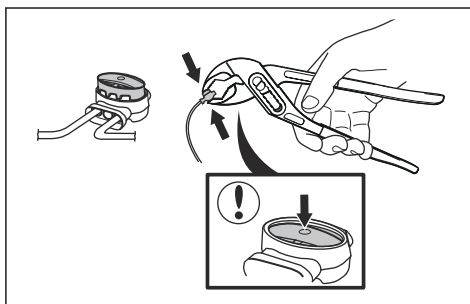

7 Transport, entreposage et mise au rebut

7.1 Transport

Les batteries au lithium-ion fournies respectent les exigences de la loi sur les produits dangereux.

- Respecter tous les règlements nationaux applicables.
- Respecter l'exigence spéciale relative à l'emballage et aux étiquettes pour les transports commerciaux, y compris par des tiers et des transitaires.

7.2 Entreposage

- Charger complètement le produit. Se reporter à la section *Charger une batterie à plat à la page 35*.
- Débrancher le produit à l'aide de l'**interrupteur principal**. Se reporter à la section *Couper l'alimentation à la page 35*.
- Nettoyer la tondeuse. Se reporter à la section *Nettoyer le produit à la page 36*.
- Conserver le produit dans un endroit sec à l'abri du gel.
- Conserver le produit avec toutes les roues sur un sol de niveau pendant l'entreposage, ou utiliser un support mural Husqvarna.
- Si la station de charge est gardée à l'intérieur, débrancher le bloc d'alimentation et le retirer ainsi que tous les connecteurs de la station de charge. Placer l'extrémité de chaque câble du connecteur dans un contenant avec de la graisse.

Remarque : Si la station de charge est gardée à l'extérieur, ne pas débrancher le bloc d'alimentation et les connecteurs.

7.3 Mise au rebut

- Respecter les exigences locales en matière de recyclage et la réglementation en vigueur.
- Pour des questions sur la manière de retirer la batterie, se reporter à la section *Pour remplacer la batterie à la page 54*.

7.3.1 Pour remplacer la batterie



MISE EN GARDE : Ne retirer la batterie qu'au moment de jeter le produit. Une fois le sceau de garantie retiré, la garantie Husqvarna ne s'applique plus.

1. Débrancher le produit à l'aide de l'**interrupteur principal**. Se reporter à la section *Couper l'alimentation à la page 35*.
2. Retirer le passe-fil sur le câble de chargement situé à l'avant du produit et retirer le connecteur avec précaution.
3. Soulever le couvercle, un coin à la fois.
4. Retirer les 14 vis avec un tournevis Torx 20.

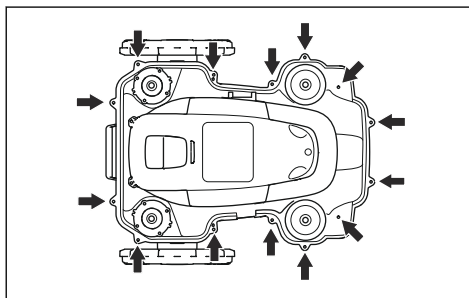

5. Soulever le bord arrière de la section supérieure du châssis.
6. Débrancher le câble MMI du panneau de commande du circuit principal.
7. Retirer la section supérieure qui se trouve sur le châssis.
8. Retirer les 3 vis qui retiennent la batterie à l'aide d'un tournevis Torx 20.

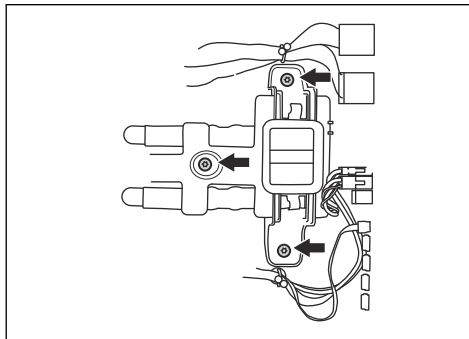

9. Débrancher la connexion de batterie du panneau de commande du circuit principal.
10. Ouvrir le couvercle de la batterie et retirer la batterie.

8 Données techniques

8.1 Données techniques

Dimensions	Automower® 550H
Longueur, cm/po	75 / 29,5
Largeur, cm/po.	63/24,8
Hauteur, cm/po.	33 / 13
Poids, kg/lb	15 / 33

Système électrique	Automower® 550H
Batterie lithium-ion, 18V/5,2 Ah Art. No	588 14 64-01
Batterie lithium-ion, 18V/5,0 Ah Art. No	593 11 84-01
Batterie lithium-ion, 18V/4,9 Ah Art. No	593 11 84-02
Bloc d'alimentation, V/28 V CC	100 à 240
Longueur de câble basse tension, m	10
Consommation d'énergie moyenne à une utilisation maximale	23 kWh/mois dans une zone de travail de 5 000 m ²
Courant de charge, A c.c.	7
Temps de tonte moyen, min.	270
Temps de charge moyen, min.	60

Antenne du câble périphérique	Automower® 550H
Bande de fréquences de fonctionnement, Hz	300-80000
Radiofréquence d'alimentation maximale, mW à 60 m ⁶	<25 MW à 60m

Émissions sonores dans l'environnement mesurées comme puissance acoustique ⁷	Automower® 550H
Niveau sonore mesuré en puissance acoustique, dB (A)	60
Incertitudes d'émissions sonores K_{WA} , dB (A)	1
Niveau sonore garanti en puissance acoustique, dB (A)	61
Niveau de pression sonore à l'oreille de l'utilisateur, dB(A) ⁸	49

⁶ Puissance de sortie active maximale vers les antennes de la bande de fréquences dans laquelle l'équipement radio fonctionne.

⁷ Émission du bruit dans l'environnement mesurée en tant que puissance acoustique (L_{WA}) conforme à la directive européenne 2000/14/EC. Le niveau de puissance acoustique garanti comprend une variation dans la production ainsi qu'une variation du code du test de 1-3 dB(A).

⁸ Incertitudes du bruit de pression sonore K_{pA} , 2-4 dB (A)

Tonte	Automower® 550H
Système de coupe	Trois disques découpeurs pivotants
Régime maximal du moteur de disque, tr/min	2300
Consommation d'énergie pendant la coupe, W +/- 20 %	35
Hauteur de coupe, cm/po	5-9 / 2- 3,6
Largeur de coupe, cm/po	24/9,4
Passage le plus étroit possible, cm/po	60/24
Angle maximal de la zone de coupe, %	45
Angle maximal du câble périphérique, %	15
Longueur maximale du fil périphérique, m / vg	800 / 874
Longueur maximale de la boucle de guidage, m / vg	400 / 437
Capacité de travail, m ² / vg ² +/- 20 %	5000 / 5979

Classification IP	Automower® 550H
Robot de tonte	IPX4
Station de charge	IPX1
Bloc d'alimentation	IPX4

Support de la bande de fréquence	
Gamme de fréquence Bluetooth®	2400,0 – 2483,5 MHz
Automower® Connect 3G	Bande 19 (800 MHz)
	Bande 5 (850 MHz)
	Bande 8 (900 MHz)
	Bande 2 (1900 MHz)
	Bande 1 (2100 MHz)
Automower® Connect 2G	GSM, 850 MHz
	E-GSM, 900 MHz
	DCS, 1 800 MHz
	PCS, 1 900 MHz

Classe de puissance		
Puissance de sortie Bluetooth®	8 dBm	
Automower® Connect 3G	Classe de puissance 3	24 dBm
Automower® Connect 2G	Classe de puissance 4 (pour GSM/E-GSM)	33 dBm
	Classe de puissance 1 (pour DCS/PCS)	30 dBm

La compatibilité totale ne peut être garantie entre le produit et d'autres types de systèmes tels que les télécommandes, les émetteurs radio, les boucles auditives, les fils de barrière électriques enterrés et obstacles similaire.

Les produits sont fabriqués en Angleterre ou en République tchèque. Voir les informations sur la plaque d'identification. Reportez-vous à la section *Introduction à la page 3*.

8.2 Marques déposées

La marque et les logos *Bluetooth®* sont des marques déposées appartenant à *Bluetooth SIG, inc.* et tout usage de ces marques par Husqvarna est soumise à licence.

9 Garantie

9.1 Conditions de garantie

Husqvarna garantit le fonctionnement de ce produit pendant deux ans (à compter de la date d'achat). Cette garantie couvre les pannes graves liées aux matériaux ou aux vices de fabrication. Pendant la période de garantie, nous remplacerons le produit ou le réparerons sans frais supplémentaires si les conditions suivantes sont remplies :

- Le produit et la station de charge ne peuvent être utilisés que conformément aux instructions de ce manuel d'utilisation. Cette garantie du fabricant n'affecte pas les recours contre le concessionnaire ou le distributeur.
- Les utilisateurs ou tiers non autorisés ne doivent en aucun cas essayer d'effectuer des réparations sur le produit.

Exemples de défauts non couverts par la garantie :

- Dommages causés par l'infiltration d'eau suite à l'utilisation d'un nettoyeur à haute pression, ou de submersion sous l'eau, par exemple quand une forte pluie engendre la formation de flaques d'eau.
- Dommages causés par la foudre.
- Dommages causés par une manipulation ou un remisage incorrect de la batterie.
- Dommages causés par l'utilisation d'une batterie qui ne serait pas une batterie d'origine Husqvarna.
- Dommages causés par la non-utilisation de pièces de rechange et d'accessoires d'origine Husqvarna, telles que les lames et le matériel d'installation.
- Dommages sur la boucle de câble.
- Dommages causés par des modifications ou altérations non autorisées sur le produit ou son bloc d'alimentation.

Les lames et les roues sont considérées comme des éléments jetables et ne sont pas couvertes par la garantie.

Si une erreur survient avec votre produit Husqvarna, communiquer avec votre représentant local Husqvarna pour obtenir d'autres instructions. Garder le reçu et le numéro de série du produit à portée de main lorsque lors

de la communication avec le service clientèle de Husqvarna.

10 Applicable sur le marché É.-U./CA

10.1 Déclaration de conformité du fournisseur

Émetteur : Husqvarna AB, Drottninggatan 2,
S-561 82 Huskvarna, Sweden
www.husqvarnagroup.com.

Partie responsable : Husqvarna Professional
Products, Inc. 9335 Harris Corners Parkway
Suite 500 Charlotte, NC 28269 United States
U.S. Contact information: James McNew,
Manager Product Compliance, Telephone: +1
704 597 5000.

10.2 Exigences relatives à la conformité

FCC ID : XPY1CGM5NNN (module Automower®
Connect).

FCC ID : ZASHQ-BLE-1A et FCC ID ZASHQ-
BLE-1B (module Bluetooth®).

Le module Bluetooth est situé sur la carte IHM
(circuit imprimé) dans le châssis supérieur. Il ne
doit être manipulé que par un technicien
d'entretien agréé.

L'appareil est conforme à la section 15 des
règlements de la FCC. Son utilisation est
soumise aux 2 conditions suivantes :

1. Cet appareil ne doit pas causer
d'interférences nuisibles.
2. Cet appareil doit accepter toute autre
interférence, y compris les interférences
pouvant causer un fonctionnement non
désiré.



AVERTISSEMENT : Afin de satisfaire
aux exigences en matière d'exposition
aux radiofréquences, maintenir une
distance d'au moins 20 cm/7 po par
rapport à toute partie du produit.

Modèles équipés d'une trappe : L'étiquette
fournie doit être apposée sur le produit
conformément à la figure ci-dessous.

Husqvarna Automower® Connect
This device contains the module
FCC ID: XPY1CGM5NNN



Modèles sans trappe : L'étiquette fournie doit être
apposée sur le produit conformément à la figure
ci-dessous

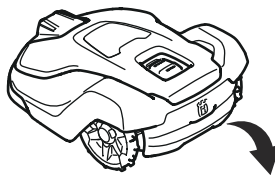

Husqvarna Automower® Connect
This device contains the module
FCC ID: XPY1CGM5NNN

Remarque : Les modifications ou les
changements apportés à cet équipement non
expressément approuvés par Husqvarna peut
annuler l'autorisation de la FCC d'utiliser cet
équipement.

Remarque : Cet appareil est conforme à
l'article 15 de la réglementation FCC [et à la
norme RSS d'Industrie Canada pour les
appareils exempts de licence]. Son utilisation est
soumise aux deux conditions suivantes : cet
appareil ne doit pas causer d'interférences
nuisibles, et cet appareil doit accepter toute
interférence reçue, y compris des interférences
qui peuvent provoquer un fonctionnement
indésirable.

Remarque : Cet équipement a été testé et trouvé conforme aux limites d'un appareil de classe B, conformément à l'article 15 des règlements de la FCC. Ces limites sont conçues pour fournir une protection raisonnable contre les interférences nuisibles dans une installation résidentielle. Cet équipement produit, utilise et peut émettre des fréquences radio et, s'il n'est pas installé et utilisé conformément aux instructions, il peut provoquer des interférences nuisibles aux communications radio. Cependant, il n'y a aucune garantie que des interférences ne pourront pas se produire dans une installation particulière. Si cet équipement engendre des interférences nuisibles pour la réception radio ou télévision, ce qui peut être déterminé en éteignant l'équipement, l'utilisateur est encouragé à essayer de corriger l'interférence en prenant une ou plusieurs des mesures suivantes :

- Réorienter ou déplacer l'antenne réceptrice.
- Augmenter la distance entre l'équipement et le récepteur.
- Raccorder l'équipement à une prise située sur un circuit différent de celui sur lequel le récepteur est raccordé.
- Communiquer avec le concessionnaire ou un technicien radio/TV expérimenté pour obtenir de l'aide.



AVERTISSEMENT : Cancer et effets nuisibles sur les organes reproducteurs –
www.P65Warnings.ca.gov.



Husqvarna[®]

AUTMOWER[®] est une marque déposée appartenant à Husqvarna AB.
Droit d'auteur[®] 2019 HUSQVARNA. Tous droits réservés.

www.husqvarna.com

Instructions d'origine

1140564-32



2019-02-27