



Manuel d'utilisation
HUSQVARNA AUTOMOWER®
420/430X/440/450X



FR-CA, Français

Lire attentivement le manuel d'instructions et veiller à bien
comprendre les directives avant d'utiliser l'appareil.

Table des matières

1 Introduction	
1.1 Soutien.....	3
1.2 Description de l'outil.....	3
1.3 Présentation du produit	4
1.4 Symboles figurant sur la machine.....	5
1.5 Symboles à l'écran.....	6
1.6 Symboles sur la batterie.....	7
1.7 Aperçu de la structure de menu 1.....	8
1.8 Aperçu de la structure de menu 2.....	9
1.9 Aperçu de la structure de menu 3.....	10
1.10 Écran.....	11
1.11 Clavier.....	11
2 Sécurité	
2.1 Définitions relatives à la sécurité.....	12
2.2 Consignes générales de sécurité.....	12
2.3 Consignes de sécurité pour l'utilisation....	14
3 Installation	
3.1 Introduction – Installation.....	18
3.2 Avant l'installation des câbles.....	18
3.3 Avant l'installation du produit.....	18
3.4 Installation du produit.....	23
3.5 Pour mettre le câble en place à l'aide de jalons.....	24
3.6 Pour enterrer le câble périphérique ou le câble guide.....	25
3.7 Pour allonger le câble périphérique ou le câble guide.....	25
3.8 Après l'installation du produit.....	25
3.9 Application Automower® Connect.....	26
3.10 Pour effectuer les réglages du produit...	27
4 Fonctionnement	
4.1 Interrupteur principal.....	39
4.2 Mise sous tension de l'appareil.....	39
4.3 Mode de fonctionnement – démarrage.....	39
4.4 Mode de fonctionnement – stationnement.....	40
4.5 Arrêt de la machine.....	40
4.6 Pour mettre le produit hors tension.....	40
4.7 Pour charger la batterie.....	40
5 Entretien	
5.1 Introduction – entretien.....	42
5.2 Nettoyer le produit.....	42
5.3 Remplacer les lames.....	43
5.4 Batterie.....	43
5.5 Entretien d'hiver.....	44
6 Dépannage	
6.1 Introduction – dépannage.....	45
6.2 Messages d'erreur.....	45
6.3 Messages d'information.....	50
6.4 Témoin à DEL de la station de charge....	53
6.5 Témoin à DEL sur le produit.....	54
6.6 Symptômes.....	55
6.7 Trouver les bris sur la boucle de câble....	57
7 Transport, entreposage et mise au rebut	
7.1 Transport.....	60
7.2 Entreposage.....	60
7.3 Mise au rebut.....	60
8 Données techniques	
8.1 Données techniques.....	62
8.2 Marques déposées.....	65
9 Garantie	
9.1 Conditions de garantie.....	66
10 Applicable sur le marché É.-U./CA	
10.1 Déclaration de conformité du fournisseur.....	67
10.2 Exigences relatives à la conformité.....	67

1 Introduction

Numéro de série :

Code NIP :

Le numéro de série se trouve sur la plaque signalétique et sur le carton d'emballage du produit.

- Utiliser le numéro de série pour enregistrer votre produit sur www.husqvarna.com.

1.1 Soutien

Pour obtenir du soutien au sujet du produit Husqvarna, communiquer avec votre atelier d'entretien.

1.2 Description de l'outil

Remarque : Husqvarna met régulièrement à jour l'aspect et le fonctionnement des produits. Se reporter à la section *Soutien à la page 3*.

Le produit est une tondeuse robotisée. Le produit est équipé d'une source d'alimentation sur batterie et coupe l'herbe automatiquement. Le ramassage de l'herbe n'est pas nécessaire.

L'opérateur sélectionne les paramètres de fonctionnement au moyen des touches situées sur le clavier. L'écran affiche les réglages sélectionnés et les réglages de fonctionnement possibles, ainsi que le mode de fonctionnement du produit.

Le câble périphérique et le câble guide contrôlent le mouvement du produit dans la zone de travail.

1.2.1 Automower® Connect

L'application Automower® Connect est une application mobile qui permet de sélectionner les réglages de fonctionnement à distance. Se reporter à la section *Application Automower® Connect à la page 26*.

1.3 Présentation du produit

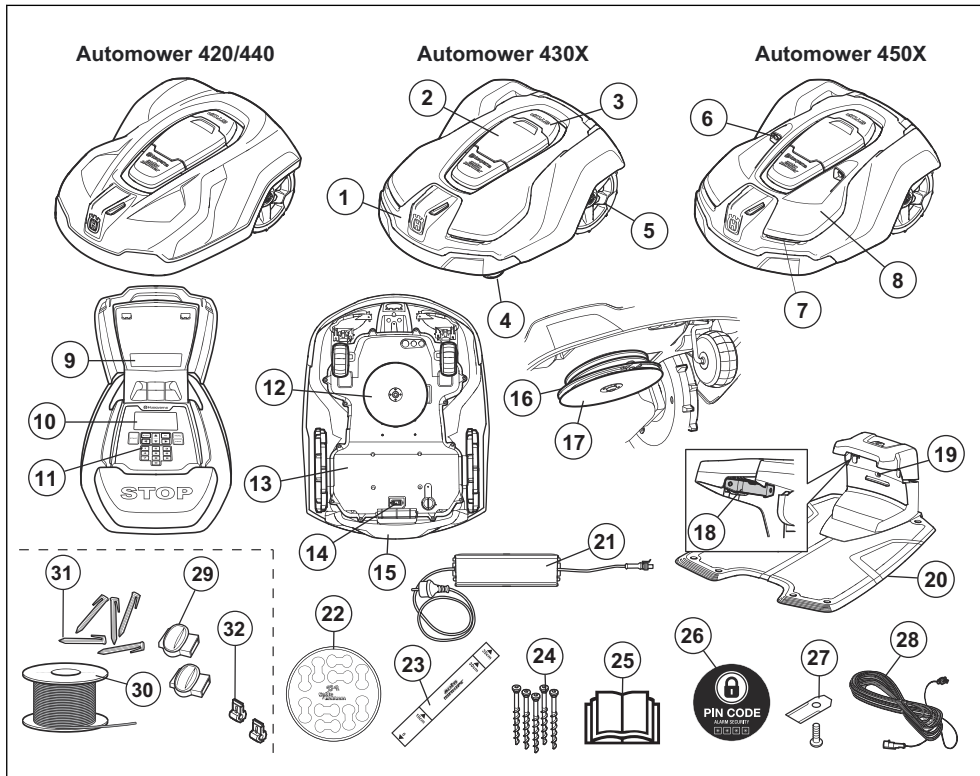

Les numéros indiqués dans l'image représentent :

- | | |
|--|---|
| <ol style="list-style-type: none"> 1. Carrosserie 2. Capot d'accès à l'écran et au clavier 3. Bouton d'arrêt 4. Roues avant 5. Roues arrière 6. Sonars 7. Phares 8. Couverture repositionnable 9. Plaque signalétique (avec code d'identification du produit) 10. Écran 11. Clavier 12. Système de coupe 13. Châssis contenant l'électronique, la batterie et les moteurs | <ol style="list-style-type: none"> 14. Interrupteur principal 15. Poignée 16. Disque de coupe 17. Plaque de protection 18. Plaques de contact 19. Témoin DEL de vérification de fonctionnement de la station de charge et du câble périphérique 20. Station de charge 21. Bloc d'alimentation 22. Marqueurs de câbles 23. Règle pour la pose du câble périphérique (la règle est à détacher de la boîte) 24. Vis visant à sécuriser la station de charge 25. Manuel de l'opérateur et guide de référence rapide 26. Autocollants d'alarme 27. Lames supplémentaires |
|--|---|

- 28. Câble basse tension
- 29. Raccords de la boucle de câble ¹
- 30. Boucle de câble destiné au câble périphérique et au câble guide ²
- 31. Jalons ³
- 32. Connecteurs de la boucle de câble ⁴

1.4 Symboles figurant sur la machine

Ces symboles peuvent figurer sur le produit. Les étudier attentivement.



AVERTISSEMENT : Lire les instructions d'utilisation avant d'utiliser le produit.



AVERTISSEMENT : Actionner le dispositif de désactivation avant de travailler sur la machine ou la soulever.

Le produit peut démarrer seulement une fois qu'a été saisi le bon code PIN. Arrêter le produit avant d'effectuer toute inspection et tout entretien.



AVERTISSEMENT : Garder une distance de sécurité avec la machine. Garder les mains et les pieds à l'écart des lames en rotation.



AVERTISSEMENT : Ne pas monter sur la machine. Ne jamais placer les mains ou les pieds en dessous ou à proximité de la machine.

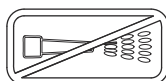

Ne jamais nettoyer le produit au moyen d'un nettoyeur à haute pression ou à l'eau courante.

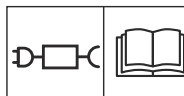

Utiliser un bloc d'alimentation amovible comme indiqué sur l'étiquette signalétique à côté du symbole.

CE Ce produit est conforme aux directives UE en vigueur.



Émissions sonores dans le milieu environnant. Les émissions de la machine sont indiquées dans *Données*

¹ Fait partie de l'ensemble d'installation, qui doit être acheté séparément.

² Voir remarque 1

³ Voir remarque 1

⁴ Voir remarque 1

techniques à la page 62 et sur la plaque signalétique.



Il est interdit de jeter ce produit en tant que déchet ménager habituel. S'assurer de le recycler en accord avec les directives légales locales.



Le châssis contient des composants qui sont sensibles aux décharges électrostatiques. Le châssis doit également être refermé hermétiquement de manière professionnelle. Pour ces raisons, le châssis ne doit être ouvert que par des techniciens d'entretien autorisés. Un sceau rompu peut entraîner la non-validité de la totalité ou de certaines parties de la garantie.



Le câble basse tension ne peut pas être raccourci, rallongé ou épissé.

Ne pas utiliser de coupe-herbe à proximité du câble basse tension. Être prudent lors de la coupe de bordures où se trouvent les câbles.

1.5 Symboles à l'écran



La fonction de minuterie commande le moment auquel le produit coupe la pelouse.



La fonction de hauteur de coupe permet de régler la hauteur de coupe du produit.



La fonction de sécurité permet à l'utilisateur de choisir parmi trois niveaux de sécurité.



La fonction de messages affiche les messages d'erreur et la cause possible des problèmes.



La fonction de minuterie adaptative adapte automatiquement les

intervalles de coupe à la pousse de l'herbe.



La fonction d'installation est destinée aux réglages manuels pendant l'installation.



La fonction réglages est l'endroit où les réglages généraux des produits sont définis.



La fonction des accessoires est utilisée pour effectuer les réglages des accessoires.



Le produit ne coupera pas l'herbe en raison de la fonction de minuterie.



Le produit suspend la fonction de minuterie.



L'indicateur de la batterie affiche le niveau de charge de la batterie. Lorsque le produit se charge, le symbole clignote.



Le produit est placé dans la station de charge, mais ne charge pas la batterie.



Le produit est réglé sur le mode ECO.



Pour Automower® Connect et Automower® Connect@Home. Communication sans fil Bluetooth® avec votre appareil mobile.



La navigation GPS est activée. Clignote lors de la collecte des données GPS. (Automower® 430X/450X).



La navigation GPS n'est pas activée.
(Automower® 430X/450X).



Les barres indiquent la puissance du signal de la réception GPRS.
(Automower® Connect)



Un X à côté des barres indique un problème concernant la connexion avec le serveur Internet. (Automower® Connect)



Le symbole de carte SIM indique qu'il y a un problème avec la carte SIM ou le module. (Automower® Connect)

1.6 Symboles sur la batterie



Lire les consignes d'utilisation.



Ne pas jeter la batterie au feu et ne pas exposer la batterie à une source de chaleur.



Ne pas plonger la batterie dans de l'eau.

1.7 Aperçu de la structure de menu 1

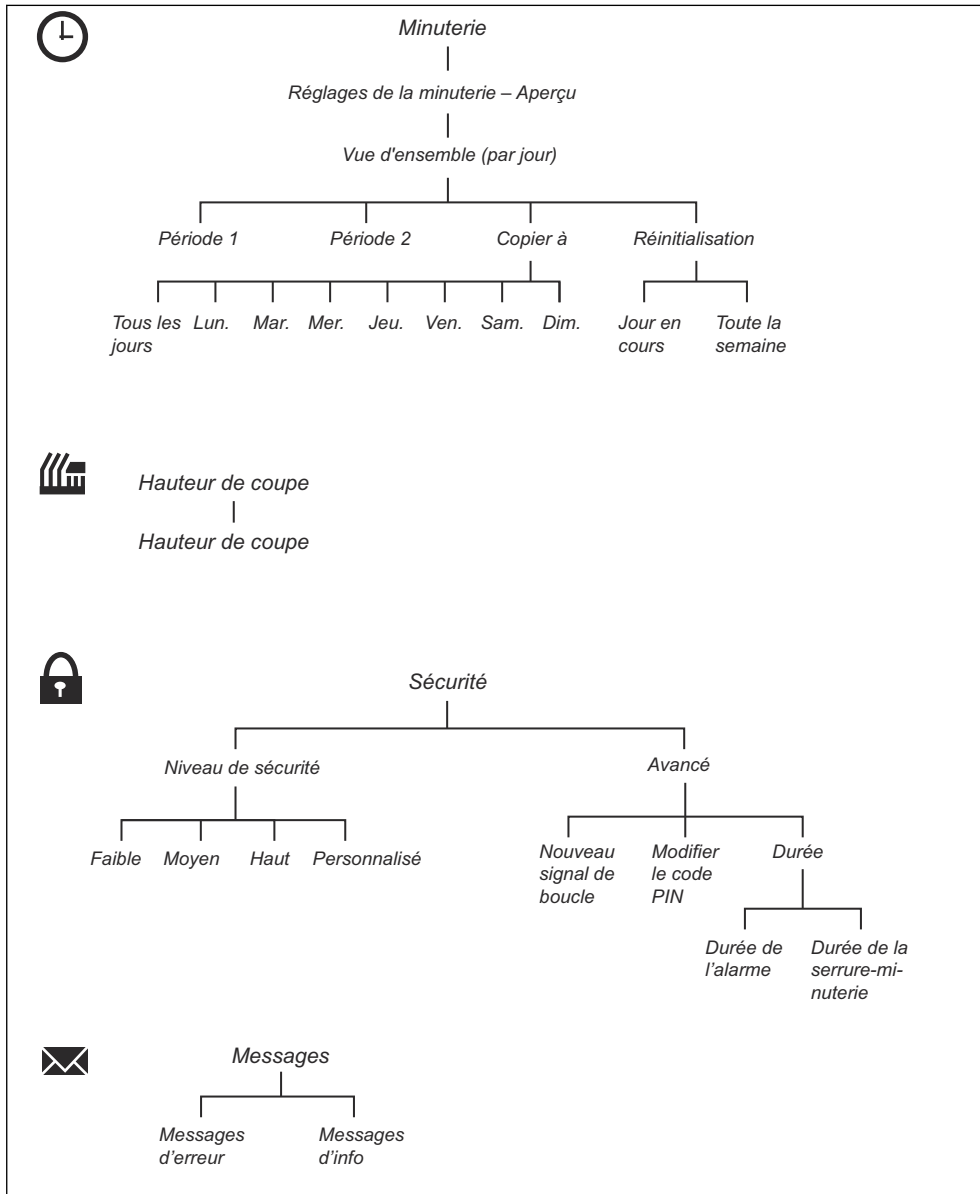

1.8 Aperçu de la structure de menu 2

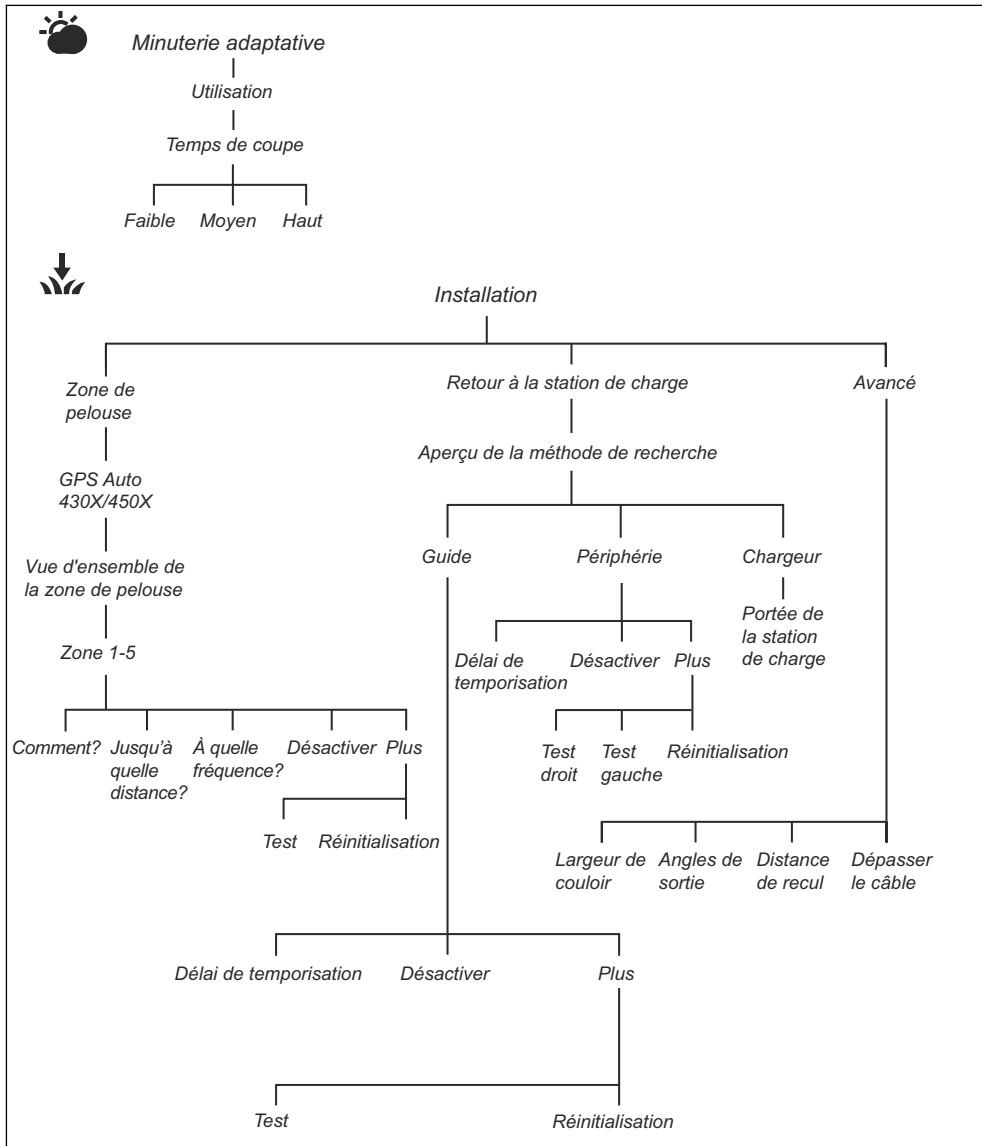

1.9 Aperçu de la structure de menu 3

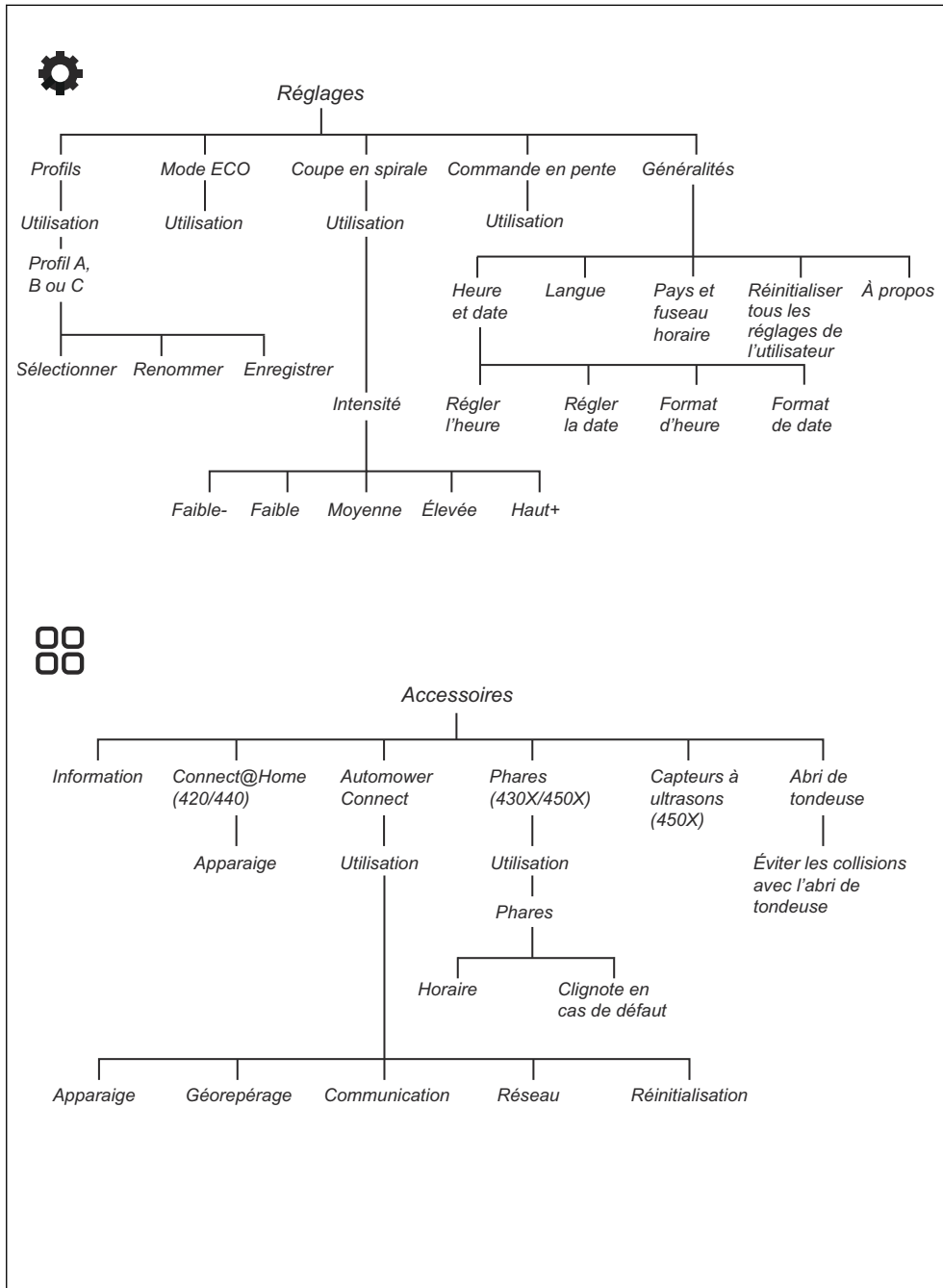

1.10 Écran

L'écran du produit affiche des renseignements et des réglages du produit.

Pour accéder à l'écran, appuyer sur le bouton **STOP** (arrêt).

1.11 Clavier

Le clavier sur le produit permet à l'utilisateur de naviguer dans le menu du produit. Pour accéder au clavier, appuyer sur le bouton **ARRÊT**.

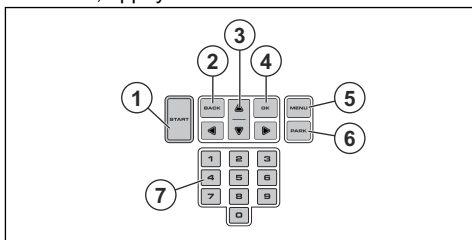

1. Le bouton **DÉMARRAGE** permet de démarrer l'utilisation du produit.
2. Le bouton **PRÉCÉDENT** permet de revenir au début des listes du menu.
3. Les boutons **fléchés** servent à naviguer dans le menu.
4. Le bouton **OK** permet de confirmer les paramètres choisis dans les menus.
5. Le bouton **MENU** permet d'accéder au menu principal.
6. Le bouton **PARK** envoie le produit à la station de charge.
7. Les boutons **numérotés** permettent également de saisir des chiffres, par exemple le code PIN, l'heure et la date.

2 Sécurité

2.1 Définitions relatives à la sécurité

Les avertissements, recommandations et remarques soulignent des points du manuel qui revêtent une importance particulière.



AVERTISSEMENT : Indique la présence d'un risque de blessure ou de décès de l'utilisateur ou de personnes à proximité si les instructions du manuel ne sont pas suivies.



MISE EN GARDE : Indique la présence d'un risque de dommages au produit, à d'autres appareils ou à la

zone adjacente si les instructions du manuel ne sont pas suivies.

Remarque : Utilisé pour donner des renseignements plus détaillés qui sont nécessaires dans une situation donnée.

2.2 Consignes générales de sécurité

Le système suivant est utilisé dans le manuel de l'opérateur pour simplifier son utilisation :

- Les textes écrits en *italique* indiquent un affichage sur l'écran du produit ou une référence à une autre section du manuel de l'opérateur.
- Les textes écrits en **gras** sont des touches du produit.
- Les textes écrits en *LETTRES MAJUSCULES* et en *italique* font référence aux différents modes de fonctionnement du produit.

2.2.1 IMPORTANT. À LIRE ATTENTIVEMENT AVANT L'UTILISATION. À CONSERVER À TITRE DE RÉFÉRENCE

L'opérateur ou l'utilisateur est responsable des accidents et des risques survenant à d'autres personnes, ainsi que de ses biens.

Cet appareil n'est pas destiné à être utilisé par des personnes (notamment des enfants) aux capacités physiques, sensorielles ou mentales limitées (qui pourraient empêcher l'utilisation sécuritaire du produit) ou manquant d'expérience et de connaissances, sauf si elles ont bénéficié de la surveillance ou des instructions concernant l'utilisation de l'appareil par une personne responsable de leur sécurité.

Cette machine peut être utilisée par des enfants âgés de 8 ans et plus, des personnes à capacités physique, mentale ou sensorielle réduites, ou des personnes avec un manque d'expérience et de connaissances s'ils sont supervisés ou s'ils ont reçu des instructions concernant l'utilisation de l'appareil de manière sécuritaire et s'ils comprennent les risques impliqués. Les réglementations locales peuvent imposer des restrictions sur l'âge de l'utilisateur. Le nettoyage et l'entretien ne doivent pas être effectués par un enfant sans supervision.

Ne jamais brancher le bloc d'alimentation à une prise électrique si la prise ou le fil est endommagé. Les fils usés ou endommagés augmentent le risque d'électrocution.

Charger seulement la batterie dans la station de charge incluse. Une mauvaise utilisation peut provoquer une décharge électrique, une surchauffe ou une fuite de liquide corrosif de la batterie. En cas de fuite d'électrolyte, rincer à l'eau ou au moyen d'un agent de neutralisation. Consulter immédiatement un médecin en cas de contact avec les yeux.

Utiliser uniquement des batteries d'origine recommandées par le fabricant. La sécurité du produit ne peut pas être garantie avec des batteries autres que celles originales. Ne pas utiliser des batteries non rechargeables.

L'appareil doit être déconnecté du câblage d'alimentation principale lors du retrait de la batterie.



AVERTISSEMENT : Le produit peut être dangereux s'il est mal utilisé.



AVERTISSEMENT : Ne pas utiliser le produit lorsque des personnes, en particulier des enfants ou des animaux, se trouvent dans la zone de travail.



AVERTISSEMENT : Garder les mains et les pieds à l'écart des lames en rotation. Ne jamais placer les mains ou les pieds en dessous ou à proximité du produit lorsque le moteur tourne.

2.3 Consignes de sécurité pour l'utilisation

2.3.1 Utilisation

- Le produit ne doit être utilisé qu'avec les équipements recommandés par le fabricant. Aucune autre utilisation n'est autorisée. Les instructions du fabricant concernant l'utilisation et l'entretien doivent être respectées à la lettre.
- Des panneaux d'avertissement doivent être placés autour de la zone de travail du produit, s'il est utilisé dans des aires publiques. Les panneaux doivent contenir le texte suivant : **Avertissement! Tondeuse**

automatique! Ne pas s'approcher de l'appareil! Superviser les enfants!

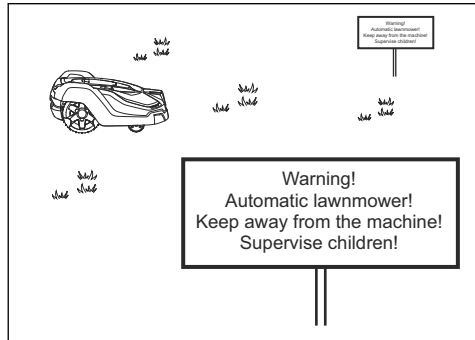

- Utiliser la fonction **PARK** ou éteindre l'interrupteur principal quand des personnes, en particulier des enfants ou des animaux, se trouvent dans la zone de travail. Il est recommandé de programmer le produit pour une utilisation pendant les heures où personne n'utilise la zone, par exemple la nuit. Se reporter à la section *Stationné jusqu'à nouvel ordre à la page 40*. Prendre en compte le fait que certaines espèces, p. ex. les hérissons, sont actives la nuit. Ils peuvent potentiellement être blessés par le produit.
- Le produit peut seulement être utilisé, entretenu et réparé par des personnes parfaitement familiarisées avec ses caractéristiques spéciales et au courant des règles de sécurité. Lire attentivement le manuel d'utilisation et veiller à bien comprendre les instructions avant d'utiliser le produit.
- Il est interdit de modifier la conception originale du produit. Toutes les modifications effectuées sont à vos propres risques.
- Vérifier qu'aucun objet tel que des pierres, des branches, des outils, des jouets ou autres ne se trouve sur la pelouse, car il pourrait endommager les lames. Les objets présents sur la pelouse peuvent également se coincer dans le produit. De l'aide peut être nécessaire pour retirer l'objet avant que la tonte ne reprenne. Régler toujours l'interrupteur principal à la position 0 avant de remédier à un blocage.

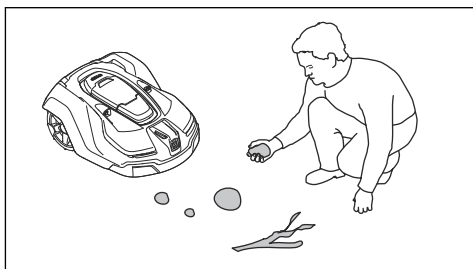

- Placer le produit en marche en suivant les instructions. Lorsque l'interrupteur principal se trouve à la position 1, s'assurer de garder les mains et les pieds à l'écart des lames en rotation. Ne jamais placer les mains ou les pieds en dessous du produit.
- Ne jamais toucher les pièces dangereuses mobiles, telles que le disque de coupe, avant qu'elles ne soient complètement arrêtées.
- Ne jamais soulever ou ne jamais transporter le produit lorsque l'interrupteur principal se trouve à la position 1.
- Ne jamais laisser le produit entrer en collision avec des personnes ou d'autres êtres vivants. Si une personne ou un autre être vivant se trouve sur la trajectoire du produit, ce dernier doit être arrêté immédiatement. Se reporter à la section *Arrêt de la machine à la page 40*.
- Ne rien poser sur le produit ni sur sa station de charge.
- Ne pas utiliser le produit s'il comprend une protection, une carrosserie ou un disque de coupe défectueux. Il ne doit pas non plus être utilisé si les lames, les vis, les écrous ou les câbles sont défectueux. Ne jamais brancher ou toucher un câble endommagé avant que celui-ci ne soit débranché de l'alimentation.
- Ne pas utiliser pas le produit si l'interrupteur principal ne fonctionne pas.
- Toujours éteindre le produit à l'aide de l'interrupteur principal lorsqu'il n'est pas utilisé. Le produit ne peut démarrer que lorsque l'interrupteur principal se trouve à la position 1 et que le bon code NIP a été saisi.
- Le produit ne doit jamais être utilisé en même temps qu'un arroseur. Utiliser la fonction de minuterie pour ne jamais faire fonctionner le produit et l'arrosage

simultanément. Se reporter à la section *Pour effectuer les réglages de la minuterie à la page 27*.

- Husqvarna ne garantit pas la compatibilité totale entre le produit et d'autres dispositifs sans fil comme des télécommandes, des transmetteurs radio, des boucles d'écoute, des clôtures électrifiées enterrées pour animaux ou autres.
- L'alarme intégrée est très forte. Faire preuve de prudence, surtout si le produit est manipulé à l'intérieur.
- Les objets métalliques sur le sol (par exemple, le béton armé ou les filets anti-taupes) peuvent provoquer un arrêt de la machine. En effet, ils peuvent être à l'origine d'interférences avec le signal boucle, ce qui peut se traduire par un arrêt de la machine.
- La température de fonctionnement et de stockage est de 0 à 50 °C/32 à 122 °F. La plage de température pour la charge est de 0 à 45 °C/32 à 113 °F. Une température trop élevée risque d'endommager le produit.

2.3.2 Sécurité en matière de batteries



AVERTISSEMENT : Les batteries lithium-ion peuvent exploser ou provoquer un incendie si elles sont démontées, court-circuitées, exposées à l'eau ou au feu ou à des températures élevées. Manipuler avec précaution; ne pas démonter ou ouvrir la batterie et ne pratiquer aucun type d'utilisation électrique ou mécanique. Ranger à l'abri de la lumière directe du soleil.

Pour obtenir des renseignements supplémentaires sur la batterie, voir la section *Données techniques à la page 62*

2.3.3 Comment soulever et déplacer le produit

Pour déplacer le produit en toute sécurité à partir ou au sein de la zone de travail :

1. Appuyer sur le bouton **ARRÊT** pour arrêter le produit.

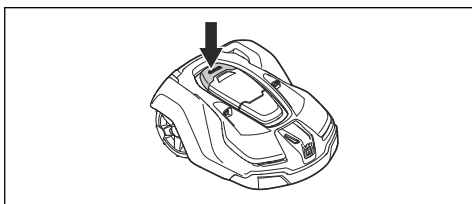

- Placer l'interrupteur principal à la position 0.

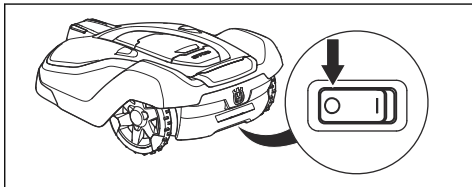

- Transporter le produit à l'aide de la poignée en dessous du produit avec le disque de coupe éloigné du corps.



MISE EN GARDE : Ne pas soulever pas le produit lorsqu'il est stationné dans la station de charge. Cela peut endommager la station de charge ou le produit. Appuyer sur **ARRÊT** et tirer sur le produit pour le sortir de la station de charge avant de le soulever.

2.3.4 Entretien



AVERTISSEMENT : Lorsque le produit est retourné, l'interrupteur principal doit toujours se trouver à la position 0.

L'interrupteur principal doit toujours se trouver à la position 0 avant d'effectuer des travaux sur le châssis du produit, par exemple le nettoyage ou le remplacement des lames.

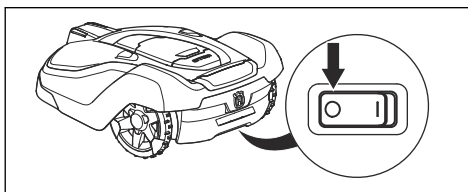

MISE EN GARDE : Ne jamais nettoyer le produit au moyen d'un nettoyeur à haute pression ou à l'eau courante. Ne jamais utiliser de solvants pour le nettoyage.



MISE EN GARDE : Utiliser la prise pour débrancher la station de charge avant toute opération d'entretien ou de nettoyage de la station de charge ou de la boucle de câble.

Inspecter le produit toutes les semaines et remplacer les composants endommagés ou usés. Se reporter à la section *Entretien à la page 42*.

2.3.5 En cas d'orage

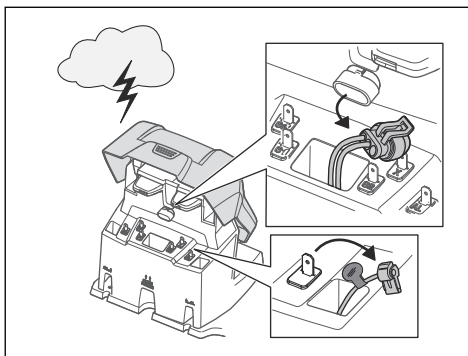

Pour réduire le risque d'endommagement des pièces électriques du produit et de la station de charge, nous recommandons de défaire tous les branchements de la station de charge (bloc d'alimentation, câble périphérique et câbles guides) en cas de risque d'orage.

- Marquer les câbles afin de faciliter le rebranchement. Les connexions de la station de charge sont marquées par AR, AL et G1. Certains modèles ont des câbles de guidage supplémentaires (G2, G3).

2. Débrancher tous les fils et le bloc d'alimentation.
3. Brancher tous les câbles et le bloc d'alimentation lorsque le risque d'orage est passé. Il est important de connecter chaque câble à la bonne place.

3 Installation

3.1 Introduction – Installation



AVERTISSEMENT : Lire et comprendre le chapitre sur la sécurité avant d'installer le produit.



MISE EN GARDE : N'utiliser que des pièces de rechange et du matériel d'installation d'origine.

Remarque : Se reporter à la section www.husqvarna.com pour plus de détails sur l'installation.

3.2 Avant l'installation des câbles

On peut choisir de fixer les câbles au moyen de jalons ou de les enterrer. On peut utiliser les 2 procédures pour la même zone de travail.

- Enterrer le câble périphérique ou le câble guide s'il est nécessaire d'utiliser un démousseur sur la zone de travail. Si ce n'est pas le cas, fixer le câble périphérique ou le câble guide au moyen de jalons.
- Couper l'herbe avant d'installer le produit. S'assurer que l'herbe présente une hauteur maximale de 10 cm/4 po.

Remarque : Les premières semaines qui suivent l'installation, le niveau sonore perçu lors de la coupe de l'herbe peut être plus élevé que prévu. Après l'utilisation du produit pendant un certain temps, le niveau sonore perçu est nettement plus bas.

3.3 Avant l'installation du produit

- Faire un plan détaillé de la zone de travail et y inclure tous les obstacles.
- Tracer un repère sur le plan détaillé pour le placement de la station de charge, le câble périphérique et le câble guide.
- Tracer un repère sur le plan détaillé pour indiquer l'emplacement où le câble guide se raccorde au câble périphérique. Se reporter à la section *Pour installer le câble guide à la page 24.*

- Comblers les trous de la pelouse.

Remarque : Les trous remplis d'eau dans la pelouse peuvent endommager le produit.

3.3.1 Pour examiner le placement de la station de charge

- Laisser au moins 2 m/7 pi d'espace libre à l'avant de la station de charge.
- Garder un minimum de 1.5 m/5 pi d'espace libre à droite et à gauche de la station de charge.
- Placer la station de charge à proximité d'une prise de courant extérieure.
- Stationner la station de charge sur une surface de niveau.

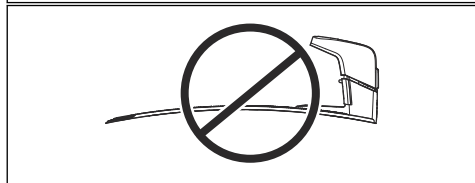
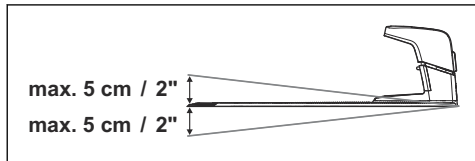

- Placer la station de charge dans la section la plus basse possible de la zone de travail.
- Placer la station de charge dans une zone sans système d'irrigation.
- Placer la station de charge dans une zone avec une protection contre le soleil.
- Si la station de charge est installée sur un îlot, s'assurer de raccorder le câble guide à l'îlot. Se reporter à la section *Pour faire un îlot à la page 21.*

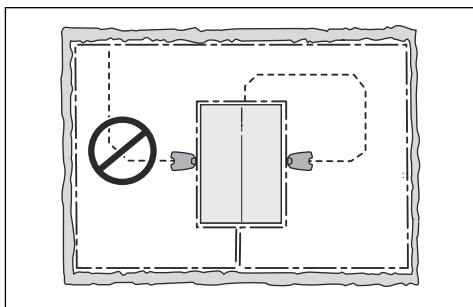

3.3.2 Pour examiner le placement du bloc d'alimentation

- Placer le bloc d'alimentation dans une zone avec un toit et une protection contre le soleil et la pluie.
- Placer le bloc d'alimentation dans une zone avec une bonne ventilation.
- Utiliser un dispositif de protection contre les courants résiduels (RCD) lors du branchement du bloc d'alimentation à la prise de courant.



AVERTISSEMENT : Ne pas altérer le bloc d'alimentation. Ne pas couper ou étendre le câble basse tension. Il y a un risque d'électrocution.

Des câbles basse tension de différentes longueurs sont disponibles sous forme d'accessoires.



MISE EN GARDE : S'assurer que les lames du produit ne coupent pas le câble basse tension.



MISE EN GARDE : Ne pas placer le câble basse tension dans une bobine ou en dessous de la plaque de la station de charge. La bobine provoque des interférences avec le signal provenant de la station de charge.



3.3.3 Pour examiner le placement du câble périphérique

Le câble périphérique doit former une boucle autour de la zone de travail. Les capteurs dans le produit détectent lorsque celui-ci s'approche du câble périphérique, et le produit sélectionne alors une autre direction.



MISE EN GARDE : Si la zone de travail est adjacente à des plans d'eau, à des pentes, à des précipices ou à une voie publique, le câble périphérique doit être doté d'un mur de protection. Le mur doit avoir une hauteur de 15 cm/6 po au minimum.

Pour faciliter la connexion entre le câble guide et le câble périphérique, il est recommandé de créer un œillet à l'endroit où le câble guide sera connecté. Créer l'œillet à environ 20 cm/8 po du câble périphérique.

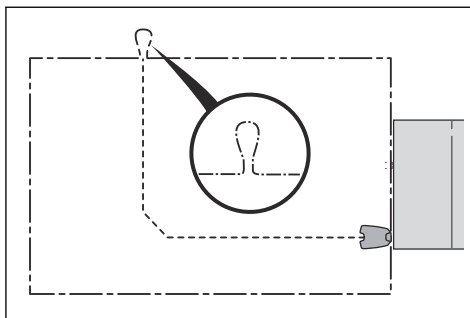

Remarque : Avant d'installer le câble périphérique et le câble guide, faire un plan de la zone de travail.

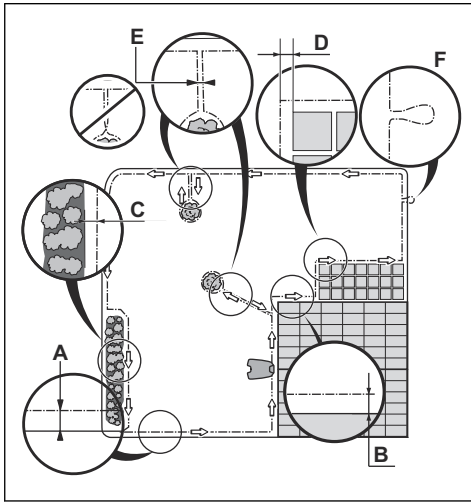

- Placer le câble périphérique autour de toute la zone de travail (A). Adapter la distance entre le câble périphérique et les obstacles.
- Placer le câble périphérique à 35 cm/14 po (B) d'un obstacle dont la hauteur est supérieure à 5 cm/2 po.

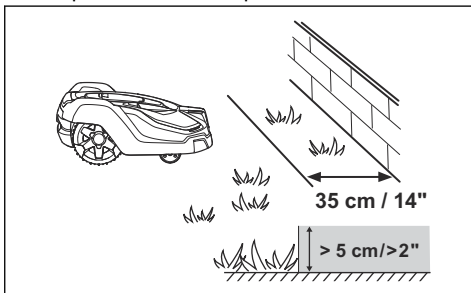

- Placer le câble périphérique à 30 cm/12 po (C) d'un obstacle dont la hauteur est de 1-5 cm/0.4-2 po.
- Placer le câble périphérique à 10 cm/4 po (B) d'un obstacle dont la hauteur est inférieure à 1 cm/0.4 po.
- En présence d'une allée pavée qui est au même niveau que la pelouse, placer le câble périphérique sous l'allée pavée.

Remarque : Si la largeur de l'allée pavée est d'au moins 30 cm/12 po, utiliser le paramètre d'usine de la fonction

Dépassement du câble pour couper toute l'herbe adjacente à l'allée pavée.



MISE EN GARDE : Ne pas laisser le produit fonctionner sur du gravier.

- En cas de formation d'un îlot, placer les câbles périphériques en direction ou en provenance de l'îlot à proximité les uns des autres (E). Placer les câbles dans le même jalon.
- Faire un œillet (F) où le câble guide doit être raccordé au câble périphérique.



MISE EN GARDE : Éviter les courbes trop prononcées lors de l'installation du câble périphérique.



MISE EN GARDE : Pour une utilisation prudente sans bruit, isoler tous les obstacles tels que les arbres, les racines et les pierres.

3.3.3.1 Pour placer le câble périphérique sur un terrain en pente

Le produit peut fonctionner en pente. Les zones trop inclinées doivent être isolées par le câble périphérique. Le gradient (%) est calculé en fonction de la hauteur par mètre. Par exemple : 10 cm/100 cm = 10%.

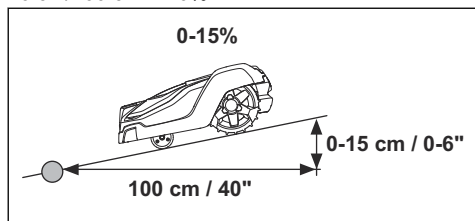

- Pour des pentes inclinées de plus de 45% à l'intérieur de la zone de travail, isoler la pente au moyen du câble périphérique.
- Pour des pentes inclinées de plus de 15% le long du bord extérieur de la pelouse, placer le câble périphérique à 20 cm/8 po (A) du bord.

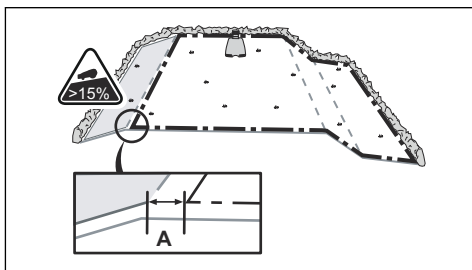

- Les pentes adjacentes à une voie publique doivent être isolées à l'aide d'un câble périphérique. Placer une clôture ou un mur de protection le long de la bordure extérieure de la pente.

3.3.3.2 Passages.

Un passage est une section qui dispose d'un câble périphérique sur chaque côté et qui se raccorde à 2 zones de travail. Le passage doit avoir une largeur de 60 cm/24 po au minimum.

Remarque : Si la largeur du passage est inférieure à 2 m/6.5 pi, installer un câble guide dans le passage.

3.3.3.3 Pour faire un îlot

- Placer le câble périphérique sur l'obstacle et autour de celui-ci pour constituer un îlot.
- Placer les 2 sections du câble périphérique en direction et en provenance de l'obstacle ensemble.
- Placer les 2 sections du câble périphérique dans le même jalon.

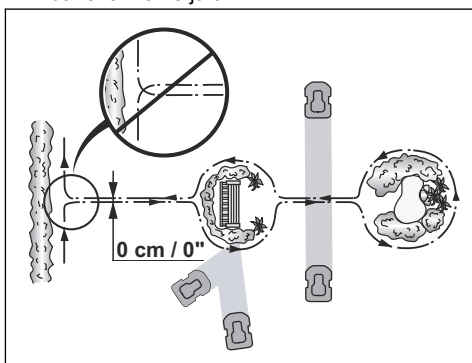

MISE EN GARDE : Ne pas placer une section du câble périphérique

sur l'autre. Les sections du câble périphérique doivent être parallèles.



MISE EN GARDE : Ne pas placer le câble guide à travers le câble périphérique, par exemple si le câble périphérique va vers un îlot.

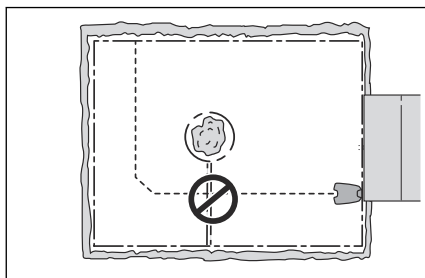

3.3.3.4 Pour établir une zone secondaire

Établir une zone secondaire (B) si la zone de travail dispose de 2 zones qui ne sont pas raccordées au moyen d'un passage. La zone de travail avec la station de charge est la zone principale (A).

Remarque : Le produit doit être déplacé manuellement entre la zone principale et la zone secondaire.

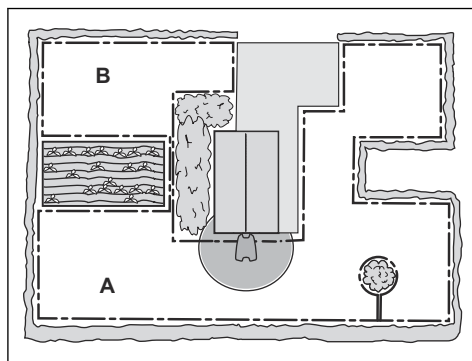

- Placer le câble périphérique autour de la zone secondaire (B) pour constituer un îlot. Se reporter à la section *Pour faire un îlot* à la page 21.

Remarque : Le câble périphérique doit être disposé en une seule boucle autour de toute la zone de travail (A + B).

Remarque : Lorsque le produit coupe l'herbe dans la zone secondaire, sélectionner le mode *zone secondaire*. Se reporter à la section *Zone secondaire* à la page 40.

3.3.4 Pour examiner le placement du câble guide

- Placer le câble guide sur une ligne à un minimum de 2 m/7 po à l'avant de la station de charge.
- S'assurer que le câble guide dispose d'autant d'espace libre que possible à gauche du câble guide, tel qu'observé en faisant face à la station de charge. Se reporter à la section *Pour régler la largeur de couloir* à la page 33.
- Placer le câble guide à au moins 30 cm/12 po du câble périphérique.
- Éviter les courbes trop prononcées lors de l'installation du câble guide.
- Si la zone de travail présente une pente, placer le câble guide en diagonale sur la pente.

3.3.5 Exemples de zone de travail

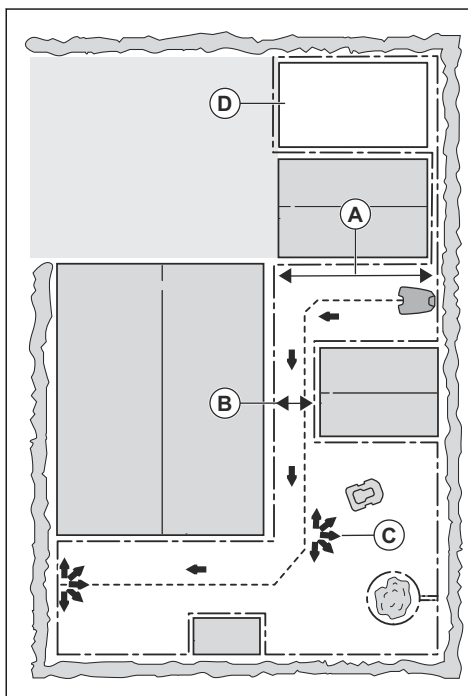

- Si la station de charge est placée dans une petite zone (A), s'assurer que la distance jusqu'au câble périphérique est d'au moins 3 m/10 pi.
- Si la zone de travail dispose d'un passage (B), s'assurer que la distance jusqu'au câble périphérique est à au moins 2 m/6.5 pi. Si le passage est plus petit que 2 m/6.5 pi, poser un câble guide dans le passage. Le passage minimal entre le câble périphérique est de 60 cm/24 po.
- Si la zone de travail comporte des zones reliées par un passage étroit (B), le produit peut être réglé pour quitter le câble guide après une certaine distance (C). Les paramètres sont modifiables dans *Zone de pelouse* à la page 30.
- Utiliser la navigation assistée par GPS. Se reporter à la section *Zone de pelouse* à la page 30.
- Si la zone de travail inclut une zone secondaire (D), se reporter à la section *Pour établir une zone secondaire* à la page 21.

Placer le produit dans la zone secondaire et sélectionner le mode *zone secondaire*. Se reporter à la section *Zone secondaire à la page 40*.

3.4 Installation du produit

3.4.1 Pour installer la station de charge



AVERTISSEMENT : Respecter les réglementations nationales concernant la sécurité électrique.

1. Lire et comprendre les instructions relatives à la station de charge. Se reporter à la section *Pour examiner le placement de la station de charge à la page 18*.
2. Placer la station de charge dans la zone sélectionnée.
3. Raccorder le câble basse tension à la station de charge.
4. Placer le bloc d'alimentation à une hauteur minimale de 30 cm / 12 po.

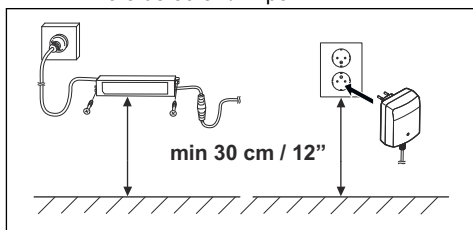

MISE EN GARDE : L'outil ne doit être utilisé qu'avec l'unité de bloc d'alimentation fournie par Husqvarna.



AVERTISSEMENT : Ne pas placer le bloc d'alimentation à une hauteur présentant un risque de contact avec de l'eau. Ne pas placer le bloc d'alimentation sur le sol.



AVERTISSEMENT : Ne pas enfermer le bloc d'alimentation. De l'eau condensée peut endommager le bloc

d'alimentation et accroître le risque de choc électrique.

5. Brancher le câble du bloc d'alimentation à une prise de courant extérieure de 100 à 240 V.



AVERTISSEMENT : Applicable aux États-Unis et au Canada. Si le bloc d'alimentation est installé à l'extérieur : Risque de décharge électrique. Installer uniquement sur une prise avec un interrupteur différentiel (DDFT) qui a un boîtier résistant aux intempéries, avec le capuchon inséré ou retiré.

6. Fixer le câble basse tension dans le sol à l'aide de jalons ou l'enterrer. Se reporter à la section *Pour mettre le câble en place à l'aide de jalons à la page 24* ou *Pour enterrer le câble périphérique ou le câble guide à la page 25*.
7. Raccorder les câbles à la station de charge. Se reporter aux sections *Pour installer le câble périphérique à la page 23* et *Pour installer le câble guide à la page 24*.
8. Fixer la station de charge au sol à l'aide des vis fournies.



MISE EN GARDE : Ne pas creuser de nouveaux trous dans la plaque de la station de charge.



MISE EN GARDE : Ne pas poser les pieds sur la station de charge.

3.4.2 Pour installer le câble périphérique

1. Placer le câble périphérique autour de toute la zone de travail. Démarrer et terminer l'installation derrière la station de charge.



MISE EN GARDE : Ne pas placer un câble non adéquat dans une bobine. La bobine provoque des interférences avec le produit.

2. Ouvrir le connecteur et placer le câble périphérique dans le connecteur.

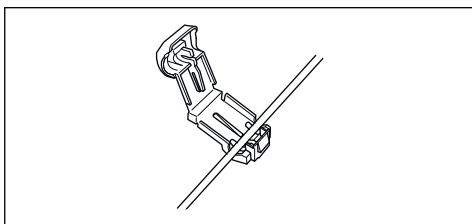

3. Fermer le connecteur à l'aide d'une pince.
4. Couper le câble périphérique à 1-2 cm/ 0.4-0.8 po au-dessus de chaque connecteur.
5. Placer l'extrémité droite du câble périphérique dans le profilé qui porte la marque « AR ».
6. Placer l'extrémité gauche du câble périphérique dans le profilé qui porte la marque « AL ».
7. Pousser le connecteur droit sur la broche métallique de la station de charge marquée du repère « AR ».
8. Pousser le connecteur gauche sur la broche métallique de la station de charge marquée du repère « AL ».
9. Placer la marque de câble sur le câble périphérique de gauche et de droite.

3.4.3 Pour installer le câble guide

1. Ouvrir le connecteur et placer les câbles dans le connecteur.
2. Fermer le connecteur à l'aide d'une pince.
3. Couper les câbles guides à 1-2 cm/ 0.4-0.8 po au-dessus de chaque connecteur.
4. Placer les câbles guides au centre sous la plaque de la station de charge et les pousser dans la fente de la tour de la station de charge.
5. Pousser le connecteur sur la broche métallique de la station de charge marquée du repère « G1 » (le cas échéant, également pour G2 et G3).
6. Placer la marque de câble sur les câbles guides.
7. Placer l'extrémité des câbles guides à l'œillet du câble périphérique.
8. Couper le câble périphérique à l'aide d'une paire coupe-fil.

9. Brancher les câbles guides au câble périphérique à l'aide d'un raccord.

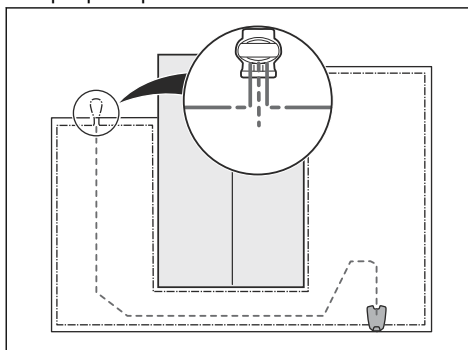

- a) Placer les 2 extrémités du câble périphérique et l'extrémité des câbles guides dans le raccord.

Remarque : S'assurer de pouvoir observer l'extrémité des câbles guides à travers la zone transparente du raccord.

- b) Pousser le bouton sur le raccord à l'aide d'une pince multiprises.



MISE EN GARDE : Des câbles doubles, ou un bloc à borne à vis isolé avec du ruban, ne constituent pas des jonctions satisfaisantes. L'humidité du sol peut causer l'oxydation du câble et, au bout de quelque temps, la rupture du circuit.

10. Fixer les câbles guides au sol à l'aide des pieux ou les enterrer dans le sol. Se reporter à la section *Pour mettre le câble en place à l'aide de jalons à la page 24* ou *Pour enterrer le câble périphérique ou le câble guide à la page 25*.

3.5 Pour mettre le câble en place à l'aide de jalons

- Placer le câble périphérique et le câble guide sur le sol.
- Placer les jalons à une distance maximale de 30 cm/12 pi les uns des autres.
- Fixer les jalons au sol à l'aide d'un marteau ou d'un maillet en plastique.



MISE EN GARDE : S'assurer que les jalons maintiennent le câble périphérique et le câble guide contre le sol.

Remarque : Le câble est envahi par de l'herbe et n'est pas visible au bout de quelques semaines.

3.6 Pour enterrer le câble périphérique ou le câble guide

- Couper une rainure dans le sol à l'aide d'un coupe-bordure ou d'une pelle droite.
- Placer le câble périphérique et le câble guide à 30 cm/12 pi dans le sol.

3.7 Pour allonger le câble périphérique ou le câble guide

Remarque : Allonger le câble périphérique ou le câble guide s'il est trop court pour la zone de travail. Utiliser des pièces de rechange d'origine, par exemple des raccords.

1. Couper le câble périphérique ou le câble guide au moyen d'une paire coupe-fil lorsqu'il est nécessaire d'installer la rallonge.
2. Ajouter du câble selon le besoin pour installer la rallonge.
3. Placer le câble périphérique ou le câble guide en position.
4. Placer les extrémités du câble dans un raccord.

Remarque : S'assurer de pouvoir observer les extrémités du câble périphérique ou du câble guide à travers la zone transparente du raccord.

5. Pousser le bouton sur le raccord à l'aide d'une pince multiprises.

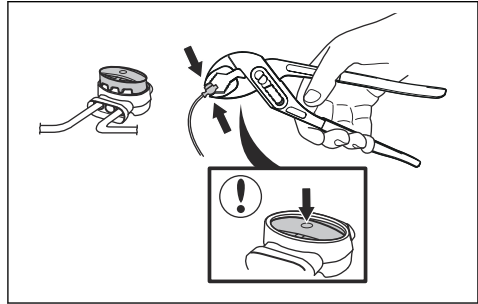

6. Placer le câble périphérique ou le câble guide au moyen de jalons.

3.8 Après l'installation du produit

3.8.1 Pour effectuer une vérification visuelle de la station de charge

1. S'assurer que le voyant à DEL de la station de charge présente une lumière verte.
2. Si le voyant à DEL est dépourvu de lumière verte, effectuer un contrôle de l'installation. Se reporter aux sections *Témoin à DEL de la station de charge à la page 53* et *Pour installer la station de charge à la page 23*.

3.8.2 Pour effectuer les réglages de base

Avant de démarrer le produit pour la première fois, effectuer les réglages de base et étalonner le produit.

1. Appuyer sur le bouton **ARRÊT**.
2. Placer l'**interrupteur principal** à la position 1.
3. Appuyer sur les boutons **fléchés** et sur le bouton **OK**. Sélectionner *la langue, le pays, la date, l'heure* et régler un code NIP.

Remarque : Il n'est pas possible d'utiliser 0000 comme code NIP.

4. Placer le produit dans la station de charge.
5. Appuyer sur le bouton **DÉMARRAGE** et fermer le loquet.

Remarque : Certains modèles nécessitent un code PIN défini en usine avant la sélection d'un code PIN personnel.

Remarque : Utiliser la page MÉMO au début du manuel pour noter le code PIN. *Introduction à la page 3.*

Le produit s'éloigne alors de la station de charge et s'immobilise pendant qu'il effectue l'étalonnage de certains de ses réglages.

3.9 Application Automower® Connect

L'application offre 2 modes de connectivité : Connectivité cellulaire longue portée et connectivité Bluetooth® courte portée.

Le produit peut se connecter aux appareils mobiles qui ont l'application Automower® Connect installée. Automower® Connect est une application gratuite pour votre appareil mobile. L'application Automower® Connect offre des fonctions supplémentaires pour votre produit Husqvarna : Il est possible :

- de voir l'état du produit.
- de modifier les réglages du produit.
- d'obtenir des renseignements détaillés sur le produit.
- de recevoir une alarme si le produit sort de la zone de travail.

Pour jumeler le produit et l'application, se reporter à *Pour jumeler l'application Automower® Connect et le produit à la page 37* et à *Pour jumeler l'application Automower® Connect@Home et le produit à la page 36.*

Remarque : Si la connectivité cellulaire ne fonctionne pas ou si aucun compte Husqvarna n'a été créé, on peut utiliser Automower® Direct pour accéder au produit au moyen de la connectivité Bluetooth® à courte portée. Se reporter à la section *Pour commencer à utiliser Automower® Direct à la page 38.*

Remarque : Tous les pays ne prennent pas en charge l'application Automower® Connect en raison des systèmes cellulaires régionaux. Le service à vie Automower® Connect inclus s'applique uniquement si un sous-traitant de tierce partie offre le service de 2G/3G dans la zone de fonctionnement.

3.9.1 Pour installer Automower® Connect

1. Télécharger l'application Automower® Connect sur votre appareil mobile.
2. Créer un compte Husqvarna dans l'application Automower® Connect.
3. Ouvrir une session dans l'application Automower® Connect au moyen de votre compte Husqvarna.

3.9.2 Menu Automower® Connect

Le menu principal dans l'application Automower® Connect offre 4 options :

- *Tableau de bord*
- *Carte*
- *Réglages*
- *Messages (seulement disponible pour la connectivité Bluetooth courte portée)*

3.9.2.1 Tableau de bord

Le tableau de bord indique l'état actuel du produit, visuellement et dans le texte. Il est très facile de commander le produit en appuyant sur les commandes, par exemple *Stationnement*.

Dans la partie inférieure du tableau de bord, il y a des raccourcis vers les options *Réglages de la minuterie* et *Carte*. Le tableau de bord indique également les symboles comme suit :

1. L'état de la batterie indique le niveau de batterie restant. Un éclair apparaît au-dessus du symbole de batterie lorsque le produit charge sa batterie. Une fiche apparaît au-dessus du symbole de batterie lorsque le produit se trouve dans la station de charge sans charger.
2. Hauteur de coupe.

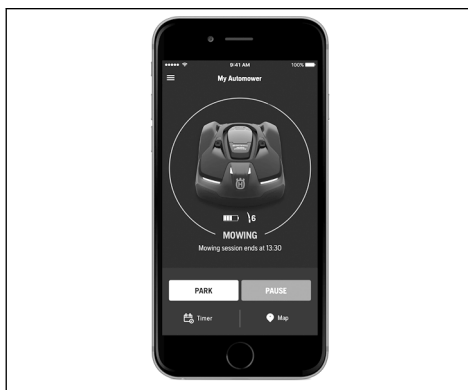

Pour obtenir de plus amples renseignements à propos des modes de fonctionnement *Démarrage*, *Stationnement* et *Pause*, voir *Fonctionnement à la page 39*.

3.9.2.2 Carte

La carte indique la position actuelle du produit et le point central de réglage (origine) de la fonction de géorepérage.

3.9.2.3 Réglages dans l'application Automower® Connect



Le produit présente des réglages d'usine mais les réglages peuvent être adaptés à chaque zone de travail.

La plupart des paramètres de l'application Automower® Connect peuvent être réglés sur l'écran du produit. Se reporter à la section *Pour effectuer les réglages du produit à la page 27*. Certains paramètres ne peuvent être réglés dans Bluetooth® qu'à courte distance pour des motifs de sécurité.

3.9.2.4 Messages

Dans ce menu, il est possible de consulter les messages d'erreur et d'information précédents. En ce qui concerne les messages, il existe des astuces et des conseils à suivre pour résoudre le problème.

Remarque : Le menu *Messages* n'est disponible que pour la connectivité Bluetooth® à courte portée.

3.10 Pour effectuer les réglages du produit

Le produit présente des réglages d'usine mais les réglages peuvent être adaptés à chaque zone de travail.

3.10.1 Pour accéder au menu.

1. Appuyer sur le bouton **STOP** (arrêt).
2. Entrer le code PIN sur le clavier.
3. Appuyer sur le bouton **MENU**.

3.10.2 Pour effectuer les réglages de la minuterie



3.10.2.1 Pour calculer le réglage de la minuterie

1. Calculez la dimension de votre pelouse en m^2 / yd^2 .
2. Divisez le m^2 / yd^2 de la pelouse avec la capacité de fonctionnement approximative. Reportez-vous au tableau ci-dessous.
3. Le résultat est égal au nombre d'heures pendant lesquelles le produit doit fonctionner chaque jour.

Remarque : La capacité de fonctionnement est approximative et les réglages de la minuterie peuvent être modifiés.

Modèle	Capacité de fonctionnement approximative, m^2/h / yd^2/h
Automower® 420	90 / 107
Automower® 430X	135 / 161
Automower® 440	165 / 197
Automower® 450X	205 / 245

Exemple : Pour une pelouse de $500 m^2 / 600 yd^2$, la tonte doit être effectuée avec l'outil Automower® 420.

$$500 m^2 / 90 \approx 5.5$$

$$600 yd^2 / 107 \approx 5.5$$

Jours/semaine	h / jour	Réglages de la minuterie
7	5.5	07:00 - 12:30 / 07:00 am - 12:30 pm

3.10.2.2 Pour régler la minuterie

1. Effectuez les étapes 1 à 3 de la section *Pour accéder au menu*, à la page 27.
2. Utiliser les boutons **fléchés** et le bouton **OK** pour se déplacer dans la structure de menu *Minuterie > Aperçu des réglages de la minuterie*.

- Utiliser les boutons **fléchés** et le bouton **OK** pour sélectionner le jour.
- Utiliser les boutons **fléchés** et le bouton **OK** pour sélectionner la période de temps.
- Saisir l'heure à l'aide des boutons **numérotés**. Le produit peut couper l'herbe 1 ou 2 périodes chaque jour.

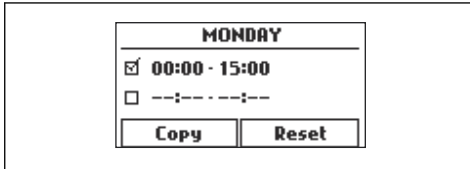

- Si le produit ne doit pas couper l'herbe pendant un jour indiqué, décocher la case adjacente aux 2 périodes.

3.10.2.3 Pour copier le réglage de la minuterie

- Effectuez les étapes 1 à 3 de la section *Pour accéder au menu*, à la page 27.
- Utiliser les boutons **fléchés** et le bouton **OK** pour se déplacer dans la structure de menu *Minuterie > Aperçu des réglages de la minuterie > Aperçu > Copier vers*.
- Utiliser les boutons **fléchés** et le bouton **OK** pour copier le réglage de la minuterie. Il est possible de copier les réglages de la minuterie au quotidien ou pour la semaine complète.

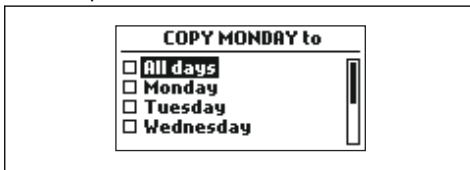

3.10.2.4 Pour réinitialiser le réglage de la minuterie

Il est possible d'effacer tous les réglages de la minuterie et d'utiliser le réglage d'usine. Le réglage d'usine de la minuterie permet au produit de fonctionner à toute heure de chaque jour de la semaine. Se reporter à la section *Pour effectuer les réglages de la minuterie* à la page 27.

- Effectuez les étapes 1 à 3 de la section *Pour effectuer les réglages de base* à la page 25.
- Utiliser les boutons **fléchés** et le bouton **OK** pour se déplacer dans la structure de menu *Minuterie > Aperçu des réglages de la*

minuterie > Aperçu > Réinitialiser la minuterie.

- Appuyer sur les boutons **fléchés** pour sélectionner *Jour en cours* afin de rétablir uniquement les réglages d'usine de la date en cours.
- Appuyer sur les boutons **fléchés** pour sélectionner *Toute la semaine* afin de rétablir les réglages d'usine de tous les réglages de la minuterie.

- Appuyer sur le bouton **OK**.

3.10.3 Hauteur de coupe



La hauteur de coupe peut être réglée de MIN (2 cm/0.8 po.) à MAX (6 cm/2.5 po.).

Remarque : Le réglage de la hauteur s'affiche à l'écran du produit sous forme d'échelle ou de valeur numérique.



MISE EN GARDE : Pendant les premières semaines qui suivent l'installation, la hauteur de coupe doit être réglée sur MAX pour éviter d'endommager la boucle de câble. Après cela, la hauteur de coupe peut être abaissée progressivement toutes les semaines jusqu'à atteindre la hauteur désirée.

3.10.3.1 Réglage de la hauteur de coupe

- Effectuez les étapes 1 à 3 de la section *Pour accéder au menu*, à la page 27.
- Utiliser les boutons **fléchés** et le bouton **OK** pour se déplacer dans la structure de menu *Hauteur de coupe*.
- Utiliser les boutons **fléchés** pour régler la hauteur de coupe.
- Appuyer sur le bouton **OK**.

3.10.4 Niveau de sécurité



On peut choisir l'un des trois niveaux de sécurité du produit, soit *Faible*, *Moyen* ou *Haut*, ou sélectionner les paramètres dans *Personnalisés*.

Fonction	Faible	Moyen	Haut
Alarme			X
Code NIP		X	X
Serrure-minuterie	X	X	X

- **Alarme** : Une alarme se déclenche si le code NIP n'a pas été saisi dans les 10 secondes après que le bouton **ARRÊT** est enfoncé. L'alarme se déclenche également lorsque le produit est soulevé. L'alarme s'arrête lorsque le code NIP est saisi.
- **Code NIP** : Le bon code NIP doit être saisi pour accéder à la structure de menu du produit. Si un mauvais code NIP est saisi 5 fois, le produit est verrouillé pour un moment. Le dispositif de verrouillage est prolongé pour chaque nouvel essai incorrect.
- **Serrure-minuterie** : Le produit se verrouille si le code NIP n'a pas été saisi depuis 30 jours. Entrez le code NIP pour accéder au produit.

3.10.4.1 Pour régler le niveau de sécurité

Sélectionner les niveaux de sécurité 1 sur 3 pour votre produit.

1. Effectuer les étapes 1 à 3 de la section *Pour accéder au menu. à la page 27.*
2. Utiliser les **boutons fléchés** et le bouton **OK** pour parcourir la structure de menu *Réglages > Sécurité > Niveau de sécurité.*
3. Utiliser les **boutons fléchés** et le bouton **OK** pour sélectionner le niveau de sécurité.
4. Appuyer sur le bouton **OK**.

3.10.4.2 Pour changer le code NIP

1. Effectuer les étapes 1 à 3 de la section *Pour accéder au menu. à la page 27.*
2. Utiliser les **boutons fléchés** et le bouton **OK** pour parcourir la structure de menu *Réglages > Sécurité > Avancé > Changement du code NIP.*
3. Saisir le nouveau code NIP.
4. Appuyer sur le bouton **OK**.
5. Saisir le nouveau code NIP.
6. Appuyer sur le bouton **OK**.

7. Noter le nouveau code NIP. Se reporter à la section *Introduction à la page 3.*

3.10.4.3 Pour créer un nouveau signal de boucle

Le signal de boucle est choisi de façon aléatoire pour créer un lien unique entre le produit et la station de charge. Dans de rares cas, il peut s'avérer nécessaire de générer un nouveau signal, par exemple si deux installations voisines ont un signal très similaire.

1. Placer le produit dans la station de charge.
2. Effectuez les étapes 1 à 3 de la section *Pour accéder au menu. à la page 27.*
3. Utiliser les boutons **fléchés** et le bouton **OK** pour se déplacer dans la structure de menu *Sécurité > Avancé > Nouveau signal de boucle.*
4. Attendre la confirmation que le signal de boucle a été généré. Cela prend environ 10 secondes généralement.

3.10.4.4 Pour régler la durée de l'alarme et de la serrure-minuterie

1. Effectuez les étapes 1 à 3 de la section *Pour accéder au menu. à la page 27.*
2. Utiliser les boutons **fléchés** et le bouton **OK** pour se déplacer dans la structure de menu *Sécurité > Avancé > Durée.*
3. Saisir le temps dans *Durée de l'alarme* à l'aide des boutons **numérotés**. On peut sélectionner une valeur comprise entre 1 et 10 minutes.
4. Utiliser les boutons **fléchés** pour sélectionner *Durée de la serrure-minuterie.*
5. Saisir le temps dans *Durée de la serrure-minuterie* à l'aide des boutons **numérotés**. On peut sélectionner une valeur comprise entre 1 et 100 jours. Le réglage d'usine est de 30 jours.

3.10.5 Messages



Dans ce menu, il est possible de consulter les messages d'erreur et d'information précédents. En ce qui concerne les messages, il existe des astuces et des conseils à suivre pour résoudre le problème. Se reporter à la section *Dépannage à la page 45.*

Si le produit est perturbé de quelque manière que ce soit, par exemple, est coincé ou la batterie est faible, un message est enregistré pour indiquer le dysfonctionnement et l'heure à laquelle cela s'est produit.

Si le même message revient plusieurs fois, cela peut indiquer qu'il faut ajuster l'installation ou le produit. Se reporter à la section *Installation à la page 18*.

3.10.5.1 Pour lire les messages

1. Effectuez les étapes 1 à 3 de la section *Pour accéder au menu. à la page 27*.
2. Utiliser les boutons **fléchés** et le bouton **OK** pour se déplacer dans la structure de menu *Messages > Messages d'erreur et Messages > Messages d'info*.
3. Lire les messages et le *guide de dépannage* pour obtenir des renseignements et des recommandations afin de corriger les erreurs.

3.10.6 Minuterie adaptative



La *minuterie adaptative* permet au produit d'ajuster automatiquement son temps de tonte en fonction de la rapidité de croissance de l'herbe.

Lorsque la *minuterie adaptative* est activée, le produit a besoin de temps pour décider de l'heure de tonte optimale pour la zone de travail concernée. C'est la raison pour laquelle quelques jours peuvent s'écouler avant que la tonte soit optimisée pour la *minuterie adaptative*.

Le produit ne peut pas fonctionner plus longtemps que les réglages de la minuterie. Il est donc recommandé de désélectionner uniquement les heures auxquelles le produit ne doit pas fonctionner. Toutes les autres heures doivent rester disponibles pour la *minuterie adaptative*.

Quand la *minuterie adaptative* est activée, il est très important de vérifier régulièrement que le disque de coupe est propre et que les lames sont en bon état. De l'herbe enroulée autour de l'arbre du disque de coupe ou des lames émoussées peuvent affecter la *minuterie adaptative*.

Remarque : Si les résultats de tonte ne sont pas satisfaisants, le temps de coupe peut être réglé

pour tondre pendant un temps plus long (*haut*) ou pendant un temps plus court (*bas*).

3.10.6.1 Pour régler la minuterie adaptative

1. Effectuez les étapes 1 à 3 de la section *Pour accéder au menu. à la page 27*.
2. Utiliser les boutons **fléchés** et le bouton **OK** pour se déplacer dans la structure de menu *Minuterie adaptative > Utilisation*.
3. Appuyer sur le bouton **OK** pour sélectionner *Minuterie adaptative*.
4. Utiliser les boutons **fléchés** pour régler le temps de coupe. On peut choisir parmi les valeurs *Bas, Moyen et Haut*.

3.10.7 Installation



Dans le menu Installation, il est possible d'adapter les réglages du produit afin d'obtenir un résultat de tonte optimal.

3.10.7.1 Zone de pelouse

La navigation assistée par GPS aide le produit à sélectionner le fonctionnement optimal. Se reporter à la section *Pour désactiver et activer la fonction GPS (Automower® 430X/450X) à la page 31*. Dans les jardins complexes, on peut améliorer le fonctionnement en procédant à des réglages manuels dans le menu *Zone de pelouse*.

La fonction *Zone de pelouse* sert à diriger le produit vers les sections éloignées de la zone de travail. Si la zone de travail comprend des zones reliées à des passages étroits, la fonction *Zone de pelouse* sert à maintenir une pelouse bien coupée dans toutes les parties de la cour. Le produit commence à tondre lorsqu'il atteint le point *Démarrage à distance*. Dans tous les autres cas, le produit quitte la station de charge de façon standard avant de commencer à tondre.

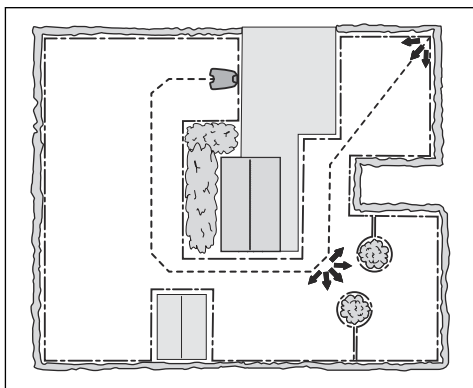

Pour désactiver et activer la fonction GPS (Automower® 430X/450X)

Désactiver la navigation assistée par GPS pour effectuer les réglages manuels dans *Zone de pelouse*.

Remarque : Il est recommandé d'utiliser la navigation assistée par GPS.

1. Effectuez les étapes 1 à 3 de la section *Pour accéder au menu*, à la page 27.
2. Utiliser les boutons **fléchés** et le bouton **OK** pour se déplacer dans la structure de menu *Installation > Zone de pelouse*.
3. Appuyer sur le bouton **OK** pour désactiver ou activer la navigation assistée par GPS.

Remarque : Lorsque la navigation assistée par GPS est activée, elle est utilisée tant qu'il existe un service GPS. La navigation assistée par GPS est utilisée même si des réglages manuels ont été effectués. Les réglages manuels seront utilisés uniquement quand aucun service GPS n'est disponible.

Pour régler la fonction de zone de pelouse

1. Effectuez les étapes 1 à 3 de la section *Pour accéder au menu*, à la page 27.
2. Utiliser les boutons **fléchés** et le bouton **OK** pour se déplacer dans la structure de menu *Installation > Zone de pelouse > Zones 1 à 5*.
3. Utiliser le bouton **fléché** gauche pour sélectionner la zone.

4. Appuyer sur le bouton **OK**.
5. Mesurer la distance entre la station de charge et le début de la zone. Mesurer le long du câble guide. Se reporter à la section *Pour mesurer la distance qui sépare de la station de charge* à la page 32.
6. Appuyer sur les boutons **numérotés** pour sélectionner la distance mesurée en mètres.
7. Utiliser les boutons **numérotés** pour sélectionner le pourcentage de temps de coupe que le produit doit prendre pour couper la zone. Le pourcentage est égal au pourcentage de la zone par rapport à toute la zone de travail.
 - a) Mesurer la zone.
 - b) Diviser la zone qui comprend la zone de travail.
 - c) Convertir le résultat en pourcentage.

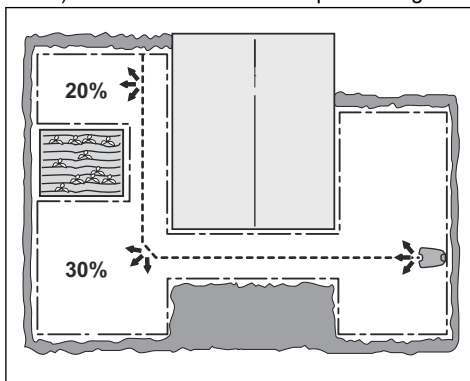

Pour tester la fonction de zone de pelouse

1. Placer le produit dans la station de charge.
2. Effectuer les étapes 1 à 3 de la section *Pour accéder au menu*, à la page 27.
3. Utiliser les boutons **fléchés** et le bouton **OK** pour se déplacer dans la structure de menu *Installation > Zone de pelouse > Zones 1-5 > Plus d'options > Essai*.
4. Appuyer sur le bouton **OK**.
5. Appuyez sur le bouton **DÉMARRAGE**.
6. Fermez le capot.
7. S'assurer que le produit peut trouver la zone.

Pour mesurer la distance qui sépare de la station de charge

1. Placer le produit dans la station de charge.
2. Effectuer les étapes 1 à 3 de la section *Pour accéder au menu*. à la page 27.
3. Utiliser les boutons **fléchés** et le bouton **OK** pour se déplacer dans la structure de menu *Installation > Zone de pelouse > Zones 1-5 > À quelle distance?*
4. Utiliser les boutons **numérotés** pour définir la valeur m comme distance.
5. Appuyer sur le bouton **OK**.
6. Appuyer sur le bouton **PRÉCÉDENT**.
7. Utiliser les boutons **fléchés** et le bouton **OK** pour se déplacer dans la structure de menu *Installation > Zone de pelouse > Zones 1-5 > Plus d'options > Essai*.
8. Appuyer sur le bouton **OK**.
9. Appuyer sur le bouton **DÉMARRAGE** et fermer le loquet.
10. Appuyer sur le bouton **ARRÊT** lorsque le produit se trouve à la distance sélectionnée pour la mesure. La distance s'affiche à l'écran.

Pour activer ou désactiver la fonction de zone de pelouse

Désactiver la fonction de *zone de pelouse* pour chaque zone.

1. Effectuez les étapes 1 à 3 de la section *Pour accéder au menu*. à la page 27.
2. Utiliser les boutons **fléchés** et le bouton **OK** pour se déplacer dans la structure de menu *Installation > Zone de pelouse > Zones 1-5 > Désactiver*.
3. Utiliser le bouton **fléché** gauche pour désactiver ou activer la fonction *Zone de pelouse*.
4. Appuyer sur le bouton **OK**.
5. Appuyer sur le bouton **PRÉCÉDENT**.

3.10.7.2 Retour à la station de charge

Le produit peut être réglé de façon à chercher la station de charge d'au moins une des trois manières suivantes :

1. Signal de la station de charge
2. Suivre le câble périphérique
3. Suivre le câble guide

Les réglages par défaut sont définis pour que ces trois options de recherche soient combinées pour trouver la station de charge le plus rapidement possible, mais également pour que le risque de formation de traînées soit limité sur la pelouse. Le produit démarre toujours par une recherche du *signal de la station de charge*. Après un délai spécifié, il utilise également les options *Suivre le guide* et *Suivre le câble périphérique*.

Les causes courantes qui expliquent pourquoi le produit ne peut pas suivre le câble sont les suivantes :

- Les obstacles proches du câble n'ont pas été isolés.
- La station de charge, le câble périphérique et le câble guide sont installés conformément aux instructions indiquées dans *Pour installer la station de charge à la page 23*, *Pour installer le câble périphérique à la page 23* et *Pour installer le câble guide à la page 24*.

Pour régler le délai du câble guide et du câble périphérique

1. Effectuez les étapes 1 à 3 de la section *Pour accéder au menu*. à la page 27.
2. Utiliser les boutons **fléchés** et le bouton **OK** pour se déplacer dans la structure de menu *Installation > Trouver la station de charge*.
3. Utiliser les boutons **fléchés** gauche et droit pour sélectionner *Guide* ou *Périphérique*.
4. Appuyer sur le bouton **OK**.
5. Saisir l'heure à l'aide des boutons **numérotés**.
6. Appuyer sur le bouton **PRÉCÉDENT**.

Pour désactiver le câble guide et le câble périphérique

1. Effectuez les étapes 1 à 3 de la section *Pour accéder au menu*. à la page 27.
2. Utiliser les boutons **fléchés** et le bouton **OK** pour se déplacer dans la structure de menu *Installation > Trouver la station de charge > Guide* ou *Périphérique*.
3. Utiliser les boutons **fléchés** pour sélectionner *Désactiver*.
4. Appuyer sur le bouton **OK**.

Pour vérifier si le produit peut trouver la station de charge

Pendant l'essai, le produit suit le câble guide ou le câble périphérique vers la station de charge.

1. Effectuez les étapes 1 à 3 de la section *Pour accéder au menu*. à la page 27.
2. Placer le produit à 3 m / 9 pi du câble guide ou du câble périphérique.
3. Utiliser les boutons **fléchés** et le bouton **OK** pour se déplacer dans la structure de menu *Installation > Trouver la station de charge > Guide* ou *Périphérique > Plus d'options*.
4. Utiliser les boutons **fléchés** pour sélectionner *Guide* ou *Périphérique*.
5. Appuyer sur le bouton **OK**.
6. Appuyer sur le bouton **DÉMARRAGE** et fermer le loquet.

S'assurer que le produit suit le câble vers la station de charge et qu'il se connecte à la station de charge dès la première tentative.

Pour réinitialiser les réglages du câble guide et du câble périphérique

1. Effectuez les étapes 1 à 3 de la section *Pour accéder au menu*. à la page 27.
2. Utiliser les boutons **fléchés** et le bouton **OK** pour se déplacer dans la structure de menu *Installation > Trouver la station de charge > Guide* ou *Périphérique > Plus d'options*.
3. Utiliser les boutons **fléchés** pour sélectionner *Réinitialiser*.
4. Appuyer sur le bouton **OK**.

Pour modifier la portée du signal de la station de charge

Dans certaines installations, il est nécessaire de diminuer le signal de la station de charge. C'est le cas, par exemple, lorsque la station de charge est placée près d'un buisson ou d'un mur qui empêche le produit de s'y connecter.

Remarque : Il est généralement préférable de déplacer la station de charge plutôt que de diminuer la portée du signal de la station de charge.

1. Effectuez les étapes 1 à 3 de la section *Pour accéder au menu*. à la page 27.
2. Utiliser les boutons **fléchés** et le bouton **OK** pour se déplacer dans la structure de menu

Installation > Trouver la station de charge > Chargeur.

3. Utiliser le bouton **fléché** gauche pour sélectionner *Maximum*, *Moyen* ou *Minimum*.
4. Appuyer sur le bouton **PRÉCÉDENT**.

3.10.7.3 Avancé

Largeur de couloir

Pour régler la largeur de couloir

Le couloir du câble périphérique est la zone adjacente au câble périphérique et le couloir du guide est la zone adjacente au câble guide. Le produit utilise les couloirs pour trouver la station de charge. Quand le produit se déplace en direction de la station de charge, il le fait toujours à gauche du câble de guidage.

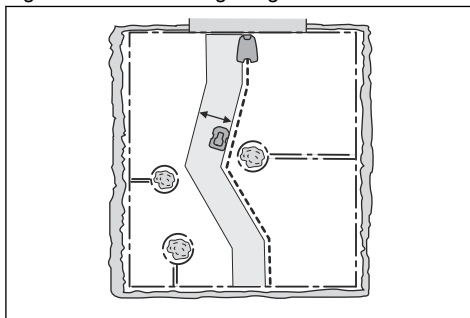

La largeur de couloir est réglée automatiquement. Uniquement dans certaines rares occasions, il convient de saisir des réglages manuels. La largeur de couloir peut être réglée entre 0 et 9. Si la largeur de couloir du guide est réglée à 0, le produit chevauchera le câble guide. Le réglage d'usine est de 6 pour le câble périphérique et de 9 pour le câble guide.

1. Effectuez les étapes 1 à 3 de la section *Pour accéder au menu*. à la page 27.
2. Utiliser les boutons **fléchés** et le bouton **OK** pour se déplacer dans la structure de menu *Installation > Avancé > Largeur de couloir*.
3. Utiliser les boutons **fléchés** pour sélectionner un couloir.
4. Utiliser les boutons **numérotés** pour choisir une largeur de couloir de 0 à 9.

Remarque : Régler une largeur de couloir la plus large possible afin de réduire les risques de présence de lignes dans la pelouse.

Angles de sortie

Selon les réglages d'usine, le produit quitte la station de charge dans une direction allant de 90 ° à 270 ° du secteur de sortie. Modifier les angles de sortie pour que le produit puisse atteindre plus facilement les zones de travail.

Si la station de charge est placée dans un passage, on peut utiliser deux réglages d'angles de sortie, par exemple de 70 ° à 110 ° et de 250 ° à 290 °.

Lorsqu'on utilise deux réglages d'angles de sortie, il faut aussi préciser la fréquence à laquelle le produit doit quitter la station de charge dans le *secteur 1*. Utiliser les boutons *numérotés* pour régler la fréquence à laquelle le produit doit utiliser chaque secteur. Effectuer le réglage en pourcentage.

Par exemple, un réglage de 75 % signifie que le produit quitte la station de charge dans le *secteur 1* dans 75 % des cas et dans le *secteur 2* dans 25 % des cas.

Pour régler les angles de sortie

Le produit s'éloigne de la station de charge suivant un angle de sortie entre 90° et 270°. On peut régler les angles de sortie pour un ou deux secteurs de sortie.

1. Effectuez les étapes 1 à 3 de la section *Pour accéder au menu. à la page 27.*
2. Utiliser les boutons **fléchés** et le bouton **OK** pour se déplacer dans la structure de menu *Installation > Avancé > Angles de sortie > Secteur 1 ou 2.*
3. Utiliser les boutons **numérotés** pour régler les angles en degrés.
4. Appuyer sur le bouton **fléché** vers le bas.
5. Utiliser les boutons **numérotés** pour choisir la fréquence à laquelle le produit doit utiliser chaque secteur. Effectuer le réglage en pourcentage.
6. Appuyez sur le bouton **PRÉCÉDENT**.

Pour régler la distance de marche arrière

La distance de marche arrière est le nombre de centimètres que le produit franchit en marche arrière lorsqu'il quitte la station de charge. Le réglage d'usine est de 60 cm.

1. Effectuer les étapes 1 à 3 de la section *Pour accéder au menu. à la page 27.*

2. Utiliser le bouton **fléché** et le bouton **OK** pour se déplacer dans la structure de menu *Installation > Avancé > Distance de marche arrière.*
3. Utiliser les boutons **numérotés** pour régler la distance de marche arrière en centimètres.
4. Appuyez sur le bouton **PRÉCÉDENT**.

Pour régler la fonction dépasser le câble

L'avant du produit se déplace toujours au-delà du câble périphérique à une distance spécifiée avant que le produit retourne dans la zone de travail. Le réglage d'usine est de 31 cm. Il est possible de sélectionner une distance de 20-50 cm.

1. Effectuer les étapes 1 à 3 de la section *Pour accéder au menu. à la page 27.*
2. Utiliser le bouton **fléché** et le bouton **OK** pour se déplacer dans la structure de menu *Installation > Avancé > Dépasser le câble.*
3. Utiliser les boutons **numérotés** pour régler la distance en cm.
4. Appuyez sur le bouton **PRÉCÉDENT**.

3.10.8 Réglages



Dans les réglages, il est possible de modifier les réglages généraux du produit.

3.10.8.1 Profils

On peut enregistrer différents groupes de réglages du produit si celui-ci est utilisé dans différentes zones de travail avec différentes stations de charge. On peut définir un maximum de trois profils.

Pour enregistrer des réglages dans un profil

1. Effectuez les étapes 1 à 3 de la section *Pour accéder au menu. à la page 27.*
2. Utiliser les boutons **fléchés** et le bouton **OK** pour se déplacer dans la structure de menu *Réglages > Profils > Utilisation > Profil A, B ou C.*
3. Sélectionner un profil et appuyer sur le bouton **OK**.
4. Sélectionner *Enregistrer* et appuyer sur le bouton **OK**.

Remarque : Si des réglages non mémorisés dans le profil sont ajoutés, le symbole * s'affiche à côté du nom du profil.

Pour utiliser un profil

1. Effectuez les étapes 1 à 3 de la section *Pour accéder au menu.* à la page 27.
2. Utiliser les boutons **fléchés** et le bouton **OK** pour se déplacer dans la structure de menu *Réglages > Profils > Utilisation > Profil A, B ou C > Sélectionner.*

3.10.8.2 Mode ECO

Le *mode ECO* arrête le signal dans le câble périphérique, le câble guide et la station de charge, lorsque le produit est stationné ou est en charge.

Remarque : Utiliser le *mode ECO* pour économiser de l'énergie et éviter les interférences avec d'autres équipements, par exemple des boucles d'écoute ou des portes de garage.

Remarque : Appuyer sur le bouton **STOP** (arrêt) avant de retirer le produit de la station de charge. Si ce n'est pas le cas, le produit ne peut pas démarrer dans la zone de travail.

Pour régler le mode ECO

1. Effectuer les étapes 1 à 3 de la section *Pour accéder au menu.* à la page 27.
2. Utiliser les boutons **fléchés** et le bouton **OK** pour se déplacer dans la structure de menu *Réglages > Mode ECO.*
3. Appuyer sur le bouton **OK** pour sélectionner le *mode ECO.*

3.10.8.3 Coupe en spirale

Si l'herbe est plus longue dans une zone, le produit la coupe en spirale. La *coupe en spirale* peut être réglée à cinq niveaux :

- Faible-
- Faible
- Moyenne
- Élevée
- Haut+

Le niveau détermine la sensibilité du produit aux changements de hauteur de l'herbe.

Remarque : La *coupe en spirale* ne peut être lancée qu'en mode de zone principale. La coupe en mode de *zone secondaire* ne permet pas au produit de lancer la *coupe en spirale*. La *coupe en spirale* ne démarre pas dans une pente de plus de 15 %.

Pour régler le niveau de la coupe en spirale

1. Effectuez les étapes 1 à 3 de la section *Pour accéder au menu.* à la page 27.
2. Utiliser les boutons **fléchés** et le bouton **OK** pour se déplacer dans la structure de menu *Réglages > Coupe en spirale > Utilisation > Intensité.*
3. Utiliser les boutons **fléchés** pour sélectionner le niveau de la *coupe en spirale.*

3.10.8.4 Commande en pente

La fonction *Commande en pente* réduit l'usure de la pelouse dans les pentes. La *commande en pente* est activée dans les réglages d'usine.

Pour activer ou désactiver la commande en pente

1. Effectuez les étapes 1 à 3 de la section *Pour accéder au menu.* à la page 27.
2. Utiliser les boutons **fléchés** et le bouton **OK** pour se déplacer dans la structure de menu *Réglages > Commande en pente > Utilisation.*

3.10.8.5 Généralités

Dans l'option *Généralités*, il est possible de sélectionner les paramètres généraux du produit.

Pour régler l'heure et la date

1. Effectuer les étapes 1 à 3 de la section *Pour accéder au menu.* à la page 27.
2. Utiliser les boutons **fléchés** et le bouton **OK** pour se déplacer dans la structure de menu *Réglages > Généralités > Heure et date.*
3. Utiliser les boutons **numérotés** pour régler l'heure, puis appuyer sur le bouton **PRÉCÉDENT.**
4. Utiliser les boutons **numérotés** pour régler la date, puis appuyer sur le bouton **PRÉCÉDENT.**

- Utiliser les boutons **fléchés** pour régler le format d'heure, puis appuyer sur le bouton **PRÉCÉDENT**.
- Utiliser les boutons **fléchés** pour régler le format de date, puis appuyer sur le bouton **PRÉCÉDENT**.

Pour régler la langue

- Effectuer les étapes 1 à 3 de la section *Pour accéder au menu. à la page 27.*
- Utiliser les boutons **fléchés** et le bouton **OK** pour se déplacer dans la structure de menu *Réglages > Généralités > Langue.*
- Utiliser les boutons **fléchés** pour sélectionner la langue, puis appuyer sur le bouton **Précédent**.

Pour régler le pays et le fuseau horaire

- Effectuez les étapes 1 à 3 de la section *Pour accéder au menu. à la page 27.*
- Utiliser les boutons **fléchés** et le bouton **OK** pour se déplacer dans la structure de menu *Réglages > Généralités > Pays et fuseau horaire.*
- Utiliser les boutons **fléchés** pour sélectionner le pays, puis appuyer sur le bouton **Précédent**.

Pour réinitialiser tous les réglages de l'utilisateur

- Effectuer les étapes 1 à 3 de la section *Pour accéder au menu. à la page 27.*
- Utiliser les boutons **fléchés** et le bouton **OK** pour se déplacer dans la structure de menu *Réglages > Généralités > Réinitialiser tous les réglages de l'utilisateur.*
- Utiliser le bouton **fléché** droit pour sélectionner l'option *Effectuer la réinitialisation de tous les réglages de l'utilisateur?*
- Appuyer sur le bouton **OK** pour réinitialiser tous les réglages de l'utilisateur?

Remarque : Les réglages *Niveau de sécurité, Code NIP, Signal boucle, Messages, Date et heure, Langue* et *Réglages relatifs au pays* ne sont pas réinitialisés.

Le menu À propos

Le menu *À propos* fournit des informations relatives au produit, par exemple le numéro de série et les versions du micrologiciel.

3.10.9 Accessoires



Les réglages des accessoires montés sur le produit peuvent être effectués dans ce menu.

3.10.9.1 Information

Ce menu regroupe les accessoires montés sur le produit. Contactez votre représentant local Husqvarna pour en savoir plus sur les accessoires offerts.

3.10.9.2 Application Automower® Connect@Home

Automower® Connect@Home utilise une technologie sans fil Bluetooth® à courte portée. Cela signifie que l'appareil mobile et le produit peuvent communiquer l'un avec l'autre lorsqu'ils se trouvent à l'intérieur de la portée de communication. Une icône de communication Bluetooth® s'affiche sur l'écran du produit lorsque le produit est connecté à l'appareil mobile.

Remarque : Automower® Connect@Home offre des fonctions équivalentes, mais moins étendues, que Automower® Connect et utilise la même application.

Pour jumeler l'application Automower® Connect@Home et le produit

- Effectuez les étapes 1 à 3 de la section *Pour accéder au menu. à la page 27.*
- Utiliser les boutons **fléchés** et le bouton **OK** pour se déplacer dans la structure de menu *Accessoires > Automower® Connect@Home > Jumelage > Nouveau jumelage.*
- Suivre les instructions fournies dans l'application.

Pour supprimer des comptes jumelés

- Effectuez les étapes 1 à 3 de la section *Pour accéder au menu. à la page 27.*
- Utiliser les boutons **fléchés** et le bouton **OK** pour se déplacer dans la structure de menu *Accessoires > Automower® Connect@Home > Jumelage > Supprimer des comptes jumelés.*
- Appuyer sur le bouton **OK** pour sélectionner *OUI/NON* afin de supprimer tous les comptes jumelés.

3.10.9.3 Automower® Connect

Automower® Connect demeure connecté au produit tant que l'appareil mobile est connecté au réseau mobile, que le produit est chargé et que l'interrupteur principal se trouve à la position 1.

Pour jumeler l'application Automower® Connect et le produit

1. Effectuez les étapes 1 à 3 de la section *Pour accéder au menu*, à la page 27.
2. Utiliser les boutons **fléchés** et le bouton **OK** pour se déplacer dans la structure de menu *Accessoires > Automower® Connect > Jumelage > Nouveau jumelage*.
3. Suivre les instructions fournies dans l'application.

Pour régler le niveau de sensibilité du géorepérage

Plus le niveau de sensibilité du géorepérage est élevé, plus l'alarme se déclenche facilement.

1. Effectuez les étapes 1 à 3 de la section *Pour accéder au menu*, à la page 27.
2. Utiliser les boutons **fléchés** et le bouton **OK** pour se déplacer dans la structure de menu *Accessoires > Connexion Automower > Géorepérage*.
3. Placer le produit au centre de la zone de travail.
4. Sélectionner *Nouveau point central* et appuyer sur le bouton **OK** pour définir la source du géorepérage.
5. Utiliser les boutons **fléchés** pour sélectionner le niveau de sensibilité du géorepérage.

Pour utiliser la fonction SMS

La fonction SMS envoie un message texte (SMS) lorsque le produit est déplacé hors de la zone de géorepérage.

1. Effectuez les étapes 1 à 3 de la section *Pour accéder au menu*, à la page 27.
2. Utiliser les boutons **fléchés** et le bouton **OK** pour se déplacer dans la structure de menu *Accessoires > Connexion Automower > Communication > Utiliser la fonction SMS*.
3. Appuyer sur le bouton **OK**.
4. Utiliser les boutons **fléchés** et le bouton **OK** pour se déplacer dans la structure de menu *Accessoires > Connexion Automower >*

Communication > Numéros de téléphone SMS.

5. Appuyer sur les boutons **numérotés** pour saisir le numéro de téléphone, y compris l'indicatif du pays. Par exemple, saisir (+)46701234567.
6. Appuyez sur le bouton **PRÉCÉDENT**.

Remarque : Le produit peut envoyer un maximum de 10 SMS par mois.

Réseau

PIN de la carte SIM

Ce menu est seulement applicable si vous utilisez une carte SIM non-Husqvarna.

Réglages du APN

Le produit doit indiquer les réglages de l'APN pour qu'il soit possible d'utiliser et d'envoyer des données par l'intermédiaire du réseau mobile.

Les réglages de la carte SIM Husqvarna sont par défaut.

Pour réinitialiser les paramètres Automower® Connect

1. Effectuez les étapes 1 à 3 de la section *Pour accéder au menu*, à la page 27.
2. Utiliser les boutons **fléchés** et le bouton **OK** pour se déplacer dans la structure de menu *Accessoires > Connexion Automower > Réinitialisation*.
3. *Effectuer la réinitialisation des paramètres Automower Connect* en sélectionnant *OUI*.
4. Appuyer sur le bouton **OK**.

3.10.9.4 Automower® Direct

Automower® Direct utilise la communication Bluetooth® à courte portée.

Automower® Direct est utile si l'opérateur a l'application Automower® Connect et le code PIN, mais n'a pas créé de compte Husqvarna. Automower® Direct est également utile si la connexion avec le produit est seulement temporaire.

Husqvarna ne peut pas garantir la période ou la couverture de la connectivité cellulaire longue portée. Par conséquent, il est possible de communiquer avec le produit via Bluetooth® à courte distance du produit. On peut utiliser Automower® Direct sans compte

Husqvarna tant qu'on dispose du code PIN du produit.

Remarque : Automower® Direct La connexion n'est valide qu'à portée du Bluetooth®. Si on quitte la zone de portée du Bluetooth®, La connexion Automower® Direct est perdue et il faut recommencer le processus de connexion.

Pour commencer à utiliser Automower® Direct

1. Télécharger l'application Automower® Connect sur votre appareil mobile.
2. Sélectionner Automower® Direct à l'écran de démarrage de l'application Automower® Connect.
3. Démarrer le Bluetooth® sur son appareil mobile.
4. Placer l'**interrupteur principal** du produit à la position 0.
5. Placer l'**interrupteur principal** du produit à la position 1.

Remarque : La fonction Bluetooth® dans le produit sera activée pour le jumelage pendant 3 minutes.

6. Sélectionner le produit à jumeler dans l'application Automower® Connect.
7. Entrer le code NIP du produit.

Remarque : Les menus et fonctions sont accessibles pendant la communication Bluetooth® à courte portée.

3.10.9.5 Phares (Automower® 430X/450X)

Pour régler l'horaire des phares

1. Effectuez les étapes 1 à 3 de la section *Pour accéder au menu. à la page 27.*
2. Utiliser les boutons **fléchés** et le bouton **OK** pour se déplacer dans la structure de menu *Accessoires > Phares > Horaire.*
3. Sélectionner l'un des réglages *Toujours allumés, Soir seulement, Soir et nuit ou toujours éteints.*

Remarque : Au réglage *Soir seulement*, les phares s'allument au coucher du soleil et s'éteignent à minuit. Au réglage *Soir et nuit*, les

phares s'allument au coucher du soleil et s'éteignent au lever du soleil.

Pour régler la fonction de clignotement en cas de défaillance

Lorsque la fonction *Clignote en cas de défaillance* est activée, les phares clignotent si le produit cesse de fonctionner en raison d'une défaillance.

1. Effectuez les étapes 1 à 3 de la section *Pour accéder au menu. à la page 27.*
2. Utiliser les boutons **fléchés** et le bouton **OK** pour se déplacer dans la structure de menu *Accessoires > Phares > Clignote en cas de défaillance.*
3. Utiliser le bouton **OK** pour activer ou désactiver la fonction *Clignote en cas de défaillance.*

3.10.9.6 Fonction de capteur à ultrasons (Automower® 450X)

La fonction de *capteur à ultrasons* réduit la vitesse du produit lorsque celui-ci s'approche d'un obstacle. Si la fonction de *capteur à ultrasons* est désactivée, le produit fonctionne à une vitesse plus basse.

Pour régler la fonction de capteur à ultrasons

1. Effectuez les étapes 1 à 3 de la section *Pour accéder au menu. à la page 27.*
2. Utiliser les boutons **fléchés** et le bouton **OK** pour se déplacer dans la structure de menu *Accessoires > apteur à ultrasons > Utilisation.*

3.10.9.7 Abri de tondeuse

Lorsque cette option est activée, l'usure du produit et de l'abri est réduite, mais il se peut que davantage de pelouse située autour de la station de charge ne soit pas coupée.

Pour éviter les collisions avec l'abri de tondeuse

1. Effectuez les étapes 1 à 3 de la section *Pour accéder au menu. à la page 27.*
2. Utiliser les boutons **fléchés** et le bouton **OK** pour se déplacer dans la structure de menu *Accessoires > Abri de tondeuse > Éviter les collisions avec l'abri.*

4 Fonctionnement

4.1 Interrupteur principal



AVERTISSEMENT : Lire soigneusement les instructions de sécurité avant de démarrer le produit.



AVERTISSEMENT : Garder les mains et les pieds à l'écart des lames en rotation. Ne jamais placer les mains ou les pieds en dessous ou à proximité du produit lorsque le moteur tourne.



AVERTISSEMENT : Ne pas utiliser le produit lorsque des personnes, en particulier des enfants ou des animaux, se trouvent dans la zone de travail.

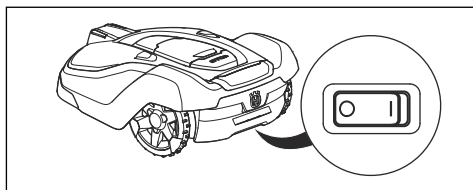

- Pour démarrer le produit, placer l'**interrupteur principal** en position *1*.
- Placer l'**interrupteur principal** en position *0* quand le produit n'est pas utilisé ou avant d'effectuer tout travail, toute inspection ou tout d'entretien.

Lorsque l'**interrupteur principal** est en position *0*, le moteur du produit ne peut pas démarrer.

4.2 Mise sous tension de l'appareil

1. Appuyez sur le bouton **STOP** pour ouvrir le capot.
2. Placez l'interrupteur principal en position *1*.
3. Saisissez le code PIN.
4. Appuyez sur le bouton **START**.

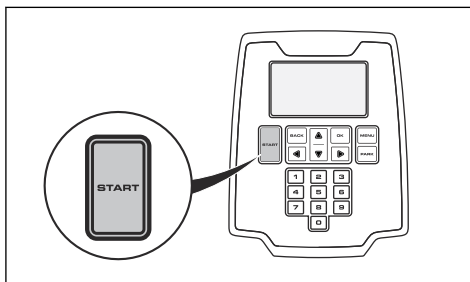

5. Sélectionnez le mode de fonctionnement souhaité. Se reporter à la section *Mode de fonctionnement – démarrage* à la page 39.
6. Fermez le capot dans les 10 secondes.
Si le produit est stationné dans la station de charge, il n'en sortira que si la batterie est complètement chargée et si la minuterie est réglée pour permettre son fonctionnement.

Remarque : Toujours appuyer sur le bouton **DÉMARRAGE** avant de fermer le capot pour faire démarrer le produit.

4.3 Mode de fonctionnement – démarrage

Lorsqu'on appuie sur le bouton **DÉMARRAGE**, on peut choisir parmi les modes de fonctionnement suivants.

- Zone principale
- Zone secondaire
- Suspendre la minuterie
- Point de tonte de

4.3.1 Zone principale

Zone principale est le mode de fonctionnement standard dans lequel le produit tond et se charge automatiquement.

4.3.2 Suspendre la minuterie

Tous les réglages de la minuterie peuvent être temporairement suspendus en sélectionnant *Suspendre la minuterie*. Il est possible de suspendre la minuterie pendant 24 h ou 3 days.

4.3.3 Zone secondaire

En mode de *zone secondaire*, le produit fonctionne jusqu'à ce que la batterie soit déchargée.

Une fois que la batterie est vide, le produit s'arrête et le message *Nécessite une charge manuelle* s'affiche sur l'écran du produit. Placer le produit dans la station de charge pour charger la batterie.

Si le produit se charge en mode de *zone secondaire*, il se chargera complètement, s'éloignera d'environ 50 cm / 20 po et s'arrêtera. Cela indique que le produit est chargé et prêt à tondre.

Remarque : On recommande de passer au fonctionnement en mode de *zone principale* avant de placer le produit dans la station de charge.

4.3.4 Point de tonte

La fonction point de tonte implique que le produit fonctionne en spirale pour couper l'herbe dans la zone où il a été mis en marche. On peut sélectionner la manière dont le produit doit continuer à fonctionner lorsque la coupe est terminée.

- Utiliser le bouton **fléché** droit pour sélectionner le mode de *zone principale* ou de *zone secondaire*.

4.4 Mode de fonctionnement – stationnement

En cas de sélection du bouton *Stationnement*, il est possible de choisir parmi les modes de fonctionnement suivants.

- Stationnement jusqu'à nouvel ordre
- Redémarrage dans trois heures
- Démarrage à la prochaine minuterie

4.4.1 Stationné jusqu'à nouvel ordre

Le produit reste dans la station de charge tant qu'un autre mode de fonctionnement n'est pas sélectionné par le biais du bouton **START** (DÉMARRER).

4.4.2 Redémarrage dans trois heures

Le produit reste dans la station de charge pendant trois heures, puis retourne

automatiquement à son fonctionnement normal. Ce mode peut être sélectionné lorsqu'il est nécessaire de suspendre le fonctionnement.

4.4.3 Démarrage à la prochaine minuterie

Le produit reste dans la station de charge, puis commence à fonctionner conformément au prochain réglage de la *minuterie*.

4.5 Arrêt de la machine

1. Appuyer sur le bouton **STOP** (arrêt) sur le dessus du produit.

Le produit s'arrête et le moteur de coupe s'arrête.

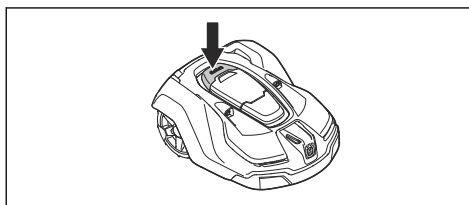

4.6 Pour mettre le produit hors tension

1. Appuyer sur le bouton **STOP** (arrêt) sur le dessus du produit.
2. Placer l'**interrupteur principal** à la position 0.

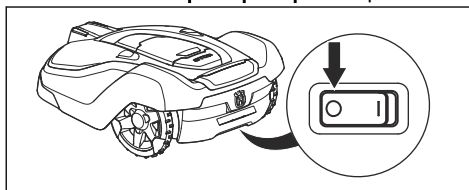

AVERTISSEMENT : Toujours éteindre le produit à l'aide de l'interrupteur principal s'il nécessite un entretien ou s'il doit être sorti de la zone de travail.

4.7 Pour charger la batterie

Si le produit est neuf ou rangé depuis longtemps, la batterie peut être déchargée et devra être chargée avant le démarrage. Dans le mode *Zone principale*, le produit bascule de façon automatique entre les modes tonte et charge.



AVERTISSEMENT : Recharger le produit seulement à l'aide d'une station de charge et d'un bloc d'alimentation qui sont destinés à cet usage. Une mauvaise utilisation peut provoquer une décharge électrique, une surchauffe ou une fuite de liquide corrosif de la batterie.

En cas de fuite d'électrolyte, rincer à l'eau et consulter un médecin si le produit entre en contact avec les yeux ou autre.

-
1. Placer l'**interrupteur principal** à la position *1*.
 2. Placer le produit dans la station de charge.
 3. Ouvrir le capot et faites glisser le produit aussi loin que possible pour garantir un contact approprié entre le produit et la station de charge.
 4. Un message s'affiche indiquant que le chargement est en cours.

5 Entretien

5.1 Introduction – entretien

Pour assurer une meilleure fiabilité de fonctionnement et une plus longue durée de vie, inspecter et nettoyer régulièrement le produit, et remplacer les pièces usées, si nécessaire.

Toutes les opérations d'entretien doivent être effectuées selon les instructions de Husqvarna. Se reporter à la section *Entretien à la page 42*.

Il est important que le disque de coupe tourne facilement. Les bords des lames ne doivent pas être endommagés. La durée de vie des lames est très variable et dépend notamment des facteurs suivants :

- Temps de fonctionnement et taille de la zone de travail.
- Type d'herbe et croissance saisonnière.
- Terre, sable et utilisation d'engrais.
- Présence d'objets tels que des jouets, des outils, des pierres, des racines et d'autres objets similaires.

La durée de vie normale est de 2 à 5 semaines lorsque le robot de tonte est utilisé dans des conditions favorables. Se reporter à la section *Remplacer les lames à la page 43* pour savoir comment remplacer les lames.



AVERTISSEMENT : Porter des gants de protection.

Remarque : L'utilisation de lames émoussées donne une tonte moins efficace. La coupe de l'herbe n'est pas nette et plus d'énergie est nécessaire, ce qui résulte en un produit ne pouvant plus entretenir une aussi grande surface.

5.2 Nettoyer le produit.

Il est important que le produit reste propre. Un produit dans lequel de grandes quantités d'herbe sont coincées ne sera pas aussi efficace sur des terrains en pente. Il est recommandé de nettoyer à l'aide d'une brosse.

Husqvarna offre une trousse spéciale de nettoyage et d'entretien en option. Communiquer avec votre service central Husqvarna.



MISE EN GARDE : Ne jamais utiliser de nettoyeur à haute pression pour nettoyer le produit. Ne jamais utiliser de solvants pour le nettoyage.

5.2.1 Châssis et disque de coupe

Inspecter le disque de coupe et les lames une fois par semaine.

1. Placer l'**interrupteur principal** à la position 0.
2. Placer le produit sur le côté.
3. Nettoyer le disque de coupe et le châssis en utilisant, par exemple, une brosse à vaisselle. Par la même occasion, vérifier si le disque de coupe tourne librement par rapport au protège-pied. S'assurer également que les lames sont intactes et peuvent pivoter librement.

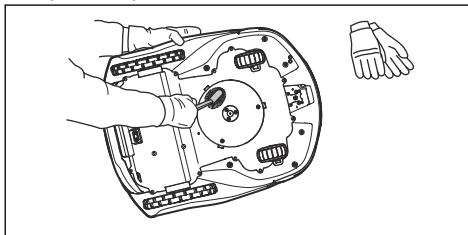

5.2.2 Châssis

Nettoyez le dessous du châssis. Brossez ou essuyez avec un chiffon humide.

5.2.3 Roues

Nettoyer autour des roues avant et arrière, mais également autour du support des roues arrière. De l'herbe sur les roues peut influencer sur le fonctionnement du produit dans les pentes.

5.2.4 Couvercle

Utiliser une éponge souple ou un chiffon humide pour nettoyer le couvercle. Si le couvercle est très sale, il peut être nécessaire de recourir à une solution savonneuse ou à du liquide vaisselle.

5.2.5 Station de charge

Nettoyer la station de charge régulièrement en ôtant l'herbe, les feuilles, les brindilles et les autres objets pouvant entraver l'arrimage.



AVERTISSEMENT : Utiliser la prise pour débrancher la station de charge avant toute opération d'entretien ou de nettoyage de la station de charge ou du bloc d'alimentation.

5.3 Remplacer les lames



AVERTISSEMENT : Utiliser des lames et des vis du bon type. Husqvarna peut seulement garantir la sécurité en cas d'utilisation des lames d'origine. Le fait de seulement remplacer les lames et de réutiliser la vis peut user la vis pendant la tonte. Les lames peuvent alors être projetées depuis la partie inférieure de la carrosserie et causer des blessures très graves.

Remplacer toute pièce usée ou endommagée à des fins de sécurité. Même si les lames sont intactes, elles doivent être remplacées régulièrement afin d'optimiser le résultat de tonte et de minimiser la consommation d'énergie. Il faut remplacer en même temps toutes les trois lames et les vis pour que le système de coupe reste équilibré. Utiliser les lames d'origine Husqvarna avec le logo d'un H entouré d'une couronne; voir la section *Données techniques à la page 62*.

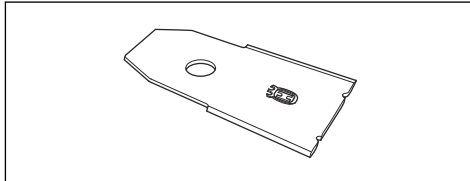

5.3.1 Pour remplacer les lames

1. Placer l'interrupteur principal à la position 0.

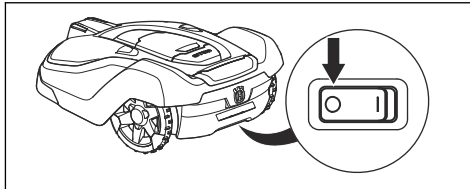

2. Retourner le produit à l'envers. Placer le produit sur une surface souple et propre

pour éviter de rayer la carrosserie et le capot.

3. Tourner la plaque de protection de manière à aligner ses trous sur les vis de la lame.
4. Retirer les trois vis. Utiliser un tournevis manuel plat ou cruciforme.

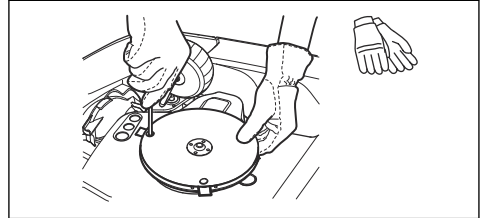

5. Retirer chaque lame et chaque vis.
6. Fixer les nouvelles lames et vis.
7. S'assurer que les lames peuvent pivoter librement.

5.4 Batterie



AVERTISSEMENT : Recharger le produit seulement à l'aide d'une station de charge et d'un bloc d'alimentation qui sont destinés à cet usage. Une mauvaise utilisation peut provoquer une décharge électrique, une surchauffe ou une fuite de liquide corrosif de la batterie. En cas de fuite d'électrolyte, rincer à l'eau et consulter un médecin si le produit entre en contact avec les yeux ou autre.



AVERTISSEMENT : Utiliser uniquement des batteries d'origine recommandées par le fabricant. La sécurité du produit ne peut pas être garantie avec d'autres batteries. Ne pas utiliser des batteries non rechargeables.



MISE EN GARDE : La batterie doit être complètement chargée avant le remisage hivernal. Si la batterie n'est pas complètement chargée, elle peut être endommagée et même, dans certains cas, devenir inutilisable.

Le temps de charge peut varier en fonction de facteurs tels que la température ambiante.

Les éléments ci-dessous indiquent que la batterie s'use et devra bientôt être remplacée :

- La durée de fonctionnement du produit est inférieure à la normale entre les charges. Cela engendre plus de cycles de charge que la normale, ce qui augmente le risque de formation de trainées à proximité de la station de charge.
- Le produit se retrouve arrêté sur la pelouse avec le message *Batterie à plat*. Cela indique que le produit ne possède pas une capacité suffisante de batterie pour trouver la station de charge.

La batterie reste opérationnelle tant que le produit maintient une pelouse bien tondue.

Remarque : La durée de vie de la batterie dépend de la durée de la saison et du nombre d'heures d'utilisation du produit par jour. Une longue saison ou de nombreuses heures d'utilisation par jour impliqueront de remplacer la batterie plus souvent.

Communiquer avec votre représentant local Husqvarna pour remplacer la batterie.

5.5 Entretien d'hiver

Apporter votre produit à un représentant local Husqvarna pour en effectuer l'entretien avant le remisage hivernal. Un entretien hivernal régulier maintiendra le produit en bon état et créera les meilleures conditions pour une nouvelle saison sans problèmes.

L'entretien inclut habituellement les interventions suivantes :

- Nettoyage complet de la carrosserie, du châssis, du disque de coupe et de toutes les autres pièces mobiles.
- Test de fonctionnement du produit et de ses composants.
- Vérification et, si nécessaire, remplacement des pièces soumises à l'usure, telles que les lames et les paliers.
- Test de capacité de la batterie du produit ainsi que recommandation de remplacement si nécessaire.

6 Dépannage

6.1 Introduction – dépannage

Ce chapitre énumère un certain nombre de messages pouvant s'afficher sur l'écran en cas de dysfonctionnement. La cause et les mesures à prendre pour chaque message sont indiquées. Ce chapitre présente également certains symptômes pouvant vous orienter si le produit ne fonctionne pas comme prévu. Des suggestions supplémentaires sur les mesures à prendre en cas de dysfonctionnement ou de symptômes se trouvent à la section www.husqvarna.com.

6.2 Messages d'erreur

La liste ci-dessous présente un certain nombre de messages d'erreur pouvant s'afficher sur l'écran du produit. Contacter votre représentant local Husqvarna si le même message s'affiche souvent.

Message	Causes	Mesure
<i>Moteur de roue bloqué</i>	De l'herbe ou un autre objet s'est enroulé autour de la roue d'entraînement.	Vérifier la roue d'entraînement et retirer l'herbe ou l'autre objet.
<i>Système de coupe bloqué</i>	De l'herbe ou un autre objet s'est enroulé autour du disque de coupe.	Vérifier la roue d'entraînement et retirer l'herbe ou l'autre objet.
	Le disque de coupe repose dans une flaque d'eau.	Déplacer le produit et empêcher l'accumulation d'eau dans la zone de travail.
<i>Hauteur de coupe bloquée</i>	De l'herbe ou un autre objet s'est enroulé autour du dispositif de réglage de la hauteur de coupe ou entre le disque de coupe et le châssis.	Vérifier le disque de coupe et les soufflets autour du dispositif de réglage de la hauteur de coupe et retirer l'herbe ou l'autre objet qui y est coincé.
<i>Pris au piège</i>	Le produit est coincé quelque part.	Le dégager et remédier à la cause de son blocage.
	Le produit est coincé derrière plusieurs obstacles.	Vérifier s'il y a des obstacles susceptibles de gêner le déplacement du produit à partir de cet endroit.

Message	Causes	Mesure
<i>Pas de signal boucle</i>	Le bloc d'alimentation n'est pas connecté.	Vérifier la connexion de la prise murale et si un interrupteur différentiel s'est déclenché ou non. Vérifier que le câble basse tension est branché à la station de charge.
	Le câble basse tension est endommagé ou n'est pas branché.	Vérifier si le câble basse tension est endommagé. Vérifier aussi s'il est correctement raccordé à la station de charge et au bloc d'alimentation.
	Le câble périphérique n'est pas branché à la station de charge.	Vérifier si les connecteurs du câble périphérique sont correctement rentrés dans la station de charge. Remplacer les connecteurs s'ils sont endommagés. Se reporter à la section <i>Pour installer le câble périphérique à la page 23</i> .
	Câble périphérique brisé.	Trouver l'endroit où le câble est brisé. Remplacer la partie endommagée de la boucle par un nouveau câble et utiliser un raccord d'origine pour la rallonger. Se reporter à la section <i>Trouver les bris sur la boucle de câble à la page 57</i> .
	Le mode <i>ECO</i> est activé et le produit a essayé de démarrer hors de la station de charge.	Placer le produit dans la station de charge et redémarrer le produit. Se reporter à la section <i>Mise sous tension de l'appareil à la page 39</i> .
	Le câble périphérique est posé dans le mauvais sens autour d'un îlot.	Vérifier que le câble périphérique est posé conformément aux instructions, par exemple dans le bon sens autour de l'îlot. Se reporter à la section <i>Avant l'installation du produit à la page 18</i> .
	La connexion entre le produit et la station de charge s'est rompue.	Placer le produit dans la station de charge et générer un nouveau signal boucle. Se reporter à la section <i>Pour créer un nouveau signal de boucle à la page 29</i> .
<i>Code NIP incorrect</i>	Dysfonctionnements causés par des objets métalliques (clôtures, armatures en acier) ou des câbles enterrés à proximité.	Essayer de déplacer le câble périphérique.
	Un code NIP incorrect a été saisi. Cinq tentatives sont permises avant que le clavier ne soit verrouillé pendant cinq minutes.	Saisir le bon code NIP. Contacter votre représentant local Husqvarna en cas d'oubli du code NIP.

Message	Causes	Mesure
<i>En dehors de la zone de travail</i>	Les connexions du câble périphérique à la station de charge sont croisées.	Vérifier que le câble périphérique est branché correctement.
	Le câble périphérique est trop près du bord de la zone de travail.	Vérifier que le câble périphérique a été posé conformément aux instructions.
	La zone de travail est trop inclinée près du câble périphérique.	Se reporter à la section <i>Pour installer le câble périphérique à la page 23</i> .
	Le fil périphérique est posé dans la mauvaise direction autour d'un îlot.	
	Dysfonctionnements causés par des objets métalliques (clôtures, armatures en acier) ou des câbles enterrés à proximité.	Essayer de déplacer le câble périphérique.
	Le produit distingue difficilement son signal de celui d'une autre installation de produit à proximité.	Placer le produit dans la station de charge et générer un nouveau signal boucle. Se reporter à la section <i>Pour créer un nouveau signal de boucle à la page 29</i> .
<i>Batterie vide</i>	Le produit ne parvient pas à trouver la station de charge.	S'assurer que la station de charge et le câble guide sont installés conformément aux instructions. Se reporter à la section <i>Installation du produit à la page 23</i> .
	Le câble guide est brisé ou non branché.	Trouver l'endroit où le câble est brisé et remédier au problème.
	La batterie est usée.	Remplacer la batterie. Se reporter à la section <i>Batterie à la page 43</i> .
	L'antenne de la station de charge est défectueuse.	Vérifier si le témoin de la station de charge clignote en rouge. Se reporter à la section <i>Témoin à DEL de la station de charge à la page 53</i> .
<i>Aucune traction</i>	Le produit est coincé quelque part.	Le dégager et remédier à la cause du manque de traction. Si cela est dû à une pelouse humide, attendre qu'elle soit sèche avant d'utiliser le produit.
	La zone de travail comprend une pente raide.	La pente maximale garantie est de 45 %. Les pentes plus raides doivent être isolées. Se reporter à la section <i>Pour placer le câble périphérique sur un terrain en pente à la page 20</i> .
	Le câble guide n'est pas posé pour former un angle avec une pente.	Si le fil de guidage est posé sur une pente, il doit former un angle avec la pente.

Message	Causes	Mesure
<i>Moteur de roue surchargé</i>	Le produit est coincé quelque part.	Le dégager et remédier à la cause du manque de traction. Si cela est dû à une pelouse humide, attendre qu'elle soit sèche avant d'utiliser le produit.
<i>Station de charge bloquée</i>	Le contact entre les contacts de charge et les plaques de contact pourrait être de mauvaise qualité et le produit a tenté plusieurs fois de se charger.	Placer le produit sur la station de charge et vérifier si la liaison entre les contacts de charge et les plaques de contact est correcte.
	Un objet bloque le produit.	Retirer l'objet.
	La station de charge est inclinée ou tordue.	Vérifier que la station de charge est placée sur un sol complètement à plat et horizontal. La station de charge ne doit pas être inclinée ou tordue.
<i>Coincé dans la station de charge</i>	Un objet se situe sur le parcours du produit et l'empêche de quitter la station de charge.	Retirer l'objet.
<i>À l'envers</i>	Le produit est trop penché ou s'est renversé.	Placer le produit sur une surface plane et horizontale, puis le redémarrer.
<i>Nécessite une charge manuelle</i>	Le produit est en mode de fonctionnement <i>zone secondaire</i> .	Placer le produit dans la station de charge. Ce comportement est normal et ne nécessite aucune action.
<i>Prochain démarrage hh:mm</i>	Le réglage de la minuterie empêche le produit de fonctionner.	Changer les réglages de la minuterie. Se reporter à la section <i>Pour effectuer les réglages de la minuterie à la page 27</i> .
	L'horloge du produit n'est pas exacte.	Régler l'heure. Se reporter à la section <i>Pour régler l'heure et la date à la page 35</i> .
<i>Soulevé</i>	Le capteur de soulèvement a été activé, car le produit s'est coincé.	Décoincer le produit.
<i>Problème de capteur de collision, avant/arrière</i>	Le corps du produit ne peut se déplacer librement autour de son châssis.	S'assurer que le corps du produit peut se déplacer librement autour de son châssis. Si le problème persiste, le message requiert une intervention d'un technicien d'entretien autorisé.
<i>Problème de roue d'entraînement, droite/gauche</i>	De l'herbe ou un autre objet s'est enroulé autour de la roue d'entraînement.	Nettoyer les roues et autour de ces dernières.

Message	Causes	Mesure
<i>Alarme! Robot de tonte arrêté</i>	L'alarme a été activée, car le produit a été arrêté.	Ajuster le niveau de sécurité de la tondeuse dans le menu <i>Sécurité</i> . Se reporter à la section <i>Niveau de sécurité</i> à la page 28.
<i>Alarme! Robot de tonte soulevé</i>	L'alarme a été activée, car le produit a été soulevé.	
<i>Alarme! Robot incliné</i>	L'alarme a été activée, car le produit a été incliné.	
<i>Problème électronique</i>	Problème temporaire de nature électronique ou de micrologiciel dans le produit.	Mettre le produit hors tension ou sous tension. Si le problème persiste, le message requiert une intervention d'un technicien d'entretien autorisé.
<i>Problème de capteur de boucle, avant/arrière</i>		
<i>Problème de système de charge</i>		
<i>Problème de capteur de basculement</i>		
<i>Problème temporaire</i>		
<i>Problème temporaire de batterie</i>	Problème temporaire de batterie ou de logiciel dans le produit.	Mettre le produit hors tension ou sous tension. Si le problème persiste, le message requiert une intervention d'un technicien d'entretien autorisé.
<i>Problème de batterie</i>		
<i>Courant de charge trop élevé</i>	Unité de bloc d'alimentation mauvaise ou défectueuse.	Mettre le produit hors tension ou sous tension. Si le problème persiste, le message requiert une intervention d'un technicien d'entretien autorisé.
<i>Problème de connectivité</i>	Problème potentiel dans le circuit de connectivité du panneau de commande du produit.	Mettre le produit hors tension ou sous tension. Si le problème persiste, le message requiert une intervention d'un technicien d'entretien autorisé.

6.3 Messages d'information

La liste ci-dessous présente un certain nombre de messages d'information qui peuvent se trouver dans le menu *Messages* de l'application Automower® Connect. Contacter votre représentant local Husqvarna si le même message s'affiche souvent.

Message	Causes	Mesure
<i>Batterie faible</i>	Le produit ne parvient pas à trouver la station de charge.	S'assurer que la station de charge et le câble guide sont installés conformément aux instructions. Se reporter à la section <i>Avant l'installation du produit à la page 18</i> .
	Le câble guide est brisé ou non branché.	Trouver l'endroit où le câble est brisé et remédier au problème.
	La batterie est usée.	Remplacer la batterie. Se reporter à la section <i>Batterie à la page 43</i> .
	L'antenne de la station de charge est défectueuse.	Vérifier si le témoin de la station de charge clignote en rouge. Se reporter à la section <i>Témoin à DEL de la station de charge à la page 53</i> .
<i>Réglages restaurés</i>	Confirmation que la fonction <i>Réinitialiser tous les réglages de l'utilisateur</i> a été effectuée.	Il s'agit d'un phénomène normal. Aucune action requise.
<i>Plage de hauteur de coupe limitée</i>	Les positions maximale et minimale du système de réglage de la hauteur de coupe sont limitées.	Vérifier que le mouvement du disque de coupe vers le haut ou vers le bas n'est pas entravé par de l'herbe ou par un autre objet.
		Procéder à un calibrage de la hauteur de coupe. Contacter votre représentant Husqvarna.
<i>Modification inattendue de la hauteur de coupe</i>	Le réglage de la hauteur de coupe a été modifié sans que le produit ne l'ait demandé.	Procéder à un calibrage de la hauteur de coupe. Contacter votre représentant Husqvarna.
<i>Système de coupe déséquilibré</i>	Le produit a détecté des vibrations dans le disque de coupe.	Vérifier que les lames et les vis sont intactes et non usées. Vérifier que toutes les lames sont correctement montées. Vérifier qu'aucune lame n'est montée en double sur l'une des trois positions.

Message	Causes	Mesure
<i>Guide 1 non détecté</i>	Le câble guide n'est pas connecté à la station de charge.	Vérifier si le connecteur du câble guide est correctement raccordé à la station de charge. Se reporter à la section <i>Pour installer le câble guide à la page 24.</i>
<i>Guide 2 non détecté</i>		
<i>Guide 3 non détecté</i>		Bris dans le câble guide.
	Le câble guide n'est pas connecté au câble périphérique.	Vérifier si le câble guide est correctement connecté au câble périphérique. Se reporter à la section <i>Pour installer le câble guide à la page 24.</i>
<i>Échec de la calibration du guide</i>	Le produit n'a pas pu effectuer l'étalonnage du câble guide.	Vérifier si les câbles de guidage sont bien installés conformément aux instructions. Se reporter à la section <i>Pour installer le câble guide à la page 24.</i>
<i>Réussite de la calibration du guide</i>	Le produit a effectué avec succès l'étalonnage du câble guide.	Aucune action requise.
<i>Problème de navigation assistée par GPS</i>	Problème avec l'équipement de navigation assistée par GPS.	Contactez votre représentant Husqvarna si ce message s'affiche souvent.
<i>Signal GPS faible</i>	Le signal GPS est faible dans la zone de travail actuelle. La navigation assistée par GPS ne peut pas être utilisée.	Si le message apparaît souvent, désactiver la navigation assistée par GPS et utiliser plutôt les réglages manuels de configuration de la zone de tonte; voir . Se reporter à la section <i>Pour désactiver et activer la fonction GPS (Automower® 430X/450X) à la page 31.</i>
<i>Difficulté à trouver la station</i>	Le produit suit le câble périphérique depuis plusieurs tours sans trouver la station de charge.	L'installation n'a pas été effectuée correctement. Se reporter à la section <i>Installation à la page 18.</i>
		Mauvais réglage de la largeur de couloir sur le câble périphérique. Se reporter à la section <i>Pour régler la largeur de couloir à la page 33.</i>
		Le produit a été mis en marche sur une zone secondaire alors que le réglage est sur la zone principale.
<i>Problème temporaire avec le serveur.</i>	Réessayer.	Contactez votre représentant Husqvarna si ce message s'affiche souvent.

Message	Causes	Mesure
<i>Problèmes de connexion</i>	Problème avec le module Automower® Connect	Redémarrer le produit. S'il y a toujours un problème de connexion, essayer de déconnecter le produit (<i>Mes tondeuses</i>) et de le jumeler de nouveau. Si le problème persiste, communiquer avec votre représentant Husqvarna local.
<i>Réglages de connectivité restaurés</i>	Les paramètres de connectivité sans fil ont été restaurés en raison d'une erreur.	Vérifier les paramètres et modifiez-les au besoin.
<i>Signal faible</i>	Faible signal GPS pour le module Automower® Connect	Vérifier que le produit n'est pas à l'envers. Si le problème persiste, le message requiert une intervention d'un technicien d'entretien autorisé.
<i>La carte SIM requiert un code NIP</i>	La carte SIM doit être déverrouillée.	S'assurer que le bon code NIP a été saisi dans le menu du robot de tonte (Réseau > Carte SIM). Contacter votre représentant Husqvarna si ce message s'affiche souvent.
<i>Carte SIM verrouillée</i>	La carte SIM doit être remplacée.	Contactez votre représentant Husqvarna.
<i>Carte SIM non détectée</i>	Automower® Connect requiert qu'une carte SIM soit insérée dans le robot de tonte.	Contactez votre représentant Husqvarna.
<i>Problème de géorepérage</i>	Le géorepérage ne fonctionne pas en raison d'une communication mauvaise (ou inexistante) avec le système.	Contactez votre représentant Husqvarna.

6.4 Témoin à DEL de la station de charge

Pour indiquer que l'installation est totalement fonctionnelle, le témoin de la station de charge doit émettre une lumière verte fixe ou clignotante. Si une autre couleur que le vert est visible, suivre le guide de dépannage ci-dessous.

On peut en savoir plus au www.husqvarna.com. Si de l'aide est toujours nécessaire, communiquer avec votre représentant Husqvarna local.

Témoin	Causes	Mesure
<i>Témoin vert fixe</i>	Bons signaux	Aucune action requise
<i>Témoin vert clignotant</i>	Les signaux sont bons et le <i>mode ECO</i> activé.	Aucune action requise. Pour en savoir plus sur le <i>mode ECO</i> . Se reporter à la section <i>Mode ECO à la page 35</i> .
<i>Témoin bleu clignotant</i>	Le câble périphérique n'est pas connecté à la station de charge.	Vérifier si les connecteurs du câble périphérique sont correctement rentrés dans la station de charge. Se reporter à la section <i>Pour installer le câble périphérique à la page 23</i> .
	Bris dans la boucle du câble périphérique.	Trouver l'endroit où le câble est brisé. Remplacer la partie endommagée de la boucle par un nouveau câble et utiliser un raccord d'origine pour la rallonger.
<i>Témoin rouge clignotant</i>	Interruption du signal de l'antenne de la station de charge.	Communiquer avec votre représentant Husqvarna.
<i>Témoin rouge fixe</i>	Défaut dans le panneau de commande du circuit ou mauvaise alimentation électrique dans la station de charge. Ce problème doit être pris en charge et réglé par un technicien d'entretien autorisé.	Communiquer avec votre représentant Husqvarna.

6.5 Témoin à DEL sur le produit

Il y a un témoin à DEL sur le dessus du produit qui indique l'état actuel :

Témoin	Causes	Mesure
<i>Témoin vert fixe</i>	Le produit tond la pelouse ou a quitté la station de charge.	Aucune action requise.
<i>Témoin bleu fixe</i>	Le produit est en pause, stationné ou cherche à rejoindre la station de charge.	Aucune action requise.
<i>Témoin jaune fixe</i>	Bouton ARRÊT enfoncé.	Appuyer sur le bouton DÉMARRAGE sur le dessus du produit pour le redémarrer.
<i>Témoin rouge fixe</i>	Le produit s'est arrêté à cause d'une erreur.	Effacer l'erreur en appuyant sur le bouton ARRÊT , puis activer le produit en appuyant sur le bouton DÉMARRAGE sur le dessus du produit.
<i>Clignotant jaune</i>	Le produit requiert le code NIP.	Le code PIN doit être confirmé avant que le produit puisse être activé.

On peut en savoir plus au www.husqvarna.com. Si de l'aide est toujours nécessaire, contacter votre représentant Husqvarna local.

6.6 Symptômes

Si le produit ne fonctionne pas comme prévu, suivre le guide de détection des symptômes ci-dessous.

Il y a une FAQ (foire aux questions) au www.husqvarna.com qui apporte des réponses plus précises à un certain nombre de questions habituelles. Contacter votre représentant local Husqvarna si l'origine du problème est encore inconnue.

Symptômes	Causes	Mesure
Le produit ne parvient pas à s'arrêter.	Le câble périphérique n'est pas déployé dans une longue ligne droite suffisamment éloignée de la station de charge.	S'assurer que la station de charge a bien été installée. Se reporter à la section <i>Pour installer la station de charge à la page 23</i>
	La station de charge se trouve sur une pente.	Placer la station de charge sur une surface entièrement plane. Se reporter à la section <i>Pour examiner le placement de la station de charge à la page 18</i> .
Le produit fonctionne au mauvais moment	L'horloge du produit doit être réglée.	Régler l'horloge. Se reporter à la section <i>Pour régler l'heure et la date à la page 35</i> .
	Les heures de début et de fin de la tonte sont incorrectes.	Réinitialiser les heures de début et de fin de la tonte. Se reporter à la section <i>Pour réinitialiser le réglage de la minuterie à la page 28</i> .
Le produit vibre.	Les lames endommagées peuvent entraîner un déséquilibre du système de coupe.	Vérifier les lames et les vis, et les remplacer si nécessaire. Se reporter à la section <i>Remplacer les lames à la page 43</i> .
	Si trop de lames se trouvent dans la même position, un déséquilibre du système de coupe se crée.	Vérifier qu'une seule lame est montée sur chaque vis.
	Différentes versions (épaisseurs) de lames Husqvarna sont utilisées.	Vérifier si les lames ont des épaisseurs différentes.
Le produit avance, mais le disque de coupe ne tourne pas.	Le produit cherche la station de charge.	Aucune action. Le disque de coupe ne tourne pas quand le produit cherche la station de charge.
Le produit tond pendant des périodes inhabituellement courtes entre les charges.	De l'herbe ou un autre corps étranger bloque le disque de coupe.	Retirer le disque de coupe et le nettoyer. Se reporter à la section <i>Châssis et disque de coupe à la page 42</i> .
	La batterie est usée.	Remplacer la batterie. Se reporter à la section <i>Pour remplacer la batterie à la page 60</i> .

Symptômes	Causes	Mesure
Les temps de tonde et de charge sont tous les deux inhabituellement courts.	La batterie est usée.	Remplacer la batterie. Se reporter à la section <i>Pour remplacer la batterie à la page 60.</i>
Le produit reste stationné pendant des heures à la station de charge.	Le produit est stationné en raison d'un réglage de minuterie, ou parce que l'option <i>Stationnement jusqu'à nouvel ordre</i> a été choisie dans l'application.	Modifier les réglages de la minuterie ou appuyer sur le bouton DÉMARRAGE pour démarrer le produit.
Le produit se déplace souvent en cercles ou en spirales.	La coupe en spirale est un déplacement naturel du produit.	Régler l'intensité de la coupe en spirale. Cette fonction peut être désactivée au besoin. Se reporter à la section <i>Coupe en spirale à la page 35.</i>
Le produit tourne en rond et reste sur une petite zone pendant plusieurs minutes.	Ceci est un comportement tout à fait normal du produit. Le produit est doté d'une navigation assistée par GPS qui contribue à un résultat uniforme.	Aucune action.

Symptômes	Causes	Mesure
Résultat de coupe irrégulière.	Le produit fonctionne trop peu d'heures par jour.	Augmenter le temps de tonte. Se reporter à la section <i>Pour effectuer les réglages de la minuterie à la page 27.</i> La <i>minuterie adaptative</i> détecte que la pelouse a été tondue plus qu'elle ne l'a été en réalité. Augmenter le niveau d'intensité dans la <i>minuterie adaptative</i> . Si cela ne suffit pas, désactiver la <i>minuterie adaptative</i> .
	Le réglage <i>À quelle fréquence?</i> ne correspond pas bien à la disposition de la zone de travail. Remarque : Non applicable si la navigation assistée par GPS est activée.	Vérifier que la bonne valeur se trouve dans <i>À quelle fréquence?</i> .
	La forme de la zone de travail exige l'utilisation de <i>Zone 1-5</i> pour permettre à la tondeuse robot d'accéder à toutes les zones éloignées. Remarque : Non applicable si la navigation assistée par GPS est activée.	Utiliser le réglage <i>Zone 1-5</i> pour diriger le produit vers une zone éloignée. Se reporter à la section <i>Zone de pelouse à la page 30.</i>
	Zone de travail trop grande.	Essayer de limiter la zone de travail ou de prolonger le temps de travail. Se reporter à la section <i>Pour effectuer les réglages de la minuterie à la page 27.</i>
	Lames émoussées.	Remplacer toutes les lames. Se reporter à la section <i>Remplacer les lames à la page 43.</i>
	Herbe longue par rapport à la hauteur de coupe définie.	Augmenter la hauteur de coupe, puis l'abaisser progressivement.
	Accumulation d'herbe au niveau du disque de coupe ou autour de l'arbre du moteur.	Vérifier si le disque de coupe tourne librement et facilement. Si ce n'est pas le cas, dévisser le disque de coupe et retirer l'herbe et les corps étrangers. Se reporter à la section <i>Nettoyer le produit à la page 42.</i>

6.7 Trouver les bris sur la boucle de câble

Les bris sur la boucle de câble sont généralement le résultat de dommages physiques accidentels sur le câble, provoqués par exemple par le jardinage avec une pelle. En cas de gel au sol, le simple déplacement de pierres coupantes dans le sol peut endommager le câble. Les bris peuvent aussi être causés par une tension excessive du câble pendant l'installation.

Le fait de tondre l'herbe trop courte juste après l'installation peut aussi endommager l'isolant du câble. Des dommages sur l'isolant pourraient causer des dysfonctionnements au bout de plusieurs semaines, voire plusieurs mois plus tard.



MISE EN GARDE : Sélectionner toujours la hauteur de coupe maximale dans les premières semaines qui suivent l'installation, puis abaisser la hauteur de coupe d'un cran toutes les deux semaines jusqu'à obtenir la hauteur de coupe souhaitée.

Le raccordement défectueux de la boucle de câble peut aussi entraîner des perturbations plusieurs semaines après la création du raccord. Le raccord peut être défectueux si, par exemple, le raccord d'origine n'a pas été suffisamment serré à l'aide d'une pince ou si un raccord de moins bonne qualité que le raccord d'origine a été utilisé.

Remarque : Vérifier d'abord tous les raccords connus avant de poursuivre le dépannage.

Le bris d'un câble peut être localisé en cas de diminution graduelle de la moitié de la longueur de la boucle où la panne peut se trouver, jusqu'à ce qu'il ne reste qu'une partie très courte du câble.

La méthode suivante ne fonctionne pas si le *mode ECO* est activé. Vérifier d'abord que le *mode ECO* est désactivé. Se reporter à la section *Mode ECO à la page 35*.

1. S'assurer que le témoin de la station de charge clignote en bleu, ce qui indique un bris sur le câble périphérique. Se reporter à la section *Témoin à DEL de la station de charge à la page 53*.
2. Vérifier si les connexions du câble périphérique à la station de charge sont correctement effectuées et non endommagées. Vérifier si le témoin de la station de charge clignote toujours en bleu.

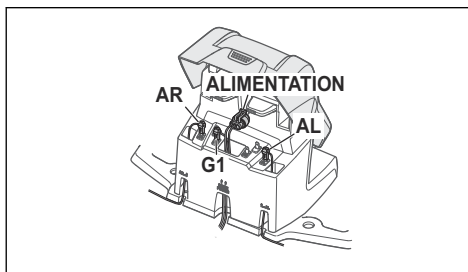

3. Échanger les connexions entre le câble guide et le câble périphérique de la station de charge.

Commencer par échanger la connexion entre AL et G1. Certains modèles ont des câbles guides supplémentaires (G2, G3). La même procédure s'applique à ces modèles.

Si le témoin émet une lumière verte fixe, cela signifie que le bris se trouve quelque part sur le câble périphérique entre AL et l'endroit où le câble guide est connecté au câble périphérique (ligne noire épaisse sur l'illustration).

Pour résoudre le problème, le câble périphérique, le ou les connecteur(s) et le ou les coupleur(s) sont requis :

- a) Si le câble périphérique suspecté est en court-circuit, il est plus facile d'échanger tout le câble périphérique entre AL et l'endroit où le câble guide est connecté au câble périphérique (ligne noire épaisse).
- b) Si le câble périphérique suspectée est long (ligne noire épaisse), procéder alors comme suit : Replacer AL et G1 dans leur position d'origine. Puis, débrancher AR. Brancher une nouvelle boucle de câble sur AR. Connecter l'autre extrémité de cette nouvelle boucle de câble au milieu de la partie du câble suspectée.

Si le témoin émet une lumière verte fixe, cela signifie que le bris se trouve quelque part entre l'extrémité débranchée et l'endroit où le nouveau câble est branché (ligne noire épaisse ci-dessous). Dans ce cas, déplacer la connexion destinée au nouveau câble plus près de l'extrémité débranchée (en gros, au milieu de la partie du câble

suspectée), puis vérifier de nouveau si le témoin est vert.

Continuer jusqu'à ce qu'il reste seulement une partie très courte du câble, qui est la différence entre un témoin vert fixe et un témoin bleu clignotant. Puis, suivre les instructions de l'étape 5 ci-dessous.

4. Si le témoin clignote en bleu à l'étape 3 ci-dessus : Replacer AL et G1 dans leur position d'origine. Échanger ensuite AR et G1. Si le témoin émet maintenant une lumière verte fixe, débrancher AL et brancher un nouveau câble périphérique à AL. Brancher l'autre extrémité de ce nouveau câble au milieu de la partie du câble suspectée. Suivre la même approche que celle figurant aux points 3a) et 3 b) ci-dessus.
5. Une fois le bris trouvé, la partie endommagée doit être remplacée par un nouveau câble. Utiliser toujours des raccords d'origine.

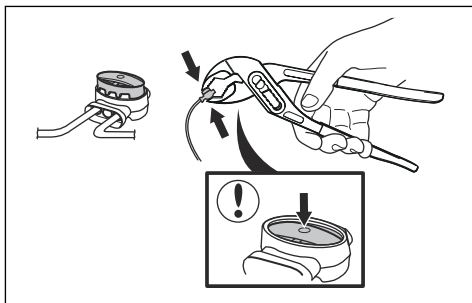

7 Transport, entreposage et mise au rebut

7.1 Transport

Les batteries au lithium-ion fournies respectent les exigences de la loi sur les produits dangereux.

- Respecter tous les règlements nationaux applicables.
- Respecter l'exigence spéciale relative à l'emballage et aux étiquettes pour les transports commerciaux, y compris par des tiers et des transitaires.

7.2 Entreposage

- Charger complètement le produit. Se reporter à la section *Pour charger la batterie à la page 40*.
- Débrancher le produit à l'aide de l'**interrupteur principal**. Se reporter à la section *Pour mettre le produit hors tension à la page 40*.
- Nettoyer la tondeuse. Se reporter à la section *Nettoyer le produit. à la page 42*.
- Conserver le produit dans un endroit sec à l'abri du gel.
- Conserver le produit avec toutes les roues sur un sol de niveau pendant l'entreposage, ou utiliser un support mural Husqvarna.
- Si la station de charge est gardée à l'intérieur, débrancher le bloc d'alimentation et le retirer ainsi que tous les connecteurs de la station de charge. Placer l'extrémité de chaque câble du connecteur dans un contenant avec de la graisse.

Remarque : Si la station de charge est gardée à l'extérieur, ne pas débrancher le bloc d'alimentation et les connecteurs.

7.3 Mise au rebut

- Respecter les exigences locales en matière de recyclage et la réglementation en vigueur.
- Pour des questions sur la manière de retirer la batterie, se reporter à la section *Pour remplacer la batterie à la page 60*.

7.3.1 Pour remplacer la batterie



MISE EN GARDE : Ne retirer la batterie qu'au moment de jeter le produit. Une fois le sceau de garantie retiré, la garantie Husqvarna ne s'applique plus.

1. Mettre le produit hors tension. Se reporter à la section *Interrupteur principal à la page 39*.
2. Retirer le passe-fil sur le câble de chargement situé à l'avant du produit et retirer le connecteur avec précaution.
3. Soulever le couvercle, un coin à la fois.
4. Retirer les 14 vis avec un tournevis Torx 20.

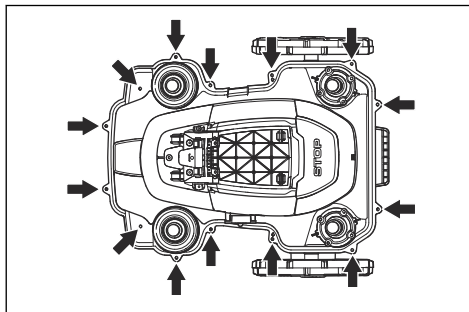

5. Soulever le bord arrière de la section supérieure du châssis.
6. Débrancher le câble du panneau de commande du circuit principal.
7. Retirer la section supérieure qui se trouve sur le châssis.
8. Retirer les 3 vis qui retiennent la batterie à l'aide d'un tournevis Torx 20.

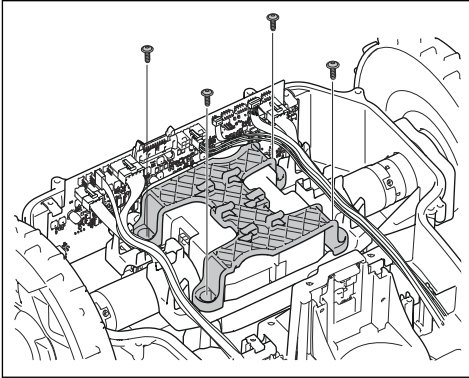

9. Débrancher la connexion de batterie du panneau de commande du circuit principal.
10. Ouvrir le couvercle de la batterie et retirer la batterie.

8 Données techniques

8.1 Données techniques

Dimensions	Automower® 420	Automower® 430X	Automower® 440	Automower® 450X
Longueur, cm/po	72/28,3	72/28,3	72/28,3	72/28,3
Largeur, cm/po.	56/22	56/22	56/22	56/22
Hauteur, cm/po.	31/12	31/12	31/12	31/12
Poids, kg/lb	11,5/25,4	13,2/29,1	12/26,5	13,9/30,6

Système électrique	Automower® 420	Automower® 420	Automower® 440	Automower® 450X
Batterie lithium-ion, 18 V/3,2 Ah Art. No	580 68 33-01			
Batterie lithium-ion, 18,5 V/4,0 Ah Art. No	580 68 33-02			
Batterie lithium-ion, 18 V/4,0 Ah Art. No	580 68 33-03			
Batterie lithium-ion, 18,25 V/4,0 Ah Art. No	580 68 33-04			
Batterie lithium-ion, 18 V/5,2 Ah Art. No		588 14 64-01	588 14 64-01 (2 pc.) 5,2 Ah/batterie	588 14 64-01 (2 pc.) 5,2 Ah/ batterie
Batterie lithium-ion, 18 V/5,0 Ah Art. No		593 11 84-01	588 14 64-02 (2 pc.) 5,0 Ah/batterie	593 11 84-01 (2 pc.) 5,0 Ah/ batterie
Batterie lithium-ion, 18 V/4,9 Ah Art. No		593 11 84-02	588 14 64-03 (2 pc.) 4,9 Ah/batterie	593 11 84-02 (2 pc.) 4,9 Ah/ batterie
Bloc d'alimentation, V/28 V CC	100 à 240	100-240	100-240	100-240
Longueur de câble basse tension, m/pi	10/33	10/33	10/33	10/33
Consommation d'énergie moyenne à une utilisation maximale	17 kWh/mois dans une zone de travail de 2200 m ²	18 kWh/mois dans une zone de travail de 3200 m ²	20 kWh/mois dans une zone de travail de 4000 m ²	23 kWh/mois dans une zone de travail de 5 000 m ²
Courant de charge, A c.c.	2,2	4,2	7	7
Temps de tonte moyen, min.	75	145	290	270
Temps de charge moyen, min.	50	50	60	60

Antenne du câble périphérique	Automower® 420	Automower® 420	Automower® 440	Automower® 450X
Bande de fréquences de fonctionnement, Hz	300-80000	300-80000	300-80000	300-80000
Radiofréquence d'alimentation maximale, mW à 60 m ⁵	<25 MW à 60m	<25 MW à 60m	<25 MW à 60m	<25 MW à 60m

Émissions sonores dans l'environnement mesurées comme puissance acoustique ⁶	Automower® 420	Automower® 430X	Automower® 440	Automower® 450X
Niveau sonore mesuré en puissance acoustique, dB (A)	57	57	56	58
Niveau sonore garanti en puissance acoustique, dB (A)	58	58	56	59
Niveau de pression sonore à l'oreille de l'utilisateur, dB(A) ⁷	46	46	45	47

Tonte	Automower® 420	Automower® 430X	Automower® 440	Automower® 450X
Système de coupe	Trois disques découpeurs pivotants			
Vitesse du moteur de disque, tr/min	2300	2300	2300	2300
Consommation d'énergie pendant la coupe, W +/-20 %	30	30	30	35
Hauteur de coupe, cm/po	2 à 6/0,8 à 2,4	2 à 6/0,8 à 2,4	2 à 6/0,8 à 2,4	2 à 6/0,8 à 2,4
Largeur de coupe, cm/po	24/9,4	24/9,4	24/9,4	24/9,4
Passage le plus étroit possible, cm/po	60/24	60/24	60/24	60/24
Angle maximal de la zone de travail, %	45	45	45	45
Angle maximal du câble périphérique, %	15	15	15	15

⁵ Puissance de sortie active maximale vers les antennes de la bande de fréquences dans laquelle l'équipement radio fonctionne.

⁶ Émission du bruit dans l'environnement mesurée en tant que puissance acoustique (L_{WA}) conformément à la directive européenne 2000/14/CE et à la législation de Nouvelle-Galles-du-Sud Protection of the Environment Operations Regulation 2017, Noise Control (protection relative aux opérations dans l'environnement, contrôle du bruit). Le niveau de puissance acoustique garanti comprend une variation dans la production ainsi qu'une variation du code du test de 1-3 dB(A). Les données relatives aux émissions sonores sont inscrites sur l'étiquette d'évaluation et dans le chapitre des caractéristiques techniques.

⁷ Incertitudes du bruit de pression sonore K_{pA} , 2-4 dB (A)

Tonte	Automower® 420	Automower® 430X	Automower® 440	Automower® 450X
Longueur maximale du fil périphérique, m/pi	800/2625	800/2625	800/2625	800/2625
Longueur maximale de la boucle de guidage, m/pi	400/1312	400/1312	400/1312	400/1312
Capacité de travail, m ² / vg ² +/- 20 %	2200/2631	3200/3827	4000/4783	5000/5979

Classification IP	Automower® 420	Automower® 430X	Automower® 440	Automower® 450X
Robot de tonte	IPX4	IPX4	IPX4	IPX4
Station de charge	IPX1	IPX1	IPX1	IPX1
Bloc d'alimentation	IPX4	IPX4	IPX4	IPX4

Support de la bande de fréquence	
Gamme de fréquence Bluetooth®	2400,0 – 2483,5 MHz
Automower® Connect 3G	Bande 19 (800 MHz)
	Bande 5 (850 MHz)
	Bande 8 (900 MHz)
	Bande 2 (1900 MHz)
	Bande 1 (2100 MHz)
Automower® Connect 2G	GSM, 850 MHz
	E-GSM, 900 MHz
	DCS, 1 800 MHz
	PCS, 1 900 MHz

Classe de puissance		
Puissance de sortie Bluetooth®	8 dBm	
Automower® Connect 3G	Classe de puissance 3	24 dBm
Automower® Connect 2G	Classe de puissance 4 (pour GSM/E-GSM)	33 dBm
	Classe de puissance 1 (pour DCS/PCS)	30 dBm

Les produits sont fabriqués en Angleterre ou en République tchèque. Voir les informations sur la plaque d'identification. Reportez-vous à la section *Introduction à la page 3*.

La compatibilité totale ne peut être garantie entre le robot de tonte et d'autres types de systèmes tels que les télécommandes, les émetteurs radio, les boucles auditives, les fils de barrière électriques enterrés et obstacles similaire.

8.2 Marques déposées

La marque et les logos *Bluetooth*[®] sont des marques déposées appartenant à *Bluetooth SIG, inc.* et tout usage de ces marques par Husqvarna est soumise à licence.

9 Garantie

9.1 Conditions de garantie

Husqvarna® garantit le fonctionnement de ce produit pendant deux ans (à compter de la date d'achat). Cette garantie couvre les pannes graves liées aux matériaux ou aux vices de fabrication. Pendant la période de garantie, nous remplacerons le produit ou le réparerons sans frais supplémentaires si les conditions suivantes sont remplies :

- Le produit et la station de charge ne peuvent être utilisés que conformément aux instructions de ce manuel d'utilisation. Cette garantie du fabricant n'affecte pas les de recours contre le concessionnaire ou le distributeur.
- Les utilisateurs ou tiers non autorisés ne doivent en aucun cas essayer d'effectuer des réparations sur le produit.

Exemples de défauts non couverts par la garantie :

- Dommages causés par l'infiltration d'eau suite à l'utilisation d'un nettoyeur à haute pression, ou de submersion sous l'eau, par exemple quand une forte pluie engendre la formation de flaques d'eau.
- Dommages causés par la foudre.
- Dommages causés par une manipulation ou un remisage incorrect de la batterie.
- Dommages causés par l'utilisation d'une batterie qui ne serait pas une batterie d'origine Husqvarna.
- Dommages causés par la non-utilisation de pièces de rechange et d'accessoires d'origine Husqvarna, telles que les lames et le matériel d'installation.
- Dommages sur la boucle de câble.
- Dommages causés par des modifications ou altérations non autorisées sur le produit ou son bloc d'alimentation.

Les lames et les roues sont considérées comme des éléments jetables et ne sont pas couvertes par la garantie.

Si une erreur survient avec votre produit Husqvarna, communiquer avec votre représentant local Husqvarna pour obtenir d'autres instructions. Garder le reçu et le numéro de série du produit à portée de main lors de la

communication avec le service clientèle de Husqvarna.

10 Applicable sur le marché É.-U./CA

10.1 Déclaration de conformité du fournisseur

Émetteur : Husqvarna AB, Drottninggatan 2,
S-561 82 Huskvarna, Sweden
www.husqvarnagroup.com.

Partie responsable : Husqvarna Professional
Products, Inc. 9335 Harris Corners Parkway
Suite 500 Charlotte, NC 28269 United States
U.S. Contact information: James McNew,
Manager Product Compliance, Telephone: +1
704 597 5000.

10.2 Exigences relatives à la conformité

FCC ID : XPY1CGM5NNN (module Automower®
Connect).

**FCC ID : ZASHQ-BLE-1A et FCC ID ZASHQ-
BLE-1B** (module Bluetooth®).

Le module Bluetooth est situé sur la carte IHM
(circuit imprimé) dans le châssis supérieur. Il ne
doit être manipulé que par un technicien
d'entretien agréé.

L'appareil est conforme à la section 15 des
règlements de la FCC. Son utilisation est
soumise aux 2 conditions suivantes :

1. Cet appareil ne doit pas causer
d'interférences nuisibles.
2. Cet appareil doit accepter toute autre
interférence, y compris les interférences
pouvant causer un fonctionnement non
désiré.



AVERTISSEMENT : Afin de satisfaire
aux exigences en matière d'exposition
aux radiofréquences, maintenir une
distance d'au moins 20 cm/7 po par
rapport à toute partie du produit.

Modèles équipés d'une trappe : L'étiquette
fournie doit être apposée sur le produit
conformément à la figure ci-dessous.

Husqvarna Automower® Connect
This device contains the module
FCC ID: XPY1CGM5NNN

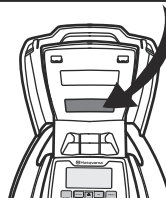

Modèles sans trappe : L'étiquette fournie doit être
apposée sur le produit conformément à la figure
ci-dessous

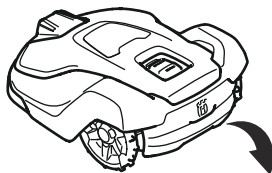

Husqvarna Automower® Connect
This device contains the module
FCC ID: XPY1CGM5NNN

Remarque : Les modifications ou les
changements apportés à cet équipement non
expressément approuvés par Husqvarna peut
annuler l'autorisation de la FCC d'utiliser cet
équipement.

Remarque : Cet appareil est conforme à
l'article 15 de la réglementation FCC [et à la
norme RSS d'Industrie Canada pour les
appareils exempts de licence]. Son utilisation est
soumise aux deux conditions suivantes : cet
appareil ne doit pas causer d'interférences
nuisibles, et cet appareil doit accepter toute
interférence reçue, y compris des interférences
qui peuvent provoquer un fonctionnement
indésirable.

Remarque : Cet équipement a été testé et trouvé conforme aux limites d'un appareil de classe B, conformément à l'article 15 des règlements de la FCC. Ces limites sont conçues pour fournir une protection raisonnable contre les interférences nuisibles dans une installation résidentielle. Cet équipement produit, utilise et peut émettre des fréquences radio et, s'il n'est pas installé et utilisé conformément aux instructions, il peut provoquer des interférences nuisibles aux communications radio. Cependant, il n'y a aucune garantie que des interférences ne pourront pas se produire dans une installation particulière. Si cet équipement engendre des interférences nuisibles pour la réception radio ou télévision, ce qui peut être déterminé en éteignant l'équipement, l'utilisateur est encouragé à essayer de corriger l'interférence en prenant une ou plusieurs des mesures suivantes :

- Réorienter ou déplacer l'antenne réceptrice.
- Augmenter la distance entre l'équipement et le récepteur.
- Raccorder l'équipement à une prise située sur un circuit différent de celui sur lequel le récepteur est raccordé.
- Communiquer avec le concessionnaire ou un technicien radio/TV expérimenté pour obtenir de l'aide.



AVERTISSEMENT : Cancer et effets nuisibles sur les organes reproducteurs –
www.P65Warnings.ca.gov.



Husqvarna[®]

AUTMOWER[®] est une marque déposée appartenant à Husqvarna AB.
Droit d'auteur[®] 2019 HUSQVARNA. Tous droits réservés.

www.husqvarna.com

Instructions d'origine

1141531-32



2019-09-20