



Husqvarna®



120, 125

EN	Operator's manual	8-29
ES	Manual de usuario	30-53
GU	ऑपरेटर-नी माग्दइशिका	54-73
HI	ऑपरेटर का मैन्युअल	74-95
ID	Manual operator	96-118
KN	ನಿರ್ವಾಹಕರ ಕೈಪಿಡಿ	119-141
ML	ഓപ്പറേറ്റർ റൈഡ്	142-167
MR	ऑपरेटरचे मॅन्युअल	168-188
MS	Panduan Pengguna	189-212
SI	ಕ್ರಿಯಾකරු අන්ವේಶන	213-234
TA-IN	ஆப்பரேட்டர் கையேடு	235-262
TA-LK	இயக்குபவர் கையேடு	263-289
TE	ऑपरेटर मॅन्युअल	290-311
VI	Sách hướng dẫn vận hành	312-333

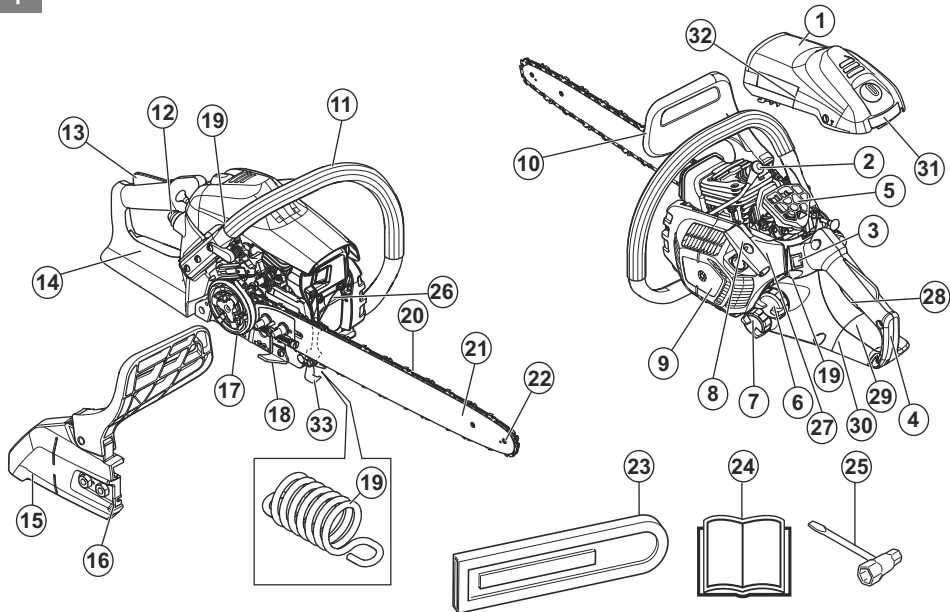

2	3	4	5	6	7
8	9	10	11	12	13
14	15				
16	19				
17	20				
18	21	22			
		23			
		24			

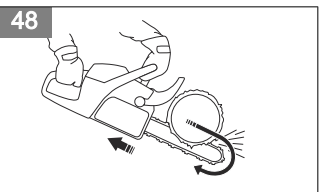
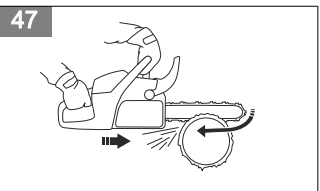
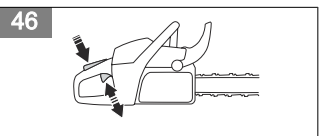
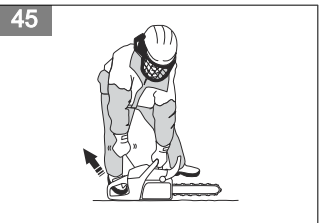
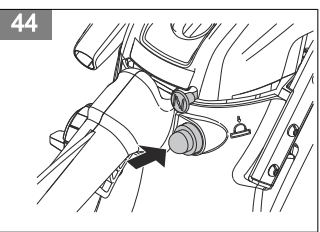
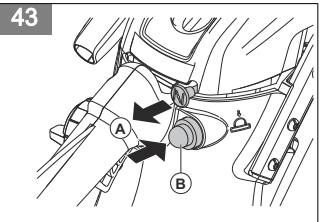
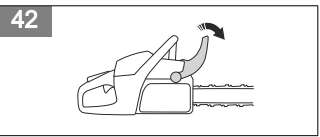
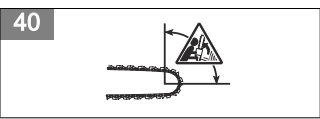
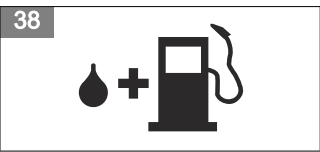
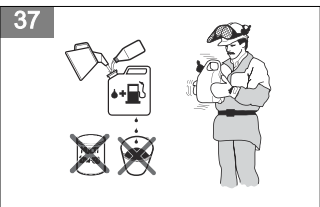
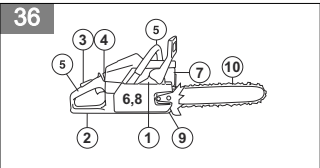
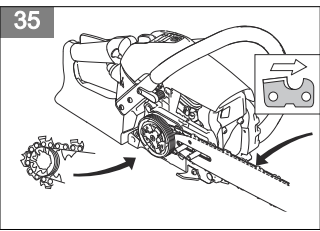
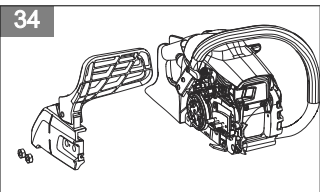
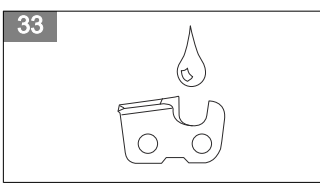
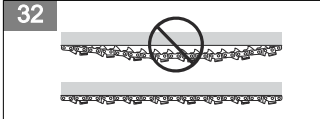
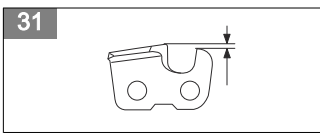
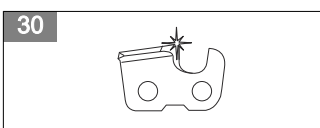
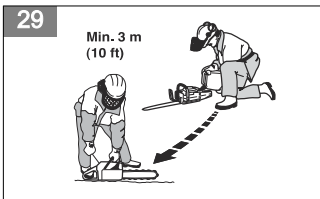
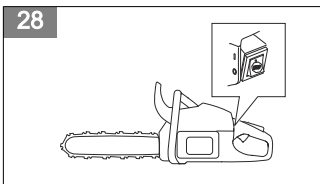
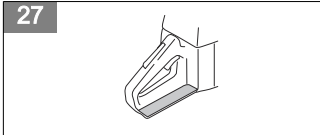
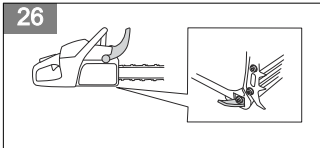
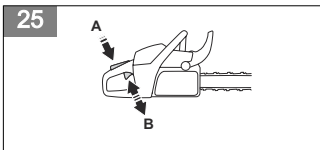

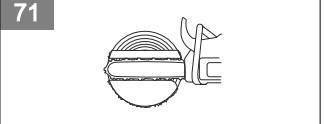
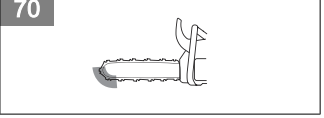
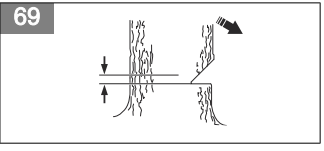
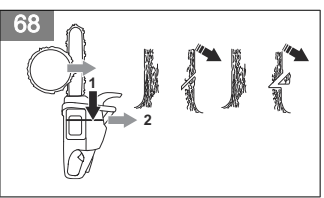
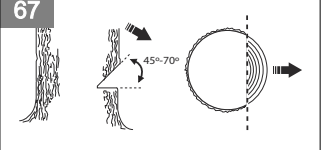
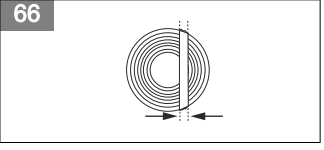
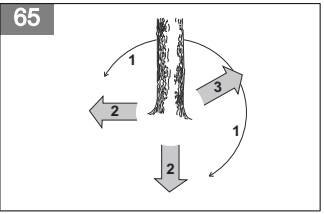
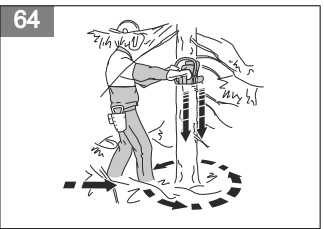
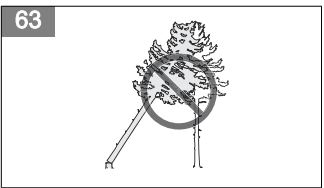
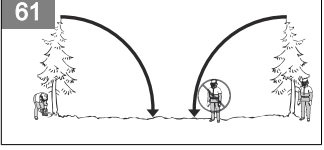
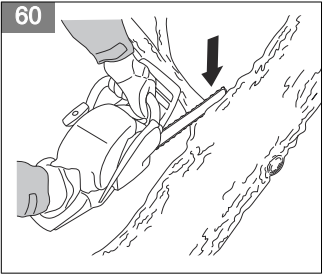
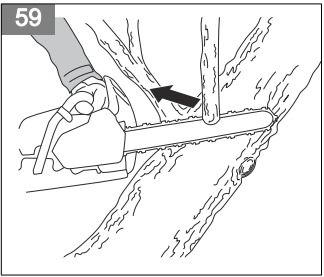
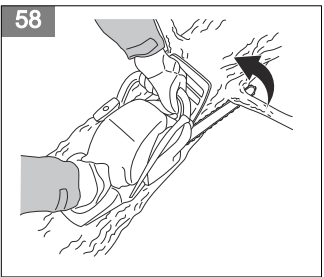
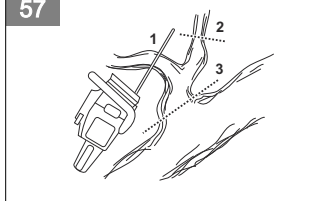
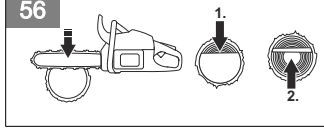
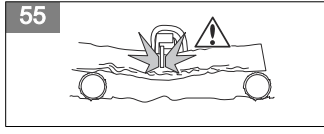
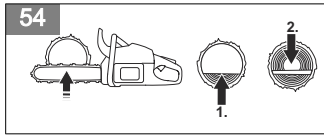
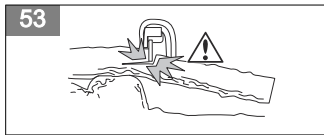
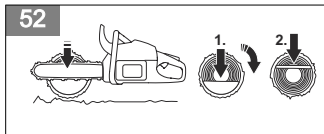
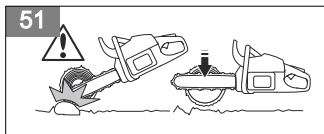
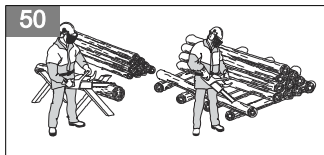
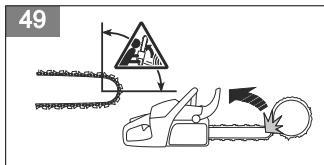

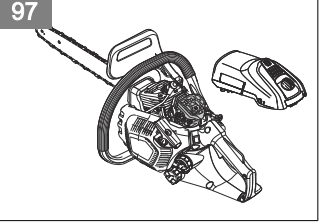
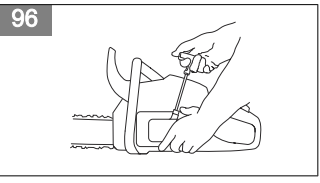
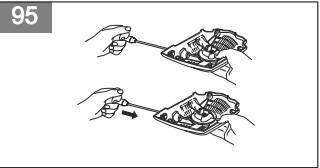
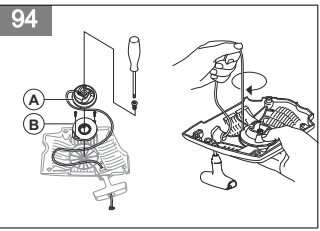
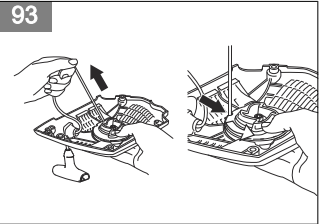
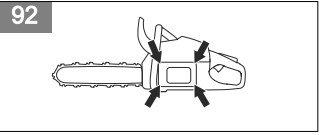
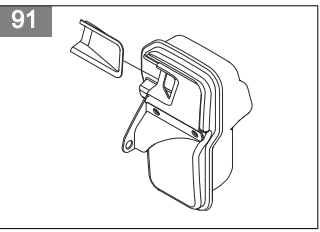
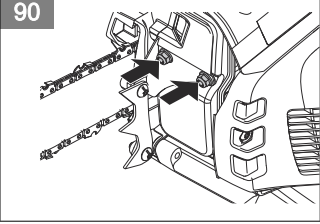
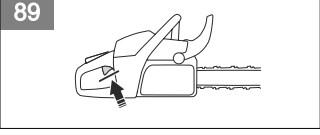
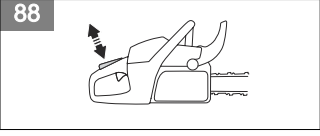
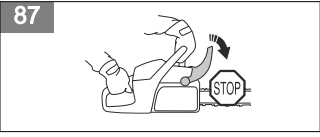
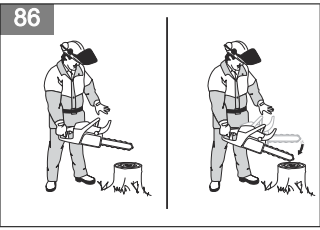
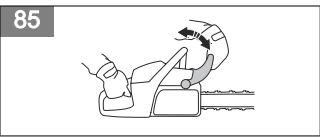
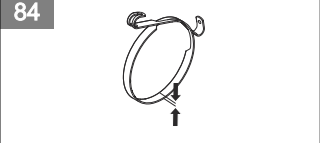
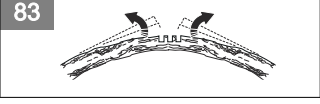
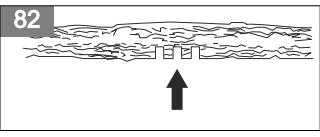
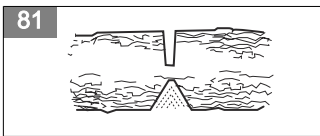
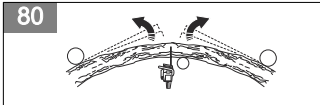
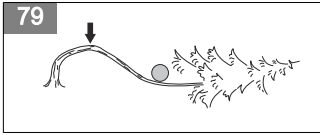
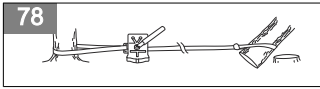
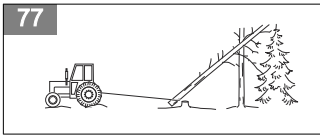
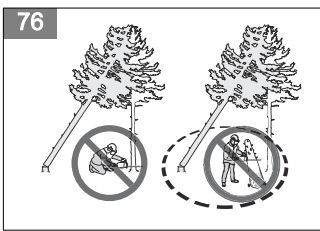
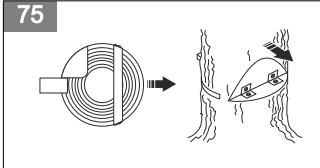
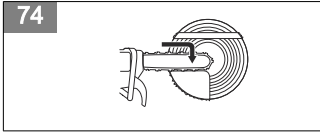
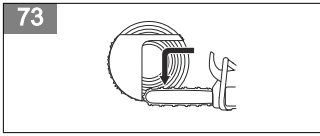
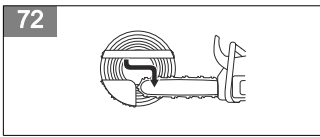

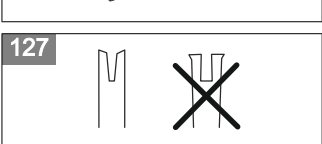
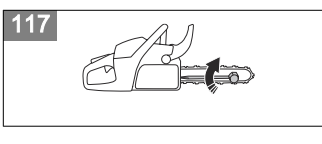
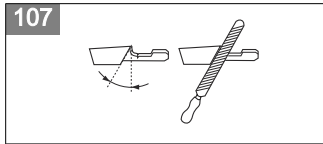
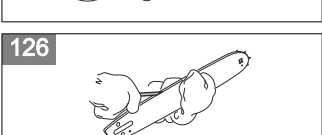
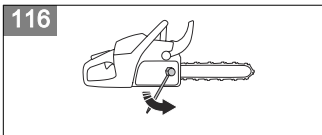
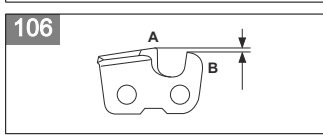
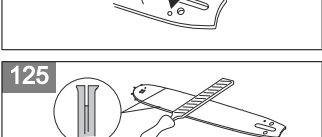
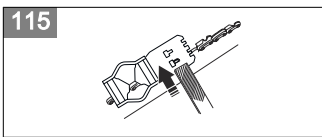
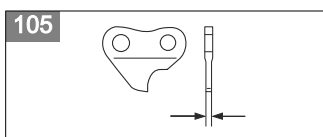
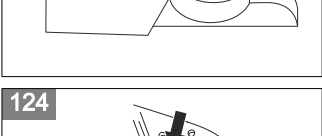
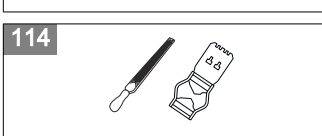
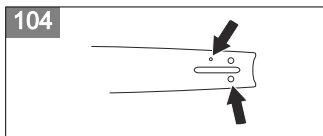
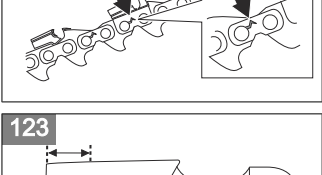
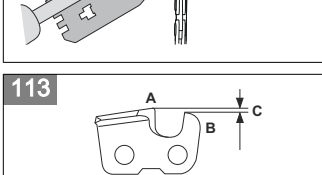
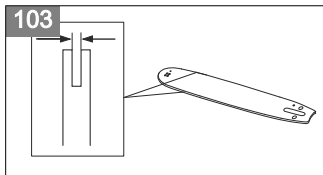
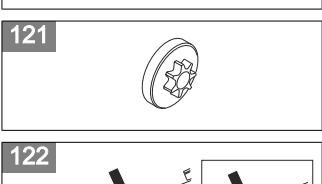
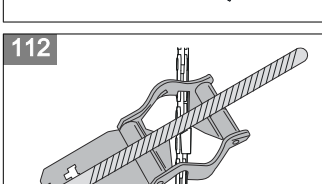
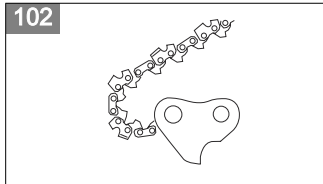
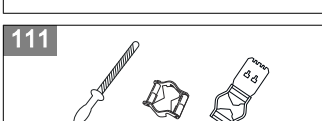
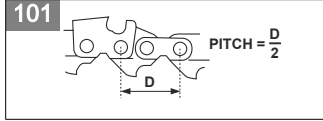
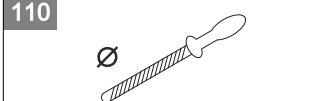
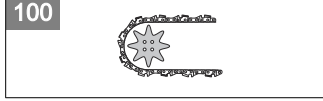
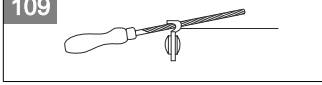
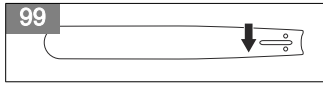
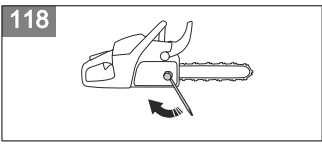
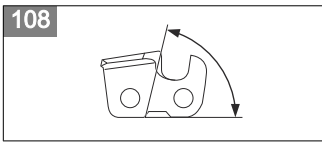
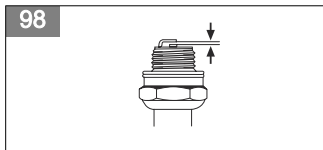

128

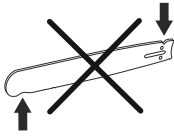

129



130



131

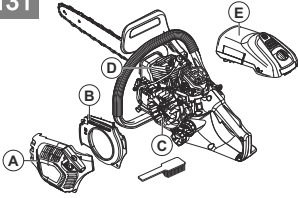

Contents

Introduction.....	8	Transportation and storage.....	26
Safety.....	9	To prepare your product for long-term storage.....	26
Assembly.....	12	Technical data.....	26
Operation.....	13	Accessories.....	27
Maintenance.....	19	EC Declaration of Conformity.....	29
Troubleshooting.....	25		

Introduction

Intended use

This product is intended for sawing in wood.

Note: National regulations can set limit to the operation of the product.

Product overview

(Fig. 1)

1. Cylinder cover
2. Spark plug and spark plug cap
3. Start/stop switch
4. Rear handle
5. Air filter
6. Fuel tank
7. Chain oil tank
8. Starter rope handle
9. Starter housing
10. Chain brake and front hand guard
11. Front handle
12. Air purge bulb
13. Throttle trigger lockout
14. Right hand guard
15. Clutch cover
16. Chain tensioning screw
17. Brake band
18. Chain catcher
19. Vibration damping system
20. Saw chain
21. Guide bar
22. Bar tip sprocket
23. Transport guard
24. Operator's manual
25. Combination wrench
26. Muffler
27. Carburetor adjuster screws
28. Throttle trigger
29. Information and warning decal

Product description

The Husqvarna 120, 125 is a chainsaw model with a combustion engine.

Work is constantly in progress to increase your safety and efficiency during operation. Speak to your servicing dealer for more information.

30. Product and serial number plate

31. Starter reminder decal

32. Felling direction mark

Symbols on the product

(Fig. 2) Be careful and use the product correctly. This product can cause serious injury or death to the operator or others.

(Fig. 3) Read the operator's manual carefully and make sure that you understand the instructions before you use this product.

(Fig. 4) Always wear approved protective helmet, approved hearing protection and eye protection.

(Fig. 5) Use 2 hands to operate the product.

(Fig. 6) Do not let the guide bar tip touch an object.

(Fig. 7) Do not operate the product with one hand only.

(Fig. 8) Warning! Kickback can occur when the guide bar tip touches an object. A kickback causes a lightning fast reverse reaction that throws the guide bar up and in the direction of the operator. Can cause serious injury.

(Fig. 9) This product complies with applicable EC Directives.

(Fig. 10) Noise emission to the environment complies with applicable EC Directives. The noise emission of the product is specified in

Technical data on page 26 and on the label.

- (Fig. 11) Chain brake, engaged (right). Chain brake, disengaged (left).
- (Fig. 12) Choke.
- (Fig. 13) Air purge bulb.
- (Fig. 14) Fuel.

(Fig. 15) Chain oil.

yyyywwxxx The rating plate shows serial number. **yyyy** is the production year and **ww** is the production week.

Note: Other symbols/decals on the product refer to certification requirements for some markets.

Safety

Safety definitions

Warnings, cautions and notes are used to point out specially important parts of the manual.



WARNING: Used if there is a risk of injury or death for the operator or bystanders if the instructions in the manual are not obeyed.



CAUTION: Used if there is a risk of damage to the product, other materials or the adjacent area if the instructions in the manual are not obeyed.

Note: Used to give more information that is necessary in a given situation.

General safety instructions



WARNING: Read the warning instructions that follow before you use the product.

- A chainsaw is a dangerous tool if used carelessly or incorrectly and can cause serious injury or death. It is very important that you read and understand the contents of this operator's manual.
- Under no circumstances may the design of the product be modified without the permission of the manufacturer. Do not use a product that appears to have been modified by others and only use accessories recommended for this product. Non-authorized modifications and/or accessories can result in serious personal injury or the death of the operator or others.
- The inside of the muffler contain chemicals that may be carcinogenic. Avoid contact with these elements in the event of a damaged muffler.
- Long term inhalation of the engine's exhaust fumes, chain oil mist and sawdust can represent a health risk.
- This product produces an electromagnetic field during operation. This field may under some circumstances interfere with active or passive medical implants. To reduce the risk of serious or fatal injury, we recommend persons with medical

implants to consult their physician and the medical implant manufacturer before operating this product.

- The information in this operator's manual is never a substitute for professional skills and experience. If you get into a situation where you feel unsafe, stop and seek expert advice. Contact your servicing dealer or an experienced chainsaw user. Do not attempt any task that you feel unsure of!

Safety instructions for operation



WARNING: Read the warning instructions that follow before you use the product.

- Before using the product you must understand the effects of kickback and how to avoid them. Refer to *Kickback information on page 14* for instructions.
- Never use a product that is faulty.
- Never use a product with visible damage to the spark plug cap and ignition cable. A risk of sparking arises, which can cause a fire.
- Never use the product if you are fatigued, while under the influence of alcohol or drugs, medication or anything that could affect your vision, alertness, coordination or judgement.
- Do not use the product in bad weather such as dense fog, heavy rain, strong wind, intense cold, etcetera. Working in bad weather is tiring and often brings added risks, such as icy ground, unpredictable felling direction, etcetera.
- Never start a product unless the guide bar, saw chain and all covers are fitted correctly. Refer to *Assembly on page 12* for instructions. Without a bar and saw chain attached to the product the clutch can come loose and cause serious injury.

(Fig. 16)

- Never start the product indoors. Exhaust fumes can be dangerous if inhaled.
- The exhaust fumes from the engine are hot and can contain sparks, which can start a fire. Never start the product near flammable material!
- Observe your surroundings and make sure that there is no risk of people or animals coming in contact with or affect your control of the product.

- Never allow children to use or be in the vicinity of the product. As the product is equipped with a spring-loaded start/stop switch and can be started by low speed and force on the starter handle, even small children under some circumstances can produce the force necessary to start the product. This can mean a risk of serious personal injury. Therefore remove the spark plug cap when the product is not under close supervision.
- You must have a steady stance in order to have full control of the product. Never work standing on a ladder, in a tree or where you do not have a firm ground to stand on.

(Fig. 17)

- Lack of concentration can lead to kickback if the kickback zone of the bar accidentally touches a branch, nearby tree or some other object.

(Fig. 18)

- Never use the product by holding it with one hand. This product is not safely controlled with one hand.
- Always hold the product with both hands. The right hand should be on the rear handle, and the left hand on the front handle. All people, whether right or left handed, should use this grip. Use a firm grip with thumbs and fingers encircling the handles. This grip minimizes the risk of kickback and lets you keep the product under control. Do not let go of the handles!

(Fig. 19)

- Never use the product above shoulder height.

(Fig. 20)

- Do not use the product in a situation where you cannot call for help in case of an accident.
- Before moving your product, switch off the engine and lock the saw chain using the chain brake. Carry the product with the guide bar and saw chain pointing backwards. Fit a transportation guard to the guide bar before transporting the product or carrying it for any distance.
- When you put the product on the ground, lock the saw chain using the chain brake and ensure you have a constant view of the product. Switch the engine off before leaving your product for any length of time.
- Sometimes chips get stuck in the clutch cover causing the saw chain to jam. Always stop the engine before cleaning.
- Running an engine in a confined or badly ventilated area can result in death due to carbon monoxide poisoning.
- The exhaust fumes from the engine are hot and may contain sparks which can start a fire. Do not start the product indoors or near flammable material.
- Use the chain brake as a parking brake when you start the product and when you move short distances. Always carry the product in the front handle. This decreases the risk that you or a person near you get hit by the saw chain.

- Overexposure to vibration can lead to circulatory damage or nerve damage in people who have impaired circulation. Contact your doctor if you experience symptoms of overexposure to vibration. Such symptoms include numbness, loss of feeling, tingling, pricking, pain, loss of strength, changes in skin colour or condition. These symptoms normally appear in the fingers, hands or wrists. These symptoms may be increased in cold temperatures.
- It is not possible to cover every conceivable situation you can face when using this product. Always exercise care and use your common sense. Avoid all situations which you consider to be beyond your capability. If you still feel uncertain about operating procedures after reading these instructions, you should consult an expert before continuing. Do not hesitate to contact your dealer or Husqvarna if you have any questions about the use of the product. We will willingly be of service and provide you with advice as well as help you to use your product both efficiently and safely. Attend a training course in chainsaw usage if possible. Your dealer, forestry school or your library can provide information about which training materials and courses are available.

(Fig. 21)

Personal protective equipment



WARNING: Read the warning instructions that follow before you use the product.

(Fig. 22)

- Most chainsaw accidents occur when the saw chain touches the operator. You must use approved personal protective equipment during operation. Personal protective equipment does not give you full protection from injuries but it decreases the degree of injury if an accident occurs. Speak to your servicing dealer for recommendations about which equipment to use.
- Your clothing must be close-fitting but not limit your movements. Regularly do a check of the condition of the personal protective equipment.
- Use an approved protective helmet.
- Use approved hearing protection. Long-term exposure to noise can result in permanent damage to the hearing.
- Use protective glasses or a face visor to decrease the risk of injury from thrown objects. The product can throw objects, such as wood chips, small pieces of wood and more, at large force. This can result in serious injury, especially to the eyes.
- Use gloves with saw protection.
- Use pants with saw protection.
- Use boots with saw protection, steel toe-cap and non-slip sole.
- Always have a first-aid kit with you.

- Risk of sparks. Keep fire extinguishing tools and a shovel near to prevent forest fires.

Safety devices on the product



WARNING: Read the warning instructions that follow before you use the product.

- Do not use a product with defective safety devices.
- Do a check of the safety devices regularly. Refer to *Maintenance and checks of the safety devices on the product on page 20*.
- If the safety devices are defective, speak to your Husqvarna servicing dealer.

Chain brake and front hand guard

Your product has a chain brake that stops the saw chain if you get a kickback. The chain brake decreases the risk of accidents, but only you can prevent them.

The chain brake engages (A) manually by your left hand or automatically by the inertia release mechanism. Push the front hand guard (B) forward to engage the chain brake manually.

(Fig. 23)

Pull the front hand guard rearward to disengage the chain brake.

(Fig. 24)

Throttle trigger lockout

The throttle trigger lockout prevents accidental operation of the throttle trigger. If you put your hand around the handle and press the throttle trigger lockout (A), it releases the throttle trigger (B). If you release the handle, the throttle trigger and the throttle trigger lockout move back to their initial positions. This function locks the throttle trigger at idle speed.

(Fig. 25)

Chain catcher

The chain catcher catches the saw chain if it breaks or derails. Correct saw chain tension and correctly applied maintenance on the saw chain and guide bar, decrease the risk of accidents.

(Fig. 26)

Right hand guard

The right hand guard is a protection for your hand on the rear handle. The right hand guard gives you protection if the saw chain breaks or derails. The right hand guard also gives you protection from branches or twigs.

(Fig. 27)

Vibration damping system

The vibration damping system decreases vibration in the handles. Vibration damping units operate as a separation between the product body and the handle unit.

Refer to *Product overview on page 8* for information about where the vibration damping system is on your product.

Start/stop switch

Use the start/stop switch to stop the engine.

(Fig. 28)

Muffler



WARNING: The muffler becomes very hot during/after operation and at idle speed. There is a risk of fire, especially when you operate the product near flammable materials and/or fumes.



WARNING: Do not operate a product without a muffler or with a defective muffler. A defective muffler can increase the noise level and the risk of fire. Keep fire extinguishing tools near. Do not use a product without, or with a broken, spark arrestor mesh if you must have a spark arrestor mesh in your area.

The muffler keeps the noise levels to a minimum and points the exhaust fumes away from the operator. In areas with a hot, dry weather there is a high risk of fire. Obey local regulations and maintenance instructions.

Fuel safety



WARNING: Read the warning instructions that follow before you use the product.

- Make sure there is plenty of ventilation when refuelling or mixing fuel (petrol and two-stroke oil).
- Fuel and fuel vapour are highly flammable and can cause serious injury when inhaled or allowed to come in contact with the skin. For this reason observe caution when handling fuel and make sure there is adequate ventilation.
- Take care when handling fuel and chain oil. Be aware of the risks of fire, explosion and those associated with inhalation.
- Do not smoke and do not place any hot objects in the vicinity of fuel.
- Always stop the engine and let it cool for a few minutes before refuelling.
- When refuelling, open the fuel cap slowly so that any excess pressure is released gently.
- Tighten the fuel cap carefully after refuelling.

- Never refuel the machine while the engine is running.
- Always move the product at least 3 m (10 ft) away from the refuelling area and fuel source before starting.

(Fig. 29)

After refuelling, there are some situations where you must never start the product:

- If you have spilled fuel or chain oil on the product. Wipe off the spillage and allow remaining fuel to evaporate.
- If you have spilled fuel on yourself or on your clothes. Change your clothes and wash any part of your body that has come in contact with fuel. Use soap and water.
- If the product leaks fuel. Regularly do a check for leaks from the fuel tank, fuel cap and fuel lines.

Safety instructions for maintenance



WARNING: Read the warning instructions that follow before you do maintenance on the product.

- Do only the maintenance and servicing given in this operator's manual. Let professional servicing personnel do all other servicing and repairs.
- Regularly do the safety checks, maintenance and service instructions given in this manual. Regular maintenance increases the life of the product and decreases the risk of accidents. Refer to *Maintenance on page 19* for instructions.
- If the safety checks in this operator's manual is not approved after you do maintenance, speak to your servicing dealer. We guarantee that there are professional repairs and servicing available for your product.

Safety instructions for the cutting equipment



WARNING: Read the warning instructions that follow before you use the product.

- Only use approved guide bar/saw chain combinations and filing equipment. Refer to *Accessories on page 27* for instructions.
- Use protective gloves when you use or do maintenance on the saw chain. A saw chain that does not move can also cause injuries.
- Keep the cutting teeth correctly sharpened. Obey the instructions and use the recommended file gauge. A saw chain that is damaged or incorrectly sharpened increases the risk of accidents.

(Fig. 30)

- Keep the correct depth gauge setting. Obey the instructions and use the recommended depth gauge setting. Too large depth gauge setting increases the risk of kickback.

(Fig. 31)

- Make sure that the saw chain has the correct tension. If the saw chain is not tight against the guide bar, the saw chain can derail. An incorrect saw chain tension increases wear on the guide bar, saw chain and chain drive sprocket. Refer to *To adjust the tension of the saw chain on page 23*.

(Fig. 32)

- Do maintenance on the cutting equipment regularly and keep it correctly lubricated. If the saw chain is not correctly lubricated, the risk of wear on the guide bar, saw chain and chain drive sprocket increases.

(Fig. 33)

Assembly

Introduction



WARNING: Read and understand the safety chapter before you assemble the product.

To assemble the guide bar and saw chain

1. Move the front hand guard rearward to disengage the chain brake.
2. Remove the bar nuts and the clutch cover. (Fig. 34)

Note: If the clutch cover is not easy to remove, tighten the bar nut, engage the chain brake and release. A click is heard if it is released correctly.

3. Assemble the guide bar onto the bar bolts. Move the guide bar to its most rear position.
4. Install the saw chain correctly around the drive sprocket and put it in the groove on the guide bar.



WARNING: Always use protective gloves when you assemble the saw chain.

5. Make sure that the edges of the cutters point forward on the top edge of the guide bar. (Fig. 35)
6. Align the hole in the guide bar with the chain adjuster pin and install the clutch cover.
7. Tighten the bar nuts finger tight.
8. Tighten the saw chain. Refer to *To adjust the tension of the saw chain on page 23* for instructions.
9. Tighten the bars nut.

Operation

Introduction

engine knocking, which causes engine damages.



WARNING: Read and understand the safety chapter before you use the product.

To do a function check before you use the product

1. Make sure that the chain brake operates correctly and that it is not damaged.
2. Make sure that the right hand guard is not damaged.
3. Make sure that the throttle lockout operates correctly and that it is not damaged.
4. Make sure that the start/stop switch operates correctly and that it is not damaged.
5. Make sure that there is no oil on the handles.
6. Make sure that the vibration damping system operates correctly and that it is not damaged.
7. Make sure that the muffler is correctly attached and that it is not damaged.
8. Make sure that all parts of the product are correctly attached and not damaged or missing.
9. Make sure that the chain catcher is correctly attached.
10. Do a check of the saw chain tension. (Fig. 36)

Fuel

This product has a two-stroke engine.



CAUTION: Incorrect type of fuel can result in engine damage. Use a mixture of gasoline and two-stroke oil.

Premixed fuel

- Use Husqvarna premixed alkylate fuel for best performance and extension of the engine life. This fuel contains less harmful chemicals compared to regular fuel, which decreases harmful exhaust fumes. The quantity of remains after combustion is lower with this fuel, which keeps the components of the engine more clean.

To mix fuel

Gasoline

- Use good quality unleaded gasoline with a maximum of 10% ethanol contents.



CAUTION: Do not use gasoline with an octane grade less than 90 RON/87 AKI. Use of a lower octane grade can cause

Two-stroke oil

- For best results and performance use Husqvarna two-stroke oil.
- If Husqvarna two-stroke oil is not available, use a two-stroke oil of good quality for air-cooled engines. Speak to your servicing dealer to select the correct oil.



CAUTION: Do not use two-stroke oil for water-cooled outboard engines, also referred to as outboard oil. Do not use oil for four-stroke engines.

To mix gasoline and two-stroke oil

Gasoline, liter	Two-stroke oil, liter
	2% (50:1)
5	0.10
10	0.20
15	0.30
20	0.40



CAUTION: Small errors can influence the ratio of the mixture drastically when you mix small quantities of fuel. Measure the quantity of oil carefully and make sure that you get the correct mixture.

(Fig. 37)

1. Fill half the quantity of gasoline in a clean container for fuel.
2. Add the full quantity of oil.
3. Shake the fuel mixture.
4. Add the remaining quantity of gasoline to the container.
5. Carefully shake the fuel mixture.



CAUTION: Do not mix fuel for more than 1 month at a time.

To fill the fuel tank



WARNING: Obey the procedure that follows for your safety.

1. Stop the engine and let the engine become cool.
2. Clean the area around the fuel tank cap. (Fig. 38)
3. Shake the container and make sure that the fuel is fully mixed.
4. Remove the fuel tank cap slowly to release the pressure.
5. Fill the fuel tank.



CAUTION: Make sure that there is not too much fuel in the fuel tank. The fuel expands when it becomes hot.

6. Tighten the fuel tank cap carefully.
7. Clean fuel spillage on and around the product.
8. Move the product 3 m/10 ft or more away from the refueling area and fuel source before you start the engine.

Note: To see where the fuel tank is on your product, refer to *Product overview on page 8*.

To do a run-in

- During the first 10 hours of operation, do not apply full throttle without load for extended periods.

To use the correct chain oil



WARNING: Do not use waste oil, which can cause injury to you and the environment. Waste oil also causes damage to the oil pump, the guide bar and the saw chain.



WARNING: The saw chain can break if the lubrication of the cutting equipment is not sufficient. Risk of serious injury or death to the operator.



WARNING: This product has a function that lets the fuel run out before the chain oil. Use the correct chain oil for this function to operate correctly. Speak to your servicing dealer when you select your chain oil.

- Use Husqvarna chain oil for maximum saw chain life and to prevent negative effects on the environment. If Husqvarna chain oil is not available, we recommend you to use a standard chain oil.
- Use a chain oil with good adherence to the saw chain.
- Use a chain oil with correct viscosity range that agrees with the air temperature.



CAUTION: If the oil is too thin, it runs out before the fuel. In temperatures below 0°C/32°F some chain oils become too thick, which can cause damage to the oil pump components.

- Use the recommended cutting equipment. Refer to *Accessories on page 27*.
- Remove the cap to the chain oil tank.
- Fill the chain oil tank with chain oil.
- Attach the cap carefully.

(Fig. 39)

Note: To see where the chain oil tank is on your product, refer to *Product overview on page 8*.

Kickback information



WARNING: A kickback can cause serious injury or death to the operator or others. To decrease the risk you must know the causes of kickback and how to prevent them.

A kickback occurs when the kickback zone of the guide bar touches an object. A kickback can occur suddenly and with large force, which throws the product in the direction of the operator.

(Fig. 40)

Kickback always occurs in the cutting plane of the guide bar. Usually, the product is thrown against the operator but can also move in a different direction. It is how you use the product when the kickback occurs that causes the direction of the movement.

(Fig. 41)

A smaller bar tip radius decreases the force of the kickback.

Use a low kickback saw chain to decrease the effects of kickback. Do not let the kickback zone touch an object.



WARNING: No saw chain fully prevents kickback. Always obey the instructions.

Common questions about kickback

- **Will the hand always engage the chain brake during a kickback?**

No. It is necessary to use some force to push the front hand guard forward. If you do not use the force necessary, the chain brake will not be engaged. You must also hold the handles of the product stable with two hands during work. If a kickback occurs, it is possible that the chain brake does not stop the saw chain before it touches you. There are also some positions in which your hand can not touch the front hand guard to engage the chain brake.

- **Will the inertia release mechanism always engage the chain brake during kickback?**

No. First, the chain brake must operate correctly. Refer to *Maintenance and checks of the safety devices on the product on page 20* for instructions about how to do a check of the chain brake. We recommend you to do this each time before you use the product. Second, the force of the kickback must be large to engage the chain brake. If the chain brake is too sensitive, it can engage during rough operation.

- **Will the chain brake always protect me from injury during a kickback?**

No. The chain brake must operate correctly to give protection. The chain brake must also be engaged during a kickback to stop the saw chain. If you are near the guide bar, it is possible that the chain brake does not have time to stop the saw chain before it hits you.



WARNING: Only you and the correct working technique can prevent kickbacks.

To start the product

To prepare to start with a cold engine



WARNING: The chain brake must be engaged when the product is started to decrease the risk of injury.

1. Move the front hand guard forward to engage the chain brake. (Fig. 42)
2. Move the start/stop switch to position 1.
3. Pull the choke control (A) out to set it in choke position.
4. Push the air purge bulb (B) approximately 6 times or until fuel starts to fill the bulb. It is not necessary to fill the air purge bulb fully. (Fig. 43)
5. Continue to *To start the product on page 15* for more instructions.

To prepare start with a warm engine



WARNING: The chain brake must be engaged when the product is started to decrease the risk of injury.

1. Move the front hand guard forward to engage the chain brake. (Fig. 42)
2. Move the start/stop switch to position 1.
3. Push the air purge bulb approximately 6 times or until fuel starts to fill the bulb. It is not necessary to fill the air purge bulb fully. (Fig. 44)
4. Continue to *To start the product on page 15* for more instructions.

To start the product



WARNING: You must keep your feet in a stable position when you start the product.



WARNING: If the saw chain rotates at idle speed, speak to your servicing dealer and do not use the product.

1. Put the product on the ground.
2. Put your left hand on the front handle.
3. Put your right foot into the footgrip on the rear handle.
4. Pull the starter rope handle slowly with your right hand until you feel resistance.



WARNING: Do not twist the starter rope around your hand.

5. Pull the starter rope handle quickly and with force. (Fig. 45)



CAUTION: Do not pull the starter rope to full extension and do not let go of the starter rope handle. This can cause damage to the product.

- a) If you start your product with a cold engine, pull the starter rope handle until the engine fires.

Note: You can identify when the engine fires through a "puff" sound.

- b) Disengage the choke.
6. Pull the starter rope handle until the engine starts.
 7. For start with a cold engine, quickly disengage the throttle trigger lockout to set the product to idle speed. (Fig. 46)
 8. Move the front hand guard rearward to disengage the chain brake. (Fig. 24)
 9. Use the product.

To stop the product

- Push the start/stop switch to position 0 to stop the engine. (Fig. 28)

Pull stroke and push stroke

You can cut through wood with the product in 2 different positions.

- To cut on the pull stroke is when you cut with the bottom of the guide bar. The saw chain pulls through the tree when you cut. In this position you have better control of the product and the position of the kickback zone.

(Fig. 47)

- To cut on the push stroke is when you cut with the top of the guide bar. The saw chain pushes the product in the direction of the operator.

(Fig. 48)



WARNING: If the saw chain is caught in the trunk, the product can be pushed at you. Hold the product tightly and make sure that the kickback zone of the guide bar does not touch the tree and causes a kickback.

(Fig. 49)

To use the cutting technique



WARNING: Use full throttle when you cut and decrease to idle speed after each cut.



CAUTION: Engine damage can occur if the engine runs for too long at full throttle without load.

- Put the trunk on a saw horse or runners. (Fig. 50)



WARNING: Do not cut trunks in a pile. That increases the risk of kickback and can result in serious injury or death.

- Remove the cut pieces from the cutting area.



WARNING: Cut pieces in the cutting area increase the risk of kickback and that you can not keep your balance.

To cut a trunk on the ground

- Cut through the trunk on the pull stroke. Keep full throttle but be prepared for sudden accidents. (Fig. 51)



WARNING: Make sure that the saw chain does not touch the ground when you complete the kerf.

- Cut approximately $\frac{2}{3}$ through the trunk and then stop. Turn the trunk and cut from the opposite side. (Fig. 52)

To cut a trunk that has support on one end



WARNING: Make sure that the trunk does not break during cutting. Obey the instructions below.

(Fig. 53)

- Cut on the push stroke approximately $\frac{1}{3}$ through the trunk.

- Cut through the trunk on the pull stroke until the two kerfs touch. (Fig. 54)

To cut a trunk that has support on two ends



WARNING: Make sure that the saw chain does not get caught in the trunk during cutting. Obey the instructions below.

(Fig. 55)

- Cut on the pull stroke approximately $\frac{1}{3}$ through the trunk.
- Cut through the remaining part of the trunk on the push stroke to complete the cut. (Fig. 56)



WARNING: Stop the engine if the saw chain gets caught in the trunk. Use a lever to open up the kerf and remove the product. Do not try to pull the product out by hand. This can result in injury when the product suddenly breaks free.

To use the limbing technique

Note: For thick branches, use the cutting technique. Refer to *To use the cutting technique on page 16*.



WARNING: There is a high accident risk when you use the limbing technique. Refer to *Kickback information on page 14* for instructions how to prevent kickback.



WARNING: Cut limbs one by one. Be careful when you remove small limbs and do not cut bushes or many small limbs at the same time. Small limbs can get caught in the saw chain and prevent safe operation of the product.

Note: Cut the limbs piece by piece if it is necessary. (Fig. 57)

- Remove the limbs on the right side of the trunk.
 - Keep the guide bar on the right side of the trunk and keep the body of the product against the trunk.
 - Select the applicable cutting technique for the tension in the branch. (Fig. 58)



WARNING: If you are not sure about how to cut the branch, speak to a professional chainsaw operator before you continue.

- Remove the limbs on the top of the trunk.
 - Keep the product on the trunk and let the guide bar move along the trunk.
 - Cut on the push stroke. (Fig. 59)

3. Remove the limbs on the left side of the trunk.
 - a) Select the applicable cutting technique for the tension in the branch. (Fig. 60)



WARNING: If you are not sure about how to cut the branch, speak to a professional chainsaw operator before you continue.

Refer to *To cut trees and branches that are in tension on page 18* for instructions on how to cut branches that are in tension.

To use the tree felling technique



WARNING: You must have experience to fell a tree. If possible, engage in a training course in chainsaw operation. Speak to an operator with experience for more knowledge.

To keep a safe distance

1. Make sure that persons around you keep a safe distance at a minimum of 2 1/2 tree lengths. (Fig. 61)
2. Make sure that no person is in the risk zone before or during felling. (Fig. 62)

To calculate the felling direction

1. Examine in which direction it is necessary for the tree to fall. The goal is to fell it in a position where you can limb and cut the trunk easily. It is also important that you are stable on your feet and can move about safely.



WARNING: If it is dangerous or not possible to fell the tree in its natural direction, fell the tree in a different direction.

2. Examine the natural fall direction of the tree. For example the tilt and bend of the tree, wind direction, the location of the branches and weight of snow.
3. Examine if there are obstacles, for example other trees, power lines, roads and/or buildings around.
4. Look for signs of damage and rot in the stem.



WARNING: Rot in the stem can mean a risk that the tree falls before you complete the cutting.

5. Make sure the tree has no damaged or dead branches that can break off and hit you during felling.
6. Do not let the tree fall onto a different standing tree. It is dangerous to remove a caught tree and there is a high accident risk. Refer to *To free a trapped tree on page 18*. (Fig. 63)



WARNING: During critical felling operations, lift your hearing protection immediately when the sawing is complete. It is important that you hear sounds and warning signals.

To clear the trunk and prepare your path of retreat

Cut off all branches from your shoulder height and down.

1. Cut on the pull stroke from the top down. Make sure that the tree is between you and the product. (Fig. 64)
2. Remove undergrowth from the work area around the tree. Remove all cut off material from the work area.
3. Do a check of the area for obstacles such as stones, branches and holes. You must have a clear path of retreat when the tree starts to fall. Your path of retreat must be approximately 135 degrees away from the felling direction.

1. The danger zone
2. The path of retreat
3. The felling direction

(Fig. 65)

To fell a tree

Husqvarna recommends you to make the directional cuts and then use the safe corner method when you fell a tree. The safe corner method helps you to make a correct felling hinge and control the felling direction.



WARNING: Do not fell trees with a diameter that is more than two times larger than the guide bar length. For this, you must have special training.

The felling hinge

The most important procedure during tree felling is to make the correct felling hinge. With a correct felling hinge, you control the felling direction and make sure that the felling procedure is safe.

The thickness of the felling hinge must be equal and a minimum of 10% of the tree diameter.



WARNING: If the felling hinge is incorrect or too thin, you have no control of the felling direction.

(Fig. 66)

To make the directional cuts

1. Make the directional cuts 1/4 of the diameter of the tree. Make a 45°-70° angle between the top directional cut and bottom directional cut. (Fig. 67)

- a) Make the top directional cut. Align the felling direction mark (1) of the product with the felling direction of the tree (2). Stay behind the product and keep the tree on your left side. Cut with a pull stroke.
 - b) Make the bottom directional cut. Make sure that the end of the bottom directional cut is at the same point as the end of the top directional cut. (Fig. 68)
2. Make sure that the bottom directional cut is horizontal and at a 90° angle to the felling direction.

To use the safe corner method

The felling cut must be made slightly above the directional cut.

(Fig. 69)



WARNING: Be careful when you cut with the guide bar tip. Start to cut with the lower section of the guide bar tip as you make a bore cut into the trunk.

(Fig. 70)

1. If the usable cutting length is longer than the tree diameter, do these steps (a-d).
 - a) Make a bore cut straight into the trunk to complete the felling hinge width. (Fig. 71)
 - b) Cut on the pull stroke until 1/3 of the trunk is left.
 - c) Pull the guide bar 5-10 cm/2-4 in rearward.
 - d) Cut through the remaining of the trunk to complete a safe corner that is 5-10 cm/2-4 in wide. (Fig. 72)
2. If the usable cutting length is shorter than the tree diameter, do these steps (a-d).
 - a) Make a bore cut straight into the trunk. The bore cut must extend 3/5 of the tree diameter.
 - b) Cut on the pull stroke through the remaining trunk. (Fig. 73)
 - c) Cut straight into the trunk from the other side of the tree to complete the felling hinge.
 - d) Cut on the push stroke, until 1/3 of the trunk is left, to complete the safe corner. (Fig. 74)
3. Put a wedge in the kerf straight from behind. (Fig. 75)
4. Cut off the corner to make the tree fall.

Note: If the tree does not fall, hit the wedge until it does.

5. When the tree starts to fall, use the path of retreat to move away from the tree. Move a minimum of 5 m/15 ft away from the tree.

To free a trapped tree



WARNING: It is very dangerous to remove a trapped tree and there is a high accident risk. Keep out of the risk zone and do not try to fell a trapped tree.

(Fig. 76)

The safest procedure is to use one of the following winches:

- Tractor-mounted

(Fig. 77)

- Portable

(Fig. 78)

To cut trees and branches that are in tension

1. Figure out which side of the tree or branch that is in tension.
2. Figure out where the point of maximum tension is. (Fig. 79)
3. Examine which is the safest procedure to release the tension.

Note: In some situations the only safe procedure is to use a winch and not your product.

4. Keep a position where the tree or branch can not hit you when the tension is released. (Fig. 80)
5. Make one or more cuts of sufficient depth necessary to decrease the tension. Cut at or near the point of maximum tension. Make the tree or branch break at the point of maximum tension. (Fig. 81)



WARNING: Do not cut straight through a tree or branch that is in tension.



WARNING: Be very careful when you cut a tree that is in tension. There is a risk that the tree moves quickly before or after you cut it. Serious injury can occur if you are in an incorrect position or if you cut incorrectly.

6. If you must cut across tree/branch, make 2 to 3 cuts, 1 in. apart and with a depth of 2 in. (Fig. 82)
7. Continue to cut more into the tree until the tree/branch bends and the tension is released. (Fig. 83)
8. Cut the tree/branch from the opposite side of the bend, after the tension is released.

Maintenance

Introduction



WARNING: Read and understand the safety chapter before you do maintenance on the product.

Maintenance schedule

Daily maintenance	Weekly maintenance	Monthly maintenance
Clean the external parts of the product and make sure that there is no oil on the handles.	Clean the cooling system. Refer to <i>To clean the cooling system on page 24.</i>	Do a check of the brake band. Refer to <i>To do a check of the brake band on page 20.</i>
Do a check of the throttle trigger and throttle trigger lockout. Refer to <i>To do a check of the throttle trigger and throttle trigger lockout on page 20.</i>	Do a check of the starter, starter rope and return spring.	Do a check of the clutch centre, clutch drum and clutch spring.
Make sure that there is no damage on the vibration damping units.	Lubricate the needle bearing. Refer to <i>To do a check of the spur sprocket on page 24.</i>	Clean the spark plug. Refer to <i>To do a check of the spark plug on page 22.</i>
Clean and do a check of the chain brake. Refer to <i>To do a check of the chain brake on page 20</i> <i>To do a check of the front hand guard and the chain brake activation on page 20.</i>	Remove burrs from the edges of the guide bar. Refer to <i>To do a check of the guide bar on page 24.</i>	Clean the external parts of the carburettor.
Do a check of the chain catcher. Refer to <i>To do a check of the chain catcher on page 21.</i>	Clean or replace the spark arrestor mesh on the muffler.	Do a check of the fuel filter and the fuel hose. Replace if necessary.
Turn the guide bar, do a check of the lubrication hole and clean the groove in the guide bar. Refer to <i>To do a check of the guide bar on page 24.</i>	Clean the carburetor area.	Do a check of all cables and connections.
Make sure that the guide bar and saw chain are getting sufficient oil.	Clean between the cylinder fins.	Empty the fuel tank and clean the inside.
Do a check of the saw chain. Refer to <i>To examine the cutting equipment on page 24.</i>		Empty the oil tank and clean the inside.
Sharpen the saw chain and do a check of its tension. Refer to <i>To sharpen the saw chain on page 22.</i>		
Do a check of the chain drive sprocket. Refer to <i>To do a check of the spur sprocket on page 24.</i>		
Clean the air intake on the starter.		
Make sure that nuts and screws are tightened.		

Daily maintenance	Weekly maintenance	Monthly maintenance
Do a check of the stop switch. Refer to <i>To do a check of the start/stop switch on page 21.</i>		
Make sure that there are no fuel leaks from the engine, tank or fuel lines.		
Make sure that the saw chain does not rotate when the engine is at idle speed.		
Make sure that there is no damage on the right hand guard.		
Make sure that the muffler is correctly attached, has no damages and that no parts of the muffler are missing.		
Clean or replace the air filter. Refer to <i>To clean the air filter on page 22.</i>		

Maintenance and checks of the safety devices on the product

To do a check of the brake band

1. Use a brush to remove wood dust, resin and dirt from the chain brake and clutch drum. Dirt and wear can decrease the function of the brake. (Fig. 84)
2. Do a check of the brake band. The brake band must be at a minimum of 0.6 mm/0.024 in thick at its thinnest point.

To do a check of the front hand guard and the chain brake activation

1. Make sure that the front hand guard is not damaged and that there are no defects, such as cracks.
2. Make sure that the front hand guard moves freely and that it is attached safely to the clutch cover. (Fig. 85)
3. Hold the product with 2 hands above a stump or other stable surface.



WARNING: The engine must be off.

4. Let go of the front handle and let the guide bar tip fall against the stump. (Fig. 86)
5. Make sure that the chain brake engages as the guide bar tip hits the stump.

To do a check of the chain brake

1. Start the product. Refer to *To start the product on page 15* for instructions.



WARNING: Make sure that the saw chain does not touch the ground or other objects.

2. Hold the product tightly.
3. Apply full throttle and tilt your left wrist against the front hand guard to engage the chain brake. The saw chain must stop immediately. (Fig. 87)



WARNING: Do not let go of the front handle.

To do a check of the throttle trigger and throttle trigger lockout

1. Make sure that the throttle trigger and throttle trigger lockout move freely and that the return spring works correctly. (Fig. 46)
2. Press down the throttle trigger lockout and make sure that it goes back to its initial position when you release it. (Fig. 88)
3. Make sure that the throttle trigger is locked at the idle position when the throttle trigger lockout is released. (Fig. 89)
4. Start the product and apply full throttle.
5. Release the throttle trigger and make sure that the saw chain stops and stays stationary.



WARNING: If the saw chain rotates when the throttle trigger is in the idle position, speak to your servicing dealer.

To do a check of the chain catcher

1. Make sure that there is no damage on the chain catcher.
2. Make sure that the chain catcher is stable and attached to the body of the product. (Fig. 26)

To do a check of the right hand guard

- Make sure that the right hand guard is not damaged and that there are no defects, such as cracks. (Fig. 27)

To do a check of the vibration damping system

1. Make sure that there are no cracks or deformation on the vibration damping units.
2. Make sure that the vibration damping units are correctly attached to the engine unit and handle unit.

Refer to *Product overview on page 8* for information about where the vibration damping system is on your product.

To do a check of the start/stop switch

1. Start the engine.
2. Push the start/stop switch to the STOP position. The engine must stop. (Fig. 28)

To do a check of the muffler



WARNING: Do not use a product that has a defective muffler or a muffler that is in bad condition.



WARNING: Do not use a product if the spark arrester mesh on the muffler is missing or defective.

1. Examine the muffler for damages and defects.
2. Make sure that the muffler is correctly attached to the product. (Fig. 90)
3. If your product has a special spark arrester mesh, clean the spark arrester mesh weekly. (Fig. 91)
4. Replace a damaged spark arrester mesh.



CAUTION: If the spark arrester mesh is blocked, the product becomes too hot and this causes damage to the cylinder and piston.

To adjust the idle speed screw (T)

The basic carburetor adjustments are done at the factory. You can adjust the idle speed but for more adjustments, refer to your servicing dealer.

To give the components of the engine sufficient lubrication during run-in, adjust the idle speed. Adjust

the idle speed to the recommended idle speed. Refer to *Technical data on page 26*.



CAUTION: If the saw chain rotates at idle speed, turn the idle speed screw counterclockwise until the saw chain stops.

1. Start the product.
2. Turn the idle speed screw clockwise until the saw chain starts to rotate.
3. Turn the idle speed screw counterclockwise until the saw chain stops.

Note: The idle speed is correctly adjusted when the engine runs correctly in all positions. The idle speed must also be safely below the speed at which the saw chain starts to rotate.



WARNING: If the saw chain does not stop when you turn the idle speed screw, speak to your servicing dealer. Do not use the product until it is correctly adjusted.

To examine if the carburetor is correctly adjusted

- Make sure that the product has the correct acceleration capacity.
- Make sure that the saw chain does not rotate at idle speed.



CAUTION: Incorrect adjustments can cause damage to the engine.

To replace a broken or worn starter rope

1. Loosen the screws to the starter housing
2. Remove the starter housing. (Fig. 92)
3. Pull out the starter rope approximately 30 cm/12 in and put it in the notch on the pulley.
4. Let the pulley rotate slowly rearward to release the recoil spring. (Fig. 93)
5. Remove the center screw, the pulley (A) and the recoil spring (B).



WARNING: You must be careful when you replace the return spring or the starter rope. The recoil spring is in tension when it is wound up in the starter housing. If you are not careful, it can eject and cause injuries. Use protective glasses and protective gloves.

6. Remove the used starter rope from the handle and the pulley.

7. Attach a new starter rope to the pulley. Wind the starter rope approximately 3 turns around the pulley.
8. Connect the pulley to the recoil spring. The end of the recoil spring must engage in the pulley.
9. Assemble the recoil spring, the pulley and the center screw.
10. Pull the starter rope through the hole in the starter housing and the starter rope handle.
11. Make a tight knot at the end of the starter rope. (Fig. 94)

To tighten the recoil spring

1. Put the starter rope into the notch in the pulley.
2. Turn the starter pulley approximately 2 turns clockwise.
3. Pull the starter rope handle and pull out the starter rope fully.
4. Put your thumb on the pulley.
5. Move your thumb and release the starter rope.
6. Make sure that you can turn the pulley ½ turn after the starter rope is fully extended. (Fig. 95)

To assemble the starter housing on the product

1. Pull out the starter rope and put the starter in position against the crankcase.
2. Slowly release the starter rope until the pulley engages with the pawls.
3. Tighten the screws that hold the starter. (Fig. 96)

To clean the air filter

Clean the air filter regularly from dirt and dust. This prevents carburetor malfunctions, starting problems, loss of engine power, wear to engine parts and more fuel consumption than usual.

1. Remove the cylinder cover and the air filter.
2. Use a brush or shake the air filter clean. Use detergent and water to clean it fully.

Note: An air filter that is used for a long time can not be fully cleaned. Replace the air filter regularly and always replace a defective air filter.

3. Attach the air filter and make sure that the air filter seals tightly against the filter holder. (Fig. 97)

Note: Because of different work conditions, weather or season, your product can be used with different types of air filter. Speak to your servicing dealer for more information.

To do a check of the spark plug



CAUTION: Use the recommended spark plug. Refer to *Technical data on page 26*. An incorrect spark plug can cause damage to the product.

1. If the product is not easy to start or to operate or if the product operates incorrectly at idle speed, examine the spark plug for unwanted material. To decrease the risk of unwanted material on the spark plug electrodes, do these steps:
 - a) make sure that the idle speed is correctly adjusted.
 - b) make sure that the fuel mixture is correct.
 - c) make sure that the air filter is clean.
2. Clean the spark plug if it is dirty.
3. Make sure that the electrode gap is correct. Refer to *Technical data on page 26*. (Fig. 98)
4. Replace the spark plug monthly or more frequently if necessary.

To sharpen the saw chain

Information about the guide bar and saw chain



WARNING: Use protective gloves when you use or do maintenance on the saw chain. A saw chain that does not move can also cause injuries.

Replace a worn or damaged guide bar or saw chain with the guide bar and saw chain combination recommended by Husqvarna. This is necessary to keep the safety functions of the product. Refer to *Accessories on page 27* for a list of replacement bar and chain combinations that we recommend.

- Guide bar length, in/cm. Information about the guide bar length can usually be found on the rear end of the guide bar.

(Fig. 99)

- Number of teeth on bar tip sprocket (T).

(Fig. 100)

- Chain pitch, in. The distance between the drive links of the saw chain must align with the distance of the teeth on the bar tip sprocket and drive sprocket.

(Fig. 101)

- Number of drive links. The number of drive links is decided by the type of guide bar.

(Fig. 102)

- Bar groove width, in/mm. The groove width in guide bar must be the same as the chain drive links width.

(Fig. 103)

- Chain oil hole and hole for chain tensioner. The guide bar must align with product.

(Fig. 104)

- Drive link width, mm/in.

(Fig. 105)

General information about how to sharpen the cutters

Do not use a blunt saw chain. If the saw chain is blunt, you must apply more pressure to push the guide bar through the wood. If the saw chain is very blunt, there will be no wood chips but sawdust.

A sharp saw chain eats through the wood and the wood chips becomes long and thick.

The cutting tooth (A) and the depth gauge (B) together makes the cutting part of the saw chain, the cutter. The difference in height between the two gives the cutting depth (depth gauge setting).

(Fig. 106)

When you sharpen the cutter, think about the following:

- Filing angle.

(Fig. 107)

- Cutting angle.

(Fig. 108)

- File position.

(Fig. 109)

- Round file diameter.

(Fig. 110)

It is not easy to sharpen a saw chain correctly without the correct equipment. Use Husqvarna file gauge. This will help you to keep maximum cutting performance and the kickback risk at a minimum.



WARNING: The force of the kickback increases a lot if you do not follow the sharpening instructions.

Note: Refer to *To sharpen the saw chain on page 22* for information about sharpening of the saw chain.

To sharpen the cutters

1. Use a round file and a file gauge to sharpen the cutting teeth. (Fig. 111)

Note: Refer to *Accessories on page 27* for information about which file and gauge that Husqvarna recommends for your saw chain.

2. Apply the file gauge correctly on to the cutter. Refer to the instruction supplied with the file gauge.
3. Move the file from the inner side of the cutting teeth and out. Decrease the pressure on the pull stroke. (Fig. 112)
4. Remove material from one side of all the cutting teeth.

5. Turn the product around and remove material on the other side.

6. Make sure that all cutting teeth are the same length.

General information about how to adjust the depth gauge setting

The depth gauge setting (C) decreases when you sharpen the cutting tooth (A). To keep maximum cutting performance you must remove filing material from the depth gauge (B) to receive the recommended depth gauge setting. See *Accessories on page 27* for instructions about how to receive the correct depth gauge setting for your saw chain.

(Fig. 113)



WARNING: The risk of kickback increases if the depth gauge setting is too large!

To adjust the depth gauge setting

Before you adjust the depth gauge setting or sharpen the cutters, refer to *To sharpen the cutters on page 23*, for instructions. We recommend you to adjust the depth gauge setting after each third operation that you sharpen the cutting teeth.

We recommend that you use our depth gauge tool to receive the correct depth gauge setting and bevel for the depth gauge.

(Fig. 114)

1. Use a flat file and a depth gauge tool to adjust the depth gauge setting. Only use Husqvarna depth gauge tool to get the correct depth gauge setting and bevel for the depth gauge.
2. Put the depth gauge tool on the saw chain.

Note: See the package of the depth gauge tool for more information about how to use the tool.

3. Use the flat file to remove the part of the depth gauge that extends through the depth gauge tool. (Fig. 115)

To adjust the tension of the saw chain



WARNING: A saw chain with an incorrect tension can come loose from the guide bar and cause serious injury or death.

A saw chain becomes longer when you use it. Adjust the saw chain regularly.

1. Loosen the bar nuts that hold the clutch cover/chain brake. Use the combination wrench. (Fig. 116)

Note: Some models have only one bar nut.

2. Tighten the bar nuts by hand as tightly as you can.
3. Lift the front of the guide bar and turn the chain tensioning screw. Use the combination wrench.

4. Tighten the saw chain until it is tight against the guide bar but still can move easily. (Fig. 117)
5. Tighten the bar nut using the combination wrench and lift the front of the guide bar at the same time. (Fig. 118)
6. Make sure you can pull the saw chain around freely by hand and that it does not hang from the guide bar. (Fig. 119)

Note: Refer to *Product overview on page 8* for the position of the chain tensioning screw on your product.

To do a check of the saw chain lubrication

1. Start the product and let it operate at $\frac{3}{4}$ throttle. Hold the bar approximately 20 cm/8 in above a surface of light color.
2. If the saw chain lubrication is correct, you see a clear line of oil on the surface after 1 minute. (Fig. 120)
3. If the saw chain lubrication does not operate correctly, do a check of the guide bar. Refer to *To do a check of the guide bar on page 24* for instructions. Speak to your servicing dealer if the maintenance steps does not help.

To do a check of the spur sprocket

The clutch drum has a spur sprocket that is welded on the clutch drum.

(Fig. 121)

- Regularly do a visual check of the degree of wear on the spur sprocket. Replace the clutch drum with the spur sprocket if there is too much wear.

To examine the cutting equipment

1. Make sure that there are no cracks in rivets and links and that no rivets are loose. Replace if it is necessary. (Fig. 122)
2. Make sure that the saw chain is easy to bend. Replace the saw chain if it is rigid.
3. Compare the saw chain with a new saw chain to examine if the rivets and links are worn.
4. Replace the saw chain when the longest part of the cutting tooth is less than 4 mm/0.16 in. Also replace the saw chain if there are cracks on the cutters. (Fig. 123)

To do a check of the guide bar

1. Make sure that the oil channel is not blocked. Clean if it is necessary. (Fig. 124)
2. Examine if there are burrs on the edges of the guide bar. Remove the burrs using a file. (Fig. 125)
3. Clean the groove in the guide bar. (Fig. 126)
4. Examine the groove in the guide bar for wear. Replace the guide bar if it is necessary. (Fig. 127)
5. Examine if the guide bar tip is rough or very worn. (Fig. 128)
6. Make sure that the bar tip sprocket turns freely and that the lubricating hole in the bar tip sprocket is not blocked. Clean and lubricate if it is necessary. (Fig. 129)
7. Turn the guide bar daily to extend its life cycle. (Fig. 130)

To do maintenance on the fuel tank and the chain oil tank

- Drain and clean the fuel tank and the chain oil tank regularly.
- Replace the fuel filter yearly or more frequently if necessary.



CAUTION: Contamination in the tanks causes malfunction.

To clean the cooling system

The cooling system keeps the engine temperature down. The cooling system includes the air intake on the starter (A), the air guide plate (B), the pawls on the flywheel (C), the cooling fins on the cylinder (D), and the cylinder cover (E).

(Fig. 131)

1. Clean the cooling system with a brush weekly or more frequently if it is necessary.
2. Make sure that the cooling system is not dirty or blocked.



CAUTION: A dirty or blocked cooling system can make the product too hot, which can cause damage to the product.

Troubleshooting

The engine does not start

Product part to examine	Possible cause	Action
Starter pawls	The starter pawls are blocked.	Adjust or replace the starter pawls.
		Clean around the pawls.
		Speak to an approved service workshop.
Fuel tank	Incorrect fuel type.	Drain the fuel tank and fill with correct fuel.
	The fuel tank is filled with chain oil.	If you have tried to start the product, speak to your servicing dealer. If you have not tried to start the product, drain the fuel tank.
Ignition, no spark	The spark plug is dirty or wet.	Make sure that the spark plug is dry and clean.
	The electrode gap is incorrect.	Clean the spark plug. Make sure that the electrode gap and spark plug is correct, and that the correct spark plug type is the recommended or equivalent.
		Refer to <i>Technical data on page 26</i> for the correct electrode gap.
Spark plug and cylinder	The spark plug is loose.	Tighten the spark plug.
	Engine is flooded because of repeated starts with full choke after ignition.	Remove and clean the spark plug. Put the product on its side with the spark plug hole away from you. Pull the starter rope handle 6-8 times. Assemble the spark plug and start the product. Refer to <i>To start the product on page 15</i> .

The engine starts but stops again

Product part to examine	Possible cause	Action
Fuel tank	Incorrect fuel type.	Drain the fuel tank and fill with correct fuel.
Carburetor	The idle speed is not correct.	Speak to your servicing dealer.
Air filter	Clogged air filter.	Clean or replace the air filter.
Fuel filter	Clogged fuel filter.	Replace the fuel filter.

Transportation and storage

- For storage and transportation of the product and fuel, make sure that there are no leaks or fumes. Sparks or open flames, for example from electrical devices or boilers, can start a fire.
- Always use approved containers for storage and transportation of fuel.
- Empty the fuel and chain oil tanks before transportation or before long-term storage. Discard the fuel and chain oil at an applicable disposal location.
- Use the transportation guard on the product to prevent injuries or damage to the product. A saw chain that does not move can also cause serious injuries.
- Remove the spark plug cap from the spark plug and engage the chain brake.
- Attach the product safely during transportation.

To prepare your product for long-term storage

1. Disassemble and clean the saw chain and the groove in the guide bar.
2. Attach the transportation guard.
3. Clean the product. Refer to *Maintenance on page 19* for instructions.
4. Do a complete servicing of the product.



CAUTION: If the saw chain and guide bar are not cleaned, they can become rigid or blocked.

Technical data

	Husqvarna 120	Husqvarna 125
Engine		
Cylinder displacement, cm ³	35	40
Idle speed, rpm	2700-3300	2700-3300
Maximum engine power acc. to ISO 7293, kW/hp @ rpm	1.44/1.93 @ 9000	1.52/2.04 @ 9000
Ignition system¹		
Spark plug	TORCH CMR7H	TORCH CMR7H
Electrode gap, mm/in	0.6/0.024	0.6/0.024
Fuel and lubrication system		
Fuel tank capacity, liter/cm ³	0.25/250	0.25/250
Oil tank capacity, liter/cm ³	0.15/150	0.15/150
Type of oil pump	Automatic	Automatic
Weight		
Weight, kg	4.4	4.6
Noise emissions²		
Sound power level, measured dB(A)	109	105
Sound power level, guaranteed L _{WA} dB(A)	111	108

¹ Always use the recommended spark plug type! Use of the wrong spark plug can damage the piston/cylinder.

² Noise emissions in the environment measured as sound power (L_{WA}) in conformity with EC directive 2000/14/EC.

	Husqvarna 120	Husqvarna 125
Sound levels³		
Equivalent sound pressure level at the operator's ear, dB(A)	99	99
Equivalent vibration levels, a_{hveq}⁴		
Front handle, m/s ²	6.7	6.7
Rear handle, m/s ²	5.8	5.8
Saw chain/guide bar		
Standard bar length, cm/in	35/14	40/16
Recommended bar length, cm/in	35-40/14-16	40-45/16-18
Usable cutting length, cm/in	33-38/13-15	38-43/15-17
Pitch, mm/in	9.52 / 3/8	9.52 / 3/8
Thickness of drive links, mm/in	1.3/0.05	1.3/0.05
Type of drive sprocket/number of teeth	Spur/6	Spur/6
Saw chain speed at 133% of maximum engine power speed, m/s.	22.9	22.9

Accessories

Recommended cutting equipment

Chainsaw models Husqvarna 120, 125 have been evaluated for safety according to EN ISO 11681-1:2011 (Machinery for forestry - Portable chainsaw safety requirements and testing) and fulfill the safety requirements when equipped with the below listed guide bar and saw chain combinations.

Low kickback saw chain

A saw chain that is designated as Low kickback saw chain, meets the low kickback requirement specified in ANSI B175.1-2012.

Kickback and guide bar nose radius

For sprocket nose bars the nose radius is specified by the number of teeth, such as 10T. For solid guide bars the nose radius is specified by the dimension of the nose radius. For a given guide bar length, you can use a guide bar with smaller nose radius than given.

Note: The usable cutting length is usually 1 in less than the nominal guide bar length.

³ Equivalent sound pressure level, according to ISO 22868, is calculated as the time-weighted energy total for different sound pressure levels under various working conditions. Typical statistical dispersion for equivalent sound pressure level is a standard deviation of 2.5 dB (A).





⁴ Equivalent vibration level, according to ISO 22867, is calculated as the time-weighted energy total for vibration levels under various working conditions. Reported data for equivalent vibration level has a typical statistical dispersion (standard deviation) of 1.5 m/s².

Guide bar				Saw chain		
Length, in/cm	Pitch, in	Gauge, in/mm	Max. nose radius	Type	Length, drive links (no.)	Low kickback
14/36	3/8	0.050/1.3	9T	H37, S93G	52	Yes
16/41					56	
18/46					62	

Filing equipment and filing angles

Use a Husqvarna file gauge to sharpen the saw chain. A Husqvarna file gauge makes sure that you get the correct filing angles. The part numbers are given in the table below.

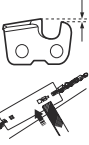
If you are not sure how to identify the type of saw chain on your product, refer to www.husqvarna.com for more information.

					
H37, S93G	4.0 mm / 5/32 in	505 24 37-01	0.65 mm / 0.025 in	30°	80°

EC Declaration of Conformity

EC Declaration of conformity

Husqvarna AB, SE-561 82 Huskvarna, Sweden, tel: +46-36-146500, declares under sole responsibility that the chainsaws for forest service Huskvarna 120, 125 from 2017's serial numbers and onwards (the year is clearly stated in plain text on the type plate with subsequent serial number), are in conformity with the requirements of the COUNCIL'S DIRECTIVES:

- of May 17, 2006 "relating to machinery" **2006/42/EC**.
- of February 26, 2014 "relating to electromagnetic compatibility" **2014/30/EU**.
- of May 8, 2000 "relating to the noise emissions in the environment" **2000/14/EC**.

Conformity assessment procedure according to Annex V of the above directive has been used. The following standards have been applied: EN ISO 11681-1:2011, EN ISO 14982:2009, CISPR 12:2013

Notified body: TÜV Rheinland LGA Products GmbH, Tillystrasse 2, D-90431 Nuernberg, Germany, 0197, has carried out EC type examination in accordance with the machinery directive's (2006/42/EC) article 12, point 3b. The certificate for EC type examination in accordance with annex IX, have the numbers: **BM 50387999**.

For information relating to noise emissions, refer to *Technical data on page 26*.

The supplied chainsaw conforms to the example that underwent EC type examination.

Huskvarna, Sweden, 2020-08-25



Pär Martinsson, Development Manager (Authorized representative for Husqvarna AB and responsible for technical documentation.)

Contenido

Introducción.....	30	Transporte y almacenamiento.....	50
Seguridad.....	31	Preparación del producto para un almacenamiento prolongado.....	50
Montaje.....	35	Datos técnicos.....	50
Funcionamiento.....	35	Accesorios.....	51
Mantenimiento.....	42	Declaración de conformidad CE.....	53
Resolución de problemas.....	49		

Introducción

Uso previsto

Este producto está diseñado para serrar madera.

Nota: El uso de este producto podría estar regulado por la legislación nacional.

Descripción del producto

La Husqvarna 120, 125 es un modelo de motosierra con motor de combustión.

Descripción del producto

(Fig. 1)

1. Cubierta del cilindro
2. Bujía y sombrerete de bujía
3. Interruptor de arranque/parada
4. Mango trasero
5. Filtro de aire
6. Depósito de combustible
7. Depósito de aceite de la cadena
8. Empuñadura de la cuerda de arranque
9. Cuerpo del mecanismo de arranque
10. Freno de cadena con protección contra reculadas
11. Mango delantero
12. Perilla de la bomba de combustible
13. Bloqueo del acelerador
14. Protección de la mano derecha
15. Cubierta del embrague
16. Tornillo de tornillo de tensado de cadena
17. Cinta de freno
18. Captor de cadena
19. Sistema amortiguador de vibraciones
20. Cadena de sierra
21. Espada
22. Cabezal de rueda
23. Protección para transportes
24. Manual de usuario
25. Llave combinada
26. Silenciador

Trabajamos constantemente para mejorar la seguridad y la eficiencia durante el uso del producto. Póngase en contacto con su distribuidor para obtener más información.

27. Tornillos de ajuste del carburador
28. Acelerador
29. Etiqueta adhesiva de información y advertencia
30. Placa de identificación
31. Etiqueta de recordatorio del mecanismo de arranque
32. Marca de orientación de tala

Símbolos que aparecen en el producto

- (Fig. 2) Tenga cuidado y utilice el producto correctamente. Este producto puede ocasionar lesiones graves o mortales tanto al operador como a cualquier otra persona.
- (Fig. 3) Lea atentamente el manual de usuario y asegúrese de que entiende las instrucciones antes de utilizar este producto.
- (Fig. 4) Use siempre un casco protector, protección ocular y protectores auriculares homologados.
- (Fig. 5) Use las dos manos para utilizar el producto.
- (Fig. 6) No permita que la punta de la espada entre en contacto con ningún objeto.
- (Fig. 7) No utilice el producto con una sola mano.
- (Fig. 8) Advertencia: La reculada puede producirse cuando la punta de la espada entra en contacto con un objeto. Una reculada

provoca una rápida contrarreacción que empuja la espada hacia arriba y en dirección al usuario. Puede causar daños personales.

(Fig. 9) Este producto cumple con las directivas CE vigentes.

(Fig. 10) Las emisiones sonoras en el entorno cumplen con las directivas CE vigentes. Las emisiones sonoras del producto se especifican en *Datos técnicos en la página 50* y en la etiqueta.

(Fig. 11) Freno de cadena, activado (derecha). Freno de cadena, desactivado (izquierda).

(Fig. 12) Estrangulador.

(Fig. 13) Perilla de la bomba de combustible.

(Fig. 14) Combustible.

(Fig. 15) Aceite para cadena.

aaaa La placa de características muestra el número de serie. **aaaa** es el año de fabricación y **ss** es la semana de fabricación.

Nota: Los demás símbolos/etiquetas que aparecen en el producto corresponden a requisitos de homologación específicos en algunos mercados.

Seguridad

Definiciones de seguridad

Las advertencias, precauciones y notas se utilizan para destacar información especialmente importante del manual.



ADVERTENCIA: Indica un riesgo de lesiones o incluso de muerte del usuario o de las personas cercanas si no se respetan las instrucciones del manual.



PRECAUCIÓN: Indica un riesgo de daños en el producto, otros materiales o el área adyacente si no se respetan las instrucciones del manual.

Nota: Se usa para proporcionar más información necesaria en una situación determinada.

Instrucciones generales de seguridad



ADVERTENCIA: Lea las siguientes instrucciones de advertencia antes de utilizar el producto.

- Una motosierra es una herramienta peligrosa que puede causar daños graves e incluso mortales si se usa de forma incorrecta o descuidada. Es muy importante que lea y comprenda el contenido de este manual de instrucciones.
- Bajo ninguna circunstancia debe modificarse la configuración original del producto sin autorización del fabricante. No utilice un producto que parezca haber sido modificado por otras personas y emplee solo accesorios recomendados. Las modificaciones y/o la utilización de accesorios no autorizadas pueden ocasionar accidentes graves o incluso la muerte del operario o de terceros.
- En el interior del silenciador hay sustancias químicas que pueden ser cancerígenas. Evitar el contacto con estas sustancias si se daña el silenciador.

- La inhalación prolongada de los gases de escape del motor, los vapores de aceite de cadena y el serrín puede poner en riesgo la salud.
- Este producto genera un campo electromagnético durante el funcionamiento. Este campo magnético puede, en determinadas circunstancias, interferir con implantes médicos activos o pasivos. Para reducir el riesgo de que se den condiciones que provocarían lesiones graves o letales, las personas que utilizan implantes médicos deben consultar con su médico y con el fabricante del implante antes de poner en marcha este producto.
- La información de este manual de usuario nunca es un sustituto de competencia y experiencia profesional. Por consiguiente, cuando no esté seguro de cómo utilizar la máquina, consulte a un experto. Póngase en contacto con su distribuidor o con un usuario experimentado de motosierras. ¡Evite los trabajos para los que no se sienta suficientemente cualificado!

Instrucciones de seguridad para el funcionamiento



ADVERTENCIA: Lea las siguientes instrucciones de advertencia antes de utilizar el producto.

- No utilice el producto hasta que haya comprendido el efecto de las reculadas y la forma de evitarlas. Consulte *Información sobre reculada en la página 37* para ver las instrucciones.
- No utilice nunca un producto defectuoso.
- No utilice nunca un producto con daños visibles en el sombrerete de bujía y el cable de encendido. Hay riesgo de generación de chispas, que pueden causar incendios.
- Nunca utilice el producto si está cansado, si ha ingerido alcohol o si toma medicamentos que puedan afectarle la vista, su capacidad de discernimiento o el control del cuerpo.

- No use el producto en condiciones atmosféricas desfavorables como niebla, lluvia intensa, tempestad, frío intenso, etc. El trabajo con mal tiempo es fatigoso y puede crear circunstancias peligrosas, como terreno resbaladizo, cambio imprevisto de la dirección de derribo de los árboles, etc.
- No ponga en marcha el producto sin haber montado antes correctamente la espada, la cadena de sierra y todas las cubiertas. Consulte *Montaje en la página 35* para ver las instrucciones. Sin la espada y la cadena de sierra montadas en el producto, el embrague se puede soltar y causar daños graves.

(Fig. 16)

- No ponga nunca en marcha el producto en interiores. Tenga en cuenta el riesgo de inhalación de los gases de escape del motor.
- Los gases de escape del motor están calientes y pueden contener chispas que pueden provocar un incendio. Nunca arranque el producto cerca de material inflamable.
- Observe el entorno y asegúrese de que no haya personas o animales en riesgo de entrar en contacto con el equipo de corte o capaces de afectar a su control del producto.
- No permita nunca que los niños utilicen el producto ni que permanezcan cerca de este. Dado que el interruptor de arranque/parada de la máquina tiene retorno por muelle y se puede arrancar con poca velocidad y fuerza en la empuñadura de arranque, incluso niños pequeños pueden, en determinadas circunstancias, lograr la fuerza necesaria para arrancar el producto. Ello puede comportar riesgo de daños personales graves. Por consiguiente, quite el sombrerete de bujía cuando vaya a dejar la máquina sin vigilar.
- Para tener el máximo control del producto, es necesario adoptar una posición estable. No trabaje nunca subido a una escalera, encaramado a un árbol o en una posición que carezca de una base firme.

(Fig. 17)

- Si se trabaja con negligencia, el sector de riesgo de reculada de la espada puede tocar involuntariamente una rama, un árbol u otro objeto y producir una reculada.

(Fig. 18)

- Nunca utilice el producto sosteniéndolo con una mano. Este producto no se controla con seguridad con una mano.
- Sujete siempre el producto con ambas manos. Agarre la empuñadura trasera con la mano derecha y la empuñadura delantera con la mano izquierda. Todos los usuarios, diestros o zurdos, deben usar este agarre. Agarre con firmeza, con todos los dedos alrededor de los mangos. Este agarre es la mejor forma de reducir el riesgo de reculada y, al mismo tiempo, mantener el control del producto. ¡No suelte los mangos!

(Fig. 19)

- No utilice nunca el producto por encima de los hombros.

(Fig. 20)

- No utilice el producto sin que haya alguien a quien recurrir en caso de accidente.
- Para desplazar el producto, pare el motor y bloquee la cadena de sierra con el freno de cadena. Transporte el producto con la espada y la cadena de sierra mirando hacia atrás. Para los desplazamientos largos y los transportes, utilice siempre la protección de transporte de la espada.
- Cuando ponga el producto en el suelo, bloquee la cadena de sierra con el freno de cadena y no lo pierda de vista. Para un estacionamiento prolongado del producto, se debe parar el motor.
- A veces las astillas quedan atrapadas en la cubierta del embrague, lo que hace que la cadena de sierra se atasque. Antes de retirarlas, pare siempre el motor.
- Si se hace funcionar el motor en un local cerrado o mal ventilado, se corre riesgo de muerte por intoxicación con monóxido de carbono.
- Los gases de escape del motor están calientes y pueden contener chispas que pueden provocar incendio. Nunca arranque el producto en interiores ni cerca de material inflamable.
- Utilice el freno de cadena como freno de estacionamiento cuando arranque el producto y cuando se mueva en distancias cortas. Cuando transporte el producto, hágalo siempre por el mango delantero. Esto reduce el riesgo de que usted o cualquier otra persona que se encuentre cerca puedan sufrir daños por la cadena de sierra.
- La sobreexposición a las vibraciones puede provocar problemas circulatorios y dolencias de carácter nervioso, especialmente en personas con patologías circulatorias. Acuda a un médico si nota síntomas corporales que puedan relacionarse con la sobreexposición a las vibraciones. Son ejemplos de tales síntomas la pérdida de sensibilidad, el 'cosquilleo', las 'punzadas', el dolor, la pérdida o reducción de la fuerza normal o los cambios en el color y la superficie de la piel. Estos síntomas se presentan normalmente en dedos, manos y muñecas. Los síntomas pueden aumentar en temperaturas frías.
- Es imposible abarcar todas las situaciones imaginables que se pueden producir al utilizar este producto. Utilice siempre el equipo con cuidado y sentido común. Evite todas aquellas situaciones que considere que sobrepasan sus capacidades. Si, después de leer estas instrucciones, no está seguro del procedimiento que debe seguir, consulte a un experto antes de utilizar el equipo. No dude en ponerse en contacto con el distribuidor o con Husqvarna si tiene alguna duda en cuanto al empleo del producto. Estaremos encantados de poder aconsejarle y ayudarle a utilizar el producto de manera eficaz y segura. Le recomendamos hacer un

cursillo sobre empleo de motosierras. El distribuidor local, una escuela de silvicultura o una biblioteca pueden informarle acerca del material de formación y los cursos disponibles.

(Fig. 21)

Equipo de protección personal



ADVERTENCIA: Lea las siguientes instrucciones de advertencia antes de utilizar el producto.

(Fig. 22)

- La mayoría de los accidentes con motosierra se producen cuando la cadena de sierra toca al operador. Utilice un equipo de protección personal homologado durante el uso del producto. El equipo de protección personal no elimina completamente el riesgo de lesiones, pero reduce la gravedad de las lesiones en caso de accidente. Consulte a su taller de servicio para que le informe sobre el equipo que puede utilizar.
- La ropa debe ser ceñida pero debe permitirle total libertad de movimiento. Compruebe periódicamente el estado del equipo de protección personal.
- Utilice un casco protector homologado.
- Utilice protección auditiva homologada. La exposición prolongada al ruido puede causar daños crónicos en el oído.
- Utilice siempre gafas protectoras o visera para reducir el riesgo de lesiones causadas por objetos que salgan despedidos. El producto puede lanzar con gran fuerza objetos como virutas, trozos de madera pequeños, etc. Ello comporta riesgo de daños personales graves, especialmente en los ojos.
- Utilice guantes con protección anticorte.
- Utilice pantalones con protección anticorte.
- Utilice botas con protección anticorte, puntera de acero y suela antideslizante.
- Tenga siempre a mano el equipo de primeros auxilios.
- Riesgo de chispas. Tenga a mano herramientas para extinguir incendios y una pala para evitar incendios forestales.

Dispositivos de seguridad en el producto



ADVERTENCIA: Lea las siguientes instrucciones de advertencia antes de utilizar el producto.

- No utilice un producto que tenga dispositivos de seguridad defectuosos.
- Realice una comprobación de los dispositivos de seguridad con frecuencia. Consulte la sección *Mantenimiento y comprobaciones de los dispositivos de seguridad del producto en la página 43*.

- Si los dispositivos de seguridad están defectuosos, hable con su taller de servicio Husqvarna.

Freno de cadena con protección contra reculadas

El producto cuenta con un freno de cadena que detiene la cadena en caso de reculada. El freno de cadena reduce el riesgo de accidentes, pero solo es usted, el usuario, quien puede impedirlos.

El freno de cadena (A) se activa manualmente con la mano izquierda o automáticamente por efecto de la inercia. Mueva la protección contra reculadas (B) hacia delante para acoplar el freno de cadena manualmente.

(Fig. 23)

Mueva la protección contra reculadas hacia atrás para desacoplar el freno de cadena.

(Fig. 24)

Bloqueo del acelerador

El bloqueo del acelerador evita el uso accidental del acelerador. Si coloca la mano en el mango y presiona el bloqueo del acelerador (A), se desbloqueará el acelerador (B). Al soltar el mango, el acelerador y el bloqueo del acelerador vuelven a sus posiciones iniciales. Esta función bloquea el acelerador cuando el producto se encuentra a ralentí.

(Fig. 25)

Captor de cadena

El captor de cadena sujeta la cadena de sierra si se rompe o se suelta. Una cadena de sierra bien tensada y el mantenimiento adecuado tanto de la cadena como de la espada ayudan a reducir el riesgo de accidentes.

(Fig. 26)

Protección de la mano derecha

La protección de la mano derecha protege su mano al ponerla sobre el mango trasero. Ofrece protección en caso de que la cadena de sierra se rompa o se suelte. Además, la protección de la mano derecha también protege frente a las ramas.

(Fig. 27)

Sistema amortiguador de vibraciones

El sistema amortiguador de vibraciones disminuye la vibración en los mangos. Los amortiguadores de vibraciones actúan como separadores entre el cuerpo del producto y el mango.

Consulte *Descripción del producto en la página 30* para obtener más información sobre la ubicación del sistema amortiguador de vibraciones en el producto.

Interruptor de arranque/parada

Utilice el interruptor de arranque/parada para parar el motor.

(Fig. 28)

Silenciador



ADVERTENCIA: El silenciador se calienta mucho durante y después del funcionamiento, y con el producto a ralentí. Hay riesgo de incendio, especialmente si el producto se utiliza cerca de materiales o vapores inflamables.



ADVERTENCIA: No utilice nunca un producto que no tenga silenciador o que lo tenga defectuoso. Un silenciador defectuoso puede aumentar el nivel de ruido y el riesgo de incendio. Tenga a mano herramientas para extinguir incendios. No utilice un producto sin red apagachispas o con ella rota si esta es obligatoria en su zona.

El silenciador mantiene al mínimo los niveles de ruido y aparta los gases de escape del operador. En regiones de clima cálido y seco, puede haber un riesgo de incendio considerable. Cumpla la legislación local y aplique las instrucciones de mantenimiento.

Seguridad en el uso del combustible



ADVERTENCIA: Lea las siguientes instrucciones de advertencia antes de utilizar el producto.

- Procure que haya buena ventilación durante el repostaje y la mezcla de combustible (gasolina y aceite para motores de dos tiempos).
- El combustible y los vapores de combustible son muy inflamables y pueden causar daños graves por inhalación y contacto con la piel. Por consiguiente, al manipular combustible proceda con cuidado y procure que haya buena ventilación.
- Proceda con cuidado en la manipulación del combustible y el aceite de cadena. Tenga en cuenta el riesgo de incendio, explosión e inhalación.
- No fume ni ponga objetos calientes cerca del combustible.
- Apague el motor y deje que se enfríe unos minutos antes de repostar.
- Para repostar, abra despacio la tapa del depósito de combustible para evacuar lentamente la eventual sobrepresión.
- Después de repostar, apriete bien la tapa del depósito de combustible.
- No reposte nunca la máquina con el motor en marcha.
- Antes de arrancar, aparte siempre el producto unos 3 metros (10 ft) del lugar y de la fuente de repostaje.

(Fig. 29)

Después de repostar, hay algunas situaciones en las que nunca debe arrancar el producto:

- Si ha derramado sobre el producto combustible o aceite para cadena. Seque cualquier residuo y espere a que se evaporen los restos de combustible.
- Si ha derramado combustible sobre sí mismo o su ropa. Cámbiese de ropa y lávese las partes del cuerpo que han entrado en contacto con el combustible. Use agua y jabón.
- Si el producto presenta fugas de combustible. Compruebe regularmente si hay fugas en el depósito de combustible, en el tapón del depósito de combustible y en los conductos de combustible.

Instrucciones de seguridad para el mantenimiento



ADVERTENCIA: Lea las instrucciones de advertencia siguientes antes de realizar el mantenimiento del producto.

- Lleve a cabo solamente las labores de servicio y mantenimiento indicadas en el presente manual de usuario. El resto de trabajos de reparación y mantenimiento deben encomendarse a un profesional.
- Lleve a cabo las comprobaciones de seguridad y siga las instrucciones de mantenimiento y servicio de este manual. El mantenimiento periódico aumenta la vida útil del producto y disminuye el riesgo de accidentes. Consulte *Mantenimiento en la página 42* para ver las instrucciones.
- Si las comprobaciones de seguridad descritas en este manual de usuario no arrojan un resultado satisfactorio tras llevar a cabo los trabajos de mantenimiento, contacte con el taller de servicio. Le garantizamos que realizarán reparaciones y mantenimiento profesionales en su producto.

Instrucciones de seguridad para el equipo de corte



ADVERTENCIA: Lea las siguientes instrucciones de advertencia antes de utilizar el producto.

- Utilice solo el equipo de afilado y las combinaciones de espada y cadena de sierra homologados. Consulte *Accesorios en la página 51* para ver las instrucciones.
- Use guantes protectores cuando manipule la cadena de sierra o realice tareas de mantenimiento en ella. La cadena de sierra puede causar lesiones, aunque no se mueva.
- Mantenga los dientes de corte bien afilados. Siga las instrucciones y utilice el calibrador de afilado recomendado. Una cadena de sierra dañada o mal afilada aumenta el riesgo de accidentes.

(Fig. 30)

- Mantenga el calibre de profundidad adecuado. Siga las instrucciones y utilice el calibre de profundidad recomendado. Un calibre de profundidad demasiado grande aumenta el riesgo de reculada.

(Fig. 31)

- Asegúrese de que la cadena de sierra tiene la tensión correcta. Si la cadena de sierra no está bien tensada en la espada, puede soltarse. Si la tensión de la cadena de sierra es incorrecta, el desgaste de la espada, la cadena de sierra y el piñón de arrastre de la cadena es mayor. Consulte la sección *Ajuste*

de la tensión de la cadena de sierra en la página 47.

(Fig. 32)

- Realice periódicamente el mantenimiento del equipo de corte y manténgalo bien lubricado. Si la cadena de sierra no está bien lubricada, el riesgo de desgaste de la espada, la cadena de sierra y el piñón de arrastre de la cadena es mayor.

(Fig. 33)

Montaje

Introducción



ADVERTENCIA: Asegúrese de leer y comprender el capítulo sobre seguridad antes de montar el producto.

Montaje de la espada y la cadena

1. Mueva la protección contra reculadas hacia atrás para desacoplar el freno de cadena.
2. Retire las tuercas de la espada y la cubierta del embrague. (Fig. 34)

Nota: Si la cubierta del embrague es difícil de quitar, apriete la tuerca de la espada, accione el freno de cadena y suéltelo. Se oirá un clic si se suelta correctamente.

3. Monte la espada sobre los tornillos de espada. Desplace la espada al máximo hacia atrás.

4. Instale la cadena de sierra correctamente alrededor del piñón de arrastre y colóquela en la ranura de la espada.



ADVERTENCIA: Use siempre guantes protectores cuando monte la cadena de sierra.

5. Asegúrese de que los bordes de los eslabones de corte están orientados hacia delante en la parte superior de la espada. (Fig. 35)
6. Alinee el orificio de la espada con el pasador de ajuste de la cadena e instale la cubierta del embrague.
7. Apriete a mano las tuercas de la espada.
8. Apriete la cadena de sierra. Consulte *Ajuste de la tensión de la cadena de sierra en la página 47* para ver las instrucciones.
9. Apriete la tuerca de la espada.

Funcionamiento

Introducción



ADVERTENCIA: Asegúrese de leer y comprender el capítulo sobre seguridad antes de usar el producto.

Prueba de funcionamiento antes de utilizar el producto

1. Asegúrese de que el freno de cadena funcione correctamente y no esté dañado.
2. Asegúrese de que la protección de la mano derecha no esté dañada.
3. Asegúrese de que el fiador del acelerador funcione correctamente y no esté dañado.
4. Asegúrese de que el interruptor de arranque/parada funcione correctamente y no esté dañado.
5. Asegúrese de que no haya aceite en los mangos.

6. Asegúrese de que el sistema amortiguador de vibraciones funcione correctamente y no esté dañado.
7. Asegúrese de que el silenciador funcione correctamente y no esté dañado.
8. Asegúrese de que todas las piezas del producto estén bien montadas y en perfectas condiciones, y de que no falte ninguna.
9. Asegúrese de que el captor de cadena esté bien montado.
10. Compruebe la tensión de la cadena de sierra. (Fig. 36)

Carburante

Este producto tiene un motor de dos tiempos.



PRECAUCIÓN: Un tipo de combustible incorrecto puede producir daños en el motor. Utilice una mezcla de gasolina y aceite para motores de dos tiempos.

Combustible premezclado

- Utilice gasolina de alquilato premezclada Husqvarna para mejorar el rendimiento y prolongar la vida útil del motor. Este combustible contiene menos productos químicos peligrosos que la gasolina tradicional, lo que reduce los gases de escape tóxicos. Con este combustible, se reduce la cantidad de residuos de la combustión, lo que ayuda a mejorar el nivel de limpieza de los componentes del motor.

Mezcla de combustible

Gasolina

- Utilice gasolina sin plomo de buena calidad con un máximo de un 10 % de etanol.



PRECAUCIÓN: No utilice gasolina con un octanaje inferior a 90 octanos RON (87 AKI). El uso de gasolina de un octanaje inferior puede causar golpeteo del motor, lo cual puede provocar daños en el motor.

Aceite para motores de dos tiempos

- Para obtener los mejores resultados y un rendimiento óptimo, utilice aceite para motores de dos tiempos Husqvarna.
- Si no se dispone de aceite para motores de dos tiempos Husqvarna, puede utilizarse un aceite para motores de dos tiempos de buena calidad para motores refrigerados por aire. Póngase en contacto con su taller de servicio para seleccionar el aceite correcto.



PRECAUCIÓN: No utilice nunca aceite para motores de dos tiempos fuera de los refrigerados por agua. No utilice aceite para motores de cuatro tiempos.

Mezcla de gasolina y aceite para motores de dos tiempos

Gasolina, litros	Aceite para motores de dos tiempos, litros
	2 % (50:1)
5	0,10
10	0,20
15	0,30
20	0,40



PRECAUCIÓN: Los errores, por pequeños que sean, pueden influir en la proporción de la mezcla considerablemente si mezcla pequeñas cantidades de combustible. Mida cuidadosamente la cantidad de aceite para asegurarse de obtener la mezcla adecuada.

(Fig. 37)

1. Agregue la mitad de la cantidad de gasolina a un recipiente limpio homologado para combustible.
2. Añada la cantidad total de aceite.
3. Agite la mezcla de combustible.
4. Añada el resto de gasolina al recipiente.
5. Agite bien la mezcla de combustible.



PRECAUCIÓN: No mezcle combustible para más de 1 mes como máximo.

Llenado del depósito de combustible



ADVERTENCIA: Por su seguridad, siga el procedimiento que se indica a continuación.

1. Detenga el motor y deje que se enfríe.
2. Limpie minuciosamente alrededor de la tapa del depósito de combustible. (Fig. 38)
3. Agite el recipiente y asegúrese de que el combustible esté totalmente mezclado.
4. Abra el tapón del depósito de combustible lentamente para liberar la presión.
5. Llene el depósito de combustible.



PRECAUCIÓN: Asegúrese de que no haya demasiado combustible en el depósito, ya que este se expande cuando se calienta.

6. Apriete con cuidado el tapón del depósito de combustible.
7. Limpie el combustible derramado sobre el producto y alrededor de él.
8. Aparte el producto 3 m (10 pies) o más del lugar y la fuente de repostaje antes de arrancar el motor.

Nota: Para conocer la ubicación del depósito de combustible en el producto, consulte *Descripción del producto en la página 30*.

Rodaje

- Durante las primeras 10 horas de funcionamiento, no acelere al máximo sin carga durante periodos prolongados.

Uso de aceite para cadena correcto



ADVERTENCIA: No utilice aceite residual, ya que puede causar tanto lesiones personales como daños al medio ambiente. El aceite residual también causa daños a la bomba de aceite, la espada y la cadena de sierra.



ADVERTENCIA: La cadena de sierra puede romperse si la lubricación del equipo de corte es insuficiente. Riesgo de lesiones graves o mortales para el operador.



ADVERTENCIA: Este producto cuenta con una función que permite que el combustible se agote antes que el aceite para cadena. Para que esta función funcione correctamente, utilice un aceite para cadena adecuado. Consulte a su taller de mantenimiento al seleccionar el aceite para cadena.

- Utilice aceite para cadena Husqvarna para prolongar al máximo la vida útil de la cadena de sierra y evitar efectos adversos en el medio ambiente. Si el aceite para cadena Husqvarna no está disponible, le recomendamos que utilice un aceite para cadena estándar.
- Utilice un aceite para cadena con buena adherencia a la cadena de sierra.
- Utilice un aceite para cadena con la viscosidad correcta según la temperatura ambiente.



PRECAUCIÓN: Si el aceite tiene poca densidad, se agotará antes que el combustible. A temperaturas por debajo de 0 °C (32 °F), algunos aceites para cadena se vuelven demasiado densos, lo que puede provocar daños en los componentes de la bomba de aceite.

- Utilice el equipo de corte recomendado. Consulte la sección *Accesorios en la página 51*.
- Quite el tapón del depósito de aceite para cadena.
- Llene el depósito de aceite para cadena con aceite para cadena.
- Coloque con cuidado el tapón.

(Fig. 39)

Nota: Para conocer la ubicación del depósito de aceite para cadena en el producto, consulte *Descripción del producto en la página 30*.

Información sobre reculada



ADVERTENCIA: La reculada puede ocasionar lesiones graves o mortales tanto al operador como a cualquier otra persona.

Para reducir el riesgo, debe conocer las causas de la reculada y cómo evitarlas.

La reculada se produce cuando la zona de riesgo de reculada de la espada toca un objeto. Una reculada puede producirse de forma repentina y violenta; esta situación lanza el producto contra el operador.

(Fig. 40)

La reculada sigue siempre el sentido del plano de la espada. Por lo general, el producto sale despedido contra el operador, pero también puede moverse en cualquier otra dirección. La dirección dependerá de la manera en la que está usando el producto cuando se produzca la reculada.

(Fig. 41)

Cuanto menor es el radio de la punta de la espada, menor es la violencia de la reculada.

Para reducir los efectos de la reculada, utilice una cadena de sierra de reculada reducida. No permita que el sector de riesgo de reculada entre en contacto con ningún objeto.



ADVERTENCIA: No existe ninguna cadena de sierra que evite por completo la reculada. Cumpla siempre las instrucciones.

Preguntas frecuentes acerca de las reculadas

• ¿Podré activar siempre con la mano el freno de cadena en caso de reculada?

No. Es necesario ejercer algo de fuerza para mover la protección contra reculadas hacia delante. Si no ejerce la fuerza necesaria, el freno de cadena no se activará. Además, debe sujetar firmemente los mangos del producto con ambas manos mientras trabaja. En caso de reculada, es posible que el freno de cadena no detenga la cadena de sierra antes de entrar en contacto con usted. Además, hay algunas posiciones en las que no puede tocar la protección contra reculadas con la mano para activar el freno de cadena.

• ¿Se activará siempre el freno de cadena por inercia en caso de reculada?

No. En primer lugar, el freno de cadena debe funcionar correctamente. Consulte *Mantenimiento y comprobaciones de los dispositivos de seguridad del producto en la página 43* para obtener instrucciones sobre cómo comprobar el freno de cadena. Le recomendamos que lleve esto a cabo cada vez que vaya a utilizar el producto. En segundo lugar, la reculada debe tener la fuerza suficiente para activar el freno de cadena. Si el freno de cadena fuera demasiado sensible, podría activarse al trabajar en condiciones difíciles.

• ¿Me protegerá siempre el freno de cadena contra daños si se produce una reculada?

No. El freno de cadena debe funcionar correctamente para ofrecer protección. El freno de cadena debe activarse también al producirse una reculada para detener la cadena de sierra. Si se encuentra cerca de la espada, es posible que el freno de cadena no tenga tiempo suficiente para detener la cadena de sierra antes de entrar en contacto con usted.



ADVERTENCIA: Solo usted y una técnica de trabajo correcta podrán evitar las reculadas.

Arranque del producto.

Preparación para arrancar con el motor en frío



ADVERTENCIA: El freno de cadena debe estar activado cuando se arranca el producto para reducir el riesgo de lesiones.

1. Mueva la protección contra reculadas hacia delante para acoplar el freno de cadena. (Fig. 42)
2. Coloque el interruptor de arranque/parada en posición 1.
3. Tire del estrangulador (A) hasta llevarlo a la posición de estrangulamiento.
4. Presione la perilla de la bomba de combustible (B) 6 veces aproximadamente o hasta que la perilla se empiece a llenar de combustible. No es necesario llenar completamente la perilla de la bomba de combustible. (Fig. 43)
5. Consulte *Arranque del producto. en la página 38* para obtener más información al respecto.

Preparación del arranque con el motor en caliente



ADVERTENCIA: El freno de cadena debe estar activado cuando se arranca el producto para reducir el riesgo de lesiones.

1. Mueva la protección contra reculadas hacia delante para acoplar el freno de cadena. (Fig. 42)
2. Coloque el interruptor de arranque/parada en posición 1.
3. Presione la perilla de la bomba de combustible 6 veces aproximadamente o hasta que la perilla se empiece a llenar de combustible. No es necesario llenar completamente la perilla de la bomba de combustible. (Fig. 44)
4. Consulte *Arranque del producto. en la página 38* para obtener más información al respecto.

Arranque del producto.



ADVERTENCIA: Al arrancar el producto, los pies deben encontrarse en una posición estable.



ADVERTENCIA: Si la cadena de sierra gira a ralentí, póngase en contacto con su taller de servicio y no utilice el producto.

1. Coloque el producto en el suelo.
2. Coloque la mano izquierda en el mango delantero.
3. Lleve el pie derecho al reposapiés del mango trasero.
4. Tire lentamente de la empuñadura de arranque con la mano derecha hasta que note resistencia.



ADVERTENCIA: No se enrolle la cuerda de arranque alrededor de la mano.

5. Tire de la empuñadura de la cuerda de arranque con fuerza y rapidez. (Fig. 45)



PRECAUCIÓN: No tire de la cuerda de arranque al máximo y no suelte la empuñadura de arranque. Esto puede provocar daños en el producto.

- a) Si arranca el producto con el motor frío, tire de la empuñadura de arranque hasta que el motor intente arrancar.

Nota: Podrá identificar que el motor está intentando arrancar cuando escuche una especie de soplo.

- b) Desacople el estrangulador.
6. Tire de la empuñadura de la cuerda de arranque hasta que el motor arranque.
 7. Para comenzar con un motor frío, suelte rápidamente el bloqueo del acelerador para que el producto funcione a ralentí. (Fig. 46)
 8. Mueva la protección contra reculadas hacia atrás para desacoplar el freno de cadena. (Fig. 24)
 9. Use el producto.

Para detener el producto

- Desplace el interruptor de arranque/parada a la posición 0 para detener el motor. (Fig. 28)

Cadena tirante y cadena impelente

El producto permite cortar madera en 2 posiciones diferentes.

- Cuando se corta con cadena tirante, el corte se efectúa con la parte inferior de la espada. La cadena de sierra tira a través del árbol para cortar. Esta

posición permite un control óptimo del producto y del sector de riesgo de reculada.

(Fig. 47)

- Cuando se corta con cadena impelente, el corte se efectúa con la parte superior de la espada. La cadena de sierra empujará el producto en la dirección del operador.

(Fig. 48)



ADVERTENCIA: Si la cadena de sierra se atasca en el tronco, la motosierra puede salir despedida hacia usted. Sujete bien el producto y asegúrese de que la zona de riesgo de reculada de la espada no toque el árbol para evitar la reculada.

(Fig. 49)

Uso de la técnica de corte



ADVERTENCIA: Al cortar, acelere al máximo; una vez que finalice el corte, reduzca el régimen hasta llegar a ralentí.



PRECAUCIÓN: El motor puede resultar dañado si funciona mucho tiempo a máxima velocidad sin carga.

1. Ponga el tronco en un soporte o guía para serrar. (Fig. 50)



ADVERTENCIA: No corte troncos amontonados. Esto aumenta el riesgo de reculada y puede provocar lesiones graves o mortales.

2. Aparte los trozos cortados de la zona de trabajo.



ADVERTENCIA: Mantener los trozos cortados en la zona de trabajo aumenta el riesgo de reculada y puede dificultar el equilibrio.

Corte de un tronco en el suelo

1. Corte el tronco con la cadena tirante. Mantenga la aceleración máxima pero prepárese para cualquier evento repentino. (Fig. 51)



ADVERTENCIA: Compruebe que la cadena de sierra no entra en contacto con el suelo al completar el corte.

2. Corte aproximadamente $\frac{2}{3}$ del tronco y deténgase. Gire el tronco para cortar desde el otro lado. (Fig. 52)

Corte de un tronco apoyado en uno de los extremos



ADVERTENCIA: Compruebe que el tronco no se rompa durante el corte. Respete las siguientes instrucciones.

(Fig. 53)

1. Corte con la cadena impelente aproximadamente $\frac{1}{3}$ del tronco.
2. Utilice la técnica de cadena tirante para cortar el tronco hasta que los dos cortes entren en contacto. (Fig. 54)

Corte de un tronco apoyado en ambos extremos



ADVERTENCIA: Asegúrese de que la cadena de sierra no se quede atrapada en el tronco durante el corte. Respete las siguientes instrucciones.

(Fig. 55)

1. Corte con la cadena tirante aproximadamente $\frac{1}{3}$ del tronco.
2. Utilice la técnica de cadena impelente para cortar el resto del tronco hasta completar el corte. (Fig. 56)



ADVERTENCIA: Detenga el motor si la cadena de sierra se atasca en el tronco. Para soltar el producto, utilice una palanca. No intente sacar el producto con la mano. La caída repentina del producto puede provocar lesiones.

Uso de la técnica de desramado

Nota: Para cortar ramas gruesas, use esta técnica de corte. Consulte la sección *Uso de la técnica de corte en la página 39*.



ADVERTENCIA: Hay un gran riesgo de accidentes al usar la técnica de desramado. Consulte *Información sobre reculada en la página 37* para obtener instrucciones sobre cómo evitar la reculada.



ADVERTENCIA: Corte las ramas una a una. Tenga cuidado al retirar las ramas pequeñas y no corte arbustos ni varias ramas pequeñas a la vez. Las ramas pequeñas pueden quedarse atrapadas en la cadena de sierra e impedir el funcionamiento seguro del producto.

Nota: Corte las ramas una a una si es necesario. (Fig. 57)

1. Retire las ramas del lado derecho del tronco.
 - a) Mantenga la espada a la derecha del tronco y el cuerpo del producto contra el tronco.
 - b) Seleccione la técnica de corte adecuada según la tensión de la rama. (Fig. 58)



ADVERTENCIA: Si tiene dudas sobre cómo cortar la rama, hable con un operario profesional de motosierras antes de continuar.

2. Retire las ramas de la parte superior del tronco.
 - a) Mantenga el producto en el tronco y deje que la espada se mueva a lo largo del mismo.
 - b) Corte con la cadena impelente. (Fig. 59)
3. Retire las ramas del lado izquierdo del tronco.
 - a) Seleccione la técnica de corte adecuada según la tensión de la rama. (Fig. 60)



ADVERTENCIA: Si tiene dudas sobre cómo cortar la rama, hable con un operario profesional de motosierras antes de continuar.

Consulte *Corte de árboles y ramas tensos en la página 41* para ver las instrucciones sobre cómo cortar ramas sometidas a tensión.

Uso de la técnica de tala



ADVERTENCIA: Debe tener experiencia para talar un árbol. Si es posible, haga un curso de formación sobre el funcionamiento de la motosierra. Hablar con un operario experimentado para adquirir más conocimientos.

Mantenimiento de una distancia de seguridad

1. Asegúrese de que las personas que se encuentren cerca guarden una distancia mínima equivalente a 2 veces y media la longitud el árbol. (Fig. 61)
2. Asegúrese de que no haya nadie en esta zona de riesgo antes de la tala o durante la misma. (Fig. 62)

Cálculo de la dirección de derribo

1. Determine hacia qué dirección debe caer el árbol. El objetivo es que caiga en un lugar donde pueda desramarlo y cortar el tronco con facilidad. También es importante que cuente con un buen equilibrio y pueda moverse de forma segura.



ADVERTENCIA: Si es peligroso o imposible talar un árbol en su dirección natural, hágalo en una dirección diferente.

2. Examine la dirección de caída natural del árbol. Observe aspectos tales como la inclinación y la curvatura del árbol, la dirección del viento, la ubicación de las ramas y el peso de la nieve.

3. Examine si hay obstáculos, por ejemplo, otros árboles, tendidos eléctricos, carreteras y/o edificios alrededor.
4. Examine el tronco para verificar si está dañado o podrido.



ADVERTENCIA: Si el tronco está podrido, el árbol podría caer antes de finalizar el corte.

5. Asegúrese de que el árbol no esté dañado ni tenga ramas muertas que puedan romperse y golpearle al derribarlo.
6. Evite que el árbol caiga sobre la copa de otro árbol. Es peligroso retirar un árbol atascado y hay un elevado riesgo de accidente. Consulte la sección *Liberación de un árbol atascado en la página 41*. (Fig. 63)



ADVERTENCIA: En momentos críticos de la tala, levántese los protectores auriculares nada más terminar el corte. Debe estar atento a cualquier sonido o señal de advertencia.

Limpieza del tronco y preparación del camino de retirada

Corte todas las ramas desde la altura de sus hombros hacia abajo.

1. Corte con la cadena tirante de arriba abajo. Compruebe que el árbol se encuentre entre usted y el producto. (Fig. 64)
2. Elimine la vegetación de la zona de trabajo alrededor del árbol. Retire todos los materiales cortados de la zona de trabajo.
3. Revise la zona para comprobar si hay obstáculos como piedras, ramas y agujeros. Debe disponer de un camino de retirada despejado para abandonar la zona cuando el árbol empiece a caer. El camino de retirada debe estar a unos 135 grados de la dirección de derribo.
 1. Zona de peligro
 2. Camino de retirada
 3. Dirección de derribo

(Fig. 65)

Para talar un árbol

Husqvarna recomienda hacer cortes de dirección y seguir el método de esquina segura al talar un árbol. El método de esquina segura le ayuda a conseguir una faja de desgaje correcta y a controlar la dirección de derribo.



ADVERTENCIA: No tale árboles con un diámetro más de dos veces superior a la longitud de la espada. Para ello, debe contar con una formación especial.

La faja de desgaje

El procedimiento más importante al talar un árbol es conseguir la faja de desgaje correcta. Con una faja de desgaje correcta, puede controlar la dirección de derribo y garantizar la seguridad del procedimiento.

El grosor de la faja de desgaje debe ser igual y como mínimo el 10 % del diámetro del árbol.



ADVERTENCIA: Si la faja de desgaje es incorrecta o demasiado delgada, no podrá controlar la dirección de derribo.

(Fig. 66)

Realización de cortes de indicación

1. Realice los cortes de indicación con una longitud igual a $\frac{1}{4}$ del diámetro del árbol. Debe existir un ángulo de 45°-70° entre los cortes de indicación superior e inferior. (Fig. 67)
 - a) Haga el corte de indicación superior. Alinee la marca de dirección de derribo (1) del producto con la dirección de derribo del árbol (2). Sitúese detrás del producto y mantenga el árbol a su izquierda. Efectúe un corte con cadena tirante.
 - b) Realice el corte de indicación inferior. Asegúrese de que el extremo del corte de indicación inferior se encuentre en el mismo punto que el extremo del corte de indicación superior. (Fig. 68)
2. Asegúrese de que el corte de indicación inferior sea completamente horizontal y esté en un ángulo de 90° con respecto a la dirección de derribo.

Uso del método de esquina segura

El corte de derribo se debe hacer ligeramente por encima del corte de indicación.

(Fig. 69)



ADVERTENCIA: Tenga cuidado al cortar con la punta de la espada. Empiece a cortar con la parte inferior de la punta de la espada conforme hace un corte de cala en el tronco.

(Fig. 70)

1. Si la longitud efectiva de corte supera el diámetro del árbol, siga estos pasos (a-d).
 - a) Haga un corte de cala directamente en el tronco para completar la anchura de la faja de desgaje. (Fig. 71)
 - b) Corte con la cadena tirante aproximadamente hasta que quede $\frac{1}{2}$ del tronco.
 - c) Tire de la espada 5-10 cm (2-4 pulg.) hacia atrás.
 - d) Corte el resto del tronco hasta completar una esquina segura con una anchura de 5-10 cm (2-4 pulg.). (Fig. 72)

2. Si la longitud efectiva de corte es menor que el diámetro del árbol, siga estos pasos (a-d).
 - a) Haga un corte de cala directamente en el tronco. El corte de cala debe abarcar $\frac{3}{5}$ del diámetro del árbol.
 - b) Corte con la cadena tirante el resto del tronco. (Fig. 73)
 - c) Corte directamente el tronco desde el otro lado del árbol para completar la faja de desgaje.
 - d) Corte con la cadena impelente hasta que quede $\frac{1}{2}$ del tronco para completar la esquina segura. (Fig. 74)
3. Ponga una cuña en el corte en posición recta desde atrás. (Fig. 75)
4. Corte la esquina para que el árbol caiga.

Nota: Si el árbol no se cae, golpee la cuña hasta que lo haga.

5. Cuando el árbol empiece a caer, use el camino de retirada para alejarse del árbol. Aléjese un mínimo de 5 m (15 pies) del árbol.

Liberación de un árbol atascado



ADVERTENCIA: Es muy peligroso retirar un árbol atascado y hay un elevado riesgo de accidente. Aléjese de la zona de riesgo y no intente derribar un árbol atascado.

(Fig. 76)

Lo más seguro es usar uno de los cabrestantes siguientes:

- Montado en un tractor

(Fig. 77)

- Portátil

(Fig. 78)

Corte de árboles y ramas tensos

1. Determine el punto del árbol o la rama que se encuentra tenso.
2. Determine el punto donde la tensión es más elevada. (Fig. 79)
3. Determine cuál es el procedimiento más seguro para aliviar la tensión.

Nota: En algunas situaciones, lo más seguro es usar un cabrestante en lugar del producto.

4. Sitúese en un lugar donde el árbol o la rama no puedan golpearle cuando la tensión disminuya. (Fig. 80)
5. Haga uno o varios cortes con una profundidad suficiente para aliviar la tensión. Efectúe un corte en el punto de tensión máxima o cerca del mismo. Asegúrese de que el árbol o la rama se rompan en el punto de tensión máxima. (Fig. 81)



ADVERTENCIA: No corte del todo un árbol o rama en tensión.



ADVERTENCIA: Tenga mucho cuidado al cortar un árbol en tensión. El árbol podría moverse bruscamente antes o después de cortarlo. Si no se encuentra en un lugar adecuado o si realiza el

corte de manera incorrecta, puede sufrir lesiones graves.

6. Si necesita cortar a través del árbol o rama, efectúe de 2 a 3 cortes de 2,5 cm (1 pulg) de separación y una profundidad de 5 cm (2 pulg). (Fig. 82)
7. Siga cortando el árbol hasta que la rama o el árbol se doblen y la tensión disminuya. (Fig. 83)
8. Corte el árbol o la rama en el lado opuesto de la curvatura una vez que se haya reducido la tensión.

Mantenimiento

Introducción

antes de realizar tareas de mantenimiento en el producto.



ADVERTENCIA: Asegúrese de leer y comprender el capítulo sobre seguridad

Programa de mantenimiento

Mantenimiento diario	Mantenimiento semanal	Mantenimiento mensual
Limpie el exterior del producto y asegúrese de que no haya aceite en los mangos.	Limpie el sistema de refrigeración. Consulte la sección <i>Para limpiar el sistema de refrigeración en la página 48.</i>	Realice una comprobación de la cinta de freno. Consulte la sección <i>Comprobación de la cinta de freno en la página 43.</i>
Realice una comprobación del acelerador y del bloqueo del acelerador. Consulte la sección <i>Comprobación del acelerador y del bloqueo del acelerador en la página 44.</i>	Revise el mecanismo de arranque, la cuerda de arranque y el muelle de retorno.	Revise el centro, el tambor y el muelle del embrague.
Asegúrese de que no haya daños en los amortiguadores de vibraciones.	Lubrique el cojinete de agujas. Consulte la sección <i>Comprobación del piñón Spur en la página 48.</i>	Limpie la bujía. Consulte la sección <i>Mantenimiento de la bujía en la página 46.</i>
Limpie e inspeccione el freno de cadena. Consulte la sección <i>Comprobación del freno de cadena en la página 44</i> <i>Comprobar la protección contra reculadas y la activación del freno de cadena en la página 43.</i>	Lime las rebabas de los bordes de la espada. Consulte la sección <i>Comprobación de la espada en la página 48.</i>	Limpie el exterior del carburador.
Revise el captor de cadena. Consulte la sección <i>Comprobación del captor de cadena en la página 44.</i>	Limpie o cambie el apagachispas del silenciador.	Revise el filtro y la manguera de combustible. Sustitúyala si es necesario.
Gire la espada, revise el orificio de lubricación y limpie la ranura de la espada. Consulte la sección <i>Comprobación de la espada en la página 48.</i>	Limpie la zona del carburador.	Revise todos los cables y conexiones.
Asegúrese de que la espada y la cadena de sierra reciben suficiente aceite.	Limpie el espacio entre las aletas del cilindro.	Vacíe el depósito de combustible y límpielo interiormente.

Mantenimiento diario	Mantenimiento semanal	Mantenimiento mensual
Realice una comprobación de la cadena de sierra. Consulte la sección <i>Para inspeccionar el equipo de corte en la página 48.</i>		Vacíe el depósito de aceite y límpielo interiormente.
Afile la cadena de sierra y compruebe su tensión. Consulte la sección <i>Para afilar la cadena de sierra en la página 46.</i>		
Revise el piñón de arrastre de la cadena. Consulte la sección <i>Comprobación del piñón Spur en la página 48.</i>		
Limpie la toma de aire del arranque.		
Asegúrese de que las tuercas y los tornillos están bien apretados.		
Compruebe el interruptor de parada. Consulte la sección <i>Comprobación del interruptor de arranque/parada en la página 44.</i>		
Asegúrese de que no haya fugas de combustible en el motor, el depósito ni los conductos de combustible.		
Asegúrese de que la cadena de sierra no gira cuando el motor está al ralentí.		
Asegúrese de que no haya daños en la protección de la mano derecha.		
Asegúrese de que el silenciador está bien montado, no tenga daños y no le falte ninguna pieza.		
Limpie o sustituya el filtro de aire. Consulte la sección <i>Para limpiar el filtro de aire en la página 45.</i>		

Mantenimiento y comprobaciones de los dispositivos de seguridad del producto

Comprobación de la cinta de freno

1. Limpie el freno de cadena y el tambor de embrague de serrín, resina y suciedad con un cepillo. La suciedad y el desgaste perjudican la función de frenado. (Fig. 84)
2. Realice una comprobación de la cinta de freno. La cinta de freno debe tener un mínimo de 0,6 mm (0,024 pulg) de espesor en el punto más desgastado.

Comprobar la protección contra reculadas y la activación del freno de cadena

1. Compruebe que la protección contra reculadas esté intacta y sin defectos visibles como, por ejemplo, grietas.
2. Asegúrese de que la protección contra reculadas se mueve con facilidad y que está fijada de forma segura a la cubierta del embrague. (Fig. 85)
3. Sujete el producto con las dos manos sobre un tocón u otra superficie estable.



ADVERTENCIA: El motor debe estar parado.

4. Suelte el mango delantero y deje que la punta de la espada caiga contra el tocón. (Fig. 86)

5. Asegúrese de que el freno de cadena se acopla cuando la punta de la espada golpea el tocón.

Comprobación del freno de cadena

1. Arranque el producto. Consulte *Arranque del producto*, en la página 38 para ver las instrucciones.



ADVERTENCIA: Asegúrese de que la cadena de sierra no entre en contacto con el suelo u otros objetos.

2. Sujete firmemente el producto.
3. Acelere al máximo e incline la muñeca izquierda hacia la protección contra reculadas para activar el freno de cadena. La cadena de sierra debe detenerse inmediatamente. (Fig. 87)



ADVERTENCIA: No suelte el mango delantero.

Comprobación del acelerador y del bloqueo del acelerador

1. Compruebe que el acelerador y el bloqueo del acelerador se muevan con facilidad y que el muelle de retorno funcione correctamente. (Fig. 46)
2. Presione el bloqueo del acelerador y asegúrese de que vuelve a su posición inicial al soltarlo. (Fig. 88)
3. Asegúrese de que el acelerador está bloqueado en la posición de ralentí cuando el bloqueo se suelta. (Fig. 89)
4. Ponga en marcha el producto y acelere al máximo.
5. Suelte el acelerador y compruebe que la cadena de sierra se para y permanece inmóvil.



ADVERTENCIA: Si la cadena gira cuando el acelerador está en posición de ralentí, póngase en contacto con su taller de servicio.

Comprobación del captor de cadena

1. Asegúrese de que no haya daños en el captor de cadena.
2. Asegúrese de que el captor de cadena se encuentre estable y montado en el cuerpo del producto. (Fig. 26)

Comprobación de la protección de la mano derecha

- Compruebe que la protección de la mano derecha esté intacta y sin defectos tales como grietas. (Fig. 27)

Comprobación del sistema amortiguador de vibraciones

1. Asegúrese de que no los amortiguadores de vibraciones no presenten fisuras ni deformación.

2. Compruebe que los amortiguadores de vibraciones estén bien montados entre la parte del motor y la parte de los mangos.

Consulte *Descripción del producto en la página 30* para obtener más información sobre la ubicación del sistema amortiguador de vibraciones en el producto.

Comprobación del interruptor de arranque/parada

1. Arranque el motor.
2. Ponga el interruptor de arranque/parada en la posición de parada. El motor se debe detener. (Fig. 28)

Comprobación del silenciador



ADVERTENCIA: No utilice un producto que tenga un silenciador defectuoso o en mal estado.



ADVERTENCIA: No utilice un producto sin la red apagachispas del silenciador o con una que esté defectuosa.

1. Examine el silenciador en busca de daños y deterioro.
2. Compruebe que el silenciador esté firmemente montado en el producto. (Fig. 90)
3. Si el producto tiene una red apagachispas especial, limpie el apagachispas una vez por semana. (Fig. 91)
4. Si el apagachispas está dañado, cámbielo.



PRECAUCIÓN: Si la red apagachispas está obturada, el producto se sobrecalienta y se producirán daños en el cilindro y el pistón.

Ajuste del tornillo de ralentí (T)

El carburador se ajusta en la fábrica. Puede ajustar el régimen de ralentí, pero para realizar más ajustes, consulte a su taller de servicio.

Para dar a los componentes del motor la lubricación suficiente durante el rodaje, ajuste el ralentí. Ajuste el régimen de ralentí al régimen recomendado. Consulte la sección *Datos técnicos en la página 50*.



PRECAUCIÓN: Si la cadena de sierra gira a ralentí, gire el tornillo de ralentí hacia la izquierda hasta que la cadena de sierra se detenga.

1. Arranque el producto.
2. Gire el tornillo de ralentí hacia la derecha hasta que la cadena de sierra comience a girar.
3. Gire el tornillo de ralentí hacia la izquierda hasta que la cadena de sierra se detenga.

Nota: El régimen de ralentí es correcto cuando el motor funciona correctamente en todas las posiciones. También debe existir un buen margen hasta el régimen en que empieza a girar la cadena de sierra.



ADVERTENCIA: Si la cadena de sierra no se detiene cuando gira la aguja de régimen bajo, acuda a su distribuidor. No utilice el producto hasta que no esté regulado correctamente.

Inspección para comprobar si el carburador está bien ajustado

- Asegúrese de que la aceleración del producto sea correcta.
 - Asegúrese de que la cadena de sierra no gire a ralentí.
-



PRECAUCIÓN: Unos ajustes incorrectos pueden provocar daños en el motor.

Sustitución de una cuerda de arranque rota o desgastada

1. Afloje los tornillos del cuerpo del mecanismo de arranque
 2. Retire el cuerpo del mecanismo de arranque. (Fig. 92)
 3. Tire de la cuerda de arranque aproximadamente 30 cm (12 pulg) y colóquela en la ranura de la polea.
 4. Deje que la polea gire lentamente hacia atrás para liberar el muelle de retorno. (Fig. 93)
 5. Retire el tornillo central, la polea (A) y el muelle de retorno (B).
-



ADVERTENCIA: Tenga cuidado al cambiar el muelle de retorno o el cordón de arranque. El muelle de retorno está en tensión cuando está enrollado en el cuerpo del mecanismo de arranque. Si no tenga cuidado, puede salir despedido y provocar lesiones. Utilice gafas y guantes protectores.

6. Quite la cuerda de arranque antigua de la empuñadura y de la polea.
 7. Coloque una cuerda de arranque nueva en la polea. Enrolle la cuerda de arranque aproximadamente 3 vueltas alrededor de la polea.
 8. Acople la polea al muelle de retorno. El extremo del muelle de retorno debe acoplarse a la polea.
 9. Monte el muelle de retorno, la polea y el tornillo central.
-

10. Pase la cuerda de arranque por el orificio del cuerpo del mecanismo de arranque y por la empuñadura de arranque.

11. Haga un nudo resistente en el extremo de la cuerda de arranque. (Fig. 94)

Tensado del muelle de retorno

1. Coloque la cuerda de arranque en la ranura de la polea.
 2. Gire la polea unas 2 vueltas hacia la derecha.
 3. Tire del mango de la cuerda de arranque y saque la cuerda por completo.
 4. Ponga el pulgar en la polea.
 5. Mueva el pulgar y suelte la cuerda de arranque.
 6. Asegúrese de que puede girar la polea media vuelta cuando la cuerda de arranque esté totalmente extendida. (Fig. 95)
-

Montaje del cuerpo del mecanismo de arranque en el producto

1. Para montar el mecanismo de arranque, extraiga la cuerda de arranque y coloque el mecanismo en su sitio en el cárter.
 2. Suelte despacio la cuerda de arranque para que los ganchos agarren la polea.
 3. Apriete los tornillos de fijación del mecanismo de arranque. (Fig. 96)
-

Para limpiar el filtro de aire

Limpie el filtro de aire con regularidad para eliminar los restos de suciedad y polvo. De esta forma, se evitarán averías en el carburador, problemas de arranque, la pérdida de potencia del motor, el desgaste de los componentes del motor y un consumo anormalmente alto de combustible.

1. Desmonte la cubierta del cilindro y el filtro de aire.
 2. Cepille o sacuda el filtro de aire hasta que quede limpio. Utilice detergente y agua para limpiarlo bien.
-

Nota: Un filtro de aire que se haya utilizado durante mucho tiempo no se puede limpiar por completo. Sustituya el filtro de aire periódicamente y cambie siempre el filtro de aire si está defectuoso.

3. Monte el filtro de aire y compruebe que quede colocado herméticamente en el soporte. (Fig. 97)
-

Nota: El producto puede usarse en condiciones de trabajo, climas o temporadas diferentes; por ello, existen distintos tipos de filtros de aire. Póngase en contacto con su distribuidor para obtener más información.

Mantenimiento de la bujía



PRECAUCIÓN: Utilice la bujía recomendada. Consulte la sección *Datos técnicos en la página 50*. Una bujía incorrecta puede provocar daños en el producto.

1. Si resulta difícil arrancar o manejar el producto, o si el producto funciona incorrectamente a ralentí, compruebe si la bujía presenta partículas extrañas. Para reducir el riesgo de partículas extrañas en los electrodos de la bujía, siga estos pasos:
 - a) Asegúrese de que el régimen de ralentí esté bien ajustado.
 - b) Asegúrese de que la mezcla de combustible sea correcta.
 - c) Asegúrese de que el filtro de aire esté limpio.
2. Limpie la bujía si está sucia.
3. Compruebe que la distancia entre los electrodos sea correcta. Consulte la sección *Datos técnicos en la página 50*. (Fig. 98)
4. Cambie la bujía todos los meses o más a menudo si es necesario.

Para afilar la cadena de sierra

Información sobre la espada y la cadena de sierra



ADVERTENCIA: Use guantes protectores cuando manipule la cadena de sierra o realice tareas de mantenimiento en ella. La cadena de sierra puede causar lesiones, aunque no se mueva.

Si la espada o la cadena de sierra se desgastan o presentan algún tipo de desperfecto, cámbielas por una combinación de espada y cadena de sierra recomendada por Husqvarna. Esto es necesario para conservar los niveles de seguridad del producto. Consulte *Accesorios en la página 51* para ver una lista de combinaciones recomendadas de espada y cadena de repuesto.

- Longitud de la espada, pulg/cm. La información sobre la longitud de la espada suele encontrarse en la parte posterior de la espada.

(Fig. 99)

- Número de dientes en el cabezal de rueda (T).

(Fig. 100)

- Paso de cadena, pulg. La distancia entre los eslabones de arrastre de la cadena de sierra debe corresponderse con la distancia de los dientes del cabezal de rueda de la espada y del piñón de arrastre.

(Fig. 101)

- Número de eslabones de arrastre (unidades). El número de eslabones de arrastre se determina según el tipo de espada.

(Fig. 102)

- Ancho de la guía de la espada, pulg/mm. El ancho de la guía de la espada debe ser idéntico al ancho de los eslabones de arrastre de la cadena.

(Fig. 103)

- Orificio para aceite de cadena y orificio para pasador tensor de cadena. La espada debe corresponderse con el producto.

(Fig. 104)

- Ancho del eslabón de arrastre, mm/pulg.

(Fig. 105)

Información general sobre cómo afilar los eslabones de corte

No corte con una cadena de sierra roma. Si la cadena de sierra no está afilada, tendrá que ejercer una presión superior para que la espada avance por la madera. Si la cadena de sierra está muy roma, en lugar de virutas se generará polvo de serrín.

Una cadena de sierra afilada avanza por la madera con facilidad y genera virutas largas y gruesas.

El diente de corte (A) y el calibre de profundidad (B) constituyen el componente de corte de la cadena de sierra: la cortadora. La diferencia de altura entre los dos indica la profundidad de corte (ajuste de calibre de profundidad).

(Fig. 106)

Cuando afile un eslabón de corte, piense en lo siguiente:

- Ángulo de afilado.

(Fig. 107)

- Ángulo de corte.

(Fig. 108)

- Posición de la lima.

(Fig. 109)

- Diámetro de la lima redonda.

(Fig. 110)

No es nada fácil afilar correctamente una cadena de sierra sin el equipo adecuado. Utilice el calibrador de afilado Husqvarna. De esta forma, conseguirá maximizar el rendimiento de corte y minimizar el riesgo de reculada.



ADVERTENCIA: La violencia de la reculada aumenta considerablemente si no respeta las instrucciones relativas al afilado.

Nota: Consulte *Para afilar la cadena de sierra en la página 46* para obtener información sobre el afilado de la cadena de sierra.

Afilar los eslabones de corte

1. Utilice una lima redonda y un calibrador de afilado para afilar los dientes de corte. (Fig. 111)

Nota: Consulte *Accesorios en la página 51* para obtener información sobre la lima y el calibrador que Husqvarna recomienda para su cadena de sierra.

2. Coloque correctamente el calibrador de afilado en el eslabón de corte. Consulte las instrucciones facilitadas con el calibrador de afilado.
3. Mueva la lima desde el interior de los dientes de corte hacia fuera. Reduzca la presión con la cadena tirante. (Fig. 112)
4. Afile un lado de todos los dientes de corte.
5. Dé la vuelta al producto y afile el otro lado.
6. Asegúrese de que todos los dientes de corte tengan la misma longitud.

Información general acerca de cómo regular el ajuste de calibre de profundidad

El ajuste de calibre de profundidad (C) disminuye al afilar los dientes de corte (A). Para conservar un rendimiento de corte máximo, debe afilar el calibre de profundidad (B) para obtener el ajuste de calibre de profundidad recomendado. Consulte *Accesorios en la página 51* para obtener instrucciones sobre cómo obtener el ajuste adecuado de calibre de profundidad para la cadena de sierra.

(Fig. 113)



ADVERTENCIA: Un ajuste de calibre de profundidad excesivo aumenta el riesgo de reculada.

Para ajustar el calibre de profundidad

Antes de regular el calibre de profundidad o de afilar los eslabones de corte, consulte *Afilar los eslabones de corte en la página 47* para obtener instrucciones. Recomendamos regular el ajuste de calibre de profundidad después tres afilados de la cadena de sierra.

Recomendamos utilizar nuestro calibrador de profundidad para obtener el ajuste de calibre de profundidad y el ángulo del calibre de profundidad correctos.

(Fig. 114)

1. Utilice una lima plana y un calibrador de profundidad para ajustar el calibre de profundidad. Utilice solamente el calibrador de profundidad Husqvarna para obtener el ajuste de calibre de profundidad y el ángulo del calibre de profundidad adecuados.

2. Ponga el calibrador de profundidad por encima de la cadena de sierra.

Nota: Consulte el embalaje del calibrador de profundidad para obtener más información sobre cómo utilizar la herramienta.

3. Utilice la lima plana para eliminar la parte del calibre de profundidad que sobresale del calibrador de profundidad. (Fig. 115)

Ajuste de la tensión de la cadena de sierra



ADVERTENCIA: Una cadena de sierra sin la tensión correcta podría soltarse de la espada y causar lesiones graves o la muerte.

Una cadena de sierra se destensa con el uso. Ajuste la cadena de sierra con regularidad.

1. Afloje las tuercas de la espada que fijan la cubierta del embrague/el freno de cadena. Utilice la llave combinada. (Fig. 116)

Nota: Algunos modelos cuentan solo con una tuerca de espada.

2. Apriete las tuercas de la espada a mano, lo más fuerte que pueda.
3. Levante la parte delantera de la espada y gire el tornillo de tensado de la cadena. Utilice la llave combinada.
4. Apriete la cadena de sierra hasta que quede apretada contra la espada, pero pueda moverse con facilidad. (Fig. 117)
5. Apriete la tuerca de la espada con la llave fija y levante la parte delantera de la espada al mismo tiempo. (Fig. 118)
6. Asegúrese de que puede girar la cadena de sierra libremente con la mano y que esta no cuelga de la espada. (Fig. 119)

Nota: Consulte *Descripción del producto en la página 30* para conocer la posición del tornillo de tensado de la cadena en su producto.

Para comprobar la lubricación de la cadena de sierra

1. Arranque el producto y déjelo funcionar a $\frac{3}{4}$ de aceleración. Sujete la espada aproximadamente 20 cm (8 pulg.) por encima de una superficie de color claro.
2. Si la lubricación de la cadena de sierra es adecuada, podrá ver una línea de aceite bien definida en la superficie al cabo de 1 minuto. (Fig. 120)
3. Si la lubricación de la cadena de sierra es incorrecta, revise la espada. Consulte *Comprobación de la*

espada en la página 48 para ver las instrucciones. Póngase en contacto con su taller de servicio si el mantenimiento no ayuda.

Comprobación del piñón Spur

El tambor de embrague tiene un piñón Spur soldado a él.

(Fig. 121)

- Compruebe visualmente con frecuencia el nivel de desgaste del piñón Spur. Sustituya el tambor de embrague y el piñón Spur si el desgaste es excesivo.

Para inspeccionar el equipo de corte

1. Asegúrese de que no haya grietas en los remaches y eslabones, y que no haya ningún remache flojo. Proceda con la sustitución si es necesario. (Fig. 122)
2. Asegúrese de que la cadena de sierra se doble con facilidad. Sustituya la cadena de sierra si está rígida.
3. Compare la cadena de sierra con una cadena de sierra nueva para determinar si los remaches y eslabones están desgastados.
4. Cambie la cadena de sierra si la parte más larga del diente de corte tiene un tamaño inferior a 4 mm (0,16 pulg). Cambie también la cadena de sierra si presenta grietas en los eslabones de corte. (Fig. 123)

Comprobación de la espada

1. Asegúrese de que el canal de aceite no esté obstruido. Si es necesario, proceda con su limpieza. (Fig. 124)
2. Compruebe si se han formado rebabas en los lados de la espada. Lime las rebabas. (Fig. 125)
3. Limpie la ranura de la espada. (Fig. 126)
4. Examine si la ranura de la espada presenta indicios de desgaste. Cambie la espada si es necesario. (Fig. 127)
5. Examine si la punta de la espada está en mal estado o muy desgastada. (Fig. 128)

6. Asegúrese de que el cabezal de rueda de la espada gire con facilidad y que su orificio de lubricación no esté obstruido. Limpie y lubrique si es necesario. (Fig. 129)
7. Gire la espada todos los días para prolongar su vida útil. (Fig. 130)

Mantenimiento del depósito de combustible y del depósito de aceite para cadena

- Vacíe y limpie el depósito de combustible y el depósito de aceite para cadena de forma periódica.
- Cambie el filtro de combustible una vez al año o más a menudo si es necesario.



PRECAUCIÓN: La suciedad en los depósitos produce perturbaciones del funcionamiento.

Para limpiar el sistema de refrigeración

El sistema de refrigeración ayuda a reducir la temperatura del motor. El sistema de refrigeración incluye la toma de aire del mecanismo de arranque (A), el deflector de aire (B), los ganchos del volante (C), las aletas de refrigeración del cilindro (D) y la cubierta del cilindro (E).

(Fig. 131)

1. Limpie el sistema de refrigeración con un cepillo una vez a la semana o con más frecuencia si es necesario.
2. Asegúrese de que el sistema de refrigeración no esté dañado ni obstruido.



PRECAUCIÓN: Un sistema de refrigeración sucio u obturado puede producir el sobrecalentamiento del producto, lo cual puede provocar daños en el producto.

Resolución de problemas

El motor no arranca

Parte del producto que se debe examinar	Causa posible	Acción
Ganchos de arranque	Los ganchos de arranque están bloqueados.	Ajuste o sustituya los ganchos de arranque.
		Limpie alrededor de los ganchos.
		Acuda a un taller de servicio autorizado.
Depósito de combustible	Tipo de combustible incorrecto.	Vacíe el depósito de combustible y llénelo con el combustible adecuado.
	El depósito de combustible se ha llenado de aceite para cadena.	Si ha intentado arrancar el producto, póngase en contacto con su taller de servicio. Si no ha intentado arrancar el producto, vacíe el depósito de combustible.
No hay chispa al arrancar	La bujía está sucia o mojada.	Asegúrese de que la bujía de encendido está seca y limpia.
	La distancia entre los electrodos es incorrecta.	Limpie la bujía. Asegúrese de que la distancia entre los electrodos sea correcta, y que se utiliza el tipo de bujía correcto según las recomendaciones.
		Consulte <i>Datos técnicos en la página 50</i> para conocer la distancia entre los electrodos correcta.
Bujía y cilindro	La bujía está suelta.	Apriete la bujía.
	El motor se cala tras intentar arrancar varias veces con el estrangulador al máximo.	Retire y limpie la bujía. Sitúe el producto de lado con el orificio de la bujía orientado en dirección opuesta a usted. Tire de la empuñadura de arranque 6-8 veces. Coloque la bujía y arranque el producto. Consulte la sección <i>Arranque del producto, en la página 38</i> .

El motor arranca pero se para de nuevo

Parte del producto que se debe examinar	Causa posible	Acción
Depósito de combustible	Tipo de combustible incorrecto.	Vacíe el depósito de combustible y llénelo con el combustible adecuado.
Carburador	El régimen de ralentí es incorrecto.	Acuda a su distribuidor.

Parte del producto que se debe examinar	Causa posible	Acción
Filtro de aire	Filtro de aire obstruido.	Limpie o sustituya el filtro de aire.
Filtro de combustible	Filtro de combustible obstruido.	Sustituya el filtro de combustible.

Transporte y almacenamiento

- Para el transporte y almacenamiento del producto y del combustible, asegúrese de que no haya fugas ni humos. Las chispas o llamas abiertas, por ejemplo, de dispositivos eléctricos o calderas, pueden producir un incendio.
- Use siempre recipientes homologados para el transporte y almacenamiento de combustible.
- Vacíe el depósito de combustible y el depósito de aceite para cadena antes del transporte o de almacenar el producto durante largos periodos.
- Deseche el combustible y el aceite para cadena en una ubicación adecuada para su eliminación.
- Utilice la protección de transporte del producto para evitar lesiones o daños en el producto. La cadena de sierra puede causar lesiones graves, aunque no se mueva.
- Retire la pipa de la bujía y accione el freno de cadena.
- Fije el producto firmemente durante el transporte.

Preparación del producto para un almacenamiento prolongado

1. Desmonte y limpie la cadena de sierra y la ranura de la espada.
2. Coloque la protección de transporte.
3. Limpie el producto. Consulte *Mantenimiento en la página 42* para ver las instrucciones.
4. Realice un servicio completo del producto.



PRECAUCIÓN: Si la cadena de sierra y la espada no se limpian, pueden endurecerse o bloquearse.

Datos técnicos

	Husqvarna 120	Husqvarna 125
Motor		
Cilindrada, cm ³	35	40
Régimen de ralentí, rpm	2700-3300	2700-3300
Potencia máxima del motor según ISO 7293, kW/CV a rpm	1,44/1,93 a 9000	1,52/2,04 a 9000
Sistema de encendido⁵		
Bujía	TORCH CMR7H	TORCH CMR7H
Distancia entre los electrodos, mm/pulg	0,6/0,024	0,6/0,024
Sistema de combustible y lubricación		
Capacidad del depósito de combustible, litros/cm ³	0,25/250	0,25/250
Capacidad del depósito de aceite, litros/cm ³	0,15/150	0,15/150
Tipo de bomba de aceite	Detección	Detección

⁵ ¡Utilice siempre el tipo de bujía recomendado! Una bujía incorrecta puede arruinar el pistón y el cilindro.

	Husqvarna 120	Husqvarna 125
Peso		
Peso, kg	4,4	4,6
Emisiones de ruido⁶		
Nivel de potencia acústica medida, dB(A)	109	105
Nivel de potencia acústica garantizado L _{WA} dB(A)	111	108
Niveles acústicos⁷		
Nivel de presión sonora equivalente en el oído del operario, dB(A)	99	99
Niveles de vibración equivalentes, a h_{veq}⁸		
Mango delantero, m/s ²	6,7	6,7
Mango trasero, m/s ²	5,8	5,8
Cadena de sierra/espada		
Longitud de espada estándar, cm/pulg.	35/14	40/16
Longitud de espada recomendada, cm/pulg.	35-40/14-16	40-45/16-18
Longitud efectiva de corte, cm/pulg.	33-38/13-15	38-43/15-17
Paso, mm/pulg.	9,52 / 3/8	9,52 / 3/8
Grosor del eslabón de arrastre, mm/pulg.	1,3/0,05	1,3/0,05
Tipo de piñón de arrastre/número de dientes	Spur/6	Spur/6
Velocidad de la cadena de sierra al 133 % del régimen del motor máximo, m/s.	22,9	22,9

Accesorios

Equipo de corte recomendado

Los modelos de motosierra Husqvarna 120, 125 se han sometido a evaluaciones de seguridad de acuerdo con la norma EN ISO 11681-1:2011 (Maquinaria forestal. Requisitos de seguridad y ensayos de sierras de cadena portátiles) y cumple con los requisitos de seguridad cuando está equipado con las combinaciones de espada y cadena de sierra que se indican a continuación.

Cadena de motosierra de reculada reducida

Una cadena de sierra que se designa como cadena de sierra de reculada reducida cumple con los requisitos de baja reculada especificados en ANSI B175.1-2012.

Rebote y radio de la punta de la espada

En espadas con punta de piñón, el radio de la punta está especificado por el número de dientes, como 10T. En espadas fijas, el radio de la punta está especificado

⁶ Emisiones sonoras en el entorno medidas como potencia acústica (L_{WA}) según la directiva CE 2000/14/CE.

⁷ El nivel de presión sonora equivalente, según la norma ISO 22868, se calcula como la suma de energía, ponderada en el tiempo, de los niveles de presión sonora en diferentes condiciones de trabajo. La dispersión estadística habitual del nivel de presión sonora equivalente es la desviación típica de 2,5 dB (A).

⁸ El nivel de vibración equivalente, según la norma ISO 22867, se calcula como la suma de energía, ponderada en el tiempo, de los niveles de vibración en diferentes condiciones de trabajo. Los datos referidos al nivel de vibración tienen una dispersión estadística habitual (desviación estándar) de 1,5 m/s².

por el propio radio de la punta. Para una determinada longitud de espada, se puede utilizar una espada con un radio de punta menor que el indicado.





Nota: La longitud efectiva de corte suele ser 2,54 cm (1 pulg) inferior a la longitud de la espada nominal.

Espada				Cadena de sierra		
Longitud, pulg/cm	Paso, pulg	Anchura de ranura, pulg/mm	Máximo número de dientes, cabezal de rueda	Tipo	Longitud, eslabones de arrastre (n.º)	Baja reculada
14/36	3/8	0,050/1,3	9T	H37, S93G	52	Sí
16/41					56	
18/46					62	

Equipo de afilado y ángulos de afilado

Utilice un calibrador de afilado Husqvarna para afilar la cadena de sierra. Un calibrador de afilado Husqvarna garantiza la obtención de los ángulos de afilado correctos. Las referencias se indican en la tabla siguiente.

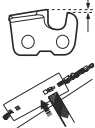
Si no sabe cómo puede determinar el tipo de cadena de sierra de su producto, consulte www.husqvarna.com para obtener más información.

					
H37, S93G	4,0 mm / 5/32 pulg.	505 24 37-01	0,65 mm (0,025 in)	30°	80°

Declaración de conformidad CE

Declaración de conformidad CE

Husqvarna AB, SE-561 82 Huskvarna (Suecia), tel.: +46-36-146500, declara bajo su exclusiva responsabilidad que las motosierras para servicio forestal Husqvarna 120, 125 con números de serie de 2017 en adelante (el año se indica claramente en texto simple en la placa de identificación, seguido del número de serie) cumplen los requisitos de las DIRECTIVAS DEL CONSEJO:

- Del 17 de mayo de 2006 "relativa a máquinas", **2006/42/CE**.
- Del 26 de febrero de 2014 "relativa a compatibilidad electromagnética", **2014/30/UE**.
- Del 8 de mayo de 2000 "relativa a emisiones sonoras en el entorno", **2000/14/CE**.

Se ha utilizado el procedimiento de evaluación de conformidad conforme al Anexo V de la citada Directiva. Se han aplicado las normas siguientes: EN ISO 11681-1:2011, EN ISO 14982:2009, CISPR 12:2013

Organismo notificado: TÜV Rheinland LGA Products GmbH, Tillystrasse 2, D-90431 Núremberg (Alemania), 0197, ha efectuado el examen de la CE en conformidad con lo estipulado en el artículo 12, punto 3b de la directiva sobre maquinaria (2006/42/CE). El certificado de examen tipo CE conforme con el anexo IX, tiene el número: **BM 50387999**.

Para obtener información respecto a las emisiones sonoras, consulte *Datos técnicos en la página 50*.

La motosierra suministrada es conforme con la muestra que se sometió al examen tipo CE.

Huskvarna, Suecia 2020-08-25



Pär Martinsson, director de desarrollo (representante autorizado de Husqvarna AB y responsable de la documentación técnica).

વિષયવસ્તુ

પ્રસ્તાવના.....	54	પરિવહન અને સંગ્રહ.....	70
સુરક્ષા.....	55	લાંબા ગાળાના સંગ્રહ માટે તમારા ઉત્પાદનને તૈયાર કરવા માટે.....	70
અસેમ્બલી.....	58	તકનીકી ડેટા.....	70
ઓપરેશન.....	58	એક્સેસરીઝ.....	71
સારસંભાળ.....	64	EC સમાનતાની ઘોષણા.....	73
સમસ્યાનિવારણ.....	69		

પ્રસ્તાવના

ઉપયોગનો હેતુ

આ ઉત્પાદનનો હેતુ લાકડાંના વહેરણ માટેનો છે.

નોંધ: રાષ્ટ્રીય નિયમો આ ઉત્પાદનની કામગીરી પર મર્યાદા સેટ કરી શકે છે.

ઉત્પાદનનું સર્વસામાન્ય નિરીક્ષણ

(આંક. 1)

1. સિલિન્ડર કવર
2. સ્પાર્ક પ્લગ અને સ્પાર્ક પ્લગ કેપ
3. સ્ટાર્ટર/સ્ટોપ સ્વિચ
4. ડીઝર હેન્ડલ
5. એર ફિલ્ટર
6. ડ્યુઅલ ટેક
7. ચેન ઓઈલ ટેક
8. સ્ટાર્ટર રોપ હેન્ડલ
9. સ્ટાર્ટર હાઉસિંગ
10. ચેન બ્રેક અને ફ્રેટ હેડ ગાર્ડ
11. આગળનું હેડલ
12. એર પર્જ બલ્બ
13. થ્રોટલ ટ્રિગર લોકઆઉટ
14. રાઈટ હેન્ડ ગાર્ડ
15. ક્લચ કવર
16. ચેન ટેન્શનિંગ સ્ક્રૂ
17. બ્રેક બેંડ
18. ચેન કેચર
19. વાઈબ્રેશન ડેમ્પિંગ સિસ્ટમ
20. સૌ ચેન
21. ગાર્ડ બાર
22. બાર ટિપ સ્પ્રોકેટ
23. પરિવહન ગાર્ડ
24. ઓપરેટરની માર્ગદર્શિકા
25. કોમ્પિનેશન રેન્ય
26. મફલર
27. કાબોરિટરનાં એડજસ્ટર સ્ક્રૂ
28. થ્રોટલ ટ્રિગર
29. માલિની અને ચેતવણી ડેકલ
30. ઉત્પાદન અને સીરિયલ નંબરની પ્લેટ

ઉત્પાદનનું વર્ણન

આ Husqvarna 120, 125 દલનક્રિયા એક્ઝન સાચેનું ચેનસૌ મોડલ છે.

ઓપરેશન દરમિયાન તમારી સુરક્ષાઅને કાર્યક્ષમતાને વધારવા માટેનું કાર્ય સતત ચાલુ છે. વધુ માલિની માટે તમારા સર્વિસિંગ ડીલર સાથે વાત કરો.

31. સ્ટાર્ટર રિમાઈનર ડેકલ

32. ફ્લેલિંગ ડાયરેક્શન ચિહ્ન

ઉત્પાદન પરનાં પ્રતીકો

- (આંક. 2) કાળજી રાખો અને ઉત્પાદનનો ઉપયોગ યોગ્ય રીતે કરો. આ ઉત્પાદન, ઓપરેટર અથવા અન્યનું ગંભીર ઈજા અથવા મૃત્યુનું કારણ બની શકે છે.
- (આંક. 3) ઓપરેટરની માર્ગદર્શિકા કાળજીપૂર્વક વાંચો અને પાનરી કરો કે તમે આ ઉત્પાદનનો ઉપયોગ કરતાં પહેલાં સૂચનાઓને સમજો છો.
- (આંક. 4) હંમેશા, માન્ય સુરક્ષાત્મક હેલમેટ, માન્ય શ્રવણ સુરક્ષા અને ઓગ સુરક્ષા પહેરો.
- (આંક. 5) આ ઉત્પાદનને ઓપરેટ કરવા 2 હાથનો ઉપયોગ કરો.
- (આંક. 6) ગાર્ડ બાર ટોચને કોઈ ઓબ્જેક્ટ સાથે અડવા દેશો નહીં.
- (આંક. 7) ઉત્પાદનને માત્ર એક હાથ ઓપરેટ કરશો નહીં.
- (આંક. 8) ચેતવણી! જ્યારે ગાર્ડ બાર ટોચ કોઈ ઓબ્જેક્ટને અડે છે ત્યારે કિકબેક ઉદ્ભવી શકે છે. કિકબેકના કારણે ગાર્ડ બાર ઉપર અને ઓપરેટરની તરફ ધક્કો મારીને, વાઈટની ઝડપે વિપરીત પ્રતિક્રિયા થઈ શકે છે. ગંભીર ઈજા થઈ શકે છે.
- (આંક. 9) આ ઉત્પાદન લાગુ EC માર્ગદર્શનનું પાલન કરે છે.
- (આંક. 10) પર્યોચરણમાં ઘોંઘાટ એમિશન્સ લાગુ EC માર્ગદર્શનનું પાલન થાય છે. આ ઉત્પાદનનું ઘોંઘાટ એમિશન્સ તકનીકી ડેટાપૃષ્ઠ પર 70 માં અને લેબલ પર દર્શાવવામાં આવે છે.
- (આંક. 11) ચેન બ્રેક, સંલગ્ન (જમણી). ચેન બ્રેક, બિન સંલગ્ન (ડાબી).
- (આંક. 12) ચોક.
- (આંક. 13) એર પર્જ બલ્બ.
- (આંક. 14) ડ્યુઅલ.

yyyywwxxx રેટિંગ પ્લેટ સીરિયલ નંબર બતાવે છે. yyyy એ ઉત્પાદન વર્ષ
x છે અને ww ઉત્પાદન સપ્તાહ છે.

નોંધ: ઉત્પાદન પરનાં અન્ય પ્રતીકો/ડિક્લ્સ, અમુક બજારો માટેની પ્રમાણપત્ર જરૂરિયાતોને સંદર્ભિત કરે છે.

સુરક્ષા

સુરક્ષાની વ્યાખ્યાઓ

ચેતવણીઓ, સાવધાનીઓ અને નોંધોનો ઉપયોગ માર્ગદર્શિકાનાં ખાસ અગત્યનાં ભાગોને દર્શાવવા માટે થાય છે.



ચેતવણી: આનો ઉપયોગ જો ઓપરેટર અથવા પ્રેક્ષકો માટે ઈજા અથવા મૃત્યુનું જોખમ લોય તો થાય છે, જો માર્ગદર્શિકાનાં સૂચનાઓનું પાલન નથી થતું.



સાવધાની: આનો ઉપયોગ જો ઉત્પાદનને, અન્ય સામગ્રી અથવા નજીકનાં વિસ્તારને નુકસાનનું જોખમ લોય તો થાય છે, જો માર્ગદર્શિકાનાં સૂચનાઓનું પાલન નથી થતું.

નોંધ: આનો ઉપયોગ વધુ માહિતી આપવા માટે થાય છે જે આપેલ પરિસ્થિતિમાં જરૂરી છે.

સામાન્ય સુરક્ષા સૂચનાઓ



ચેતવણી: ઉત્પાદનો ઉપયોગ કરતાં પહેલા નીચેની ચેતવણી સૂચનાઓ વાંચો.

- જો તેનો ઉપયોગ બેંધાનપૂર્ણ અથવા ખોટી રીતે કરવામાં આવે તો ચેનસો એક જોખમી ઉપકરણ છે અને તેના કારણે ગંભીર ઈજા થઈ શકે છે અથવા મૃત્યુનું કારણ બની શકે છે. તમે આ ઓપરેટર મેન્યુઅલની સામગ્રીને વાંચો અને સમજો તે ખૂબ મહત્વપૂર્ણ છે.
- કોઈપણ સંજોગોમાં નિર્માતાની પરવાનગી વિના ઉત્પાદનની ડિઝાઈનમાં ફેરફાર થઈ શક્યો નહીં. એક ઉત્પાદન જે અન્ય લોકો દ્વારા સંશોધિત કરવામાં આવ્યું હોય એવું લાગતું હોય તો તેનો ઉપયોગ કરશો નહીં અને આ ઉત્પાદન માટે માત્ર ભલામણ કરેલ એક્સેસરીઝનો ઉપયોગ કરશો. બિન-અધિકૃત ફેરફારો અને/અથવા એક્સેસરીઝથી ગંભીર વ્યક્તિગત ઈજા થઈ શકે છે અથવા ઓપરેટર કે અન્ય લોકોનું મૃત્યુ પણ થઈ શકે છે.
- મફલરની અંદર રસાયણો છે જે કર્કરોજન્ય હોઈ શકે છે. ક્ષતિગ્રસ્ત મફલરની સ્થિતિમાં આ ઘટકોનો સંપર્ક ટાળો.
- એંજીનમાંથી નીકળતા ધુમાડા, ચેન ઓઈલના ધુમ્મસ અને સોડરટમાં લાંબા સમય સુધી શ્વાસ લેવો સ્વાસ્થ્ય માટે જોખમકારક હોઈ શકે છે.
- આ ઉત્પાદન ઓપરેશન દરમિયાન ઈલેક્ટ્રોમેગ્નેટિક ફીલ્ડ ઉત્પાદિત કરે છે. કેટલાક સંજોગો હેઠળ આ ફીલ્ડ સક્રિય અથવા નિષ્ક્રિય તબીબી પ્રત્યારોપણ સાથે દખલ કરી શકે છે. ગંભીર અથવા પ્રાણહાતક ઈજાના જોખમને ઘટાડવા. અમે તબીબી પ્રત્યારોપણ વાળા વ્યક્તિઓને આ ઉત્પાદન ઓપરેટ કરતા પહેલાં તેઓના ડૉક્ટર અને તબીબી પ્રત્યારોપણના નિર્માતાની સલાહ લેવાની ભલામણ કરીએ છીએ.
- આ ઓપરેટર માર્ગદર્શિકામાંની માહિતી વ્યાવસાયિક કોશલ્યો અને અનુભવોની કદાપિ પૂરક નથી. જો તમે કોઈ એવી પરિસ્થિતિમાં હોય જ્યાં તમને અસલામતી અનુભવાય, તો બંધ કરો અને નિપણાતની સલાહ લો. તમારા સર્વિસિંગ ડીલર અથવા કોઈ અનુભવી ચેનસો વપરાશકર્તાનો સંપર્ક કરો. તમે જેના વિશે અચોક્કસ હોય તેવા કોઈપણ કાર્યોને પ્રયાસ કરશો નહીં!

ઓપરેશન માટેની સુરક્ષા સૂચનાઓ



ચેતવણી: ઉત્પાદનો ઉપયોગ કરતાં પહેલા નીચેની ચેતવણી સૂચનાઓ વાંચો.

- ઉત્પાદનનો ઉપયોગ કરતા પહેલાં તમારે કિકબેંકની અસરોને સમજવી અને તેમને કેવી રીતે ઠીક કરવાની તે સમજવું અત્યંતનું છે. સૂચનાઓ માટે કિકબેંકની માહિતીપૃષ્ઠ પર 60 નો સંદર્ભ લો.
- ખામીયુક્ત ઉત્પાદનનો ઉપયોગ કદાપિ કરશો નહીં.
- સ્પાર્ક પ્લગ કેપ અને ઈગ્નીશન કેબલ પર દૃશ્યમાન નુકસાન સાથે ઉત્પાદનનો ઉપયોગ કદાપિ કરશો નહીં. સ્પાર્કિંગનું જોખમ આગ પેદા કરી શકે છે.
- જો તમે થોકલા હોવ, દારૂ, ડ્રગ, દવા અથવા કોઈપણ વસ્તુનાં પ્રભાવ હેઠળ હોવ કે જે તમારી દૃષ્ટિ, સજ્જતા, સંકલન અથવા નિર્ણય લેવા પર અસર કરી શકતી હોય તો ત્યારે ઉત્પાદનનો ઉપયોગ કદાપિ કરશો નહીં.
- ઉત્પાદનનો ખરાબ હવામાનમાં ઉપયોગ કરશો નહીં, જેમ કે ગાઢ ધુમ્મસ, ભારે વરસાદ, ભારે પવન, નીત્ર ઈંડી વગેરે. ખરાબ હવામાનમાં કાર્ય કરવું થકાવી નાખનારું હોય છે અને ઘણીવાર વધારાનાં જોખમો ઉભા કરે છે, જેમ કે બર્ફીલી જમીન અને ઝાડ ધરાશાયી થવાની અણધારી દિશા, વગેરે.
- ગાઈડ બાર, સાં ચેન અને તમામ ક્લસ્ટ યોગ્ય રીતે ફિટ કરેલા ન હોય ત્યાં સુધી ઉત્પાદન કદાપિ શરૂ કરવું નહીં. સૂચનાઓ માટે અસેમ્બલી/પૃષ્ઠ પર 58 નો સંદર્ભ લો. ઉત્પાદનને બાર અને સાં ચેન જોડવા વિના ક્લય ઠીક થઈ શકે છે અને ગંભીર ઈજા થઈ શકે છે.

(આંક. 16)

- ઉત્પાદનનો કદાપિ ઈનકોર શરૂ કરશો નહીં. એક્ઝોસ્ટ ધુમાડો જો શ્વાસમાં લેવામાં આવે તો હાનિકારક હોઈ શકે છે.
- એંજીનમાંથી નીકળતો એક્ઝોસ્ટ ધુમાડો ગરમ હોય છે અને તેમાં તણખા હોઈ શકે છે જેનાથી આગ લાગી શકે છે. જ્વલનશીલ સામગ્રી પાસે ઉત્પાદન કદાપિ શરૂ કરશો નહીં!
- તમારી આજુબાજુનું નિરીક્ષણ કરો અને ખાતરી કરો કે ત્યાં લોકો અથવા પ્રાણીઓને તમારા ઉત્પાદન સાથે સંપર્કમાં આવવાનું જોખમ તો નથી અને તમારા ઉત્પાદનનાં નિયંત્રણને અસર કરતું નથી.
- ઉત્પાદનનો ઉપયોગ કરવું અથવા તેની નજીક જવા બાળકોને કદાપિ મંજૂરી આપશો નહીં. કારણ કે આ ઉત્પાદન સિંગ-લોડ સ્ટાટ/સ્ટોપ સ્થિતિ સાથે સુસજ્જ છે અને સ્ટાર્ટર હેન્ડલ પર તે ધીમી ગતિ અને દબાણ સાથે તે શરૂ થઈ શકે છે, નાના બાળકો પણ અમુક સંજોગોમાં ઉત્પાદનને શરૂ કરવા માટે જરૂરી દબાણ ઉત્પાદિત કરી શકે છે. આનો અર્થ એક ગંભીર વ્યક્તિગત ઈજા હોય શકે છે. તેથી જ્યારે ઉત્પાદન કસ્ટ દેખરેખ હેઠળ ન હોય ત્યારે સ્પાર્ક પ્લગ કેપ દૂર કરો.
- ઉત્પાદન પર પૂર્ણ નિયંત્રણ રાખવા માટે તમારી પાસે એક સ્થિર વલણ હોવું આવશ્યક છે. સીકી પર, વૃક્ષમાં અથવા તેવા સ્થાને કે જ્યાં ઊભા રહેવા માટે એક નક્કર જમીન ન હોય ત્યાં ઊભા રહીને કદાપિ કામ કરશો નહીં.

(આંક. 17)

- અંકગણતની કમી કિકબેંક તરફ દોરી શકે છે, જો ખારનો કિકબેંક ઝોન અચાનક કોઈ શાખાને, વૃક્ષની નજીક અથવા કેટલીક અન્ય વસ્તુઓથી સ્પર્શે થાય.

(આંક. 18)

વ્યક્તિગત સુરક્ષાત્મક સાધનો



ચેતવણી: ઉત્પાદનો ઉપયોગ કરતાં પહેલા નીચેની ચેતવણી સૂચનાઓ વાંચો.

(આંક. 22)

- મોટા ભાગનાં ચેનસાં અકસ્માતો જ્યારે સાં ચેન ઓપરેટરને અંદર છે ત્યારે થઈ શકે છે. ઓપરેશન દરમિયાન તમારે માન્ય વ્યક્તિગત સુરક્ષાત્મક સાધનનો ઉપયોગ કરવો આવશ્યક છે. વ્યક્તિગત સુરક્ષાત્મક સાધન તમને ઈજાઓથી સંપૂર્ણ સુરક્ષા આપતું નથી પરંતુ જો અકસ્માત થાય તો તે ઈજાના પ્રમાણને ઘટાડે છે. કયા સાધનનો ઉપયોગ કરવો તેની ભલામણો માટે તમારા સર્વિસિંગ ડીલર સાથે વાત કરો.
- તમારા કપડા તમારી લવનચલનને સીમિત ન કરે તેવા ચુસ્ત ફિટિંગવાળા હોવા જોઈએ. નિયમિતપણે વ્યક્તિગત સુરક્ષાત્મક સાધનની સ્થિતિ તપાસો.
- એક માન્ય સુરક્ષાત્મક હેલમેટનો ઉપયોગ કરો.
- એક માન્ય શ્રવણ સુરક્ષાનો ઉપયોગ કરો. સાંભા સમય સુધી ઘોંઘાટના સંપર્કમાં રહેવું સાંભળવામાં કાયમી નુકસાન થઈ શકે છે.
- ફૂંકાતા પદાર્થોથી થતી ઈજાના જોખમને ઘટાડવા માટે સુરક્ષાત્મક ગ્લાસેસ અથવા ફેસ શીલ્ડનો ઉપયોગ કરો. આ ઉત્પાદન પદાર્થોને વધુ દબાણ આપીને ફૂંકી શકે છે, જેમ કે લાકડાની ચિપ્સ, લાકડાનાં નાના ટુકડા અને વધુ. આનાથી ગંભીર ઈજા થઈ શકે છે, અને તે પણ ખાસ કરીને ઓખોમાં.
- સાં સુરક્ષા સાથેનો ગ્લોન્ગનો ઉપયોગ કરો.
- સાં સુરક્ષા સાથેનો પેન્ટ્રેસનો ઉપયોગ કરો.
- સ્ટીલની ટો-કેપ અને લપસી ન જાય તેવા સોલ વાળા સાં સુરક્ષા સાથેનાં બૂટ્સનો ઉપયોગ કરો.
- પ્રાથમિક સારવારની કિટ હંમેશા તમારી સાથે રાખો.
- તણખું જોખમ. વનનાં આગને અટકાવવા માટે ફાયર એક્સિટિંગ્યુશનિંગ ઉપકરણો અને એક શોવેલ પાસે રાખો.

આ ઉત્પાદન પરનાં સુરક્ષા ઉપકરણો



ચેતવણી: ઉત્પાદનો ઉપયોગ કરતાં પહેલા નીચેની ચેતવણી સૂચનાઓ વાંચો.

- ખામીયુક્ત સુરક્ષા ઉપકરણો સાથેના ઉત્પાદનનો ઉપયોગ કરશો નહીં.
- સુરક્ષા ઉપકરણોની તપાસ નિયમિતપણે કરો. ઉત્પાદન પર સુરક્ષા ઉપકરણોની સારસંભાળ અને તપાસપૂજ પર 65નો સંદર્ભ લો.
- જો સુરક્ષા ઉપકરણો ખામીયુક્ત છે, તો તમારા Husqvarna સર્વિસિંગ ડીલર સાથે વાત કરો.

ચેન બ્રેક અને ફૂટ હેડ ગાર્ડ

તમારા ઉત્પાદનને એક ચેન બ્રેક છે જે, જો તમને એક કિકબેક લાગે તો સાં ચેનને અટકાવે છે. ચેન બ્રેક અકસ્માતોનું જોખમ ઘટાડે છે, પરંતુ માત્ર તમે જ તેમને અટકાવી શકો છો.

ચેન બ્રેકનું (A) મેન્યુઅલી તમારા ડાબા હાથથી અથવા ઈનશિયા રીલિઝ મેકેનિઝમ દ્વારા આપમેળે સંલગ્ન થાય છે. ચેન બ્રેકને સંલગ્ન કરવા માટે ફૂટ હેડ ગાર્ડને (B) આગળની બાજુ ખસેડો.

(આંક. 23)

ચેન બ્રેકને અચરત સ્થિતિમાં મૂકવા માટે ફૂટ હેડ ગાર્ડને પાછલી બાજુ ખેંચો.

(આંક. 24)

- ઉત્પાદનનો ઉપયોગ માત્ર એક હાથથી પકડીને કદાપિ કરશો નહીં. આ ઉત્પાદન એક હાથથી સુરક્ષિતપણે નિયંત્રિત થતું નથી.
- ઉત્પાદનને હંમેશા બંને હાથથી પકડો. જમણી હાથ પાછલા હેન્ડલ પર અને ડાબા હાથ આગલા હેન્ડલ પર હોવો જોઈએ. બધા લોકો પછી તેઓ જમણેથી લોચ કે ડાબેથી, આ પકડનો ઉપયોગ કરવો જોઈએ. હેન્ડલ્સની ફરતે અંગુઠા અને આંગળીઓ વડે એક મજબૂત પકડ બનાવો. આ પકડ કિકબેકનાં જોખમને ન્યૂનતમ કરે છે અને તમને ઉત્પાદનને તમારા નિયંત્રણ હેઠળ રાખવા દે છે. હેન્ડલ્સ છૂટવા દેશો નહીં!

(આંક. 19)

- ખભાની ઊંચાઈથી વધુ ઉપર કદાપિ ઉત્પાદનનો ઉપયોગ કરશો નહીં.

(આંક. 20)

- એવી કોઈ સ્થિતિમાં ઉત્પાદનનો ઉપયોગ કરવો નહીં કે જ્યાં અકસ્માતનાં કિસ્સામાં તમે મદદ માટે કોઈને બોલાવી શકતા ન હોવ.
- તમારા ઉત્પાદનને ખસેડતા પહેલા એંજીનને સ્વિચ ઓફ કરો અને ચેન બ્રેકની મદદથી સાં ચેનને લોક કરો. કાળજીની તરફ પોઈન્ટ કરતા ગાઈડ બાર અને સાં ચેન સાથે ઉત્પાદનને લઈ જાઓ. ઉત્પાદનનું પરિવહન કરતા પહેલાં અથવા કોઈપણ અંતરે તેને લઈ જતા પહેલાં ગાઈડ બાર પર એક પરિવહન ગાઈડ ફિટ કરો.
- જ્યારે તમે ઉત્પાદનને જમીન પર મૂકો ત્યારે, ચેન બ્રેકની મદદથી સાં ચેનને લોક કરો અને ખાતરી કરો કે તમારી પાસે ઉત્પાદનનું એક અચળ દૃશ્ય છે. તમારા ઉત્પાદનને કોઈ સમયગાળા માટે છોડતા પહેલાં એંજીનને બંધ કરો.
- કેટલીકવાર ચિપ્સ ક્લચ કવરમાં ચોટી જાય છે જેના લીધે સાં ચેન જામ થઈ જાય છે. સાફ સફાઈ કરતા પહેલાં હંમેશા એંજીનને બંધ કરો.
- કોઈ એંજીન સીમિત અથવા ખરાબ હવાદાર ક્ષેત્રમાં ચલાવવું, કાર્બન મોનોક્સાઈડ ઝરને કારણે મૃત્યુમાં પરિણમી શકે છે.
- એંજીનમાંથી નીકળતો એક્ઝોસ્ટ ધુમાડો ગરમ હોય છે અને તેમાં તણખા હોઈ શકે છે જેનાથી આગ લાગી શકે છે. ઈનડોર્સ અથવા જ્વલનશીલ સામગ્રી પાસે ઉત્પાદન શરૂ કરશો નહીં.
- જ્યારે તમે ઉત્પાદન શરૂ કરો ત્યારે અને જ્યારે ટૂંકા અંતરે ખસતા હોવ ત્યારે ચેન બ્રેકનો એક પાકિંગ બ્રેક તરીકે ઉપયોગ કરો. ઉત્પાદન હંમેશાં ફૂટ હેડલ પર લઈ જાઓ. આ તમે અથવા તમારા પાસેનું કોઈ વ્યક્તિ સાં ચેનથી હિટ થાય તેનું જોખમ ઓછું કરે છે.
- વાઈબ્રેશનનો વધુ પડતો સંપર્ક, પરિભ્રમણની અશક્તતા ધરાવતા લોકોમાં સ્પિરાભિસરણની ક્ષતિ અથવા ચેતાતંત્રની ક્ષતિ તરફ દોરી શકે છે. જો તમે વાઈબ્રેશનનાં વધુ પડતા સંપર્કનાં લક્ષણોનો અનુભવ કરો તો તમારા ડોક્ટરનો સંપર્ક કરો. આવા લક્ષણોમાં નિષ્ક્રિયતા, લાગણી ગુમાવવી, કળાતર, ચૂંક, પીડા, અશક્તિ, ત્વચાના રંગ અથવા સ્થિતિમાં ફેરફારનો સમાવેશ થાય છે. આ લક્ષણો સામાન્ય રીતે આંગળીઓ, હાથ અથવા કાંડામાં દેખાય છે. આ લક્ષણો ઠંડા તાપમાનમાં વધી શકે છે.
- આ ઉત્પાદનનો ઉપયોગ કરતી વખતે તમે સામનો કરી શકો છો તે દરેક કાલ્પનિક સ્થિતિઓને આવરી લેવી સંભવ નથી. હંમેશા કાળજી રાખો અને સામાન્ય વિવેકબુદ્ધિનો ઉપયોગ કરો. તમારી ક્ષમતા બદારની લાગતી હોય તે તમામ પરિસ્થિતિઓને ટાળો. આ સૂચનાઓ વાંચ્યા પછી પણ જો તમે ઓપરેટિંગ પ્રક્રિયાઓ વિશે અચોક્કસ હોવ તો, તમારે ચાલુ કરતા પહેલાં કોઈ નિષ્ણાતની સલાહ લેવી જોઈએ. તમારા ડીલરને સંપર્ક કરવામાં સંકોચ કરશો નહીં અથવા Husqvarna જો તમને ઉત્પાદનનો ઉપયોગ વિશે કોઈપણ સવાલો હોય. અમે સ્વેચ્છાએ સેવા આપશું અને તમને સલાહ પ્રદાન કરશું તેમજ તમારા ઉત્પાદનનો અસકારક અને સુરક્ષિત બંને રીતે ઉપયોગ કરવામાં મદદ કરીશું. જો શક્ય હોય તો ચેનસાંની ઉપયોગિતાના પ્રશિક્ષણ કોર્સમાં લાજરી આપો. તમારા ડીલર, વનવિભાગની શાળા અથવા તમારી લારીગ્રેડી કરી પ્રશિક્ષણ સામગ્રીઓ અને અભ્યાસક્રમો ઉપલબ્ધ છે તે અંગેની માહિતી પ્રદાન કરી શકે છે.

(આંક. 21)

શ્રોટલ ટ્રિગર લોકઆઉટ

શ્રોટલ ટ્રિગર લોકઆઉટ, શ્રોટલ ટ્રિગરના આકસ્મિક ઓપરેશનને અટકાવવા માટે થઈ છે. જો તમે તમારો હાથ હેન્ડલની ફરને મુકો અને શ્રોટલ ટ્રિગર લોકઆઉટ દબાવો (A), તે શ્રોટલ ટ્રિગરને છોડ છે (B). જો તમે હેન્ડલને છોડો છો, તો શ્રોટલ ટ્રિગર અને શ્રોટલ ટ્રિગર લોકઆઉટ તેમના મૂળ સ્થાન પર પાછા ફરે છે. આ ફુંક્શન શ્રોટલ ટ્રિગરને નિષ્ક્રિય ગતિ પર લોક કરે છે.

(આંક. 25)

ચેન કેચર

ચેન કેચર જો સો ચેન તૂટે અથવા ઉતરી જાય તો તેને પકડે છે. યોગ્ય સો ચેનનું દબાવણ અને યોગ્ય રીતે લાગુ કરવામાં આવેલી સો ચેન અને ગાર્ડ બારની સારસંભાળ અકસ્માતોનું જોખમ ઘટાડે છે.

(આંક. 26)

રાઈટ હેન્ડ ગાર્ડ

રીઅર હેન્ડલ પર તમારા હાથની સુરક્ષા માટે રાઈટ હેન્ડ ગાર્ડ છે. જો સો ચેન તૂટે અથવા ઉતરી જાય તો રાઈટ હેન્ડ ગાર્ડ તમને સુરક્ષા આપે છે. રાઈટ હેન્ડ ગાર્ડ તમને શાખાઓ અથવા ડાળીઓથી પણ સુરક્ષા આપે છે.

(આંક. 27)

વાઈબ્રેશન ડેમ્પિંગ સિસ્ટમ

વાઈબ્રેશન ડેમ્પિંગ સિસ્ટમ હેન્ડલને વાઈબ્રેશન ઓછું કરે છે. વાઈબ્રેશન ડેમ્પિંગ એકમો, ઉત્પાદનના ભાગ અને હેન્ડલ એકમ વચ્ચે અલગતા તરીકે ઓપરેટ કરે છે.

તમારા ઉત્પાદન પર વાઈબ્રેશન ડેમ્પિંગ સિસ્ટમ ક્યાં છે તેના વિશેની માહિતી માટે ઉત્પાદનનું સર્વસામાન્ય નિરીક્ષણપુષ્ટ પર 54 નો સંદર્ભ લો.

સ્ટાર્ટ/સ્ટોપ સ્વિચ

એજનને બંધ કરવા માટે સ્ટાર્ટ/સ્ટોપ સ્વિચનો ઉપયોગ કરો.

(આંક. 28)

મફલર



ચેતવણી: ઓપરેશન દરમિયાન/પછી અને એક નિષ્ક્રિય ગતિ પર મફલર ખૂબ ગરમ થાય છે. આગનું જોખમ છે, ખાસ કરીને જ્યારે તમે ઉત્પાદનને જ્વલનશીલ સામગ્રી અને/અથવા ધુમાડા પાસે ઓપરેટ કરો છો.



ચેતવણી: ઉત્પાદનને ક્યારેય મફલર વિના અથવા ખામીયુક્ત મફલર સાથે ઓપરેટ કરશો નહીં. એક ખામીયુક્ત મફલર ઘોંઘાટના સ્તરને અને આગના જોખમને વધારી શકે છે. ક્યારે એફિરેટયુશનિંગ ઉપકરણોને પાસે રાખો. સ્પાર્ક અરેસ્ટર મેશ વગર, અથવા એક તૂટેલા સ્પાર્ક અરેસ્ટર મેશ સાથેનાં ઉત્પાદનનો ઉપયોગ કદાપિ કરશો નહીં, જો સ્પાર્ક અરેસ્ટર મેશ તમારા વિસ્તારમાં જરૂરી હોય તો.

મફલર ઘોંઘાટનાં સ્તરને ન્યૂનતમ રાખે છે અને એફ્રોસ્ટ ધુમાડાને ઉપયોગકર્તાથી દૂર પોઈન્ટ કરે છે. ગરમ અને સૂકા હવામાન વાળા વિસ્તારોમાં આગનું જોખમ વધારે હોય છે. સ્થાનિક નિયમ અને જાળવણી સૂચનાઓનું પાલન કરો.

ક્યુઅલ સુરક્ષા



ચેતવણી: ઉત્પાદનનો ઉપયોગ કરતાં પહેલા નીચેની ચેતવણી સૂચનાઓ વાંચો.

- ખાતરી કરો કે રીક્યુઅલિંગ વખતે અથવા ક્યુઅલનું મિશ્રણ બનાવતી વખતે (પેટ્રોલ અને ટુન્ડ્રોક ઓઈલ) તે સ્થાન પર ભરપુર હવા હોય.
- ક્યુઅલ અને ક્યુઅલની વરાળ અત્યંત જ્વલનશીલ હોય છે અને જો શ્વાસમાં લેવામાં આવે તો અથવા ત્વચા સાથે સંપર્કમાં આવે તો તેનાથી ગંભીર ઈજા થઈ શકે છે. આ કારણે ક્યુઅલ હેન્ડલ કરતી વખતે સાવચેતી રાખો અને ખાતરી કરો કે તે સ્થાન યથોપત હવાદાર છે.
- ક્યુઅલ અને ચેન ઓઈલ હેન્ડલ કરતી વખતે કાળજી લો. આગ, વિસ્ફોટ અને શ્વાસ સાથે સંકળાયેલ જોખમોથી સજાગ રહો.
- ક્યુઅલની નજીક ધૂમ્રપાન કરશો નહીં અને કોઈપણ ગરમ વસ્તુઓ મૂકવી નહીં.
- લંમેશા એન્જિન બંધ કરો અને તેને રીક્યુઅલિંગ પહેલાં થોડી મિનિટો માટે ઠંડુ થવા દો.
- જ્યારે રીક્યુઅલિંગ થતું હોય, ત્યારે ક્યુઅલનું ડોકલું ધીમે ધીમે ખોલો જેથી કોઈ વધારાનું દબાણ ધીમથી રીલિઝ થાય.
- રિક્યુઅલિંગ પછી ક્યુઅલ કેપ કાળજીપૂર્વક સજાગ બંધ કરો.
- જ્યારે એન્જિન ચાલી રહ્યું હોય ત્યારે મશીન કદાપિ રીક્યુઅલ કરશો નહીં.
- લંમેશા શરૂ કરતાં પહેલાં ઉત્પાદનને રીક્યુઅલિંગ વિસ્તાર અને ક્યુઅલ સ્ત્રોતથી ઓછામાં ઓછું 3 મીટર (10 ft) દૂર ખસેડો.

(આંક. 29)

રિક્યુઅલિંગ પછી, અમુક એવી પરિસ્થિતિઓ છે જેમાં તમારે ઉત્પાદન કદાપિ શરૂ કરવું નહીં:

- જો ઉત્પાદન પર તમારાથી ક્યુઅલ અથવા ચેન ઓઈલ ઢોળાયું હોય તો. પ્રસારણને લુછી લો અને બાકીના ક્યુઅલનું બાષ્પીભવન થઈ જવા દો.
- જો તમારા પર અથવા તમારા કપડાં પર ક્યુઅલ ઢોળાયું હોય. તમારા કપડાં બદલો અને ક્યુઅલ સાથે સંપર્કમાં આવેલ તમારા શરીરનો કોઈપણ ભાગને ધોવો. સાબુ અને પાણી વાપરો.
- જો ઉત્પાદન ક્યુઅલ લીક કરે તો. ક્યુઅલ ટેક, ક્યુઅલ કેપ અને ક્યુઅલ વાઈનોમાંથી લીકસ માટે નિયમિત રીતે તપાસો.

જાળવણી માટેની સુરક્ષા સૂચનાઓ



ચેતવણી: ઉત્પાદનની જાળવણી કરતાં પહેલા નીચેની ચેતવણી સૂચનાઓ વાંચો.

- માત્ર ઓપરેટરની માર્ગદર્શિકામાં આપેલ જાળવણી અને સર્વિસિંગ કરો. બધું સર્વિસિંગ અને સમારકામ વ્યાવસાયિક સર્વિસિંગ કર્મચારી પાસે કરવો.
- આ મેન્યુઅલમાં આપેલ સુરક્ષા તપાસ, જાળવણી અને સેવા સૂચનો નિયમિત રીતે કરો. નિયમિત રીતે ક્રેલ જાળવણી ઉત્પાદનની આવરદાને વધારે છે અને અકસ્માતોનું જોખમ ઘટાડે છે. સૂચનાઓ માટે સારસંભાળપુષ્ટ પર 64 નો સંદર્ભ લો.
- જો જાળવણી કર્યા પછી આ ઓપરેટરની માર્ગદર્શિકામાં જો સુરક્ષા તપાસ માન્ય નથી તો તમારા સર્વિસિંગ ડીલર સાથે વાત કરો. અમે ગેરંટી આપીએ છીએ કે તમારા ઉત્પાદન માટે વ્યાવસાયિક સર્વિસિંગ અને સમારકામ ઉપલબ્ધ છે.

કર્ટિંગ સાધન માટે સુરક્ષા સૂચનાઓ



ચેતવણી: ઉત્પાદનો ઉપયોગ કરતાં પહેલાં નીચેની ચેતવણી સૂચનાઓ વાંચો.

- માત્ર માન્ય કરેલ ગાર્ડ/સૉ ચેન સંયોજનોનો અને ટ્રિવિંગ સાધનોનો ઉપયોગ કરો. સૂચનાઓ માટે *એક્સેસરીઝપૂષ્ટ પર 71* નો સંદર્ભ લો.
- જ્યારે તમે સૉ ચેનનો ઉપયોગ કરો અથવા તેની જાળવણી કરો ત્યારે સુરક્ષાત્મક ડબ્બોલનો ઉપયોગ કરો. એક સૉ ચેન જ પસંદની નથી તે ઈજનું કારણ બની શકે છે.
- કર્ટિંગ દાંતા યોગ્ય રીતે ધાર કરેલા રાખો. અમારી સૂચનાઓનું પાલન કરો અને ભલામણ કરેલ ફાઈલ ગેજનો ઉપયોગ કરો. એક નુકસાનીવાળી અથવા અયોગ્ય રીતે ધાર કરેલ સૉ ચેન અકસ્માતોનું જોખમ વધારે છે.

(આંક. 30)

- યોગ્ય ઊંડાણ ગેજની સેટિંગ રાખો. અમારી સૂચનાઓનું પાલન કરો અને ભલામણ કરેલ ઊંડાણ ગેજની સેટિંગનો ઉપયોગ કરો. ખૂબ વિશાળ ઊંડાણ ગેજની સેટિંગ ઇકઝેકનું જોખમ વધારે છે.

(આંક. 31)

- ખાતરી કરો કે સૉ ચેન પર યોગ્ય તાણ છે. જો સૉ ચેન ગાર્ડ બાર સામે એટલી ચુસ્ત ન હોય તો સૉ ચેન ઉતરી શકે છે. સૉ ચેન પર અયોગ્ય તાણ ગાર્ડ બાર, સૉ ચેન અને ચેન ડ્રાઈવ સ્પ્રોકેટ પર ઘસારો વધારે છે. *સૉ ચેનનાં તાણને સમાયોજિત કરવા માટેપૂષ્ટ પર 68*નો સંદર્ભ લો.

(આંક. 32)

- કાપવાના સાધનની નિયમિતપણે જાળવણી કરો અને તેને યોગ્ય રીતે લ્યુબ્રિકેટ કરેલું રાખો. જો સૉ ચેન યોગ્ય રીતે લ્યુબ્રિકેટ કરેલું નથી તો ગાર્ડ બાર, સૉ ચેન અને ચેન ડ્રાઈવ સ્પ્રોકેટ પર ઘસારાનું જોખમ વધે છે.

(આંક. 33)

અસેમ્બલી

પ્રસ્તાવના



ચેતવણી: ઉત્પાદનને અસેમ્બલ કરવા પહેલાં સુરક્ષા પ્રકરણને વાંચો અને સમજો.

ગાર્ડ બાર અને સૉ ચેનને અસેમ્બલ કરવા માટે

- ચેન બ્રેકને ઢીલું કરવા માટે ફૂટ હેન્ડ ગાર્ડને પાછલી બાજુ ખસેડો.
- બાર નટ્સ અને ક્લચ ક્વરને દૂર કરો. (આંક. 34)

નોંધ: જો ક્લચ ક્વર દૂર કરવું સરળ નથી તો બાર નટને ટાઈટ કરો, ચેન બ્રેકને સંલગ્ન કરો અને છોડો. જો તે યોગ્ય રીતે તાણ મુક્ત થાય તો એક ક્લચ સોંભળવામાં આવે છે.

- ગાર્ડ બારને બાર બોલ્ટ્સ પર અસેમ્બલ કરો. ગાર્ડ બારને તેના સૌથી પાછલા સ્થાન પર ખસેડો.



ચેતવણી: સૉ ચેનને અસેમ્બલ કરતી વખતે હમેશાં સુરક્ષાત્મક ડબ્બોલનો ઉપયોગ કરો.

- ખાતરી કરો કે કટર્સની કિનારીઓ આગળની બાજુ, ગાર્ડ બારની ટોચની કિનારીને પોઈન્ટ કરે છે. (આંક. 35)
- ગાર્ડ બારનાં ઢોલને ચેન એડજસ્ટર પિન સાથે સરિખત કરો અને ક્લચ ક્વરને ઈન્સ્ટોલ કરો.
- બાર નટને આંગળી ટાઈટ કરો.
- સૉ ચેનને ચુસ્ત કરો. સૂચનાઓ માટે *સૉ ચેનનાં તાણને સમાયોજિત કરવા માટેપૂષ્ટ પર 68*નો સંદર્ભ લો.
- બાર નટને ચુસ્ત કરો.

ઓપરેશન

પ્રસ્તાવના



ચેતવણી: ઉત્પાદનનો ઉપયોગ કરતાં પહેલાં સુરક્ષા પ્રકરણને વાંચો અને સમજો.

એક ફંક્શન કરવા માટે ઉત્પાદનનો ઉપયોગ કરતાં પહેલાં તપાસો

- ખાતરી કરો કે ચેન બ્રેક યોગ્ય રીતે ઓપરેટ કરે છે અને તેને કોઈ નુકસાન થયું નથી.
- ખાતરી કરો કે રાઈટ હેન્ડ ગાર્ડમાં કોઈ નુકસાની નથી.
- ખાતરી કરો કે થ્રોટલ લોકઆઉટ યોગ્ય રીતે ઓપરેટ કરે છે અને તેને કોઈ નુકસાન થયું નથી.
- ખાતરી કરો કે સ્ટાર્ટ/સ્ટોપ સ્વિચ યોગ્ય રીતે ઓપરેટ કરે છે અને તેને કોઈ નુકસાન થયું નથી.
- ખાતરી કરો કે હેન્ડલ્સ પર ઓઈલ નથી.

ફ્યુઅલ

આ ઉત્પાદનને ટુ-સ્ટ્રોક એંજન છે.



સાવધાની: અયોગ્ય પ્રકારનું ફ્યુઅલ એંજનના નુકસાનમાં પરિણમી શકે છે. ગેસોલિન અને ટુ-સ્ટ્રોક ઓઈલના મિશ્રણનો ઉપયોગ કરો.

પ્રિમિક્સ કરેલું ક્યુઅલ

- ઉપયોગ Husqvarna શ્રેષ્ઠ કાર્યક્ષમતા અને એંજનની આવરદાને વધારવા માટે એક પ્રિમિક્સ કરેલ અકિલેટ ક્યુઅલનો ઉપયોગ કરો. સામાન્ય ક્યુઅલની સરખામણીમાં આ ક્યુઅલમાં ઓછા નુકસાનકારક રસાયણો હોય છે, જે નુકસાનકારક એકઝાસ્ટ ધુમાડાને ઘટાડે છે. આ ક્યુઅલથી દહનક્રિયા પછી અવશેષનો જથ્થો ઓછો હોય છે, જે એંજનના ઘટકોને વધુ સાફ રાખે છે.

ક્યુઅલનું મિશ્રણ કરવા માટે

ગેસોલિન

- સારી ગુણવત્તાનો સીસારહિત મહત્તમ 10% ઈથેનોલ સામગ્રી સાથેનાં ગેસોલિનનો ઉપયોગ કરો.



સાવધાની: ગેસોલિન જેનું ઓક્ટેન ગ્રેડ 90 RON/87 AKI કરતાં ઓછું છે તેનો ઉપયોગ કરશો નહીં. ઓછા ઓક્ટેન ગ્રેડનો ઉપયોગ એંજન ખડખડાટનું કારણ બની શકે છે જેનાથી એંજનને નુકસાન થઈ શકે છે.

ટુ-સ્ટ્રોક ઓઈલ

- શ્રેષ્ઠ પરિણામો અને કાર્યક્ષમતા માટે Husqvarna ટુ-સ્ટ્રોક ઓઈલનો ઉપયોગ કરો.
- જો Husqvarna ટુ-સ્ટ્રોક ઓઈલ ઉપલબ્ધ ન હોય, તો સારી ગુણવત્તા વાળા ટુ-સ્ટ્રોક ઓઈલનો ઉપયોગ કરો જે એસ્કુલ્ડ એંજનસ માટે વપરાતું હોય. યોગ્ય ઓઈલ પસંદ કરવા માટે તમારા સર્વિસિંગ ડીલર સાથે વાત કરો.



સાવધાની: વોટર-ફુલ્ડ આઉટબોર્ડ એંજનસ માટે ઉપયોગ થતાં ટુ-સ્ટ્રોક ઓઈલ, જેને આઉટબોર્ડ ઓઈલ તરીકે પણ સંદર્ભિત કરવામાં આવે છે, તેનો ઉપયોગ કરશો નહીં. ફોર-સ્ટ્રોક એંજનસ માટેનાં ઓઈલનો ઉપયોગ કરશો નહીં.

ગેસોલિન અને ટુ-સ્ટ્રોક ઓઈલનું મિશ્રણ કરવા માટે

ગેસોલિન, લીટર	ટુ-સ્ટ્રોક ઓઈલ, લીટર
	2% (50:1)
5	0.10
10	0.20
15	0.30
20	0.40



સાવધાની: જ્યારે તમે નાની માત્રામાં ક્યુઅલનું મિશ્રણ કરો છો ત્યારે નાની ભૂલો મિશ્રણનાં પ્રમાણ પર ભારે પ્રભાવ આપી શકે છે. કાળજીપૂર્વક ઓઈલનો જથ્થો માપો અને ખાતરી કરો કે તમે એક યોગ્ય મિશ્રણ મેળવ્યું છે.

(આંક. 37)

- ક્યુઅલ માટે એક સ્વચ્છ કન્ટેનરમાં અડધું ગેસોલિન ભરો.
- ઓઈલનો સમ્પૂર્ણ જથ્થો ઉમેરો.
- ક્યુઅલ મિશ્રણને હલાવો.
- કન્ટેનરમાં ગેસોલિનનો બાકીનો જથ્થો ઉમેરો.

- ક્યુઅલ મિશ્રણને કાળજીપૂર્વક હલાવો.



સાવધાની: એક સમયમાં 1 મહિનાથી વધુ માટે ક્યુઅલનું મિશ્રણ કરશો નહીં.

ક્યુઅલ ટેક ભરવા માટે



ચેતવણી: તમારી સુરક્ષા માટે અનુસરે તે પ્રક્રિયાનું પાલન કરો.

- એંજન બંધ કરો અને એંજનને ઠંડુ થવા દો.
- ક્યુઅલ ટેક કેપની આસપાસનો વિસ્તાર સાફ કરો. (આંક. 38)
- કન્ટેનર હલાવો અને ખાતરી કરો કે ક્યુઅલ સંપૂર્ણપણે મિશ્રિત છે.
- દબાણને ઓછું કરવા માટે ક્યુઅલ ટેકની કેપ ધીમે ધીમે છૂટું કરો.
- ક્યુઅલ ટેક ભરો.



સાવધાની: ખાતરી કરો કે ક્યુઅલ ટેકમાં ખૂબ વધુ ક્યુઅલ નથી. જ્યારે ચરમ થાય છે ત્યારે ક્યુઅલ વિસ્તૃત થાય છે.

- ક્યુઅલ ટેક કેપને કાળજીપૂર્વક ચુસ્ત કરો.
- ઉત્પાદન પર અને તેની આસપાસ ક્યુઅલનું સ્પિલેજ સાફ કરો.
- એંજન શરૂ કરતાં પહેલાં ઉત્પાદનને ફિક્સઅર્સિંગ વિસ્તાર અને ક્યુઅલ સ્ત્રોતથી ઓછામાં ઓછું 3 m/10 ft દૂર ખસેડો.

નોંધ: તમારા ઉત્પાદન પર તમારી ક્યુઅલ ટેક ક્યાં છે તે જોવા માટે, ઉત્પાદનનું સર્વસામાન્ય નિરીક્ષણ પૃષ્ઠ પર 54નો સંદર્ભ લો.

રન-ઈન કરવા માટે

- ઓપરેશનના પ્રથમ 10 કલાક દરમિયાન, વિસ્તૃત સમયગાળા માટે લોડ વિના પૂર્ણ ગ્રોટલ લાગુ કરશો નહીં.

યોગ્ય ચેન ઓઈલનો ઉપયોગ કરવા માટે



ચેતવણી: ખરાબ ઓઈલનો ઉપયોગ કરશો નહીં, જે તમને અને પર્યાવરણને ઈજાનું કારણ બની શકે છે. ખરાબ ઓઈલ, ઓઈલ પમ્પ, ગાઈડ બાર અને સૌં ચેનને નુકસાન પણ પહોંચાડી શકે છે.



ચેતવણી: જો કાપવાના સાધન પર લુબ્રિકેશન પર્યાપ્ત નહીં હોય તો સૌં ચેન તૂટી શકે છે. ઓપરેટરને ગંભીર ઈજા અથવા મૃત્યુનું જોખમ હોઈ શકે છે.



ચેતવણી: આ ઉત્પાદનમાં એક ફંક્શન છે જેનાથી ચેન ઓઈલ ક્યુઅલની પહેલા સમાપ્ત થઈ જશે. આ ફંક્શન યોગ્ય રીતે કામ કરે તે માટે યોગ્ય ચેન ઓઈલનો ઉપયોગ કરો. ચેન ઓઈલ પસંદ કરતી વખતે તમારા સર્વિસિંગ ડીલર સાથે વાત કરો.

- ઉપયોગ Husqvarna સૌં ચેન આવરદા અને પર્યાવરણ પર નકારાત્મક અસરો અટકાવવા માટે ચેન ઓઈલનો ઉપયોગ કરો. જો Husqvarna ચેન ઓઈલ ઉપલબ્ધ ન હોય તો અમે ભલામણ કરીએ છીએ કે તમે માનક ચેન ઓઈલનો ઉપયોગ કરો.
- એક ચેન ઓઈલ જેની સૌં ચેન સાથે સારી નિષ્ઠા હોય તેનો ઉપયોગ કરો.

- યોગ્ય ચીકાશની માત્રા વાળું ચેન ઓઈલ જે હવાના તાપમાન સાથે સહમત હોય તેનો ઉપયોગ કરો.



સાવધાની: જો ઓઈલ ખૂબ પાતળું હોય તો તે યુઅલની પહેલા સમાપન થઈ જશે. 0°C/32°F થી નીચેના તાપમાનમાં કેટલાક ઓઈલ ખૂબ જાડા થય જાય છે, જે ઓઈલ પંપના ઘટકોને નુકસાન પહોંચાડે છે.

- ભલામણ કરેલ કાપવાના સાધનનો ઉપયોગ કરો. *એક્સેસરીઝપુષ્ટ* પર 77નો સંદર્ભ લો.
- ચેન ઓઈલ ટ્રેકની કેપ દૂર કરો.
- ચેન ઓઈલથી ચેન ઓઈલ ટેક ભરો.
- કેપને કાળજીપૂર્વક જોડો.

(આંક. 39)

નોંધ: તમારા ઉત્પાદન પર ચેન ઓઈલ ટેક ક્યાં છે તે જોવા માટે, *ઉત્પાદનનું સર્વસામાન્ય નિરીક્ષણપુષ્ટ* પર 54નો સંદર્ભ લો.

કિકબેકની માહિતી



ચેતવણી: કિકબેક ઓપરેટર અથવા અન્યનું ગંભીર ઈજા અથવા મૃત્યુનું કારણ બની શકે છે. જોખમને ઘટાડવા માટે તમારે કિકબેકના કારણો જાણવા અને તેને કઈ રીતે અટકાવવા તે જાણવું આવશ્યક છે.

કિકબેક ત્યારે આવે છે જ્યારે ગાર્ડ બારનું કિકબેક ઝોન એક ઓબ્જેક્ટ સાથે અથડાય છે. કિકબેક અચાનક અને વધુ દબાણ સાથે આવી શકે છે, જે ઉત્પાદનને ઓપરેટરની દિશામાં ફેંકે છે.

(આંક. 40)

કિકબેક હંમેશા ગાર્ડ બારના કટિંગ પ્લેનમાં આવે છે. કેટલીકવાર, ઉત્પાદનને ઓપરેટરની સામે ફેંકાય છે પરંતુ તે કોઈ અલગ દિશામાં પણ ખસી શકે છે. મૂવમેન્ટની દિશા જ્યારે કિકબેક આવે છે ત્યારે તમે ઉત્પાદનનો કેવી રીતે ઉપયોગ કરો છો તેના પર છે.

(આંક. 41)

એક નાની બાર ટિપ ત્રિજ્યા કિકબેકનું દબાણ ઘટાડે છે.

કિકબેકનાં અસરને ઘટાડવા માટે એક ઓછા કિકબેક સાં ચેનનો ઉપયોગ કરો. કિકબેક ઝોનને કોઈ ઓબ્જેક્ટ સાથે અથડાવા દેશો નહીં.



ચેતવણી: કોઈ સાં ચેન સંપૂર્ણપણે કિકબેકને અટકાવતું નથી. હંમેશાં સૂચનાઓનું પાલન કરો.

કિકબેક વિશે સામાન્ય સવાલો

- શું કિકબેક દરમિયાન હંમેશા હાથ જ ચેન બ્રેકથી સંલગ્ન રહેશે?

ના. થોડા દબાણનો ઉપયોગ કરીને ફૂટ હેડ ગાર્ડને આગળ ધક્કો મારવો જરૂરી છે. જો તમે જરૂરી દબાણનો ઉપયોગ નહીં કરશો તો ચેન બ્રેક સંલગ્ન થશે નહીં. કોઈ દરમિયાન તમારે ઉત્પાદનના હેન્ડલ્સ પણ સ્થિર રીતે પકડવા જોઈએ. જો કિકબેક આવે છે, તો તે શક્ય છે કે સાં ચેન તમને અડે તે પહેલાં ચેન બ્રેક તેને અટકાવશે નહીં. ત્યાં અમુક સ્થિતિઓ એવી પણ છે જેમાં તમારો હાથ ચેન બ્રેકને સંલગ્ન કરવા માટે ફૂટ હેડ ગાર્ડ સુધી પહોંચી શકશે નહીં.

- શું કિકબેક દરમિયાન હંમેશા ઈનશિયાં રીલિફ મેકેનિઝમ જ ચેન બ્રેકને સંલગ્ન કરશે?

ના. પ્રથમ, ચેન બ્રેક યોગ્ય રીતે ઓપરેટ કરવી જોઈએ. ચેન બ્રેકને કઈ રીતે તપાસવી તેની સૂચનાઓ માટે *ઉત્પાદન પર સુરક્ષા ઉપકરણોની સારસંભાળ* અને *તપાસપુષ્ટ* પર 65 સંદર્ભ લો. દર વખતે આ

ઉત્પાદનનો ઉપયોગ કરવા પહેલાં અમે તમને આ કરવાની ભલામણ કરીએ છીએ. બીજું, ચેન બ્રેકને સંલગ્ન કરવા માટે કિકબેકનું વધુ દબાણ લોવું જોઈએ. જો ચેન બ્રેક ખૂબ સંવેદનશીલ હોય તો, તે રફ ઓપરેશન દરમિયાન સંલગ્ન કરી શકે છે.

- શું ચેન બ્રેક કિકબેક દરમિયાન ઈજાથી હંમેશા મારું રક્ષણ કરશે?

ના. રક્ષણ કરવા ચેન બ્રેક યોગ્ય રીતે ઓપરેટ થવી જોઈએ. સાં ચેનને અટકાવવા, કિકબેક દરમિયાન, ચેન બ્રેક પણ સંલગ્ન લોવું આવશ્યક છે. જો તમે ગાર્ડ બાર પાસે છો, તો તે શક્ય છે કે સાં ચેન તમને હિટ કરે તે પહેલાં ચેન બ્રેક પાસે તેને અટકાવવાનો સમય ન હોય.



ચેતવણી: માત્ર તમે અને યોગ્ય કામની તકનીક કિકબેકને અટકાવી શકે છે.

ઉત્પાદનને શરૂ કરવા માટે

એક ઠંડુ એંજીન શરૂ કરવાની તૈયારી કરવા માટે



ચેતવણી: જ્યારે ઉત્પાદન શરૂ થાય છે ત્યારે ઈજનનું જોખમ ઓછું કરવા માટે ચેન બ્રેકનું સંલગ્ન લોવું આવશ્યક છે.

1. ચેન બ્રેકને સંલગ્ન કરવા માટે ફૂટ હેન્ડ ગાર્ડને આગળની બાજુ ખસેડો. (આંક. 42)
2. સ્ટાર્ટ/સ્ટોપ સ્વિચને સ્થાન 1 પર ખસેડો.
3. ચોકના સ્થાને સેટ કરવા માટે (A) ચોક કંટ્રોલને બહાર ખેંચો.
4. એર પર્લ બલ્બને લગભગ 6 વખત ધક્કો મારો (B) અથવા જ્યાં સુધી ટ્યુઅલથી બલ્બ ભરવાનું શરુ થતું નથી. એર પર્લ બલ્બને સંપૂર્ણપણે ભરવાની આવશ્યકતા નથી. (આંક. 43)
5. વધુ સૂચનાઓ માટે *ઉત્પાદનને શરૂ કરવા માટેપુષ્ટ* પર 60 ચાલુ રાખો.

એક વાર્મ એંજીન શરૂ કરવાની તૈયારી કરવા માટે



ચેતવણી: જ્યારે ઉત્પાદન શરૂ થાય છે ત્યારે ઈજનનું જોખમ ઓછું કરવા માટે ચેન બ્રેકનું સંલગ્ન લોવું આવશ્યક છે.

1. ચેન બ્રેકને સંલગ્ન કરવા માટે ફૂટ હેન્ડ ગાર્ડને આગળની બાજુ ખસેડો. (આંક. 42)
2. સ્ટાર્ટ/સ્ટોપ સ્વિચને સ્થાન 1 પર ખસેડો.
3. એર પર્લ બલ્બને લગભગ 6 વખત ધક્કો મારો અથવા જ્યાં સુધી ટ્યુઅલથી બલ્બ ભરવા નથી માંડતો. એર પર્લ બલ્બને સંપૂર્ણપણે ભરવાની આવશ્યકતા નથી. (આંક. 44)
4. વધુ સૂચનાઓ માટે *ઉત્પાદનને શરૂ કરવા માટેપુષ્ટ* પર 60 ચાલુ રાખો.

ઉત્પાદનને શરૂ કરવા માટે



ચેતવણી: તમે ઉત્પાદન શરુ કરો ત્યારે તમારે તમારા પગ સ્થિર સ્થિતિમાં રાખવા આવશ્યક છે.



ચેતવણી: જો સાં ચેન નિષ્ક્રિય ગતિ પર ફરની હોય તો તમારા સર્વિસિંગ ડીલર સાથે વાત કરો અને તે ઉત્પાદનનો ઉપયોગ ન કરો.

1. ઉત્પાદનને જમીન પર રાખો.
2. તમારો ડાબો હાથ ફૂટ હેન્ડલ પર રાખો.

- તમારો જમણો પગ રીઅર હેન્ડલ પરની કૂટગ્રીપ પર રાખો.
- સ્ટાર્ટર રોપ હેન્ડલને તમારા જમણાં હાથથી, જ્યાં સુધી તમે પ્રતિરોધનો અનુભવ ન કરો ત્યાં સુધી ખેંચો.



ચેતવણી: સ્ટાર્ટર રોપને તમારા હાથ દ્વારા વેંટિશો નહીં.

- સ્ટાર્ટર રોપ હેન્ડલને ઝડપથી અને દબાણ સાથે ખેંચો. (આંક. 45)



સાવધાની: સ્ટાર્ટર રોપને સંપૂર્ણ વિસ્તરણ સુધી ખેંચશો નહીં અને સ્ટાર્ટર રોપ હેન્ડલને છૂટવા દેશો નહીં. આ ઉત્પાદનને નુકસાન પહોંચાડી શકે છે.

- જો તમે તમારા ઉત્પાદનને એક ઠંડુ એંજન સાથે શરૂ કરો તો, સ્ટાર્ટર રોપ હેન્ડલને એંજન ચાલુ ન થાય ત્યાર સુધી વારંવાર ખેંચો.

નોંધ: એંજન ચાલુ થાય ત્યારે એક "પક્ટ" અવાજ દ્વારા તમે તે નિશ્ચિત કરી શકો છો.

- ચોકને અવ્યસ્ત સ્થિતિમાં મૂકો.
- સ્ટાર્ટર રોપ હેન્ડલને એંજન ચાલુ ન થાય ત્યાર સુધી વારંવાર ખેંચો.
 - એક ઠંડા એંજન સાથે પ્રારંભ કરવા માટે, ઉત્પાદનને નિષ્ક્રિય ગતિ પર સેટ કરવા માટે થ્રોટલ ટ્રિગર લોકઆઉટને ઝડપથી અવ્યસ્ત સ્થિતિમાં મૂકો. (આંક. 46)
 - ચેન બ્રેકને ઢીલું કરવા માટે ફ્રંટ હેન્ડ ગાર્ડને પાછલી બાજુ ખસેડો. (આંક. 24)
 - ઉત્પાદનનો ઉપયોગ ન કરો.

ઉત્પાદનને અટકાવવા માટે

- એંજનને અટકાવવા માટે સ્ટાર્ટર/રોપ રિવચને સ્થાન 0 પર ધક્કો મારો. (આંક. 28)

પુલ સ્ટ્રોક અને પુશ સ્ટ્રોક

તમે આ ઉત્પાદનથી લાકડાને 2 અલગ સ્થાનો કાપી શકો છો.

- પુલ સ્ટ્રોક પર કાપવું એ ત્યારે છે જ્યારે તમે ગાર્ડ ધારના નીચેથી કાપો છો. જ્યારે તમે કાપો છો ત્યારે સૌ ચેન ઝાડથી ખેંચાય છે. આ સ્થાન પર તમને ઉત્પાદનનો અને કિકબેક ઝોનનાં સ્થાન પર બહેતર નિયંત્રણ લોય છે.

(આંક. 47)

- પુશ સ્ટ્રોક પર કાપવું એ ત્યારે છે જ્યારે તમે ગાર્ડ ધારનાં ઉપરથી કાપો છો. સૌ ચેન ઉત્પાદનને ઓપરેટરની દિશામાં ધક્કો મારે છે.

(આંક. 48)



ચેતવણી: જો સૌ ચેન થડમાં અટકી જાય છે તો ઉત્પાદનને તમારા તરફ ધક્કો મારી શકાય છે. ઉત્પાદનને ચુસ્તપણે પકડો અને ખાતરી કરો કે ગાર્ડ ધારનું કિકબેક ઝોન ઝાડને અડતું નથી અને કિકબેકનું કારણ બનતું નથી.

(આંક. 49)

કટિંગ તકનીકનો ઉપયોગ કરવા માટે



ચેતવણી: કાપતી વખતે હંમેશા પૂર્ણ થ્રોટલનો ઉપયોગ કરો અને દર કાપા પછી નિષ્ક્રિય ગતિ પર ઘટાડો.



સાવધાની: જો એંજન વધુ સમય માટે પૂર્ણ થ્રોટલ લોડ વિના કામ કરે છે તો એંજનને નુકસાન થઈ શકે છે.

- થડને સૌં હોસે અથવા સ્પર્શ પર મૂકો. (આંક. 50)



ચેતવણી: થડને ઢગલામાં કાપશો નહીં. તે કિકબેકનું જોખમ વધારે છે અને ગંભીર ઈજા અથવા મૃત્યુમાં પરિણમી શકે છે.

- કટિંગ વિસ્તારમાં કાપેલા ટૂકડાઓને દૂર કરો.



ચેતવણી: કટિંગ વિસ્તારમાં કાપેલા ટૂકડાઓ કિકબેકનું જોખમ વધારે છે અને તે તમારું નિયંત્રણ નથી રાખી શકતા.

જમીન પરનાં થડને કાપવું

- પુલ સ્ટ્રોક પર થઈ શકે કાપો. પૂર્ણ થ્રોટલ રાખો પરંતુ અચાનકનાં અકસ્માતો માટે તૈયાર રહો. (આંક. 51)



ચેતવણી: તમે કઈ પૂર્ણ કરો તે પહેલાં ખાતરી કરો કે સૌ ચેન જમીનને અડતું નથી.

- થડને લગભગ ૩/૪ સુધી કાપો અને પછી બંધ કરો. થડને ફેરવો અને બીજી બાજુએથી કાપો. (આંક. 52)

જે થડને એક બાજુ પર આધાર છે તેને કાપવું



ચેતવણી: ખાતરી કરો કે કાપતી વખતે થડ નૂટે નહીં. નીચે આપેલ સૂચનાઓનું પાલન કરો.

(આંક. 53)

- થડને પુશ સ્ટ્રોક પર લગભગ ૧/૨ કાપો.
- થડને પુલ સ્ટ્રોક પર, જ્યારે સુધી બે કર્ડે અડે નહીં ત્યાં સુધી કાપો. (આંક. 54)

જે થડને બે બાજુ પર આધાર છે તેને કાપવું



ચેતવણી: ખાતરી કરો કે કાપવાના દરમિયાન સૌ ચેન થડમાં અટકી જતી નથી. નીચે આપેલ સૂચનાઓનું પાલન કરો.

(આંક. 55)

- થડને પુલ સ્ટ્રોક પર લગભગ ૧/૨ કાપો.
- કાપો પૂર્ણ કરવા થડનાં બાકીના બાજને પુશ સ્ટ્રોક પર કાપો. (આંક. 56)



ચેતવણી: જો સૌ ચેન થડમાં અટકી જાય છે તો એંજનને બંધ કરો. કર્ડને ખોલવા અને ઉત્પાદનને દૂર કરવા માટે એક લીવરનો ઉપયોગ કરો. ઉત્પાદનને હાથથી બહાર કાઢવાનો પ્રયત્ન કરશો નહીં. જ્યારે ઉત્પાદન એકાએક મુક્ત થઈ જાય છે ત્યારે આ ઈજામાં પરિણમી શકે છે.

લિમ્બિંગ તકનીકનો ઉપયોગ કરવા માટે

નોંધ: જાડી ડાળીઓ માટે, કટિંગ તકનીકનો ઉપયોગ કરો. કટિંગ તકનીકનો ઉપયોગ કરવા માટે પુશ પર 6-7નો સંદર્ભ લો.



ચેતવણી: લિફ્ટિંગ તકનીકનો ઉપયોગ કરતી વખતે ભારે અકસ્માતનું જોખમ હોય છે. ક્રિકબેકને ટાળવાની સૂચનાઓ માટે ક્રિકબેકની માહિતીપુષ્ટ પર 60 નો સંદર્ભ લો.



ચેતવણી: લિફ્ટસ એક પછી એક કાપો. નાના લિફ્ટસ કાપતી વખતે કાળજીપૂર્વક રહો અને છોડવાઓને અથવા એક જ સમયે ઘણા નાના લિફ્ટસને કાપશો નહીં. નાના લિફ્ટસ સાં ચેતનામાં અટકાઈ શકે છે અને ઉત્પાદનના સુરક્ષિત ઓપરેશનને અટકાવે છે.

નોંધ: જો જરૂરી હોય તો લિફ્ટસને ટુકડામાં કાપો. (આંક. 57)

- થડનાં ડાબી બાજુના લિફ્ટસને દૂર કરો.
 - ગાઈડ બારને થડની ડાબી બાજુ રાખો અને ઉત્પાદનને થડની સામે રાખો.
 - બ્રાંચ પર તાણ આપવા માટે લાગુ પડતી કટિંગ તકનીક પસંદ કરો. (આંક. 58)



ચેતવણી: જો તમને શાખા કાપવા વિશે ખાતરી નથી, તો ચાલુ રાખવા પહેલાં એક ચેન સાં ઓપરેટર સાથે વાત કરો.

- થડનાં ઉપરનાં લિફ્ટસને દૂર કરો.
 - ઉત્પાદનને થડની ઉપર રાખો અને ગાઈડ બારને થડની ફરતે રાખો.
 - પુશ્ટ સ્ટ્રોક પર કાપો. (આંક. 59)
- થડની ડાબી બાજુનાં લિફ્ટસને દૂર કરો.
 - બ્રાંચ પર તાણ આપવા માટે લાગુ પડતી કટિંગ તકનીક પસંદ કરો. (આંક. 60)



ચેતવણી: જો તમને શાખા કાપવા વિશે ખાતરી નથી, તો ચાલુ રાખવા પહેલાં એક ચેન સાં ઓપરેટર સાથે વાત કરો.

ડાબીઓ જે દબાણમાં છે તેને કેવી રીતે કાપવું તેના માટેની સૂચનાઓ માટે તેવા વૃક્ષો અને શાખાઓને કાપવા માટે કે જે તાણમાં છેપુષ્ટ પર 63 નો સંદર્ભ લો.

વૃક્ષને ધરાશાયી કરવાની તકનીકનો ઉપયોગ કરવા માટે



ચેતવણી: તમારા પાસે વૃક્ષને પાડવાનો અનુભવ હોવો આવશ્યક છે. જો સંભવ હોય તો, ચેનસાં ઓપરેશનના પ્રશિક્ષણ કોર્સમાં સંલગ્ન થાવ. વધુ સમજ માટે એક અનુભવી ઓપરેટરની સાથે વાત કરો.

એક સુરક્ષિત અંતર રાખવા માટે

- ખાતરી કરો કે તમારા આજુ બાજુના લોકો એક સુરક્ષિત અંતર રાખે છે ન્યૂનતમ 2 1/2 વૃક્ષની લંબાઈ. (આંક. 61)
- ખાતરી કરો કે પાડતાં પહેલાં અથવા તે દરમિયાન કોઈપણ જોખમી ઝોનમાં ન હોય. (આંક. 62)

પાડવાની દિશા ગણવા માટે

- તપાસણી કરો કે કઈ દિશામાં ઝાડ પડવું જરૂરી છે. મુખ્ય ઉદ્દેશ્ય વૃક્ષને એવી સ્થિતિમાં પાડવાનો છે જ્યાં તમે તેને સરળતાથી લિફ્ટ કરી શકો અને કાપી શકો છો. તમારા પગ સ્થિર હોય અને તમે આજુ બાજુ સુરક્ષિત ફરી શકો તે પણ અગત્યનું છે.



ચેતવણી: જો ઝાડને તેની કુદરતી દિશામાં પડવું અશક્ય અથવા જોખમકારક હોય તો તેને એક અલગ દિશામાં પાડવા દો.

- ઝાડ પડવાની કુદરતી દિશાની તપાસણી કરો. દાખલા તરીકે, ઝાડનું નમવું અને વાળવું, હવાની દિશા, ડાબીઓનું સ્થાન અને બરફનો ભાર.
- ત્યાં બીજા અંતરાયોની તપાસણી કરો. દાખલા તરીકે, આજુ બાજુનાં અન્ય વૃક્ષો, પાવર લાઈન્સ, રસ્તાઓ અને/અથવા ભવનો.
- થડમાં કોઈપણ નુકસાન અને સંડોવનાં ચિહ્નો માટે જુઓ.



ચેતવણી: થડમાં કોઈપણ નુકસાનનો અર્થ એ છે કે કાપવાનું પૂર્ણ થાય તે પહેલાં વૃક્ષ પડવાનું જોખમ છે.

- ખાતરી કરો કે વૃક્ષમાં કોઈ નુકસાનીવાળી અથવા મૃત ડાબીઓ તો નથી જે તૂટી શકે અને પાડવા દરમિયાન તમને હિટ કરી શકે.
- વૃક્ષને બીજા ઉભા વૃક્ષ પર પડવા દેતાં નહીં. ફસાયેલા વૃક્ષને દૂર કરવું જોખમકારક હોય છે અને તેમાં એક ભારે અકસ્માતનું જોખમ હોય છે. ધરાશાયી થયેલા વૃક્ષને મુક્ત કરવા માટેપુષ્ટ પર 63નો સંદર્ભ લો. (આંક. 63)



ચેતવણી: ગંભીર ટ્રેલિંગ ઓપરેશન દરમિયાન, જ્યારે સાં કરવું પૂર્ણ થઈ જાય ત્યારે તાત્કાલિક રીતે તમારી શ્રવણ સુરક્ષા ઉપાડો. તમે ધ્વનિઓ અને ચેતવણી સિગ્નલ્સ સાંભળો તે અગત્યનું છે.

થડને સાફ કરવું અને રીટ્રીટના તમારા પાથને તૈયાર કરવા માટે

ખભાની ઉંચાઈ સુધી અથવા નીચેની ડાબીઓને કાપો.

- નીચેની તરફથી પુલ સ્ટ્રોક પર કાપો. ખાતરી કરો કે ઝાડ તમારા અને ઉત્પાદનનાં વચ્ચે છે. (આંક. 64)
- વૃક્ષનાં મૂળથી નીચે વિકસિત થતા હોય તેને વૃક્ષના નીચેનાં કાર્ય સ્થાનથી દૂર કરો. બધી કાપેલી સામગ્રી કાર્ય સ્થાનથી દૂર કરો.
- તે વિસ્તારને અમુક અંતરાયો માટે તપાસો, જેમ કે પથ્થરો, ડાબીઓ, અને હોલ્સ. વૃક્ષ પડવાનું પ્રારંભ થાય ત્યારે રીટ્રીટ માટેનો તમારો રસ્તો સાફ હોવો આવશ્યક છે. રીટ્રીટનો તમારો પાથ ટ્રેલિંગ દિશાથી લગભગ 135 અંશે દૂર હોવો જોઈએ.

- જોખમી ઝોન
- રીટ્રીટનો પાથ
- પાડવાની દિશા

(આંક. 65)

એક વૃક્ષને પાડવા માટે

Husqvarna ડાયરેક્ટનાલ કાપ કરવાની ભલામણ કરે છે અને પછી જ્યારે તમે એક વૃક્ષને પાડો ત્યારે સુરક્ષિત કોર્નર પદ્ધતિનો ઉપયોગ કરો. સુરક્ષિત કોર્નર પદ્ધતિ તમને યોગ્ય ટ્રેલિંગ મિશળણ અને વૃક્ષ પાડવાની દિશાનું નિયંત્રણ કરવામાં મદદ કરે છે.



ચેતવણી: વૃક્ષને એક એવા વ્યાસની સાથે ન પાડો જે ગાઈડ બારની લંબાઈથી બમણું હોય. આ માટે, તમારી પાસે વિશેષ પ્રશિક્ષણ હોવું આવશ્યક છે.

ટ્રેલિંગ મિશળણ

વૃક્ષ ટ્રેલિંગ દરમિયાન સૌથી મહત્વની પ્રક્રિયા યોગ્ય ટ્રેલિંગ મિશળણ બનાવવાની છે. યોગ્ય ટ્રેલિંગ મિશળણની સાથે, તમે ટ્રેલિંગ દિશાને નિયંત્રણ કરે છે અને ખાતરી કરે છે કે તમારી ટ્રેલિંગ પ્રક્રિયા સુરક્ષિત છે.

દેવિંગ મિજગરાની જાડાઈ વૃક્ષ વ્યાસની બરાબર અને ન્યૂનતમ 10% હોવી જોઈએ



ચેતવણી: જો આ દેવિંગ મિજગરા અયોગ્ય છે અથવા ખૂબ પાતળા છે, તો તમારી પાસે દેવિંગની દિશાનું નિયંત્રણ નથી.

(આંક. 66)

ડાયરેક્શનલ કાપ કરવા માટે

- વૃક્ષનાં વ્યાસનાં $\frac{1}{4}$ ડાયરેક્શનલ કાપ કરો ટોચનાં ડાયરેક્શનલ કાપ અને નીચે ડાયરેક્શનલ કાપ વચ્ચે 45° - 70° નો કોણ બનાવો. (આંક. 67)
 - ટોચનાં ડાયરેક્શનલ કાપ બનાવો દેવિંગ ડાયરેક્શન બિલ્ડ સરિખત કરો (1) વૃક્ષનાં દેવિંગ ડાયરેક્શનનાં ઉત્પાદન સાથે (2). ઉત્પાદનની પાછળ ઉભા રહો અને વૃક્ષને તમારી ડાબી બાજુ રાખો. પુલ સ્ટ્રોકથી કાપો.
 - નીચેની ડાયરેક્શનલ કાપ કરો. ખાતરી કરો કે નીચેની ડાયરેક્શનલ કાપની બાજુ ટોચ ડાયરેક્શનલ કાપની બાજુ સમાન બિંદુ પર હોય. (આંક. 68)
- ખાતરી કરો કે નીચેની ડાયરેક્શનલ કાપ આડી અને 90° નો કોણ દેવિંગ ડાયરેક્શન પર બનાવે છે.

સુરક્ષિત કોર્નર પદ્ધતિનો ઉપયોગ કરવા માટે

દેવિંગ કાપને ડાયરેક્શનલ કાપથી થોડી ઉપર હોવું આવશ્યક છે.

(આંક. 69)



ચેતવણી: જ્યારે તમે ગાઈડ બાર ટોચથી કાપો છો ત્યારે કાળજી રાખો. થડમાં એક બોર કાપ બનાવવા તરફ ગાઈડ બાર ટીપનાં નીચેનાં ભાગ સાથે કાપ શરૂ કરો.

(આંક. 70)

- જો ઉપયોગક્ષમ કટિંગ લંબાઈ વૃક્ષની વ્યાસ કરતાં લાંબી છે, તો આ પગલાંઓ ભરો (a-d).
 - દેવિંગ મિજગરાની પલોગાઈને પૂર્ણ કરવા માટે સીધા થડમાં એક બોર બનાવો. (આંક. 71)
 - જ્યાં સુધી થડ $\frac{1}{8}$ બાકી ન રહે ત્યાં સુધી પુલ સ્ટ્રોક પર કાપો.
 - ગાઈડ બાર 5-10 cm/2-4 ને પાછળની તરફ ખેંચો.
 - એક સુરક્ષિત કોર્નરને પૂર્ણ કરવા માટે થડનાં બાકી રહેલા ભાગમાં થડનાં બાકી ભાગથી કાપો કે જે 5-10 સેમી/2-4 પલોગો હોય. (આંક. 72)
- જો ઉપયોગક્ષમ કટિંગ લંબાઈ વૃક્ષની વ્યાસ કરતાં ટૂંકી છે, તો આ પગલાંઓ ભરો (a-d).
 - થડમાં સીધો એક બોર કાપ બનાવો. બોર કાપને વૃક્ષના વ્યાસનો 3/5 ભાગથી વિરનૂત હોવું આવશ્યક છે.
 - બાકી વધેલી થડથી પુલ સ્ટ્રોક પર કાપો. (આંક. 73)
 - દેવિંગ મિજગરા પર પૂર્ણ કરવા માટે વૃક્ષની બીજી બાજુ સીધો થડ કાપો.
 - આ સુરક્ષિત કોર્નરને પૂર્ણ કરવા માટે, પુશ સ્ટ્રોક પર કાપો, જ્યાં સુધી થડ $\frac{1}{8}$ બાકી રહે ત્યાં સુધી કાપો. (આંક. 74)
- પાછળથી સીધો ખાંચોમાં એક વેજ મુકો. (આંક. 75)

- વૃક્ષ પાડવા માટે ખૂણને કાપો.

નોંધ: જો વૃક્ષ ન પડે તો, જ્યાં સુધી તે પડી ન જાય ત્યાં સુધી વેજ હિટ કરો.

- વૃક્ષ પડવાનું પ્રારંભ થાય ત્યારે, વૃક્ષથી દૂર જવા માટે રીટ્રીટ પાથનો ઉપયોગ કરો. વૃક્ષથી ન્યૂનતમ 5 મી/15 ફીટ દૂર ખસેડો.

ધરાશાયી થયેલ વૃક્ષને મુક્ત કરવા માટે



ચેતવણી: ધરાશાયી થયેલા વૃક્ષને દૂર કરવું ખૂબ જોખમકારક હોય છે અને તેમાં ભારે અકસ્માતનું જોખમ હોય છે. જોખમ ઝોનથી દૂર રહો અને ધરાશાયી થયેલા વૃક્ષને પાડવાનો પ્રયાસ કરશો નહીં.

(આંક. 76)

નીચે આપેલ ડુમકલાસમાંથી એકનો ઉપયોગ કરવું સૌથી સુરક્ષિત પ્રક્રિયા છે.

- ટ્રેક્ટર-માઉન્ટેડ

(આંક. 77)

- પોર્ટેબલ

(આંક. 78)

તેવા વૃક્ષો અને શાખાઓને કાપવા માટે કે જે તાણમાં છે

- વૃક્ષ અને શાખા જે તાણમાં છે તેને શોધો.
- શોધો કે તાણનું મહત્તમ બિંદુ ક્યાં છે. (આંક. 79)
- તપાસણી જે તાણને મુક્ત કરવાની સૌથી સુરક્ષિત પ્રક્રિયા છે.



નોંધ: કેટલીક પરિસ્થિતિઓમાં ડુમકલાસનો ઉપયોગ માત્ર સુરક્ષિત પ્રક્રિયા છે અને તમારા ઉત્પાદનો નથી.

- એની સ્થિતિ રાખો જ્યાં તાણ મુક્ત થવા પર વૃક્ષ અથવા શાખા તમને હિટ ન કરી શકે. (આંક. 80)
- તાણને ઘટાડવા માટે પર્યાપ્ત હોય તેટલા ઊંડા એક અથવા વધુ કાપો. મહત્તમ તાણની બિંદુ નજીક અથવા તેના પર કાપો. વૃક્ષ અથવા શાખાને મહત્તમ તાણ બિંદુએથી તોડવાનો પ્રયાસ કરો. (આંક. 81)



ચેતવણી: તાણમાં હોય તે વૃક્ષ અથવા શાખાને સીધો ક્યારેય કાપશો નહીં.



ચેતવણી: જ્યારે તમે કોઈ વૃક્ષને કાપો છો ત્યારે ખુબ કાળજી રાખો. ત્યાં એ પણ જોખમ છે કે તમે તેને કાપતા પહેલા અથવા પછી વૃક્ષ ઝડપથી હલે છે. જો તમે ખોટા સ્થાન પર હોવ અથવા ખોટી જગ્યાએથી કાપી રહ્યાં હોવ તો ગંભીર ઈજા થઈ શકે છે.

- જો તમારે વૃક્ષ/શાખાને કાપવું આવશ્યક હોય, તો 2 થી 3 કાપ કરો, 1 ઈંચ દૂર અને 2 ઈંચની ઊંડાઈ સાથે. (આંક. 82)
- જ્યાં સુધી વૃક્ષ/શાખા વળી જાય અને તેમાં તાણ મુક્ત થઈ જાય ત્યાં સુધી વધુ કાપવાનું શરૂ રાખો. (આંક. 83)
- વૃક્ષ/શાખાને વળાંકની વિપરીત દિશામાંથી કાપો. તે પછી તાણ મુક્ત થશે.

સારસંભાળ

પ્રસ્તાવના



ચેતવણી: ઉત્પાદન પર સારસંભાળ કરવાની પહેલાં સુરક્ષા પ્રકરણને વાંચો અને સમજો.

જાળવણીનું શેડ્યુલ

દૈનિક સારસંભાળ	સાપ્તાહિક સારસંભાળ	માસિક સારસંભાળ
ઉત્પાદનનાં બાહ્ય ભાગોને સાફ કરો અને ખાતરી કરો કે લેન્ડલ પર ઓઈલ લાગેલું નથી.	ફૂલિંગ સિસ્ટમને સાફ કરો. <i>કુલિંગ સિસ્ટમને સાફ કરવા માટેપૂષ્ટ પર 68નો સંદર્ભ લો.</i>	બ્રેક બેંડની તપાસ કરો. <i>બ્રેક બેંડની તપાસ કરવા માટેપૂષ્ટ પર 65નો સંદર્ભ લો.</i>
થ્રોટલ ટ્રિગર અને થ્રોટલ ટ્રિગર લોકઆઉટની તપાસ કરો. <i>થ્રોટલ ટ્રિગર અને થ્રોટલ ટ્રિગર લોકઆઉટ તપાસ કરવા માટેપૂષ્ટ પર 65નો સંદર્ભ લો.</i>	સ્ટાર્ટર, સ્ટાર્ટર રોપ અને રીટર્ન રિપ્રિંગની તપાસ કરવા માટે.	ક્લચ સેન્ટર, ક્લચ ડ્રમ અને ક્લચ રિપ્રિંગની તપાસ કરવા માટે.
ખાતરી કરો કે વાઈબ્રેશન રેમિપિંગ એકમો પર કોઈ નુકસાન નથી.	નીડલ બેરિંગને લ્યુબ્રિકેટ લગાવો. <i>રપર સ્પ્રાકિટની તપાસ કરવા માટેપૂષ્ટ પર 68નો સંદર્ભ લો.</i>	સ્પાર્ક પ્લગ સાફ કરો. <i>સ્પાર્ક પ્લગની તપાસ કરવા માટેપૂષ્ટ પર 67નો સંદર્ભ લો.</i>
ચેન બ્રેક સાફ અને તપાસ કરો. <i>ચેન બ્રેકની તપાસ કરવા માટેપૂષ્ટ પર 65ફૂટ લેન્ડ ગાર્ડની અને ચેન બ્રેકની સફાઈકરણની તપાસ કરો. પૂષ્ટ પર 65નો સંદર્ભ લો.</i>	ગાર્ડ બારની કિનારીઓ પર કાટ દૂર કરો. <i>ગાર્ડ બારની તપાસ કરવા માટેપૂષ્ટ પર 68નો સંદર્ભ લો.</i>	કાબોરિટરના બાહ્ય ભાગોને સાફ કરો.
ચેન કેચરની તપાસ કરવા માટે. <i>ચેન કેચરની તપાસ કરવા માટેપૂષ્ટ પર 65નો સંદર્ભ લો.</i>	મફલર પરની સ્પાર્ક અરિસ્ટર મેશ સાફ કરો અથવા બદલો.	ફ્યુઅલ ક્લિટર અને ફ્યુઅલ લોઝ તપાસવા માટે. <i>જો જરૂરી હોય તો બદલો.</i>
ગાર્ડ બારને ચાલુ કરો, લ્યુબ્રિકેશન લોલને તપાસો અને ગાર્ડ બારમાં ખાંચાને સાફ કરો. <i>ગાર્ડ બારની તપાસ કરવા માટેપૂષ્ટ પર 68નો સંદર્ભ લો.</i>	કાબોરિટર ક્ષેત્રને સાફ કરો.	તમામ કંબલ્સ અને કનેક્શનની તપાસ કરવા માટે.
ખાતરી કરો કે ગાર્ડ બાર અને સો ચેન પર્યાપ્ત ઓઈલ મેળવી રહ્યાં છે.	સિલિન્ડર પાંખોની વચ્ચે સાફ કરો.	ફ્યુઅલ ટૅક ખાલી કરો અને અંદરની બાજુ સાફ કરો.
સો ચેનની તપાસ કરો. <i>કટિંગ સાધનને તપાસવા માટેપૂષ્ટ પર 68નો સંદર્ભ લો.</i>		ઓઈલ ટૅક ખાલી કરો અને અંદરની બાજુ સાફ કરો.
સો ચેનને ધાર કરો અને તેના તાણની તપાસ કરો. <i>સો ચેનને ધાર કરવા માટેપૂષ્ટ પર 67નો સંદર્ભ લો.</i>		
ચેન ડ્રાઈવ સ્પ્રોકેટની તપાસ કરો. <i>રપર સ્પ્રાકિટની તપાસ કરવા માટેપૂષ્ટ પર 68નો સંદર્ભ લો.</i>		
સ્ટાર્ટર પર એર ઈન્ટેક સાફ કરો.		
ખાતરી કરો કે નટ્સ અને સ્ક્રૂ ટાઈટ કરેલા છે.		
સ્ટોપ રિવચની તપાસ કરો. <i>સ્ટાર્ટ/સ્ટોપ રિવચની તપાસ કરવા માટેપૂષ્ટ પર 65નો સંદર્ભ લો.</i>		
ખાતરી કરો કે ત્યાં એંજીન, ટૅક અથવા ફ્યુઅલ લાઈનમાં કોઈ ફ્યુઅલ લીક્સ તો નથી.		
ખાતરી કરો કે જ્યારે એંજીન નિષ્ક્રિય ગતિ પર હોય ત્યારે સો ચેન ફરતી ન હોય.		
ખાતરી કરો કે રાઈટ લેન્ડ ગાર્ડ પર કોઈ નુકસાન ન હોય.		

દૈનિક સારસંભાળ	સાપ્તાહિક સારસંભાળ	માસિક સારસંભાળ
ખાતરી કરો કે મફ્લર યોગ્ય રીતે જોડેલું છે, કોઈ નુકસાન નથી અને મફ્લરનો કોઈ પણ ભાગ ખૂટતો નથી.		
એર ફિલ્ટર સાફ કરો અથવા બદલો. એર ફિલ્ટરને સાફ કરવા માટેપુષ્ટ પર 66 નો સંદર્ભ લો.		

ઉત્પાદન પર સુરક્ષા ઉપકરણોની સારસંભાળ અને તપાસ

બ્રેક બેંડની તપાસ કરવા માટે

1. ચેન બ્રેક અને ક્લચ ડ્રમમાંથી જો કોઈ લાકડાનો કોઈ વ્હેર, ગુંદર અથવા ગંદકી દૂર કરવા માટે બ્રશનો ઉપયોગ કરો. ગંદકી અને વસ્ત્ર બ્રેકનાં ફંક્શનને ઘટાડી શકે છે. (આંક. 84)
2. બ્રેક બેંડની તપાસ કરો. બ્રેક બેંડ તેના સૌથી પાતળા બિંદુ પર ન્યૂનતમ 0.6 મીમી/0.024 ઈંચ જાડું હોવું આવશ્યક છે.

ફંટ હેન્ડ ગાર્ડની અને ચેન બ્રેકની સક્રિયકરણની તપાસ કરો.

1. ખાતરી કરો કે ફંટ હેન્ડ ગાર્ડમાં નુકસાની થઈ નથી અને તે કે તેમાં તિરાડો જેવી કોઈ ખામીઓ નથી.
2. ખાતરી કરો કે ફંટ હેન્ડ ગાર્ડ મુક્તપણે હલનચલન કરે છે અને તે ક્લચ કવરથી સુરક્ષિત રીતે જોડાયેલ છે. (આંક. 85)
3. ઉત્પાદનને એક સ્ટમ્પ અથવા અન્ય સ્થિર સપાટી પર 2 હાથથી પકડી રાખો.



ચેતવણી: ઍજન બંધ હોવું આવશ્યક છે.

4. ફંટ હેન્ડલ છૂટવા દો અને સ્ટમ્પની સામે ગાર્ડ બારને પાડવા દો. (આંક. 86)
5. ખાતરી કરો કે ચેન બ્રેક સંલગ્ન ગાર્ડ બાર ટિપ સ્ટમ્પથી હિટ કરે છે.

ચેન બ્રેકની તપાસ કરવા માટે

1. ઉત્પાદન શરૂ કરો. સૂચનાઓ માટે ઉત્પાદનને શરૂ કરવા માટેપુષ્ટ પર 60 નો સંદર્ભ લો.



ચેતવણી: ખાતરી કરો કે સાં ચેન જમીન અથવા અન્ય કોઈપણ ઓબ્જેક્ટ સાથે અથડાતો નથી.

2. ઉત્પાદનને ચુસ્તપણે પકડી રાખો.
3. સંપૂર્ણ શ્રોટલ લાગુ કરો અને ચેન બ્રેકને જોડવા માટે ફંટ હેન્ડ ગાર્ડ સામે તમારા ડાબા કાંડાને નમાવો. સાં ચેન તરત જ બંધ થવી જોઈએ. (આંક. 87)



ચેતવણી: ફંટ હેન્ડલ છૂટવા દેશો નહીં.

શ્રોટલ ટ્રિગર અને શ્રોટલ ટ્રિગર લૉકઆઉટ તપાસ કરવા માટે

1. ખાતરી કરો કે શ્રોટલ ટ્રિગર અને શ્રોટલ લૉકઆઉટ મુક્તપણે હલનચલન કરી શકતા હોય અને તે કે રીટર્ન સ્પ્રિન્ગ્સ યોગ્ય રીતે કામ કરે છે. (આંક. 46)

2. શ્રોટલ ટ્રિગર લૉકઆઉટને દબાવો અને ખાતરી કરો કે તેમ જ્યારે તેને છોડો ત્યારે તે તેના મૂળ સ્થાન પર પાછું ફરે છે. (આંક. 88)
3. ખાતરી કરો કે શ્રોટલ ટ્રિગર લૉકઆઉટ લૉક થાય જ્યારે નિષ્ક્રિય શ્રોટલ ટ્રિગર સ્થિતિમાં બંધ છે. (આંક. 89)
4. ઉત્પાદન શરૂ કરો અને પૂર્ણ શ્રોટલ લાગુ કરો.
5. શ્રોટલ ટ્રિગરને રીલિઝ કરો અને ખાતરી કરો કે સાં ચેન બંધ થાય છે અને સ્થિર રહે છે.



ચેતવણી: જો શ્રોટલ ટ્રિગર નિષ્ક્રિય સ્થિતિમાં હોય ત્યારે ચેન ફરતી હોય, તો તમારા સર્વિસિંગ ડીલર સાથે વાત કરો.

ચેન કેચરની તપાસ કરવા માટે

1. ખાતરી કરો કે ચેન કેચર પર કોઈ નુકસાની થઈ નથી.
2. ખાતરી કરો કે ચેન કેચર સ્થિર અને ઉત્પાદનની સાથે જોડેલ છે. (આંક. 26)

રાઈટ હેન્ડ ગાર્ડની તપાસ કરવા માટે

- ખાતરી કરો કે રાઈટ હેન્ડ ગાર્ડમાં નુકસાની થઈ નથી અને તે કે તેમાં તિરાડો જેવી કોઈ ખામીઓ નથી. (આંક. 27)

વાઈબ્રેશન રેમ્પિંગ સિસ્ટમની તપાસ કરવા માટે

1. ખાતરી કરો કે વાઈબ્રેશન રેમ્પિંગ એકમો પર કોઈ તિરાડો અથવા વિઝપતા નથી.
2. ખાતરી કરો કે વાઈબ્રેશન રેમ્પિંગ એકમો ઍજન એકમ અને હેન્ડલ એકમ સાથે બરાબર જોડાયેલ છે.

તમારા ઉત્પાદન પર વાઈબ્રેશન રેમ્પિંગ સિસ્ટમ ક્યાં છે તેના વિશેની માહિતી માટે ઉત્પાદનનું સર્વસામાન્ય નિરીક્ષણપુષ્ટ પર 54 નો સંદર્ભ લો.

સ્ટાર્ટ/સ્ટોપ સ્વિચની તપાસ કરવા માટે

1. ઍજન પ્રારંભ કરો
2. સ્ટોપ સ્થિતિમાં સ્ટાર્ટ/સ્ટોપ સ્વિચને પુશ કરો ઍજન બંધ હોવું આવશ્યક છે. (આંક. 28)

મફ્લરની તપાસ કરવા માટે



ચેતવણી: એવા ઉત્પાદનનો ઉપયોગ ન કરો કે જેમાં ખામીયુક્ત મફ્લર અથવા એક મફ્લર જ ખરાબ સ્થિતિમાં હોય.



ચેતવણી: જો મફ્લર પર સ્પાર્ક એરેસ્ટર મેશ ખૂટતી અથવા ખામીયુક્ત હોય તો ઉત્પાદનનો ઉપયોગ કરાવો નહીં.

1. નુકસાની અને ખામીઓ માટે મફ્લરની તપાસ કરો.
2. ખાતરી કરો કે મફ્લર ઉત્પાદન સાથે યોગ્ય રીતે જોડેલું છે. (આંક. 90)

- જો તમારા ઉત્પાદનમાં વિશિષ્ટ સ્પાર્ક અરેસ્ટર મેશ છે, તો સ્પાર્ક અરેસ્ટર મેશને સાપ્તાહિક સાફ કરો. (આંક. 91)
- ક્વિગ્રસ્ટ સ્પાર્ક અરેસ્ટર મેશ બદલો.



સાવધાની: જો સ્પાર્ક અરેસ્ટર મેશ અવરોધિત છે, તો ઉત્પાદન વધુ પડતું ગરમ થશે અને આ સિલેન્ડર અને પિસ્ટનને નુકસાન પહોંચાડશે.

નિષ્ક્રિય ઝડપ સ્કૂ (T) ને સમાયોજિત કરવા માટે

મૂળભૂત કાબોરિટરની એડજસ્ટમેન્ટ ફેક્ટરીમાં કરવામાં આવે છે. તમે નિષ્ક્રિય ઝડપની એડજસ્ટમેન્ટ કરી શકો છો પરંતુ વધુ ગોઠવણો માટે, તમારા સર્વિસિંગ ડીલરનો સંદર્ભ લો.

સ્પોર્ટ્સ દરમિયાન એન્જિનના ઘટકોને પૂરતી લુબ્રિકેશન આપવા માટે નિષ્ક્રિય ઝડપને ગોઠવો. નિષ્ક્રિય ઝડપને ભલામણ કરેલ નિષ્ક્રિય ઝડપમાં ગોઠવો. તકનીકી ડેટાબુક પર 70 નો સંદર્ભ લો.



સાવધાની: જો સાં ચેન નિષ્ક્રિય ઝડપે ફરે છે, તો નિષ્ક્રિય ઝડપ સ્કૂને ઘડિયાળની દિશામાં બંધ કરો જ્યાં સુધી સાં ચેન બંધ ન થાય.

- ઉત્પાદન શરૂ કરો.
- નિષ્ક્રિય ઝડપ સ્કૂ ઘડિયાળની દિશામાં ફેરવો જ્યાં સુધી સાં ચેન ફેરવવાનું શરૂ ન થાય ત્યાં સુધી.
- નિષ્ક્રિય ઝડપ સ્કૂ ઘડિયાળની દિશામાં ફેરવો જ્યાં સુધી સાં ચેન ફેરવવાનું બંધ ન થાય ત્યાં સુધી.

નોંધ: જ્યારે એન્જિન બંધી ક્ષિતિમાં યોગ્ય રીતે ચાલે છે ત્યારે નિષ્ક્રિય ઝડપ યોગ્ય રીતે સમાયોજિત કરેલ છે. નિષ્ક્રિય ગતિ એ ઝડપની નીચે પણ સુરક્ષિત લોવી જોઈએ જેના પર સાં ચેન ફેરવવાનું શરૂ થાય છે.



ચેતવણી: જો તમે નિષ્ક્રિય ઝડપ સ્કૂ ચાલુ કરો ત્યારે સાં ચેન બંધ થતું નથી, તો તમારા સર્વિસિંગ ડીલર સાથે વાત કરો. ઉત્પાદનને યોગ્ય રીતે સમાયોજિત ન કરો ત્યાં સુધી તેનો ઉપયોગ કરશો નહીં.

કાબોરિટર યોગ્ય રીતે સમાયોજિત છે કે નહિ તે તપાસ કરવા માટે

- ખાતરી કરો કે ઉત્પાદન યોગ્ય વેગ ક્ષમતાનું છે.
- ખાતરી કરો કે સાં ચેન નિષ્ક્રિય ગતિ પર ફરતું નથી.



સાવધાની: ખોટી એડજસ્ટમેન્ટ એન્જિનને નુકસાન પહોંચાડી શકે છે.

તૂટેલી અથવા ફાટેલી સ્ટાર્ટર રોપને બદલવા માટે

- સ્ટાર્ટર હાઉસિંગ માટે સ્કૂને ઢીલું કરવું
- સ્ટાર્ટર હાઉસિંગને દૂર કરો. (આંક. 92)
- લગભગ 30 સે.મી/12 માં સ્ટાર્ટર રોપને ખેંચો અને પુલી પર નોચમાં ઉપરનાં ભાગમાં મૂકો.
- પુલીને ધીમેથી પાછળની તરફ ફેરવો જેથી રીકોઈલ સ્પ્રિંગ રીલિઝ થઈ શકે. (આંક. 93)
- સેન્ટર સ્કૂ, પુલી (A) અને રીકોઈલ સ્પ્રિંગને દૂર કરો (B).



ચેતવણી: રીટન સ્પ્રિંગ અથવા સ્ટાર્ટર રોપ બદલતી વખતે કાળજી લેવી અત્યંત આવશ્યક છે. જ્યારે રીકોઈલ સ્પ્રિંગ તાણમાં હોય સ્ટાર્ટર હાઉસિંગમાં તે વીટાઈ જાય છે. જો તમે સાવચેત ન હોવ તો, તે દબાણથી બહાર ફેંકી શકે છે અને ઈજાનું કારણ બની શકે છે. સુરક્ષાત્મક ગ્લાસેસ અને સુરક્ષાત્મક ગ્લોઝનો ઉપયોગ કરો.

- હેન્ડલ અને પુલીથી વપરાયેલી સ્ટાર્ટર રોપ દૂર કરો.
- પુલી પર નવું સ્ટાર્ટર રોપ જોડો. સ્ટાર્ટર રોપની પુલી ફરતે લગભગ 3 વખત ફેરવો.
- પુલીને રીકોઈલ સ્પ્રિંગ સાથે કનેક્ટ કરો. રીકોઈલ સ્પ્રિંગનો છેડો પુલીમાં સંલગ્ન કરવો આવશ્યક છે.
- રીકોઈલ સ્પ્રિંગ, પુલી અને સેન્ટર સ્કૂ અસેમ્બલ કરો.
- સ્ટાર્ટર હાઉસિંગમાં લોલમાંથી અને સ્ટાર્ટર રોપ હેન્ડલની દ્વારા સ્ટાર્ટર રોપને ખેંચો.
- સ્ટાર્ટર રોપનાં છેડે મજબૂત ગાંઠ બંધો. (આંક. 94)

રીકોઈલ સ્પ્રિંગને ટાઈટ કરવા માટે

- પુલીના ખાંચામાં સ્ટાર્ટર રોપને મૂકો.
- સ્ટાર્ટર પુલીને લગભગ 2 વખત ઘડિયાળની દિશામાં ફેરવો.
- સ્ટાર્ટર રોપ હેન્ડલને ખેંચો અને પૂર્ણ સ્ટાર્ટર રોપને બહાર ખેંચો.
- તમારા અંગુઠાને પુલી પર રાખો.
- તમારા અંગુઠાને ખસેડો અને સ્ટાર્ટર રોપને રીલિઝ કરો.
- ખાતરી કરો કે સ્ટાર્ટર રોપ સંપૂર્ણપણે વિસ્તૃત થયા પછી તમે પુલી ½ વર્ગાંક ફેરવી શકો છો. (આંક. 95)

ઉત્પાદન પર સ્ટાર્ટર હાઉસિંગને અસેમ્બલ કરવા માટે

- સ્ટાર્ટર રોપને ખેંચો અને સ્ટાર્ટરને કેંકરની સામે મૂકો.
- ધીમેથી સ્ટાર્ટર રોપને રીલિઝ કરો જ્યાં સુધી પુલી પોલ્સ સાથે સંલગ્ન થઈ જાય ત્યાં સુધી.
- સ્ટાર્ટરને પકડી રાખતા સ્કૂને ટાઈટ કરો. (આંક. 96)

એર ફિલ્ટરને સાફ કરવા માટે

ગંદકી અને ધૂળથી એર ફિલ્ટરને નિયમિત રીતે સાફ કરો. આ કાબોરિટર મેલફંક્શનને, શરૂ થવામાં સમસ્યાઓ, એન્જિન પાવરને નુકસાન, એન્જિનનાં ભાગો ચઢાવવા અને ફ્યુલનાં સામાન્યથી વધુ વપરાશને અટકાવે છે.

- સિલેન્ડર કવર અને એર ફિલ્ટર દૂર કરો.
- પ્રશનો ઉપયોગ કરો અથવા એર ફિલ્ટરને સાફ કરો. તેને સંપૂર્ણપણે સાફ કરવા માટે ડિટર્જન્ટ અને પાણીનો ઉપયોગ કરો.

નોંધ: એર ફિલ્ટર જે લાંબા સમય માટે ઉપયોગ થાય છે તેને સંપૂર્ણપણે સાફ કરી શકતા નથી. એર ફિલ્ટરને નિયમિતપણે બદલો અને ખામીયુક્ત એર ફિલ્ટરને હંમેશા બદલો.

- એર ફિલ્ટર જોડો અને ખાતરી કરો કે ફિલ્ટર લોલરની સાથે ચુસ્તપણે બંધ ફરે છે. (આંક. 97)

નોંધ: વિભિન્ન કાર્યની સ્થિતિઓ, હવામાન અથવા હવામાનના કારણે, તમારા ઉત્પાદનનો ઉપયોગ વિભિન્ન પ્રકારના એર ફિલ્ટરથી થઈ શકે છે. વધુ માહિતી માટે તમારા સર્વિસિંગ ડીલર સાથે વાત કરો.

સ્પાર્ક પ્લગની તપાસ કરવા માટે



સાવધાની: ભલામણ કરેલ સ્પાર્ક પ્લગ ઉપયોગ કરો. *તકનીકી* ડેટાપુષ્ટ પર 70 નો સંદર્ભ લો. અયોગ્ય સ્પાર્ક પ્લગને કારણે ઉત્પાદનનું નુકસાન થઈ શકે છે.

- જો ઉત્પાદન શરૂ થવું અથવા ઓપરેટ કરવું સરળ નથી અથવા ઉત્પાદન નિષ્ક્રિય ઝડપે અયોગ્ય રીતે કાર્ય કરે છે, તો અનિચ્છનીય સામગ્રી માટે સ્પાર્ક પ્લગની તપાસ કરો. સ્પાર્ક પ્લગ ઈલેક્ટ્રોડ પર અનિચ્છનીય સામગ્રીનાં જોખમને ઘટાડવા માટે, આ પગલાંઓ ભરો:
 - ખાતરી કરો કે નિષ્ક્રિય ઝડપ યોગ્ય રીતે સમાયોજિત કરેલ છે.
 - ખાતરી કરો કે ક્યુઅલ મિશ્રણ યોગ્ય છે.
 - ખાતરી કરો કે એર ફિલ્ટર સાફ છે.
- જો સ્પાર્ક પ્લગ ગંદું હોય તો તેને સાફ કરો.
- ખાતરી કરો કે ઈલેક્ટ્રોડ ગેપ યોગ્ય છે. *તકનીકી* ડેટાપુષ્ટ પર 70નો સંદર્ભ લો. (આંક. 98)
- જો જરૂરિયાત હોય તો સ્પાર્ક પ્લગને માસિક અથવા વધુ વારંવાર રીતે બદલો.

સોં ચેનને ધાર કરવા માટે

ગાર્ડ બાર અને સોં ચેન વિશે માહિતી



ચેતવણી: જ્યારે તમે સોં ચેનનો ઉપયોગ કરો અથવા તેની જાળવણી કરો ત્યારે સુરક્ષાત્મક ગ્લોવ્ઝનો ઉપયોગ કરો. એક સોં ચેન જે ખસતી નથી તે ઈજાનું કારણ બની શકે છે.

ફાટેલી અથવા ક્ષતિગ્રસ્ત ગાર્ડ બારને બદલો અથવા ગાર્ડ બારની સાથે સોં ચેન અને સોં ચેન સંયોજન દ્વારા ભલામણ કરેલ છે Husqvarna. આ ઉત્પાદનનાં સૂચના સંકેતોને રાખવા જરૂરી છે. બદલીનાં બાર અને ચેન સંયોજનોનો જેની અમે ભલામણ કરીએ છીએ *એક્સસરીઝપુષ્ટ પર 71*, નો સંદર્ભ લો.

- ગાર્ડ બારની લંબાઈ, ઈંચ/સે.મી. ગાર્ડ બારની લંબાઈ વિશેની માહિતી સામાન્ય રીતે ગાર્ડ બારની આગળની તરફ મળશે.

(આંક. 99)

- બાર ટિપ સ્પ્રોકેટ પર દાંતાની સંખ્યા (T).

(આંક. 100)

- ચેન પિચ, ઈંચ. સોં ચેન ડ્રાઈવ લિંક્સ વચ્ચે અંતર બાર ટીપ સ્પ્રોકેટ અને ડ્રાઈવ સ્પ્રોકેટ પર દાંતાની અંતર સાથે સંરખિત હોવું આવશ્યક છે.

(આંક. 101)

- ડ્રાઈવ લિંક્સની સંખ્યા. ડ્રાઈવ લિંક્સની સંખ્યા ગાર્ડ બારની અનુસાર નક્કી કરવામાં આવે છે.

(આંક. 102)

- બાર યુવ પલોગાર્ડ, ઈંચ/મી.મી. ગાર્ડ બારમાં યુવ પલોગાર્ડ ચેન ડ્રાઈવ લિંક્સની પલોગાર્ડ જેટલી જ હોવી આવશ્યક છે.

(આંક. 103)

- ચેન ઓઈલ હોલ અને ચેન ટેન્શનર માટેનું હોલ. ગાર્ડ બાર ઉત્પાદન સાથે સંરખિત હોવું આવશ્યક છે.

(આંક. 104)

- ડ્રાઈવ લિંક પલોગાર્ડ, મી.મી/ઈંચ.

(આંક. 105)

કટર્સની ધાર કેવી રીતે કરવું તે વિશેની સામાન્ય માહિતી

બુક્ટી સોં ચેનનો ઉપયોગ ન કરો. જો સોં ચેન બુક્ટી છે, તો તમારે ગાર્ડ બારને લાકડા દ્વારા દબાવવા માટે વધુ દબાવવા લાગુ કરવું આવશ્યક છે. જો સોં ચેન ખૂબ જ બુક્ટી છે, તો ત્યાં કોઈ લાકડાની ચિપ્સ નહિ પરંતુ સાંડસ્ટ હશે.

તીક્ણ સોં ચેન લાકડાની દ્વારા તોડે છે અને લાકડાની ચિપ્સ લાંબા અને જાડા બને છે.

કટ્ટિંગ દાંતા (અ) અને ઊંડાણ ગેજ સેટિંગ (બ) એકસાથે સોં ચેનનાં કટ્ટિંગ ભાગ બનાવે છે, કટ્ટર. બંને વચ્ચેની ઊંચાઈમાં તફાવત કટ્ટિંગને ઊંડાઈ આપે છે (ઊંડાણ ગેજ સેટિંગનું).

(આંક. 106)

જ્યારે તમે કટ્ટરને તીક્ણ કરો છો, તો નીચેનાં વિશે વિચારો

- ફિલિંગ અંગલ.

(આંક. 107)

- કટ્ટિંગ અંગલ.

(આંક. 108)

- ફાઈલનું સ્થાન.

(આંક. 109)

- રાઉન્ડ ફાઈલનો વ્યાસ.

(આંક. 110)

યોગ્ય સાધન વિના સોં ચેનને બરાબર ધાર કરવી સરળ નથી. ઉપયોગ Husqvarna ફાઈલ ગેજ આ તમને મહત્તમ કટ્ટિંગ પ્રદર્શન અને ન્યૂનતમ કિકબેક જોખમ રાખવા માટે મદદ કરશે.



ચેતવણી: જો તમે ધાર કરવા માટેની સૂચનાઓનું પાલન ન કરો તો કિકબેકનું દબાવવા ઘણું વધે છે.

નોંધ: સોં ચેનની ધાર કરવા વિશેની માહિતી માટે *સોં ચેનને ધાર કરવા માટેપુષ્ટ પર 67*નો સંદર્ભ લો.

કટર્સની ધાર કરવા માટે

- કટ્ટિંગ દાંતાને ધાર કરવા માટે રાઉન્ડ ફાઈલ અને ફાઈલ ગેજનો ઉપયોગ કરો. (આંક. 111)

નોંધ: તે ફાઈલ અને ગેજ વિશેની માહિતી માટે *એક્સસરીઝપુષ્ટ પર 71* નો સંદર્ભ લો. Husqvarna તમારા સોં ચેન માટે ભલામણ કરે છે.

- કટ્ટર પર ફાઈલ ગેજને યોગ્ય રીતે લાગુ કરો. ફાઈલ ગેજ સાથે પૂરી પાડવામાં આવેલ સૂચનાનો સંદર્ભ લો.
- કટ્ટિંગ દાંતાનાં આંતરિક અને બાહ્ય બાજુ ફાઈલથી ખસેડો. પુલ સ્ટ્રોક પર દબાવવાને ઘટાડો છે. (આંક. 112)
- કટ્ટિંગ દાંતાનાં એક તરફથી સામગ્રીને દૂર કરો.
- ઉત્પાદનને બીજી તરફ ફેરવો અને સામગ્રી દૂર કરો.
- ખાતરી કરો કે બધા કટ્ટિંગ દાંતા સમાન લંબાઈની છે.

ઊંડાણ ગેજ સેટિંગને કેવી રીતે સમાયોજિત કરવું તેની વિશેની સામાન્ય સૂચનાઓ

જ્યારે તમે કટ્ટિંગ દાંતા (A) ને તીક્ણ કરો છો ત્યારે ઊંડાઈ ગેજ સેટિંગ (C) ઘટે છે. મહત્તમ કટ્ટિંગ પ્રદર્શનને રાખવા માટે તમારે ભલામણ ઊંડા ગેજ સેટિંગ પ્રાપ્ત કરવા માટે ઊંડા ગેજ (B) માંથી ફાઈલિંગ સામગ્રીને દૂર કરવી આવશ્યક છે. તમારા સોં ચેન માટે યોગ્ય ઊંડાણ ગેજ સેટિંગ કેવી રીતે પ્રાપ્ત કરવી તેની વિશેની સૂચનાઓ માટે *એક્સસરીઝપુષ્ટ પર 71* જુઓ.



વેતવણી: જો ઊંડાણ ગેજ સેટિંગ ખૂબ વિશાળ હોય તો ક્રિકેટનું જોખમ વધી જાય છે!

ઊંડાણ ગેજ સેટિંગને સમાયોજિત કરવા માટે

ઊંડાણ ગેજ સેટિંગ અથવા કટસની ધાર કરતાં પહેલાં, નો સંદર્ભ લેવા માટે, *કટસની ધાર કરવા માટેપુષ્ટ પર 67*, ની સૂચનાઓ. અમે તમને દરેક ત્રીજા આપરેશનની પછી ઊંડાણ માપવાની સેટિંગને સમાયોજિત કરવાની ભલામણ કરીએ છીએ જેથી તમે કટિંગ દાંતને વધુ ધારદાર કરી શકો.

અમે ભલામણ કરીએ છીએ કે તમે યોગ્ય ઊંડાણ ગેજ સેટિંગ મેળવવા અને ઊંડાઈ ગેજ બેવેલ માટે અમારા ઊંડાણ ગેજ ઉપકરણનો ઉપયોગ કરો.

(આંક. 114)

1. ઊંડાણ ગેજ સેટિંગને સમાયોજિત કરવા માટે સપાટ ફાઈલ અને એક ઊંડાણ ગેજનો ઉપયોગ કરો. માત્ર ઉપયોગ **Husqvarna** ઊંડાણ ગેજ ઉપકરણ મેળવવા અને ઊંડાઈ ગેજ બેવેલ માટે અમારા ઊંડાણ ગેજ ઉપકરણનો ઉપયોગ કરો.
2. ઊંડાણ ગેજ ઉપકરણને સોં ચેન પર મૂકો.

નોંધ: ઉપકરણનો ઉપયોગ કેવી રીતે કરવો તે વિશે વધુ માહિતી માટે ઊંડાણ ગેજ ઉપકરણના પેકેજને જુઓ.

3. ઊંડાણ ગેજ સાંધન મારફતે વિસ્તરેલી ઊંડાઈ ગેજના ભાગને દૂર કરવા માટે ફેલેટ ફાઈલનો ઉપયોગ કરો. (આંક. 115)

સોં ચેનનાં તાણને સમાયોજિત કરવા માટે



વેતવણી: ગાર્ડ બારથી સોં ચેન સાથે અયોગ્ય તણવા આવી શકે છે અને ગંભીર ઈજા અથવા મૃત્યુનું કારણ બની શકે છે.

સોં ચેનનો તમે ઉપયોગ કરો ત્યારે તે વધુ લાંબી બને છે. નિયમિત રીતે સોં ચેનને ગોઠવો.

1. બારનાં નટને ઢીલા કરો જે ક્લચ ક્વર/ચેન બ્રેકને પકડે છે. કોમ્પ્રિનેશન રેન્ચનો ઉપયોગ કરો. (આંક. 116)

નોંધ: કેટલાંક મોડેલોમાં માત્ર એક બાર નટ છે.

2. બાર નટને હાથ દ્વારા જેટલું કરી શકો તેટલું ટાઈટ કરો.
3. ગાર્ડ બારનાં આગળના ભાગને આગળ ધપાવો અને ચેન ટ્રેન્શનિંગને લગતા સ્ક્રૂને ફેરવો. કોમ્પ્રિનેશન રેન્ચનો ઉપયોગ કરો.
4. ગાર્ડ બારની સામે ટાઈટ ન થાય ત્યાં સુધી સોં ચેનને ચુસ્ત કરો પરંતુ હજી પણ સરળતાથી ખસેડી શકો છો. (આંક. 117)
5. કોમ્પ્રિનેશન રેન્ચનો ઉપયોગ કરીને બાર નટને ટાઈટ કરો અને તે જ સમયે ગાર્ડ બારનો આગળનો ભાગ ઉઠાવો. (આંક. 118)
6. ખાતરી કરો કે તમે સોં ચેનને લાથથી મુક્તપણે ગોળ ફેરવી શકો છો અને તે કે બારની અંદરની બાજુએ તે ઢીલી નથી. (આંક. 119)

નોંધ: તમારા ઉત્પાદન પર ચેન તણાવ સ્ક્રૂની સ્થિતિ માટે ઉત્પાદનનું સર્વેસામાન્ય નિરીક્ષણપુષ્ટ પર 54 નો સંદર્ભ લો.

સોં ચેન બુલ્કિંગને તપાસવા માટે

1. ઉત્પાદન શરૂ કરો અને તેને ¼ પ્રોટલ પર આપરેટ કરો. આછા રંગની સપાટી ઉપર બારને લગભગ 20 સેમી/8 પકડી રાખો.

2. જો સોં ચેન બુલ્કિંગને યોગ્ય છે, તો તમે 1 મિનિટ પછી સપાટી પર ઓઈલની સ્પષ્ટ રેખા જોશો. (આંક. 120)
3. જો સોં ચેન બુલ્કિંગને યોગ્ય રીતે આપરેટ કરતું નથી, તો ગાર્ડ બારની તપાસ કરો. સૂચનાઓ માટે *ગાર્ડ બારની તપાસ કરવા માટેપુષ્ટ પર 68* નો સંદર્ભ લો. જો જાળવણી પગલાંઓ મદદ નથી કરતાં તો તમારા સર્વિસિંગ ડીલર સાથે વાત કરો.

સ્પર સ્પ્રોકેટની તપાસ કરવા માટે

ક્લચ ડ્રમમાં સ્પર સ્પ્રોકેટ છે જે ક્લચ ડ્રમ પર વેલ્ડ કરવામાં આવે છે.

(આંક. 121)

- સ્પર સ્પ્રોકેટ પર વિચરની ઊંચીની નિયમિત તપાસ કરો. જો ખૂબ વધારે વિચર હોય તો સ્પર સ્પ્રોકેટ સાથે ક્લચ ડ્રમને બદલો.

કટિંગ સાંધનને તપાસવા માટે

1. ખાતરી કરો કે રિવેટ્સ અને લિંક્સમાં કોઈ તિરાડ નથી અને કોઈ રિવેટ્સ ઢીલું નથી. જો જરૂરી હોય તો બદલો. (આંક. 122)
2. ખાતરી કરો કે સોં ચેનને વાળવું સરળ છે. જો તે સાખત છે તો સોં ચેન બદલો.
3. રિવેટ્સ અને લિંક્સ ફાટેલી છે કે કેમ તે ચકાસવા માટે નવી સોં ચેઈન સાથે સોં ચેનની સરખામણી કરો.
4. કટિંગ દાંતનો સોથી લાંબો ભાગ 4 મીમી/ 0.16 ઈંચ કરતા ઓછો હોય ત્યારે સોં ચેનને બદલો. કટર પર તિરાડ હોય તો પણ સોં ચેનને બદલો. (આંક. 123)

ગાર્ડ બારની તપાસ કરવા માટે

1. ખાતરી કરો કે ઓઈલ ચેનલ અવરોધિત નથી. જો જરૂરી હોય તો સાફ કરો. (આંક. 124)
2. ગાર્ડ બારની કિનારે ક્રાટ હોય તો તપાસ કરો. ફાઈલનો ઉપયોગ કરીને ક્રાટ દૂર કરો. (આંક. 125)
3. ગાર્ડ બારમાં ચૂવ સાફ કરો. (આંક. 126)
4. ગાર્ડ બારમાં ચૂવ વેર માટે તપાસ કરો. જો જરૂરી હોય તો ગાર્ડ બારને બદલો. (આંક. 127)
5. જો માર્ગદર્શિકા બારની ટીપ રફ હોય અથવા ખૂબ ફાટેલી હોય તો તપાસો (આંક. 128)
6. ખાતરી કે બાર ટિપ સ્પ્રોકેટ મુક્ત પણ ફેરે છે અને તે કે બાર ટિપ સ્પ્રોકેટમાં લ્યુબ્રિકેટિંગ લોલ અવરોધિત થયું નથી. જો જરૂરી હોય તો તેને સાફ કરો અને લ્યુબ્રિકેટ કરો. (આંક. 129)
7. તમારા જીવનચક્રને વધારવા માટે દરરોજ ગાર્ડ બાર ચાલુ કરો. (આંક. 130)

ફ્યુઅલ ટેંક અને ચેઈન ઓઈલ ટેંક પર જાળવણી કરવા

- ફ્યુઅલ અને ચેન ઓઈલ ટેંકને નિયમિતપણે સાફ અને ડ્રેન કરો.
- જો જરૂરિયાત હોય તો ફ્યુઅલ ટેંકને વાર્ષિક અથવા વધુ વારંવાર રીતે બદલો.



સાવધાની: ટેંકમાં દૂષિતતા માલવકુંશનનું કારણ બને છે.

ફૂલિંગ સિસ્ટમને સાફ કરવા માટે

ફૂલિંગ સિસ્ટમ એંજન તાપમાનને નીચું રાખે છે. ફૂલિંગ સિસ્ટમ સ્ટાર્ટર (A), એર ગાર્ડ પ્લેટ (B), ફ્લાયવ્હીલ પરનાં પાવ્લસ (C), સિલિન્ડર પર ફૂલિંગ પાંખો (D), અને સિલિન્ડર કવર (E) પરનાં ફૂલિંગનો સમાવેશ થાય છે.

(આંક. 131)

- જો જરૂરિયાત હોય તો કૂલિંગ સિસ્ટમને પ્રથમથી સાપ્તાહિક અથવા વારંવાર સાફ કરો.
- ખાતરી કરો કે કૂલિંગ સિસ્ટમ ગંદી અથવા અવરોધિત નથી.



સાવધાની: ગંદી અથવા અવરોધિત કૂલિંગ સિસ્ટમ ઉત્પાદનને ખૂબ જ ગરમ કરી શકે છે, જે ઉત્પાદનને નુકસાન પહોંચાડી શકે છે.

સમસ્યાનિવારણ

ઑજન શરુ થતું નથી

ઉત્પાદન ભાગ જેની તપાસણી કરવાની છે	સંભવિત કારણ	ક્રિયા
સ્ટાર્ટર પાઉલ્સ	સ્ટાર્ટર પાઉલ્સ અવરોધિત છે.	સ્ટાર્ટર પાઉલ્સ સમાયોજિત કરો અથવા બદલો. પાઉલ્સની આસપાસ સાફ કરો. એક માન્ય સર્વિસ વર્કશોપમાં વાત કરો.
ફ્યુઅલ ટેંક	ખોટા પ્રકારનું ફ્યુઅલ. ફ્યુઅલ ટેંક ચેન ઓઈલથી ભરેલ છે.	ફ્યુઅલ ટેંક ખાલી કરીને સાચા પ્રકારના ફ્યુઅલ સાથે ભરો. જો તમે ઉત્પાદનને શરુ કરવાની પ્રયાસ કરેલ છે, તો તમારા સર્વિસિંગ ડીલર સાથે વાત કરો. જો તમે ઉત્પાદનને શરુ કરવાનો પ્રયાસ કરેલ નથી, તો ફ્યુઅલ ટેંક ખાલી કરો.
ઈજિનશન, કોઈ સ્પાર્ક નથી	સ્પાર્ક પ્લગ ગંદા અથવા ભીના છે. ઈલેક્ટ્રોડ ગેપ અયોગ્ય છે.	ખાતરી કરો કે સ્પાર્ક પ્લગ સુકુ અને સાફ છે. સ્પાર્ક પ્લગ સાફ કરો. ખાતરી કરો કે ઈલેક્ટ્રોડ ગેપ અને સ્પાર્ક પ્લગ યોગ્ય છે, અને તે યોગ્ય સ્પાર્ક પ્લગ પ્રકાર ભલામણ કરેલ અથવા સમકક્ષ છે. યોગ્ય ઈલેક્ટ્રોડ ગેપ માટે <i>તકનીકી ડેટાબુક પર 70</i> નો સંદર્ભ લો.
સ્પાર્ક પ્લગ અને સિલેન્ડર	સ્પાર્ક પ્લગ ઢીલું છે. ઈજિનશન પછી સંપૂર્ણ ચોક્કસ પુનરાવર્તિત શરુ થવાને કારણે ઑજન પાણીથી ભરાઈ જાય છે.	સ્પાર્ક પ્લગ ટાઈટ કરો. સ્પાર્ક પ્લગ દૂર કરો અને સાફ કરો. તમારા તરફથી સ્પાર્ક પ્લગ ઢીલ સાથે ઉત્પાદનને તેની બાજુ પર મૂકો. સ્ટાર્ટર રોપ હેન્ડલ 6-8 વખત ખેંચો. સ્પાર્ક પ્લગને અસેમ્બલ કરો અને ઉત્પાદન શરુ કરો. ઉત્પાદનને શરુ કરવા માટે પુષ્ટ પર 60 નો સંદર્ભ લો.

ઑજન શરુ થાય છે પરંતુ ફરીથી બંધ થાય છે

ઉત્પાદન ભાગ જેની તપાસણી કરવાની છે	સંભવિત કારણ	ક્રિયા
ફ્યુઅલ ટેંક	ખોટા પ્રકારનું ફ્યુઅલ.	ફ્યુઅલ ટેંક ખાલી કરીને સાચા પ્રકારના ફ્યુઅલ સાથે ભરો.
કાબોરિટર	નિષ્ક્રિય ઝડપ યોગ્ય નથી.	તમારા સર્વિસિંગ ડીલર સાથે વાત કરો.
એર ફિલ્ટર	ચોટિલ એર ફિલ્ટર.	એર ફિલ્ટર સાફ કરો અથવા બદલો.
ફ્યુઅલ ફિલ્ટર	ચોટિલ ફ્યુઅલ ફિલ્ટર.	ફ્યુઅલ ફિલ્ટર બદલો.

પરિવહન અને સંગ્રહ

- ઉત્પાદન અને કુચુઅલનો સંગ્રહ અને પરિવહન માટે, ખાતરી કરો કે ત્યાં કોઈ લીક્સ અથવા ધૂમાડો નથી. સ્પર્કો અથવા જ્વાળા, ઉદાહરણ માટે ઈલેક્ટ્રિક ઉપકરણ અથવા બોઈલરથી, આગ લાગવાનું શરુ થઈ શકે છે.
- કુચુઅલનું સંગ્રહ અને પરિવહન માટે હંમેશા માન્ય કન્ટેનરનો ઉપયોગ કરો.
- પરિવહન પહેલાં અથવા લાંબા ગાળાની સંગ્રહ પહેલાં કુચુઅલ ટેક અને ચેન ઓઈલ ટ્રાંકીને ખાલી કરો. લાગુ પડતી નિકાલ સ્થાન પર કુચુઅલ અને ચેન ઓઈલને કાઢી નાખો.
- ઈજઓ અથવા ઉત્પાદનને નુકસાન પહોંચાડવા માટે ઉત્પાદન પર પરિવહન ગાર્ડનો ઉપયોગ કરો. સાં ચેન જે ફરી નથી શકતી તે ગંભીર ઈજઓ પણ કરી શકે છે.
- સ્પાર્ક પ્લગથી સ્પાર્ક પ્લગ કેપ દૂર કરો અને ચેન બ્રેકને સંલગ્ન કરો.
- પરિવહન દરમિયાન ઉત્પાદનને સુરક્ષિત રીતે જોડો.

લાંબા ગાળાના સંગ્રહ માટે તમારા ઉત્પાદનને તૈયાર કરવા માટે

- ગાર્ડ બારમાં જોયેલી ચેન અને ચૂવને કાઢી નાખો અને સાફ કરો.
- પરિવહન ગાર્ડ જોડો.
- ઉત્પાદન સાફ કરો. સૂચનાઓ માટે *સારસંભાળપુષ્ટ* પર 64 નો સંદર્ભ લો.
- ઉત્પાદનની સંપૂર્ણ સર્વિસિંગ કરો.



સાવધાની: જો તમે સાં ચેન અને ગાર્ડ બારને સાફ કરવામાં આવતી ન હોય, તો તે સખત અથવા અવરોધિત થઈ શકે છે.

તકનીકી ડેટા

	Husqvama 120	Husqvama 125
એંજન		
સિલેંડર ડિસ્પ્લેસમેન્ટ, cm ³	35	40
નિષ્ક્રિય ગતિ, rpm	2700-3300	2700-3300
મહત્તમ એંજન પાવર એસીસી. ISO 7293, kW/hp @ rpm	1.44/1.93 @ 9000	1.52/2.04 @ 9000
ઈંજિનશન સિસ્ટમ⁹		
સ્પાર્ક પ્લગ	ટોચે CMR7H	ટોચે CMR7H
ઈલેક્ટ્રોડ ગેપ, મીમી/ઈંચ	0,6/0.024	0,6/0.024
કુચુઅલ અને બુથિફ્રેશન સિસ્ટમ		
કુચુઅલ ટેકની ક્ષમતા, લીટર/સેમી ³	0,25/250	0,25/250
ઓઈલ ટેકની ક્ષમતા, લીટર/સેમી ³	0,15/150	0,15/150
ઓઈલ પમ્પનો પ્રકાર	સ્વચલિત	સ્વચલિત
વજન		
વજન, કિગ્રા	4.4	4.6
ઘોંઘાટ એમિશન-સ¹⁰		
ધ્વનિ પાવર સ્તર, માપેલ dB(એ)	109	105
ધ્વનિ પાવર સ્તર, ગેરિટીડ L _{WA} dB(A)	111	108
ધ્વનિ સ્તર¹¹		

⁹ હંમેશા ભલામણ કરેલ સ્પાર્ક પ્લગ પ્રકારનો ઉપયોગ કરો! ખોટા સ્પાર્ક પ્લગનો ઉપયોગ પિસ્ટન/સિલેંડરને નુકસાન પહોંચાડી શકે છે.

¹⁰ EC ડાયરેક્ટીવ 2000/14/EC સાથે અનુરૂપતા મુજબ પર્યાવરણમાં ઘોંઘાટ એમિશન-સ ધ્વનિ પાવર (L_{WA}) તરીકે માપવામાં આવે છે.

¹¹ ISO 22868 અનુસાર, સમકક્ષ ધ્વનિ દબાણ સ્તરની ગણના, વિભિન્ન કાર્યની સ્થિતિઓ હેઠળ અલગ અલગ ધ્વનિ દબાણ સ્તરો માટે કુલ ટાર્ગેટ-વેઈટેડ ઊર્જા તરીકે કરવામાં આવે છે. સમકક્ષ ધ્વનિ દબાણ સ્તર માટે લાક્ષણિક આંકડાકીય વિશ્લેષ, 2.5 dB (A) નું પ્રમાણભૂત વિચલન છે.

	Husqvarna 120	Husqvarna 125
ઓપરેટરનાં કાન પર સમાન ધ્વનિ દબાણનું સ્તર, dB(એ)	99	99
સમકક્ષ વાર્થબ્રેશન સ્તર, એક l_{veq}^{12}		
ફૂંટ હેન્ડલ, m/s^2	6.7	6.7
રીઅર હેન્ડલ, m/s^2	5.8	5.8
સૌ ચેન/ગાર્ડ બાર		
બારની માનક લંબાઈ, cm/in	35/14	40/16
ભલામણ કરેલ બારની લંબાઈ, cm/in	35-40/14-16	40-45/16-18
ઉપયોગી કાપવાની લંબાઈ, cm/in	33-38/13-15	38-43/15-17
પીચ, mm/in	9.52 / 3/8	9.52 / 3/8
ડ્રાઈવ લિંક્સની જાડાઈ, mm/in	1,3/0.05	1,3/0.05
ડ્રાઈવ સ્પ્રોકેટનો પ્રકાર/દાંતાની સંખ્યા	૨૫૨/6	૨૫૨/6
સૌ ચેનની ગતિ 133% પર મહત્તમ એક્ઝન પાવર ઝડપ, m/s.	22.9	22.9

એક્સેસરીઝ

કટિંગ સાધનની ભલામણ કરેલ છે

ચેનસૌ મોડલ્સ Husqvarna 120, 125 સુરક્ષા માટે મૂલ્યાંકન કરવામાં આવ્યું છે EN ISO 11681-1:2011 (વન માટે મશીનરી - પોટેબલ ચેનસૌ સુરક્ષાની જરૂરિયાતો અને પરીક્ષણ) અને નીચેની સૂચિબદ્ધ ગાર્ડ બારથી સુસજ્જ જ્યારે સુરક્ષા જરૂરિયાતોને પૂર્ણ કરે છે અને સૌ ચેન સંયોજનો જોયા છે.

ઓછું કિકબેક સૌ ચેન

ઓછું કિકબેક સૌ ચેન તરીકે ઓળખાતી સૌ ચેનમાં, ઉલ્લેખિત ઓછું કિકબેક જરૂરિયાતને સ્પષ્ટ કરે છે ANSI B175.1-2012.

કિકબેક અને ગાર્ડ બાર નોઝ ત્રિજ્યા

સ્પ્રોકેટ નોઝ બાર માટે નોઝ ત્રિજ્યા દાંતાની સંખ્યા દ્વારા ઉલ્લેખિત છે, જેમ કે 10T. મજબૂત ગાર્ડ બાર માટે નોઝ ત્રિજ્યા નોઝ ત્રિજ્યાના પરિમાણ દ્વારા ઉલ્લેખિત છે. આપેલ ગાર્ડ બારની લંબાઈ માટે, તમે ગાર્ડ બારનો ઉપયોગ નાની ત્રિજ્યા સાથે કરી શકો છો.

નોંધ: ઉપયોગક્ષમ કટિંગ લંબાઈ સામાન્ય રીતે સામાન્ય ગાર્ડ બારની લંબાઈ કરતાં 1 ઓછી છે.





ગાર્ડ બાર				સૌ ચેન		
લંબાઈ, ઈંચ/સેમી	પિચ, ઈંચ	ગેજ, ઈંચ/મીમી	મહત્તમ નોઝ ત્રિજ્યા	પ્રકાર	લંબાઈ, ડ્રાઈવ લિંક્સ (નં.)	ઓછું કિકબેક
14/36	3/8	0,050/1.3	9T	H37, S93G	52	હા
16/41					56	
18/46					62	

ફિલિંગ સાધનો અને ફિલિંગ એંગલ

ઉપયોગ કરો Husqvarna સૌ ચેનને ધાર કરવા માટે ફાઈલ ગેજ. એક Husqvarna ફાઈલ ગેજ ખાતરી કરે છે કે તમે યોગ્ય ફિલિંગ એંગલ મેળવી છે. પાંદે ક્રમોક નીચે કોષ્ટકમાં આપવામાં આવે છે.

જો તમને ખાતરી ન હોય કે તમારા ઉત્પાદન પર સૌ ચેનનો પ્રકારને કેવી રીતે ઓળખવું, તો સંદર્ભ લો www.husqvarna.com વધુ માહિતી માટે.

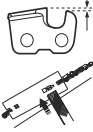
¹² ISO 22867 અનુસાર, સમકક્ષ વાર્થબ્રેશન સ્તરની ગણના, વિભિન્ન કાર્યની સ્થિતિઓ હેઠળ વાર્થબ્રેશન સ્તરો માટે કુલ ટાર્મ-વેઈટેડ ગ્રેજી તરીકે કરવામાં આવે છે. સમકક્ષ વાર્થબ્રેશન સ્તર માટેના અહેવાલિત ડેટામાં 1.5 m/s^2 નું એક લાક્ષણિક આંકડાકીય વિક્ષેપ (પ્રમાણભૂત વિચલન) છે.

					
H37, S93G	4.0 મીમી / 5/32 ઇંચ	505 24 37-01	0.65 મીમી / 0.025 ઇંચ	30°	80°

EC સમાનતાની ઘોષણા

Husqvarna AB, SE-561 82 Huskvarna, Sweden, ટેલીફોન:
+46-36-146500, અકમાત્ર જવાબદારી હેઠળ ઘોષણા કરે છે કે વન સેવા
માટે ચેન સોં Husqvarna 120, 125 2017 ના સીરિયલ નંબર્સ અને
પછીથી (વર્ષ છે ત્યારબાદ સિરિયલ નંબર સાથે ટાઈપ પ્લેટ પર સાદા
લખાણમાં સ્પષ્ટ રીતે જણાવ્યું છે) ની જરૂરિયાતોને અનુરૂપ છે કાઉન્સિલનાં
માર્ગદર્શન:

- 17 મે, 2006 નાં રોજ "મશીનરીથી સંબંધિત" **2006/42/EC**.
- ફેબ્રુઆરી 26, 2014 "ઇલેક્ટ્રોમેગ્નેટિક સુસંગતતાથી સંબંધિત"
2014/30/EU.
- 8 મે, 2000 નાં રોજ "પર્યાવરણમાં ઘોંઘાટ એમિશન્સ સંબંધિત"
2000/14/EC.

ઉપરોક્ત નિર્દેશકના જોડાણ V મુજબ સંવાદ આકારણી પ્રક્રિયા ઉપયોગમાં
લેવાઈ છે. નીચે આપેલા ધોરણો લાગુ કરવામાં આવ્યાં છે: EN ISO
11681-1:2011, EN ISO 14982:2009, CISPR 12:2013

સૂચિત કરવામાં આવેલ સંસ્થા: TÜV Rheinland LGA Products
GmbH, Tillystrasse 2, D-90431 Nuernberg, Germany,
0197, દ્વારા ઇલેક્ટ્રિક પ્રકાર પરીક્ષણ મશીનરી ડિસ્ક્રીવના
(2006/42/EC) લેખ 12, પોઈન્ટ 3b મુજબ હાથ ધરવામાં આવી છે.
પરિપત્ર IX અનુસાર EC પ્રકાર પરીક્ષણ માટે પ્રમાણિત, તેની સંખ્યા છે: **BM
50387999**.

ઘોંઘાટ એમિશન્સ લગતી માહિતી માટે, *તકનીકી ડેટાપુષ્ટ પર 70*નો સંદર્ભ લો.

પૂરી પાડવામાં આવતી ચેનસોં એ ઉદાહરણને અનુરૂપ છે કે જે EC પ્રકારનું
પરીક્ષણ કરાવે છે.

Huskvarna, Sweden, 2020-08-25



Pär Martinsson, ડેવલપમેન્ટ મેનેજર (Husqvarna AB ના અધિકૃત
પ્રતિનિધિ અને ટેકનિકલ દસ્તાવેજો માટે જવાબદાર.)

विषय-सूची

परिचय.....	74	ट्रंसपोर्टेशन और स्टोरेज.....	92
सुरक्षा.....	75	अपने उत्पाद को लंबे समय तक स्टोर करने हेतु तैयार करना.....	92
असंबल करना.....	79	तकनीकी डेटा.....	92
संचालन.....	79	उपकरण.....	93
रखरखाव.....	85	EC की अनुरूपता संबंधी घोषणा.....	95
समस्या का निवारण.....	91		

परिचय

इस्तेमाल का उद्देश्य

इस उत्पाद को लकड़ी काटने के उद्देश्य से बनाया गया है।

नोट: राष्ट्रीय अधिनियम यह उत्पाद चलाने से जुड़ी सीमा तय कर सकते हैं।

उत्पाद का संक्षिप्त विवरण

(आकृति. 1)

1. सिलेंडर कवर
2. स्पार्क प्लग और स्पार्क प्लग कैप
3. चालू/बंद करने का स्विच
4. रियर हैंडल
5. एयर फ़िल्टर
6. ईंधन टैंक
7. चैन ऑइल टैंक
8. स्टार्टर रोप हैंडल
9. स्टार्टर हाउसिंग
10. चैन ब्रेक और फ्रंट हैंड गार्ड
11. फ्रंट हैंडल
12. एयर पर्ज बल्ब
13. थॉटल ट्रिगर लॉकआउट
14. दाईं ओर का गार्ड
15. क्लच कवर
16. चैन कसने का स्क्रू
17. ब्रेक बैंड
18. चैन कैचर
19. कंपनी ड्रैपिंग सिस्टम
20. सॉ चैन
21. गाइड बार
22. बार टिप स्प्रॉकेट
23. ट्रॉसपोर्ट गार्ड
24. ऑपरेटर का मैनुअल
25. कॉम्बिनेशन रिंच
26. मफलर
27. कार्बुरेटर एडजस्ट करने के स्क्रू
28. थॉटल ट्रिगर
29. जानकारी और चेतावनी डेकल

उत्पाद का वर्णन

Husqvarna 120, 125 कम्बस्चन इंजन वाला एक चेनसॉ मॉडल है।

हम मशीन चलाने के दौरान आपकी सुरक्षा और दक्षता को बढ़ाने की दिशा में लगातार काम कर रहे हैं। अधिक जानकारी के लिए अपने सर्विसिंग डीलर से बात करें।

30. उत्पाद और सीरियल नंबर प्लेट

31. स्टार्टर रिमाइंडर डीकल

32. कटाई दिशा चिह्न

उत्पाद पर बने प्रतीक

(आकृति. 2) सावधान रहें और उत्पाद का उपयोग सही ढंग से करें। यह उत्पाद इसे चलाने वाले या किसी दूसरे व्यक्ति के लिए गंभीर चोट या मौत की वजह बन सकती है।

(आकृति. 3) ऑपरेटर का मैनुअल ध्यान से पढ़ें और यह सुनिश्चित करें कि आपने इस उत्पाद का इस्तेमाल करने से पहले इसके निर्देशों को समझ लिया है।

(आकृति. 4) हमेशा स्वीकृत सुरक्षात्मक हेलमेट, कान की सुरक्षा वाले उपकरण और आंख की सुरक्षा वाले उपकरण पहनें।

(आकृति. 5) उत्पाद चलाने के लिए दोनों हाथों का इस्तेमाल करें।

(आकृति. 6) गाइड बार टिप को किसी वस्तु को छूने से बचाएं।

(आकृति. 7) उत्पाद को केवल एक हाथ से न चलाएं।

(आकृति. 8) चेतावनी! जब गाइड बार टिप किसी वस्तु को छूता है तब झटका लग सकता है। झटके में एक बहुत ही तेज उल्टी प्रतिक्रिया होती है, जो गाइड बार को ऊपर की तरफ और चलाने वाले की ओर फेंकती है। इससे गंभीर चोट लग सकती है।

(आकृति. 9) यह उत्पाद EC के लागू निर्देशों का पालन करता है।

- (आकृति. 10) इससे पर्यावरण में होने वाले शोर का स्तर EC के लागू निर्देशों के मुताबिक है। उत्पाद से निकलने वाले शोर के बारे में जानकारी तकनीकी डेटापृष्ठ पर 92 में और लेबल पर दी गई है।
- (आकृति. 11) चैन ब्रेक, लगा हुआ (दाएं)। चैन ब्रेक, अलग किया हुआ (बाएं)।
- (आकृति. 12) चोक।
- (आकृति. 13) एयर पर्ज बल्ब।
- (आकृति. 14) ईंधन।

(आकृति. 15) चैन ऑइल।

yyyyywwxx रेटिंग प्लेट में सीरियल नंबर दिया गया है। xx yyyy उत्पादन वर्ष है और ww उत्पादन सप्ताह है।

नोट: उत्पाद पर दिए गए अन्य प्रतीक/डिकेल् कुछ बाजारों की प्रमाणपत्र से जुड़ी आवश्यकताओं के बारे में बताते हैं।

सुरक्षा

सुरक्षा संबंधी परिभाषाएं

चेतावनी, सावधानी और नोट्स का उपयोग विशेषतः मैनुअल के महत्वपूर्ण भागों के बारे में बताने के लिए होता है।



चेतावनी: इसका उपयोग तब किया जाता है, जब मैनुअल में दिए गए निर्देशों का पालन नहीं करने पर मशीन चलाने या आस-पास खड़े लोगों को चोट लगने या मृत्यु का खतरा होता है।



सावधान: इसका उपयोग तब किया जाता है, जब मैनुअल में दिए गए निर्देशों का पालन नहीं करने पर उत्पाद, अन्य सामग्रियों या आस-पास की जगहों को नुकसान पहुंचने का खतरा होता है।

नोट: किसी खास परिस्थिति में आवश्यक जानकारी के बारे में ज्यादा बताने के लिए इसका इस्तेमाल किया जाता है।

सुरक्षा से जुड़े सामान्य निर्देश



चेतावनी: उत्पाद का इस्तेमाल करने से पहले पालन किए जाने वाले चेतावनी संबंधी निर्देश पढ़ें।

- लापरवाही या गलत तरीके से इस्तेमाल किया जाए, तो चेनसाँ एक खतरनाक उपकरण बन जाता है और इससे गंभीर चोट लग सकती है या मौत भी हो सकती है। यह बहुत महत्वपूर्ण है कि आप इस ऑपरेटर मैनुअल की विषय-वस्तु को पढ़ें और समझें।
- किसी भी परिस्थिति में, निर्माता की अनुमति के बिना उत्पाद की डिजाइन संशोधित नहीं की जा सकती है। ऐसे उत्पाद जो आपको लगे कि दूसरों के द्वारा संशोधित किए गए हैं, का इस्तेमाल न करें और इस उत्पाद के लिए केवल सुझाए गए उपकरणों का इस्तेमाल करें। अनधिकृत संशोधनों और/या उपकरणों से गंभीर व्यक्तिगत चोट लग सकती है या ऑपरेटर अथवा दूसरों की मृत्यु हो सकती है।
- मफलर के अंदर रसायन होते हैं जिनसे कैंसर हो सकता है। मफलर क्षतिग्रस्त होने की स्थिति में इन तत्वों के साथ संपर्क से बचें।

- इंजन से निकलने वाले धुएं, चैन ऑइल की फुहार और आरे से निकलने वाले धूल वाले वातावरण में लंबे समय तक सांस लेने से स्वास्थ्य खराब होने का खतरा हो सकता है।
- यह उत्पाद संचालन के दौरान एक इलेक्ट्रोमैग्नेटिक फ़िल्ड बनाता है। यह क्षेत्र कुछ परिस्थितियों में सक्रिय या निष्क्रिय चिकित्सा प्रत्यारोपण में बाधा डाल सकते हैं। गंभीर या जानलेवा चोट के जोखिम को कम करने के लिए, हम चिकित्सा प्रत्यारोपण वाले व्यक्तियों को सलाह देते हैं कि वे यह उत्पाद चलाने से पहले अपने चिकित्सक और चिकित्सा प्रत्यारोपण निर्माता से परामर्श लें।
- ऑपरेटर के मैनुअल में दी गई जानकारी पेशेवर कौशल और अनुभव की जगह कभी नहीं ले सकती है। यदि आप किसी ऐसी स्थिति में आते हैं, जहां आप स्वयं को असुरक्षित महसूस करते हैं, तो रुकें और विशेषज्ञ की सलाह लें। अपने सर्विसिंग डीलर या किसी अनुभवी चेनसाँ उपयोगकर्ता से संपर्क करें। ऐसे किसी भी कार्य का प्रयास नहीं करें, जिसके लिए आप सुनिश्चित न हों!

संचालन हेतु सुरक्षा निर्देश



चेतावनी: उत्पाद का इस्तेमाल करने से पहले पालन किए जाने वाले चेतावनी संबंधी निर्देश पढ़ें।

- इस उत्पाद का इस्तेमाल करने से पहले आपको आरे के झटकों और उनसे बचने के तरीकों को समझना जरूरी है। निर्देशों के लिए झटका लगने के बारे में जानकारीपृष्ठ पर 81 देखें।
- कभी भी तकनीकी खराबी वाले उत्पाद का इस्तेमाल न करें।
- स्पाक प्लग कैप और इग्नीशन केबल में कोई खराबी दिखाई देने पर उत्पाद का इस्तेमाल कभी नहीं करें। स्पाकिंग का जोखिम हो सकता है, जिसके परिणाम स्वरूप आग लग सकती है।
- थके होने पर, शराब या ड्रग्स, दवा या आपकी दृष्टि, सतर्कता, समन्वय या फैसले को प्रभावित कर सकने वाली किसी भी चीज के प्रभाव में होने पर उत्पाद का इस्तेमाल कभी नहीं करें।
- खराब मौसम जैसे कि घना कोहरा, तेज बारिश, तेज हवा, अत्यधिक ठंड इत्यादि में उत्पाद का इस्तेमाल न करें। खराब मौसम में काम करना थकाऊ होता है और अक्सर

बर्फीली ज़मीन, पेड़ के गिरने की दिशा पता न चलना जैसे अतिरिक्त जोखिमों को और भी बढ़ा देता है।

- उत्पाद को तब तक चालू न करें, जब तक गाइड बार, साँ चैन और सभी कवर सही ढंग से फ़िट न हों। निर्देशों के लिए *असंबल करनापुष्ट पर 79* देखें। उत्पाद में बार और साँ चैन जोड़े बिना इस्तेमाल करने से क्लच ढीला पड़ सकता है और गंभीर चोट लग सकती है।

(आकृति. 16)

- घर के अंदर उत्पाद कभी चालू न करें। सांस द्वारा अंदर लिए जाने पर इंजन का धुआँ खतरनाक हो सकता है।
- इंजन से निकलने वाला धुआँ गर्म होता है और उसमें चिंगारी हो सकती है जिससे आग लग सकती है। उत्पाद को कभी भी किसी ज्वलनशील पदार्थ के आस-पास न चालू करें!
- अपने आस-पास की जगह का निरीक्षण करें और सुनिश्चित करें कि लोगों या जानवरों का इस उत्पाद के संपर्क में आने का या आपके नियंत्रण पर असर पड़ने का कोई जोखिम नहीं है।
- बच्चों को कभी भी उत्पाद का इस्तेमाल करने या उसके आसपास न जाने दें। चूंकि उत्पाद में स्प्रिंग-लोडेड चालू/बंद करने का स्विच दिया गया है और उसे स्टार्टर हैंडल पर कम गति और कम दबाव के साथ भी चालू किया जा सकता है, यहां तक कि कुछ परिस्थितियों में छोटे बच्चे भी उत्पाद को चालू करने के लिए आवश्यक गति और दबाव प्रदान कर सकते हैं। इससे गंभीर व्यक्तिगत चोट का खतरा हो सकता है। इसलिए जब उत्पाद की बिल्कुल बारीकी से निगरानी न की जा रही हो, तब स्पार्क प्लग कैप को निकाल दें।
- उत्पाद पर पूर्ण नियंत्रण पाने के लिए आपका स्थिर अवस्था में होना जरूरी है। कभी भी सीढ़ी पर, पेड़ पर या ऐसी किसी जगह पर खड़े होकर काम न करें जहां खड़े रहने के लिए मज़बूत ज़मीन न हो।

(आकृति. 17)

- एकाग्रता की कमी के कारण बार के झटका लगने वाले भाग के गलती से किसी शाखा, आसपास के पेड़ या किसी अन्य वस्तु से टकराने पर झटका लग सकता है।

(आकृति. 18)

- उत्पाद को कभी भी एक हाथ से पकड़कर इस्तेमाल न करें। इस उत्पाद को एक हाथ से सुरक्षित रूप से नियंत्रित नहीं किया जा सकता है।
- उत्पाद को हमेशा दोनों हाथों से पकड़ें। दायां हाथ रियर हैंडल और बायां हाथ फ्रंट हैंडल पर होना चाहिए। चाहे सीधे या उल्टे हाथ से काम करने वाले सभी लोगों को इस पकड़ का उपयोग करना चाहिए। अंगुठों और उंगलियों का इस्तेमाल करके हैंडल को घेरते हुए एक मज़बूत पकड़ बनाएं। इस पकड़ से झटका लगने का जोखिम कम हो जाता है और उत्पाद को अपने नियंत्रण में रखने में मदद मिलती है। हैंडल को हाथ से छूटने न दें!

(आकृति. 19)

- उत्पाद का इस्तेमाल कभी भी कंधे की ऊंचाई से ऊपर न करें।

(आकृति. 20)

- किसी ऐसी स्थिति में उत्पाद का इस्तेमाल न करें जिसमें दुर्घटना होने पर आप सहायता के लिए किसी को कॉल नहीं कर सकते हों।
- अपने उत्पाद को इधर-उधर ले जाने से पहले इंजन बंद करें और चैन ब्रेक का इस्तेमाल करके साँ चैन को लॉक

करें। उत्पाद को ऐसे उठाएं कि गाइड बार और साँ चैन पीछे की ओर हों। उत्पाद को एक जगह से दूसरी जगह ढुलाई करके पहुंचाने या किसी भी दूरी तक ले जाने से पहले गाइड बार में ट्रांसपोर्टेशन गाइड लगाएं।

- उत्पाद को ज़मीन पर रखते समय चैन ब्रेक का इस्तेमाल करके चैन साँ को लॉक करें और सुनिश्चित करें कि उत्पाद पर आपकी लगातार नज़र है। कितने भी समय के लिए उत्पाद को खाली छोड़ने से पहले उसका इंजन बंद कर दें।
- कभी-कभी चिप्स क्लच कवर में फंस सकती है जिसके परिणाम स्वरूप साँ चैन जाम हो सकती है। साफ़ करने से पहले हमेशा इंजन बंद करें।
- घिरी हुई जगह पर या पर्याप्त हवा न आने वाली जगह पर इंजन चलाने से कार्बन मोनोऑक्साइड की विषाक्तता के कारण मौत हो सकती है।
- इंजन से निकलने वाला धुआँ, गर्म होता है और उसमें चिंगारी हो सकती है जिससे आग लग सकती है। मशीन को घर के अंदर या ज्वलनशील सामग्रियों के पास चालू न करें।
- उत्पाद को चालू करने या उसे कम दूरी तक ले जाने के दौरान चैन ब्रेक को पार्किंग ब्रेक की तरह इस्तेमाल करें। उत्पाद को हमेशा फ्रंट हैंडल से पकड़ें। यह आपको या आपके आस-पास खड़े व्यक्ति को साँ चैन से टकराने के खतरे को कम करता है।
- ज़्यादा समय तक कंपनी के संपर्क में आने से रक्त-संचार में समस्या वाले लोगों की रक्त-संचार प्रक्रिया को नुकसान पहुंच सकता है या धमनी खराब हो सकती है। अगर आपमें कंपनी के संपर्क में ज़्यादा समय बिताने पर होने वाली समस्या के लक्षण दिखाई दे रहे हैं, तो अपने डॉक्टर से संपर्क करें। इन लक्षणों में मुन्न होना, कुछ भी महसूस न होना, झुनझुनी, गुदगुदी, दर्द, ताकत का न होना, त्वचा के रंग या अवस्था में परिवर्तन शामिल हैं। ये लक्षण आम तौर पर उंगलियों, हाथों या कलाईयों में दिखाई देते हैं। ये लक्षण ठंडे तापमान में और भी ज़्यादा असर दिखा सकते हैं।
- इस उत्पाद के इस्तेमाल के दौरान, आप कल्पना की जा सकने वाली जिन-जिन स्थितियों का सामना कर सकते हैं, उन सभी के बारे में बताना संभव नहीं है। हमेशा सुरक्षा बरतें और अपनी व्यावहारिक बुद्धि का उपयोग करें। उन सभी स्थितियों से बचें जो आपको अपने सामर्थ्य से परे लगती हैं। यदि आप इन निर्देशों को पढ़ने के बाद भी संचालन प्रक्रियाओं के बारे में अनिश्चित हैं, तो आपको आगे बढ़ने से पहले एक विशेषज्ञ से परामर्श लेना चाहिए। अगर आपके मन में उत्पाद के इस्तेमाल के बारे में कोई भी प्रश्न है, तो अपने डीलर या Husqvarna Husqvarna से संपर्क करने में बिल्कुल भी संकोच न करें। हम स्वेच्छापूर्वक सर्विस करेंगे और आपको अपने उत्पाद का कुशलतापूर्वक और सुरक्षित रूप से इस्तेमाल करने की बेहतरीन सलाह के साथ-साथ मदद प्रदान करेंगे। संभव हो, तो चैनसाँ के इस्तेमाल से जुड़े प्रशिक्षण पाठ्यक्रम में शामिल हों। आपका डीलर, वानिकी स्कूल या आपका पुस्तकालय उपलब्ध प्रशिक्षण सामग्री और पाठ्यक्रम के बारे में जानकारी प्रदान कर सकता है।

(आकृति. 21)

व्यक्तिगत सुरक्षात्मक उपकरण



चेतावनी: उत्पाद का इस्तेमाल करने से पहले पालन किए जाने वाले चेतावनी संबंधी निर्देश पढ़ें।

(आकृति. 22)

- चेनसाँ से जुड़ी ज्यादातर दुर्घटनाएँ तब होती हैं जब चलाने वाला व्यक्ति साँ चेन के संपर्क में आ जाता है। मशीन चलाने के दौरान आपको स्वीकृत व्यक्तिगत सुरक्षा उपकरणों का इस्तेमाल करना चाहिए। व्यक्तिगत सुरक्षा उपकरण आपको चोटों से पूरी तरह सुरक्षा तो नहीं प्रदान करता है, लेकिन दुर्घटना होने पर चोट के स्तर को जरूर कम करता है। कौनों से उपकरण का उपयोग करना है इसके बारे में अनुशंसा प्राप्त करने के लिए अपने सर्विसिंग डीलर से बात करें।
- आपके कपड़े चुस्त फिटिंग के होने चाहिए, लेकिन इतने भी चुस्त नहीं कि आपको चलने फिरने में दिक्कत हो। नियमित तौर व्यक्तिगत सुरक्षा उपकरण की स्थिति की जांच करें।
- स्वीकृत सुरक्षा हेलमेट का उपयोग करें।
- कान ढकने के लिए अनुमोदित उत्पाद का इस्तेमाल करें। अधिक समय तक शोर सुनने से सुनने की क्षमता को हमेशा के लिए नुकसान पहुंच सकता है।
- छिटकने वाली वस्तुओं से लगने वाली चोट के जोखिम को कम करने के लिए हमेशा सुरक्षात्मक चश्मे या टोपी पहनें। उत्पाद में से लकड़ी के चिप्स, लकड़ी के छोटे टुकड़े आदि जैसी वस्तुएं जोर से बाहर की ओर निकल सकती हैं। इसके परिणाम स्वरूप विशेष रूप से आंखों को गंभीर चोट लग सकती है।
- आरे की धार से बचाने वाले दस्तानों का इस्तेमाल करें।
- आरे की धार से बचाने वाले पैंट पहनें।
- ऐसे बूट पहनें, जो आरे की धार से बचाएं और जिसमें स्टील का टो-कैप और फिसलन-रोधी तलवा हो।
- अपने साथ हमेशा एक प्राथमिक चिकित्सा किट रखें।
- चिंगारी का खतरा। जंगल की आग रोकने के लिए अपने पास आग बुझाने के उपकरण और एक बेलचा रखें।

उत्पाद पर लगाए जाने वाले सुरक्षा डिवाइस



चेतावनी: उत्पाद का इस्तेमाल करने से पहले पालन किए जाने वाले चेतावनी संबंधी निर्देश पढ़ें।

- खराब सुरक्षा उपकरण पहन कर मशीन का इस्तेमाल कभी न करें।
- सुरक्षा डिवाइस की नियमित तौर पर जांच करें। *उत्पाद के सुरक्षा उपकरणों का रखरखाव और जांचपृष्ठ पर 86 देखें।*
- अगर सुरक्षा डिवाइस खराब हैं, तो अपने Husqvarna के सर्विसिंग डीलर से बात करें।

चेन ब्रेक और फ्रंट हैंड गार्ड

उत्पाद में एक चेन ब्रेक दिया गया है जो झटका लगने पर साँ चेन को रोकता है। चेन ब्रेक दुर्घटनाओं का जोखिम कम करता है, लेकिन दुर्घटनाएँ रोकने की जिम्मेदारी आपकी है।

चेन ब्रेक (A) बाएं हाथ का इस्तेमाल करके मैनुअल रूप से या इनशिया रिलीज मैकेनिज्म के जरिए स्वचालित रूप से लगाया जा सकता है। चेन ब्रेक को मैनुअल रूप से जोड़ने के लिए फ्रंट हैंड गार्ड (B) को आगे की ओर धकेलें।

(आकृति. 23)

चेन ब्रेक को अलग करने के लिए फ्रंट हैंड गार्ड को पीछे की ओर खींचें।

(आकृति. 24)

थॉटल ट्रिगर लॉकआउट

थॉटल ट्रिगर लॉकआउट को ऐसे डिजाइन किया गया है कि गलती से थॉटल ट्रिगर का चलना रोका जा सके। अगर आप अपने हाथ को हैंडल के आस-पास रखते हैं और थॉटल ट्रिगर लॉकआउट (A) दबाते हैं, तो यह थॉटल ट्रिगर (B) को रिलीज कर देता है। हैंडल छोड़ने पर थॉटल ट्रिगर और थॉटल ट्रिगर लॉकआउट दोनों अपनी मूल स्थितियों पर वापस आ जाते हैं। यह फंक्शन थॉटल ट्रिगर को आइडल स्पीड पर लॉक कर देता है।

(आकृति. 25)

चेन कैचर

अगर साँ चेन टूट जाती है या निकल जाती है, तो चेन कैचर उसे पकड़ता है। साँ चेन का सही तनाव, और साँ चेन और गाइड बार का सही रखरखाव जोखिम का खतरा कम कर देता है।

(आकृति. 26)

दाईं ओर का गार्ड

दाईं ओर का गार्ड, रियर हैंडल पर आपके हाथ की सुरक्षा के लिए है। अगर साँ चेन टूटती है या निकल जाती है, तो दाईं ओर का गार्ड आपकी सुरक्षा करता है। दाईं ओर का गार्ड शाखाओं या टहनियों से भी आपकी सुरक्षा करता है।

(आकृति. 27)

कंपन ड्रैपिंग सिस्टम

कंपन ड्रैपिंग सिस्टम, हैंडल के कंपन को कम करता है। कंपन ड्रैपिंग यूनिट, उत्पाद के मुख्य भाग और हैंडल यूनिट के बीच विभाजन का काम करता है।

यह देखने के लिए कि आपके उत्पाद पर कंपन ड्रैपिंग सिस्टम कहाँ है *उत्पाद का संक्षिप्त विवरणपृष्ठ पर 74 देखें।*

चालू/बंद करने का स्विच

इंजन बंद करने के लिए चालू/बंद करने के स्विच का इस्तेमाल करें।

(आकृति. 28)

मफलर



चेतावनी: आइडल स्पीड पर इस्तेमाल करते समय या उसके बाद, मफलर बहुत गर्म हो जाता है। आग लगने का जोखिम तब और बढ़ जाता है जब आप ज्वलनशील पदार्थों और/या धुएँ के पास उत्पाद का इस्तेमाल करते हैं।



चेतावनी: बिना मफलर वाले उत्पाद या खराब उत्पाद का इस्तेमाल कभी न करें। क्षतिग्रस्त मफलर से शोर का स्तर और आग लगने का खतरा काफी बढ़ सकता है। आग बुझाने के उपकरण पास रखें। अगर आपके क्षेत्र में स्पार्क अरेस्टर मेश की आवश्यकता है, तो उत्पाद का इस्तेमाल बिना स्पार्क अरेस्टर मेश या टूटी हुई स्पार्क अरेस्टर मेश के साथ ना करें।

मफ़लर को इस तरीके से डिज़ाइन किया गया है कि वह शोर का स्तर कम से कम रखता है और निकलने वाले धुएँ को उपयोगकर्ता से दूर रखता है। गर्म, सूखे मौसम वाले क्षेत्रों में आग लगने का बहुत अधिक जोखिम होता है। स्थानीय नियमों और रखरखाव संबंधी निर्देशों का पालन करें।

ईंधन सुरक्षा



चेतावनी: उत्पाद का इस्तेमाल करने से पहले पालन किए जाने वाले चेतावनी संबंधी निर्देश पढ़ें।

- ईंधन डालते या ईंधन (पेट्रोल और टू-स्ट्रोक ऑइल) मिलाते समय सुनिश्चित करें कि वहाँ पर्याप्त हवा आती-जाती है।
- ईंधन और ईंधन की वाष्प अत्यधिक ज्वलनशील होते हैं और सांस के जरिए अंदर लिए जाने पर या त्वचा के संपर्क में आने पर गंभीर नुकसान पहुंचा सकते हैं। इसलिए ईंधन से जुड़े काम करते समय सावधानी बरतें और यह हमेशा सुनिश्चित करें कि हवा आने-जाने के लिए पर्याप्त इंतज़ाम है।
- ईंधन और चैन ऑइल के साथ कार्य करते समय सावधानी बरतें। आग, विस्फोट और सांस लेना के साथ जुड़े जोखिमों से सावधान रहें।
- धूम्रपान न करें और ईंधन के आसपास के क्षेत्र में कोई भी गर्म वस्तु नहीं रखें।
- पुनः ईंधन भरने से पहले हमेशा इंजन बंद करें और कुछ मिनट के लिए उसे ठंडा होने दें।
- पुनः ईंधन भरते समय, ईंधन का ढक्कन धीरे-धीरे खोलें ताकि कोई भी अतिरिक्त दबाव धीरे से निकल जाए।
- पुनः ईंधन भरने के बाद ईंधन का ढक्कन सावधानीपूर्वक कसें।
- इंजन चालू होने के दौरान मशीन में कभी भी ईंधन नहीं डालें।
- चालू करने से पहले उत्पाद को ईंधन भरने की जगह और स्रोत से कम से कम 3 m (10 ft) दूर ले जाएं।

(आकृति. 29)

फिर से ईंधन भरने के बाद, कुछ ऐसी परिस्थितियाँ भी हैं जिनमें आपको कभी भी उत्पाद शुरू नहीं करना चाहिए:

- अगर आपने उत्पाद पर ईंधन या चैन ऑइल गिरा दिया है। छलके हुई ईंधन को साफ़ करें और शेष को वाष्पित होने दें।
- अगर आपने अपने ऊपर या अपने कपड़ों पर ईंधन गिरा लिया है। अपने कपड़ों और शरीर के किसी भी ऐसे भाग को धो लें, जो ईंधन के संपर्क में आया है। साबुन और पानी का उपयोग करें।
- अगर उत्पाद से ईंधन का रिसाव हो रहा है। नियमित रूप से इस बात की जांच करें कि कहीं ईंधन के टैंक, ढक्कन और ईंधन की लाइन से रिसाव तो नहीं हो रहा है।

रखरखाव के लिए सुरक्षा निर्देश



चेतावनी: उत्पाद का रखरखाव करने से पहले चेतावनी वाले निर्देश पढ़ें।

- केवल ऑपरेटर के मैनुअल में दिए गए रखरखाव और सर्विसिंग करें। सर्विसिंग और मरम्मत के दूसरे बाकी सारे काम पेशेवर सर्विसिंग वाले को करने दें।
- इस मैनुअल में दी गई सुरक्षा जांच, रखरखाव और सर्विसिंग से जुड़े निर्देशों का पालन नियमित रूप से करें। नियमित रखरखाव उत्पाद का जीवनकाल बढ़ाता है और जोखिम का खतरा कम कर देता है। निर्देशों के लिए *रखरखावपृष्ठ पर 85* देखें।
- अगर ऑपरेटर के मैनुअल में दी गई, आपके रखरखाव के बाद वाली सुरक्षा जांच अनुमोदित नहीं है, तो अपने सर्विसिंग डीलर से बात करें। हम गारंटी देते हैं कि आपके उत्पाद के लिए पेशेवर मरम्मत और सर्विसिंग उपलब्ध है।

कटिंग उपकरण के लिए सुरक्षा निर्देश



चेतावनी: उत्पाद का इस्तेमाल करने से पहले पालन किए जाने वाले चेतावनी संबंधी निर्देश पढ़ें।

- केवल अनुशंसित गाइड बार/साँ चैन संयोजन और फाइलिंग उपकरण का उपयोग करें। निर्देशों के लिए *उपकरणपृष्ठ पर 93* देखें।
- जब भी आप साँ चैन का उपयोग या रखरखाव कर रहे हों, तब सुरक्षात्मक दस्ताने पहनें। नहीं चलने वाली साँ चैन चोट लगने का कारण भी बन सकती है।
- चैन के कटिंग वाले दांतों की धार को सही तरीके से तेज़ करके रखें। दिए गए निर्देशों का पालन करें और सुझाए गए फाइल गेज का इस्तेमाल करें। क्षतिग्रस्त या खराब तरीके से धार तेज़ की गई साँ चैन के कारण दुर्घटना होने का जोखिम बढ़ जाता है।

(आकृति. 30)

- सही डेपथ गेज सेटिंग बनाए रखें। दिए गए निर्देशों का पालन करें और सुझाई गई डेपथ गेज सेटिंग का इस्तेमाल करें। डेपथ गेज सेटिंग में ज्यादा अंतर होने से झटका लगने का जोखिम बढ़ जाता है।

(आकृति. 31)

- ध्यान रखें कि साँ चैन का तनाव सही हो। अगर साँ चैन गाइड बार पर ठीक से नहीं कसी है, तो साँ चैन निकल सकती है। साँ चैन का गलत तनाव गाइड बार, साँ चैन और चैन ड्राइव स्प्रोकेट का घिसाव बढ़ा देता है। *साँ चैन के तनाव को ठीक करने के लिएपृष्ठ पर 90* देखें।

(आकृति. 32)

- कटिंग उपकरण का नियमित रखरखाव और इसे सही तरीके से लुब्रिकेट करें। अगर साँ चैन सही तरीके से लुब्रिकेट नहीं होती है, तो गाइड बार, साँ चैन और चैन ड्राइव स्प्रोकेट पर घिसाव का खतरा बढ़ जाता है।

(आकृति. 33)

असेंबल करना

परिचय



चेतावनी: उत्पाद असेंबल करने से पहले सुरक्षा निर्देश ध्यान से पढ़ें और समझें।

गाइड बार और साँ चेन को जोड़ने के लिए

1. चेन ब्रेक को हटाने के लिए फ्रंट हैंड गार्ड को पीछे करें।
2. बार नट और क्लच कवर हटाएं। (आकृति. 34)

नोट: अगर क्लच कवर आसानी से नहीं हटता है, तो बार नट कसें, चेन ब्रेक लगाएं और छोड़ दें। सही तरीके से छोड़े जाने पर क्लच की आवाज़ सुनाई देगी।

3. गाइड बार को बार बोल्ट के साथ असेंबल करें। गाइड बार को इसके सबसे पिछले स्थान पर ले जाएं।

4. साँ चेन को ड्राइव स्प्रोकेट पर सही तरीके से लगाएं और उसे गाइड बार के ग्यूप पर रखें।



चेतावनी: जब भी आप साँ चेन जोड़ रहे हों, तब सुरक्षात्मक दस्ताने पहनें।

5. सुनिश्चित करें कि कटर के किनारे, गाइड बार के ऊपरी किनारे पर सामने की ओर हैं। (आकृति. 35)
6. चेन एडजस्टर पिन की मदद से गाइड बार के छेद मिलाएं और क्लच कवर लगाएं।
7. बार नट को उंगलियों से कसें।
8. साँ चेन कसें। निर्देशों के लिए *साँ चेन के तनाव को ठीक करने के लिए पृष्ठ पर 90* देखें।
9. बार नट कसें।

संचालन

परिचय



चेतावनी: उत्पाद का उपयोग करने से पहले सुरक्षा निर्देश ध्यान से पढ़ें और समझें।

उत्पाद का उपयोग करने से पहले फंक्शन चेक करें।

1. सुनिश्चित करें कि चेन ब्रेक ठीक से काम कर रहा है और वह टूटा नहीं है।
2. सुनिश्चित कि दाईं ओर का गार्ड क्षतिग्रस्त नहीं हुआ है।
3. सुनिश्चित करें कि थ्रॉटल लॉकआउट ठीक ढंग से काम कर रहा है और वह टूटा नहीं है।
4. सुनिश्चित करें कि चालू/बंद करने का स्विच ठीक ढंग से कार्य कर रहा है और यह टूटा नहीं है।
5. सुनिश्चित करें कि हैंडल पर कोई ऑइल न लगा हो।
6. सुनिश्चित करें कि कंपन ड्रैपिंग सिस्टम ठीक ढंग से कार्य कर रहा है और यह टूटा नहीं है।
7. सुनिश्चित करें कि मफलर सही तरीके से लगाया गया है और वह टूटा नहीं है।
8. सुनिश्चित करें कि उत्पाद के सभी पुर्जें सही ढंग से जुड़े हुए हैं और टूटे हुए या गुम नहीं हैं।
9. सुनिश्चित करें कि चेन कैचर सही ढंग से जुड़ा हुआ है।
10. साँ चेन का तनाव जांचें। (आकृति. 36)

ईंधन

इस उत्पाद में एक टू-स्ट्रोक इंजन है।



सावधान: गलत ईंधन से इंजन खराब हो सकता है। गैसोलीन और टू-स्ट्रोक ऑइल के मिश्रण का उपयोग करें।

पहले से मिलाया गया ईंधन

- Husqvarna Husqvarna श्रेष्ठ प्रदर्शन और इंजन का जीवनकाल बढ़ाने के लिए पूर्व-मिश्रित क्षारीय ईंधन का उपयोग करें। इस ईंधन में नियमित ईंधन की तुलना में कम खतरनाक पदार्थ होते हैं, जो निकलने वाले खतरनाक धुएँ को कम कर देते हैं। यह ईंधन जलने के बाद कम अवशेष उत्पन्न करता है जिससे इंजन के पुर्जे बहुत साफ रहते हैं।

ईंधन मिलाने के लिए

गैसोलीन

- अच्छी गुणवत्ता वाली सीसारहित गैसोलीन का उपयोग करें जिसमें अधिकतम 10% एथेनॉल सामग्री मिली रहती है।



सावधान: 90 RON/87 AKI से कम ऑक्टेन श्रेणी वाली गैसोलीन का उपयोग ना करें। कम ऑक्टेन श्रेणी के उपयोग से इंजन नॉकिंग हो सकती है, जिसके परिणामस्वरूप इंजन क्षतिग्रस्त हो सकता है।

टू-स्ट्रोक ऑइल

- श्रेष्ठ परिणामों और कार्यप्रदर्शन के लिए Husqvarna का टू-स्ट्रोक ऑइल इस्तेमाल करें।
- अगर Husqvarna का टू-स्ट्रोक ऑइल उपलब्ध नहीं है, तो एयर-कूल्ड इंजन के लिए बनाए गए अच्छी गुणवत्ता वाले टू-स्ट्रोक ऑइल का इस्तेमाल करें। सही ऑइल चुनने के लिए अपने सर्विसिंग डीलर से बात करें।



सावधान: वॉटर-कूल्ड इंजन के लिए बनाए गए टू-स्ट्रोक ऑइल का इस्तेमाल कभी नहीं करें, इसे आउटबोर्ड ऑइल भी कहा जाता है। फोर-स्ट्रोक इंजन के लिए ऑइल का उपयोग ना करें।

गैसोलीन और टू-स्ट्रोक ऑइल को मिलाने के लिए

गैसोलीन, लीटर	टू-स्ट्रोक ऑइल, लीटर
	2% (50:1)
5	0.10
10	0.20
15	0.30
20	0.40



सावधान: ईंधन की कम मात्रा मिलाने समय छोटी-मोटी गड़बड़ियां भी मिश्रण के अनुपात को काफी ज्यादा प्रभावित कर सकती हैं। ऑइल की मात्रा को सावधानी से मापें और सही तरीके से मिलाना सुनिश्चित करें।

(आकृति. 37)

1. ईंधन के लिए गैसोलीन की आधी मात्रा को साफ कंटेनर में मिलाएं।
2. फिर पूरा ऑइल डालें।
3. ईंधन के मिश्रण को हिलाएं।
4. गैसोलीन की बची हुई मात्रा को कंटेनर में डालें।
5. ईंधन के मिश्रण को सावधानी से हिलाएं।



सावधान: एक बार में 1 महीने से अधिक के लिए ईंधन न मिलाएं।

ईंधन टैंक भरने के लिए



चेतावनी: उस प्रक्रिया का पालन करें जो आपकी सुरक्षा के लिए है।

1. इंजन बंद करें और उसे ठंडा होने दें।
2. ईंधन टैंक के ढक्कन के आस-पास की जगह साफ करें। (आकृति. 38)
3. कंटेनर को अच्छी तरह हिला कर सुनिश्चित करें कि ईंधन अच्छी तरह मिल गया है।
4. दबाव कम करने के लिए ईंधन टैंक के ढक्कन को धीरे-धीरे निकालें।
5. ईंधन टैंक भरें।



सावधान: यह सुनिश्चित करें कि ईंधन टैंक में बहुत अधिक ईंधन न हो। गर्म होने पर ईंधन फैलता है।

6. ईंधन टैंक का ढक्कन सावधानीपूर्वक कसें।
7. उत्पाद पर और उसके आस-पास ईंधन के रिसाव को साफ करें।
8. आपके द्वारा इंजन चालू करने से पहले उत्पाद को ईंधन भरने के क्षेत्र और स्रोत से 3 m/10 ft या उससे दूर ले जाएं।

नोट: यह देखने के लिए कि ईंधन टैंक आपके उत्पाद पर कहाँ है, उत्पाद का संक्षिप्त विवरणपृष्ठ पर 74 को देखें।

चलाने के लिए

- संचालन के पहले 10 घंटों में, बिना किसी लोड के पूर्ण थॉटल लंबे समय तक ना चलाएं।

सही चैन ऑइल के उपयोग के लिए



चेतावनी: बचे हुए ऑइल का इस्तेमाल न करें, इसके परिणाम स्वरूप आपको और पर्यावरण को नुकसान पहुंच सकता है। बचा हुआ ऑइल, ऑइल पंप, गाइड बार और सॉ चैन को भी नुकसान पहुंचाता है।



चेतावनी: अगर काटने के उपकरण को सही तरीके से लुब्रिकेट नहीं किया गया है, तो सॉ चैन टूट सकती है। मशीन चलाने वाले को गंभीर चोट लगने या मौत का जोखिम होता है।



चेतावनी: इस उत्पाद में एक ऐसा फंक्शन है जो चैन ऑइल खत्म होने से पहले ईंधन खत्म होने देता है। इस फंक्शन को सही ढंग से चलाने के लिए सही चैन ऑइल का इस्तेमाल करें। चैन ऑइल चुनने से पहले अपने सविस्तिंग डीलर से बात करें।

- Husqvarna Husqvarna का चैन ऑइल सॉ चैन की अधिकतम कार्यवधि पाने और पर्यावरण पर नकारात्मक प्रभाव रोकने के लिए इस्तेमाल करें। अगर Husqvarna चैन ऑइल उपलब्ध नहीं है, तो हम अनुशंसा करते हैं कि आप मानक चैन ऑइल का उपयोग करें।
- सॉ चैन के साथ अच्छे अनुपालन वाले चैन ऑइल का उपयोग करें।
- ऐसे चैन ऑइल का इस्तेमाल करें जिसकी चिपचिपाहट का गाढ़ापन तापमान के अनुकूल हो।



सावधान: अगर ऑइल बहुत पतला होगा, तो वह ईंधन से पहले समाप्त हो जाएगा। 0°C/ 32°F से कम तापमान में कुछ चैन ऑइल बहुत अधिक पतले हो जाते हैं, जिसके परिणाम स्वरूप ऑइल पंप वाले पुर्जें खराब हो सकते हैं।

- सुझाए गए कटिंग उपकरण का इस्तेमाल करें। उपकरणपृष्ठ पर 93 देखें।
- चैन ऑइल टैंक का ढक्कन निकालें।
- चैन ऑइल टैंक को चैन ऑइल से भरें।
- ढक्कन सावधानी से लगा दें।

(आकृति. 39)

नोट: यह देखने के लिए कि चैन ऑइल टैंक आपके उत्पाद पर कहाँ है, उत्पाद का संक्षिप्त विवरणपृष्ठ पर 74 देखें।

झटका लगने के बारे में जानकारी



चेतावनी: झटका लगने के परिणाम स्वरूप ऑपरेटर या किसी अन्य को गंभीर चोट लग सकती है या उनकी मौत हो सकती है। जोखिम को कम करने के लिए आपको झटका लगने के कारणों को जानना और उसे रोकने के तरीकों को समझना होगा।

झटका तभी लगता है जब गाइड बार की झटके वाली जगह किसी वस्तु से टकराती है। झटका अचानक और बहुत जोर का हो सकता है, जो उत्पाद को मशीन चलाने वाले की दिशा में फेंक देगा।

(आकृति. 40)

झटका हमेशा गाइड बार के कटिंग प्लेन में लगता है। आमतौर पर उत्पाद ऑपरेटर की विपरीत दिशा में उछलता है, लेकिन यह दूसरी दिशा में भी जा सकता है। यह आप पर निर्भर करता है कि जब झटका लगे तब आप उत्पाद का इस्तेमाल कैसे करते हैं, यही गतिविधि की दिशा का कारण बनता है।

(आकृति. 41)

बार टिप की छोटी त्रिज्या झटके के जोर को कम कर देती है। झटके के प्रभाव को कम करने के लिए हल्के झटके वाली साँ चेन का इस्तेमाल करें। झटके वाली जगह को किसी वस्तु से स्पर्श होने न दें।



चेतावनी: किसी भी प्रकार की साँ चेन झटके को पूरी तरह से नहीं रोक सकती है। हमेशा निर्देशों का पालन करें।

झटका लगने को लेकर आम सवाल

• क्या झटका लगने पर हमेशा हाथ चेन ब्रेक को सक्रिय करेगा?

नहीं। फ्रंट हेंड गाइड को आगे धकेलने के लिए थोड़ा बल लगाना होगा। अगर आप आवश्यक बल नहीं लगाते हैं, तो चेन ब्रेक नहीं लगेगा। काम के दौरान आपको दोनों हाथों से पकड़ कर उत्पाद के हैंडल को भी स्थिर रखना होगा। अगर झटका लगता है, तो यह संभव है कि साँ चेन के आपको छूने से पहले चेन ब्रेक उसे रोक न पाए। कुछ ऐसी स्थितियाँ भी होती हैं जिनमें चेन ब्रेक लगाने करने के लिए आपको हाथ फ्रंट हेंड गाइड तक नहीं पहुंच पाता है।

• क्या झटका लगने के दौरान इन्शिया रिलीज़ मैकेनिज़्म, चेन ब्रेक को हमेशा सक्रिय करेगा?

नहीं। पहली बात, चेन ब्रेक सही ढंग से काम करना चाहिए। चेन ब्रेक की जांच करने के तरीके से संबंधित निर्देशों के लिए उत्पाद के सुरक्षा उपकरणों का रखरखाव और जांचपृष्ठ पर 86 देखें। हम सुझाव देते हैं कि जितनी भी बार आप इस उत्पाद का इस्तेमाल करें, उससे पहले इसे देख लें। दूसरी बात, चेन ब्रेक को सक्रिय करने के लिए झटके का जोर बहुत ज्यादा होना चाहिए। यदि चेन ब्रेक बहुत संवेदनशील है तो यह किसी भी संचालन के दौरान सक्रिय हो सकता है।

• क्या झटका लगने पर चेन ब्रेक हमेशा मुझे चोट लगने से बचाएगा?

नहीं। सुरक्षा प्रदान करने के लिए चेन ब्रेक सही ढंग से काम करना चाहिए। साँ चेन को रोकने के लिए झटका

लगने के दौरान चेन ब्रेक भी सक्रिय होना चाहिए। अगर आप गाइड बार के पास हैं, तो यह संभव है कि चेन ब्रेक के पास इतना समय ही ना हो कि वो साँ चेन को आपसे टकराने से पहले रोक पाए।



चेतावनी: केवल आप और उचित कार्यप्रणाली, झटके को रोक सकते हैं।

उत्पाद चालू करने के लिए

ठंडे इंजन के साथ शुरू करने की तैयारी के लिए



चेतावनी: चोट लगने का जोखिम कम करने के लिए उत्पाद चालू होने पर चेन ब्रेक लगना ज़रूरी है।

1. चेन ब्रेक लगाने के लिए फ्रंट हेंड गाइड को आगे बढ़ाइए। (आकृति. 42)
2. चालू/बंद करने के स्विच को 1 स्थिति पर ले जाएं।
3. चोक वाली स्थिति में सेट करने के लिए चोक नियंत्रण (A) को बाहर खींचें।
4. एयर पर्ज बल्ब (B) को लगभग 6 बार या तब तक दबाएं जब तक बल्ब में ईंधन भरना शुरू नहीं हो जाता। यह आवश्यक नहीं है कि एयर पर्ज बल्ब को पूरा भरा जाए। (आकृति. 43)
5. अधिक निर्देशों के लिए उत्पाद चालू करने के लिए पृष्ठ पर 87 पर जाएं।

गर्म इंजन के साथ शुरू करने की तैयारी के लिए



चेतावनी: चोट लगने का जोखिम कम करने के लिए उत्पाद चालू होने पर चेन ब्रेक लगना ज़रूरी है।

1. चेन ब्रेक लगाने के लिए फ्रंट हेंड गाइड को आगे बढ़ाइए। (आकृति. 42)
2. चालू/बंद करने के स्विच को 1 स्थिति पर ले जाएं।
3. एयर पर्ज बल्ब को लगभग 6 बार या तब तक दबाएं जब तक बल्ब में ईंधन भरना शुरू नहीं हो जाता। यह आवश्यक नहीं है कि एयर पर्ज बल्ब को पूरा भरा जाए। (आकृति. 44)
4. अधिक निर्देशों के लिए उत्पाद चालू करने के लिए पृष्ठ पर 87 पर जाएं।

उत्पाद चालू करने के लिए



चेतावनी: जब आप उत्पाद शुरू करते हैं, तो आवश्यक है कि आप अपने पैर स्थिर रखें।



चेतावनी: अगर साँ चेन आइडल स्पीड पर घूमती है, तो अपने सर्विसिंग डीलर से बात करें और उत्पाद का इस्तेमाल न करें।

1. उत्पाद को ज़मीन पर रख दें।
2. अपने बाएं हाथ को फ्रंट हैंडल पर रखें।
3. अपने दाएं पैर को रियर हैंडल की फुटग्रिप में रखें।

4. स्टार्टर रोप हैंडल को अपने दाएं हाथ से धीरे-धीरे तब तक खींचें जब तक आपको कोई विरोध महसूस नहीं होता है।



चेतावनी: अपने हाथ पर स्टार्टर रोप न लपेटें।

5. स्टार्टर रोप हैंडल को जल्दी से और बल के साथ खींचें। (आकृति. 45)



सावधान: स्टार्टर रोप को पूरी तरह से बाहर ना खींचें और स्टार्टर हैंडल को ना छोड़ें। इससे उत्पाद को नुकसान पहुंच सकता है।

- a) अगर आप अपना उत्पाद ठंडे इंजन के साथ शुरू करते हैं, तो इंजन के चालू होने तक स्टार्टर रोप हैंडल को खींचें।

नोट: जैसे ही इंजन पफ की आवाज़ के साथ शुरू होगा, आपको पता चल जाएगा।

- b) चोक को निकाल दें।
6. इंजन के चालू होने तक स्टार्टर रोप हैंडल को खींचें।
7. ठंडे इंजन के साथ शुरू करने के लिए, थॉटल ट्रिगर लॉकआउट को जल्दी से निकाल कर उत्पाद को आइडल स्पीड पर ले जाएं। (आकृति. 46)
8. चैन ब्रेक को हटाने के लिए फ्रंट हैंड गार्ड को पीछे करें। (आकृति. 24)
9. उत्पाद का इस्तेमाल करें।

उत्पाद बंद करने के लिए

- इंजन बंद करने के लिए चालू/बंद करने के स्विच को 0 वाली स्थिति पर ले जाएं। (आकृति. 28)

पुल स्ट्रोक और पुश स्ट्रोक

आप उत्पाद की मदद से 2 अलग-अलग स्थितियों में लकड़ी काट सकते हैं।

- गाइड बार के निचले हिस्से से काटते समय पुल स्ट्रोक से काटें। जब आप काटते हैं, तो साँच पेड़ की ओर खिंचती हैं। इस स्थिति में आपको उत्पाद और झटके वाली जगह की स्थिति पर बेहतर नियंत्रण मिलता है।

(आकृति. 47)

- गाइड बार के ऊपरी हिस्से से काटते समय पुश स्ट्रोक से काटें। साँच पेड़ काटने के लिए दिशा में धकेलती हैं।

(आकृति. 48)



चेतावनी: यदि साँच पेड़ तने में फँस गई है, तो उत्पाद आपकी ओर आ सकता है। उत्पाद को मजबूती से पकड़ें और ध्यान रखें कि गाइड बार का झटके देने वाला भाग पेड़ को न छुए और झटका ना लगे।

(आकृति. 49)

कटिंग तकनीक का इस्तेमाल करने के लिए



चेतावनी: काटने और फिर हर कट के बाद आइडल स्पीड पर आने के लिए पूरे थॉटल का इस्तेमाल करें।



सावधान: लंबे समय तक पूरे थॉटल पर बिना किसी लोड के चलाने पर इंजन को गंभीर नुकसान पहुंच सकता है।

1. तने को साँच हाँस या रनर्स पर रख दें। (आकृति. 50)



चेतावनी: तनों के ढेर को ना काटें। ऐसी क्रियाएँ झटका लगने का जोखिम बढ़ा देती हैं जिसके परिणामस्वरूप किसी को गंभीर चोट लग सकती है या किसी की मौत हो सकती है।

2. कटे हुए टुकड़ों को कटिंग क्षेत्र से हटाएं।



चेतावनी: कटे हुए टुकड़ों को कटाई वाली जगह पर छोड़ने से झटका लगने का जोखिम बढ़ जाता है, जिससे आप अपना संतुलन नहीं रख सकते हैं।

तने को ज़मीन पर काटने के लिए

1. तने को पुल स्ट्रोक से काटने के लिए, पूरा दबाव बनाए रखें, लेकिन अचानक होने वाली दुर्घटनाओं के लिए तैयार रहें। (आकृति. 51)



चेतावनी: जब कटाई पूरी होने लगे तब ध्यान रखें कि साँच पेड़ ज़मीन से स्पर्श न हो।

2. तने को लगभग 3/4 भाग तक काटें और फिर रुक जाएं। लकड़ी घुमाएँ और दूसरी ओर से काटें। (आकृति. 52)

ऐसे तने को काटने के लिए जिसके एक सिरे पर आधार दिया हो



चेतावनी: ध्यान दें कि काटने के दौरान तना ना टूटे। नीचे दिए गए निर्देशों का पालन करें।

(आकृति. 53)

1. तने को लगभग 1/4 भाग तक पुश स्ट्रोक से काटें।
2. जब तक दो कर्फ नहीं मिल जाते तब तक तने को पुल स्ट्रोक से काटें। (आकृति. 54)

ऐसे तने को काटने के लिए जिसके दोनों सिरों पर आधार दिया हो



चेतावनी: ध्यान रखें कि काटने के दौरान साँच पेड़ तने में ना फँसे। नीचे दिए गए निर्देशों का पालन करें।

(आकृति. 55)

1. तने को लगभग 1/4 भाग तक पुल स्ट्रोक से काटें।

2. काटने का काम पूरा करने के लिए तने के बचे हुए भाग को पुश स्ट्रोक से काटें. (आकृति. 56)



चेतावनी: यदि साँ चैन तने में फँस गया है, तो इंजन बंद कर दें. कटे हुए भाग को खोलने और उत्पाद हटाने के लिए लौवर का इस्तेमाल करें. उत्पाद को हाथ से निकालने की कोशिश ना करें. उत्पाद से अचानक जोर हट जाने पर गंभीर चोट लग सकती है.

लिंबिंग तकनीक का इस्तेमाल करने के लिए

नोट: मोटी शाखाओं के लिए कटिंग तकनीक का इस्तेमाल करें. *कटिंग तकनीक का इस्तेमाल करने के लिए पृष्ठ पर 82 देखें.*



चेतावनी: जब आप लिंबिंग तकनीक का इस्तेमाल करते हैं तब दुर्घटना होने की काफी संभावना होती है. झटका रोकने के तरीके से संबंधित निर्देश जानने के लिए *झटका लगने के बारे में जानकारी पृष्ठ पर 81 देखें.*



चेतावनी: टहनियों को एक-एक करके काटें. छोटी टहनियाँ हटाते समय विशेष ध्यान रखें और झाड़ियों को या कई छोटी टहनियों को एक ही समय पर न काटें. छोटी टहनियों साँ चैन में फँस सकती हैं और उत्पाद को सुरक्षित तरीके से चलने से रोक सकते हैं.

नोट: अगर जरूरी हो, तो टहनियों को टुकड़ों में काटें. (आकृति. 57)

- तने के दाईं ओर की टहनियों को हटाएं.
 - गाइड बार को तने के दाईं ओर रखें और उत्पाद के मुख्य भाग को तने के सामने रखें.
 - शाखा के तनाव को कम करने के लिए कटिंग की सही तकनीक का इस्तेमाल करें. (आकृति. 58)



चेतावनी: अगर आप सुनिश्चित नहीं हैं कि शाखा को कैसे काटना है, तो शुरू करने से पहले पेशेवर चैनसाँ ऑपरेटर से बात करें.

- तने की ऊपरी टहनी हटाएं.
 - उत्पाद को तने पर रखें और गाइड बार को तने पर काम करने दें.
 - पुश स्ट्रोक से काटें. (आकृति. 59)
- लकड़ी की दाईं ओर की टहनियों को हटाएं.
 - शाखा के तनाव को कम करने के लिए कटिंग की सही तकनीक का इस्तेमाल करें. (आकृति. 60)



चेतावनी: अगर आप सुनिश्चित नहीं हैं कि शाखा को कैसे काटना है, तो शुरू करने से पहले पेशेवर चैनसाँ ऑपरेटर से बात करें.

जिन शाखाओं पर भार पड़ रहा है उन्हें काटने के तरीके से संबंधित निर्देशों के लिए *जिन पेड़ों और शाखाओं पर भार पड़ रहा है उन्हें काटना पृष्ठ पर 85 देखें.*

पेड़ गिराने की तकनीक का इस्तेमाल करने के लिए



चेतावनी: आपको पेड़ गिराने का अनुभव होना चाहिए. अगर संभव हो तो चैन साँ कै इस्तेमाल से संबंधित प्रशिक्षण पाठ्यक्रम में शामिल हों. अधिक जानकारी के लिए अनुभवी ऑपरेटर से बात करें.

सुरक्षित दूरी रखने के लिए

- ध्यान रखें कि आपके आस-पास वाले व्यक्ति, पेड़ की लंबाई के अनुपात में कम से कम 2 1/2 की सुरक्षित दूरी बनाए रखें. (आकृति. 61)
- सुनिश्चित करें कि काटने से पहले या उस दौरान जोखिम वाली जगह पर कोई न रहे. (आकृति. 62)

पेड़ के गिरने की दिशा का अनुमान लगाने के लिए

- पता करें कि पेड़ का किस दिशा में गिरना सही होगा. पेड़ को ऐसी अवस्था में काटकर गिराने का लक्ष्य होना चाहिए जहाँ आप लकड़ी को बहुत आसानी से छांट और काट सकें. यह आवश्यक है कि आप अपने पैर स्थिर रखें और सुरक्षित रूप से घूम सकें.



चेतावनी: पेड़ को उसकी स्वाभाविक दिशा में गिराने का प्रयास करना खतरनाक या असंभव है, पेड़ को अलग दिशा में गिराएं.

- पेड़ के गिरने की स्वाभाविक दिशा का पता करें. उदाहरण के लिए पेड़ का झुकाव, हवा की दिशा, शाखाओं का स्थान, बर्फ का भार.
- पता करें कि कोई रुकावट तो नहीं है, जैसे दूसरे पेड़, बिजली के तार, आस-पास सड़के या बिल्डिंग.
- क्षति के संकेतों और तने में सड़न का पता लगाएं.



चेतावनी: तने में सड़न खतरनाक हो सकती है, इसकी वजह से पेड़ आपके काटने से पहले ही गिर सकता है.

- यह ध्यान रखें कि पेड़ में क्षतिग्रस्त या खराब शाखाएं ना हों, जो टूट जाएं और गिरते समय आपको चोट पहुंचा दें.
- पेड़ को किसी दूसरे खड़े पेड़ पर ना गिरने दें. उलझे हुए पेड़ को हटाना बहुत खतरनाक है और इसमें दुर्घटना होने की काफी संभावना रहती है. *फंसे हुए पेड़ को निकालना पृष्ठ पर 84 देखें.* (आकृति. 63)



चेतावनी: काटने की महत्वपूर्ण कार्रवाई के दौरान, कटाई पूरी होते ही तुरंत कानों की सुरक्षा का उपकरण ऊपर उठा देना चाहिए. यह जरूरी है कि आप आवाज और चेतावनी संकेतों को सुन सकें.

तने से टहनियाँ साफ़ करना और पेड़ से दूर जाने का रास्ता तैयार करना

अपने कंधे की ऊंचाई तक की और उससे नीचे की सभी शाखाओं को काट दें.

1. ऊपर से नीचे की ओर काटते हुए पुल स्ट्रोक से काटें. यह ध्यान रखें कि पेड़ आपके और उत्पाद के बीच में हो. (आकृति. 64)
2. जहां काम करना है उस पेड़ के नीचे उगी हुई झाड़ियों को हटा दें. जहां काम करना है वहां पड़ी सभी कटी हुई चीजों को हटा दें.
3. पत्थर, शाखाएं, छेद जैसी उस जगह की बाधाओं पर एक नज़र डालें. पेड़ के गिरते समय आपके पास पीछे हटने का रास्ता साफ होना चाहिए. आपके दूर जाने का रास्ता पेड़ के गिरने की दिशा से लगभग 135 डिग्री दूर होना जरूरी है.

1. खतरों का क्षेत्र
2. पेड़ से दूर जाने का रास्ता
3. काटने की दिशा

(आकृति. 65)

पेड़ काटने के लिए

Husqvarna Husqvarna सुझाव देता है कि आप कोई पेड़ काटकर गिराते समय दिशात्मक कट बनाने और फिर सुरक्षित कोने वाली विधि का इस्तेमाल करें. सुरक्षित कोने वाली विधि आपको गिराने का सही हिंज बनाने और गिरने की दिशा नियंत्रित करने में मदद करती है.



चेतावनी: पेड़ों को ऐसे व्यास के साथ न गिराएं जो गाड़ बार की लंबाई से दो गुना ज्यादा हो. इसके लिए आपको विशेष प्रशिक्षण प्राप्त करना होगा.

गिराने का हिंज

पेड़ को गिराते समय की सबसे जरूरी प्रक्रिया गिराने का हिंज सही तरीके से तैयार करना है. गिराने का हिंज सही होने पर आप पेड़ के गिरने की दिशा नियंत्रित कर सकते हैं और यह सुनिश्चित कर सकते हैं कि गिराने की प्रक्रिया सुरक्षित है.

गिराने के हिंज की मोटाई पेड़ के व्यास के बराबर या कम से कम 10% होना जरूरी है.



चेतावनी: अगर गिराने का हिंज सही नहीं है या बहुत पतला है, तो आपके पास गिरने की दिशा पर कोई नियंत्रण नहीं रहेगा.

(आकृति. 66)

दिशात्मक कट बनाने के लिए

1. पेड़ के व्यास से ¼ वाले दिशात्मक कट बनाएं. ऊपरी दिशात्मक कट और निचले दिशात्मक कट के बीच 45°-70° का कोण बनाएं. (आकृति. 67)
 - a) ऊपरी दिशात्मक कट तैयार करें. उत्पाद के गिरने के दिशात्मक निशान (1) को पेड़ के गिरने की दिशा (2) से मिलाएं. उत्पाद के पीछे खड़े ऐसे हों कि पेड़ आपकी बाईं ओर रहे. पुल स्ट्रोक से काटें.
 - b) निचला दिशात्मक कट तैयार करें. सुनिश्चित करें कि निचले दिशात्मक कट का अंतिम छोर उसी बिंदु पर है जिस बिंदु पर ऊपरी दिशात्मक कट का अंतिम छोर है. (आकृति. 68)
2. सुनिश्चित करें कि निचले दिशात्मक कट तिरछा है और गिरने की दिशा में 90° का कोण बनाता है.

सुरक्षित कोने वाली विधि का इस्तेमाल करने के लिए

गिराने का कट दिशात्मक कट से थोड़ा ऊपर होना जरूरी है.

(आकृति. 69)



चेतावनी: गाड़ बार टिप से काटते समय सावधानी बरतें. पेड़ के तने में बोर कट बनाते समय गाड़ बार टिप के निचले हिस्से से काटना शुरू करें.

(आकृति. 70)

1. इस्तेमाल में लाई जाने वाली कटाई की लंबाई पेड़ के व्यास से ज्यादा है, तो ये चरण (a-d) आजमाएं.
 - a) गिराने के हिंज की चौड़ाई भरने के लिए सीधे पेड़ के तने तक का बोर कट तैयार करें. (आकृति. 71)
 - b) जब तक तने का ½ हिस्सा बाकी नहीं रह जाता, तब तक पुल स्ट्रोक से काटते रहें.
 - c) गाड़ बार को 5-10 cm/2-4 पीछे की ओर खींचें.
 - d) 5-10 cm/2-4 चौड़ाई वाला सुरक्षित कोना तैयार करने के लिए तने के बाकी हिस्से को काटें. (आकृति. 72)
2. इस्तेमाल में लाई जाने वाली कटाई की लंबाई पेड़ के व्यास से कम है, तो ये चरण (a-d) आजमाएं.
 - a) सीधे पेड़ के तने में बोर कट तैयार करें. बोर कट पेड़ के व्यास से 3/5 की मोटाई वाली होना जरूरी है.
 - b) बाकी तने पर पुल स्ट्रोक से काटें. (आकृति. 73)
 - c) गिराने का हिंज तैयार करने के लिए दूसरे छोर से सीधे तने तक काटें.
 - d) सुरक्षित कोना तैयार करने के लिए जब तक तने का ½ हिस्सा बाकी नहीं रह जाता, तब तक पुश स्ट्रोक से काटते रहें. (आकृति. 74)
3. काटी गई जगह पर पीछे की ओर से कुल्हाड़ी घुसाएं. (आकृति. 75)
4. पेड़ गिराने के लिए कोने से काटें.

नोट: अगर पेड़ नहीं गिरता है, तो कुल्हाड़ी को तब तक चलाते रहें जब तक पेड़ गिर नहीं जाता.

5. जब पेड़ गिरने लगे, तो पेड़ से दूर जाने के लिए रिट्रीट पाथ का इस्तेमाल करें. पेड़ की परिधि से 5 m/15 ft दूर चले जाएं.

फंसे हुए पेड़ को निकालना



चेतावनी: फंसे हुए पेड़ को हटाना बहुत खतरनाक है और इसमें दुर्घटना होने की काफी संभावना होती है. जोखिम वाली जगह से दूर रहें और उलझे/फंसे हुए पेड़ को गिराने की कोशिश न करें.

(आकृति. 76)

निम्न में से कोई विंच (धिरनी) इस्तेमाल करना सबसे सुरक्षित तरीका है:

- ट्रैक्टर-माउंटेट

(आकृति. 77)

- पोर्टेबल

(आकृति. 78)

जिन पेड़ों और शाखाओं पर भार पड़ रहा है उन्हें काटना

1. इस बात का पता लगाएं कि पेड़ के कौन से हिस्से या डाल पर जोर पड़ रहा है.
2. इस बात का पता लगाएं कि अधिकतम जोर का बिंदु कहाँ पर है. (आकृति. 79)
3. खिंचाव हटाने के सबसे सुरक्षित तरीके पर विचार करें.

नोट: कुछ मामलों में विंच का इस्तेमाल करना ही एक मात्र सुरक्षित तरीका रह जाता है, न कि उत्पाद का इस्तेमाल करना.

4. ऐसी जगह पर खड़े रहें जहाँ खिंचाव हटने पर पेड़ या डाल आपके ऊपर न गिरे. (आकृति. 80)
5. खिंचाव हटाने के लिए पर्याप्त गहराई वाले एक या अधिक कट तैयार करें. सबसे ज्यादा जोर वाली जगह पर या उसके पास एक या अधिक बार काटें. ऐसे काटना सुनिश्चित करें कि पेड़ या डाल सबसे ज्यादा खिंचाव वाली जगह से टूटे. (आकृति. 81)



चेतावनी: जिस पेड़ या शाखा पर जोर पड़ रहा है उसे सीधे कभी नहीं काटें.



चेतावनी: खिंचाव की स्थिति वाले पेड़ को काटते समय बहुत सावधानी बरतें. आपके काटने से पहले या बाद में पेड़ के तुरंत गिरने का जोखिम बना रहता है. अगर आप गलत जगह पर खड़े हैं या गलत तरीके से काट रहे हैं, तो आपको गंभीर चोट लग सकती है.

6. अगर आपको पेड़/डाल काटना ही है, तो 1 इंच की दूरी पर 2 इंच की गहराई वाले 2 से 3 कट मारें. (आकृति. 82)
7. जब तक पेड़/डाल मुड़ना शुरू नहीं होता और खिंचाव हट नहीं जाता, तब तक पेड़ को काटना जारी रखें. (आकृति. 83)
8. खिंचाव हट जाने के बाद, पेड़/डाल को मुड़ने की जगह की उल्टी दिशा से काटें.

रखरखाव

परिचय



चेतावनी: उत्पाद का रखरखाव करने से पहले सुरक्षा संबंधी खंड पढ़ें और समझें.

रखरखाव शेड्यूल

दैनिक रखरखाव	साप्ताहिक रखरखाव	मासिक रखरखाव
उत्पाद के बाहरी हिस्सों को साफ करें और सुनिश्चित करें कि हैंडल पर ऑइल नहीं लगा है.	कलिंग सिस्टम को साफ करें. <i>कलिंग सिस्टम को साफ करने के लिएपृष्ठ पर 90</i> देखें.	ब्रेक बैंड की जांच करें. <i>ब्रेक बैंड की जांच करने के लिएपृष्ठ पर 86</i> देखें.
शॉटल ट्रिगर और शॉटल ट्रिगर लॉकआउट की जांच करें. <i>शॉटल ट्रिगर और शॉटल ट्रिगर लॉकआउट की जांच करने के लिएपृष्ठ पर 87</i> देखें.	स्टार्टर, स्टार्टर रोप और रिटर्न स्प्रिंग की जांच करें.	जांच करें कि कहीं क्लच सेंटर, क्लच ड्रम और क्लच स्प्रिंग घिस तो नहीं गए हैं.
सुनिश्चित करें कि वाइब्रेशन डंपिंग वाले पुंजी को किसी भी प्रकार की क्षति नहीं पहुंची है.	नीडल बेरिंग को लुब्रिकेट करें. <i>स्पर स्प्रोक्रेट की जांच करने के लिएपृष्ठ पर 90</i> देखें.	स्पार्क प्लग साफ करें. <i>स्पार्क प्लग की जांच करने के लिएपृष्ठ पर 88</i> देखें.
चेन ब्रेक को साफ करें और उसकी जांच करें. <i>चेन ब्रेक की जांच करने के लिएपृष्ठ पर 86फ्रंट हैंड गार्ड और चेन ब्रेक सक्रिय हो रहा है या नहीं, इसकी जांच करने के लिएपृष्ठ पर 86</i> देखें.	गाइड बार के किनारों से बर हटाएं. <i>गाइड बार की जांच करने के लिएपृष्ठ पर 90</i> देखें.	काबेरिटर के बाहर के हिस्सों को साफ करें.
चेन कैचर की जांच करें. <i>चेन कैचर की जांच करने के लिएपृष्ठ पर 87</i> देखें.	मफलर पर स्पार्क अरेस्टर मेश साफ करें या बदलें.	फ्रयूल फिल्टर और फ्रयूल होज़ की जांच करें. आवश्यक होने पर बदलें.
गाइड बार को घुमाएं, लुब्रिकेशन होल की जांच करें और गाइड बार के खांचों को साफ करें. <i>गाइड बार की जांच करने के लिएपृष्ठ पर 90</i> देखें.	काबेरिटर वाली जगह को साफ करें.	सभी तारों और कनेक्शन की जांच करें.

दैनिक रखरखाव	साप्ताहिक रखरखाव	मासिक रखरखाव
सुनिश्चित करें कि गाइड बार और साँ चैन को पर्याप्त ऑइल मिल रहा है।	सिलेंडर की उबड़-खाबड़ वाली जगह के बीच के हिस्सों को साफ़ करें।	ईंधन टंकी खाली करें और अंदर से साफ़ करें।
साँ चैन की जांच करें। <i>कटाई के उपकरण की जांच करने के लिए पृष्ठ पर 90 देखें।</i>		ऑइल टंकी खाली करें और अंदर से साफ़ करें।
साँ चैन को धार लगाएं और उसके खिंचाव की जांच करें। <i>साँ चैन की धार तेज़ करने के लिए पृष्ठ पर 88 देखें।</i>		
चेन ड्राइव सॉकेट की जांच करें। <i>स्पर स्पोकैट की जांच करने के लिए पृष्ठ पर 90 देखें।</i>		
स्टार्टर के एयर इनटेक को साफ़ करें।		
सुनिश्चित करें कि सभी नट और स्कू कसे हुए हैं।		
बंद करने के स्विच की जांच करें। <i>चालू/बंद करने के स्विच की जांच करने के लिए पृष्ठ पर 87 देखें।</i>		
सुनिश्चित करें कि इंजन, टैंक या फ़्यूल लाइन से ईंधन का कोई रिसाव तो नहीं हो रहा है।		
सुनिश्चित करें कि आइडल स्पीड की स्थिति में होने पर साँ चैन नहीं घूमती है।		
सुनिश्चित करें कि दाएं हैंड गार्ड को किसी भी प्रकार की क्षति नहीं पहुंची है।		
सुनिश्चित करें कि मफलर सही तरीके से लगाया गया है, उसको किसी भी प्रकार की क्षति नहीं पहुंची है और मफलर का कोई भी पुजा गुम नहीं हुआ है।		
एयर फ़िल्टर साफ़ करें या बदलें। <i>एयर फ़िल्टर साफ़ करना पृष्ठ पर 88 देखें।</i>		

उत्पाद के सुरक्षा उपकरणों का रखरखाव और जांच

ब्रेक बैंड की जांच करने के लिए

- चेन ब्रेक और क्लच ड्रम से लकड़ी का बुरा, राल और गंदगी साफ़ करें। गंदगी और घिसाव से ब्रेक के काम करने की क्षमता कम हो सकती है। (आकृति. 84)
- ब्रेक बैंड की जांच करें। ब्रेक बैंड सबसे पतली जगह पर भी कम से कम 0.6 mm/0.024 मोटाई वाला होना जरूरी है।

फ्रंट हैंड गार्ड और चेन ब्रेक सक्रिय हो रहा है या नहीं, इसकी जांच करने के लिए

- सुनिश्चित करें कि फ्रंट हैंड गार्ड टूटा नहीं है और दरार जैसी कोई भी खराबी नहीं है।
- सुनिश्चित करें कि फ्रंट हैंड गार्ड आसानी से घूम रहा है और वह क्लच कवर पर सुरक्षित तरीके से लगाया गया है। (आकृति. 85)

- ठूठ के ऊपर या अन्य समतल जगह सतह पर उत्पाद को दोनों हाथों से पकड़ें।



चेतावनी: इंजन बंद होना चाहिए।

- फ्रंट हैंडल को आगे बढ़ने दें और गाइड बार का सिरा ठूठ पर लगने दें। (आकृति. 86)
- सुनिश्चित करें गाइड बार का सिरा ठूठ से लगने पर चेन ब्रेक काम करता है।

चेन ब्रेक की जांच करने के लिए

- उत्पाद को चालू करें। निर्देशों के लिए *उत्पाद चालू करने के लिए पृष्ठ पर 81 देखें।*



चेतावनी: सुनिश्चित करें कि साँ चैन ज़मीन और किसी अन्य वस्तु को न छुए।

- उत्पाद को मज़बूती से पकड़ें।
- पूरे थॉटल का इस्तेमाल करें और चेन ब्रेक लगाने के लिए अपनी बाईं कलाई को फ्रंट हैंड गार्ड की ओर झुकाएं। साँचेन तुरंत रुकना चाहिए। (आकृति. 87)



चेतावनी: फ्रंट हैंडल को हाथ से छूटने न दें।

थॉटल ट्रिगर और थॉटल ट्रिगर लॉकआउट की जांच करने के लिए

- सुनिश्चित करें कि थॉटल ट्रिगर और थॉटल लॉकआउट आसानी से चल रहे हैं और रिटर्न स्पिंग ठीक से काम कर रहा है। (आकृति. 46)
- थॉटल ट्रिगर लॉकआउट दबाएं और सुनिश्चित करें कि जब आप इसे छोड़ते हैं, तो यह अपनी मूल स्थिति में लौटता है। (आकृति. 88)
- थॉटल ट्रिगर लॉकआउट निकालने पर सुनिश्चित करें कि थॉटल ट्रिगर निष्क्रियता वाली स्थिति में लॉक हो जाता है। (आकृति. 89)
- उत्पाद चालू करें और पूरे थॉटल का इस्तेमाल करें।
- थॉटल ट्रिगर छोड़ें और साँचेन का रुकना और स्थिर होना सुनिश्चित करें।



चेतावनी: थॉटल ट्रिगर निष्क्रिय स्थिति में होने पर साँचेन घूमती है, तो अपने सर्विसिंग डीलर से संपर्क करें।

चेन कैचर की जांच करने के लिए

- सुनिश्चित करें कि चेन कैचर को किसी भी प्रकार की क्षति नहीं पहुंची है।
- सुनिश्चित करें कि चेन कैचर स्थिर है और उपाद के मुख्य हिस्से से जुड़ा हुआ है। (आकृति. 26)

दाएं हैंड गार्ड की जांच करने के लिए

- सुनिश्चित करें कि दाईं ओर का हैंड गार्ड टटा नहीं है और दरार जैसी कोई भी खराबी नहीं है। (आकृति. 27)

वाइब्रेशन डैपिंग सिस्टम की जांच करने के लिए

- सुनिश्चित करें कि वाइब्रेशन डैपिंग वाले पर्जा पर किसी भी प्रकार की दरार या कोई भी खराबी नहीं है।
- सुनिश्चित करें कि वाइब्रेशन डैपिंग यूनिट सही तरीके से इंजन यूनिट और हैंडल यूनिट से जुड़े हुए हैं।

यह देखने के लिए कि आपके उत्पाद पर कंपनी डैपिंग सिस्टम कहां है उत्पाद का संक्षिप्त विवरणपृष्ठ पर 74 देखें।

चालू/बंद करने के स्विच की जांच करने के लिए

- इंजन चालू करें।
- चालू/बंद करने के स्विच को दबाकर STOP वाली स्थिति में ले जाएं। इंजन बंद हो जाना चाहिए। (आकृति. 28)

मफ़लर की जांच करने के लिए



चेतावनी: खराब मफ़लर वाले उत्पाद का या खराब स्थिति वाले मफ़लर का इस्तेमाल न करें।



चेतावनी: कभी भी मफ़लर पर स्पार्क अरेस्टर मेश न होने पर या खराब होने पर उत्पाद का इस्तेमाल न करें।

- इस बात की जांच करें कि मफ़लर को कोई नुकसान तो नहीं पहुंचा है और उसमें कोई खराबी तो नहीं है।
- सुनिश्चित करें कि उत्पाद में सही तरीके से मफ़लर लगाया गया है। (आकृति. 90)
- अगर आपके उत्पाद में खास तरह का स्पार्क अरेस्टर मेश है, तो हर हफ़्ते स्पार्क अरेस्टर मेश की सफाई करें। (आकृति. 91)
- खराब स्पार्क अरेस्टर मेश को बदलें।



सावधान: स्पार्क अरेस्टर मेश अवरूद्ध होने पर उत्पाद अत्यंत गर्म हो जाता है और इससे सिलेंडर और पिस्टन खराब हो सकते हैं।

आइडल स्पीड स्क्रू (T) ठीक करने के लिए

कार्बरेटर को एडजस्ट करने का सामान्य काम फैंकट्री में ही किया जाता है। आप आइडल स्पीड एडजस्ट कर सकते हैं लेकिन अधिक एडजस्टमेंट के लिए, अपने सर्विसिंग डीलर से संपर्क करें।

चलते समय इंजन के पर्जा को पर्याप्त लुब्रिकेशन देने के लिए आइडल स्पीड ठीक करें। स्पीड को एडजस्ट करके सुझाई गई आइडल स्पीड पर सेट करें। *तकनीकी डेटापृष्ठ पर 92* देखें।



सावधान: अगर साँचेन आइडल स्पीड पर घूमती है, तो आइडल स्पीड वाले स्क्रू को तब तक घड़ी की उल्टी दिशा में घुमाते रहें तब तक कि साँचेन रुक नहीं जाती।

- उत्पाद को चालू करें।
- आइडल स्पीड वाले स्क्रू को तब तक घड़ी की दिशा में घुमाते रहें तब तक कि साँचेन घूमना शुरू नहीं करती।
- आइडल स्पीड वाले स्क्रू को तब तक घड़ी की उल्टी दिशा में घुमाते रहें जब तक कि साँचेन रुक नहीं जाती।

नोट: अगर इंजन सभी स्थितियों में सही तरीके से चल रहा है, तो इसका मतलब यह है कि आइडल स्पीड उचित तरीके से एडजस्ट की गई है। आइडल स्पीड उस गति से थोड़ी सी कम होना भी जरूरी है जिस गति पर चेन घूमना शुरू करती है।



चेतावनी: अगर आपके द्वारा आइडल स्पीड स्क्रू घुमाने पर भी साँचेन नहीं रुकती है, तो अपने सर्विसिंग डीलर से संपर्क करें। जब तक सही तरीके से एडजस्ट नहीं किया जाता, तब तक उत्पाद का इस्तेमाल न करें।

इस बात की जांच करें कि कार्बरेटर सही तरीके से एडजस्ट किया गया है या नहीं

- सुनिश्चित करें कि उत्पाद की एक्सलरेशन क्षमता सही है।
- सुनिश्चित करें कि निष्क्रिय गति पर साँचेन नहीं घूमती है।



सावधान: गलत तरीके से एडजस्टमेंट करने से इंजन को नुकसान पहुंच सकता है।

टूटे या घिसे हुए स्टार्टर रोप को बदलने के लिए

1. स्टार्टर हाउसिंग वाले स्क्रू ढीले करें
2. स्टार्टर हाउसिंग हटाएं। (आकृति. 92)
3. तकरीबन 30 सेमी/12 इंच की लंबाई वाले स्टार्टर रोप को बाहर निकालें और पुली के खांचे पर रखें।
4. रीकॉइल स्प्रिंग रिलीज करने के लिए पुली को धीरे-धीरे पीछे की ओर घूमने दें। (आकृति. 93)
5. बीच वाला स्क्रू, पुली (A) और रीकॉइल स्प्रिंग (B) हटाएं।



चेतावनी: रिटर्न स्प्रिंग या स्टार्टर रोप को बदलते समय आपको सावधानी बरतनी चाहिए। स्टार्टर हाउसिंग में फसने पर रीकॉइल स्प्रिंग तन जाता है, अगर आपने सावधानी नहीं बरती, तो इसके छिटकने से चोट भी लग सकती है। सुरक्षात्मक चश्मे और सुरक्षात्मक दस्तानों का इस्तेमाल करें।

6. हैंडल और पुली से इस्तेमाल किया गया स्टार्टर रोप निकाल लें।
7. पुली में नया स्टार्टर रोप लगाएं। स्टार्टर रोप को पुली में लैंगभग 3 चक्कर घुमाकर लपेटें।
8. पुली को रीकॉइल स्प्रिंग से जोड़ दें। रीकॉइल स्प्रिंग का अंतिम सिरा पुली से लगा हुआ होना जरूरी है।
9. रीकॉइल स्प्रिंग, पुली और बीच वाले स्क्रू को जोड़ें।
10. स्टार्टर हाउसिंग के छेद और स्टार्टर हैंडल से स्टार्टर रोप बाहर खींचें।
11. स्टार्टर रोप के अंतिम सिरे पर एक मज़बूत गांठ बांधें। (आकृति. 94)

रीकॉइल स्प्रिंग को कसना

1. पुली के खांचों में स्टार्टर रोप रख दें।
2. स्टार्टर पुली को लगभग 2 चक्कर घड़ी की उल्टी दिशा में घुमाएं।
3. स्टार्टर रोप का हैंडल खींचें और स्टार्टर रोप को पूरी तरह बाहर खींचें।
4. पुली पर अपना अंगूठा रखें।
5. अपना अंगूठा हटाएं और स्टार्टर रोप छोड़ें।
6. सुनिश्चित करें कि स्टार्टर रोप को पूरी तरह फैलाने के बाद पुली को ½ चक्कर घुमाया जा सकता है। (आकृति. 95)

उत्पाद का स्टार्टर हाउसिंग असंबल करने के लिए

1. स्टार्टर रोप बाहर खींचें और स्टार्टर को क्रैंककेस की विपरीत स्थिति में रखें।
2. धीरे-धीरे स्टार्टर रोप तब तक छोड़ें जब तक पुली पॉल के साथ जुड़ न जाए।
3. स्टार्टर को पकड़ने वाले स्क्रू कसैं। (आकृति. 96)

एयर फ़िल्टर साफ़ करना

एयर फ़िल्टर पर जमा मैल और धूल नियमित रूप से साफ़ करें। इससे कार्बुरिटर की खराबी, चालू करने में होने वाली समस्याएं, इंजन में पावर न होना, इंजन के पुर्जों का घिसाव और सामान्य से अधिक ईंधन की खपत रोकने में मदद मिलती है।

1. सिलेंडर कवर और एयर फ़िल्टर हटाएं।
2. ब्रश का इस्तेमाल करें या एयर फ़िल्टर को हिलाकर साफ़ करें। डिटर्जेंट और पानी का इस्तेमाल करके इसे पूरी तरह साफ़ करें।

नोट: लंबे समय से इस्तेमाल किए जा रहे एयर फ़िल्टर को पूरी तरह साफ़ नहीं किया जा सकता है। नियमित रूप से एयर फ़िल्टर बदलते रहें और हमेशा खराब एयर फ़िल्टर को बदल दें।

3. एयर फ़िल्टर लगाएं और सुनिश्चित करें कि एयर फ़िल्टर, फ़िल्टर होल्डर में मज़बूती से कसा हुआ है। (आकृति. 97)

नोट: काम, मौसम या सीजन की अलग-अलग स्थितियों के कारण, आपके उत्पाद को अलग-अलग प्रकार के एयर फ़िल्टर के साथ इस्तेमाल किया जा सकता है। अधिक जानकारी के लिए अपने सर्विसिंग डीलर से बात करें।

स्पाक प्लग की जांच करने के लिए



सावधान: सुझाए गए स्पाक प्लग का इस्तेमाल करें। *तकनीकी डेटापृष्ठ पर 92* देखें। एक गलत स्पाक प्लग उत्पाद को नुकसान पहुंचा सकता है।

1. अगर उत्पाद आसानी से शुरू नहीं होता या चलाने में आसान नहीं है या उत्पाद आइडल स्पीड पर सही तरीके से नहीं चलता है, तो स्पाक प्लग की जांच करें और देखें कि वहां कोई अनावश्यक सामग्री तो नहीं है। स्पाक प्लग इलेक्ट्रोड पर अनावश्यक सामग्री पहुंचने का जोखिम कम करने के लिए ये चरण आजमाएं:
 - a) यह सुनिश्चित करें कि आइडल स्पीड सही तरीके से एडजस्ट की गई है।
 - b) यह सुनिश्चित करें कि ईंधन मिश्रण सही है।
 - c) यह सुनिश्चित करें कि एयर फ़िल्टर साफ़ है।
2. अगर स्पाक प्लग गंदा है तो इसे साफ़ करें।
3. सुनिश्चित करें कि इलेक्ट्रोड का अंतर सही है। *तकनीकी डेटापृष्ठ पर 92* देखें। (आकृति. 98)
4. आवश्यक होने पर, महोने में या अक्सर स्पाक प्लग बदलें।

साँ चैन की धार तेज़ करने के लिए

गाइड बार और साँ चैन के बारे में जानकारी



चेतावनी: जब भी आप साँ चैन का उपयोग या रखरखाव कर रहे हों, तब सुरक्षात्मक दस्ताने पहनें, नहीं चलने वाली साँ चैन चोट लगने का कारण भी बन सकती है।

घिसा हुआ या क्षतिग्रस्त गाइड बार या साँ चैन Husqvarna के द्वारा अनुशंसित बार और साँ चैन संयोजन से बदलें Husqvarna. उत्पाद के सुरक्षा कार्यों को बनाए रखने के लिए

यह आवश्यक है। हमारी ओर से सुझाए गए बदले जाने वाले बार और चेन के संयोजन के लिए *उपकरणपृष्ठ पर 93* देखें।

- गाइड बार की लंबाई, इंच/सेंटीमीटर. गाइड बार की लंबाई के बारे में जानकारी आम तौर पर गाइड बार के पीछे की ओर मिल सकती है।

(आकृति. 99)

- बार टिप स्प्रोकट पर टीथ की संख्या (T).

(आकृति. 100)

- चेन पिच, इंच. साँ चेन की झाइव लिंक के बीच की दूरी, बार टिप स्प्रोकट और झाइव स्प्रोकट के दांत के अंतर से मिलती-जुलती होनी चाहिए।

(आकृति. 101)

- झाइव लिंक की संख्या. झाइव लिंक की संख्या, गाइड बार के प्रकार के द्वारा तय की जाती है।

(आकृति. 102)

- बार ग्रुव की चौड़ाई, इंच/मिमी. गाइड बार के ग्रुव की चौड़ाई चेन झाइव लिंक की चौड़ाई से मेल खानी चाहिए।

(आकृति. 103)

- चेन ऑइल छिद्र और चेन टेंशनर के लिए छिद्र. गाइड बार उत्पाद के साथ श्रेणीबद्ध होना चाहिए।

(आकृति. 104)

- झाइव लिंक की चौड़ाई, मिमी/इंच.

(आकृति. 105)

कटर की धार तेज़ करने के बारे में सामान्य जानकारी

कम धार वाली साँ चेन का उपयोग नहीं करें। अगर साँ चेन की धार कम है, तो आपको लकड़ी पर गाइड बार धकेलने के लिए थोड़ा अधिक जोर लगाना होगा। अगर साँ चेन की धार बहुत कम है, तो बुरादे की धूल के अलावा वहां कोई लकड़ी के टुकड़े नहीं होंगे।

एक तेज़ धार वाली साँ चेन लकड़ी के अंदर जाकर, लकड़ी के टुकड़ों को लंबा और पतला काटती है।

कटाई वाले दांत (A) और डेपथ गेज (B) दोनों मिलकर साँ चेन का कटाई वाला भाग, कटर बनाते हैं। दोनों के बीच की ऊंचाई के अंतर से कटिंग डेपथ (डेपथ गेज सेटिंग) का पता लगाया जाता है।

(आकृति. 106)

जब आप कटर की धार तेज़ करते हैं, तो निम्न बातों के बारे में सोचें:

- फाइलिंग एंगल.

(आकृति. 107)

- कटिंग एंगल.

(आकृति. 108)

- फाइल की स्थिति.

(आकृति. 109)

- गोलाकार फाइल का व्यास.

(आकृति. 110)

सही उपकरण के बिना साँ चेन की धार को ठीक से तेज़ करना आसान नहीं होता है। Husqvarna Husqvarna के

फाइल गेज का इस्तेमाल करें। यह आपको कटाई में बढ़िया प्रदर्शन करने और झटका लगने का जोखिम कम से कम करने में मदद करेगा।



चेतावनी: यदि आप धार तेज़ करने के निर्देशों का पालन नहीं करते हैं तो झटके का असर बहुत बढ़ जाता है।

नोट: साँ चेन की धार को तेज़ करने के बारे में जानकारी के लिए *साँ चेन की धार तेज़ करने के लिएपृष्ठ पर 88* देखें।

कटर की धार तेज़ करने के लिए

1. कटिंग टीथ को तेज़ करने के लिए एक गोल फाइल और एक फाइल गेज का उपयोग करें। (आकृति. 111)

नोट: Husqvarna आपकी साँ चेन के लिए कौन से फाइल और गेज की अनुशंसा करता है इसके बारे में जानकारी के लिए *उपकरणपृष्ठ पर 93* Husqvarna देखें।

2. कटर पर फाइल गेज को सही तरीके से लगाएं। फाइल गेज के साथ दिए गए निर्देश को देखें।
3. फाइल को कटिंग टीथ के अंदर के हिस्से से बाहर की तरफ लाएं। पुल स्ट्रोक से दबाव कम करें। (आकृति. 112)
4. सभी कटिंग टीथ की एक तरफ से सामग्री हटाएं।
5. उत्पाद को चारों ओर घुमाएं और दूसरी तरफ से सामग्री हटा दें।
6. सुनिश्चित करें कि सभी कटिंग टीथ की लंबाई समान है।

डेपथ गेज सेटिंग को ठीक करने के तरीके के बारे में सामान्य जानकारी

जब आप कटिंग टूथ (A) की धार तेज़ करते हैं, तब डेपथ गेज सेटिंग (C) कम होता है। कटाई का प्रदर्शन अधिकतम बनाए रखने के लिए, आपको सुझाई गई डेपथ गेज सेटिंग पाने हेतु डेपथ गेज (B) से फाइलिंग सामग्री निकालनी होगी। अपनी साँ चेन की सही डेपथ गेज सेटिंग पाने के तरीके से जुड़े निर्देशों के लिए *उपकरणपृष्ठ पर 93* देखें।

(आकृति. 113)



चेतावनी: डेपथ गेज सेटिंग बहुत अधिक होने पर झटका लगने का जोखिम बढ़ जाता है।

डेपथ गेज सेटिंग ठीक करने के लिए

डेपथ गेज सेटिंग को ठीक करने या कटर की धार तेज़ करने से पहले निर्देश के लिए, *कटर की धार तेज़ करने के लिएपृष्ठ पर 89* देखें। हम सुझाव देते हैं कि आप हर तीसरी बार मशीन चलाने के बॉट कटिंग टीथ की धार तेज़ करते समय डेपथ गेज सेटिंग ठीक करें।

हम सुझाव देते हैं कि आप सही डेपथ गेज सेटिंग पाने के लिए हमारे डेपथ गेज टूल का और डेपथ नापने के लिए बेवल का इस्तेमाल करें।

(आकृति. 114)

1. डेपथ गेज सेटिंग को ठीक करने के लिए फ्लैट फाइल और डेपथ गेज टूल का उपयोग करें। सही डेपथ गेज सेटिंग पाने

के लिए केवल Husqvarna Husqvarna के डेपथ गेज टूल का इस्तेमाल करें.

- डेपथ गेज टूल को साँ चैन के ऊपर रखें.

नोट: टूल का इस्तेमाल करने के बारे में अधिक जानकारी के लिए डेपथ गेज टूल के पैकेज को देखें.

- डेपथ गेज टूल से बाहर की ओर निकली हुई डेपथ गेज के हिस्से को हटाने के लिए समतल फ़ाइल का इस्तेमाल करें. (आकृति. 115)

साँ चैन के तनाव को ठीक करने के लिए



चेतावनी: गलत खिंचाव वाली साँ चैन गाइड बार से ढीली हो सकती है और गंभीर चोट या मौत का कारण बन सकती है.

साँ चैन इस्तेमाल करते-करते लंबी हो जाती है. साँ चैन को नियमित रूप से ठीक करते रहें.

- क्लच कवर/चैन ब्रेक को पकड़ने वाले बार नट ढीले करें. कॉम्बिनेशन रेंच का इस्तेमाल करें. (आकृति. 116)

नोट: कुछ मॉडल में केवल एक बार नट होता है.

- आप जितनी ही सके उतनी जोर से बार नट को हाथ से कसकर बंद करें.
- गाइड बार के सामने का हिस्सा उठाएं और चैन टेंशनिंग स्क्रू को घुमाएं. कॉम्बिनेशन रेंच का इस्तेमाल करें.
- साँ चैन को तब तक कसें जब तक वह गाइड बार से अच्छी तरह तन जाए लेकिन अभी भी आसानी से आगे बढ़ाया जा सके. (आकृति. 117)
- संयोजन रिंच का इस्तेमाल करके बार नट को कस लें और उसी समय गाइड बार के सामने का हिस्सा उठाएं. (आकृति. 118)
- सुनिश्चित करें कि आप साँ चैन को हाथ से आसानी से घुमा सकते हैं और यह भी सुनिश्चित करें कि वह गाइड बार से नीचे की ओर नहीं झूल रही है. (आकृति. 119)

नोट: अपने उत्पाद पर चैन कसने के स्क्रू की जगह जानने के लिए *उत्पाद का संक्षिप्त विवरणपृष्ठ पर 74* देखें.

साँ चैन के लुब्रिकेशन की जांच करने के लिए

- उत्पाद को चालू करें और इसे ¼ शॉटल पर संचालित करें. हल्के रंग की सतह के ऊपर लगभग 20 सेमी / 8 इंच पर बार को पकड़ें.
- अगर साँ चैन का लुब्रिकेशन सही है, तो आपको 1 मिनट के बाद सतह पर ऑइल की एक स्पष्ट रेखा दिखाई देगी. (आकृति. 120)
- अगर साँ चैन का लुब्रिकेशन सही ढंग से संचालित नहीं होता है, तो गाइड बार की जांच करें. निर्देशों के लिए *गाइड बार की जांच करने के लिएपृष्ठ पर 90* देखें. यदि रखरखाव के तरीकों से मदद नहीं मिलती है तो अपने सर्विसिंग डीलर से बात करें.

स्पर स्प्रोकेट की जांच करने के लिए

क्लच ड्रम में एक स्पर स्प्रोकेट होता है जिसे क्लच ड्रम से जोड़ा जाता है.

(आकृति. 121)

- ड्राइव स्प्रोकेट के घिसाव की मात्रा नियमित रूप से अवश्य जांचें. बहुत अधिक घिसने पर क्लच ड्रम की जगह स्पर स्प्रोकेट का इस्तेमाल करें.

कटाई के उपकरण की जांच करने के लिए

- सुनिश्चित करें कि कील और लिंक में कोई दरार नहीं है और कोई कील ढीली नहीं है. आवश्यक होने पर इसे बदल दें. (आकृति. 122)
- सुनिश्चित करें कि साँ चैन को असानी से मोड़ा जा सकता है. अगर साँ चैन कठोर है, तो उसे बदलें.
- कील और लिंक की घिसाई जांचने के लिए नई साँ चैन से अपनी साँ चैन की तुलना करें.
- जब कटिंग दूथ का सबसे लंबा हिस्सा 4 मिमी / 0.16 इंच से कम हो तो साँ चैन को बदल दें. अगर कटर पर दरार हो तब भी साँ चैन को बदलें. (आकृति. 123)

गाइड बार की जांच करने के लिए

- सुनिश्चित करें कि ऑइल चैनल अवरूद्ध नहीं है. आवश्यक होने पर इसे साफ़ करें. (आकृति. 124)
- जांच करें कि गाइड बार के किनारों पर बर्स तो नहीं हैं. एक फ़ाइल का उपयोग करके बर्स को निकालें. (आकृति. 125)
- गाइड बार में यूव को साफ़ करें. (आकृति. 126)
- गाइड बार में यूव की जांच करें और उसकी घिसाई का पता लगाएं. आवश्यक होने पर गाइड बार बदलें. (आकृति. 127)
- जांच करें कि गाइड बार का सिरा खुरदरा या बहुत घिसा हुआ तो नहीं है. (आकृति. 128)
- सुनिश्चित करें कि बार का स्प्रोकेट वाला सिरा बिना अंटेके घूम रहा है और बार टिप स्प्रोकेट में मौजूद लुब्रिकेशन वाला छेद अवरूद्ध नहीं है. आवश्यक होने पर इसे साफ़ और लुब्रिकेट करें. (आकृति. 129)
- गाइड बार का जीवन चक्र बढ़ाने के लिए उसे रोज पलटें. (आकृति. 130)

ईंधन टैंक और चैन ऑइल टैंक का रखरखाव करने के लिए

- नियमित रूप से ईंधन टैंक और चैन ऑइल टैंक खाली करके उसकी सफ़ाई करें.
- हर साल या आवश्यक होने पर उससे अधिक बार ईंधन फिल्टर बदलें.



सावधान: टैंकों में संदूषण के कारण खराबी उत्पन्न हो सकती है.

कूलिंग सिस्टम को साफ़ करने के लिए

कूलिंग सिस्टम, इंजन के तापमान को कम रखता है. कूलिंग सिस्टम में स्टार्टर पर एयर इनटेक (A), एयर गाइड प्लैट (B), फ्लाइंग व्हील पर पॉल (C), सिलेंडर पर कूलिंग फिन (D), और सिलेंडर कवर (E) शामिल हैं.

(आकृति. 131)

1. अगर आवश्यक हो तो साप्ताहिक रूप से या उससे अधिक बार क्लिंग सिस्टम को साफ करें.
2. सुनिश्चित करें कि क्लिंग सिस्टम गंदा या अवरुद्ध नहीं है.



सावधान: क्लिंग सिस्टम के गंदा या अवरुद्ध होने से उत्पाद बहुत गर्म हो सकता है, जिससे उत्पाद को नुकसान हो सकता है.

समस्या का निवारण

इंजन चालू नहीं हो रहा है

जांच करने के लिए उत्पाद का भाग	संभावित कारण	कार्रवाई
स्टार्टर पॉल	स्टार्टर पॉल अवरुद्ध हैं.	स्टार्टर पॉल को ठीक करें या बदलें.
		पॉल के आस पास सफाई करें. एक अनुमोदित सर्विस वर्कशॉप से बात करें.
ईंधन टैंक	गलत प्रकार का ईंधन.	ईंधन टैंक को सही ईंधन से भरें.
	ईंधन के टैंक में चैन ऑइल भरा है.	अगर आपने उत्पाद चालू करने की कोशिश की है, तो अपने सर्विसिंग डीलर से बात करें. अगर आपने उत्पाद को चालू करने की कोशिश नहीं की है, तो ईंधन टैंक को खाली कर दें.
इग्निशन, कोई स्पार्क नहीं	स्पार्क प्लग गंदा या गीला है.	यह सुनिश्चित करें कि स्पार्क प्लग सूखा और साफ है.
	इलेक्ट्रोड का अंतर सही नहीं है.	स्पार्क प्लग साफ करें. सुनिश्चित करें कि इलेक्ट्रोड का अंतर और स्पार्क प्लग सही है और सही स्पार्क प्लग का प्रकार सुझाव के मुताबिक या उससे मिलता-जुलता है. इलेक्ट्रोड के सही अंतर के लिए तकनीकी डेटापृष्ठ पर 92 देखें.
स्पार्क प्लग और सिलेंडर	स्पार्क प्लग ढीला है.	स्पार्क प्लग कसें.
	इग्निशन के बाद पूरी चोक के साथ बार-बार शुरू होने के कारण इंजन से ईंधन बहने लगता है.	स्पार्क प्लग निकालें और साफ करें. उत्पाद को इस तरह रखें कि स्पार्क प्लग छिद्र आपसे दूर हो. 6-8 बार स्टार्टर रोप हैंडल खींचें. स्पार्क प्लग लगाएं और उत्पाद चालू करें. उत्पाद चालू करने के लिएपृष्ठ पर 81 देखें.

इंजन शुरू होता है लेकिन फिर से बंद हो जाता है

जांच करने के लिए उत्पाद का भाग	संभावित कारण	कार्रवाई
ईंधन टैंक	गलत प्रकार का ईंधन.	ईंधन टैंक को सही ईंधन से भरें.
काब्रिटर	आइडल स्पीड सही नहीं है.	अपने सर्विस डीलर से बात करें.
एयर फिल्टर	जाम हुआ एयर फिल्टर.	एयर फिल्टर साफ करें या बदलें.

जांच करने के लिए उत्पाद का भाग	संभावित कारण	कार्रवाई
ईंधन फिल्टर	जाम हुआ ईंधन फिल्टर.	ईंधन फिल्टर बदलें.

ट्रांसपोर्टेशन और स्टोरेज

- उत्पाद और ईंधन के स्टोरेज और ट्रांसपोर्टेशन के लिए सुनिश्चित करें कि उत्पाद में कोई रिसाव नहीं है या धुआं नहीं निकल रहा है. चिगारी या खुली लपेट, उदाहरण के लिए बिजली के उपकरण या बॉयलर से, आग लग सकती है.
- ईंधन के स्टोरेज और ट्रांसपोर्टेशन के लिए हमेशा अनुमोदित कंटेनर का उपयोग करें.
- ट्रांसपोर्टेशन से पहले या ज्यादा समय के स्टोरेज के पहले ईंधन और चैन ऑइल टैंक खाली करें. एक उचित निपटान स्थान पर ईंधन और चैन ऑइल फेंके.
- उत्पाद को हो सकने वाली क्षति या नुकसान रोकने के लिए उत्पाद पर ट्रांसपोर्टेशन गार्ड का उपयोग करें. साँ चैन जो हिलती नहीं है वह भी गंभीर चोटों का कारण बन सकती है.
- स्पार्क प्लग कैप को स्पार्क प्लग से निकालें और चैन ब्रेक लगाएं.
- ट्रांसपोर्टेशन के दौरान उत्पाद को सुरक्षित रूप से संलग्न करें.

अपने उत्पाद को लंबे समय तक स्टोर करने हेतु तैयार करना

1. गाइड बार में साँ चैन और ब्रू को अलग करें और उसे साफ करें.
2. ट्रांसपोर्टेशन गार्ड लगाएं.
3. उत्पाद को साफ करें. निर्देशों के लिए *रखरखावपृष्ठ पर 85* देखें.
4. उत्पाद की पूरी सर्विसिंग करें.



सावधान: अगर साँ चैन और गाइड बार को साफ नहीं किया जाता है, तो वे कठोर या अवरुद्ध हो सकते हैं.

तकनीकी डेटा

	Husqvarna 120	Husqvarna 125
इंजन		
सिलेंडर विस्थापन, सेमी ³	35	40
आइडल स्पीड, rpm	2700-3300	2700-3300
अधिकतम इंजन पावर ISO 7293, kW / hp @ rpm के अनुसार	1.44/1.93 @ 9000	1.52/2.04 @ 9000
इग्निशन सिस्टम¹³		
स्पार्क प्लग	TORCH CMR7H	TORCH CMR7H
इलेक्ट्रोड अंतर, मिमी/इंच	0,6/0.024	0,6/0.024
ईंधन और लुब्रिकेशन सिस्टम		
ईंधन टैंक की क्षमता, लीटर/सेमी ³	0,25/250	0,25/250
ऑइल टैंक की क्षमता, लीटर/सेमी ³	0,15/150	0,15/150
ऑइल पंप का प्रकार	स्वचालित	स्वचालित
भार		

¹³ हमेशा अनुशंसित प्रकार का स्पार्क प्लग उपयोग करें! गलत स्पार्क प्लग के उपयोग से पिस्टन/सिलेंडर को क्षति पहुंच सकती है.

	Husqvarna 120	Husqvarna 125
भार, किलोग्राम	4.4	4.6
शोर उत्सर्जन¹⁴		
ध्वनि पावर स्तर, मापा गया dB(A)	109	105
साउंड पावर का स्तर, गारंटी सहित L _{WA} dB(A)	111	108
ध्वनि स्तर¹⁵		
संचालक के कान में समान ध्वनि दबाव स्तर, dB(A)	99	99
समान कंपन स्तर, hveq¹⁶		
फ्रंट हैंडल, m/s ²	6.7	6.7
रियर हैंडल, m/s ²	5.8	5.8
साँ चैन/गाइड बार		
मानक बार लंबाई, सेमी/इंच	35/14	40/16
अनुशंसित बार लंबाई, सेमी/इंच	35-40/14-16	40-45/16-18
उपयोग करने योग्य कटिंग लंबाई, सेमी/इंच	33-38/13-15	38-43/15-17
पिच, मिमी/इंच	9.52 / 3/8	9.52 / 3/8
झाड़व लिक्स की मोटाई, मिमी/इंच	1,3/0.05	1,3/0.05
झाड़व स्प्रोकेट का प्रकार/दांत की संख्या	स्पर/6	स्पर/6
इंजन अधिकतम पावर वाली गति में होने पर साँ चैन की गति 133% रहती है, m/s.	22.9	22.9

उपकरण

सुझाए गए कटिंग उपकरण

चैन साँ के मॉडल Husqvarna 120, 125 का मूल्यांकन सुरक्षा के लिए EN ISO 11681-1:2011 (वानिकी के लिए मशीनरी - पोर्टेबल चैन साँ सुरक्षा आवश्यकताओं और परीक्षण) के अनुसार सुरक्षा के लिए है और नीचे सूचीबद्ध गाइड बार और साँ चैन संयोजनों से सुसज्जित होने पर सुरक्षा आवश्यकताओं को पूरा करता है।

कम झटके वाली साँ चैन

एक ऐसी साँ चैन है जिसे कम झटके वाली साँ चैन के रूप में निर्दिष्ट किया गया है, यह ANSI B175.1-2012 में बताए गए कम झटके से जुड़े मापदंडों को पूरा करती है।

झटके और गाइड बार नोज़ त्रिज्या

स्प्रोकेट नोज़ त्रिज्या के लिए, नोज़ त्रिज्या दांतों की संख्या जैसे कि 10T द्वारा निर्दिष्ट किया जाता है। ठोस गाइड बार के लिए नोज़ त्रिज्या, नोज़ त्रिज्या के आयाम द्वारा निर्दिष्ट की जाती है। किसी दिए गए गाइड बार की लंबाई के लिए, आप दिए गए से छोटे नोज़ के त्रिज्या वाले गाइड बार का उपयोग कर सकते हैं।

नोट: उपयोग करने योग्य काटने की लंबाई आमतौर पर नाममात्र गाइड बार की लंबाई से 1 कम होती है।

¹⁴ वातावरण में ध्वनि उत्सर्जन साउंड पावर के रूप में मापे जाने पर (L_{WA}) EC के निर्देश 2000/14/EC के मुताबिक है।

¹⁵ ISO 22867 के अनुसार, समान ध्वनि दबाव स्तर कार्य करने की विभिन्न स्थितियों के अंतर्गत विभिन्न ध्वनि दबाव स्तरों के लिए समय-भारित ऊर्जा योग के रूप में परिकल्पित किया जाता है। समान ध्वनि दबाव स्तर के लिए विशिष्ट सांख्यिकीय प्रसार एक 2.5 dB (A) का मानक विचलन होता है।





¹⁶ ISO 22867 के अनुसार, समान कंपन स्तर कार्य करने की विभिन्न स्थितियों के अंतर्गत कंपन स्तरों के लिए समय-भारित ऊर्जा योग के रूप में परिकल्पित किया जाता है। समान कंपन स्तर के लिए रिपोर्ट किए गए डेटा में 1.5 m/s² का विशिष्ट सांख्यिकीय प्रसार (मानक अंतर) होता है।

गाइड बार				साँ चेन		
लंबाई, इंच/सेमी	पिच, इंच	गेज, इंच/मिमी	अधिकतम नोज़ त्रिज्या	प्रकार	लंबाई, ड्राइव लिक्स (नं.)	कम झटका
14/36	3/8	0,050/1.3	9T	H37, S93G	52	हां
16/41					56	
18/46					62	

फ़ाइलिंग उपकरण और फ़ाइलिंग एंगल

साँ चेन की धार तेज़ करने के लिए Husqvarna के एक फ़ाइल गेज का इस्तेमाल करें। एक Husqvarna फ़ाइल गेज सुनिश्चित करता है कि आपको सही फ़ाइलिंग एंगल मिले। नौचे की तालिका में पर्जे के नंबर दिए गए हैं।

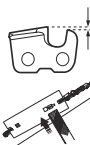
अगर आप सुनिश्चित नहीं हैं कि आपके उत्पाद पर साँ चेन के प्रकार की पहचान कैसे करें, तो अधिक जानकारी के लिए www.husqvarna.com देखें।

					
H37, S93G	4.0 मिमी / 5/32 इंच	505 24 37-01	0.65 मिमी / 0.025 इंच	30°	80°

EC की अनुरूपता संबंधी घोषणा

EC की अनुरूपता संबंधी घोषणा

Husqvarna AB, SE-561 82 Huskvarna, Sweden,
टेलीफोन नंबर: +46-36-146500, पूरी जिम्मेदारी के तहत
घोषणा करता है कि वन सेवा के लिए उपयोग की जाने वाली
चेन साँ Husqvarna 120, 125 2017 के सीरियल नंबर से
शुरू होने वाली और इसके बाद की चेन साँ (टाइप प्लेट पर
सादी लिखावट में साफ तौर पर साल बताया गया है, जिसके
बाद सीरियल नंबर लिखा है) काउंसिल की नीचे दी गई दिशा-
निर्देशों की शर्तों के अनुरूप हैं:

- "मशीन से संबंधित" 17 मई, 2006 का निर्देश
2006/42/EC.
- "इलेक्ट्रोमैग्नेटिक अनुकूलता" से संबंधित 26 फरवरी,
2014 का निर्देश **2014/30/EU**.
- "वातावरण में ध्वनि उत्सर्जन" से संबंधित 8 मई, 2000
का निर्देश **2000/14/EC**.

उपरोक्त निर्देश के पूरक V के अनुसार अनुरूपता आकलन
प्रक्रिया का उपयोग किया गया है. निम्न मानक लागू किए
गए हैं: EN ISO 11681-1:2011, EN ISO
14982:2009, CISPR 12:2013

सूचित संस्था: TÜV Rheinland LGA Products GmbH,
Tillystrasse 2, D-90431 Nuernberg, Germany, 0197,
ने मशीनरी निर्देश के (2006/42/EC) आलेख 12, तथ्य 3b
के अनुसार EC प्रकार का निरीक्षण किया है. पूरक IX के
अनुसार EC प्रकार के निरीक्षण के प्रमाणपत्र के नंबर हैं: **BM
50387999**.

ध्वनि उत्सर्जन से संबंधित जानकारी के लिए, *तकनीकी
डेटापृष्ठ पर 92* देखें.

EC प्रकार निरीक्षण के लिए जिस चेन साँ को उदाहरण के
लिए लिया गया था, आपूर्ति की गई चेन साँ उसी के अनुरूप
है.

Huskvarna, Sweden, 2020-08-25



Pär Martinsson, विकास प्रबंधक (Husqvarna AB का
अधिकृत प्रतिनिधि और तकनीकी दस्तावेजों के लिए उत्तरदायी
व्यक्ति.)

Daftar Isi

Pendahuluan.....	96	Pemindahan dan penyimpanan.....	115
Keselamatan.....	97	Mempersiapkan produk untuk penyimpanan jangka panjang.....	115
Perakitan.....	101	Data teknis.....	115
Pengoperasian.....	101	Aksesori.....	116
Perawatan.....	108	Deklarasi Kepatuhan EC.....	118
Penyelesaian masalah.....	114		

Pendahuluan

Tujuan penggunaan

Produk ini dimaksudkan untuk penggergajian kayu.

Catatan: Peraturan nasional dapat menetapkan batas untuk pengoperasian produk.

Gambaran umum produk

(Gbr. 1)

1. Cover silinder
2. Busi dan penutup busi
3. Sakelar start/stop
4. Gagang belakang
5. Filter udara
6. Tangki bahan bakar
7. Tangki oli rantai
8. Gagang tali starter
9. Rumah starter
10. Rem rantai dan pelindung tangan depan
11. Gagang depan
12. Bola tekan pembersih udara
13. Pengunci pemacu gas
14. Pelindung tangan kanan
15. Cover kopling
16. Sekrup pengencang rantai
17. Pita rem
18. Penahan rantai
19. Sistem peredam getaran
20. Rantai gergaji
21. Bilah gergaji
22. Gigi ujung bilah
23. Pelindung pemindahan
24. Manual operator
25. Kunci pas kombinasi
26. Knalpot
27. Sekrup pengaturan karburator
28. Pemacu gas
29. Gambar informasi dan peringatan

Deskripsi produk

Husqvarna 120, 125 adalah model gergaji rantai dengan mesin pembakaran.

Usaha untuk meningkatkan keselamatan dan efisiensi Anda selama pengoperasian terus dilakukan. Hubungi dealer servis Anda untuk informasi lebih lanjut.

30. Plat nomor produk dan nomor seri

31. Stiker peringatan starter

32. Tanda arah jatuhnya

Simbol pada produk

- (Gbr. 2) Berhati-hatilah dan gunakan produk dengan benar. Produk ini dapat menyebabkan cedera serius atau kematian pada operator atau orang lain.

- (Gbr. 3) Baca manual operator dengan saksama dan pastikan Anda memahami instruksinya sebelum menggunakan produk ini.

- (Gbr. 4) Selalu kenakan helm pelindung, perlindungan telinga dan perlindungan mata yang disetujui.

- (Gbr. 5) Gunakan 2 tangan untuk mengoperasikan produk.

- (Gbr. 6) Jangan biarkan ujung bilah gergaji menyentuh sebuah benda.

- (Gbr. 7) Jangan operasikan produk dengan satu tangan saja.

- (Gbr. 8) Peringatan! Sentakan balik dapat terjadi ketika ujung bilah gergaji menyentuh sebuah benda. Sentakan balik menyebabkan reaksi balik secepat kilat yang melemparkan bilah gergaji ke atas dan ke arah operator. Hal ini dapat menyebabkan cedera serius.

- (Gbr. 9) Produk ini mematuhi Arahan EC yang berlaku.
- (Gbr. 10) Emisi kebisingan terhadap lingkungan sesuai dengan Arahan EC yang berlaku. Emisi kebisingan produk ditentukan dalam *Data teknispada halaman 115* dan pada label.
- (Gbr. 11) Rem rantai, terpasang (kanan). Rem rantai, terlepas (kiri).
- (Gbr. 12) Cuk.
- (Gbr. 13) Bola tekan pembersih udara.

(Gbr. 14) Bahan bakar.

(Gbr. 15) Oli rantai.

yyyywwxxx Pelat penilaian menunjukkan nomor seri.
x **yyyy** adalah tahun produksi dan **ww** adalah minggu produksi.

Catatan: Simbol/stiker lain pada produk mengacu pada ketentuan sertifikasi untuk beberapa pasar.

Keselamatan

Definisi keselamatan

Peringatan, perhatian, dan catatan digunakan untuk menunjukkan bagian-bagian penting khusus dalam manual.



PERINGATAN: Digunakan jika ada risiko cedera atau kematian bagi operator atau orang di sekitar jika petunjuk dalam manual tidak dipatuhi.



AWAS: Digunakan jika ada risiko kerusakan pada produk, bahan lain, atau area di sekitarnya jika petunjuk dalam manual tidak dipatuhi.

Catatan: Digunakan untuk memberikan lebih banyak informasi yang diperlukan dalam situasi tertentu.

Petunjuk keselamatan umum



PERINGATAN: Baca petunjuk peringatan yang disertakan sebelum Anda menggunakan produk.

- Gergaji mesin adalah alat yang berbahaya bila digunakan dengan cara yang salah atau gegabah, dan dapat menyebabkan cedera serius atau kematian. Sangat penting agar Anda membaca dan memahami isi dari manual operator ini.
- Desain produk tidak boleh dimodifikasi, dalam keadaan apa pun, tanpa seizin produsen. Jangan gunakan produk yang nampaknya telah dimodifikasi oleh orang lain dan hanya gunakan aksesoris yang direkomendasikan untuk produk ini. Modifikasi dan/atau aksesoris yang tidak resmi dapat menyebabkan cedera pribadi serius atau kematian operator atau orang lain.
- Bagian dalam knalpot mengandung bahan kimia yang dapat bersifat karsinogenik. Hindari kontak dengan zat ini apabila knalpot rusak.

- Menghirup asap buang mesin, uap rantai oli, dan serbuk gergaji dalam jangka panjang dapat berisiko bagi kesehatan.
- Produk ini menghasilkan medan elektromagnetik saat dioperasikan. Medan ini mungkin saja, dalam beberapa kondisi, mengganggu implan medis aktif atau pasif. Untuk mengurangi risiko cedera serius atau fatal, sebaiknya orang yang memiliki implan medis berkonsultasi dengan dokter dan produsen implan medis sebelum mengoperasikan produk ini.
- Informasi dalam manual operator ini tidak pernah menggantikan keahlian dan pengalaman profesional. Jika Anda mengalami situasi di mana Anda merasa tidak aman, berhentilah dan minta saran dari ahlinya. Hubungi penyalur servis atau pengguna gergaji mesin berpengalaman. Jangan melakukan pekerjaan apa pun jika Anda merasa tidak yakin!

Petunjuk keselamatan untuk pengoperasian



PERINGATAN: Baca petunjuk peringatan yang disertakan sebelum Anda menggunakan produk.

- Sebelum menggunakan produk, Anda harus memahami efek sentakan balik dan cara menghindarinya. Baca *Informasi sentakanpada halaman 103* untuk mendapatkan petunjuk.
- Jangan pernah menggunakan produk yang rusak.
- Jangan pernah menggunakan produk jika terlihat kerusakan pada penutup busi dan kabel penyalan. Risiko timbulnya percikan meningkat, yang dapat mengakibatkan kebakaran.
- Jangan pernah menggunakan produk dalam keadaan mengantuk, di bawah pengaruh alkohol atau narkoba, obat, atau apa pun yang dapat memengaruhi penglihatan, kewaspadaan, koordinasi, dan penilaian Anda.
- Jangan gunakan produk dalam cuaca buruk seperti kabut tebal, hujan lebat, angin kencang, dingin yang menyengat, dan sebagainya. Bekerja dalam cuaca buruk sangat melelahkan dan seringkali

menyebabkan risiko tambahan, seperti tanah yang membeku, arah robohan yang tidak terduga, dan sebagainya.

- Jangan pernah menyalakan produk kecuali jika bilah gergaji, rantai gergaji, dan semua cover terpasang dengan benar. Baca *Perakitan pada halaman 101* untuk mendapatkan petunjuk. Jika bilah gergaji dan rantai gergaji tidak terpasang pada produk, kopling bisa menjadi longgar dan mengakibatkan cedera serius.

(Gbr. 16)

- Jangan pernah menyalakan produk di dalam ruangan. Asap buangan dapat berbahaya jika terhirup.
- Asap buangan dari mesin bersifat panas dan dapat mengandung percikan yang dapat menyulut api. Jangan menyalakan produk di dekat bahan yang mudah menyala!
- Amati sekeliling Anda dan pastikan tidak ada risiko orang atau hewan dapat bersentuhan dengan atau memengaruhi kontrol produk.
- Jangan pernah memperbolehkan anak-anak menggunakan atau berada di dekat produk. Karena produk dilengkapi dengan sakelar start/stop berpegas dan dapat dinyalakan dengan kecepatan dan tenaga yang rendah, anak-anak bisa saja, dalam keadaan tertentu, memiliki cukup tenaga untuk menyalakan produk. Hal ini dapat berujung pada risiko cedera serius. Oleh karena itu, lepaskan penutup busi saat produk tidak berada dalam pengawasan.
- Anda harus berdiri dengan stabil agar dapat mengendalikan produk sepenuhnya. Jangan pernah bekerja dengan berdiri di atas tangga, pohon, atau di tempat Anda tidak dapat berdiri di permukaan yang stabil.

(Gbr. 17)

- Kurangnya konsentrasi dapat mengakibatkan terjadinya tendangan jika zona tendangan bilah tidak sengaja bersentuhan dengan cabang pohon, pohon yang berada di dekatnya, atau benda lain.

(Gbr. 18)

- Jangan pernah menggunakan produk dengan satu tangan. Produk ini tidak dapat dikendalikan dengan aman dengan satu tangan.
- Selalu pegang produk dengan dua tangan. Tangan kanan harus memegang gagang belakang, dan tangan kiri memegang gagang depan. Semua orang, baik yang menggunakan tangan kanan atau kiri, harus memegang dengan cara seperti ini. Genggam erat-erat dengan jempol dan jari-jari melingkari gagang. Pegangan ini meminimalkan risiko sentakan dan memungkinkan Anda menjaga agar produk tetap terkendali. Jangan lepaskan gagang!

(Gbr. 19)

- Jangan pernah menggunakan produk melebihi ketinggian bahu.

(Gbr. 20)

- Jangan gunakan produk dalam situasi saat Anda tidak dapat meminta bantuan jika terjadi kecelakaan.
- Sebelum memindahkan produk Anda, matikan mesin dan kunci rantai gergaji dengan rem rantai. Bawa produk dengan bilah gergaji dan rantai gergaji menghadap ke belakang. Pasang pelindung pemindahan pada bilah gergaji sebelum memindahkan produk atau membawanya dalam jarak sedekat apa pun.
- Saat Anda meletakkan produk di tanah, kunci rantai gergaji dengan rem rantai dan pastikan Anda selalu dapat melihat produk tersebut. Matikan mesin sebelum meninggalkan produk Anda dalam waktu sesingkat apa pun.
- Kadang ada potongan yang tersangkut di cover kopling, yang mengakibatkan gergaji mesin macet. Selalu matikan mesin sebelum membersihkannya.
- Menjalankan mesin di dalam area tertutup atau tempat dengan ventilasi yang buruk dapat mengakibatkan kematian karena keracunan karbon monoksida.
- Asap buangan dari mesin panas dan dapat mengandung percikan yang dapat menyulut api. Jangan men-starter produk di dalam ruangan atau di dekat bahan yang mudah menyala.
- Gunakan rem rantai sebagai rem parkir saat Anda menyalakan produk dan saat berpindah dalam jarak dekat. Selalu bawa produk dengan menggenggam gagang depan. Hal ini akan mengurangi risiko rantai gergaji mengenai Anda atau orang di dekat Anda.
- Paparan berlebihan pada getaran dapat berujung pada kerusakan peredaran darah atau saraf pada orang yang memiliki gangguan peredaran darah. Hubungi dokter jika Anda mengalami gejala paparan berlebihan terhadap getaran. Gejalanya seperti kebas, mati rasa, kesemutan, nyeri seperti tertusuk, sakit, lemas, perubahan pada warna atau kondisi kulit. Gejala ini umumnya muncul pada jari, tangan, atau pergelangan. Gejala ini lebih terasa pada suhu dingin.
- Tidak mungkin untuk membahas semua situasi yang mungkin akan Anda hadapi ketika menggunakan produk ini. Selalu terapkan kehati-hatian dan gunakan akal sehat Anda. Hindari segala situasi yang menurut Anda berada di luar kemampuan Anda. Jika Anda masih merasa tidak yakin tentang prosedur operasi setelah membaca petunjuk ini, Anda harus berkonsultasi dengan ahlinya sebelum melanjutkan. Jangan ragu untuk menghubungi dealer Anda atau Husqvarna jika ada pertanyaan tentang penggunaan produk. Kami bersedia melayani dan memberikan saran untuk Anda serta membantu Anda menggunakan produk secara efisien dan aman. Ikuti kursus pelatihan penggunaan gergaji mesin apabila memungkinkan. Penyalar Anda, sekolah kehutanan, atau perpustakaan dapat memberikan informasi mengenai materi pelatihan dan kursus mana yang tersedia.

(Gbr. 21)

Alat pelindung diri



PERINGATAN: Baca petunjuk peringatan yang disertakan sebelum Anda menggunakan produk.

(Gbr. 22)

- Kebanyakan kecelakaan gergaji mesin terjadi apabila rantai gergaji menyentuh operator. Anda harus menggunakan alat pelindung diri yang disetujui selama pengoperasian. Alat pelindung diri tidak memberikan perlindungan sepenuhnya dari cedera tetapi mengurangi tingkat cedera jika kecelakaan terjadi. Bicarakan kepada penyalur servis untuk rekomendasi alat mana yang akan digunakan.
- Pakaian Anda harus pas di badan tetapi tidak membatasi gerakan Anda. Lakukan pemeriksaan kondisi alat pelindung diri secara rutin.
- Gunakan helm pelindung yang disetujui.
- Gunakan perlindungan telinga yang disetujui. Terpapar kebisingan dalam waktu lama dapat menyebabkan kerusakan pendengaran permanen.
- Gunakan kacamata pelindung atau visor wajah untuk mengurangi risiko cedera karena benda yang terlempar. Produk dapat menyebabkan benda terlempar, seperti kepingan kayu, potongan kayu dan lainnya, dengan kencang. Ini dapat mengakibatkan cedera serius, khususnya pada mata.
- Gunakan sarung tangan dengan pelindung gergaji.
- Gunakan celana dengan pelindung gergaji.
- Gunakan sepatu bot dengan pelindung gergaji, ujung sepatu dari baja, dan sol anti selip.
- Bawalah selalu P3K.
- Risiko percikan api. Letakkan alat pemadam kebakaran dan sekop di dekat Anda untuk mencegah kebakaran hutan.

Perangkat keselamatan pada produk



PERINGATAN: Baca petunjuk peringatan yang disertakan sebelum Anda menggunakan produk.

- Jangan gunakan produk dengan perangkat keselamatan yang rusak.
- Lakukan pemeriksaan pada perangkat keselamatan secara rutin. Lihat *Perawatan dan pemeriksaan perangkat pengaman pada produk pada halaman 109*.
- Jika perangkat keselamatan rusak, konsultasikan kepada penyalur servis Husqvarna.

Rem rantai dan pelindung tangan depan

Produk Anda memiliki rem rantai yang menghentikan rantai gergaji jika terjadi sentakan balik. Rem rantai

mengurangi risiko kecelakaan, tetapi hanya Anda yang dapat mencegah terjadinya kecelakaan.

Rem rantai diaplikasikan (A) secara manual dengan tangan kiri Anda atau secara otomatis dengan mekanisme pelepasan kelembaman. Tekan pelindung tangan depan (B) ke depan untuk memasang rem rantai secara manual.

(Gbr. 23)

Tarik pelindung tangan depan ke belakang untuk melepaskan rem rantai.

(Gbr. 24)

Pengunci pemicu gas

Pengunci pemicu gas mencegah pengoperasian pemicu gas secara tidak sengaja. Jika Anda meletakkan tangan di sekitar gagang dan menekan pengunci pemicu gas (A), maka pemicu gas akan terlepas (B). Jika Anda melepaskan gagang, pemicu gas dan pengunci pemicu gas akan kembali ke posisi awal. Fungsi ini mengunci pemicu gas pada kecepatan idle.

(Gbr. 25)

Penahan rantai

Penahan rantai menahan rantai gergaji jika ia patah atau lepas. Kekencangan rantai gergaji yang benar dan perawatan yang diterapkan dengan benar pada rantai gergaji dan bilah gergaji akan mengurangi risiko kecelakaan.

(Gbr. 26)

Pelindung tangan kanan

Pelindung tangan kanan adalah perlindungan untuk tangan Anda pada gagang belakang. Pelindung tangan kanan memberi Anda perlindungan jika rantai gergaji patah atau lepas. Pelindung tangan kanan juga memberi Anda perlindungan dari dahan atau ranting.

(Gbr. 27)

Sistem peredam getaran

Sistem peredam getaran mengurangi getaran pada gagang. Unit peredam getaran beroperasi sebagai pemisah antara bodi produk dan unit gagang.

Lihat *Gambaran umum produk pada halaman 96* untuk informasi tentang lokasi sistem peredam getaran pada produk Anda.

Sakelar start/stop

Gunakan sakelar start/stop untuk mematikan mesin.

(Gbr. 28)

Knalpot



PERINGATAN: Knalpot menjadi sangat panas selama/setelah pengoperasian dan pada kecepatan idle. Terdapat risiko kebakaran, khususnya saat Anda mengoperasikan produk di dekat bahan yang mudah terbakar dan/atau asap.



PERINGATAN: Jangan operasikan produk tanpa knalpot atau dengan knalpot yang rusak. Knalpot yang rusak dapat meningkatkan tingkat kebisingan dan risiko kebakaran. Letakkan alat pemadam kebakaran di tempat terdekat. Jangan gunakan produk tanpa, atau dengan jala penahan percikan yang patah, jika jala penahan percikan harus ada di wilayah Anda.

Knalpot meminimalkan tingkat kebisingan dan mengarahkan asap buang menjauh dari operator. Di wilayah beruaca panas dan kering, terdapat risiko kebakaran yang tinggi. Patuhi peraturan dan petunjuk perawatan setempat.

Keamanan bahan bakar



PERINGATAN: Baca petunjuk peringatan yang disertakan sebelum Anda menggunakan produk.

- Pastikan terdapat banyak ventilasi saat mengisi atau mencampur bahan bakar (bensin dan oli 2 tak).
- Bahan bakar dan uap bahan bakar sangat mudah terbakar dan dapat menyebabkan cedera serius jika terhirup atau terkena kulit. Oleh karena itu, berhati-hatilah saat menangani bahan bakar dan pastikan Anda berada di ruang dengan ventilasi yang memadai.
- Berhati-hatilah ketika menangani bahan bakar dan oli rantai. Waspada terhadap risiko kebakaran, ledakan, dan hal-hal yang berhubungan dengan terhirupnya uap bahan bakar.
- Jangan merokok dan jangan menaruh benda yang panas di dekat bahan bakar.
- Selalu hentikan mesin dan biarkan mendingin selama beberapa menit sebelum mengisi ulang bahan bakar.
- Saat mengisi ulang bahan bakar, buka tutup bahan bakar perlahan agar tekanan yang ada dilepaskan secara perlahan.
- Kencangkan tutup bahan bakar setelah mengisi ulang bahan bakar.
- Jangan pernah mengisi bahan bakar mesin ketika mesin menyala.
- Selalu jauhkan produk setidaknya 3 m (10 kaki) dari area pengisian bahan bakar dan sumber bahan bakar sebelum menyalakan.

(Gbr. 29)

Setelah mengisi bahan bakar, ada beberapa situasi produk tidak boleh dinyalakan:

- Jika ada tumpahan bahan bakar atau oli rantai pada produk. Bersihkan tumpahan dan biarkan sisa tumpahan bahan bakar menguap.
- Jika ada tumpahan bahan bakar pada diri Anda atau pada pakaian. Ganti pakaian dan cuci anggota badan yang terkena bahan bakar. Gunakan sabun dan air.
- Jika terdapat kebocoran bahan bakar pada produk. Lakukan pemeriksaan kebocoran pada tangki bahan bakar, tutup tangki bahan bakar, dan saluran bahan bakar secara rutin.

Petunjuk keselamatan untuk perawatan



PERINGATAN: Baca petunjuk peringatan yang berlaku sebelum melakukan perawatan pada produk.

- Hanya lakukan perawatan dan servis yang diuraikan dalam manual operator ini. Hanya izinkan personel servis profesional yang melakukan semua servis dan perbaikan lainnya.
- Secara rutin lakukan pemeriksaan keselamatan, petunjuk perawatan dan servis yang diuraikan dalam manual ini. Perawatan rutin memperpanjang masa pakai produk dan mengurangi risiko kecelakaan. Baca *Perawatan pada halaman 108* untuk mendapatkan petunjuk.
- Jika pemeriksaan keselamatan dalam manual operator ini tidak disetujui setelah Anda melakukan perawatan, konsultasikan kepada penyalur servis. Kami menjamin tersedianya perbaikan dan servis profesional untuk produk Anda.

Petunjuk keselamatan untuk perangkat pemotong



PERINGATAN: Baca petunjuk peringatan yang disertakan sebelum Anda menggunakan produk.

- Hanya gunakan kombinasi bilah gergaji/rantai gergaji dan peralatan pengikir yang disetujui. Baca *Aksesori pada halaman 116* untuk mendapatkan petunjuk.
- Gunakan sarung tangan pelindung saat menggunakan atau melakukan perawatan pada rantai gergaji. Rantai gergaji yang tidak bergerak juga dapat menyebabkan cedera.
- Jaga ketajaman gigi bilah pemotong. Patuhi petunjuk dan gunakan pengukur kikir yang direkomendasikan. Rantai gergaji yang rusak atau tidak terjaga ketajamannya meningkatkan risiko kecelakaan.

(Gbr. 30)

- Selalu gunakan setelan kedalaman lekuk yang benar. Patuhi petunjuk dan gunakan setelan kedalaman lekuk yang direkomendasikan. Setelan kedalaman lekuk yang terlalu besar meningkatkan risiko sentakan balik.

(Gbr. 31)

- Pastikan rantai gergaji memiliki tegangan yang benar. Jika rantai gergaji tidak dikencangkan pada bilah gergaji, rantai gergaji dapat tergelincir. Tegangan rantai yang salah meningkatkan aus pada bilah gergaji, rantai gergaji, dan sprocket penggerak

rantai. Lihat *Menyesuaikan tegangan rantai gergaji* pada halaman 113.

(Gbr. 32)

- Lakukan perawatan pada peralatan pemotong secara teratur dan simpan dalam kondisi sudah diberi pelumas. Jika rantai gergaji tidak disimpan dalam kondisi sudah diberi pelumas, risiko aus pada bilah gergaji, rantai gergaji, dan sprocket penggerak rantai akan meningkat.

(Gbr. 33)

Perakitan

Pendahuluan



PERINGATAN: Baca dan pahami bab keselamatan sebelum Anda merakit produk.

Untuk merakit bingkai bilah dan rantai gergaji

1. Pindahkan pelindung tangan depan ke belakang untuk melepas rem rantai.
2. Lepaskan mur bilah dan cover kopling. (Gbr. 34)

Catatan: Jika cover kopling tidak mudah dilepas, kencangkan mur bilah, pasang rem rantai, dan lepaskan. Bunyi klik terdengar jika rem sudah terlepas.

3. Pasang bilah gergaji pada baut bilah. Pindahkan bilah gergaji ke posisi paling belakangnya.

4. Pasang rantai gergaji di atas sproket penggerak dengan benar, dan letakkan pada alur di bilah gergaji.



PERINGATAN: Selalu gunakan sarung tangan pelindung saat sedang merakit rantai gergaji.

5. Pastikan mata pisau pemotong mengarah ke depan, pada tepi atas bilah gergaji. (Gbr. 35)
6. Sejajarkan lubang pada bilah gergaji dengan pin pengaturan rantai dan pasang cover kopling.
7. Kencangkan mur bilah gergaji hanya dengan jari hingga kencang.
8. Kencangkan rantai gergaji. Baca *Menyesuaikan tegangan rantai gergaji* pada halaman 113 untuk mendapatkan petunjuk.
9. Kencangkan mur bilah.

Pengoperasian

Pendahuluan



PERINGATAN: Baca dan pahami bab keselamatan sebelum Anda menggunakan produk.

Untuk melakukan pemeriksaan fungsi sebelum Anda menggunakan produk

1. Pastikan rantai rem beroperasi dengan benar dan tidak rusak.
2. Pastikan pelindung tangan kanan tidak rusak.
3. Pastikan pengunci tarikan gas beroperasi dengan benar dan tidak rusak.
4. Pastikan sakelar start/stop beroperasi dengan benar dan tidak rusak.
5. Pastikan tidak ada oli pada pegangan.
6. Pastikan sistem peredam getaran beroperasi dengan benar dan tidak rusak.

7. Pastikan muffler terpasang dengan benar dan tidak rusak.
8. Pastikan semua bagian produk terpasang dengan benar dan tidak rusak atau hilang.
9. Pastikan penangkap rantai terpasang dengan benar.
10. Lakukan pemeriksaan tegangan rantai gergaji. (Gbr. 36)

Bahan bakar

Produk ini memiliki mesin dua tak.



AWAS: Jenis bahan bakar yang salah dapat menyebabkan kerusakan pada mesin. Gunakan campuran bensin dan oli dua tak.

Campuran bahan bakar

- Gunakan campuran bahan bakar alkylate Husqvarna untuk performa terbaik dan memperpanjang masa pakai mesin. Bahan bakar ini mengandung zat kimia yang lebih aman daripada bahan bakar biasa, yang

mengurangi asap buangan yang berbahaya. Jumlah sisa pembakaran lebih rendah dengan bahan bakar ini, yang memastikan komponen mesin lebih bersih.

Untuk mencampur bahan bakar

Bensin

- Gunakan bensin tanpa timbal berkualitas baik dengan kandungan ethanol maksimum 10%.



AWAS: Jangan gunakan bensin dengan kelas oktan kurang dari 90 RON/87 AKI. Menggunakan kelas oktan yang lebih rendah dapat menyebabkan ketukan pada mesin, yang mengakibatkan mesin rusak.

Oli dua tak

- Untuk hasil dan performa terbaik, gunakan oli dua tak Husqvarna.
- Jika oli dua tak Husqvarna tidak tersedia, gunakan oli dua tak berkualitas baik untuk mesin berpendingin udara. Bicaralah kepada dealer servis Anda untuk memilih oli yang benar.



AWAS: Jangan gunakan oli dua tak untuk mesin outboard berpendingin air, yang disebut juga sebagai oli outboard. Jangan gunakan oli untuk mesin empat tak.

Untuk mencampur bensin dengan oli dua tak

Bensin, liter	Oli dua tak, liter
	2% (50:1)
5	0,10
10	0,20
15	0,30
20	0,40



AWAS: Kesalahan kecil bisa memengaruhi perbandingan campuran secara drastis saat Anda mencampur bahan bakar dalam jumlah kecil. Ukur jumlah oli dengan saksama dan pastikan Anda mendapatkan campuran yang benar.

(Gbr. 37)

- Isi setengah jumlah bensin dalam wadah bersih untuk bahan bakar.
- Tambahkan jumlah oli penuh.
- Kocok campuran bahan bakar.
- Tambahkan sisa jumlah bensin ke wadah.

- Kocok campuran bahan bakar dengan hati-hati.



AWAS: Jangan mencampur bahan bakar untuk konsumsi lebih dari 1 bulan sekaligus.

Untuk mengisi tangki bahan bakar



PERINGATAN: Patuhi prosedur yang mengikutinya demi keselamatan Anda.

- Hentikan mesin dan biarkan mesin mendingin.
- Bersihkan area sekitar tutup tangki bahan bakar. (Gbr. 38)
- Goyangkan wadah dan pastikan bahan bakar benar-benar tercampur.
- Lepaskan tutup tangki bahan bakar perlahan untuk melepaskan tekanan.
- Isi tangki bahan bakar.



AWAS: Pastikan bahan bakar tidak terlalu banyak dalam tangki. Bahan bakar memuai saat menjadi panas.

- Kencangkan tutup tangki bahan bakar dengan saksama.
- Bersihkan tumpahan bahan bakar pada produk dan di sekitarnya.
- Pindahkan produk 3 m/10 kaki atau lebih dari area pengisian bahan bakar dan sumber bahan bakar sebelum Anda menyalakan mesin.

Catatan: Untuk melihat lokasi tangki bahan bakar pada produk Anda, lihat *Gambaran umum produk pada halaman 96*.

Untuk melakukan pemanasan

- Selama 10 jam pertama pengoperasian, jangan menerapkan tarikan gas penuh tanpa beban untuk jangka waktu lama.

Untuk menggunakan oli rantai yang benar



PERINGATAN: Jangan gunakan oli limbah, yang dapat mencederai Anda dan lingkungan. Oli limbah juga dapat menyebabkan kerusakan pada pompa oli, bilah gergaji, dan rantai gergaji.



PERINGATAN: Rantai gergaji bisa patah jika pelumas peralatan potong tidak memadai. Risiko cedera serius atau kematian pada operator.



PERINGATAN: Produk ini memiliki fungsi yang memungkinkan bahan bakar habis sebelum oli rantai. Gunakan oli rantai yang benar agar fungsi ini beroperasi dengan benar. Bicara pada dealer servis saat Anda memilih oli rantai.

- Gunakan Husqvarna oli rantai untuk masa pakai gergaji maksimum dan mencegah efek negatif pada lingkungan. Jika Husqvarna oli rantai tidak tersedia, kami menyarankan agar Anda menggunakan oli rantai standar.
- Gunakan oli rantai yang sesuai untuk rantai gergaji.
- Gunakan rantai oli dengan kisaran viskositas yang benar, yang sesuai dengan temperatur udara.



AWAS: Jika oli terlalu encer, oli akan habis sebelum bahan bakar. Pada temperatur di bawah 0°C/32°F, beberapa rantai oli menjadi terlalu tebal, yang dapat menyebabkan kerusakan pada komponen pompa oli.

- Gunakan peralatan pemotong yang disarankan. Lihat *Aksesori pada halaman 116*.
- Lepaskan tutup pada tangki oli rantai.
- Isi tangki oli rantai dengan oli rantai.
- Pasang tutup dengan hati-hati.

(Gbr. 39)

Catatan: Untuk melihat lokasi tangki oli rantai pada produk Anda, lihat *Gambaran umum produk pada halaman 96*.

Informasi sentakan



PERINGATAN: Sentakan balik dapat menyebabkan cedera serius atau kematian pada operator atau orang lain. Untuk mengurangi risiko, Anda harus mengetahui sebab-sebab sentakan balik dan cara mencegahnya.

Sentakan hanya terjadi jika zona sentakan bilah gergaji menyentuh suatu benda. Sentakan dapat terjadi tiba-tiba dan dengan kekuatan penuh, yang akan menjatuhkan produk ke arah operator.

(Gbr. 40)

Sentakan selalu terjadi pada ketam pemotong pada bilah gergaji. Biasanya, produk terlempar ke arah operator, tetapi juga dapat bergerak ke arah yang berbeda. Cara Anda menggunakan produk saat terjadi sentakanlah yang menentukan arah gerakan.

(Gbr. 41)

Radius ujung bilah yang lebih kecil mengurangi kekuatan sentakan.

Gunakan rantai gergaji sentakan rendah untuk mengurangi dampak sentakan. Jangan biarkan zona sentakan menyentuh sebuah benda.



PERINGATAN: Tidak ada rantai gergaji yang benar-benar mencegah sentakan. Selalu patuhi petunjuk.

Pertanyaan umum tentang sentakan

- **Apakah tangan akan selalu mengaktifkan rem rantai saat terjadi sentakan?**

Tidak. Anda harus mengerahkan sedikit tenaga untuk mendorong pelindung tangan depan ke depan. Jika Anda tidak menggunakan tenaga yang diperlukan, rem rantai tidak akan terpasang. Anda juga harus menggenggam pegangan produk dengan stabil menggunakan dua tangan selama bekerja. Jika terjadi sentakan, mungkin rem rantai tidak menghentikan rantai gergaji sebelum menyentuh Anda. Ada juga beberapa posisi tempat tangan Anda tidak dapat menyentuh pelindung tangan depan untuk mengaktifkan rem rantai.

- **Apakah mekanisme pelepasan kelembaman selalu mengaktifkan rem rantai selama sentakan?**

Tidak. Pertama, rem rantai harus beroperasi dengan benar. Lihat *Perawatan dan pemeriksaan perangkat pengaman pada produk pada halaman 109* untuk petunjuk tentang cara melakukan pemeriksaan rem rantai. Kami menyarankan Anda untuk melakukan ini setiap kali sebelum menggunakan produk. Kedua, kekuatan sentakan harus besar untuk mengaktifkan rem rantai. Jika terlalu sensitif, rem dapat terapkan saat pengoperasian kasar.

- **Apakah rem rantai akan selalu melindungi saya dari cedera selama sentakan?**

Tidak. Rem rantai harus beroperasi dengan benar untuk memberikan perlindungan. Rem rantai juga harus diaplikasikan selama sentakan untuk menghentikan rantai gergaji. Jika Anda berada di dekat bilah gergaji, rem rantai mungkin tidak sempat menghentikan rantai gergaji sebelum mengenai Anda.



PERINGATAN: Hanya Anda dan teknik kerja yang tepat yang dapat mencegah sentakan.

Untuk memulai produk

Untuk bersiap men-starter dengan mesin dingin



PERINGATAN: Rem rantai harus aplikasikan bila produk dinyalakan untuk mengurangi risiko cedera.

1. Pindahkan pelindung tangan depan ke depan untuk memasang rem rantai. (Gbr. 42)

2. Gerakkan sakelar start/stop ke posisi 1.
3. Tarik kontrol choke (A) untuk mengaturnya dalam posisi choke.
4. Tekan bola pengurusan udara (B) kira-kira 6 kali atau hingga bahan bakar mulai mengisi bola. Tidak perlu mengisi bola pengurusan udara sampai penuh. (Gbr. 43)
5. Teruskan ke *Untuk memulai produk pada halaman 104* untuk petunjuk lebih lanjut.

Untuk bersiap men-starter dengan mesin panas



PERINGATAN: Rem rantai harus aplikasikan bila produk dinyalakan untuk mengurangi risiko cedera.

1. Pindahkan pelindung tangan depan ke depan untuk memasang rem rantai. (Gbr. 42)
2. Gerakkan sakelar start/stop ke posisi 1.
3. Tekan bola pengurusan udara kira-kira 6 kali atau hingga bahan bakar mulai mengisi bola. Tidak perlu mengisi bola pengurusan udara sampai penuh. (Gbr. 44)
4. Teruskan ke *Untuk memulai produk pada halaman 104* untuk petunjuk lebih lanjut.

Untuk memulai produk



PERINGATAN: Anda harus menjaga agar kaki tetap dalam posisi stabil saat Anda men-starter produk.



PERINGATAN: Jika rantai gergaji berputar pada kecepatan idle, sampaikan pada dealer servis Anda dan jangan gunakan produk.

1. Letakkan produk di tanah.
2. Letakkan tangan kiri di pegangan depan.
3. Letakkan kaki kanan ke penahan kaki pada pegangan belakang.
4. Tarik gagang tali starter perlahan dengan tangan kanan sampai Anda merasakan adanya tahanan.



PERINGATAN: Jangan pernah memutar tali starter pada tangan Anda.

5. Tarik gagang tali starter dengan cepat dan kuat. (Gbr. 45)



AWAS: Jangan menarik tali starter hingga panjang maksimal dan jangan melepaskan gagang tali starter. Hal ini dapat menyebabkan kerusakan pada produk.

- a) Jika Anda me-starter produk dengan mesin dingin, tarik gagang tali starter hingga mesin menyala.

Catatan: Anda dapat mengidentifikasi kapan mesin menyala melalui bunyi "puff."

- b) Menonaktifkan choke.
6. Tarik gagang tali starter sampai mesin menyala.
7. Untuk memulai dengan engine dingin, lepaskan pemacu tarikan gas dengan cepat untuk mengatur produk ke kecepatan idle. (Gbr. 46)
8. Pindahkan pelindung tangan depan ke belakang untuk melepas rem rantai. (Gbr. 24)
9. Gunakan produk.

Untuk menghentikan produk

- Dorong sakelar start/stop ke posisi 0 untuk menghentikan mesin. (Gbr. 28)

Laju tarik dan laju dorong

Anda dapat memotong kayu dengan produk dalam 2 posisi berbeda.

- Untuk memotong dengan laju tarik adalah saat Anda memotong dengan bagian bawah bilah gergaji. Rantai gergaji menarik pohon saat Anda memotong. Pada posisi ini, Anda memiliki kontrol yang lebih baik atas produk dan posisi zona sentakan.

(Gbr. 47)

- Untuk memotong dengan laju dorong adalah saat Anda memotong dengan bagian atas bilah gergaji. Rantai gergaji mendorong produk searah operator.

(Gbr. 48)



PERINGATAN: Jika rantai gergaji terjepit di batang pohon, produk dapat terdorong ke arah Anda. Tahan produk dengan erat dan pastikan zona sentakan bilah gergaji tidak menyentuh pohon dan menyebabkan sentakan.

(Gbr. 49)

Untuk menggunakan teknik pemotongan



PERINGATAN: Gunakan tarikan gas penuh ketika Anda memotong dan kurangi ke kecepatan idle setelah masing-masing potongan.



AWAS: Kerusakan mesin dapat terjadi jika mesin beroperasi terlalu lama pada tarikan gas penuh tanpa beban.

1. Letakkan batang kayu pada kuda-kuda penyangga atau alas potong. (Gbr. 50)



PERINGATAN: Jangan memotong setumpuk batang pohon. Itu akan meningkatkan risiko sentakan dan dapat menyebabkan cedera serius maupun kematian.

2. Pindahkan yang sudah terpotong dari area pemotongan.



PERINGATAN: Bagian potongan dalam area pemotongan akan meningkatkan risiko sentakan dan Anda tidak dapat menjaga keseimbangan.

Untuk memotong batang pohon di tanah

1. Potong batang dengan laju tarik. Selalu gunakan tarikan gas penuh, tetapi bersiaplah menghadapi sentakan tiba-tiba. (Gbr. 51)



PERINGATAN: Pastikan rantai gergaji tidak menyentuh tanah saat Anda memotong hingga Anda menyelesaikan ceruk potong.

2. Potong sekitar $\frac{3}{4}$ melalui batang, kemudian berhenti. Balik batang tersebut dan potong dari sisi sebaliknya. (Gbr. 52)

Untuk memotong batang pohon dengan penyangga di salah satu ujungnya



PERINGATAN: Pastikan batang tidak pecah selama pemotongan. Patuhi petunjuk di bawah ini.

(Gbr. 53)

1. Potong dengan laju dorong hingga sekitar $\frac{1}{3}$ batang.
2. Potong batang dengan laju tarik hingga kedua ceruk potongan bertemu. (Gbr. 54)

Untuk memotong batang pohon dengan penyangga di kedua ujungnya



PERINGATAN: Pastikan rantai gergaji tidak tersangkut pada batang selama pemotongan. Patuhi petunjuk di bawah ini.

(Gbr. 55)

1. Potong dengan laju tarik hingga kedalaman sekitar $\frac{1}{3}$ batang.
2. Potong sisa bagian batang dengan laju dorong untuk menyelesaikan pemotongan. (Gbr. 56)



PERINGATAN: Hentikan mesin jika rantai gergaji terjepit di dalam batang. Gunakan pengungkit untuk membuka ceruk potongan dan melepaskan produk. Jangan mencoba menarik produk dengan tangan. Hal ini

dapat mengakibatkan cedera bila produk tiba-tiba terlepas dari pohon.

Untuk menggunakan teknik pemotongan cabang (limbing)

Catatan: Untuk cabang tebal, gunakan teknik pemotongan. Lihat *Untuk menggunakan teknik pemotongan pada halaman 104*.



PERINGATAN: Ada risiko kecelakaan tinggi bila Anda menggunakan teknik limbing. Lihat *Informasi sentakan pada halaman 103* untuk petunjuk cara mencegah sentakan.



PERINGATAN: Potong dahan satu per satu. Berhati-hatilah saat melepas dahan kecil, dan jangan memotong semak atau banyak dahan kecil di saat bersamaan. Dahan kecil dapat terjepit di rantai gergaji dan mencegah produk dioperasikan dengan aman.

Catatan: Potong dahan per bagian jika perlu. (Gbr. 57)

1. Lepaskan dahan pada sisi kanan batang.
 - a) Pastikan bilah gergaji selalu di sisi kanan batang dan pastikan badan produk menempel pada batang.
 - b) Pilih teknik pemotongan yang sesuai untuk tegangan di ranting. (Gbr. 58)



PERINGATAN: Jika Anda tidak yakin tentang cara memotong ranting, bicaralah pada operator gergaji profesional sebelum melanjutkan.

2. Potong dahan di bagian atas batang.
 - a) Pastikan produk selalu menempel pada batang dan biarkan bilah gergaji bergerak di sepanjang batang.
 - b) Potong dengan laju dorong. (Gbr. 59)
3. Potong dahan di sisi kiri batang pohon.
 - a) Pilih teknik pemotongan yang sesuai untuk tegangan di ranting. (Gbr. 60)



PERINGATAN: Jika Anda tidak yakin tentang cara memotong ranting, bicaralah pada operator gergaji profesional sebelum melanjutkan.

Lihat *Untuk memotong pohon dan dahan bertekanan pada halaman 107* untuk petunjuk cara memotong ranting bertegangan.

Untuk menggunakan teknik penebangan pohon



PERINGATAN: Anda harus telah memiliki pengalaman menebang pohon. Jika memungkinkan, ikuti kursus pelatihan pengoperasian gergaji mesin. Bicaralah pada operator berpengalaman untuk menambah pengetahuan.

Untuk menjaga jarak aman

1. Pastikan orang lain di sekitar Anda menjaga jarak aman dengan jarak minimum 2 1/2 panjang pohon. (Gbr. 61)
2. Pastikan tidak ada orang yang berada di zona risiko sebelum atau selama penebangan. (Gbr. 62)

Untuk menghitung arah rebah pohon

1. Telaah arah jatuhnya pohon. Tujuannya adalah untuk menebang dalam posisi tempat Anda dapat memotong ranting dan batang dengan mudah. Penting juga untuk diingat bahwa kaki Anda stabil dan dapat bergerak dengan aman.



PERINGATAN: Jika situasinya berbahaya atau pohon tidak bisa dirobohkan ke arah alaminya, maka robohkan pohon ke arah lain.

2. Periksa arah rebah pohon yang alami. Misalnya kemiringan dan lekukan pohon, arah angin, posisi dahan, dan berat timbunan salju.
3. Periksa apakah ada penghalang, misalnya pepohonan lain, kabel listrik, jalan, dan/atau gedung yang ada di sekitar.
4. Temukan tanda kerusakan dan kondisi lapuk pada batang pohon.



PERINGATAN: Kondisi lapuk di batang pohon bisa menimbulkan risiko pohon roboh sebelum Anda selesai memotongnya.

5. Pastikan pohon tidak memiliki dahan yang sudah rusak atau sudah mati yang bisa patah dan menimpa Anda saat dirobohkan.
6. Jangan biarkan pohon roboh ke pohon lain yang masih berdiri tegak. Memindahkan pohon yang terperangkap adalah tindakan berbahaya dan memiliki risiko kecelakaan yang tinggi. Lihat *Untuk memindahkan pohon yang terperangkap pada halaman 107*. (Gbr. 63)



PERINGATAN: Selama operasi merobohkan yang kritis, segera lepas pelindung telinga ketika proses menggergaji selesai. Penting bagi Anda untuk mendengar suara dan tanda peringatan.

Untuk membersihkan batang pohon dan menyiapkan jalur langkah mundur

Potong semua dahan yang memiliki ketinggian sebuah Anda dan kurang.

1. Potong dengan laju tarik dari atas ke bawah. Pastikan pohon berada di antara Anda dan produk. (Gbr. 64)
2. Singkirkan semak dari area kerja di sekitar pohon. Singkirkan semua material potongan dari area kerja.
3. Periksa area dari penghalang seperti batu, dahan, dan lubang. Anda harus memiliki jalur langkah mundur yang jelas saat pohon mulai roboh. Jalur langkah mundur Anda harus sekitar 135 derajat menjauhi arah robohnya pohon.

1. Zona bahaya
2. Jalur langkah mundur
3. Arah rebah

(Gbr. 65)

Untuk merobohkan pohon

Husqvarna merekomendasikan Anda untuk melakukan pemotongan takik lalu menggunakan metode sudut yang aman saat merobohkan pohon. Metode sudut aman membantu Anda membuat kayu engsel yang benar dan mengontrol arah roboh pohon.



PERINGATAN: Jangan merobohkan pohon dengan diameter yang dua kali lebih besar daripada panjang bilah gergaji. Untuk itu, Anda harus mengikuti pelatihan khusus.

Kayu engsel

Prosedur yang paling penting selama merobohkan pohon adalah membuat kayu engsel yang benar. Dengan kayu engsel yang tepat, Anda dapat mengontrol arah rebah dan memastikan prosedur merobohkan yang aman.

Ketebalan kayu engsel harus sama dan minimal 10% dari diameter pohon.



PERINGATAN: Jika kayu engsel salah atau terlalu tipis, Anda tidak memiliki kontrol terhadap arah roboh.

(Gbr. 66)

Untuk melakukan pemotongan takik

1. Buat potongan takik sekitar ¼ dari diameter pohon. Buat sudut 45°-70° di antara potongan atap takik dan potongan alas takik. (Gbr. 67)
 - a) Lakukan pemotongan atap takik. Sejajarkan tanda arah rebah (1) pada produk dengan arah rebah pohon (2). Berdirilah di belakang produk dan di sebelah kanan pohon. Potong dengan laju tarik.

- b) Lakukan pemotongan alas takik. Pastikan ujung pemotongan alas takik berada di titik yang sama seperti ujung pemotongan atap takik. (Gbr. 68)
2. Pastikan pemotongan alas takik pada posisi horizontal dan pada sudut 90° dari arah roboh.

Untuk menggunakan metode sudut aman

Pemotongan rebah harus dilakukan sedikit di atas pemotongan takik.

(Gbr. 69)



PERINGATAN: Berhati-hatilah saat Anda memotong dengan ujung bilah gergaji. Mulailah memotong dengan bagian bawah ujung bilah gergaji saat Anda membuat potongan lubang pada batang pohon.

(Gbr. 70)

1. Jika panjang pemotongan yang bisa digunakan lebih panjang daripada diameter pohon, lakukan langkah-langkah ini (a-d).
 - a) Lakukan pemotongan lubang secara lurus di batang pohon untuk menyelesaikan lebar kayu engsel. (Gbr. 71)
 - b) Potong dengan laju tari hingga tinggal $\frac{1}{3}$ dari batang pohon tersisa.
 - c) Tarik bilah gergaji 5-10 cm/2-4 inci ke belakang.
 - d) Potong sisa batang pohon untuk menyelesaikan sudut aman dengan lebar 5-10 cm/2-4 inci. (Gbr. 72)
2. Jika panjang pemotongan yang bisa digunakan lebih pendek daripada diameter pohon, lakukan langkah-langkah ini (a-d).
 - a) Buat potongan lubang secara lurus pada batang pohon. Potongan lubang harus mencapai $\frac{3}{5}$ dari diameter pohon.
 - b) Potong dengan laju dorong melalui sisa batang pohon. (Gbr. 73)
 - c) Potong lurus pada batang pohon dari sisi lain pohon untuk menyelesaikan kayu engsel.
 - d) Potong dengan laju dorong hingga tinggal $\frac{1}{3}$ dari batang pohon tersisa untuk menyelesaikan sudut aman. (Gbr. 74)
3. Pasang pasak pada ceruk potongan secara lurus dari belakang. (Gbr. 75)
4. Potong sudut sampai membuat pohon roboh.

Catatan: Jika pohon tidak roboh, pukul pasak hingga pohon roboh.

5. Saat pohon mulai roboh, gunakan jalur langkah mundur untuk menjauh dari pohon. Menjauhlah minimal 5 m/15 ft dari pohon.

Untuk memindahkan pohon yang terperangkap



PERINGATAN: Memindahkan pohon yang terperangkap sangat berbahaya dan memiliki risiko kecelakaan yang tinggi. Menjauhlah dari zona berisiko dan jangan mencoba merobohkan pohon yang terperangkap.

(Gbr. 76)

Prosedur yang paling aman adalah menggunakan salah satu dari kerekan berikut:

- Di atas traktor

(Gbr. 77)

- Portabel

(Gbr. 78)

Untuk memotong pohon dan dahan bertekanan

1. Tentukan sisi pohon atau dahan yang bertekanan.
2. Tentukan tempat titik tekanan maksimal berada. (Gbr. 79)
3. Cobalah prosedur yang paling aman untuk melepaskan tekanan.

Catatan: Pada beberapa situasi, satu-satunya prosedur yang aman adalah menggunakan kerekan alih-alih produk Anda.

4. Berdirilah di tempat pohon atau dahan tidak dapat mengenai Anda saat tekanan dilepaskan. (Gbr. 80)
5. Lakukan satu atau beberapa pemotongan dengan kedalaman yang cukup yang dibutuhkan untuk mengurangi tekanan. Potong pada atau di dekat titik tekanan maksimal. Patahkan pohon atau dahan pada titik tekanan maksimal. (Gbr. 81)



PERINGATAN: Jangan langsung memotong pohon atau dahan yang bertekanan.



PERINGATAN: Berhati-hatilah saat memotong pohon yang bertekanan. Pohon bisa bergerak cepat sebelum atau sesudah Anda memotongnya. Cedera serius bisa terjadi jika Anda berada di posisi yang salah atau jika Anda salah memotong.

6. Jika Anda harus memotong keseluruhan pohon/dahan, buat 2 hingga 3 potongan dengan jarak 1 inci dan dengan kedalaman 2 inci. (Gbr. 82)
7. Terus buat potongan pada pohon tersebut sampai pohon/dahan bengkok dan tekanan menjadi kendur. (Gbr. 83)

8. Potong pohon/dahan dari sisi yang berlawanan dari bengkokan, setelah tekanan kendur.

Perawatan

Pendahuluan



PERINGATAN: Baca dan pelajari bab keselamatan sebelum Anda melakukan perawatan produk.

Jadwal perawatan

Perawatan harian	Perawatan mingguan	Perawatan bulanan
Bersihkan komponen bagian luar produk dan pastikan bahwa tidak ada oli pada pegangan.	Bersihkan sistem pendingin. Lihat <i>Membersihkan sistem pendingin pada halaman 114.</i>	Periksa sabuk rem. Lihat <i>Untuk melakukan pemeriksaan sabuk rem pada halaman 109.</i>
Periksa pemacu tarikan gas dan kunci pemacu tarikan gas. Lihat <i>Untuk memeriksa pemacu tarikan gas dan kunci pemacu tarikan gas pada halaman 109.</i>	Periksa starter, tali starter, dan pegas balik.	Periksa pusat kopling, drum kopling, dan pegas kopling.
Pastikan tidak ada kerusakan pada unit peredam getaran.	Lumasi bantalan rol jarum. Lihat <i>Melakukan pemeriksaan gigi spur pada halaman 113.</i>	Bersihkan busi. Lihat <i>Melakukan pemeriksaan busi pada halaman 111.</i>
Bersihkan dan periksa rem rantai. Lihat <i>Untuk memeriksa rantai rem pada halaman 109</i> Untuk memeriksa pelindung tangan bagian depan dan pengaktifan rem rantai pada halaman 109.	Singkirkan bagian yang kasar dari tepi bilah gergaji. Lihat <i>Melakukan pemeriksaan pada bilah gergaji pada halaman 113.</i>	Bersihkan komponen bagian luar karburator.
Periksa penahan rantai. Lihat <i>Untuk memeriksa penahan rantai pada halaman 110.</i>	Bersihkan atau ganti jala penahan percikan pada knalpot.	Periksa filter bahan bakar dan selang bahan bakar. Ganti bila perlu.
Putar bilah gergaji, periksa lubang pelumasan, dan bersihkan alur di bilah gergaji. Lihat <i>Melakukan pemeriksaan pada bilah gergaji pada halaman 113.</i>	Bersihkan area karburator.	Periksa semua kabel dan sambungan.
Pastikan bilah gergaji dan rantai gergaji mendapat cukup oli.	Bersihkan di antara sirip silinder.	Kosongkan tangki bahan bakar dan bersihkan bagian dalamnya.
Periksa rantai gergaji. Lihat <i>Memeriksa peralatan pemotong pada halaman 113.</i>		Kosongkan tangki oli dan bersihkan bagian dalamnya.
Tajamkan rantai gergaji dan periksa ketegangannya. Lihat <i>Untuk mengasah rantai gergaji pada halaman 111.</i>		
Periksa sproket penggerak rantai. Lihat <i>Melakukan pemeriksaan gigi spur pada halaman 113.</i>		

Perawatan harian	Perawatan mingguan	Perawatan bulanan
Bersihkan udara masuk di starter.		
Pastikan mur dan sekrup terpasang kencang.		
Periksa pemeriksaan sakelar stop. Lihat <i>Untuk memeriksa sakelar start/ stop pada halaman 110.</i>		
Pastikan tidak ada kebocoran bahan bakar dari mesin, tangki, atau saluran bahan bakar.		
Pastikan rantai gergaji tidak berputar saat mesin pada kecepatan idle.		
Pastikan tidak ada kerusakan pada pelindung tangan kanan.		
Pastikan muffler dipasang dengan tepat, tidak ada kerusakan, dan tidak ada bagian muffler yang hilang.		
Bersihkan atau ganti filter udara. Lihat <i>Untuk membersihkan filter udara pada halaman 111.</i>		

Perawatan dan pemeriksaan perangkat pengaman pada produk

Untuk melakukan pemeriksaan sabuk rem

- Gunakan sikat untuk menyingkirkan serbuk kayu, resin, dan debu dari rem rantai dan drum kopling. Debu dan keausan dapat mengurangi fungsi rem. (Gbr. 84)
- Periksa sabuk rem. Sabuk rem harus memiliki ketebalan minimal 0,6 mm/0,024 inci pada titik tertipisnya.

Untuk memeriksa pelindung tangan bagian depan dan pengaktifan rem rantai

- Pastikan pelindung tangan bagian depan tidak rusak dan tidak terlihat tanda kerusakan, seperti retakan.
- Pastikan pelindung tangan bagian depan bergerak dengan bebas dan dipasang dengan aman pada penutup kopling. (Gbr. 85)
- Tahan produk dengan 2 tangan di atas tunggul pohon atau permukaan stabil lainnya.



PERINGATAN: Mesin harus dimatikan.

- Lepaskan pegangan depan dan biarkan ujung bilah gergaji ujung jatuh ke tunggul. (Gbr. 86)
- Pastikan rantai rem terhubung saat ujung bilah gergaji mengenai tunggul.

Untuk memeriksa rantai rem

- Nyalakan produk. Baca *Untuk memulai produk pada halaman 103* untuk mendapatkan petunjuk.



PERINGATAN: Pastikan rantai gergaji tidak menyentuh tanah atau benda lain.

- Tahan produk dengan erat.
- Terapkan tarikan gas penuh dan miringkan pergelangan tangan kiri Anda dari pelindung tangan bagian depan untuk mengaplikasikan rem rantai. Rantai gergaji harus langsung berhenti. (Gbr. 87)



PERINGATAN: Jangan lepaskan gagang depan.

Untuk memeriksa pemacu tarikan gas dan kunci pemacu tarikan gas

- Pastikan pemacu tarikan gas dan kunci pemacu tarikan gas dapat bergerak bebas dan pegas balik bekerja dengan baik. (Gbr. 46)
- Tekan kunci pemacu tarikan gas ke bawah dan pastikan kembali ke posisi awalnya saat Anda melepaskannya. (Gbr. 88)
- Pastikan pemacu tarikan gas dikunci di posisi idle pada saat kunci pemacu tarikan gas dilepaskan. (Gbr. 89)
- Nyalakan produk dan terapkan tarikan gas penuh.

5. Lepaskan pemicu tarikan gas dan periksa apakah rantai gergaji berhenti dan tetap dalam kondisi diam.



PERINGATAN: Jika rantai gergaji berputar saat pemicu tarikan gas di posisi idle, laporkan kepada dealer servis.

Untuk memeriksa penahan rantai

1. Pastikan tidak ada kerusakan pada penahan rantai.
2. Pastikan penahan rantai stabil dan dipasang ke bodi produk. (Gbr. 26)

Untuk memeriksa pelindung tangan kanan

- Pastikan pelindung tangan kanan tidak rusak dan tidak terlihat tanda kerusakan, seperti retakan. (Gbr. 27)

Untuk memeriksa sistem peredam getaran

1. Pastikan tidak ada keretakan atau deformasi pada unit peredam getaran.
2. Pastikan unit peredam getaran terpasang dengan benar di unit mesin dan unit pegangan.

Lihat *Gambaran umum produk* pada halaman 96 untuk informasi tentang lokasi sistem peredam getaran pada produk Anda.

Untuk memeriksa sakelar start/stop

1. Nyalakan mesin.
2. Tekan sakelar start/stop ke posisi STOP. Mesin harus berhenti. (Gbr. 28)

Untuk memeriksa muffler



PERINGATAN: Jangan gunakan produk yang memiliki muffler yang rusak atau muffler dengan kondisi buruk.



PERINGATAN: Jangan gunakan produk jika jala penahan percikan di muffler hilang atau rusak.

1. Periksa muffler dari kerusakan dan cacat.
2. Pastikan muffler terpasang dengan benar pada produk. (Gbr. 90)
3. Jika produk memiliki jala penahan percikan, bersihkan jala penahan percikan setiap minggu. (Gbr. 91)
4. Ganti jala penahan percikan yang rusak.



AWAS: Jika jala penahan percikan terhalang, produk bisa menjadi terlalu panas dan ini dapat menyebabkan kerusakan pada silinder dan piston.

Untuk menyesuaikan sekrup kecepatan idle (T)

Penyesuaian karburator dasar dilakukan di pabrik. Anda dapat menyesuaikan kecepatan idle tetapi untuk penyesuaian lainnya, tanyakan kepada dealer servis Anda.

Untuk memberi pelumasan yang cukup pada komponen mesin selama masa pemanasan, sesuaikan kecepatan idle. Sesuaikan kecepatan idle dengan kecepatan idle yang direkomendasikan. Lihat *Data teknispada halaman 115*.



AWAS: Jika rantai gergaji berputar pada kecepatan idle, putar sekrup kecepatan idle ke kiri sampai rantai gergaji berhenti.

1. Nyalakan produk.
2. Putar sekrup kecepatan idle searah jarum jam hingga rantai gergaji mulai berputar.
3. Putar sekrup kecepatan idle berlawanan arah jarum jam hingga kecepatan rantai gergaji berhenti.

Catatan: Kecepatan idle sudah disetel dengan tepat jika mesin berjalan lancar di semua posisi. Kecepatan idle yang aman juga harus berada di bawah kecepatan pada saat rantai gergaji mulai berputar.



PERINGATAN: Jika rantai gergaji tidak berhenti saat Anda memutar sekrup kecepatan idle, laporkan kepada dealer servis Anda. Jangan gunakan produk sampai rantai gergaji disetel dengan tepat.

Untuk memeriksa apakah karburator telah disetel dengan tepat

- Pastikan produk memiliki kapasitas akselerasi yang benar.
- Pastikan rantai gergaji tidak berputar pada kecepatan idle.



AWAS: Penyetelan yang salah bisa menyebabkan kerusakan pada mesin.

Untuk mengganti tali starter yang putus atau aus

1. Kendurkan baut pada rumah starter
2. Lepaskan rumah starter. (Gbr. 92)
3. Tarik keluar tali starter kira-kira 30 cm/12 inci dan masukkan ke ceruk pada puli.
4. Biarkan puli berputar mundur dengan lambat untuk melepas pegas rekoil. (Gbr. 93)
5. Lepaskan sekrup tengah, puli (A), dan pegas rekoil (B).



PERINGATAN: Anda harus berhati-hati saat mengganti pegas balik atau tali starter. Pegas rekoil akan tertarik tegang jika dilitik pada rumah starter. Jika Anda tidak hati-hati, pegas akan terlontar keluar dan menyebabkan cedera. Gunakan kacamata pelindung dan sarung tangan pelindung.

6. Lepaskan tali starter dari pegangan dan puli.
7. Pasang tali starter ke puli. Gulung tali starter kira-kira 3 putaran pada puli.
8. Hubungkan puli ke pegas rekoil. Ujung pegas rekoil harus terhubung ke puli.
9. Pasang pegas rekoil, puli, dan sekrup tengah.
10. Tarik tali starter melalui lubang pada rumah starter dan pegangan tali starter.
11. Kencangkan ikatan pada ujung tali starter. (Gbr. 94)

Untuk mengencangkan pegas rekoil

1. Pasang tali starter ke ceruk pada puli.
2. Putar puli starter sekitar 2 putaran searah jarum jam.
3. Tarik pegangan tali starter dan tarik keluar tali starter sepenuhnya.
4. Posisikan ibu jari Anda di puli.
5. Pindahkan jempol Anda dan lepaskan tali starter.
6. Pastikan Anda dapat memutar puli $\frac{1}{2}$ putaran setelah tali starter memanjang sepenuhnya. (Gbr. 95)

Untuk memasang rumah starter pada produk

1. Tarik keluar tali starter dan pasang starter di posisinya berlawanan dari bak engkol.
2. Lepaskan perlahan tali starter sehingga puli terhubung dengan tuas.
3. Kencangkan sekrup yang menahan starter. (Gbr. 96)

Untuk membersihkan filter udara

Bersihkan filter udara dari kotoran dan debu secara berkala. Hal ini akan mencegah gangguan fungsi pada karburator, masalah start, hilangnya daya mesin, keausan pada komponen mesin, dan konsumsi bahan bakar lebih dari biasanya.

1. Lepaskan penutup silinder dan filter udara.
2. Gunakan sikat atau goyangkan filter udara hingga bersih. Gunakan detergen dan air untuk membersihkan sepenuhnya.

Catatan: Filter udara yang digunakan dalam waktu lama tidak bisa dibersihkan sepenuhnya. Ganti filter udara secara berkala dan ganti filter udara yang rusak.

3. Pasang filter udara dan pastikan filter udara terpasang rapat ke penahan filter. (Gbr. 97)

Catatan: Karena perbedaan kondisi kerja, cuaca atau musim, produk Anda dapat digunakan dengan berbagai jenis filter udara. Hubungi dealer servis Anda untuk informasi lebih lanjut.

Melakukan pemeriksaan busi



AWAS: Gunakan busi yang direkomendasikan. Lihat *Data teknispada halaman 115*. Busi yang salah dapat menyebabkan kerusakan pada produk.

1. Jika produk tidak bisa dinyalakan atau dioperasikan atau jika produk beroperasi secara salah pada kecepatan idle, periksa busi untuk mengetahui jika ada material yang tidak diinginkan. Untuk mengurangi risiko material yang tidak diinginkan pada elektrode busi, lakukan langkah-langkah berikut:
 - a) pastikan bahwa kecepatan idle telah disesuaikan dengan benar.
 - b) pastikan campuran bahan bakar sudah benar.
 - c) pastikan filter udara bersih.
2. bersihkan busi jika kotor.
3. pastikan celah elektroda sudah benar. Lihat, *Data teknispada halaman 115*. (Gbr. 98)
4. Ganti busi bulanan atau lebih sering jika perlu.

Untuk mengasah rantai gergaji

Informasi tentang bilah gergaji dan rantai gergaji



PERINGATAN: Gunakan sarung tangan pelindung saat menggunakan atau melakukan perawatan pada rantai gergaji. Rantai gergaji yang tidak bergerak juga dapat menyebabkan cedera.

Ganti bilah gergaji atau rantai gergaji yang sudah aus atau rusak dengan kombinasi bilah gergaji dan rantai gergaji yang direkomendasikan oleh Husqvarna. Ini diperlukan untuk menjaga fungsi keselamatan produk. Lihat *Aksesori pada halaman 116*, untuk daftar kombinasi bilah gergaji dan rantai pengganti yang kami sarankan.

- Panjang bilah gergaji, inci/cm. Informasi tentang panjang bilah gergaji biasanya dapat ditemukan di ujung belakang bilah gergaji.

(Gbr. 99)

- Jumlah gigi pada gigi ujung bilah (T).

(Gbr. 100)

- Jarak antar mata penggerak, inci. Jarak antar mata penggerak pada rantai gergaji harus sesuai dengan jarak gigi pada gigi ujung bilah dan gigi penggerak.

(Gbr. 101)

- Jumlah mata penggerak. Jumlah mata penggerak ditentukan oleh jenis bilah gergaji.

(Gbr. 102)

- Lebar alur bilah, inci/mm. Lebar alur di bilah gergaji harus sama dengan lebar mata penggerak rantai.

(Gbr. 103)

- Lubang oli rantai dan lubang untuk pengencang rantai. Bilah gergaji harus sejajar dengan produk.

(Gbr. 104)

- Lebar mata penggerak, mm/inci.

(Gbr. 105)

Informasi umum tentang cara mengasah pemotong

Jangan gunakan rantai gergaji yang tumpul. Jika rantai gergaji tumpul, Anda harus memberikan tekanan yang lebih besar untuk mendorong bilah gergaji memotong kayu. Jika rantai gergaji sangat tumpul, tidak akan ada serpihan kayu tetapi serbuk gergaji.

Rantai gergaji yang tajam mengikis kayu dan serpihan kayunya menjadi panjang dan tebal.

Gigi pemotong (A) dan kedalaman lekuk (B) bersamasama membuat bagian pemotongan rantai gergaji, pemotong. Perbedaan ketinggian antara dua item tersebut memberi kedalaman pemotongan (pengaturan kedalaman lekuk).

(Gbr. 106)

Saat Anda mengasah pemotong, pikirkan hal-hal berikut:

- Sudut pengikiran.

(Gbr. 107)

- Sudut pemotongan.

(Gbr. 108)

- Posisi kikir.

(Gbr. 109)

- Diameter kikir bulat.

(Gbr. 110)

Tidak mudah untuk mengasah rantai dengan benar tanpa peralatan yang tepat. Gunakan pengukur kikir Husqvarna. Ini akan membantu Anda menjaga kinerja pemotongan yang maksimum dan meminimalkan risiko sentakan balik.



PERINGATAN: Gaya sentakan balik bertambah banyak jika Anda tidak mengikuti petunjuk pengasahan.

Catatan: Lihat *Untuk mengasah rantai gergajipada halaman 117* untuk informasi tentang pengasahan rantai gergaji.

Mengasah pemotong

1. Gunakan kikir bulat dan pengukur kikir untuk mengasah gigi pemotong. (Gbr. 111)

Catatan: Lihat *Aksesori pada halaman 116* untuk informasi tentang kikir dan pengukur mana yang Husqvarna sarankan untuk rantai gergaji Anda.

2. Pasang pengukur kikir dengan benar pada pemotong. Lihat petunjuk yang disertakan bersama pengukur kikir.
3. Gerakkan kikir dari sisi dalam gigi pemotong keluar. Kurangi tekanan pada gerakan menarik. (Gbr. 112)
4. Lepaskan material dari satu sisi semua gigi pemotong.
5. Putar produk dan buang material di sisi lain.
6. Pastikan semua gigi pemotong sama panjangnya.

Informasi umum tentang cara menyesuaikan pengaturan pengukur kedalaman

Pengaturan pengukur kedalaman (C) berkurang saat Anda mengasah gigi pemotong (A). Untuk menjaga kinerja pemotongan maksimum, Anda harus membuang material kikir dari pengukur kedalaman (B) untuk menerima pengaturan pengukur kedalaman yang direkomendasikan. Lihat *Aksesori pada halaman 116* untuk mendapatkan petunjuk tentang cara menerima pengaturan pengukur kedalaman rantai gergaji yang benar.

(Gbr. 113)



PERINGATAN: Risiko sentakan balik meningkat jika pengaturan pengukur kedalaman terlalu besar!

Menyesuaikan pengaturan pengukur kedalaman

Sebelum Anda menyesuaikan pengaturan pengukur kedalaman atau mengasah pemotong, lihat *Mengasah pemotong pada halaman 112*, untuk petunjuknya. Kami merekomendasikan Anda menyesuaikan pengaturan pengukur kedalaman setelah setiap pengoperasian ketiga sejak pengasahan gigi pemotong.

Kami merekomendasikan Anda menggunakan alat pengukur kedalaman kami agar dapat memperoleh pengaturan pengukur kedalaman dan siku-siku untuk pengukur kedalaman.

(Gbr. 114)

1. Gunakan kikir datar dan alat pengukur kedalaman untuk menyesuaikan pengaturan pengukur kedalaman. Hanya gunakan alat pengukur kedalaman Husqvarna untuk mendapatkan

pengaturan pengukur kedalaman dan siku-siku untuk pengukur kedalaman yang benar.

- Tempatkan alat pengukur kedalaman di atas rantai gergaji.

Catatan: Lihat kemasan alat pengukur kedalaman untuk mendapatkan informasi lebih lanjut tentang cara menggunakan alat tersebut.

- Gunakan kikir datar untuk membuang bagian kedalaman lekuk yang menonjol keluar dari alat pengukur kedalaman. (Gbr. 115)

Menyesuaikan tegangan rantai gergaji



PERINGATAN: Rantai gergaji dengan ketegangan yang salah bisa lepas dari bilah gergaji dan menyebabkan cedera serius atau kematian.

Rantai gergaji menjadi lebih panjang ketika Anda menggunakannya. Sesuaikan rantai gergaji secara teratur.

- Kendurkan mur bilah yang menahan cover kopling/rem rantai. Gunakan kunci pas kombinasi. (Gbr. 116)

Catatan: Beberapa model hanya memiliki satu mur bilah.

- Kencangkan mur bilah dengan tangan sekuat yang Anda bisa.
- Angkat bagian depan bilah gergaji dan putar sekrup penegangan rantai. Gunakan kunci pas kombinasi.
- Kencangkan rantai gergaji hingga terpasang erat pada bilah gergaji tetapi masih dapat bergerak dengan mudah. (Gbr. 117)
- Kencangkan mur bilah menggunakan kunci pas kombinasi dan angkat bagian depan bilah gergaji secara bersamaan. (Gbr. 118)
- Pastikan Anda dapat menarik rantai gergaji memutar secara bebas dengan tangan dan rantai terpasang erat pada bilah gergaji. (Gbr. 119)

Catatan: Lihat *Gambaran umum produk* pada halaman 96 untuk posisi sekrup penegangan rantai pada produk Anda.

Melakukan pemeriksaan pelumasan rantai gergaji

- Nyalakan produk dan biarkan beroperasi pada $\frac{1}{4}$ tarikan gas. Tahan bilah kira-kira 20 cm/8 inci di atas permukaan berwarna terang.
- Jika pelumasan rantai gergaji benar, Anda akan melihat garis terang oli pada permukaan setelah 1 menit. (Gbr. 120)
- Jika pelumasan rantai gergaji tidak beroperasi dengan benar, lakukan pemeriksaan bilah gergaji.

Baca *Melakukan pemeriksaan pada bilah gergaji* pada halaman 113 untuk mendapatkan petunjuk. Laporkan kepada dealer servis jika langkah perawatan tidak menyelesaikan masalah.

Melakukan pemeriksaan gigi spur

Tong kopling memiliki gigi spur yang dilas pada tong kopling.

(Gbr. 121)

- Lakukan pemeriksaan visual secara teratur pada tingkat keausan gigi spur. Ganti tong kopling dengan gigi spur jika terlalu banyak keausan.

Memeriksa peralatan pemotong

- Pastikan tidak ada keretakan pada rivet dan mata gergaji dan tidak ada rivet longgar. Ganti bila perlu. (Gbr. 122)
- Pastikan rantai gergaji mudah ditebuk. Ganti rantai gergaji jika kaku.
- Bandingkan rantai gergaji dengan rantai gergaji baru untuk memeriksa jika rivet dan mata gergaji aus.
- Ganti rantai gergaji saat bagian terpanjang gigi pemotong kurang dari 4 mm/0,16 inci. Selain itu, ganti rantai gergaji jika ada keretakan pada pemotong. (Gbr. 123)

Melakukan pemeriksaan pada bilah gergaji

- Pastikan saluran oli tidak tersumbat. Bersihkan jika perlu. (Gbr. 124)
- Periksa jika ada bagian yang kasar pada tepi bilah gergaji. Bersihkan bagian kasar tersebut menggunakan kikir. (Gbr. 125)
- Bersihkan alur di bilah gergaji. (Gbr. 126)
- Periksa alur pada bilah gergaji jika ada keausan. Ganti bilah gergaji jika perlu. (Gbr. 127)
- Periksa apakah ujung bilah gergaji kasar atau sangat aus. (Gbr. 128)
- Pastikan gigi ujung bilah dapat berputar bebas dan apakah lubang oli pada gigi ujung bilah tidak tersumbat. Bersihkan dan beri pelumas jika perlu. (Gbr. 129)
- Putar bilah gergaji setiap hari untuk memperpanjang masa pakainya. (Gbr. 130)

Melakukan perawatan pada tangki bahan bakar dan tangki oli rantai

- Kuras dan bersihkan tangki bahan bakar dan tangki oli rantai secara teratur.
- Ganti filter bahan bakar setiap tahun atau lebih sering jika perlu.



AWAS: Kontaminasi di dalam tangki dapat mengakibatkan malfungsi.

(Gbr. 131)

1. Bersihkan sistem pendingin dengan sikat setiap minggu atau lebih sering jika perlu.
2. Pastikan sistem pendingin tidak kotor atau tersumbat.



AWAS: Sistem pendingin yang kotor atau tersumbat dapat membuat produk terlalu panas, yang dapat menyebabkan kerusakan pada produk.

Membersihkan sistem pendingin

Sistem pendingin menjaga suhu mesin tetap rendah. Sistem pendingin mencakup udara masuk pada starter (A), pelat pemandu udara (B), lidah roda pada roda gila (C), sirip pendingin pada silinder (D), dan penutup silinder (E).

Penyelesaian masalah

Mesin tidak menyala

Komponen produk untuk diperiksa	Kemungkinan penyebab	Tindakan
Lidah roda starter	Lidah roda starter tersumbat.	Sesuaikan atau ganti lidah roda starter.
		Bersihkan di sekitar lidah roda.
		Hubungi bengkel servis yang disetujui.
Tangki bahan bakar	Jenis bahan bakar salah.	Kuras tangki bahan bakar dan isi dengan bahan bakar yang benar.
	Tangki bahan bakar diisi dengan oli rantai.	Jika Anda telah mencoba menyalakan produk, sampaikan kepada dealer servis. Jika Anda belum mencoba menyalakan produk, kuras tangki bahan bakar.
Penyalaaan, tidak ada percikan	Busi kotor atau basah.	Pastikan busi kering dan bersih.
	Celah elektrode salah.	Bersihkan busi. Pastikan celah elektrode dan busi benar, dan bahwa jenis busi yang benar disarankan atau setara. Lihat <i>Data teknispada halaman 115</i> untuk celah elektroda yang benar.
Busi dan silinder	Busi kendur.	Kencangkan busi.
	Mesin banjir akibat berulang kali dimulai dengan cuk penuh setelah penyalaaan.	Lepas dan bersihkan busi. Letakkan produk pada sisinya dengan lubang busi di sisi yang tidak menghadap Anda. Tarik gagang tali starter 6-8 kali. Pasang busi dan nyalakan produk. Lihat <i>Untuk memulai produk pada halaman 103</i> .

Mesin menyala tetapi berhenti lagi

Komponen produk untuk diperiksa	Kemungkinan penyebab	Tindakan
Tangki bahan bakar	Jenis bahan bakar salah.	Kuras tangki bahan bakar dan isi dengan bahan bakar yang benar.
Karburator	Kecepatan idle tidak benar.	Hubungi dealer servis Anda.
Filter udara	Filter udara tersumbat.	Bersihkan atau ganti filter udara.
Filter bahan bakar	Filter bahan bakar tersumbat.	Ganti filter bahan bakar.

Pemindahan dan penyimpanan

- Untuk penyimpanan dan pemindahan produk dan bahan bakar, pastikan tidak ada kebocoran atau asap. Percikan atau nyala api, misalnya dari perangkat listrik atau boiler, dapat menyebabkan kebakaran.
- Selalu gunakan wadah yang disetujui untuk penyimpanan dan pemindahan bahan bakar.
- Kosongkan tangki bahan bakar dan oli rantai sebelum pemindahan atau sebelum penyimpanan jangka panjang. Buang bahan bakar dan oli rantai di lokasi pembuangan yang berlaku.
- Gunakan pelindung pemindahan pada produk untuk mencegah cedera atau kerusakan pada produk. Gergaji rantai yang tidak bergerak juga dapat menyebabkan cedera serius.
- Lepaskan tutup busi dari busi dan pasang rem rantai.
- Pasang produk secara aman selama pemindahan.

Mempersiapkan produk untuk penyimpanan jangka panjang

1. Bongkar dan bersihkan rantai gergaji dan alur pada bilah gergaji.
2. Pasang pelindung pemindahan.
3. Bersihkan produk. Baca *Perawatan pada halaman 108* untuk mendapatkan petunjuk.
4. Lakukan servis lengkap produk.



AWAS: Jika rantai gergaji dan bilah gergaji tidak dibersihkan, keduanya dapat menjadi kaku atau macet.

Data teknis

	Husqvarna 120	Husqvarna 125
Mesin		
Pergeseran silinder, cm ³	35	40
Kecepatan siaga, rpm	2700-3300	2700-3300
Daya mesin maksimum menurut ISO 7293, kW/hp @ rpm	1.44/1.93 @ 9000	1.52/2.04 @ 9000
Sistem penyalan¹⁷		
Busi	TORCH CMR7H	TORCH CMR7H
Celah elektroda, mm/inci	0,6/0,024	0,6/0,024
Bahan bakar dan sistem pelumasan		

¹⁷ Selalu gunakan jenis busi yang disarankan! Menggunakan busi yang salah dapat merusak piston/silinder.

	Husqvarna 120	Husqvarna 125
Kapasitas tangki bahan bakar, liter/cm ³	0,25/250	0,25/250
Kapasitas tangki oli, liter/cm ³	0,15/150	0,15/150
Tipe pompa oli	Otomatis	Otomatis
Berat		
Berat, kg	4,4	4,6
Emisi kebisingan¹⁸		
Tingkat kekuatan suara, dalam ukuran dB(A)	109	105
Tingkat kekuatan suara, jaminan L _{WA} dB(A)	111	108
Tingkat suara¹⁹		
Tingkat tekanan suara ekuivalen di telinga operator, dB(A)	99	99
Tingkat vibrasi ekuivalen, h_{veq}²⁰		
Gagang depan, m/d ²	6,7	6,7
Gagang belakang, m/d ²	5,8	5,8
Rantai gergaji/bilah gergaji		
Panjang bilah standar, cm/in	35/14	40/16
Panjang bilah yang direkomendasikan, cm/in	35-40/14-16	40-45/16-18
Panjang pemotongan yang bisa digunakan, cm/in	33-38/13-15	38-43/15-17
Panjang antar mata penggerak, mm/in	9,52 / 3/8	9,52 / 3/8
Ketebalan mata rantai penggerak, mm/in	1,3/0,05	1,3/0,05
Tipe gigi penggerak/jumlah gigi	Spur/6	Spur/6
Kecepatan rantai gergaji 133% dari kecepatan daya mesin maksimum, m/dtk.	22,9	22,9

Aksesori

Peralatan pemotong yang direkomendasikan

Model gergaji mesin Husqvarna 120, 125 telah dievaluasi untuk keselamatan menurut EN ISO 11681-1:2011 (persyaratan keselamatan dan pengujian Mesin untuk kehutanan - Gergaji mesin portabel) dan

memenuhi persyaratan keselamatan jika dilengkapi dengan kombinasi bilah gergaji dan rantai gergaji yang tercantum di bawah ini.

¹⁸ Emisi kebisingan di lingkungan diukur sebagai kekuatan suara (L_{WA}) sesuai dengan direktif EC 2000/14/EC.

¹⁹ Tingkat tekanan suara ekuivalen, menurut ISO 22868, dihitung sebagai total energi dalam waktu tertentu untuk berbagai tingkat tekanan suara pada beragam kondisi kerja. Dispersi statistik umum untuk tingkat tekanan suara ekuivalen adalah simpangan baku sebesar 2,5 dB (A).

²⁰ Tingkat getaran ekuivalen, menurut ISO 22867, dihitung sebagai total energi dalam waktu tertentu untuk berbagai tingkat getaran pada beragam kondisi kerja. Data laporan untuk tingkat getaran ekuivalen memiliki dispersi statistik umum (simpangan baku) sebesar 1,5 m/s².

Rantai gergaji rendah risiko sentakan balik

Rantai gergaji yang ditetapkan sebagai Rantai gergaji rendah risiko sentakan balik, memenuhi persyaratan rendah risiko sentakan balik yang ditetapkan dalam ANSI B175.1-2012.

Sentakan balik dan jari-jari ujung bilah gergaji

Untuk bilah ujung bergerigi, jari-jari ujung ditentukan oleh jumlah gigi, seperti 10T. Untuk bilah gergaji solid,

jari-jari ujung ditentukan oleh dimensi jari-jari ujung. Untuk panjang bilah gergaji yang ada, Anda bisa menggunakan bilah gergaji dengan jari-jari ujung yang lebih kecil daripada yang ada.





Catatan: Panjang pemotongan yang dapat digunakan biasanya 1 kurangnya dari nominal panjang bilah gergaji.

Bilah gergaji				Rantai gergaji		
Panjang, inci/cm	Jarak antar mata penggerak, inci	Pengukur, inci/mm	Jari-jari ujung maksimum	Tipe	Panjang, mata penggerak (jml.)	Risiko sentakan balik rendah
14/36	3/8	0,050/1,3	9T	H37, S93G	52	Ya
16/41					56	
18/46					62	

Peralatan dan sudut pengikiran

Gunakan pengukur kikir Husqvarna untuk mengasah rantai gergaji. Pengukur kikir Husqvarna memastikan bahwa Anda mendapatkan sudut pengikiran yang benar. Nomor suku cadang disediakan dalam tabel di bawah ini.

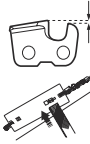
Jika Anda tidak yakin cara mengidentifikasi jenis rantai gergaji pada produk Anda, lihat www.husqvarna.com untuk informasi lebih lanjut.

					
H37, S93G	4,0 mm / 5/32 inci	505 24 37-01	0,65 mm / 0,025 inci	30°	80°

Deklarasi Kepatuhan EC

Deklarasi Kepatuhan EC

Husqvarna AB, SE-561 82 Huskvarna, Sweden, tlp: +46-36-146500, menyatakan dengan tanggung jawab sepenuhnya bahwa gergaji rantai untuk kebutuhan kehutanan Husqvarna 120, 125 mulai dari nomor seri tahun 2017 dan seterusnya (tahunnya dinyatakan secara jelas dan tertulis pada pelat tipe, diikuti nomor seri), telah mematuhi persyaratan COUNCIL'S DIRECTIVES:

- tertanggal 17 Mei 2006 **2006/42/EC** "terkait permesinan".
- tertanggal 26 Februari 2014 **2014/30/EU** "terkait kompatibilitas elektromagnetik".
- tertanggal 8 Mei 2000 **2000/14/EC** "terkait emisi kebisingan lingkungan" .

Telah menggunakan prosedur penilaian kepatuhan sesuai dengan Lampiran V pada direktif yang disebutkan di atas. Telah menerapkan standar-standar berikut: EN ISO 11681-1:2011, EN ISO 14982:2009, CISPR 12:2013

Atas sepengetahuan lembaga: TÜV Rheinland LGA Products GmbH, Tillystrasse 2, D-90431 Nuernberg, Germany, 0197, telah melakukan pemeriksaan tipe EC yang sesuai dengan direktif pemesinan (2006/42/EC) artikel 12, poin 3b. Sertifikat untuk pemeriksaan tipe EC yang mematuhi lampiran IX, memiliki nomor: **BM 50387999**.

Untuk informasi yang terkait dengan emisi kebisingan, lihat *Data teknis pada halaman 115*.

Gergaji mesin yang disediakan sesuai dengan contoh yang menjalani pemeriksaan tipe EC.

Huskvarna, Swedia, 2020-08-25



Pär Martinsson, Development manager (perwakilan resmi Husqvarna AB dan bertanggung jawab atas dokumen teknis.)

ವಿಷಯಗಳು

ಪ್ರಸ್ತಾವನೆ.....	119	ಸಾರಿಗೆ ಮತ್ತು ಸಂಗ್ರಹ.....	138
ಸುರಕ್ಷತೆ.....	120	ದೀರ್ಘಾವಧಿ ಸಂಗ್ರಹಕ್ಕಾಗಿ ನಿಮ್ಮ ಉತ್ಪನ್ನವನ್ನು ಸಿದ್ಧಪಡಿಸಿಕೊಳ್ಳಿ.....	138
ಅನೇಯಿ.....	123	ತಾಂತ್ರಿಕ ಮಾಹಿತಿ.....	138
ಕಾರ್ಯಾಚರಣೆ.....	124	ಪರಿಕರಗಳು.....	139
ನಿರ್ವಹಣೆ.....	130	ಅನುವರ್ತನೆಯ EC ಘೋಷಣೆ.....	141
ಟ್ರಬಲ್‌ಶೂಟಿಂಗ್.....	137		

ಪ್ರಸ್ತಾವನೆ

ಉದ್ದೇಶಿತ ಬಳಕೆ

ಈ ಉತ್ಪನ್ನವು ಮರದಲ್ಲಿ, ಗರಗಸದ ಪ್ರಕ್ರಿಯೆಗಾಗಿ ಉದ್ದೇಶವನ್ನು ಹೊಂದಿದೆ.

ಟಿಪ್ಪಣಿ: ರಾಷ್ಟ್ರೀಯ ನಿಬಂಧನೆಗಳು ಉತ್ಪನ್ನದ ಪ್ರಕ್ರಿಯೆಗಳಿಗೆ ಮಿತಿಯನ್ನು ಹೊಂದಿಸಬಹುದು.

ಉತ್ಪನ್ನದ ಪಕ್ಷಿನೋಟ

(ಚಿತ್ರ. 1)

1. ಸಿಲಿಂಡರ್ ಕವರ್
2. ಸ್ವಾರ್ಕ್ ವುಗ್ ಮತ್ತು ಸ್ವಾರ್ಕ್ ವುಗ್ ಕ್ಯಾಪ್
3. ಸ್ವಾರ್ಟ್/ಸ್ವಾಪ್ ಸ್ಪಿಡ್
4. ಹಿಂಭಾಗದ ಹಿಡಿಕೆ
5. ಏರ್ ಫಿಲ್ಟರ್
6. ಇಂಧನ ಟ್ಯಾಂಕ್
7. ಚೈನ್ ಆಯಿಲ್ ಟ್ಯಾಂಕ್
8. ಸ್ಪಾರ್ಟರ್ ರೋಪ್ ಹ್ಯಾಂಡಲ್
9. ಹಾಸಿಂಗ್ ಸ್ಪಾರ್ಟರ್
10. ಚೈನ್ ಬ್ರೇಕ್ ಮತ್ತು ಮುಂಗೈ ಗಾರ್ಡ್
11. ಮುಂದಿನ ಹ್ಯಾಂಡಲ್
12. ಏರ್ ಪರ್ಚ್ ಬಲ್ಬ್
13. ಫ್ಯೂಟಲ್ ಟ್ರಿಗರ್ ಲಾಕ್‌ಡಿಬ್
14. ಬಲಗೈ ಗಾರ್ಡ್
15. ಕ್ಲಿಪ್ ಕವರ್
16. ಚೈನ್ ಟೆನ್ಷನಿಂಗ್ ಸ್ಕ್ರೀವ್
17. ಬ್ರೇಕ್ ಬ್ಯಾಂಡ್
18. ಚೈನ್ ಕ್ಯಾಚರ್
19. ಕಂಪನ ಕುಗ್ಗಿಸುವ ವ್ಯವಸ್ಥೆ
20. ಚೈನ್ ಸಾ
21. ಗೈಡ್ ಬಾರ್
22. ಬಾರ್ ಟಿಪ್ ಸ್ಪ್ಯಾಕೆಟ್
23. ಟ್ರಾನ್ಸ್‌ಮಿಷನ್ ಗಾರ್ಡ್
24. ನಿರ್ವಹಕರ ಕೈಪಿಡಿ
25. ಕಾಯಿನೇಶನ್ ರೆಂಟ್
26. ಮಫ್ಲರ್
27. ಕಾರ್ಬರೇಟರ್ ಆಡ್ಜಸ್ಟರ್ ಸೂಕ್ಷ್ಮಗಳು
28. ಫ್ಯೂಟಲ್ ಟ್ರಿಗರ್
29. ಮಾಹಿತಿ ಮತ್ತು ವರ್ಗಾಯಿಸುವಿಕೆ ವಿಡಿಯೋ

ಉತ್ಪನ್ನದ ವಿವರಣೆ

ಇದು Husqvarna 120, 125 ಒಂದು ದಪನಕಾರಿ ಇಂಜಿನ್ ಹೊಂದಿರುವ ಚೈನ್‌ಸಾ ಮಾಡೆಲ್ ಆಗಿದೆ.

ಕಾರ್ಯ ನಿರ್ವಹಿಸುವ ಸಂದರ್ಭದಲ್ಲಿ, ನಿಮ್ಮ ಸುರಕ್ಷತೆ ಮತ್ತು ಕ್ಷಮತೆಯನ್ನು ಹೆಚ್ಚಿಸಲು ಕೆಲಸವು ಸ್ವೀಕರಿಸಲಾಗುವ ಪ್ರಗತಿಯಲ್ಲಿರುತ್ತದೆ. ಹೆಚ್ಚಿನ ಮಾಹಿತಿಗಾಗಿ ನಿಮ್ಮ ಸರ್ವಿಸಿಂಗ್ ಡೀಲರ್ ಅವರೊಂದಿಗೆ ಮಾತನಾಡಿ.

30. ಉತ್ಪನ್ನ ಮತ್ತು ಸೀರಿಯಲ್ ಸಂಖ್ಯೆ ಪ್ಲೇಟ್

31. ಸ್ಪಾರ್ಟರ್ ರಿಮ್ಪ್ರೆಂಡರ್ ಡೆಕ್ಲ್

32. ದಿಕ್ಕು ಗುರುತನ್ನು ಕಡಿಮೆಹಾಕುವಿಕೆ

ಉತ್ಪನ್ನದಲ್ಲಿರುವ ಸಂಕೇತಗಳು

(ಚಿತ್ರ. 2) ಜಾಗರೂಕರಾಗಿ ಮತ್ತು ಉತ್ಪನ್ನವನ್ನು ಸಮರ್ಪಕವಾಗಿ ಬಳಸಿ. ಈ ಉತ್ಪನ್ನವು ನಿರ್ವಹಕರಿಗೆ ಅಥವಾ ಇತರರಿಗೆ ಗಂಭೀರ ಗಾಯ ಅಥವಾ ಮರಣಕ್ಕೆ ಕಾರಣವಾಗಬಹುದು.

(ಚಿತ್ರ. 3) ನಿರ್ವಹಕರ ಕೈಪಿಡಿಯನ್ನು ಜಾಗರೂಕತೆಯಿಂದ ಒದಿರಿ ಮತ್ತು ನೀವು ಈ ಉತ್ಪನ್ನವನ್ನು ಉಪಯೋಗಿಸುವ ಮುನ್ನ ಸೂಚನೆಗಳನ್ನು ಅರ್ಥಮಾಡಿಕೊಂಡಿರುವುದನ್ನು ಖಚಿತಪಡಿಸಿಕೊಳ್ಳಿ.

(ಚಿತ್ರ. 4) ಯಾವಾಗಲೂ ಅನುಮೋದಿಸಲಾದ ಸುರಕ್ಷಾ ಹೆಲ್ಮೆಟ್, ಅನುಮೋದಿತ ಶ್ರವಣ ಸಾಧನ ಮತ್ತು ಕಣ್ಣಿನ ಸಂರಕ್ಷಣಾ ಸಾಧನವನ್ನು ಧರಿಸಿ.

(ಚಿತ್ರ. 5) ಉತ್ಪನ್ನವನ್ನು ನಿರ್ವಹಿಸಲು 2 ಕೈಗಳನ್ನು ಬಳಸಿ.

(ಚಿತ್ರ. 6) ವಸ್ತುವಿಗೆ ಗೈಡ್ ಬಾರ್ ಟಿಪ್ ತಗುಲದಂತೆ ನೋಡಿಕೊಳ್ಳಿ.

(ಚಿತ್ರ. 7) ಉತ್ಪನ್ನವನ್ನು ಒಂದೇ ಕೈಯಿಂದ ನಿರ್ವಹಣೆ ಮಾಡಬೇಡಿ.

(ಚಿತ್ರ. 8) ಎಚ್ಚರಿಕೆ! ಗೈಡ್ ಬಾರ್ ಟಿಪ್ ವಸ್ತುವಿಗೆ ಸ್ಪರ್ಶಿಸಿದಾಗ ಕಿಕ್ ಬ್ಯಾಕ್ ಸಂಭವಿಸಬಹುದು. ಕಿಕ್ ಬ್ಯಾಕ್ ಅತ್ಯಂತ ವೇಗವಾಗಿ ಹಿಮ್ಮುಖ ಪರಿಣಾಮಕ್ಕೆ ಕಾರಣವಾಗಬಹುದು, ಅದು ಗೈಡ್ ಬಾರ್ ಅನ್ನು ಮೇಲಕ್ಕೆ ಮತ್ತು ನಿರ್ವಹಕರ ದಿಕ್ಕಿನಲ್ಲಿ ಎಸೆಯುತ್ತದೆ, ಗಂಭೀರ ಗಾಯಕ್ಕೆ ಕಾರಣವಾಗಬಹುದು.

(ಚಿತ್ರ. 9) ಈ ಉತ್ಪನ್ನವು ಅನ್ವಯವಾಗುವ EC ನಿರ್ದೇಶನಗಳನ್ನು ಅನುಸರಿಸುತ್ತದೆ.

(ಚಿತ್ರ. 10) ಪರಿಸರಕ್ಕೆ ಶಬ್ದ ಹೊರಸೂಸುವಿಕೆಯು ಅನ್ವಯಿಸುವ EC ನಿರ್ದೇಶನಗಳನ್ನು ಅನುಸರಿಸುತ್ತದೆ. ಉತ್ಪನ್ನದ ಶಬ್ದ ಹೊರಸೂಸುವಿಕೆಯನ್ನು ಲೇಬಲ್‌ನಲ್ಲಿ ತಾಂತ್ರಿಕ

ಮಾಹಿತಿಪುಟದಲ್ಲಿ 138 ಮತ್ತು ಅದರ ಮೇಲೆ ನಿರ್ದಿಷ್ಟಪಡಿಸಲಾಗಿದೆ.

(ಚಿತ್ರ. 15) ಚೈನ್ ಆಯಿಲ್.

yyyywwxxx ಕ್ರಮ ಸಂಖ್ಯೆಯನ್ನು ರೇಟಿಂಗ್ ಪೇಜ್‌ನಲ್ಲಿ ತೋರಿಸುತ್ತದೆ. yyyy x ಎನ್ನುವುದು ಉತ್ಪಾದನಾ ವರ್ಷವಾಗಿದೆ ಮತ್ತು www ಎನ್ನುವುದು ಉತ್ಪಾದನೆಯ ವಾರವಾಗಿದೆ.

ಟಿಪ್ಪಣಿ: ಉತ್ಪನ್ನದ ಮೇಲಿರುವ ಇತರ ಚಿಹ್ನೆಗಳು/ಡೀಕಲ್ಸ್, ಕೆಲವು ಮಾರುಕಟ್ಟೆಗಳಿಗೆ ಪ್ರಮಾಣೀಕರಣ ಅಗತ್ಯತೆಗಳನ್ನು ಉಲ್ಲೇಖಿಸುತ್ತವೆ.

(ಚಿತ್ರ. 11) ಚೈನ್ ಬ್ರೇಕ್, ಹಾಕಲಾಗಿದೆ (ಬಲ ಭಾಗ). ಚೈನ್ ಬ್ರೇಕ್, ಹಾಕಲಾಗಿಲ್ಲ. (ಎಡ).

(ಚಿತ್ರ. 12) ಚೋಕ್.

(ಚಿತ್ರ. 13) ಏರ್ ಪರ್ಚ್ ಬಲ್ಬ್.

(ಚಿತ್ರ. 14) ಇಂಧನ.

ಸುರಕ್ಷತೆ

ಸುರಕ್ಷತೆಯ ವಿವರಣೆಗಳು

ಕೈಪಿಡಿಯ ಪ್ರಮುಖ ಭಾಗಗಳನ್ನು ವಿಶೇಷವಾಗಿ ಗುರುತಿಸಲು ಅಪಾಯಗಳು, ಎಚ್ಚರಿಕೆಗಳು ಮತ್ತು ಟಿಪ್ಪಣಿಗಳನ್ನು ಬಳಸಲಾಗುತ್ತದೆ.



ಎಚ್ಚರಿಕೆ: ಕೈಪಿಡಿಯಲ್ಲಿನ ಸೂಚನೆಗಳನ್ನು ಪಾಲಿಸದೇ ಇದ್ದು ಸಂದರ್ಭದಲ್ಲಿ ನಿರ್ವಹಣೆ ಅಥವಾ ನೋಡುತ್ತಾ ನಿಂತವರಿಗೆ ಗಾಯ ಅಥವಾ ಮರಣದ ಅಪಾಯಗಳಿದ್ದರೆ ಉಪಯೋಗಿಸಲಾಗುತ್ತದೆ.



ಎಚ್ಚರಿಕೆ: ಕೈಪಿಡಿಯಲ್ಲಿನ ಸೂಚನೆಗಳನ್ನು ಪಾಲಿಸದೇ ಇದ್ದು ಸಂದರ್ಭದಲ್ಲಿ ಉತ್ಪನ್ನ, ಇತರ ವಸ್ತುಗಳಿಗೆ ಅಥವಾ ಪಕ್ಕದ ಪ್ರದೇಶಕ್ಕೆ ಹಾನಿಯಾಗುವ ಅಪಾಯವಿದ್ದರೆ ಉಪಯೋಗಿಸಲಾಗುತ್ತದೆ.

ಟಿಪ್ಪಣಿ: ನಿರ್ದಿಷ್ಟ ಸಂದರ್ಭಗಳಲ್ಲಿ ಅಗತ್ಯವಾದ ಹೆಚ್ಚಿನ ಮಾಹಿತಿಯನ್ನು ನೀಡಲು ಉಪಯೋಗಿಸಲಾಗುತ್ತದೆ.

ಸಾಮಾನ್ಯ ಸುರಕ್ಷತೆಯ ಸೂಚನೆಗಳು



ಎಚ್ಚರಿಕೆ: ನೀವು ಉತ್ಪನ್ನವನ್ನು ಉಪಯೋಗಿಸುವ ಮೊದಲು ಪಾಲಿಸಬೇಕಾದ ಎಚ್ಚರಿಕೆಯ ಸೂಚನೆಗಳನ್ನು ಓದಿ.

- ಅಲಕ್ಷ್ಯದಿಂದ ಅಥವಾ ಅಸಮರ್ಪಕವಾಗಿ ಉಪಯೋಗಿಸಿದರೆ ಚೈನ್ ಸಾ ಒಂದು ಅಪಾಯಕಾರಿ ಸಾಧನವಾಗಿರುತ್ತದೆ ಮತ್ತು ಅದು ಗಂಭೀರ ಗಾಯ ಅಥವಾ ಮರಣಕ್ಕೆ ಕಾರಣವಾಗುತ್ತದೆ. ನೀವು ಈ ಆಪರೇಟರ್ ಕೈಪಿಡಿಯಲ್ಲಿರುವ ಸಂಕೇತಗಳನ್ನು ಓದಿ ಅರ್ಥಮಾಡಿಕೊಳ್ಳಬೇಕಾದುದು ಅತಿಮುಖ್ಯವಾಗಿದೆ.
- ತಯಾರಕರ ಅನುಮತಿಯಿಲ್ಲದೆ ಯಾವುದೇ ಸಂದರ್ಭದಲ್ಲಿಯೂ ಉತ್ಪನ್ನದ ವಿನ್ಯಾಸವನ್ನು ಮಾರ್ಪಡಿಸಿ ಮಾಡಬಾರದು ಇತರರಿಂದ ಮಾರ್ಪಡಿಸಿ ಮಾಡಲಾದ ಉತ್ಪನ್ನವನ್ನು ಉಪಯೋಗಿಸಬೇಡಿ ಮತ್ತು ಈ ಉತ್ಪನ್ನಕ್ಕೆ ಟಿಪ್ಪಣಿ ಮಾಡಲಾದ ಪರಿಕರಗಳನ್ನು ಮಾತ್ರ ಉಪಯೋಗಿಸಿ. ಅನಧಿಕೃತ ಮಾರ್ಪಡೆಗಳು ಮತ್ತು ಉಪಕರಣಗಳು ವೈಯಕ್ತಿಕ ಹಾನಿ ಅಥವಾ ಆಪರೇಟರ್ ಇಲ್ಲವೇ ಇತರ ವ್ಯಕ್ತಿಯ ಪ್ರಾಣಹಾನಿಗೆ ಕಾರಣವಾಗಬಹುದು.
- ಮುಘ್ನರ್ ಒಳಗೆ ಕ್ಯಾನ್ಸರ್ ಕಾರಕ ರಾಸಾಯನಿಕ ಅಂಶಗಳಿರಬಹುದು. ಮುಘ್ನರ್ ಹಾನಿಗೊಳಗಾದರೆ ಈ ಅಂಶಗಳಿಂದ ದೂರವಿಡಿ.
- ಇಂಜಿನ್ ಹೊರಸೂಸುವ ಹೊಗೆ, ಚೈನ್ ಆಯಿಲ್ ಮಿಕ್ಸಚ್ಚು ಮತ್ತು ಮರದ ಮಡಿಯನ್ನು ದೀರ್ಘ ಅವಧಿಯವರೆಗೆ ಉಸಿರಾಡುವುದರಿಂದ ಆರೋಗ್ಯದ ಮೇಲೆ ದುಷ್ಪರಿಣಾಮವನ್ನು ಉಂಟುಮಾಡಬಹುದು.
- ಈ ಉತ್ಪನ್ನವು ಕಾರ್ಯಾಚರಣೆಯಲ್ಲಿರುವಾಗ ಇಲೆಕ್ಟ್ರೋಮ್ಯಾಗ್ನೆಟಿಕ್ ಪ್ರದೇಶವನ್ನು ಉಂಟುಮಾಡುತ್ತದೆ. ಈ ಪ್ರದೇಶದಲ್ಲಿ ಕೆಲವು ಸಕ್ರಿಯ ಇಲಿಮೇ ನಿಷ್ಕ್ರಿಯ ವೈದ್ಯಕೀಯ ಸನ್ನಿವೇಶಗಳಿಗೆ ಅನುಕೂಲವಾಗಬಹುದು. ಗಂಭೀರ ಅಥವಾ ಮಾರಣಾಂತಿಕ ಗಾಯದ ಅಪಾಯವನ್ನು ಕಡಿಮೆ ಮಾಡಲು, ಈ ಉತ್ಪನ್ನವನ್ನು ನಿರ್ವಹಿಸುವ ಮೊದಲು ಮೆಡಿಕಲ್

ಇಂಪಾಂಟ್‌ಗಳನ್ನು ಹೊಂದಿರುವ ವ್ಯಕ್ತಿಗಳು ತಮ್ಮ ವೈದ್ಯರನ್ನು ಮತ್ತು ಮೆಡಿಕಲ್ ಇಂಪಾಂಟ್ ತಯಾರಕರೊಂದಿಗೆ ಸಮಾಲೋಚಿಸುವಂತೆ ನಾವು ಶಿಫಾರಸು ಮಾಡುತ್ತೇವೆ.

- ಈ ನಿರ್ವಹಣೆ ಕೈಪಿಡಿಯಲ್ಲಿನ ಇರುವ ಮಾಹಿತಿಯು ವ್ಯಕ್ತಿಪರ ಕೌಶಲ್ಯಗಳಿಗೆ ಮತ್ತು ಅನುಭವಗಳಿಗೆ ಬದಲಿಯಾಗಬಹುದು. ನೀವು ತೊಂದರೆಗೆ ಒಳಗಾದರೆ, ಕೆಲವನ್ನು ನಿಲ್ಲಿಸಿ ಮತ್ತು ಪರಿಣತರ ಸಲಹೆ ಪಡೆಯಿರಿ. ನಿಮ್ಮ ಸರ್ವಿಸಿಂಗ್ ಡೀಲರ್ ಅಥವಾ ಪರಿಣಿತ ಚೈನ್ ಸಾ ಬಳಕೆದಾರರನ್ನು ಸಂಪರ್ಕಿಸಿ. ನಿಮ್ಮ ಸುರಕ್ಷತೆಗಾಗಿ ಅನಿರೀಕ್ಷಿತ ಯಾವುದೇ ಕಾರ್ಯವನ್ನು ಕೈಗೊಳ್ಳಬೇಡಿ!

ನಿರ್ವಹಣೆ ಮಾಡಲು ಸುರಕ್ಷತಾ ಸೂಚನೆಗಳು



ಎಚ್ಚರಿಕೆ: ನೀವು ಉತ್ಪನ್ನವನ್ನು ಉಪಯೋಗಿಸುವ ಮುನ್ನ ಅನುಸರಿಸಬೇಕಾದ ಎಚ್ಚರಿಕೆ ಸೂಚನೆಗಳನ್ನು ಓದಿ.

- ಉತ್ಪನ್ನವನ್ನು ಉಪಯೋಗಿಸುವ ಮುನ್ನ ನೀವು ಕಿಕ್‌ಬ್ಯಾಕ್ ಪರಿಣಾಮಗಳನ್ನು ಮತ್ತು ಅವುಗಳನ್ನು ತಪ್ಪಿಸುವುದು ಹೇಗೆ ಎಂಬುದನ್ನು ಅರ್ಥಮಾಡಿಕೊಳ್ಳಬೇಕು. ಸೂಚನೆಗಳಿಗೆ ಕಿಕ್‌ಬ್ಯಾಕ್ ಮಾಹಿತಿಪುಟದಲ್ಲಿ 126 ಅನ್ನು ಉಲ್ಲೇಖಿಸಿ ಮಾಡಿ.
- ದೋಷಯುಕ್ತ ಉತ್ಪನ್ನವನ್ನು ಎಂದಿಗೂ ಉಪಯೋಗಿಸಬೇಡಿ.
- ಸ್ಟಾರ್ಟ್ ಪುಸ್ತಕ ಕ್ಯಾಪ್ ಮತ್ತು ಇನ್ಸೂಲೇಷನ್ ಕೇಬಲ್‌ನಲ್ಲಿ ಗೋಚರಿಸುವ ದೋಷವಿರುವ ಉತ್ಪನ್ನವನ್ನು ಎಂದಿಗೂ ಉಪಯೋಗಿಸಬೇಡಿ. ಬೆಂಕಿ ಕಿಡಿಗಳು ಹೊರಹೊಮ್ಮಿದರೆ ಬೆಂಕಿ ಅನಾಹುತಕ್ಕೆ ಕಾರಣವಾಗಬಹುದು.
- ನೀವು ಆಯಾಸಗೊಂಡಿದ್ದರೆ, ಮದ್ಯ ಅಥವಾ ಮಾದಕ ಪದಾರ್ಥಗಳು, ಔಷಧೋಪಚಾರದ ಪ್ರಭಾವದಿಂದಾದ ಅದು ನಿಮ್ಮ ದೃಷ್ಟಿ, ಜಾಗರಣೆ, ಸಂಯೋಜನೆ ಅಥವಾ ತೀಕ್ಷ್ಣ ಮೇಲೆ ಪರಿಣಾಮ ಬೀರುವಂತಿದ್ದರೆ, ಉತ್ಪನ್ನವನ್ನು ಉಪಯೋಗಿಸಬೇಡಿ.
- ದಟ್ಟವಾದ ಮಂಚು, ಭಾರೀ ಮಳೆ, ಪ್ರಬಲವಾದ ಗಾಳಿ, ಕೊರೆಯುವ ಚಳಿ, ಇತ್ಯಾದಿಗಳಂತಹ ಪ್ರತಿಕೂಲ ವಾತಾವರಣದಲ್ಲಿ ಉತ್ಪನ್ನವನ್ನು ಉಪಯೋಗಿಸಬೇಡಿ. ಪ್ರತಿಕೂಲ ವಾತಾವರಣದಲ್ಲಿ ಕೆಲವು ಮಾಡುಮದು ಆಯಾಸವನ್ನು ಉಂಟುಮಾಡುತ್ತದೆ. ಜೊತೆಗೆ ಯಾವಾಗಲೂ ತಂಪಾದ ನೆಲ, ಉಚಿತವಾಗಲೂ ಬೀಳುವಿಕೆಯ ದಿಕ್ಕು, ಇತ್ಯಾದಿಗಳಂತಹ ಹೆಚ್ಚಿನ ಅಪಾಯಗಳನ್ನು ತರಬಹುದು.
- ಗ್ರೈಡ್ ಬಾರ್, ಸಾ ಚೈನ್ ಮತ್ತು ಎಲಾಕ್ಟ್ರಿಕ್ ಕಂಪೋನುಗಳ ಸರಿಯಾಗಿ ಜೋಡಿಸದೇ ಇರುವಾಗ ಉತ್ಪನ್ನವನ್ನು ಪ್ರಾರಂಭಿಸಬೇಡಿ. ಸೂಚನೆಗಳಿಗೆ ಅನುಮತಿಯಿಲ್ಲದೆ 123 ಅನ್ನು ಉಲ್ಲೇಖಿಸಿ ಮಾಡಿ. ಉತ್ಪನ್ನಕ್ಕೆ ಯಾವುದೇ ಬಾರ್ ಮತ್ತು ಸಾ ಚೈನ್ ಅನ್ನು ಜೋಡಿಸದೇ ಇದ್ದರೆ ಕ್ಲಿಪ್ ಸಡಿಲವಾಗಬಹುದು ಮತ್ತು ಗಂಭೀರವಾದ ಗಾಯವನ್ನು ಉಂಟುಮಾಡಬಹುದು.

(ಚಿತ್ರ. 16)

- ಉತ್ಪನ್ನವನ್ನು ಎಂದಿಗೂ ಒಳಗೊಂಡಲ್ಲಿ ಪ್ರಾರಂಭಿಸಬೇಡಿ. ಹೊರಹಾಕುವ ಹೊಗೆಯಲ್ಲಿ ಉಸಿರಾಡಿದರೆ ಅಪಾಯಕಾರಿಯಾಗಬಹುದು.
- ಇಂಜಿನ್‌ನಿಂದ ಹೊರಸೂಸುವ ಹೊಗೆಯು ಬಿಡಿಯಾಗಿರುತ್ತದೆ ಮತ್ತು ಕಿಡಿಗಳನ್ನು ಒಳಗೊಂಡಿರಬಹುದು, ಇದು ಬೆಂಕಿಯಾಗಲು

ಕಾರಣವಾಗಬಹುದು. ದಹನಕಾರಿ ವಸ್ತುವಿನ ಹತ್ತಿರ ಉತ್ಪನ್ನವನ್ನು ಪ್ರಾರಂಭಿಸಬೇಡಿ.

- ನಿಮ್ಮ ಸುತ್ತಮುತ್ತಲೂ ಗಮನಿಸಿರಿ ಮತ್ತು ಜನರೂ ಅಥವಾ ಪ್ರಾಣಿಗಳು ಉತ್ಪನ್ನದ ಸಂಪರ್ಕಕ್ಕೆ ಬರಲು ಅಥವಾ ಅದರ ಮೇಲೆ ನಿಮ್ಮ ನಿಯಂತ್ರಣದ ಮೇಲೆ ಪರಿಣಾಮ ಬೀರಲು ಅಪಾಯವಿಲ್ಲ, ಎಂಬುದನ್ನು ಖಚಿತಪಡಿಸಿಕೊಳ್ಳಿ.
- ಮಕ್ಕಳಿಗೆ ಉತ್ಪನ್ನವನ್ನು ಉಪಯೋಗಿಸಲು ಬಿಡಬೇಡಿ ಅಥವಾ ಅದರ ಸುತ್ತ ಮುತ್ತ ಇರಲು ಬಿಡಬೇಡಿ. ಉತ್ಪನ್ನವು ಸ್ಟ್ರಿಂಗ್ ಲೂಡ್ ಆಗಿರುವ ಸ್ಪ್ರಿಂಗ್/ಸ್ಪಾಟ್ ಸ್ಪ್ರಿಂಗ್‌ನೊಂದಿಗೆ ಸಿದ್ಧವಾಗಿರುವುದರಿಂದ ಮತ್ತು ಕಡಿಮೆ ವೇಗದಲ್ಲಿ ಪ್ರಾರಂಭಿಸಬಹುದಾದ್ದರಿಂದ ಮತ್ತು ಸ್ಪ್ರಿಂಗ್‌ರ ಹ್ಯಾಂಡಲ್‌ನಲ್ಲಿ, ಬಲ ಇರುವುದರಿಂದ, ಚಿಕ್ಕ ಮಕ್ಕಳು ಕೂಡ ಕೆಲವು ಸನ್ನಿವೇಶಗಳಲ್ಲಿ ಉತ್ಪನ್ನವನ್ನು ಪ್ರಾರಂಭಿಸುವ ಅಗತ್ಯವನ್ನು ಉಂಟುಮಾಡಬಹುದು. ಇದು ಗಂಭೀರವಾದ ವೈಯಕ್ತಿಕ ಗಾಯದ ಅಪಾಯವನ್ನು ಉಂಟುಮಾಡಬಹುದು. ಆದುದರಿಂದ ಉತ್ಪನ್ನವು ಅತ್ಯಂತ ಸಮೀಪದಿಂದ ಮೇಲೆ/ಚಾಕರ್ ಮಾಡದೇ ಇರುವಾಗ ಸ್ಪಾಟ್ ಪುಗ್ ಅನ್ನು ತೆಗೆಯಿರಿ.
- ನೀವು ಉತ್ಪನ್ನದ ಸಂಪೂರ್ಣ ನಿಯಂತ್ರಣವನ್ನು ಹೊಂದುವ ನಿಟ್ಟಿನಲ್ಲಿ, ಸ್ಪಿರವಾದ ನಿಲುವನ್ನು ಹೊಂದಿರಬೇಕು, ಖಾಲಿ ಮರದಲ್ಲಿ ನಿಂತುಕೊಂಡು ಅಥವಾ ನೀವು ನಿಲ್ಲಲು ಸ್ಪಿರವಾದ ನೆಲೆ ಇಲ್ಲದಿರುವಲ್ಲಿ, ನಿಂತು ಕೆಲಸ ಮಾಡಬೇಡಿ.

(ಚಿತ್ರ 17)

- ಗಮನಪಡಿಸಲು ವಿಫಲರಾದಲ್ಲಿ, ಹಿಂಬದಿತದ ವಲಯವು ಆಕಸ್ಮಿಕವಾಗಿ ರೇಬೆಗ್, ಸನಿಹದ ಮರ ಅಥವಾ ಬೇರೆ ವಸ್ತುವಿಗೆ ಸ್ಪರ್ಶಿಸಿದಾಗ ಗಮನಪಡಿಸದೇ ಹೋದರೆ ಹಿಂಬದಿತಕ್ಕೆ ಕಾರಣವಾಗಬಹುದು.

(ಚಿತ್ರ 18)

- ಉತ್ಪನ್ನವನ್ನು ಒಂದೇ ಕೈಯಲ್ಲಿ ಹಿಡಿದು ಉಪಯೋಗಿಸಬೇಡಿ. ಈ ಉತ್ಪನ್ನವನ್ನು ಒಂದೇ ಕೈಯಿಂದ ಸಂರಕ್ಷಿತವಾಗಿ ನಿರ್ವಹಿಸಲು ಆಗದು.
- ಯಾವಾಗಲೂ ಉತ್ಪನ್ನವನ್ನು ಎರಡೂ ಕಡೆಯಿಂದ ಹಿಡಿಯಿರಿ. ಬಲ ಗೈ ಹಿಂಬದಿಯಲ್ಲಿರಬೇಕು ಮತ್ತು ಎಡಗೈ ಮುಂಬದಿಯ ಹ್ಯಾಂಡಲ್ ಹಿಡಿದಿರಬೇಕು. ಎಲ್ಲರೂ ಕೂಡ ಇದೇ ವಿಧಾನವನ್ನು ಬಳಸಬೇಕು. ಹ್ಯಾಂಡಲ್‌ಗಳನ್ನು ಹೆಚ್ಚಳ ಮತ್ತು ಬೆರಳುಗಳಿಂದ ಸಂಪೂರ್ಣವಾಗಿ ಮುಚ್ಚಿಟ್ಟುಕೊಂಡು ಗ್ರಿಪ್ ಅನ್ನು ಉಪಯೋಗಿಸಿ, ಕಾಂಪ್ಯೂಟರ್ ಅಪಾಯವನ್ನು ಈ ಗ್ರಿಪ್ ಕಡಿಮೆ ಮಾಡುತ್ತದೆ ಮತ್ತು ಅದು ನಿಮಗೆ ಉತ್ಪನ್ನವು ನಿಯಂತ್ರಣದಲ್ಲಿರುವಂತೆ ಮಾಡುತ್ತದೆ. ಹ್ಯಾಂಡಲ್‌ಗಳನ್ನು ಬಿಡಬೇಡಿ!

(ಚಿತ್ರ 19)

- ಉತ್ಪನ್ನವನ್ನು ಭುಜದ ಎತ್ತರಕ್ಕಿಂತ ಮೇಲ್ಭಾಗದಲ್ಲಿ ಉಪಯೋಗಿಸಬೇಡಿ.

(ಚಿತ್ರ 20)

- ಯಾವುದೇ ಅಪಘಾತದ ಸಂದರ್ಭದಲ್ಲಿ, ಸಹಾಯಕ್ಕೆ ಕರೆಯಲು ಸಾಧ್ಯವಿಲ್ಲದ ಪರಿಸ್ಥಿತಿಯಲ್ಲಿ ಉತ್ಪನ್ನವನ್ನು ಉಪಯೋಗಿಸಬೇಡಿ.
- ನಿಮ್ಮ ಉತ್ಪನ್ನವನ್ನು ಚಲಿಸುವ ಮುನ್ನ, ಇಂಜಿನ್ ಅನ್ನು ಸ್ಪ್ರಿಂಗ್ ಆಫ್ ಮಾಡಿ ಮತ್ತು ಚೈನ್ ಬ್ರೇಕ್ ಅನ್ನು ಉಪಯೋಗಿಸಿ ಸಾ ಚೈನ್ ಅನ್ನು ಲಾಕ್ ಮಾಡಿ. ಗ್ಯಾಡ್ ಬಾರ್ ಮತ್ತು ಸಾ ಚೈನ್ ಹಿಮ್ಮುಖವಾಗಿ ಇರುವುದರಿಂದಾಗಿ ಉತ್ಪನ್ನವನ್ನು ಒಯ್ಯಿರಿ. ಉತ್ಪನ್ನವನ್ನು ಸಾಗಾಣಿಕೆ ಮಾಡುವ ಅಥವಾ ಯಾವುದೇ ಅಂತರಕ್ಕೆ ಒಯ್ಯುವ ಮುನ್ನ ಗ್ಯಾಡ್ ಬಾರ್ ಗೆ ಟ್ರಾನ್ಸ್‌ಮೋಟೇಶನ್ ಗಾರ್ಡ್ ಅನ್ನು ಚೋಡಿಸಿ.
- ನೀವು ಉತ್ಪನ್ನವನ್ನು ನೆಲದ ಮೇಲೆ ಇಟ್ಟಾಗ, ಚೈನ್ ಬ್ರೇಕ್ ಅನ್ನು ಉಪಯೋಗಿಸಿ ಸಾ ಚೈನ್ ಅನ್ನು ಲಾಕ್ ಮಾಡಿ ಮತ್ತು ಉತ್ಪನ್ನದ ಸ್ಪಿರವಾದ ನೋಟ ಇರುವುದನ್ನು ನೀವು ಖಚಿತಪಡಿಸಿಕೊಳ್ಳಿ. ಯಾವುದೇ ಅಂತರದ ಸಮಯದವರೆಗೆ ನಿಮ್ಮ ಉತ್ಪನ್ನವನ್ನು ಹಾಗೆಯೇ ಬಿಡುವ ಮುನ್ನ ಇಂಜಿನ್ ಅನ್ನು ಆಫ್ ಮಾಡಿ.
- ಕೆಲವೊಮ್ಮೆ ಚಿಕ್ಕಗಳು ಕ್ರಮಿಸಿ ಕರವ್‌ನಲ್ಲಿ ಸಿಕ್ಕಿಹಾಕಿಕೊಳ್ಳುವುದರಿಂದ ಸಾ ಚೈನ್ ಸ್ಪ್ರಿಂಗ್‌ಗಳಿಗೂ, ಎಂಜಿನ್ ಶುಚಿಗೊಳಿಸುವುದಕ್ಕೂ ಮೊದಲು ನಿಲ್ಲಿಸಿ.

- ಸೀಮಿತವಾದ ಅಥವಾ ಗಾಳಿಯಾದ ಪ್ರದೇಶದಲ್ಲಿ, ಇಂಜಿನ್ ಅನ್ನು ಹಿಡಿಸುವುದರ ಪರಿಣಾಮವಾಗಿ ಕಾರ್ಬನ್ ಮೋನಾಕ್ಸೈಡ್ ವಿಷಕಾರಕತ್ವದಿಂದ ಸಾವು ಉಂಟಾಗಬಹುದು.
- ಬಿಸಿಯಾಗಲು ಮತ್ತು ಬೆಂ ಹೊತ್ತಿಕೊಳ್ಳುವುದಕ್ಕೆ ಕಾರಣವಾಗುವ ಬೆಂ ಕಡಿಗಳನ್ನೂಳಗೂಡ ಎಂಜಿನ್ ಅಕ್ಕಪಕ್ಕದಲ್ಲಿ ಗಾಳಿಯಾಗುವುದರಿಂದ ವಿಚ್ಛೇದನವಾಗಿ, ಉತ್ಪನ್ನವನ್ನು ಒಳಗಾಗದಲ್ಲಿ, ಅಥವಾ ದನವಾಗಿ ವಸ್ತುಗಳ ಸಮೀಪದಲ್ಲಿ, ಪ್ರಾರಂಭಿಸಬೇಡಿ.
- ನೀವು ಉತ್ಪನ್ನವನ್ನು ಪ್ರಾರಂಭಿಸಿದಾಗ ಮತ್ತು ನೀವು ಚಿಕ್ಕ ಅಂತರವನ್ನು ಚಲಿಸಿದಾಗ ಪಾರ್ಕಿಂಗ್ ಬ್ರೇಕ್ ಆಗಿ ಚೈನ್ ಬ್ರೇಕ್ ಅನ್ನು ಉಪಯೋಗಿಸಿ, ಯಾವಾಗಲೂ ಮುಂದಿನ ಹ್ಯಾಂಡಲ್‌ನಲ್ಲಿ ಉತ್ಪನ್ನವನ್ನು ಒಯ್ಯಿರಿ. ಇದು ನೀವು ಅಥವಾ ನಿಮ್ಮ ಹತ್ತಿರ ಇರುವ ವ್ಯಕ್ತಿಗೆ ಸಾ ಚೈನ್ ತಾಗುವ ಅಪಾಯವನ್ನು ಕಡಿಮೆ ಮಾಡುತ್ತದೆ.
- ಕಂಪನಕ್ಕೆ ಹೆಚ್ಚಾಗಿ ಒಡ್ಡುವುದರಿಂದ ದುರ್ಬಲ ರಕ್ತಪರಿಚಲನೆ ಉಂಟಾದರೆ ಜನರಲ್ಲಿ ರಕ್ತಪರಿಚಲನೆಯ ಹಾನಿ ಅಥವಾ ನರದ ಹಾನಿ ಉಂಟಾಗಬಹುದು. ನೀವು ಕಂಪನಕ್ಕೆ ಹೆಚ್ಚು ಒಡ್ಡುವುದರ ಲಕ್ಷಣಗಳನ್ನು ಅನುಭವಿಸಿದರೆ ನಿಮ್ಮ ವೈದ್ಯರನ್ನು ಸಂಪರ್ಕಿಸಿ, ಇಂತಹ ಲಕ್ಷಣಗಳ ಚೋಮು, ಸ್ವರವನ್ನು ಕಳೆದುಕೊಳ್ಳುವುದು, ಜುಮ್ಮಿ ಸುಮುದು, ಚುಚ್ಚುವುದು, ನೋವು, ಬಲಹೀನತೆ, ಚರ್ಮದ ಬಣ್ಣ ಮತ್ತು ಸ್ಥಿತಿಯಲ್ಲಿ ಬದಲಾವಣೆಯಾಗುವುದನ್ನು ಒಳಗೊಂಡಿರುತ್ತವೆ. ಈ ಲಕ್ಷಣಗಳ ಸಾಮಾನ್ಯವಾಗಿ ಬೆರಳುಗಳು, ಕೈಗಳು ಅಥವಾ ಮಣಿಕಟ್ಟುಗಳಲ್ಲಿ ಕಾಣಿಸಿಕೊಳ್ಳುತ್ತವೆ. ಈ ಲಕ್ಷಣಗಳು ತಂವಾದ ಉಚ್ಚತೆಯಲ್ಲಿ ಹೆಚ್ಚಳವಾಗಬಹುದು.
- ಈ ಉತ್ಪನ್ನವನ್ನು ಉಪಯೋಗಿಸುವಾಗ ನೀವು ಎದುರಿಸಬಹುದಾದ ಪ್ರಯೋಗದ ಸಂಭವನೀಯ ಪರಿಸ್ಥಿತಿಗಳನ್ನು ಒಳಪಡಿಸಿಕೊಳ್ಳಲು ಸಾಧ್ಯವಿಲ್ಲ. ಕಾಳಜಿ ವಹಿಸಿ ಮತ್ತು ನಿಮ್ಮ ಸಾಮಾನ್ಯ ತಿಳುವಳಿಕೆಯ ಮೇಲೆ ನಿಗದಿಮಾಡಿ, ನಿಮ್ಮ ಸಾಮರ್ಥ್ಯವನ್ನು ಮೀರಿದ ಕಾರ್ಯಗಳನ್ನು ಕೈಗೊಳ್ಳದಂತೆ ಎಲ್ಲಾ ಸನ್ನಿವೇಶಗಳ ಮೇಲೂ ನಿಗಾವಹಿಸಿ. ನೀವು ಈ ಸೂಚನೆಗಳನ್ನು ಓದಿದ ನಂತರವೂ ಈ ಕಾರ್ಯಚರಣೆಯ ಕಾರ್ಯವಿಧಾನಗಳ ಕಂಪನ ತಿಳಿದುಕೊಂಡಿಲ್ಲದಿದ್ದರೆ, ನೀವು ಮುಂದುವರಿಯುವುದಕ್ಕೂ ಮೊದಲು ಪರಿಣಿತ ವ್ಯಕ್ತಿಯ ಸಲಹೆಯನ್ನು ಪಡೆಯಬೇಕು. ನಿಮ್ಮ ಡೀಲರ್‌ರನ್ನು ಸಂಪರ್ಕಿಸಲು ಹಿಂಬದಿಯಬೇಡಿ ಅಥವಾ Husqvarna ಉತ್ಪನ್ನದ ಬಳಕೆಯ ಬಗ್ಗೆ ನಿಮಗೆ ಯಾವುದಾದರೂ ಪ್ರಶ್ನೆಗಳಿದ್ದರೆ ಸಾಮಾನ್ಯ ಸ್ವೀಚ್ಚಿಯಿಂದ ಸೇವೆ ಸಲ್ಲಿಸುತ್ತೇವೆ ಮತ್ತು ಸಲಹೆಯನ್ನು ನೀಡುತ್ತೇವೆ ಮತ್ತು ನಿಮ್ಮ ಉತ್ಪನ್ನವನ್ನು ಪರಿಣಾಮಕಾರಿಯಾಗಿ ಮತ್ತು ಸಂರಕ್ಷಿತವಾಗಿ ಬಳಸಲು ನಿಮಗೆ ಸಹಾಯ ಮಾಡುತ್ತೇವೆ. ಸಾಧ್ಯವಿದ್ದರೆ ಚೈನ್ ಸಾ ಬಳಕೆಯ ತರಬೇತಿಯ ಕೋರ್ಸ್‌ನಲ್ಲಿ ಭಾಗವಹಿಸಿರಿ. ನಿಮ್ಮ ಡೀಲರ್ ಬಳಿ ಅರಣ್ಯ ಶಾಲೆ ಅಥವಾ ನಿಮ್ಮ ಗ್ರಂಥಾಲಯದಲ್ಲಿ ತರಬೇತಿ ವಿಷಯಗಳು ಮತ್ತು ಕೋರ್ಸ್‌ಗಳ ಕಂಪನ ಮಾಹಿತಿಯು ಲಭ್ಯವಿರುತ್ತವೆ.

(ಚಿತ್ರ 21)

ವೈಯಕ್ತಿಕ ರಕ್ಷಣಾತ್ಮಕ ಉಪಕರಣ



ಎಚ್ಚರಿಕೆ: ನೀವು ಉತ್ಪನ್ನವನ್ನು ಉಪಯೋಗಿಸುವ ಮುನ್ನ ಅನುಸರಿಸಬೇಕಾದ ಎಚ್ಚರಿಕೆಯ ಸೂಚನೆಗಳನ್ನು ಓದಿ.

(ಚಿತ್ರ 22)

- ಹೆಚ್ಚಿನ ಚೈನ್ ಸಾ ಅಪಘಾತಗಳು ನಿರ್ವಹಕರಿಗೆ ಸಾ ಚೈನ್ ಸ್ಪರ್ಶಿಸಿದಾಗ ಉಂಟಾಗುತ್ತವೆ. ನೀವು ಕಾರ್ಯಚರಣೆ ಮಾಡುವಾಗ ಅನುಮೋದಿತ ವೈಯಕ್ತಿಕ ಸಂರಕ್ಷಣಾ ಸಾಧನವನ್ನು ಉಪಯೋಗಿಸಿರಿ. ವೈಯಕ್ತಿಕ ಸಂರಕ್ಷಣಾ ಸಾಧನ ನಿಮಗೆ ಗಾಯಗಳಿಂದ ಸಂಪೂರ್ಣ ಸಂರಕ್ಷಣೆಯನ್ನು ಒದಗಿಸುವುದಿಲ್ಲ. ಆದರೆ ಅದು ಆಕಸ್ಮಿಕವಾಗಿ ಸಂಭವಿಸುವ ಗಾಯದ ತೀವ್ರತೆಯನ್ನು ಕಡಿಮೆ ಮಾಡುತ್ತದೆ. ಉಪಯೋಗಿಸುವ ಉಪಕರಣದ ಬಗ್ಗೆ ನಿರ್ವಹಕರಿಗಾಗಿ ನಿಮ್ಮ ಸರ್ವಿಸ್ ಡೀಲರ್ ಅವರಿಂದಾಗಿ ಮಾತನಾಡಿ.
- ನಿಮ್ಮ ಬಟ್ಟೆಗಳು ಅತ್ಯಂತ ಬಿಗುವಿನಿಂದ ಕೂಡಿರಬೇಕು ಆದರೆ ನಿಮ್ಮ ಚಲನೆಗಳಿಗೆ ಮಿತಿಯನ್ನು ಉಂಟು ಮಾಡಲಾರದು. ವೈಯಕ್ತಿಕ ಸಂರಕ್ಷಣಾ ಸಾಧನದ ಪರಿಸ್ಥಿತಿಯನ್ನು ನಿರಂತರವಾಗಿ ಪರಿಶೀಲಿಸಿ.
- ಅನುಮೋದಿತ ಸಂರಕ್ಷಣಾ ಹೆಲ್ಮೆಟ್ ಅನ್ನು ಉಪಯೋಗಿಸಿ.

- ಅನುಮೋದಿತ ಶ್ರವಣ ಸಾಧನವನ್ನು ಉಪಯೋಗಿಸಿರಿ. ಶಬ್ದಕ್ಕೆ ದೀರ್ಘಕಾಲದವರೆಗೆ ಒಡ್ಡಿ ಕೊಳ್ಳುವುದರ ಪರಿಣಾಮವಾಗಿ ಶ್ರವಣ ಸಾಮರ್ಥ್ಯಕ್ಕೆ ಶಾಶ್ವತ ಹಾನಿಯನ್ನು ಉಂಟುಮಾಡಬಹುದು.
- ಎಸೆಯಲ್ಪಡುವ ವಸ್ತುಗಳಿಂದ ಆಗುವ ಗಾಯದ ಅಪಾಯವನ್ನು ಕಡಿಮೆ ಮಾಡಲು ಸಂರಕ್ಷಣಾ ಕನ್ನಡಕಗಳು ಅಥವಾ ಮುಖವಾಡವನ್ನು ಉಪಯೋಗಿಸಿರಿ. ಉತ್ಪನ್ನವು ಭಾರೀ ವೇಗದಲ್ಲಿ ಮರದ ಚಿಕ್ಕಿಗಳನ್ನು ಮರದ ಚಿಕ್ಕಿ ತುಂಡುಗಳು ಮತ್ತು ಹೆಚ್ಚಿನವುಗಳಂತಹ ವಸ್ತುಗಳನ್ನು ಎಸೆಯಬಹುದು. ಇದರಿಂದಾಗಿ ಕಣ್ಣುಗಳಿಗೆ ಹಾನಿಯಾಗುವ ಸಂಭವ ಹೆಚ್ಚಾಗಿರುತ್ತದೆ.
- ಗರಗಸದಿಂದ ಸಂರಕ್ಷಣೆಯನ್ನು ನೀಡುವ ಗೌಪ್ಯಗಳನ್ನು ಉಪಯೋಗಿಸಿ.
- ಗರಗಸದಿಂದ ಸಂರಕ್ಷಣೆಯನ್ನು ನೀಡುವ ಪ್ರಾಂಟ್ ಉಪಯೋಗಿಸಿ.
- ಗರಗಸದಿಂದ ಸಂರಕ್ಷಣೆ ನೀಡುವ, ಸ್ಪ್ರೇಲ್ ಟೋಪ್ ಮತ್ತು ಚಾರದೇ ಇರವ ಸೋಲ್ ಅನ್ನು ಹೊಂದಿರುವ ಬೂಟ್‌ಗಳನ್ನು ಉಪಯೋಗಿಸಿ.
- ಯಾವಾಗಲೂ ನಿಮ್ಮೊಂದಿಗೆ ಪ್ರಥಮ ಚಿಕಿತ್ಸೆ ಕಿಟ್ ಅನ್ನು ಇಟ್ಟುಕೊಳ್ಳಿ.
- ಕಿಡಿಗಳ ಅಪಾಯ, ಕಾಡಿನ ಬೆಂಕಿಯನ್ನು ನಿಯಂತ್ರಿಸಲು ಆಗ್ನಿ ಶಾಮಕ ಸಲಕರಣೆಗಳು ಮತ್ತು ಸಲಿಕೆಗಳನ್ನು ಹತ್ತಿರದಲ್ಲಿಯೇ ಇಟ್ಟುಕೊಳ್ಳಿ.

ಉತ್ಪನ್ನದಲ್ಲಿರುವ ಸುರಕ್ಷಾ ಸಾಧನಗಳು



ಎಚ್ಚರಿಕೆ: ನೀವು ಉತ್ಪನ್ನವನ್ನು ಉಪಯೋಗಿಸುವ ಮುನ್ನ ಪಾಲಿಸಬೇಕಾದ ಎಚ್ಚರಿಕೆಯ ಸೂಚನೆಗಳನ್ನು ಓದಿರಿ.

- ದೋಷಯುಕ್ತವಾದ ಸುರಕ್ಷತಾ ಸಾಧನಗಳನ್ನು ಹೊಂದಿರುವ ಉತ್ಪನ್ನವನ್ನು ಉಪಯೋಗಿಸಬೇಡಿ.
- ಸುರಕ್ಷತಾ ಸಾಧನಗಳನ್ನು ನಿಯಮಿತವಾಗಿ ಪರಿಶೀಲಿಸಿರಿ. ಉತ್ಪನ್ನದಲ್ಲಿರುವ ಸುರಕ್ಷತಾ ಸಾಧನಗಳನ್ನು ನಿವರಿಸಿ ಮತ್ತು ಪರಿಶೀಲಿಸಬಹುದಾದಲ್ಲಿ 132 ಅನ್ನು ಉಲೇಖಿಸಿ ಮಾಡಿ.
- ಸುರಕ್ಷತಾ ಸಾಧನಗಳ ದೋಷಯುಕ್ತವಾಗಿದ್ದರೆ, ನಿಮ್ಮ Husqvarna ಸರ್ವಿಸಿಂಗ್ ಡೀಲರ್ ಅವರಿಂದಿಗೆ ಮಾತನಾಡಿ.

ಚೈನ್ ಬ್ರೇಕ್ ಮತ್ತು ಮಂಗ್ಯೂ ಗಾರ್ಡ್

ನಿಮ್ಮ ಉತ್ಪನ್ನವು ಚೈನ್ ಬ್ರೇಕ್ ಅನ್ನು ಹೊಂದಿದ್ದು, ನಿಮಗೆ ಕಿಕ್‌ಬ್ಯಾಕ್ ಆಗಿದ್ದರೆ ಆಗ ಇದು ಸಾ ಚೈನ್ ಅನ್ನು ನಿಲ್ಲಿಸುತ್ತದೆ. ಅಪಘಾತಗಳ ಅಪಾಯವನ್ನು ಚೈನ್ ಬ್ರೇಕ್ ಕಡಿಮೆ ಮಾಡುತ್ತದೆ ಆದರೆ ನೀವು ಮಾತ್ರ ಅವುಗಳನ್ನು ತಡೆಯಬಲ್ಲೀರಿ.

ಚೈನ್ ಬ್ರೇಕ್ (A) ನಿಮ್ಮ ಎಡಗೈಯಿಂದ ಮ್ಯಾನುವಲ್ ಆಗಿ ಅಥವಾ ಜಡತ್ವ ಬಿಡುಗಡೆಯ ಯಾಂತ್ರಿಕತೆಯಿಂದ ಸ್ವಯಂಚಾಲಿತವಾಗಿ ತೊಡಗಿಸಿಕೊಳ್ಳುತ್ತದೆ. ಚೈನ್ ಬ್ರೇಕ್ ಅನ್ನು ಮ್ಯಾನುವಲ್ ಆಗಿ ತೊಡಗಿಸಿಕೊಳ್ಳಲು ಮುಂಭಾಗದ ಹ್ಯಾಂಡಲ್ ಗಾರ್ಡ್ (B) ಅನ್ನು ಮುಂದಕ್ಕೆ ಎಳೆಯಿರಿ.

(ಚಿತ್ರ. 23)

ಚೈನ್ ಬ್ರೇಕ್ ಸಂಪರ್ಕ ತಪ್ಪಿಸಲು ಮುಂಭಾಗದ ಹ್ಯಾಂಡಲ್ ಗಾರ್ಡ್ ಅನ್ನು ಹಿಂಭಾಗಕ್ಕೆ ಎಳೆಯಿರಿ.

(ಚಿತ್ರ. 24)

ಥ್ರೋಟ್ ಟ್ರಿಗರ್ ಲಾಕ್‌ಔಟ್

ಲಾಕ್‌ಔಟ್ ಥ್ರೋಟ್ ಟ್ರಿಗರ್‌ನ ಅಕ್ರಮಿತ ಪ್ರಕ್ರಿಯೆಗಳನ್ನು ಥ್ರೋಟ್ ಟ್ರಿಗರ್ ತಡೆಗಟ್ಟುತ್ತದೆ. ನೀವು ಹ್ಯಾಂಡಲ್ ಸುತ್ತಲೂ ಕೈಯನ್ನು ಇಟ್ಟರೆ ಮತ್ತು ಥ್ರೋಟ್ ಟ್ರಿಗರ್ ಲಾಕ್‌ಔಟ್ (A) ಅನ್ನು ಒತ್ತಿದರೆ, ಅದು ಥ್ರೋಟ್ ಟ್ರಿಗರ್ (B) ಅನ್ನು ಬಿಡುಗಡೆಗೊಳಿಸುತ್ತದೆ. ನೀವು ಹ್ಯಾಂಡಲ್ ಅನ್ನು ಬಿಡುಗಡೆಗೊಳಿಸಿದರೆ, ಥ್ರೋಟ್ ಟ್ರಿಗರ್ ಮತ್ತು ಥ್ರೋಟ್ ಟ್ರಿಗರ್ ಲಾಕ್‌ಔಟ್ ತಮ್ಮ ಹಿಂದಿನ ಸ್ಥಾನಗಳಿಗೆ ಹಿಂದಕ್ಕೆ ಸರಿಯುತ್ತವೆ. ಈ ಕಾರ್ಯಾಚರಣೆಯು ಥ್ರೋಟ್ ಟ್ರಿಗರ್ ಅನ್ನು ಜಡ ವೇಗದಲ್ಲಿ ಲಾಕ್ ಮಾಡುತ್ತದೆ.

(ಚಿತ್ರ. 25)

ಚೈನ್ ಕ್ಯಾಚರ್

ಚೈನ್ ಕ್ಯಾಚರ್ ತುಂಡಾಗಿದ್ದರೆ ಅಥವಾ ಸಂಪರ್ಕ ತಪ್ಪಿದರೆ ಅದು ಸಾ ಚೈನ್ ಅನ್ನು ಹಿಡಿದುಕೊಳ್ಳುತ್ತದೆ. ಸಾ ಚೈನ್ ಚೈನ್ ಅನ್ನು ಸರಿಪಡಿಸುತ್ತದೆ ಮತ್ತು ಸಾ ಚೈನ್ ಮತ್ತು ಗ್ಯಾಡ್ ಬಾರ್‌ನಲ್ಲಿ ಸೂಕ್ತವಾದ ನಿರ್ವಹಣೆಯನ್ನು ಅಳವಡಿಸುತ್ತದೆ, ಅಪಘಾತಗಳ ಅಪಾಯವನ್ನು ಕಡಿಮೆ ಮಾಡುತ್ತದೆ.

(ಚಿತ್ರ. 26)

ಬಲಗೈ ಗಾರ್ಡ್

ಬಲಗೈ ಗಾರ್ಡ್ ಎನ್ನುವುದು ಹಿಂದಿನ ಹ್ಯಾಂಡಲ್‌ನ ಮೇಲಿರುವ ನಿಮ್ಮ ಕೈಗೆ ರಕ್ಷಣೆಯಾಗಿರುತ್ತದೆ. ಸಾ ಚೈನ್ ತುಂಡಾದರೆ ಅಥವಾ ಸಂಪರ್ಕ ತಪ್ಪಿದರೆ ಬಲಗೈ ಗಾರ್ಡ್ ನಿಮಗೆ ಸಂರಕ್ಷಣೆಯನ್ನು ಒದಗಿಸುತ್ತದೆ. ಬಲಗೈ ಗಾರ್ಡ್ ನಿಮಗೆ ರಂಬೆ ಅಥವಾ ಕೊಂಬೆಗಳಿಂದ ಸಂರಕ್ಷಣೆಯನ್ನು ಒದಗಿಸುತ್ತದೆ.

(ಚಿತ್ರ. 27)

ಕಂಪನ ಕೈಗೊಂಡು ವ್ಯವಸ್ಥೆ

ವೈಬ್ರೇಶನ್ ಹ್ಯಾಂಡಿಂಗ್ ಸಿಸ್ಟಮ್ ಹ್ಯಾಂಡಲ್‌ಗಳಲ್ಲಿನ ಕಂಪನವನ್ನು ಕಡಿಮೆ ಮಾಡುತ್ತದೆ. ವೈಬ್ರೇಶನ್ ಹ್ಯಾಂಡಿಂಗ್ ಘಟಕಗಳು ಉತ್ಪನ್ನದ ಬಾಡಿ ಮತ್ತು ಹ್ಯಾಂಡಲ್ ಘಟಕಗಳ ನಡುವಿನ ಒಡಗೂಡುವಿಕೆ ಕಾರ್ಯನಿರ್ವಹಿಸುತ್ತದೆ.

ನಿಮ್ಮ ಉತ್ಪನ್ನದಲ್ಲಿ ವೈಬ್ರೇಶನ್ ಹ್ಯಾಂಡಿಂಗ್ ಸಿಸ್ಟಮ್ ಎಲ್ಲಿನಿರುತ್ತದೆ ಎಂಬ ಮಾಹಿತಿಗಾಗಿ ಉತ್ಪನ್ನದ ಪೋಸ್ಟರ್‌ನಲ್ಲಿನ 119 ಅನ್ನು ಅಭ್ಯಾಸ ಮಾಡಿ.

ಸ್ಯಾಟರ್/ಸ್ಯಾಟರ್ ಸ್ಪ್ರಿಟ್

ಇಂಜಿನ್ ಅನ್ನು ನಿಲ್ಲಿಸಲು ಸ್ಯಾಟರ್/ಸ್ಯಾಟರ್ ಸ್ಪ್ರಿಟ್ ಅನ್ನು ಉಪಯೋಗಿಸಿ.

(ಚಿತ್ರ. 28)

ಮುಘ್ನರ್



ಎಚ್ಚರಿಕೆ: ಕಾರ್ಯಾಚರಣೆ ನಡೆಸುವಾಗ/ನಂತರ ಮತ್ತು ಜಡ ವೇಗದಲ್ಲಿ ಮುಘ್ನರ್ ಬಹಳ ಬಿಸಿಯಾಗಿರುತ್ತದೆ. ವಿಶೇಷವಾಗಿ ನೀವು ಉತ್ಪನ್ನವನ್ನು ದಹನ ವಸ್ತುಗಳ ಮತ್ತು/ಅಥವಾ ಹೊಗೆಯ ಸಮೀಪದಲ್ಲಿ ಕಾರ್ಯ ನಿರ್ವಹಿಸುವಾಗ, ಬೆಂಕಿಯ ಅಪಾಯವಿರುತ್ತದೆ.



ಎಚ್ಚರಿಕೆ: ಮುಘ್ನರ್ ಇಲ್ಲದೆಯೇ ಅಥವಾ ದೋಷಯುಕ್ತ ಮುಘ್ನರ್‌ನೊಂದಿಗೆ ಉತ್ಪನ್ನವನ್ನು ನಿರ್ವಹಿಸಬೇಡಿ. ದೋಷಯುಕ್ತ ಮುಘ್ನರ್ ಶಬ್ದದ ಮಟ್ಟ ಮತ್ತು ಬೆಂಕಿಯ ಅಪಾಯವನ್ನು ಹೆಚ್ಚಿಸಬಹುದು. ಆಗ್ನಿಶಾಮಕ ಸಲಕರಣೆಗಳನ್ನು ಹತ್ತಿರದಲ್ಲಿ ಇಟ್ಟುಕೊಳ್ಳಿ. ನೀವು ನಿಮ್ಮ ಪ್ರದೇಶದಲ್ಲಿ ಸ್ಯಾಟರ್ ಅರೆಸ್ಸರ್ ಮುಕ್ತ ಅನ್ನು ಹೊಂದಿದ್ದರೆ, ಉತ್ಪನ್ನವನ್ನು ಮುಂದಿನ ಸ್ಯಾಟರ್ ಅರೆಸ್ಸರ್ ಮುಕ್ತನೊಂದಿಗೆ ಅಥವಾ ಅದಿಲ್ಲದೆಯೇ ಉಪಯೋಗಿಸಬೇಡಿ.

ಮುಘ್ನರ್ ಶಬ್ದದ ಮಟ್ಟವನ್ನು ಕನಿಷ್ಠಗೊಳಿಸುತ್ತದೆ ಮತ್ತು ನಿರ್ವಹಣೆಯಿಂದ ಹೊಗೆಯ ದೂರ ಹೋಗುವಂತೆ ಮಾಡುತ್ತದೆ. ಬಿಸಿಯಾದ, ಶುಷ್ಕ ಹವಾಮಾನ ಇರುವ ಪ್ರದೇಶಗಳಲ್ಲಿ ಹೆಚ್ಚಿನ ಬೆಂಕಿಯ ಅಪಾಯ ಇರುತ್ತದೆ. ವೈಬ್ರೇಶನ್ ಹ್ಯಾಂಡಿಂಗ್ ಸಿಸ್ಟಮ್ ಹ್ಯಾಂಡಲ್‌ಗಳಲ್ಲಿನ ಕಂಪನವನ್ನು ಕಡಿಮೆ ಮಾಡುತ್ತದೆ.

ಇಂಧನ ಸುರಕ್ಷೆ



ಎಚ್ಚರಿಕೆ: ನೀವು ಉತ್ಪನ್ನವನ್ನು ಉಪಯೋಗಿಸುವ ಮುನ್ನ ಪಾಲಿಸಬೇಕಾದ ಎಚ್ಚರಿಕೆಯ ಸೂಚನೆಗಳನ್ನು ಓದಿರಿ.

- ರೀಫ್ಯೂಯಿಲಿಂಗ್ ಮತ್ತು ಇಂಧನವನ್ನು ಮಿಶ್ರಣ ಮಾಡುವಾಗ (ಪೆಟ್ರೋಲ್ ಮತ್ತು ಟೂ-ಸ್ಟ್ರೋಕ್ ಆಯಿಲ್) ಸಾಕಷ್ಟು ವೆಂಟಿಲೇಶನ್ ಹೊಂದಿರುವುದನ್ನು ಖಚಿತಪಡಿಸಿಕೊಳ್ಳಿ.
- ಇಂಧನ ಮತ್ತು ಇಂಧನದ ಪಯಿಯು ಅತ್ಯಂತ ದಪ್ಪಕಾಯಿಯಾಗಿರುತ್ತದೆ ಮತ್ತು ಉಷ್ಣ ಕಟ್ಟಿದಾಗ ಅಥವಾ ಚರ್ಮದ ಸಂಪರ್ಕಕ್ಕೆ ಬಂದಾಗ ಗಂಭೀರವಾದ ಗಾಯಕ್ಕೆ ಕಾರಣವಾಗಬಹುದು. ಈ ಕಾರಣಕ್ಕಾಗಿ ಇಂಧನವನ್ನು ನಿರ್ವಹಿಸುವಾಗ ಎಚ್ಚರಿಕೆಯನ್ನು ಗಮನಿಸಿ ಮತ್ತು ಅಗತ್ಯ ವೆಂಟಿಲೇಶನ್ ಇರುವುದನ್ನು ಖಚಿತಪಡಿಸಿಕೊಳ್ಳಿ.
- ಇಂಧನ ಮತ್ತು ಸರಪಳಿ ತೈಲವನ್ನು ನಿರ್ವಹಿಸುತ್ತಿರುವಾಗ ಎಚ್ಚರವಹಿಸಿ, ಬೆಂಕಿ, ಸ್ಪೊಂಜಿ ಮತ್ತು ಉಸಿರಳಿತಕ್ಕೆ ಸಂಬಂಧಿಸಿದ ಅಂಶಗಳಿಗಾಗಿ ಎಚ್ಚರವಹಿಸಿ ಕುರಿತು ಎಚ್ಚರವಾಗಿರಿ.
- ಇಂಧನದ ಸುತ್ತಮುತ್ತಲಿನ ಪ್ರದೇಶದಲ್ಲಿ ಧೂಮಪಾನ ಮಾಡಬೇಡಿ ಮತ್ತು ಯಾವುದೇ ಬಿಸಿ ವಸ್ತುಗಳನ್ನಿಡಬೇಡಿ.
- ಇಂಧನವನ್ನು ಹಾಕುವುದಕ್ಕೂ ಮೊದಲು ಎಂಜಿನ್ ನಿಲ್ಲಿಸಿ ಮತ್ತು ಅದನ್ನು ತಂಪಾಗಲು ಬಿಡಿ.
- ಮತ್ತೆ ಇಂಧನವನ್ನು ತುಂಬುತ್ತಿರುವಾಗ, ಇಂಧನದ ಟ್ಯಾಂಕ್ ಮುಚ್ಚಳವನ್ನು ನಿಧಾನವಾಗಿ ತೆಗೆಯಿರಿ ಹೀಗಾಗಿ ಅನಗತ್ಯ ಒತ್ತಡವಿಲ್ಲದ ಸುಲಭವಾಗಿ ಬಿಡುಗಡೆಗೊಳ್ಳುತ್ತದೆ.
- ಇಂಧನವನ್ನು ಮತ್ತೆ ತುಂಬಿದ ಬಳಿಕ ಇಂಧನದ ಟ್ಯಾಂಕ್ ಮುಚ್ಚಳವನ್ನು ಬಿಗಿಗೊಳಿಸಿ.
- ಎಂಜಿನ್ ಚಾಲನೆಯಾಗುತ್ತಿರುವಾಗ ಯಂತ್ರದಲ್ಲಿ ಇಂಧನವನ್ನು ತುಂಬಲು ಪ್ರಯತ್ನಿಸಬೇಡಿ.
- ಪ್ರಾರಂಭಿಸುವ ಮುನ್ನ ಯಾವಾಗಲೂ ಉತ್ಪನ್ನವನ್ನು ರಿಫ್ಯೂಯಿಲಿಂಗ್ ಪ್ರದೇಶ ಮತ್ತು ಇಂಧನದ ಮೂಲದಿಂದ ಕನಿಷ್ಠ 3 ಮೀ. (10 ಅಡಿ) ಚಲಿಸಿರಿ.

(ಚಿತ್ರ. 29)

ರಿಫ್ಯೂಯಿಲಿಂಗ್ ನಂತರ ನೀವು ಉತ್ಪನ್ನವನ್ನು ಪ್ರಾರಂಭಿಸದೇ ಇರಲು ಪರಿವಾರ ಸನ್ನಿವೇಶಗಳಿಗಿಂತಲೂ ಅನುಕೂಲವಾಗಿರುತ್ತದೆ:

- ನೀವು ಉತ್ಪನ್ನದ ಮೇಲೆ ಇಂಧನ ಅಥವಾ ಟೈನ್ ಅಯಿಲ್ ಅನ್ನು ಚೆಲ್ಲಿದ್ದರೆ. ಯಂತ್ರವನ್ನು ಚೆನ್ನಾಗಿ ಒರೆಸಿ ಮತ್ತು ಒಣಗಿಸಿ.
- ನೀವು ಸ್ವತಃ ನಿಮ್ಮ ಮೇಲೆ ಅಥವಾ ನಿಮ್ಮ ಬಟ್ಟೆಗಳ ಮೇಲೆ ಇಂಧನವನ್ನು ಚೆಲ್ಲಿಕೊಂಡಿದ್ದರೆ. ನಿಮ್ಮ ಬಟ್ಟೆಗಳನ್ನು ಬದಲಾಯಿಸಿ ಮತ್ತು ಇಂಧನ ತಗುಲಿರುವ ನಿಮ್ಮ ದೇಹದ ಯಾವುದೇ ಭಾಗವನ್ನು ತೊಳೆಯಿರಿ. ಸೋಪು ಮತ್ತು ನೀರನ್ನು ಬಳಸಿ.
- ಉತ್ಪನ್ನವು ಇಂಧನವನ್ನು ಚೆಲ್ಲುತ್ತಿದ್ದರೆ. ಫ್ಯೂಯಿಲ್ ಟ್ಯಾಂಕ್, ಫ್ಯೂಯಿಲ್ ಕ್ಯಾಪ್ ಮತ್ತು ಫ್ಯೂಯಿಲ್ ಲೈನ್ಗಳಿಂದ ಲೀಕ್ ಆಗುತ್ತಿದೆಯೇ ಎಂಬುದನ್ನು ನಿರಂತರವಾಗಿ ಪರಿಶೀಲಿಸಿ.

ನಿರ್ವಹಣೆಗಾಗಿ ಸುರಕ್ಷತಾ ಸೂಚನೆಗಳು



ಎಚ್ಚರಿಕೆ: ನೀವು ಉತ್ಪನ್ನವನ್ನು ನಿರ್ವಹಿಸುವ ಮುನ್ನ ಅನುಸರಿಸಬೇಕಾದ ಎಚ್ಚರಿಕೆಯ ಸೂಚನೆಗಳನ್ನು ಓದಿರಿ.

- ಈ ನಿರ್ವಹಣೆ ಕೈಪಿಡಿಯಲ್ಲಿ ನೀಡಲಾಗಿರುವ ನಿರ್ವಹಣೆ ಮತ್ತು ಸಮೀಕ್ಷೆಗಳನ್ನು ಮಾತ್ರ ಮಾಡಿರಿ. ಇತರೆ ಎಲ್ಲಾ ಸೇವೆಗಳನ್ನು ಮತ್ತು ರಿಪೇರಿಗಳನ್ನು ವೃತ್ತಿಪರ ಸೇವೆಗಳನ್ನು ನಿಡುವ ವ್ಯಕ್ತಿಗಳಿಂದಲೇ ಮಾಡಿಸಿಕೊಳ್ಳಬೇಕು.

- ಸುರಕ್ಷತಾ ಪರಿಶೀಲನೆಗಳು, ನಿರ್ವಹಣೆ ಮತ್ತು ಸೇವಾ ಸೂಚನೆಗಳನ್ನು ನಿರಂತರವಾಗಿ ಈ ಕೈಪಿಡಿಯಲ್ಲಿ ನಿರಂತರವತಿಯೇ ಮಾಡಿಸುತ್ತಿರಿ. ನಿರಂತರ ನಿರ್ವಹಣೆಯಿಂದ ಉತ್ಪನ್ನದ ಬಾಳಿಕೆಯು ಹೆಚ್ಚಾಗುತ್ತದೆ ಮತ್ತು ಅಪಾಯದ ಅಪಾಯಗಳನ್ನು ಕಡಿಮೆ ಮಾಡುತ್ತದೆ. ಸೂಚನೆಗಳಿಗೆ ನಿರ್ವಹಣೆಪಟ್ಟಿರಲಿ. 130 ಅನ್ನು ಉಲ್ಲೇಖಿಸಿ ಮಾಡಿ.
- ನೀವು ನಿರ್ವಹಣೆ ಮಾಡಿದ ನಂತರ ಈ ನಿರ್ವಹಣೆ ಕೈಪಿಡಿಯಲ್ಲಿರುವ ಸುರಕ್ಷತಾ ಪರಿಶೀಲನೆಗಳು ಅನುಮೋದನೆ ಪಡೆದಿರದೇ ಇದ್ದಲ್ಲಿ, ನಿಮ್ಮ ಸಮೀಕ್ಷೆಗಾಗಿ ಡೀಲರ್ ಅಥವಾ ಜೊತೆ ಮಾಡಿಸಿರಿ. ನಿಮ್ಮ ಉತ್ಪನ್ನಕ್ಕೆ ವೃತ್ತಿಪರ ರಿಪೇರಿ ಮತ್ತು ಸೇವೆಗಳು ಲಭ್ಯವಿರುವುದನ್ನು ಎಂಬುದನ್ನು ನಾವು ಖಚಿತಪಡಿಸುತ್ತೇವೆ.

ಕತ್ತರಿಸುವ ಉಪಕರಣಕ್ಕೆ ಸುರಕ್ಷತಾ ಸೂಚನೆಗಳು



ಎಚ್ಚರಿಕೆ: ನೀವು ಉತ್ಪನ್ನವನ್ನು ಉಪಯೋಗಿಸುವ ಮುನ್ನ ಪಾಲಿಸಬೇಕಾದ ಎಚ್ಚರಿಕೆಯ ಸೂಚನೆಗಳನ್ನು ಓದಿರಿ.

- ಅನುಮೋದಿಸಿದ ಗ್ಯಾಡ್ ಬಾರ್/ಸಾ ಚೈನ್ ಸಂಯೋಜನೆಗಳನ್ನು ಮತ್ತು ಫಿಲಿಂಗ್ ಉಪಕರಣವನ್ನು ಮಾತ್ರ ಉಪಯೋಗಿಸಿ. ಸೂಚನೆಗಳಿಗೆ ಪರಿಶೀಲನೆಗೊಳಪಟ್ಟಿರಲಿ. 139 ಅನ್ನು ಉಲ್ಲೇಖಿಸಿ ಮಾಡಿ.
- ನೀವು ಸಾ ಚೈನ್ ಅನ್ನು ಉಪಯೋಗಿಸುವಾಗ ಅಥವಾ ಅದರ ನಿರ್ವಹಣೆ ಮಾಡುತ್ತಿರುವಾಗ ಸುರಕ್ಷತಾ ಗ್ಯಾಡ್ಗಳನ್ನು ಧರಿಸಿ, ಚಲಿಸದೇ ಇರುವಂತಹ ಸಾ ಚೈನ್ಗಳು ಕೂಡ ಗಾಯಗಳನ್ನು ಉಂಟುಮಾಡಬಹುದು.
- ಕತ್ತರಿಸುವ ಹಲ್ಲುಗಳನ್ನು ಸಮರ್ಪಕವಾಗಿಯೂ ಚೂಪಾಗಿಯೂ ಇಟ್ಟುಕೊಳ್ಳಿ. ಸೂಚನೆಗಳನ್ನು ಪಾಲಿಸಿರಿ ಮತ್ತು ಶಿಫಾರಸು ಮಾಡಿರುವ ಫೈಲ್ ಗೇಜ್ ಅನ್ನು ಉಪಯೋಗಿಸಿರಿ. ಹಾನಿಗೊಂಡ ಅಥವಾ ಅಸಮರ್ಪಕವಾಗಿ ಚೂಪಾಗಿಸಲಾಗಿರುವ ಸಾ ಚೈನ್ ಅಪಘಾತಗಳ ಅಪಾಯವನ್ನು ಹೆಚ್ಚಿಸುತ್ತದೆ.

(ಚಿತ್ರ. 30)

- ಸಮರ್ಪಕವಾದ ಡೆಪ್ತ್ ಗೇಜ್ ಅನ್ನು ಸೆಟ್ ಮಾಡಿಕೊಳ್ಳಿ. ಸೂಚನೆಗಳನ್ನು ಪಾಲಿಸಿರಿ ಮತ್ತು ಶಿಫಾರಸು ಮಾಡಿರುವ ಡೆಪ್ತ್ ಗೇಜ್ ಸೆಟ್ಟಿಂಗ್ ಅನ್ನು ಉಪಯೋಗಿಸಿರಿ. ಅತ್ಯಂತ ದೊಡ್ಡ ಡೆಪ್ತ್ ಗೇಜ್ ಸೆಟ್ಟಿಂಗ್ ಕೆಕಾಬ್ಯಾಕ್ಸ್ ಅಪಾಯವನ್ನು ಹೆಚ್ಚಿಸುತ್ತದೆ.

(ಚಿತ್ರ. 31)

- ಸಾ ಚೈನ್ ಸರಿಯಾದ ಟೆನ್ಷನ್ ಅನ್ನು ಹೊಂದಿದ ಎಂಬುದನ್ನು ಖಚಿತಪಡಿಸಿಕೊಳ್ಳಿ. ಸಾ ಚೈನ್ ಗ್ಯಾಡ್ ಬಾರ್ ಮೇಲೆ ಬಿಗಿಗೊಳಿಸದೇ ಇದ್ದರೆ, ಸಾ ಚೈನ್ ಡೀಲರ್ ಆಗುವ ಸಾಧ್ಯತೆ ಇರುತ್ತದೆ. ಅಸಮರ್ಪಕವಾದ ಸಾ ಚೈನ್ ಟೆನ್ಷನ್ ಗ್ಯಾಡ್ ಬಾರ್, ಸಾ ಚೈನ್ ಮತ್ತು ಚೈನ್ ಡ್ರೈವ್ ಸಾಕೆಟ್ ಮೇಲಿನ ವಿಯರ್ ಅನ್ನು ಹೆಚ್ಚಿಸುತ್ತದೆ. ಸಾ ಚೈನ್ ನ ಒತ್ತಡವನ್ನು ಹೊಂದಿಸಬಹುದಿಲ್ಲ. 135 ಅನ್ನು ಉಲ್ಲೇಖಿಸಿ ಮಾಡಿ.

(ಚಿತ್ರ. 32)

- ಕತ್ತರಿಸುವ ಉಪಕರಣವನ್ನು ನಿರಂತರವಾಗಿ ನಿರ್ವಹಣೆ ಮಾಡುತ್ತಿರಿ ಮತ್ತು ಅದನ್ನು ಸಮರ್ಪಕವಾಗಿ ಲ್ಯಾಬ್ರಿಕೇಟ್ ಮಾಡಿರಿ. ಸಾ ಚೈನ್ ಅನ್ನು ಸಮರ್ಪಕವಾಗಿ ಲ್ಯಾಬ್ರಿಕೇಟ್ ಮಾಡದೇ ಇದ್ದರೆ ಗ್ಯಾಡ್ ಬಾರ್, ಸಾ ಚೈನ್ ಮತ್ತು ಚೈನ್ ಡ್ರೈವ್ ಸಾಕೆಟ್ ಮೇಲಿನ ವಿಯರ್ ಅನ್ನು ಹೆಚ್ಚಿಸುತ್ತದೆ.

(ಚಿತ್ರ. 33)

ಅಸೆಂಬ್ಲಿ

ಪ್ರಸ್ತಾವನೆ



ಎಚ್ಚರಿಕೆ: ನೀವು ಉತ್ಪನ್ನವನ್ನು ಅಸೆಂಬ್ಲಿ ಮಾಡುವ ಮುನ್ನ ಸುರಕ್ಷತೆಯ ಅಧ್ಯಯನವನ್ನು ಓದಿ ಮತ್ತು ಅರ್ಥಮಾಡಿಕೊಳ್ಳಿ.

ಗ್ಯಾಡ್ ಬಾರ್ ಮತ್ತು ಸಾ ಚೈನ್ ಅನ್ನು ಅಸೆಂಬ್ಲಿ ಮಾಡಲು

1. ಚೈನ್ ಬೇಕೆಟ್ ಅನ್ನು ತೊಡಗಿಸಿಕೊಳ್ಳುವಂತೆ ಮಾಡಲು ಮುಂಬಾಗದ ಪ್ಯಾಂಡ್ ಗಾರ್ಡ್ ಅನ್ನು ಹಿಂಭಾಗಕ್ಕೆ ಚಲಿಸುವಂತೆ ಮಾಡಿರಿ.
2. ಬಾರ್ ನೆಟ್ಗಳನ್ನು ಮತ್ತು ಕ್ಲಿಪ್ ಕವರ್ ಅನ್ನು ತೆಗೆಯಿರಿ. (ಚಿತ್ರ. 34)

ಟಿಪ್ಪಣಿ: ಕ್ರೂಟ್ ಕವರ್ ಅನ್ನು ಸುಲಭವಾಗಿ ತೆಗೆಯಲು ಆಗದೇ ಇದ್ದಲ್ಲಿ, ಬಾರ್ ನಟ್ ಅನ್ನು ಬಿಗಿಗೊಳಿಸಿ, ಟ್ರೈನ್ ಬ್ರೇಕ್ ಅನ್ನು ತೊಡಗಿಸಿ ಮತ್ತು ಬಿಡುಗಡೆಗೊಳಿಸಿ, ಅದನ್ನು ಸರಿಯಾಗಿ ಬಿಡುಗಡೆಗೊಳಿಸಿದಲ್ಲಿ, ಒಂದು ಕ್ರೂಟ್ ಕೇಳಿಸುತ್ತದೆ.

3. ಬಾರ್ ಬೋಲ್ಡ್ ಗಳಲ್ಲಿ, ಗ್ರೌಡ್ ಬಾರ್ ಅನ್ನು ಅಸೆಂಬಲ್ ಮಾಡಿ, ಗ್ರೌಡ್ ಬಾರ್ ಅನ್ನು ಅದರ ಅತ್ಯಂತ ಹಿಂದಿನ ಸ್ಥಾನಕ್ಕೆ ಚಲಿಸುವಂತೆ ಮಾಡಿ.
4. ಸಾ ಟ್ರೈನ್ ಅನ್ನು ಸಮರ್ಪಕವಾಗಿ ಡ್ರೈವ್ ಸಾಕಿಟ್ ಸ್ವಲ್ಪಲೂ ಇನ್‌ಸ್ಟಾಲ್ ಮಾಡಿ ಮತ್ತು ಗ್ರೌಡ್ ಬಾರ್‌ನಲ್ಲಿ, ಗ್ರೂವ್ ಅನ್ನು ಇಡಿ.



ಎಚ್ಚರಿಕೆ: ನೀವು ಸಾ ಟ್ರೈನ್ ಅನ್ನು ಅಸೆಂಬಲ್ ಮಾಡುವಾಗ ಯಾವಾಗಲೂ ಸುರಕ್ಷತಾ ಗ್ಲಾಸ್‌ಗಳನ್ನು ಉಪಯೋಗಿಸಿ.

ಕಾರ್ಯಾಚರಣೆ

ಪ್ರಸ್ತಾವನೆ



ಎಚ್ಚರಿಕೆ: ನೀವು ಉತ್ಪನ್ನವನ್ನು ಉಪಯೋಗಿಸುವ ಮುನ್ನ ಸುರಕ್ಷತಾ ಅಧ್ಯಾಯವನ್ನು ಓದಿ ಮತ್ತು ಅರ್ಥಮಾಡಿಕೊಳ್ಳಿ.

ಉತ್ಪನ್ನವನ್ನು ಉಪಯೋಗಿಸುವ ಮುನ್ನ ಕಾರ್ಯಾಚರಣೆಯ ಪರಿಶೀಲನೆಯನ್ನು ಮಾಡಿ

1. ಟ್ರೈನ್ ಬ್ರೇಕ್ ಸಮರ್ಪಕವಾಗಿ ಕಾರ್ಯನಿರ್ವಹಿಸುತ್ತಿದೆ ಮತ್ತು ಅದು ಹಾನಿಯಾಗಿಲ್ಲ ಎಂಬುದನ್ನು ಖಚಿತಪಡಿಸಿಕೊಳ್ಳಿ.
2. ಬಲಗೈಯ ಗಾರ್ಡ್ ಹಾನಿಯಾಗಿಲ್ಲ ಎಂಬುದನ್ನು ಖಚಿತಪಡಿಸಿಕೊಳ್ಳಿ.
3. ಥ್ರೋಟ್ ಲಾಕ್‌ಡೌನ್ ಸಮರ್ಪಕವಾಗಿ ಕಾರ್ಯನಿರ್ವಹಿಸುತ್ತಿದೆ ಮತ್ತು ಅದು ಹಾನಿಯಾಗಿಲ್ಲ ಎಂಬುದನ್ನು ಖಚಿತಪಡಿಸಿಕೊಳ್ಳಿ.
4. ಸ್ಪಾರ್ಟ್/ಸ್ಟಾಪ್ ಸ್ಪ್ರಿಟ್ ಸಮರ್ಪಕವಾಗಿ ಕಾರ್ಯನಿರ್ವಹಿಸುತ್ತಿದೆ ಮತ್ತು ಅದು ಹಾನಿಯಾಗಿಲ್ಲ ಎಂಬುದನ್ನು ಖಚಿತಪಡಿಸಿಕೊಳ್ಳಿ.
5. ಹಾಂಡಲ್‌ಗಳಲ್ಲಿ ಆಯಿಲ್ ಇಲ್ಲದೇ ಇರುವುದನ್ನು ಖಚಿತಪಡಿಸಿಕೊಳ್ಳಿ.
6. ಮೈಬ್ರೇಶನ್ ಡ್ಯಾಂಪಿಂಗ್ ಸಿಸ್ಟಮ್ ಸಮರ್ಪಕವಾಗಿ ಕಾರ್ಯನಿರ್ವಹಿಸುತ್ತಿದೆ ಮತ್ತು ಅದು ಹಾನಿಯಾಗಿಲ್ಲ ಎಂಬುದನ್ನು ಖಚಿತಪಡಿಸಿಕೊಳ್ಳಿ.
7. ಮಫ್ಲರ್ ಅನ್ನು ಸಮರ್ಪಕವಾಗಿ ಲಗತ್ತಿಸಲಾಗಿದೆ ಮತ್ತು ಅದು ಹಾನಿಯಾಗಿಲ್ಲ ಎಂಬುದನ್ನು ಖಚಿತಪಡಿಸಿಕೊಳ್ಳಿ.
8. ಉತ್ಪನ್ನದ ಎಲ್ಲಾ ಭಾಗಗಳನ್ನು ಸಮರ್ಪಕವಾಗಿ ಲಗತ್ತಿಸಲಾಗಿದೆ ಮತ್ತು ಅವುಗಳು ಹಾನಿಯಾಗಿಲ್ಲ ಅಥವಾ ತಪ್ಪುಹೋಗಿಲ್ಲ ಎಂಬುದನ್ನು ಖಚಿತಪಡಿಸಿಕೊಳ್ಳಿ.
9. ಟ್ರೈನ್ ಕ್ಯಾಚರ್ ಅನ್ನು ಸಮರ್ಪಕವಾಗಿ ಲಗತ್ತಿಸಲಾಗಿದೆ ಎಂಬುದನ್ನು ಖಚಿತಪಡಿಸಿಕೊಳ್ಳಿ.
10. ಸಾ ಟ್ರೈನ್ ಟೆನ್ಷನ್ ಅನ್ನು ಪರಿಶೀಲನೆಯನ್ನು ಮಾಡಿ. (ಚಿತ್ರ. 36)

ಇಂಧನ

ಈ ಉತ್ಪನ್ನವು ಟೂನ್-ಸ್ಯೂಟ್ ಇಂಜಿನ್ ಅನ್ನು ಹೊಂದಿದೆ.



ಎಚ್ಚರಿಕೆ: ಅಸಮರ್ಪಕವಾದ ಇಂಧನವು ಇಂಜಿನ್ ಹಾನಿಗೆ ಕಾರಣವಾಗುತ್ತದೆ. ಗ್ಯಾಸೋಲೈನ್ ಮತ್ತು ಟೂನ್-ಸ್ಯೂಟ್ ಆಯಿಲ್ ಮಿಶ್ರಣವನ್ನು ಉಪಯೋಗಿಸಿ.

5. ಕಟರ್‌ಗಳ ತುದಿಗಳು ಗ್ರೌಡ್ ಬಾರ್‌ನ ಮೇಲಿನ ತುದಿಯ ಕಡೆಗೆ ಇರುವುದನ್ನು ಖಚಿತಪಡಿಸಿಕೊಳ್ಳಿ. (ಚಿತ್ರ. 35)
6. ಗ್ರೌಡ್ ಬಾರ್‌ನಲ್ಲಿನ ರಂಧ್ರವನ್ನು ಟ್ರೈನ್ ಅಡ್ವೆಸ್ಟರ್ ಪಿನ್‌ನೊಂದಿಗೆ ಅಲ್ಟ್ರಾ ಮಾಡಿ ಮತ್ತು ಕ್ರೂಟ್ ಕವರ್ ಅನ್ನು ಇನ್‌ಸ್ಟಾಲ್ ಮಾಡಿ.
7. ಬಾರ್ ನಟ್ ಫಿಂಟ್ ಟ್ರೈಟ್ ಅನ್ನು ಬಿಗಿಗೊಳಿಸಿ.
8. ಸಾ ಟ್ರೈನ್ ಅನ್ನು ಬಿಗಿಗೊಳಿಸಿ. ಸೂಚನೆಗಳಿಗೆ ಸಾ ಟ್ರೈನ್ ಒತ್ತಡವನ್ನು ಹೊಂದಿಸಲುಪುಟದಲ್ಲಿ 135 ಅನ್ನು ಉಪಯೋಗಿಸಿ ಮಾಡಿ.
9. ಬಾರ್ ನಟ್‌ಗಳನ್ನು ಬಿಗಿಗೊಳಿಸಿ.

ಮಾರ್ಪಮಿಶ್ರಿತ ಇಂಧನ

- ಬಳಕೆ Husqvarna ಅತ್ಯುತ್ತಮ ಕಾರ್ಯದಕ್ಷತೆ ಮತ್ತು ಇಂಜಿನ್‌ನ ಬಾಳಿಕೆಯ ವಿಸ್ತರಣೆಗಾಗಿ ಉತ್ತಮ ಗುಣಮಟ್ಟದ ಮಾರ್ಪಮಿಶ್ರಿತ ಅಲ್ಟ್ರಾಲ್ಟಾ ಇಂಧನ. ಈ ಇಂಧನವು ಸಾಮಾನ್ಯ ಇಂಧನಕ್ಕಿಂತ ಕಡಿಮೆ ಅಪಾಯಕಾರಿಯಾದ ರಾಸಾಯನಿಕಗಳನ್ನು ಒಳಗೊಂಡಿದೆ, ಇದು ಹಾನಿಕಾರಕ ಹೊಗೆ ಹೊರಸೂಸುವಿಕೆಯನ್ನು ಕಡಿಮೆ ಮಾಡುತ್ತದೆ. ಈ ಇಂಧನದಿಂದ ದಪನದ ನಂತರದ ಅವಶೇಷಗಳ ಪ್ರಮಾಣ ಕಡಿಮೆಯಾಗುತ್ತದೆ, ಇದು ಇಂಜಿನ್ ಬಿಡಿಭಾಗಗಳನ್ನು ಹೆಚ್ಚು ಸ್ವಚ್ಛವಾಗಿಡುತ್ತದೆ.

ಇಂಧನವನ್ನು ಮಿಶ್ರಣಗೊಳಿಸಲು

ಗ್ಯಾಸೋಲೈನ್

- ಗರಿಷ್ಠ 10% ಇಥೇನಲ್ ಅಂಶಗಳೊಂದಿಗೆ ಸೀಸವನ್ನು ಸೇರಿಸದೇ ಇರುವ ಉತ್ತಮ ಗುಣಮಟ್ಟದ ಗ್ಯಾಸೋಲೈನ್ ಅನ್ನು ಉಪಯೋಗಿಸಿ.



ಎಚ್ಚರಿಕೆ: ಅಕ್ರೀಸ್ ಗ್ರೇಡ್ 90 RON/87 AKI ಗಿಂತ ಕಡಿಮೆ ಗ್ರೇಡ್ ಹೊಂದಿರುವ ಗ್ಯಾಸೋಲೈನ್ ಅನ್ನು ಉಪಯೋಗಿಸಬೇಡಿ. ಕಡಿಮೆ ಅಕ್ರೀಸ್ ಇರುವ ಗ್ಯಾಸೋಲೈನ್ ಬಳಕೆ ಮಾಡುವುದರಿಂದ ಇಂಜಿನ್ ಬಿಡುಗಡೆಗೊಳ್ಳುತ್ತದೆ, ಇದು ಇಂಜಿನ್ ಹಾನಿಗೆ ಕಾರಣವಾಗುತ್ತದೆ.

ಎರಡು ಸ್ಯೂಟ್ ಆಯಿಲ್

- ಉತ್ತಮ ಫಲಿತಾಂಶಗಳಿಗೆ ಮತ್ತು ಕಾರ್ಯಕ್ಷಮತೆಗಾಗಿ Husqvarna ಟೂನ್-ಸ್ಯೂಟ್ ಆಯಿಲ್ ಬಳಸಿ.
- ಒಂದು ವೇಳೆ Husqvarna ಟೂನ್-ಸ್ಯೂಟ್ ಆಯಿಲ್ ಲಭ್ಯವಿಲ್ಲದೇ ಇದ್ದರೆ, ಏರ್-ಕೂಲ್ಡ್ ಇಂಜಿನ್‌ಗಳಿಗಾಗಿ ಉತ್ತಮ ಗುಣಮಟ್ಟದ ಟೂನ್-ಸ್ಯೂಟ್ ಆಯಿಲ್ ಉಪಯೋಗಿಸಿ. ಸಮರ್ಪಕವಾದ ಆಯಿಲ್ ಅನ್ನು ಅದ್ವೈತ ಮಾಡಲು ನಿಮ್ಮ ಸರ್ವಿಸಿಂಗ್ ಡೀಲರ್ ಜೊತೆ ಮಾತನಾಡಿ.



ಎಚ್ಚರಿಕೆ: ವಾಟರ್-ಕೂಲ್ಡ್ ಟಿಬಿಬೋರ್ಡ್ ಇಂಜಿನ್ ಗಳಿಗೆ ಟೂನ್-ಸ್ಯೂಟ್ ಆಯಿಲ್ ಉಪಯೋಗಿಸಬೇಡಿ, ಜೊತೆಗೆ ಟಿಬಿಬೋರ್ಡ್ ಆಯಿಲ್ ಅನ್ನು ಶಿಫಾರಸು ಮಾಡಲಾಗಿದೆ. ಫೋರ್-ಸ್ಯೂಟ್ ಇಂಜಿನ್‌ಗಳಿಗೆ ಆಯಿಲ್ ಅನ್ನು ಉಪಯೋಗಿಸಬೇಡಿ.

ಗ್ಯಾಸೋಲಿನ್ ಮತ್ತು ಟೂ-ಸ್ಟ್ರೋಕ್ ಆಯಿಲ್ ಅನ್ನು ಮಿಶ್ರಣಗೊಳಿಸಲು

ಗ್ಯಾಸೋಲಿನ್, ಲೈಟರ್	ಟೂ-ಸ್ಟ್ರೋಕ್ ಆಯಿಲ್, ಲೈಟರ್
	2% (50:1)
5	0.10
10	0.20
15	0.30
20	0.40



ಎಚ್ಚರಿಕೆ: ನೀವು ಸಣ್ಣ ಪ್ರಮಾಣದಲ್ಲಿ ಇಂಧನವನ್ನು ಮಿಶ್ರಣಗೊಳಿಸಿದಾಗ ಸಣ್ಣ ದೋಷಗಳು ಮಿಶ್ರಣದ ಅನುಪಾತದ ಮೇಲೆ ತೀವ್ರತರವಾದ ಪ್ರಭಾವವನ್ನು ಬೀರುತ್ತದೆ. ಆಯಿಲ್‌ನ ಪ್ರಮಾಣವನ್ನು ಜಾಗರೂಕತೆಯಿಂದ ಮಾಪನ ಮಾಡಿ ಮತ್ತು ನಿವೃತ್ತ ಸಮರ್ಪಕ ಮಿಶ್ರಣವನ್ನು ಹೊಂದಿರುವುದನ್ನು ಖಚಿತಪಡಿಸಿಕೊಳ್ಳಿ.

(ಚಿತ್ರ. 37)

1. ಇಂಧನಕ್ಕಾಗಿ ಶುಭ್ರವಾದ ಕಂಟೈನರ್‌ನಲ್ಲಿ, ಅರ್ಧದಷ್ಟು ಪ್ರಮಾಣದಲ್ಲಿ, ಗ್ಯಾಸೋಲಿನ್ ಅನ್ನು ತುಂಬಿ.
2. ಆಯಿಲ್ ಅನ್ನು ಪೂರ್ಣ ಪ್ರಮಾಣದಲ್ಲಿ ಸೇರಿಸಿ.
3. ಇಂಧನ ಮಿಶ್ರಣವನ್ನು ಅಲಾಗಾಡಿಸಿ.
4. ಉಳಿದಿರುವ ಗ್ಯಾಸೋಲಿನ್ ಪ್ರಮಾಣವನ್ನು ಕಂಟೈನರ್‌ಗೆ ಸೇರಿಸಿ.
5. ಇಂಧನದ ಮಿಶ್ರಣವನ್ನು ಜಾಗರೂಕತೆಯಿಂದ ಅಲಾಗಾಡಿಸಿ.



ಎಚ್ಚರಿಕೆ: ಒಂದೇ ಸಮಯಕ್ಕೆ 1 ತಿಂಗಳಿಗಿಂತ ಹೆಚ್ಚಿಗೆ ಇಂಧನವನ್ನು ಬೆರೆಸಬೇಡಿ.

ಇಂಧನದ ಟ್ಯಾಂಕ್ ಅನ್ನು ತುಂಬಲು



ಎಚ್ಚರಿಕೆ: ನಿಮ್ಮ ಸಂರಕ್ಷಿತಗಾಗಿ ಅನುಸರಿಸಲಾಗುವ ಕ್ರಮಗಳಿಗೆ ಬದ್ಧವಾಗಿರಿ.

1. ಇಂಜಿನ್ ಸ್ಟಾಪ್ ಮಾಡಿ ಮತ್ತು ಇಂಜಿನ್ ತಂಪಾಗಲು ಬಿಡಿ.
2. ಫ್ಯೂಯೆಲ್ ಟ್ಯಾಂಕ್ ಕ್ಯಾಪ್ ಸಂಶ್ಲೇಷಣೆ ಪ್ರದೇಶವನ್ನು ಶುಭ್ರಗೊಳಿಸಿ. (ಚಿತ್ರ. 38)
3. ಕಂಟೈನರ್ ಅನ್ನು ಅಲಾಗಾಡಿಸಿ ಮತ್ತು ಇಂಧನವು ಸಂಪೂರ್ಣವಾಗಿ ಮಿಶ್ರಣವಾಗಿರುವುದನ್ನು ಖಚಿತಪಡಿಸಿಕೊಳ್ಳಿ.
4. ಒತ್ತಡವನ್ನು ನಿಧಾನವಾಗಿ ಬಿಡುಗಡೆ ಮಾಡಲು ಇಂಧನ ಟ್ಯಾಂಕ್ ಕ್ಯಾಪ್ ಅನ್ನು ನಿಧಾನವಾಗಿ ತೆಗೆಯಿರಿ.
5. ಇಂಧನದ ಟ್ಯಾಂಕ್ ಅನ್ನು ಭರ್ತಿ ಮಾಡಿ.



ಎಚ್ಚರಿಕೆ: ಇಂಧನ ಟ್ಯಾಂಕ್‌ನಲ್ಲಿ ತುಂಬಾ ಇಂಧನ ಇಲ್ಲ ಎಂಬುದನ್ನು ದಯವಿಟ್ಟು ಖಚಿತಪಡಿಸಿ. ಇಂಧನ ಬಿಸಿಯಾದಾಗ ಇಂಧನ ವಿಸ್ತರಣೆಯಾಗುತ್ತದೆ.

6. ಫ್ಯೂಯೆಲ್ ಟ್ಯಾಂಕ್ ಕ್ಯಾಪ್ ಅನ್ನು ಜಾಗರೂಕತೆಯಿಂದ ಬಿಗಿಗೊಳಿಸಿ.
7. ಉತ್ಪನ್ನದ ಮೇಲೆ ಮತ್ತು ಸುತ್ತ ಚೆಲ್ಲಿರುವ ಇಂಧನವನ್ನು ಸ್ವಚ್ಛಗೊಳಿಸಿ.

8. ನೀವು ಇಂಜಿನ್ ಸ್ಟಾರ್ಟ್ ಮಾಡುವುದಕ್ಕೂ ಮುನ್ನ ರೀಫ್ಯೂಯೆಲ್ಲಿಂಗ್ ಪ್ರದೇಶ ಮತ್ತು ಫ್ಯೂಯೆಲ್ ಮೂಲದಿಂದ 3 ಮೀ/10 ಅಡಿಗಳಷ್ಟು ಅಥವಾ ಅದಕ್ಕಿಂತ ಹೆಚ್ಚು ದೂರ ಚೆಲಿಸುವಂತೆ ಮಾಡಿ.

ಟಿಪ್ಪಣಿ: ನಿಮ್ಮ ಉತ್ಪನ್ನದಲ್ಲಿ ಇಂಧನದ ಟ್ಯಾಂಕ್ ಎಲ್ಲಿಂದ ಎಂಬುದನ್ನು ತಿಳಿಯಲು ಉತ್ಪನ್ನದ ಪ್ಯಾಕೇಜಿಂಗ್‌ನಲ್ಲಿ 119 ಅಭ್ಯಾಸ ಮಾಡಿ.

ರನ್-ಇನ್ ಮಾಡಲು

- ಮೊದಲ 10 ಗಂಟೆಗಳ ಕಾರ್ಯಾಚರಣೆಯ ಸಮಯದಲ್ಲಿ ವಿಸ್ತರಿಸಲಾದ ಅಪಧಗಿ ಲೋಡ್ ಇಲ್ಲದೆಯೇ ಸಂಪೂರ್ಣ ಫ್ಯೂಟರ್ ಅನ್ನು ಅಸ್ವಯಸಬೇಡಿ.

ಸಮರ್ಪಕವಾದ ಚೈನ್ ಆಯಿಲ್ ಅನ್ನು ಬಳಸಲು



ಎಚ್ಚರಿಕೆ: ವೇಸ್ಟ್ ಆಯಿಲ್ ಅನ್ನು ಬಳಸಬೇಡಿ, ಇದು ನಿಮಗೆ ಮತ್ತು ಪರಿಸರಕ್ಕೆ ಹಾನಿಯನ್ನು ಉಂಟುಮಾಡಬಹುದು. ವೇಸ್ಟ್ ಆಯಿಲ್ ಕೂಡ ಆಯಿಲ್ ಪಂಪ್, ಗ್ರೈಡ್ ಬಾರ್ ಮತ್ತು ಸಾ ಚೈನ್‌ಗೆ ಹಾನಿಯನ್ನು ಉಂಟುಮಾಡುತ್ತದೆ.



ಎಚ್ಚರಿಕೆ: ಕತ್ತರಿಸುವ ಉಪಕರಣದ ಲೂಬ್ರಿಕೇಶನ್ ಸಾಕಷ್ಟು ಇಲ್ಲದೇ ಇದ್ದರೆ ಸಾ ಚೈನ್ ತುಂಬಾಬಹುದು. ನಿರ್ವಹಕರಿಗೆ ಗಂಭೀರವಾದ ಗಾಯ ಅಥವಾ ಮರಣದ ಅಪಾಯ.



ಎಚ್ಚರಿಕೆ: ಈ ಉತ್ಪನ್ನವು ಒಂದು ಕಾರ್ಯಾಚರಣೆಯನ್ನು ಹೊಂದಿದ್ದು, ಅದು ಚೈನ್ ಆಯಿಲ್‌ಗಿಂತ ಮೊದಲು ಇಂಧನವನ್ನು ಖಾಲಿಯಾಗುವಂತೆ ಮಾಡುತ್ತದೆ. ಈ ಕಾರ್ಯಾಚರಣೆಯನ್ನು ಸಮರ್ಪಕವಾಗಿ ನಿರ್ವಹಿಸಲು ಚೈನ್ ಆಯಿಲ್ ಅನ್ನು ಸಮರ್ಪಕವಾಗಿ ಬಳಸಿ. ನೀವು ನಿಮ್ಮ ಚೈನ್ ಆಯಿಲ್ ಅನ್ನು ಆಯ್ಕೆ ಮಾಡಿಕೊಳ್ಳುವಾಗ ನಿಮ್ಮ ಸರ್ವಿಸಿಂಗ್ ಡೀಲರ್ ಜೊತೆ ಮಾತನಾಡಿ.

- ಬಳಕೆ Husqvarna ಗರಿಷ್ಠ ಸಾ ಚೈನ್ ಬಾಳಿಕೆ ಮತ್ತು ಪರಿಸರ ಮೇಲೆ ಸಕಾರಾತ್ಮಕ ಪ್ರಭಾವವನ್ನು ತಡೆಯಲು ಚೈನ್ ಆಯಿಲ್, ಒಂದು ವೇಳೆ Husqvarna ಚೈನ್ ಆಯಿಲ್ ಲಭ್ಯವಿಲ್ಲದೇ ಇದ್ದರೆ, ನಾವು ಗುಣಮಟ್ಟದ ಚೈನ್ ಆಯಿಲ್ ಅನ್ನು ಉಪಯೋಗಿಸಲು ಶಿಫಾರಸು ಮಾಡುತ್ತೇವೆ.
- ಸಾ ಚೈನ್‌ಗೆ ಉತ್ತಮವಾದ ಅಂಟಿಕೊಂಡಿಗೆ ಚೈನ್ ಆಯಿಲ್ ಅನ್ನು ಬಳಸಿ.
- ಏರ್ ಟೆಂಪ್ಲೇಟರ್‌ನೊಂದಿಗೆ ಸೂಕ್ತವಾಗುವ ಸರಿಯಾದ ಪ್ರಮಾಣದಲ್ಲಿ ಜಿಗಟುತನದಲ್ಲಿ ಚೈನ್ ಆಯಿಲ್ ಅನ್ನು ಉಪಯೋಗಿಸಿ.



ಎಚ್ಚರಿಕೆ: ಆಯಿಲ್ ಅತ್ಯಂತ ತೆಳುವಾಗಿದ್ದರೆ, ಅದು ಇಂಧನಕ್ಕಿಂತ ಮೊದಲು ಮುಗಿದುಹೋಗುತ್ತದೆ. ಕೆಲವು ಚೈನ್ ಆಯಿಲ್‌ಗಳು 0°C/32°F ಗಿಂತಲೂ ಕಡಿಮೆ ಉಷ್ಣತೆಯಲ್ಲಿ ಅತ್ಯಂತ ಮಂದವಾಗುತ್ತವೆ, ಇದು ಆಯಿಲ್ ಪಂಪ್ ಫಟಿಕೆಗಳಿಗೆ ಹಾನಿ ಉಂಟುಮಾಡುತ್ತವೆ.

- ಶಿಫಾರಸು ಮಾಡಿದ ಕತ್ತರಿಸುವ ಉಪಕರಣವನ್ನು ಉಪಯೋಗಿಸಿ, ಪರಿರಕ್ಷಣೆಗೊಳಿಸಬೇಡಿ. 139 ಅನ್ನು ಉಲ್ಲೇಖಿಸಿ ಮಾಡಿ.
- ಚೈನ್ ಆಯಿಲ್ ಟ್ಯಾಂಕ್‌ನ ಕ್ಯಾಪ್ ತೆಗೆಯಿರಿ.
- ಚೈನ್ ಆಯಿಲ್ ಟ್ಯಾಂಕ್ ಅನ್ನು ಚೈನ್ ಆಯಿಲ್ ಅನ್ನು ತುಂಬಿಸಿ.
- ಜಾಗರೂಕತೆಯಿಂದ ಕ್ಯಾಪ್ ಅನ್ನು ಹಾಕಿ.

(ಚಿತ್ರ. 39)

ಟಿಪ್ಪಣಿ: ನಿಮ್ಮ ಉತ್ಪನ್ನದಲ್ಲಿ ಚೈನ್ ಆಯಿಲ್ ಟ್ಯಾಂಕ್ ಎಲ್ಲಿಂದ ಎಂಬುದನ್ನು ನೋಡಲು ಉತ್ಪನ್ನದ ಪ್ಯಾಕೇಜಿಂಗ್‌ನಲ್ಲಿ 119 ಅನ್ನು ಅಭ್ಯಾಸ ಮಾಡಿ.

ಕಿಕ್‌ಬ್ಯಾಕ್ ಮಾಹಿತಿ



ಎಚ್ಚರಿಕೆ: ಕಿಕ್‌ಬ್ಯಾಕ್ ನಿರ್ವಹಣೆಗೆ ಅಥವಾ ಇತರರಿಗೆ ಗಂಭೀರವಾದ ಗಾಯ ಅಥವಾ ಮರಣವನ್ನು ಉಂಟುಮಾಡಬಹುದು. ಆಪಾಯವನ್ನು ಕಡಿಮೆ ಮಾಡಲು ನೀವು ಕಿಕ್‌ಬ್ಯಾಕ್‌ನ ಕಾರಣಿಗಳು ಮತ್ತು ಅವುಗಳನ್ನು ಹೇಗೆ ನಿಯಂತ್ರಿಸಬಹುದು ಎಂಬುದನ್ನು ತಿಳಿದುಕೊಳ್ಳಬೇಕು.

ಗ್ರೌಡ್ ಬಾರ್‌ನ ಕಿಕ್‌ಬ್ಯಾಕ್ ವಲಯವು ವಸ್ತುವಿಗೆ ತಗುಲಿದಾಗ ಕಿಕ್‌ಬ್ಯಾಕ್ ಉಂಟಾಗುತ್ತದೆ. ಕಿಕ್‌ಬ್ಯಾಕ್ ಆಕಸ್ಮಿಕವಾಗಿ ಉಂಟಾಗುತ್ತದೆ ಮತ್ತು ಭಾರೀ ಬಲದೊಂದಿಗೆ ಅದು ನಿರ್ವಹಕರ ದಿಕ್ಕಿನಲ್ಲಿ ಉತ್ಪನ್ನವನ್ನು ಎಸೆಯುತ್ತದೆ.

(ಚಿತ್ರ. 40)

ಗ್ರೌಡ್ ಬಾರ್‌ನ ಕಟಿಂಗ್ ಪ್ಲೇನ್‌ನಲ್ಲಿ ಯಾವಾಗಲೂ ಕಿಕ್‌ಬ್ಯಾಕ್ ಉಂಟಾಗುತ್ತದೆ. ಸಾಮಾನ್ಯವಾಗಿ, ಉತ್ಪನ್ನವು ನಿರ್ವಹಕರ ದಿಕ್ಕಿನಲ್ಲಿ ಎಸೆಯಲ್ಪಡುತ್ತದೆ ಆದರೆ ಅದು ವಿಭಿನ್ನ ದಿಕ್ಕುಗಳಲ್ಲಿಯೂ ಚಲಿಸಬಹುದು. ಚಲನೆಯ ದಿಕ್ಕನ್ನು ಉಂಟುಮಾಡುವ ಕಿಕ್‌ಬ್ಯಾಕ್ ಸಂಭವಿಸಿದಾಗ ನೀವು ಉತ್ಪನ್ನವನ್ನು ಹೇಗೆ ಉಪಯೋಗಿಸುತ್ತೀರಿ ಎಂಬುದಾಗಿ.

(ಚಿತ್ರ. 41)

ಒಂದು ಚಿಕ್ಕ ಬಾರ್ ಟಿಪ್ ರೆಡಿಯಸ್ ಕಿಕ್‌ಬ್ಯಾಕ್‌ನ ಬಲವನ್ನು ಕಡಿಮೆ ಮಾಡುತ್ತದೆ.

ಕಿಕ್‌ಬ್ಯಾಕ್‌ನ ನೆರವುಗಳನ್ನು ಕಡಿಮೆ ಮಾಡಲು ಕೆಳಗೆ ಕಿಕ್‌ಬ್ಯಾಕ್ ಸಾ ಚೈನ್ ಅನ್ನು ಉಪಯೋಗಿಸಿ. ಕಿಕ್‌ಬ್ಯಾಕ್ ವಲಯವು ವಸ್ತುವಿಗೆ ತಗುಲಲು ಅವಕಾಶ ನೀಡಬೇಡಿ.



ಎಚ್ಚರಿಕೆ: ಯಾವುದೇ ಸಾ ಚೈನ್ ಕಿಕ್‌ಬ್ಯಾಕ್ ಅನ್ನು ಸಂಪೂರ್ಣವಾಗಿ ತಡೆಗಟ್ಟುವುದಿಲ್ಲ. ಯಾವಾಗಲೂ ಸೂಚನೆಗಳನ್ನು ಪಾಲಿಸಿ.

ಕಿಕ್‌ಬ್ಯಾಕ್ ಬಗ್ಗೆ ಸಾಮಾನ್ಯ ಪ್ರಶ್ನೆಗಳಿಗೆ

- **ಕಿಕ್‌ಬ್ಯಾಕ್ ಆಗುವಾಗ ಹ್ಯಾಂಡ್ ಯಾವಾಗಲೂ ಚೈನ್ ಬ್ರೇಕಿನಲ್ಲಿ ತೊಡಗಿರುತ್ತದೆಯೇ?**

ಇಲ್ಲ. ಮುಂದಿನ ಹ್ಯಾಂಡ್ ಗಾರ್ಡ್ ಮುಂದಕ್ಕೆ ತಳ್ಳಲು ಬೇಕಾದ ಬಲವನ್ನು ಉಪಯೋಗಿಸಿಕೊಳ್ಳುವುದು ಮುಖ್ಯವಾಗಿರುತ್ತದೆ. ನೀವು ಅಗತ್ಯಕ್ಕೆ ಬಲವನ್ನು ಉಪಯೋಗಿಸಿಕೊಳ್ಳದಿದ್ದರೆ, ಚೈನ್ ಬ್ರೇಕ್ ತೊಡಗಿಸಿಕೊಳ್ಳುವುದಿಲ್ಲ. ನೀವು ಕೆಲಸದ ಸಮಯದಲ್ಲಿ ಎರಡೂ ಕೈಗಳೊಂದಿಗೆ ಉತ್ಪನ್ನದ ಹ್ಯಾಂಡಲ್‌ಗಳನ್ನು ಹಿಡಿದುಕೊಳ್ಳಬೇಕಾಗುತ್ತದೆ. ಕಿಕ್‌ಬ್ಯಾಕ್ ಸಂಭವಿಸಿದರೆ, ಚೈನ್ ಬ್ರೇಕ್ ನಿಮ್ಮನ್ನು ಸ್ವಾರ್ಸಿಸುವ ಮೊದಲು ಸಾ ಚೈನ್ ಅನ್ನು ನಿಲ್ಲಿಸಬೇಡಿ ಇರುವ ಸಾಧ್ಯತೆ ಇರುತ್ತದೆ. ಚೈನ್ ಬ್ರೇಕ್‌ಗೆ ತೊಡಗಿಕೊಂಡಿರಲು ನಿಮ್ಮ ಕೈ ಮುಂದಿನ ಹ್ಯಾಂಡ್ ಗಾರ್ಡ್ ಅನ್ನು ಸ್ವಾರ್ಸಿಸಬೇಡಿ ಇರುವ ಕೆಲವು ಭಂಗಿಗಳೂ ಕೂಡ ಇವೆ.

- **ಜಡತ್ವದ ಬಿಡುಗಡೆಯ ನಿಯಂತ್ರಣೆಯ ಯಾವಾಗಲೂ ಕಿಕ್‌ಬ್ಯಾಕ್ ಸಂದರ್ಭದಲ್ಲಿ ಚೈನ್ ಬ್ರೇಕಿನಲ್ಲಿ ತೊಡಗಿಕೊಳ್ಳುವುದೇ?**

ಇಲ್ಲ. ಚೈನ್ ಬ್ರೇಕ್ ಅನ್ನು ಸಮರ್ಪಕವಾಗಿ ನಿರ್ವಹಿಸಬೇಕಾಗುತ್ತದೆ. ಚೈನ್ ಬ್ರೇಕ್ ಅನ್ನು ಹೇಗೆ ಪರಿಶೀಲಿಸಬೇಕು ಎಂಬುದರ ಸೂಚನೆಗಳಿಗೆ ಉತ್ಪನ್ನದಲ್ಲಿರುವ ಸಂಕ್ಷಿಪ್ತ ಸಾಧನಗಳನ್ನು ನಿರ್ವಹಿಸಿ ಮತ್ತು ಪರಿಶೀಲಿಸಬೇಕಾದಲ್ಲಿ 132 ಅನ್ನು ಅಭ್ಯಾಸ ಮಾಡಿ. ನೀವು ಉತ್ಪನ್ನವನ್ನು ಬಳಸುವ ಮುನ್ನ ಪ್ರತೀ ಬಾರಿ ನೀವು ಇದನ್ನು ಮಾಡಬೇಕೆಂದು ನಾವು ಶಿಫಾರಸು ಮಾಡುತ್ತೇವೆ. ಎರಡನೆಯದಾಗಿ, ಕಿಕ್ ಬ್ಯಾಕ್‌ನ ಬಲವು ಚೈನ್ ಬ್ರೇಕ್‌ನಲ್ಲಿ ತೊಡಗಿಕೊಳ್ಳಲು ಅತ್ಯಂತ ದೊಡ್ಡದಾಗಿರಬೇಕಾಗುತ್ತದೆ. ಚೈನ್ ಬ್ರೇಕ್ ಅತ್ಯಂತ ಸೂಕ್ಷ್ಮವಾಗಿದ್ದರೆ, ಇದು ಕಠಿಣ ಕಾರ್ಯಾಚರಣೆಯ ಸಮಯದಲ್ಲಿ ತೊಡಗಿಸಿಕೊಂಡಿರುತ್ತದೆ.

- **ಚೈನ್ ಬ್ರೇಕ್ ಯಾವಾಗಲೂ ನನ್ನನ್ನು ಕಿಕ್‌ಬ್ಯಾಕ್‌ನಿಂದಾಗುವ ಗಾಯದಿಂದ ಸಂರಕ್ಷಣೆಯನ್ನು ನೀಡುತ್ತದೆಯೇ?**

ಇಲ್ಲ. ಸಂರಕ್ಷಣೆಯನ್ನು ನೀಡಲು ಚೈನ್ ಬ್ರೇಕ್ ಅನ್ನು ಸಮರ್ಪಕವಾಗಿ ನಿರ್ವಹಣೆ ಮಾಡಬೇಕಾಗುತ್ತದೆ. ಚೈನ್ ಬ್ರೇಕ್ ಸಾ ಚೈನ್ ಅನ್ನು

ನಿಲ್ಲಿಸುವ ಕಿಕ್‌ಬ್ಯಾಕ್‌ನ ಸಂದರ್ಭದಲ್ಲಿಯೂ ಕೂಡ ತೊಡಗಿಸಿಕೊಂಡಿರುತ್ತದೆ. ನೀವು ಗ್ರೌಡ್ ಬಾರ್ ಸಮೀಪದಲ್ಲಿದ್ದರೆ, ಸಾ ಚೈನ್ ನಿಮಗೆ ಹೊಡೆಯುವ ಮೊದಲು ಅದನ್ನು ನಿಲ್ಲಿಸಲು ಚೈನ್ ಬ್ರೇಕ್ ಗೆ ಸಮಯ ಇಲ್ಲದೇ ಇರುವ ಸಾಧ್ಯತೆ ಇರುತ್ತದೆ.



ಎಚ್ಚರಿಕೆ: ಕೇವಲ ನೀವು ಮತ್ತು ಸಮರ್ಪಕ ಕಾರ್ಯ ನಿರ್ವಹಣೆಯ ತಂತ್ರಗಳು ಕಿಕ್‌ಬ್ಯಾಕ್‌ಗಳನ್ನು ನಿಯಂತ್ರಿಸಬಹುದು.

ಉತ್ಪನ್ನವನ್ನು ಪ್ರಾರಂಭಿಸಲು

ಕೋಲ್ಡ್ ಇಂಜಿನ್‌ನೊಂದಿಗೆ ಪ್ರಾರಂಭಿಸಲು ಸಿದ್ಧತೆ ಮಾಡಿಕೊಳ್ಳುವುದು



ಎಚ್ಚರಿಕೆ: ಗಾಯದ ಆಪಾಯವನ್ನು ಕಡಿಮೆ ಮಾಡಿಕೊಳ್ಳಲು ಉತ್ಪನ್ನವು ಪ್ರಾರಂಭಿಸಿದಾಗ ಚೈನ್ ಬ್ರೇಕ್ ತೊಡಗಿಸಿಕೊಂಡಿರಬೇಕಾಗುತ್ತದೆ.

1. ಚೈನ್ ಬ್ರೇಕ್ ಅನ್ನು ತೊಡಗಿಸಿಕೊಳ್ಳಲು ಮುಂದಿನ ಹ್ಯಾಂಡ್ ಗಾರ್ಡ್ ಅನ್ನು ಮುಂದಕ್ಕೆ ಚಲಿಸುವಂತೆ ಮಾಡಿ. (ಚಿತ್ರ. 42)
2. ಸ್ಕ್ಯಾಟ್/ಸ್ಟಾಪ್ ಸ್ಕ್ರೀಚ್ ಅನ್ನು 1 ನೇ ಸ್ಕ್ಯಾನಕ್ಕೆ ಚಲಿಸುವಂತೆ ಮಾಡಿ.
3. ಚೋಕ್ ಸ್ಕ್ಯಾನದಲ್ಲಿ ಸೆಟ್ ಮಾಡಲು ಚೋಕ್ ಕಂಟ್ರೋಲ್ (A) ಔಟ್ ಅನ್ನು ಎಳೆಯಿರಿ.
4. ಏರ್ ಪಚ್ಚ್ ಬಲ್ಬ್ (B) ಅನ್ನು ಸುಮಾರು 6 ಬಾರಿ ಅಥವಾ ಇಂಧನವು ಬಲ್ಬ್ ನಲ್ಲಿ ತುಂಬಲು ಪ್ರಾರಂಭಿಸುವವರೆಗೆ ಎಳೆಯಿರಿ. ಏರ್ ಪಚ್ಚ್ ಸಂಪೂರ್ಣವಾಗಿ ತುಂಬಬೇಕೆಂಬ ಅಗತ್ಯವಿರುವುದಿಲ್ಲ. (ಚಿತ್ರ. 43)
5. ಹೆಚ್ಚಿನ ಸೂಚನೆಗಳಿಗೆ ಉತ್ಪನ್ನವನ್ನು ಪ್ರಾರಂಭಿಸಲುಪುಟದಲ್ಲಿ 126 ಗೆ ಮುಂದುವರಿಯಿರಿ.

ವಾರ್ಮ್ ಇಂಜಿನ್‌ನೊಂದಿಗೆ ಪ್ರಾರಂಭಿಸಲು ಸಿದ್ಧತೆ ಮಾಡಿಕೊಳ್ಳುವುದು



ಎಚ್ಚರಿಕೆ: ಗಾಯದ ಆಪಾಯವನ್ನು ಕಡಿಮೆ ಮಾಡಿಕೊಳ್ಳಲು ಉತ್ಪನ್ನವು ಪ್ರಾರಂಭಿಸಿದಾಗ ಚೈನ್ ಬ್ರೇಕ್ ತೊಡಗಿಸಿಕೊಂಡಿರಬೇಕಾಗುತ್ತದೆ.

1. ಚೈನ್ ಬ್ರೇಕ್ ಅನ್ನು ತೊಡಗಿಸಿಕೊಳ್ಳಲು ಮುಂದಿನ ಹ್ಯಾಂಡ್ ಗಾರ್ಡ್ ಅನ್ನು ಮುಂದಕ್ಕೆ ಚಲಿಸುವಂತೆ ಮಾಡಿ. (ಚಿತ್ರ. 42)
2. ಸ್ಕ್ಯಾಟ್/ಸ್ಟಾಪ್ ಸ್ಕ್ರೀಚ್ ಅನ್ನು 1 ನೇ ಸ್ಕ್ಯಾನಕ್ಕೆ ಚಲಿಸುವಂತೆ ಮಾಡಿ.
3. ಏರ್ ಪಚ್ಚ್ ಬಲ್ಬ್ ಅನ್ನು ಸುಮಾರು 6 ಬಾರಿ ಅಥವಾ ಇಂಧನವು ಬಲ್ಬ್ ನಲ್ಲಿ ತುಂಬಲು ಪ್ರಾರಂಭಿಸುವವರೆಗೆ ಎಳೆಯಿರಿ. ಏರ್ ಪಚ್ಚ್ ಸಂಪೂರ್ಣವಾಗಿ ತುಂಬಬೇಕೆಂಬ ಅಗತ್ಯವಿರುವುದಿಲ್ಲ. (ಚಿತ್ರ. 44)
4. ಹೆಚ್ಚಿನ ಸೂಚನೆಗಳಿಗೆ ಉತ್ಪನ್ನವನ್ನು ಪ್ರಾರಂಭಿಸಲುಪುಟದಲ್ಲಿ 126 ಗೆ ಮುಂದುವರಿಯಿರಿ.

ಉತ್ಪನ್ನವನ್ನು ಪ್ರಾರಂಭಿಸಲು



ಎಚ್ಚರಿಕೆ: ನೀವು ಉತ್ಪನ್ನವನ್ನು ಪ್ರಾರಂಭಿಸುವಾಗ ನಿಮ್ಮ ಕಾಲುಗಳನ್ನು ಸ್ಕ್ರೀವಾದ ಸ್ಥಾನದಲ್ಲಿ ಇಡಬೇಕು.



ಎಚ್ಚರಿಕೆ: ಸಾ ಚೈನ್ ಜಡತ್ವದ ವೇಗದಲ್ಲಿ ತಿರುಗಿದರೆ, ನಿಮ್ಮ ಸರ್ವಿಸಿಂಗ್ ಡೀಲರ್ ಅವರ ಜೊತೆ ಮಾತನಾಡಿ ಮತ್ತು ಉತ್ಪನ್ನವನ್ನು ಉಪಯೋಗಿಸಬೇಡಿ.

1. ಉತ್ಪನ್ನವನ್ನು ನೆಲದ ಮೇಲೆ ಇಡಿ.
2. ನಿಮ್ಮ ಎಡಗೈಯನ್ನು ಮುಂದಿನ ಹ್ಯಾಂಡಲ್ ಮೇಲಿಡಿ.

3. ನಿಮ್ಮ ಬಲಗಾಲನ್ನು ಹಿಂದಿನ ಹ್ಯಾಂಡಲ್‌ನಲ್ಲಿರುವ ಘಟ್ಟಗ್ರಿಪ್‌ನಲ್ಲಿಟ್ಟಿಡಿ.

4. ನಿಮಗೆ ಸ್ಪಿಡ್ ವರಿಸುವವರೆಗೆ ನಿಮ್ಮ ಬಲಗೈನೊಂದಿಗೆ ಸ್ಟ್ಯಾಟರ್ ರೋಪ್ ಹ್ಯಾಂಡಲ್ ಅನ್ನು ನಿಧಾನವಾಗಿ ಎಳೆಯಿರಿ.



ಎಚ್ಚರಿಕೆ: ನಿಮ್ಮ ಕೈಯ ಸುತ್ತಲೂ ಸ್ಟ್ಯಾಟರ್ ರೋಪ್ ಅನ್ನು ಸುತ್ತಿಕೊಳ್ಳಬೇಡಿ.

5. ತ್ವರಿತವಾಗಿ ಮತ್ತು ಬಲವಾಗಿ ಸ್ಟ್ಯಾಟರ್ ರೋಪ್ ಹ್ಯಾಂಡಲ್ ಅನ್ನು ಎಳೆಯಿರಿ. (ಚಿತ್ರ. 45)



ಎಚ್ಚರಿಕೆ: ಸ್ಟ್ಯಾಟರ್ ರೋಪ್ ಅನ್ನು ಸಂಪೂರ್ಣವಾದ ಬಲದೊಂದಿಗೆ ಎಳೆಯಬೇಡಿ ಮತ್ತು ಅದನ್ನು ಸ್ಟ್ಯಾಟರ್ ರೋಪ್ ಹ್ಯಾಂಡಲ್‌ನಿಂದ ಹೋಗದಂತೆ ನೋಡಿಕೊಳ್ಳಿ. ಇದು ಉತ್ಪನ್ನಕ್ಕೆ ಹಾನಿಯನ್ನು ಉಂಟುಮಾಡಬಹುದು.

a) ನೀವು ನಿಮ್ಮ ಉತ್ಪನ್ನವನ್ನು ಕೋಲ್ಡ್ ಇಂಜಿನ್‌ನೊಂದಿಗೆ ಪ್ರಾರಂಭಿಸಿದರೆ, ಇಂಜಿನ್ ಹೊತ್ತಿಕೊಳ್ಳುವವರೆಗೆ ಸ್ಟ್ಯಾಟರ್ ರೋಪ್ ಹ್ಯಾಂಡಲ್ ಅನ್ನು ಎಳೆಯಿರಿ.

ಟಿಪ್ಪಣಿ: ಇಂಜಿನ್ "ಪರ್ಕ್" ಶಬ್ದದ ಮೂಲಕ ಹೊತ್ತಿಕೊಳ್ಳುವಾಗ ನೀವು ಅದನ್ನು ಗುರುತಿಸಬಹುದು.

b) ಚೋಕ್ ಅನ್ನು ತೊಡಗಿಸಿಕೊಳ್ಳಬೇಡಿ.

6. ಇಂಜಿನ್ ಪ್ರಾರಂಭವಾಗುವವರೆಗೆ ಸ್ಟ್ಯಾಟರ್ ರೋಪ್ ಹ್ಯಾಂಡಲ್ ಅನ್ನು ಎಳೆಯಿರಿ.

7. ಕೋಲ್ಡ್ ಇಂಜಿನ್‌ನೊಂದಿಗೆ ಪ್ರಾರಂಭಿಸಲು, ಉತ್ಪನ್ನವನ್ನು ಜಡತ್ವದ ವೇಗದಲ್ಲಿ ಸ್ವಲ್ಪ ಮಾದಲು ಫ್ಯೂಜಿಲ್ ಟ್ರಿಗ್ ಲಾಕ್‌ಬೈಟ್ ಅನ್ನು ತಕ್ಷಣವೇ ತೊಡಗಿಸಿಕೊಳ್ಳಬೇಡಿ. (ಚಿತ್ರ. 46)

8. ಚೈನ್ ಬ್ರೇಕ್ ಅನ್ನು ತೊಡಗಿಸಿಕೊಳ್ಳದಂತೆ ಮಾಡಲು ಮುಂಬಾಗದ ಹ್ಯಾಂಡ್ ಗಾರ್ಡ್ ಅನ್ನು ಹಿಂಭಾಗಕ್ಕೆ ಚಲಿಸುವಂತೆ ಮಾಡಿರಿ. (ಚಿತ್ರ. 24)

9. ಉತ್ಪನ್ನವನ್ನು ಉಪಯೋಗಿಸಿ.

ಉತ್ಪನ್ನವನ್ನು ನಿಲ್ಲಿಸಲು

• ಇಂಜಿನ್ ಅನ್ನು ನಿಲ್ಲಿಸಲು 0 ಸ್ಪ್ರಿಂಗ್ ತಲಪಲು ಸ್ಟ್ಯಾಟರ್/ಸ್ಟಾಪ್ ಸ್ವಿಚ್ ಅನ್ನು ತಳ್ಳಿರಿ. (ಚಿತ್ರ. 28)

ಸ್ಟ್ರೋಕ್ ಅನ್ನು ಎಳೆಯಿರಿ ಮತ್ತು ಸ್ಟ್ರೋಕ್ ಅನ್ನು ತಳ್ಳಿರಿ.

2 ವಿಭಿನ್ನ ಸ್ಥಿತಿಗಳಲ್ಲಿನ ಉತ್ಪನ್ನದೊಂದಿಗೆ ನೀವು ಮರವನ್ನು ಕತ್ತರಿಸಬಹುದು.

• ಗ್ಲೈಡ್ ಬಾರ್‌ನ ಕೆಳಭಾಗದೊಂದಿಗೆ ನೀವು ಕತ್ತರಿಸಿದಾಗ ಪುಶ್ ಸ್ಟ್ರೋಕ್ ಮೇಲೆ ಕತ್ತರಿಸಲು, ನೀವು ಕತ್ತರಿಸುವಾಗ ಸಾ ಚೈನ್ ಮರದ ಮೂಲಕ ಎಳೆಯಲ್ಪಡುತ್ತದೆ. ಈ ಸ್ಥಿತಿಯಲ್ಲಿನೀವು ಉತ್ಪನ್ನದ ಉತ್ತಮವಾದ ನಿಯಂತ್ರಣ ಮತ್ತು ಕಿಕ್‌ಬ್ಯಾಕ್ ವಲಯದ ಸ್ಥಿತಿಯನ್ನು ಹೊಂದಿರುತ್ತೀರಿ.

(ಚಿತ್ರ. 47)

• ಗ್ಲೈಡ್ ಬಾರ್‌ನ ಮೇಲ್ಭಾಗದೊಂದಿಗೆ ನೀವು ಕತ್ತರಿಸಿದಾಗ ಪುಶ್ ಸ್ಟ್ರೋಕ್ ಮೇಲೆ ಕತ್ತರಿಸಲು, ಸಾ ಚೈನ್ ಉತ್ಪನ್ನವನ್ನು ನಿರ್ವಹಕರ ದಿಕ್ಕಿನಲ್ಲಿ ತಳ್ಳುತ್ತದೆ.

(ಚಿತ್ರ. 48)



ಎಚ್ಚರಿಕೆ: ಸಾ ಚೈನ್ ಟ್ರಿಗ್‌ನಲ್ಲಿ ಸಿಕ್ಕಿಹಾಕಿಕೊಂಡರೆ, ಉತ್ಪನ್ನವು ನಿಮ್ಮತ್ತೆ ತಳ್ಳಲ್ಪಡುತ್ತದೆ. ಉತ್ಪನ್ನವನ್ನು ಬಿಗಿಯಾಗಿ ಹಿಡಿಯಿರಿ ಮತ್ತು ಗ್ಲೈಡ್ ಬಾರ್‌ನ ಕಿಕ್‌ಬ್ಯಾಕ್ ವಲಯ ಮರವನ್ನು ಸ್ಪರ್ಶಿಸದೇ ಇರುವುದು ಮತ್ತು ಕಿಕ್ ಬ್ಯಾಕ್‌ಗೆ ಕಾರಣವಾಗುವುದನ್ನು ವಿಚಿತ್ರಪಡಿಸಿಕೊಳ್ಳಿ.

(ಚಿತ್ರ. 49)

ಕಟಿಂಗ್ ತಂತ್ರವನ್ನು ಉಪಯೋಗಿಸಲು



ಎಚ್ಚರಿಕೆ: ನೀವು ಕತ್ತರಿಸುವಾಗ ಮತ್ತು ಪ್ರತಿಯೊಂದು ಕತ್ತರಿಸುವಿಕೆಯ ನಂತರ ಜಡತ್ವದ ವೇಗಕ್ಕೆ ಕಡಿತ್‌ಗೊಳಿಸಲು ಪೂರ್ಣ ಪ್ರಮಾಣದ ಫ್ಯೂಜಿಲ್ ಅನ್ನು ಉಪಯೋಗಿಸಿ.



ಎಚ್ಚರಿಕೆ: ಇಂಜಿನ್ ಲೋಡ್ ಇಲ್ಲದೆಯೇ ಸಂಪೂರ್ಣ ಫ್ಯೂಜಿಲ್‌ನಲ್ಲಿ ವೀರ್ಪು ಅವಧಿಯವರೆಗೆ ಚಾಲನೆಯಲ್ಲಿರುವುದರ ಇಂಜಿನ್‌ಗೆ ಹಾನಿಯುಂಟಾಗುತ್ತದೆ.

1. ಟ್ರಂಕ್ ಅನ್ನು ಸಾ ಹಾರ್ವ್ ಅಥವಾ ರನ್‌ಗ್‌ಗಳಲ್ಲಿ ಇಡಿ. (ಚಿತ್ರ. 50)



ಎಚ್ಚರಿಕೆ: ಟ್ರಂಕ್‌ಗಳನ್ನು ರಾಲಿಯಲ್ಲಿ ಕತ್ತರಿಸಬೇಡಿ. ಇದು ಕಿಕ್‌ಬ್ಯಾಕ್‌ನ ಅಪಾಯವನ್ನು ಹೆಚ್ಚಿಸುತ್ತದೆ ಮತ್ತು ಗಂಭೀರವಾದ ಗಾಯ ಅಥವಾ ಮರಣಕ್ಕೆ ಕಾರಣವಾಗಬಹುದು.

2. ತುಂಡುಗಳನ್ನು ತುಂಡರಿಸುವ ಪ್ರದೇಶದಿಂದ ವಿಲೇವಾರಿ ಮಾಡಿ.



ಎಚ್ಚರಿಕೆ: ಕತ್ತರಿಸುವ ಪ್ರದೇಶದಲ್ಲಿನ ಕತ್ತರಿಸಲ್ಪಟ್ಟ ಚೂರುಗಳು ಕಿಕ್‌ಬ್ಯಾಕ್‌ನ ಅಪಾಯವನ್ನು ಹೆಚ್ಚಿಸುತ್ತವೆ ಮತ್ತು ಅವು ನಿಮ್ಮನ್ನು ಸಮತೋಲನದಲ್ಲಿ ಇಡಲು ಬಿಡುವುದಿಲ್ಲ.

ನೆಲದ ಮೇಲೆ ಕಾಂಡವನ್ನು ಕತ್ತರಿಸಲು

1. ಪುಲ್ ಸ್ಟ್ರೋಕ್ ಮೇಲೆ ಕಾಂಡದ ಮೂಲಕ ಕತ್ತರಿಸಿ, ಪೂರ್ಣ ಫ್ಯೂಜಿಲ್ ಅನ್ನು ಇಡಿ ಅದರ ಅಕಸ್ಮಿಕ ಅಪಘಾತಗಳಿಗೆ ಸಿದ್ಧರಾಗಿರಬೇಕು. (ಚಿತ್ರ. 51)



ಎಚ್ಚರಿಕೆ: ನೀವು ಕಡಿಯುವುದನ್ನು ಪೂರ್ಣಗೊಳಿಸಿದಾಗ ಸಾ ಚೈನ್ ನೆಲವನ್ನು ಸ್ಪರ್ಶಿಸದೇ ಇರುವುದನ್ನು ವಿಚಿತ್ರಪಡಿಸಿಕೊಳ್ಳಿರಿ.

2. ಕಾಂಡದ ಸುಮಾರು 1/3 ಭಾಗವನ್ನು ಕತ್ತರಿಸಿ ಮತ್ತು ನಂತರ ನಿಲ್ಲಿಸಿ, ಕಾಂಡವನ್ನು ತಿರುಗಿಸಿ ಮತ್ತು ಎದುರು ಬದಿಯಿಂದ ಕತ್ತರಿಸಿ. (ಚಿತ್ರ. 52)

ಒಂದು ಬದಿಯಲ್ಲಿ ಬೆಂಬಲಿಸುವ ಕಾಂಡವನ್ನು ಕತ್ತರಿಸಲು



ಎಚ್ಚರಿಕೆ: ಕಾಂಡವು ಕತ್ತರಿಸುವ ಸಮಯದಲ್ಲಿ ಮುಂದಿಲ್ಲ ಎಂಬುದನ್ನು ವಿಚಿತ್ರಪಡಿಸಿಕೊಳ್ಳಿರಿ. ಕೆಳಕಂಡ ಸೂಚನೆಗಳನ್ನು ಪಾಲಿಸಿರಿ.

(ಚಿತ್ರ. 53)

1. ಕಾಂಡದ ಮೂಲಕ ಸುಮಾರು 1/3 ರಷ್ಟು ಪುಶ್ ಸ್ಟ್ರೋಕ್ ಮೇಲೆ ಕತ್ತರಿಸಿ.
2. ಎರಡು ತುಂಡುಗಳು ಸ್ಪರ್ಶಿಸುವವರೆಗೆ ಪುಲ್ ಸ್ಟ್ರೋಕ್ ಮೇಲಿನ ಕಾಂಡದ ಮೂಲಕ ಕತ್ತರಿಸಿ. (ಚಿತ್ರ. 54)

ಎರಡೂ ತುದಿಗಳಿಗೆ ಬೆಂಬಲಿಸುವ ಕಾಂಡವನ್ನು ಕತ್ತರಿಸಲು



ಎಚ್ಚರಿಕೆ: ಕತ್ತರಿಸುವಾಗ ಸಾ ಚೈನ್ ಕಾಂಡದಲ್ಲಿ ಸಿಕ್ಕಿಹಾಕಿಕೊಳ್ಳಬೇಡಿ ಇರುವುದನ್ನು ವಿಚಿತ್ರಪಡಿಸಿಕೊಳ್ಳಿ. ಕೆಳಕಂಡ ಸೂಚನೆಗಳನ್ನು ಪಾಲಿಸಿರಿ.

(ಚಿತ್ರ. 55)

1. ಕಾಂಡದ ಮೂಲಕ ಪುಲ್ ಸ್ಟ್ರೋಕ್ ಮೇಲೆ ಸುಮಾರು 1/3 ರಷ್ಟನ್ನು ಕತ್ತರಿಸಿ.
2. ಕತ್ತರಿಸುವುದನ್ನು ಪೂರ್ಣಗೊಳಿಸಲು ಪುಶ್ ಸ್ಟ್ರೋಕ್ ಮೇಲೆ ಕಾಂಡದ ಉಳಿದ ಭಾಗದಮೂಲಕ ಕತ್ತರಿಸಿ. (ಚಿತ್ರ. 56)



ಎಚ್ಚರಿಕೆ: ಸಾ ಜೈನ್ ಕಾಂಡದಲ್ಲಿ ಸಿಕ್ಕಿಹಾಕಿಕೊಂಡಿದ್ದರೆ ಇಂಜಿನ್ ಅನ್ನು ನಿಲ್ಲಿಸಿ, ಮರದ ತುದನ್ನು ತರೆಯಲು ಮತ್ತು ಉತ್ಪನ್ನವನ್ನು ಹೊರತೆಗೆಯಲು ಅವಕಾಶವನ್ನು ಉಪಯೋಗಿಸಿ. ಉತ್ಪನ್ನವನ್ನು ಕೈಯಿಂದ ಎಳೆಯಲು ಪ್ರಯತ್ನಿಸಬೇಡಿ. ಉತ್ಪನ್ನವು ಅಕಸ್ಮಾತ್ತಾಗಿ ಮುಂದೆ ಹೋದರೆ ಅದು ಗಾಯದ ಘಟಕವನ್ನು ಮುಟ್ಟಬಹುದು.

ಮರ ಬೀಳಿಸುವ ತಂತ್ರವನ್ನು ಉಪಯೋಗಿಸಲು



ಎಚ್ಚರಿಕೆ: ಮರವನ್ನು ಬೀಳಿಸಲು ನಿಮಗೆ ಅನುಭವ ಇರಲೇಬೇಕಾಗುತ್ತದೆ. ಸಾಧ್ಯವಿದ್ದರೆ, ಚೈನ್ ಸಾ ಕಾರ್ಯಾಚರಣೆಯ ತರಬೇತಿ ಕೋರ್ಸಿನಲ್ಲಿ ಭಾಗವಹಿಸಿ. ಹೆಚ್ಚಿನ ಜ್ಞಾನಕ್ಕಾಗಿ ಅನುಭವ ಸಿರ್ವಿಸ್‌ಪರ್ಸನಿಂಗ್ ಮಾತನಾಡಿ.

ರೆಂಬೆಗಳನ್ನು ಕತ್ತರಿಸುವ ತಂತ್ರವನ್ನು ಉಪಯೋಗಿಸುವುದು

ಟಿಪ್ಪಣಿ: ದಪ್ಪವಾದ ರೆಂಬೆಗಳಿಗೆ ಕಟಿಂಗ್ ತಂತ್ರವನ್ನು ಉಪಯೋಗಿಸಿ. ಕಟಿಂಗ್ ತಂತ್ರವನ್ನು ಉಪಯೋಗಿಸಲುಪಟ್ಟಿಲ್ಲ. 127 ಅನ್ನು ಅಭ್ಯಾಸ ಮಾಡಿ.



ಎಚ್ಚರಿಕೆ: ನೀವು ರೆಂಬೆಗಳನ್ನು ಕತ್ತರಿಸುವ ತಂತ್ರವನ್ನು ಉಪಯೋಗಿಸುವಾಗ ಹೆಚ್ಚಿನ ಅಪಘಾತದ ಅಪಾಯಗಳಿರುತ್ತವೆ. ಕಿಕ್ ಬ್ಯಾಕ್ ಅನ್ನು ತಡೆಗಟ್ಟುವುದು ಹೇಗೆ ಎಂಬ ಸೂಚನೆಗಳಿಗಾಗಿ ಕಿಕ್ ಬ್ಯಾಕ್ ಮಾಹಿತಿಪಟ್ಟಿಲ್ಲ. 126 ಅನ್ನು ಅಭ್ಯಾಸ ಮಾಡಿ.

ಸುರಕ್ಷಿತ ಅಂತರವನ್ನು ಕಾಯ್ದುಕೊಳ್ಳಲು

1. ನಿಮ್ಮ ಸುತ್ತಲೂ ಇರುವ ವ್ಯಕ್ತಿಗಳು ನಿಮ್ಮಿಂದ ಕನಿಷ್ಠ ಮರದ 2 1/2 ಪಟ್ಟು ಉದ್ದದಷ್ಟು ಸುರಕ್ಷಿತ ಅಂತರ ಇರುವುದನ್ನು ಖಚಿತಪಡಿಸಿಕೊಳ್ಳಿ. (ಚಿತ್ರ. 61)
2. ಬೀಳಿಸುವ ಮುನ್ನ ಅಥವಾ ಬೀಳಿಸುವಾಗ ಅಪಾಯದ ವಲಯದಲ್ಲಿ ಯಾವುದೇ ವ್ಯಕ್ತಿ ಇಲ್ಲದೇ ಇರುವುದನ್ನು ಖಚಿತಪಡಿಸಿಕೊಳ್ಳಿ. (ಚಿತ್ರ. 62)

ಬೀಳುವ ದಿಕ್ಕನ್ನು ಅಂದಾಜು ಮಾಡುವುದು

1. ಮರ ಯಾವ ದಿಕ್ಕಿನಲ್ಲಿ ಬೀಳಬೇಕು ಎಂಬುದನ್ನು ಪರಿಶೀಲಿಸಿಕೊಳ್ಳಿ. ನೀವು ರೆಂಬೆಗಳನ್ನು ಮತ್ತು ಕಾಂಡವನ್ನು ಸುಲಭವಾಗಿ ಕತ್ತರಿಸಲು ಸೂಕ್ತವಾದ ಸ್ಥಾನದಲ್ಲಿ ಬೀಳಿಸುವುದು ಗುರಿಯಾಗಿರುತ್ತದೆ. ನೀವು ಸ್ಥಿರವಾಗಿ ನಿಂತುಕೊಳ್ಳುವುದು ಮತ್ತು ಸುರಕ್ಷಿತವಾಗಿ ಚಲಿಸುವುದು ಕೂಡ ಮುಖ್ಯವಾಗಿರುತ್ತದೆ.



ಎಚ್ಚರಿಕೆ: ರೆಂಬೆಗಳನ್ನು ಒಂದಾದ ಮೇಲೆ ಒಂದರಂತೆ ಕತ್ತರಿಸಿ. ಸಣ್ಣ ರೆಂಬೆಗಳನ್ನು ತೆಗೆಯುವಾಗ ಎಚ್ಚರಿಕೆ ವಹಿಸಿ ಮತ್ತು ಮೊದಲಿನಿಂದಲೂ ಕಡಿಯಬೇಡಿ ಅಥವಾ ಹಲವು ಚಿಕ್ಕ ರೆಂಬೆಗಳನ್ನು ಒಂದೇ ಸಮಯದಲ್ಲಿ ಕತ್ತರಿಸಬೇಡಿ. ಚಿಕ್ಕ ರೆಂಬೆಗಳು ಸಾ ಜೈನ್ ನಲ್ಲಿ ಸಿಕ್ಕಿಹಾಕಿಕೊಳ್ಳಬಹುದು ಮತ್ತು ಉತ್ಪನ್ನದ ಸುರಕ್ಷಿತ ಕಾರ್ಯಾಚರಣೆಯನ್ನು ತಪ್ಪಿಸಿ.



ಎಚ್ಚರಿಕೆ: ಮರವನ್ನು ಅದರ ಸ್ವಾಭಾವಿಕ ದಿಕ್ಕಿನಲ್ಲಿ ಬೀಳಿಸುವುದು ಅಪಾಯಕಾರಿ ಮತ್ತು ಅಸಾಧ್ಯವಾಗಿರುತ್ತದೆ, ಮರವನ್ನು ಬೇರೆ ದಿಕ್ಕಿನಲ್ಲಿ ಬೀಳಿಸಿ.

ಟಿಪ್ಪಣಿ: ಅಗತ್ಯವಿದ್ದರೆ ರೆಂಬೆಗಳನ್ನು ತುಂಡು ತುಂಡಾಗಿ ಕತ್ತರಿಸಿ. (ಚಿತ್ರ. 57)

1. ಕಾಂಡದ ಬಲಭಾಗದಲ್ಲಿರುವ ರೆಂಬೆಗಳನ್ನು ತೆಗೆದಾಕಿ.
 - a) ಗ್ರೌಪ್ ಬಾರ್ ಅನ್ನು ಕಾಂಡದ ಬಲಭಾಗದಲ್ಲಿ ಇಡಿ ಮತ್ತು ಉತ್ಪನ್ನದ ಭಾಗ ಕಾಂಡದ ವಿರುದ್ಧ ಇರುತ್ತದೆ.
 - b) ಕೊಂಬೆಯಲ್ಲಿನ ಟೆನ್ಷನ್‌ಗಳಿಗೆ ಅನ್ವಯವಾಗುವ ಕತ್ತರಿಸುವ ತಂತ್ರವನ್ನು ಆಯ್ಕೆಮಾಡಿ. (ಚಿತ್ರ. 58)

2. ಮರದ ಸ್ವಾಭಾವಿಕ ಬೀಳುವಿಕೆಯನ್ನು ಪರಿಶೀಲಿಸಿ. ಉದಾಹರಣೆಗೆ ಮರವನ್ನು ತಿರುಗಿಸುವುದು ಮತ್ತು ಬಾಗಿಸುವುದು, ಗಾಳಿಯ ದಿಕ್ಕು, ಕೊಂಬೆಗಳ ಸ್ಥಳ ಮತ್ತು ಸ್ಥೋದನ ತೂಕ.
3. ಏನಾದರೂ ತೊಂದರೆಗಳಿವೆಯೇ ಎಂಬುದನ್ನು ಪರಿಶೀಲಿಸಿ, ಉದಾಹರಣೆಗೆ ಇತರ ಮರಗಳು, ವಿದ್ಯುತ್ ತಂತಿಗಳು, ಸುತ್ತಲೂ ಇರುವ ರಸ್ತೆಗಳು ಮತ್ತು/ಅಥವಾ ಕಟ್ಟಡಗಳು.
4. ಹಾನಿಯ ಸಂಕೇತಗಳನ್ನು ಮತ್ತು ಕಾಂಡದಲ್ಲಿನ ಟೊಳ್ಳುಗಳನ್ನು ಗಮನಿಸಿ.



ಎಚ್ಚರಿಕೆ: ಕೊಂಬೆಯನ್ನು ಹೇಗೆ ಕಡಿಯುವುದು ಎಂದು ನಿಮಗೆ ಖಚಿತವಾಗಿ ಗೊತ್ತಿಲ್ಲದೇ ಇದ್ದರೆ, ಮುಂದುವರಿಸುವ ಮುನ್ನ ವ್ಯಕ್ತಿಪರ ಚೈನ್ ಸಾ ನಿರ್ವಾಹಕರೊಂದಿಗೆ ಮಾತನಾಡಿ.



ಎಚ್ಚರಿಕೆ: ಕಾಂಡದಲ್ಲಿನ ಟೊಳ್ಳುಗಳು ಎಂದರೆ ನೀವು ಮರವನ್ನು ಕತ್ತರಿಸುವ ಮುನ್ನ ಬೀಳುವ ಅಪಾಯ ಎಂಬುದರ್ಥ.

2. ಕಂಡ ಮೇಲಿರುವ ರೆಂಬೆಗಳನ್ನು ಹೊರಕ್ಕೆ ತೆಗೆಯಿ.
 - a) ಉತ್ಪನ್ನವನ್ನು ಕಾಂಡದ ಮೇಲೆ ಇಡಿ ಮತ್ತು ಗ್ರೌಪ್ ಬಾರ್ ಗಳ ಕಾಂಡದ ಜೊತೆಗೆ ಚಲಿಸಲು ಅವಕಾಶ ಕಡಿ.
 - b) ಪುಶ್ ಸ್ಕ್ಯೂಪ್ ಮೇಲೆ ಕತ್ತರಿಸಿ. (ಚಿತ್ರ. 59)
3. ಕಾಂಡದ ಎಡಭಾಗದಲ್ಲಿರುವ ರೆಂಬೆಗಳನ್ನು ಹೊರ ತೆಗೆಯಿ.
 - a) ಕೊಂಬೆಯಲ್ಲಿನ ಟೆನ್ಷನ್‌ಗಳಿಗೆ ಅನ್ವಯವಾಗುವ ಕತ್ತರಿಸುವ ತಂತ್ರವನ್ನು ಆಯ್ಕೆಮಾಡಿ. (ಚಿತ್ರ. 60)

5. ಮರವು ಹಾನಿಗೊಂಡಿಲ್ಲ ಅಥವಾ ಬೀಳುವಾಗ ತುಂಡಾಗಬಹುದಾದ ಮತ್ತು ನಿಮಗೆ ಹೊಡೆಯಬಹುದಾದ ಸತ್ತ ರೆಂಬೆಗಳನ್ನು ಎಂಬುದನ್ನು ಖಚಿತಪಡಿಸಿಕೊಳ್ಳಿ.
6. ಮರವು ಬೇರೆ ನಿಂತಿರುವ ಮರಗಳ ಮೇಲೆ ಬೀಳದಂತೆ ನೋಡಿಕೊಳ್ಳಿ. ಸಿಕ್ಕಿಹಾಕಿಕೊಂಡಿರುವ ಮರವನ್ನು ಹೊರತೆಗೆಯುವುದು ಅಪಾಯಕಾರಿ ಮತ್ತು ಹೆಚ್ಚು ಅಪಘಾತದ ಅಪಾಯವನ್ನು ಹೊಂದಿರುತ್ತದೆ. ಸಿಕ್ಕಿಹಾಕಿಕೊಂಡ ಮರವನ್ನು ಮುಕ್ತಗೊಳಿಸಲುಪಟ್ಟಿಲ್ಲ. 129 ಅನ್ನು ಉಲ್ಲೇಖ ಮಾಡಿ. (ಚಿತ್ರ. 63)



ಎಚ್ಚರಿಕೆ: ಕೊಂಬೆಯನ್ನು ಹೇಗೆ ಕಡಿಯುವುದು ಎಂದು ನಿಮಗೆ ಖಚಿತವಾಗಿ ಗೊತ್ತಿಲ್ಲದೇ ಇದ್ದರೆ, ಮುಂದುವರಿಸುವ ಮುನ್ನ ವ್ಯಕ್ತಿಪರ ಚೈನ್ ಸಾ ನಿರ್ವಾಹಕರೊಂದಿಗೆ ಮಾತನಾಡಿ.



ಎಚ್ಚರಿಕೆ: ಕಿಷ್ಕೇತವಾದ ಬೀಳುವ ಕಾರ್ಯಾಚರಣೆಗಳಲ್ಲಿ, ಕೊಂಬೆಯು ಮರದ ಪೂರ್ಣಗೊಂಡಾಗ ನಿಮ್ಮ ಶ್ರವಣ ಸಾಧನವನ್ನು ತಕ್ಷಣವೇ ತೆಗೆಯಿ. ನೀವು ಶಬ್ದಗಳನ್ನು ಮತ್ತು ಎಚ್ಚರಿಕೆಯ ಸಂಕೇತಗಳನ್ನು ಕೇಳಿಸಿಕೊಳ್ಳುವುದು ಮುಖ್ಯವಾಗಿದೆ.

ಟೆನ್ಷನ್‌ನಲ್ಲಿರುವ ಕೊಂಬೆಗಳನ್ನು ಕತ್ತರಿಸುವುದು ಹೇಗೆ ಎಂಬ ಸೂಚನೆಗಳಿಗಾಗಿ ಒತ್ತಡದಲ್ಲಿರುವ ಮರಗಳನ್ನು ಮತ್ತು ಕೊಂಬೆಗಳನ್ನು ಕತ್ತರಿಸಲುಪಟ್ಟಿಲ್ಲ. 130 ಅಭ್ಯಾಸ ಮಾಡಿ.

ಕಾಂಡವನ್ನು ಸ್ಕ್ರಿಯರ್ ಮಾಡಲು ನಿಮ್ಮ ರೀಟ್ರೀಟ್ ಪಥವನ್ನು ಸಿದ್ಧಪಡಿಸಿಕೊಳ್ಳಿ.

ನಿಮ್ಮ ಭದ್ರದ ಎತ್ತರ ಇರುವ ಎಲ್ಲಾ ಕೊಂಬೆಗಳನ್ನು ಕಡಿಯಿರಿ ಮತ್ತು ಕೆಳಕ್ಕೆ ಹಾಕಿರಿ.

1. ಮೇಲ್ಬದಿಯ ಕೆಳಭಾಗದಿಂದ ಪುಲ್ ಸ್ಕ್ಯೂಕ್ ಆನ್ನು ಕತ್ತರಿಸಿ. ಮರವು ನಿಮ್ಮ ಮತ್ತು ಉತ್ಪನ್ನದ ನಡುವೆ ಇರುವುದನ್ನು ಖಚಿತಪಡಿಸಿಕೊಳ್ಳಿ. (ಚಿತ್ರ. 64)
2. ಮರದ ಸುತ್ತಲೂ ಇರುವ ಕಾರ್ಯಕ್ಷೇತ್ರದಿಂದ ಕುರುಚಲು ಗಿಡಗಳನ್ನು ತೆಗೆದುಹಾಕಿ. ಕಾರ್ಯಕ್ಷೇತ್ರದಿಂದ ಕತ್ತರಿಸಲಾದ ವಸ್ತುಗಳನ್ನು ತೆಗೆದುಹಾಕಿರಿ.
3. ಕಲ್ಲುಗಳು, ಕೊಂಬೆಗಳು ಮತ್ತು ರಂಧ್ರಗಳಂತಹ ಅಡಚಣೆಗಳ ಬಗ್ಗೆ ಪ್ರದೇಶವನ್ನು ಪರಿಶೀಲಿಸಿ. ನೀವು ಮರವು ಬೀಳಲು ಪ್ರಾರಂಭಿಸಿದಾಗ ರೀಟ್ರೀಟ್‌ನ ಸ್ಪಷ್ಟ ಪಥವನ್ನು ಹೊಂದಿರಬೇಕು. ನಿಮ್ಮ ರೀಟ್ರೀಟ್‌ನ ಪಥವನ್ನು ಮರ ಬೀಳುವ ದಿಕ್ಕಿನಿಂದ 135 ಡಿಗ್ರಿಗಳಷ್ಟು ದೂರ ಇರಬೇಕು.

1. ಅಪಾಯದ ವಲಯ
2. ರೀಟ್ರೀಟ್‌ನ ಪಥ
3. ಬೀಳುವ ದಿಕ್ಕು

(ಚಿತ್ರ. 65)

ಮರ ಬೀಳುವುದು

Husqvarna ನೀವು ದಿಕ್ಕಿನಲ್ಲಿ ಕಡಿಯುವುದನ್ನು ಶಿಫಾರಸು ಮಾಡಲಾಗಿದೆ ಮತ್ತು ಆ ನಂತರದಲ್ಲಿ ನೀವು ಮರವನ್ನು ಬೀಳಿಸುವಾಗ ಸುರಕ್ಷಿತ ಮೂಲೆಯ ವಿಧಾನವನ್ನು ಉಪಯೋಗಿಸಿರಿ. ಸುರಕ್ಷಿತ ಮೂಲೆಯ ವಿಧಾನವನ್ನು ಸಮರ್ಪಕವಾಗಿ ಬೀಳುವ ಕೆಲವನ್ನು ಮತ್ತು ಬೀಳುವ ದಿಕ್ಕನ್ನು ನಿಯಂತ್ರಿಸಲು ನಿಮಗೆ ಸಹಾಯ ಮಾಡುತ್ತದೆ.



ಎಚ್ಚರಿಕೆ: ಗ್ಯಾಡ್ ಬಾರ್ ಉದ್ದಕ್ಕೂ ಎರಡರಷ್ಟು ದೊಡ್ಡದಾಗಿರುವ ವ್ಯಾಸವನ್ನು ಹೊಂದಿರುವ ಮರಗಳನ್ನು ಬೀಳಿಸಬೇಡಿ. ಇದಕ್ಕಾಗಿ, ನೀವು ವಿಶೇಷ ತರಬೇತಿಯನ್ನು ಪಡೆಯಬೇಕಾಗುತ್ತದೆ.

ಕೆಲವು ಹಾಕುವುದು

ಸಮರ್ಪಕವಾಗಿ ಕೆಲವನ್ನು ಹಾಕುವಂತೆ ಮಾಡಲು ಮರ ಬೀಳುವಾಗ ಅನುಸರಿಸುವ ಅತ್ಯಂತ ಪ್ರಮುಖವಾದ ವಿಧಾನವಾಗಿದೆ. ಸಮರ್ಪಕವಾಗಿ ಕೆಲವು ಹಾಕುವುದರಿಂದ ನೀವು ಬೀಳುವ ದಿಕ್ಕನ್ನು ನಿಯಂತ್ರಣ ಮಾಡಬಹುದು ಮತ್ತು ಬೀಳುವ ವಿಧಾನ ಸುರಕ್ಷಿತವಾಗಿದೆ ಎಂಬುದನ್ನು ಖಚಿತಪಡಿಸಿಕೊಳ್ಳಬಹುದು.

ಕೆಲವು ಹಾಕುವುದರ ದಪ್ಪವು ಸಮಾನವಾಗಿರಬೇಕು ಮತ್ತು ಮರದ ವ್ಯಾಸದ ಕನಿಷ್ಠ 10% ಇರಬೇಕು.



ಎಚ್ಚರಿಕೆ: ಕೆಲವು ಹಾಕುವುದು ಅಸಮರ್ಪಕವಾಗಿದ್ದರೆ ಅಥವಾ ಅತ್ಯಂತ ತೆಳುವಾಗಿದ್ದರೆ, ನೀವು ಬೀಳುವ ದಿಕ್ಕಿನ ಮೇಲೆ ಯಾವುದೇ ನಿಯಂತ್ರಣವನ್ನು ಹೊಂದಿರುವುದಿಲ್ಲ.

(ಚಿತ್ರ. 66)

ಸರಿಯಾದ ದಿಕ್ಕಿನಲ್ಲಿ ಕಡಿಯಲು

1. ದಿಕ್ಕಿನ ಕಡಿತವನ್ನು ಮರದ ವ್ಯಾಸದ 1/4 ರಷ್ಟನ್ನು ಮಾಡಬೇಕು. ಮೇಲಿನ ದಿಕ್ಕಿನ ಕಡಿತ ಮತ್ತು ಕೆಳ ದಿಕ್ಕಿನ ಕಡಿತಗಳ ನಡುವೆ 45°-70° ಕೋನವನ್ನು ಇಡಿ. (ಚಿತ್ರ. 67)

- a) ಮೇಲಿನ ದಿಕ್ಕಿನ ಕಡಿತವನ್ನು ಮಾಡಿರಿ. ಮರದ ಬೀಳುವ ದಿಕ್ಕಿನಲ್ಲಿ, (2) ಉತ್ಪನ್ನ ಬೀಳುವ ದಿಕ್ಕಿನ ಗುರುತನ್ನು (1) ಹೊಂದಿರಿ. ಉತ್ಪನ್ನದ ಹಿಂದೆಯೇ ಇರಿ ಮತ್ತು ಮರವನ್ನು ನಿಮ್ಮ

ಎಡಭಾಗದಲ್ಲೇ ಇರುವಂತೆ ಮಾಡಿ. ಪುಲ್ ಸ್ಕ್ಯೂಕ್‌ನೊಂದಿಗೆ ಕತ್ತರಿಸಿ.

- b) ಕೆಳ ದಿಕ್ಕಿನ ಕಡಿತವನ್ನು ಮಾಡಿ. ಮೇಲಿನ ದಿಕ್ಕಿನ ಕಡಿತದ ತುದಿಯು ಒಂದೇ ಬಿಂದುವಿನಲ್ಲಿ ಕೆಳ ದಿಕ್ಕಿನ ಕಡಿತದ ತುದಿಯಂತೆ ಒಂದೇ ಅಗಿರುವುದನ್ನು ಖಚಿತಪಡಿಸಿಕೊಳ್ಳಿ. (ಚಿತ್ರ. 68)
2. ಕೆಳ ದಿಕ್ಕಿನ ಕಡಿತವು ಸಮತಲವಾಗಿಯೂ ಮತ್ತು ಬೀಳುವ ದಿಕ್ಕಿಗೆ 90° ಕೋನದಲ್ಲಿರುವುದನ್ನು ಖಚಿತಪಡಿಸಿಕೊಳ್ಳಿರಿ.

ಸುರಕ್ಷಿತ ಮೂಲೆಯ ವಿಧಾನವನ್ನು ಉಪಯೋಗಿಸುವುದು

ಬೀಳುವ ಕಡಿತವು ದಿಕ್ಕಿನ ಕಡಿತಕ್ಕಿಂತ ಸ್ವಲ್ಪಮಟ್ಟಿಗೆ ಮೇಲ್ಭಾಗದಲ್ಲಿರಬೇಕು.

(ಚಿತ್ರ. 69)



ಎಚ್ಚರಿಕೆ: ನೀವು ಗ್ಯಾಡ್ ಬಾರ್‌ನ ತುದಿಯೊಂದಿಗೆ ಕತ್ತರಿಸುವಾಗ ಎಚ್ಚರಿಕೆಯಿಂದಿರಿ. ಕಾಂಡ ಒಳಗೆ ನೀವು ಬೋರ್ ಕಟ್ ಮಾಡುವಾಗ ಗ್ಯಾಡ್ ಬಾರ್ ತುದಿಯ ಕೆಳ ವಿಭಾಗದೊಂದಿಗೆ ಕಡಿತವನ್ನು ಪ್ರಾರಂಭಿಸಿ.

(ಚಿತ್ರ. 70)

1. ಬಳಸಬಹುದಾದ ಕತ್ತರಿಸುವ ಉದ್ದವು ಮರದ ವ್ಯಾಸಕ್ಕಿಂತ ಉದ್ದವಾಗಿದ್ದರೆ ಈ ವಿಧಾನಗಳನ್ನು ಮಾಡಿರಿ (a-d).
 - a) ಅಗಲವಾದ ಕೆಲವು ಹಾಕುವುದನ್ನು ಪೂರ್ಣಗೊಳಿಸಲು ಕಾಂಡದ ಒಳಗೆ ನೇರವಾಗಿ ಬೋರ್ ಕಟ್ ಮಾಡಿರಿ. (ಚಿತ್ರ. 71)
 - b) ಕಾಂಡದ 1/4 ಭಾಗದಷ್ಟು ಉಳಿಯುವವರೆಗೆ ಪುಲ್ ಸ್ಕ್ಯೂಕ್ ಮೇಲೆ ಕತ್ತರಿಸಿ.
 - c) ಗ್ಯಾಡ್ ಬಾರ್ ಅನ್ನು 5-10 ಸೆ.ಮೀ./2-4 ಇಂಚಿನಷ್ಟು ಹಿಂಭಾಗಕ್ಕೆ ಎಳೆಯಿರಿ.
 - d) 5-10 ಸೆ.ಮೀ./2-4 ಇಂಚು ಅಗಲವಿರುವ ಸುರಕ್ಷಿತ ಮೂಲೆಯನ್ನು ಪೂರ್ಣಗೊಳಿಸಲು ಕಾಂಡದ ಉಳಿದ ಭಾಗದಲ್ಲಿ ಕತ್ತರಿಸಿ. (ಚಿತ್ರ. 72)
2. ಬಳಸಬಹುದಾದ ಕತ್ತರಿಸುವ ಉದ್ದವು ಮರದ ವ್ಯಾಸಕ್ಕಿಂತ ಕಡಿಮೆ ಇದ್ದರೆ, ಈ ಹಂತಗಳನ್ನು ಮಾಡಿರಿ (a-d).
 - a) ಕಾಂಡದ ಒಳಭಾಗದಲ್ಲಿ ನೇರವಾಗಿ ಬೋರ್ ಕಟ್ ಮಾಡಿರಿ. ಈ ಬೋರ್ ಕಟ್ ಮರದ ವ್ಯಾಸದ 3/5 ದಷ್ಟು ವಿಸ್ತರಿಸಬೇಕು.
 - b) ಉಳಿದಿರುವ ಕಾಂಡದ ಮೂಲಕ ಪುಲ್ ಸ್ಕ್ಯೂಕ್ ಮೇಲೆ ಕತ್ತರಿಸಿ. (ಚಿತ್ರ. 73)
 - c) ಕೆಲವು ಇಡುವುದನ್ನು ಪೂರ್ಣಗೊಳಿಸಲು ಮರದ ಇನ್ನೊಂದು ಭಾಗದಿಂದ ಕಾಂಡದ ಒಳಗೆ ನೇರವಾಗಿ ಕತ್ತರಿಸಿ.
 - d) ಸುರಕ್ಷಿತ ಮೂಲೆಯನ್ನು ಪೂರ್ಣಗೊಳಿಸಲು ಕಾಂಡದ 1/4 ಉಳಿಯುವವರೆಗೂ ಪುಲ್ ಸ್ಕ್ಯೂಕ್ ಮೇಲೆ ಕತ್ತರಿಸಿ. (ಚಿತ್ರ. 74)
3. ಹಿಂದಿನಿಂದ ನೇರವಾಗಿ ಕಡಿದ ತುದಿಯಲ್ಲಿ ಬೆಕ್ಕೆಯನ್ನು ಇಡಿ. (ಚಿತ್ರ. 75)
4. ಮರ ಬೀಳುವಂತೆ ಮಾಡಲು ತುದಿಯನ್ನು ಕತ್ತರಿಸಿರಿ.

ಟಿಪ್ಪಣಿ: ಮರವು ಬೀಳದೇ ಇದ್ದರೆ, ಬೆಕ್ಕೆಯನ್ನು ಅದು ಒಳಹೋಗುವಷ್ಟು ಹೊಡೆಯಿರಿ.

5. ಮರ ಬೀಳಲು ಪ್ರಾರಂಭಿಸಿದಾಗ, ಮರದಿಂದ ದೂರಕ್ಕೆ ಚೆಲಿಸಲು ರೀಟ್ರೀಟ್ ಪಥವನ್ನು ಉಪಯೋಗಿಸಿರಿ. ಮರದಿಂದ ಕನಿಷ್ಠ 5 ಮೀ/15 ಅಡಿ ದೂರಕ್ಕೆ ಚೆಲಿಸಿರಿ.

ಸಿಕ್ಕಿಹಾಕಿಕೊಂಡ ಮರವನ್ನು ಮುಕ್ತಗೊಳಿಸಲು



ಎಚ್ಚರಿಕೆ: ಸಿಕ್ಕಿಹಾಕಿಕೊಂಡ ಮರವನ್ನು ತೆಗೆಯುವುದು ಅತ್ಯಂತ ಅಪಾಯಕಾರಿ ಮತ್ತು ಅಪಾಯದ ಅತ್ಯಂತ ಹೆಚ್ಚು ಅಪಾಯವಿರುತ್ತದೆ. ಅಪಾಯ ವಲಯದಿಂದ ಹೊರಗೆ ಇರಿ ಮತ್ತು ಸಿಕ್ಕಿಹಾಕಿಕೊಂಡ ಮರವನ್ನು ಬೀಳಿಸಲು ಪ್ರಯತ್ನಿಸಬೇಡಿ.

(ಚಿತ್ರ. 76)

ಈ ಕೆಳಕಂಡ ಭಾರವಾದ ವಸ್ತುಗಳನ್ನು ಮತ್ತು ಉಪಕರಣಗಳನ್ನು ಉಪಯೋಗಿಸಲು ಅತ್ಯಂತ ಸುರಕ್ಷಿತವಾದ ವಿಧಾನ ಎಂದರೆ:

- ಟ್ರ್ಯಾಕ್ಟರ್-ಆಳವಡಿಕೆ

(ಚಿತ್ರ. 77)

- ಪೋರ್ಟಲ್

(ಚಿತ್ರ. 78)

ಒತ್ತಡದಲ್ಲಿರುವ ಮರಗಳನ್ನು ಮತ್ತು ಕೊಂಬೆಗಳನ್ನು ಕತ್ತರಿಸಲು

1. ಮರದ ಅಥವಾ ಕೊಂಬೆಯ ಯಾವ ಭಾಗವೂ ಒತ್ತಡದಲ್ಲಿರುವ ಎಂದೂ ಕಂಡುಹಿಡಿಯಿರಿ.
2. ಹೆಚ್ಚಿನ ಒತ್ತಡ ಇರುವ ಬಿಂದುವನ್ನು ಕಂಡು ಹಿಡಿಯಿರಿ. (ಚಿತ್ರ. 79)
3. ಒತ್ತಡವನ್ನು ಬಿಡುಗಡೆಗೊಳಿಸಲು ಇರುವ ಅತ್ಯಂತ ಸುರಕ್ಷಿತ ವಿಧಾನವನ್ನು ಪರಿಶೀಲಿಸಿ.

ಟಿಪ್ಪಣಿ: ಕೆಲವೊಂದು ಸನ್ನಿವೇಶಗಳಲ್ಲಿ, ಒಂದೇ ಸುರಕ್ಷಿತವಾದ ವಿಧಾನ ಎಂದರೆ ಭಾರವನ್ನು ಎತ್ತಿ ಉಪಕರಣವನ್ನು ಉಪಯೋಗಿಸುವುದು.

4. ಒತ್ತಡವು ಬಿಡುಗಡೆಯಾಗುವಾಗ ಮರ ಅಥವಾ ಕೊಂಬೆಯು ನಿಮಗೆ ಹೊಡೆಯದೇ ಇರುವ ಸ್ಥಿತಿಯಲ್ಲಿ ಇರಿ. (ಚಿತ್ರ. 80)
5. ಒತ್ತಡವನ್ನು ಕಡಿಮೆ ಮಾಡಲು ಆಗತ್ಯವಿರುವ ಸಾಕಷ್ಟು ಪ್ರಮಾಣದಲ್ಲಿ, ಒಂದು ಅಥವಾ ಹೆಚ್ಚು ಕಡಿತಗಳನ್ನು ಮಾಡಿ, ಗರಿಷ್ಠ ಒತ್ತಡದ

ಬಿಂದುವಿನ ಹತ್ತಿರದಲ್ಲಿ ಕತ್ತರಿಸಿ, ಗರಿಷ್ಠ ಒತ್ತಡವಿರುವ ಬಿಂದುವಿನಲ್ಲಿ ಮರವನ್ನು ಅಥವಾ ಕೊಂಬೆಯನ್ನು ಮುರಿಯಿರಿ. (ಚಿತ್ರ. 81)



ಎಚ್ಚರಿಕೆ: ಒತ್ತಡದಲ್ಲಿರುವ ಮರ ಅಥವಾ ಕೊಂಬೆಯ ಮೂಲಕ ನೇರವಾಗಿ ಕತ್ತರಿಸಬೇಡಿ.



ಎಚ್ಚರಿಕೆ: ಒತ್ತಡದಲ್ಲಿರುವ ಮರವನ್ನು ನೀವು ಕತ್ತರಿಸುವಾಗ ಬಹಳ ಜಾಗರೂಕರಾಗಿರಿ. ನೀವು ಮರವನ್ನು ಕಡಿಯುವ ಮೊದಲು ಅಥವಾ ಕಡಿದ ನಂತರ ಮರವು ತ್ವರಿತವಾಗಿ ಚಲಿಸುವ ಅಪಾಯ ಇರುತ್ತದೆ. ನೀವು ಅಸಮರ್ಪಕ ಸ್ಥಿತಿಯಲ್ಲಿ ಇದ್ದರೆ ಅಥವಾ ನೀವು ಅಸಮರ್ಪಕವಾಗಿ ಕತ್ತರಿಸಿದರೆ ಗಂಭೀರವಾದ ಗಾಯ ಉಂಟಾಗಬಹುದು.

6. ನೀವು ಮರ/ಕೊಂಬೆಯ ಉದ್ದಕ್ಕೂ ಕತ್ತರಿಸಬೇಕಾದರೆ, 2 ರಿಂದ 3 ಬಾರಿ ಕತ್ತರಿಸಿ, 1 ಇಂಚು ಅಂತರದಲ್ಲಿ ಮತ್ತು 2 ಇಂಚು ಅಳಿದೊಂದಿಗೆ ಮಾಡಿರಿ. (ಚಿತ್ರ. 82)
7. ಮರ/ಕೊಂಬೆ ಬಾಗುವ ಮತ್ತು ಒತ್ತಡ ಬಿಡುಗಡೆಯಾಗುವವರೆಗೆ ಮರದಲ್ಲಿ ಕತ್ತರಿಸುವುದನ್ನು ಮುಂದುವರೆಸಿ. (ಚಿತ್ರ. 83)
8. ಒತ್ತಡ ಬಿಡುಗಡೆಯಾದ ನಂತರ ಬಾಗಿರುವ ಮರ ಎದುರು ಎದುರು ಬದಿಯಿಂದ ಮರ/ಕೊಂಬೆಯನ್ನು ಕತ್ತರಿಸಿ.

ನಿರ್ವಹಣೆ

ಪ್ರಸ್ತಾವನೆ



ಎಚ್ಚರಿಕೆ: ನೀವು ಉತ್ಪನ್ನದ ನಿರ್ವಹಣೆಯನ್ನು ಮಾಡುವ ಮೊದಲು ಸುರಕ್ಷಿತವು ಅಧ್ಯಾಯವನ್ನು ಓದಿ ಮತ್ತು ಅರ್ಥಮಾಡಿಕೊಳ್ಳಿ.

ನಿರ್ವಹಣೆ ವೇಳಾಪಟ್ಟಿ

ದೈನಂದಿನ ನಿರ್ವಹಣೆ	ವಾರಕ್ಕೊಮ್ಮೆ ನಿರ್ವಹಣೆ	ಮಾಸಿಕ ನಿರ್ವಹಣೆ
ಉತ್ಪನ್ನದ ಬಾಹ್ಯ ಭಾಗಗಳನ್ನು ಸ್ವಚ್ಛಗೊಳಿಸಿ ಮತ್ತು ಹ್ಯಾಂಡಲ್‌ಗಳ ಮೇಲೆ ಆಯಿಲ್ ಇಲ್ಲವೆಂದು ಇರುವುದನ್ನು ಖಚಿತಪಡಿಸಿಕೊಳ್ಳಿ.	ಕೊಲಿಂಗ್ ಸಿಸ್ಟಮ್ ಅನ್ನು ಸ್ವಚ್ಛಗೊಳಿಸಿ. ಕೊಲಿಂಗ್ ಸಿಸ್ಟಮ್ ಅನ್ನು ಸ್ವಚ್ಛಗೊಳಿಸಲುಪುಟದಲ್ಲಿ 136 ಅನ್ನು ಉಲ್ಲೇಖ ಮಾಡಿ.	ಬ್ರೇಕ್ ಬ್ಯಾಂಡ್ ಅನ್ನು ಪರಿಶೀಲನೆ ಮಾಡಿರಿ. ಬ್ರೇಕ್ ಬ್ಯಾಂಡ್ ಅನ್ನು ಪರಿಶೀಲನೆ ಮಾಡಲುಪುಟದಲ್ಲಿ 132 ಅನ್ನು ಉಲ್ಲೇಖ ಮಾಡಿ.
ಥ್ರೋಟಲ್ ಟ್ರಿಗರ್ ಮತ್ತು ಥ್ರೋಟಲ್ ಟ್ರಿಗರ್ ಲಾಕ್‌ಡೌನ್ ಪರಿಶೀಲನೆಯನ್ನು ಮಾಡಿ. ಥ್ರೋಟಲ್ ಟ್ರಿಗರ್ ಮತ್ತು ಥ್ರೋಟಲ್ ಟ್ರಿಗರ್ ಲಾಕ್‌ಡೌನ್ ಅನ್ನು ಪರಿಶೀಲನೆ ಮಾಡುವುದುಪುಟದಲ್ಲಿ 132 ಅನ್ನು ಉಲ್ಲೇಖ ಮಾಡಿ.	ಸ್ಟಾರ್ಟರ್, ಸ್ಟಾರ್ಟರ್ ರೋಪ್ ಮತ್ತು ರಿಟರ್ನ್ ಸ್ಪ್ರಿಂಗ್ ಅನ್ನು ಪರಿಶೀಲಿಸಿ.	ಕ್ರಾಚ್ ಸೆಂಟರ್, ಕ್ರಾಚ್ ಡ್ರಮ್ ಮತ್ತು ಕ್ರಾಚ್ ಸ್ಪ್ರಿಂಗ್ ಅನ್ನು ಪರಿಶೀಲಿಸಿ.
ವೈಶೀಲನ್ ಡ್ಯಾಂಪಿಂಗ್ ಘಟಕಗಳ ಮೇಲೆ ಯಾವುದೇ ಹಾನಿಯಾಗಿಲ್ಲ ಎಂಬುದನ್ನು ಖಚಿತಪಡಿಸಿಕೊಳ್ಳಿ.	ನೀಡಲ್ ಬೇರಿಂಗ್ ಅನ್ನು ಲ್ಯೂಬ್ರಿಕೇಟ್ ಮಾಡಿ. ಸ್ಪ್ರಿಂಗ್ ಸ್ಕ್ರೂ ಕೆಟ್‌ನ ಪರಿಶೀಲನೆಯನ್ನು ಮಾಡಲುಪುಟದಲ್ಲಿ 136 ಅನ್ನು ಉಲ್ಲೇಖ ಮಾಡಿ.	ಸ್ಟಾರ್ಟರ್ ಪುಂಗ್ ಸ್ವಚ್ಛಗೊಳಿಸಿ. ಸ್ಟಾರ್ಟರ್ ಪುಂಗ್ ಅನ್ನು ಪರಿಶೀಲಿಸಲುಪುಟದಲ್ಲಿ 134 ಅನ್ನು ಉಲ್ಲೇಖ ಮಾಡಿ.

ದೈನಂದಿನ ನಿರ್ವಹಣೆ	ವಾರಕ್ಕೊಮ್ಮೆ ನಿರ್ವಹಣೆ	ಮಾಸಿಕ ನಿರ್ವಹಣೆ
ಚೈನ್ ಬ್ರೇಕ್ ಅನ್ನು ಸ್ವಚ್ಛಗೊಳಿಸಿ ಮತ್ತು ಪರಿಶೀಲಿಸಿ, ಚೈನ್ ಬ್ರೇಕ್‌ನ ಪರಿಶೀಲನೆ ಮಾಡಲುಪುಟದಲ್ಲಿ, 132 ಮುಂದಿನ ಪ್ಯಾಂಡ್ ಗಾರ್ಡ್ ಮತ್ತು ಚೈನ್ ಬ್ರೇಕ್ ಆಕ್ಸಿಜನ್‌ನ ಪರಿಶೀಲನೆ ಮಾಡಿಪುಟದಲ್ಲಿ, 132 ಅನ್ನು ಅಭ್ಯಾಸ ಮಾಡಿ.	ಗ್ರೈಡ್ ಬಾರ್‌ನ ತುದಿಗಳಿಂದ ಅಂಟುಪುರಲಿಗಳನ್ನು ಹೊರತೆಗೆಯಿರಿ, ಗ್ರೈಡ್ ಬಾರ್ ಅನ್ನು ಪರಿಶೀಲನೆ ಮಾಡಲುಪುಟದಲ್ಲಿ, 136 ಅನ್ನು ಉಲ್ಲೇಖ ಮಾಡಿ.	ಕಾರ್ಬೋರೇಟರ್‌ನ ಬಾಹ್ಯ ಭಾಗಗಳನ್ನು ಸ್ವಚ್ಛ ಮಾಡಿ.
ಚೈನ್ ಕ್ಯಾಚರ್ ಅನ್ನು ಪರಿಶೀಲನೆ ಮಾಡಿ, ಚೈನ್ ಕ್ಯಾಚರ್ ಅನ್ನು ಪರಿಶೀಲನೆ ಮಾಡಲುಪುಟದಲ್ಲಿ, 132 ಅನ್ನು ಉಲ್ಲೇಖ ಮಾಡಿ.	ಮುಫ್‌ನಲ್ಲಿ ಬೆಂಕಿಹಿಡಿ ಪ್ರತಿಬಂಧಕ ಹಾಲಿಯನ್ನು ಸ್ವಚ್ಛಗೊಳಿಸಿ.	ಫ್ಯೂಯೆಲ್ ಫಿಲ್ಟರ್ ಮತ್ತು ಫ್ಯೂಯೆಲ್ ಹೋಸ್ ಅನ್ನು ಪರಿಶೀಲಿಸಿ, ಅಗತ್ಯಬಿದ್ದರೆ ಅದನ್ನು ಬದಲಿಸಿ.
ಗ್ರೈಡ್ ಬಾರ್ ಅನ್ನು ತರಗಿಸಿ, ಲ್ಯಾಬ್ರಿಕೇಶನ್ ರಂಧ್ರವನ್ನು ಪರಿಶೀಲಿಸಿ ಮತ್ತು ಗ್ರೈಡ್ ಬಾರ್ ನಲ್ಲಿನ ಗ್ರೂವ್ ಅನ್ನು ಸ್ವಚ್ಛಗೊಳಿಸಿ, ಗ್ರೈಡ್ ಬಾರ್ ಅನ್ನು ಪರಿಶೀಲನೆ ಮಾಡಲುಪುಟದಲ್ಲಿ, 136 ಅನ್ನು ಉಲ್ಲೇಖ ಮಾಡಿ.	ಕಾರ್ಬೋರೇಟರ್ ಪ್ರದೇಶವನ್ನು ಸ್ವಚ್ಛ ಮಾಡಿ.	ಎಲ್ಲಾ ಕೇಬಲ್‌ಗಳನ್ನು ಮತ್ತು ಸಂಪರ್ಕಗಳನ್ನು ಪರಿಶೀಲನೆ ಮಾಡಿ.
ಗ್ರೈಡ್ ಬಾರ್ ಮತ್ತು ಸಾ ಚೈನ್‌ಗಳು ಸಾಕಷ್ಟು ಆಯಿಲ್ ಅನ್ನು ಪಡೆದಿರುವುದನ್ನು ಖಚಿತಪಡಿಸಿಕೊಳ್ಳಿ.	ಸಿಲಿಂಡರ್‌ನ ರೆಕ್ಕೆಗಳ ನಡುವೆ ಸ್ವಚ್ಛಗೊಳಿಸಿ.	ಇಂಧನ ಟ್ಯಾಂಕನ್ನು ಖಾಲಿ ಮಾಡಿ ಮತ್ತು ಒಳಭಾಗವನ್ನು ಸ್ವಚ್ಛಗೊಳಿಸಿ.
ಸಾ ಚೈನ್ ಅನ್ನು ಪರಿಶೀಲನೆ ಮಾಡಿ, ಕಶ್ಟ್ರೊಸುವ ಉಪಕರಣವನ್ನು ಪರಿಶೀಲಿಸಲುಪುಟದಲ್ಲಿ, 136 ಅನ್ನು ಉಲ್ಲೇಖ ಮಾಡಿ.		ತೈಲದ ಟ್ಯಾಂಕ್ ಖಾಲಿ ಮಾಡಿ ಮತ್ತು ಒಳಭಾಗವನ್ನು ಸ್ವಚ್ಛಗೊಳಿಸಿ.
ಸಾ ಚೈನ್ ಅನ್ನು ಚೂಪಗಿಸಿ ಮತ್ತು ಅದರ ಒತ್ತಡವನ್ನು ಪರಿಶೀಲನೆ ಮಾಡಿ, ಸಾ ಚೈನ್ ಅನ್ನು ಚೂಪಗಿಸಲುಪುಟದಲ್ಲಿ, 134 ಅನ್ನು ಉಲ್ಲೇಖ ಮಾಡಿ.		
ಚೈನ್ ಡ್ರೈವ್ ಸ್ಕ್ರೋಟ್ ಅನ್ನು ಪರಿಶೀಲನೆ ಮಾಡಿ, ಸ್ಕ್ರೂ ಸ್ಕ್ರೋಟ್‌ನ ಪರಿಶೀಲನೆಯನ್ನು ಮಾಡಲುಪುಟದಲ್ಲಿ, 136 ಅನ್ನು ಉಲ್ಲೇಖ ಮಾಡಿ.		
ಸ್ಟಾರ್ಟರ್‌ನಲ್ಲಿ ಗಾಳಿ ಒಳಕ್ಕೆ ತೆಗೆದುಕೊಳ್ಳುವುದನ್ನು ಸ್ವಚ್ಛಗೊಳಿಸಿ.		
ನಟ್‌ಗಳನ್ನು ಮತ್ತು ಸ್ಕ್ರೀವ್‌ಗಳನ್ನು ಬಿಗಿಗೊಳಿಸಲಾಗಿದ ಎಂಬುದನ್ನು ಖಚಿತಪಡಿಸಿಕೊಳ್ಳಿ.		
ಸ್ಟಾರ್ಟ್ ಸ್ವಿಚ್‌ನ ಪರಿಶೀಲನೆಯನ್ನು ಮಾಡಿ, ಸ್ಟಾರ್ಟ್/ಸ್ಟಾರ್ಟ್ ಸ್ವಿಚ್ ಅನ್ನು ಪರಿಶೀಲನೆ ಮಾಡಲುಪುಟದಲ್ಲಿ, 132 ಅನ್ನು ಉಲ್ಲೇಖ ಮಾಡಿ.		
ಇಂಜಿನ್, ಟ್ಯಾಂಕ್ ಅಥವಾ ಫ್ಯೂಯೆಲ್ ಲೈನ್ಸ್ ನಿಂದ ಯಾವುದೇ ಇಂಧನ ಲೀಕ್ ಆಗುತ್ತಿಲ್ಲ ಎಂಬುದನ್ನು ಖಚಿತಪಡಿಸಿಕೊಳ್ಳಿ.		
ಇಂಜಿನ್ ಒಡ ವೇಗದಲ್ಲಿ ಇರುವಾಗ ಸಾ ಚೈನ್ ತಿರುಗುವುದಿಲ್ಲ ಎಂಬುದನ್ನು ಖಚಿತಪಡಿಸಿಕೊಳ್ಳಿ.		
ಬಲಗೈ ಗಾರ್ಡ್ ಮೇಲೆ ಯಾವುದೇ ಹಾನಿಯಾಗಿಲ್ಲ ಎಂಬುದನ್ನು ಖಚಿತಪಡಿಸಿಕೊಳ್ಳಿ.		
ಮುಫ್ ಅನ್ನು ಸಮರ್ಪಕವಾಗಿ ಲಗತ್ತಿಸಲಾಗಿದೆ, ಅದಕ್ಕೆ ಯಾವುದೇ ಹಾನಿಯಾಗಿಲ್ಲ ಮತ್ತು ಮುಫ್‌ನ ಯಾವುದೇ ಭಾಗವು ತಪ್ಪಿಹೋಗಿಲ್ಲ ಎಂಬುದನ್ನು ಖಚಿತಪಡಿಸಿಕೊಳ್ಳಿ.		

ದೈನಂದಿನ ನಿರ್ವಹಣೆ	ವಾರಕ್ಕೊಮ್ಮೆ ನಿರ್ವಹಣೆ	ಮಾಸಿಕ ನಿರ್ವಹಣೆ
ಏರ್ ಫಿಲ್ಟರ್ ಅನ್ನು ಸ್ವಚ್ಛಗೊಳಿಸಿ ಅಥವಾ ಬದಲಾಯಿಸಿ. ಏರ್ ಫಿಲ್ಟರ್ ಅನ್ನು ಸ್ವಚ್ಛಗೊಳಿಸಲುಪುಟದಲ್ಲಿ 134 ಅನ್ನು ಉಲ್ಲೇಖ ಮಾಡಿ.		

ಉತ್ಪನ್ನದಲ್ಲಿರುವ ಸುರಕ್ಷತಾ ಸಾಧನಗಳನ್ನು ನಿರ್ವಹಿಸಿ ಮತ್ತು ಪರಿಶೀಲಿಸಿ

ಬ್ರೇಕ್ ಬ್ಯಾಂಡ್ ಅನ್ನು ಪರಿಶೀಲನೆ ಮಾಡಲು

1. ಚೈನ್ ಬ್ರೇಕ್ ಮತ್ತು ಕ್ಲಿಪ್ ಡ್ರಮ್‌ನಿಂದ ಮರದ ಧೂಳು, ಚಿಕ್ಕಕುಳು ಮತ್ತು ಕೊಳೆಯನ್ನು ತೆಗೆದುಹಾಕಲು ಬ್ರಶ್ ಅನ್ನು ಉಪಯೋಗಿಸಿ. ಧೂಳು ಮತ್ತು ಬಟ್ಟೆಯು ಬ್ರೇಕ್‌ನ ಕಾರ್ಯಾಚರಣೆಯನ್ನು ಕಡಿಮೆ ಮಾಡುತ್ತದೆ. (ಚಿತ್ರ. 84)
2. ಬ್ರೇಕ್ ಬ್ಯಾಂಡ್ ಅನ್ನು ಪರಿಶೀಲನೆ ಮಾಡಿ. ಬ್ರೇಕ್ ಬ್ಯಾಂಡ್ ತನ್ನ ಅತ್ಯಂತ ತೆಳುವಾದ ಬಿಂದುವಿನಲ್ಲಿ ಕನಿಷ್ಠ 0.6 ಮಿಮೀ/0.024 ಇಂಚು ಇರಬೇಕಾಗುತ್ತದೆ.

ಮುಂದಿನ ಹ್ಯಾಂಡ್ ಗಾರ್ಡ್ ಮತ್ತು ಚೈನ್ ಬ್ರೇಕ್ ಅಕ್ವಿವೇಶನ್ ಅನ್ನು ಪರಿಶೀಲನೆ ಮಾಡಿ

1. ಮುಂದಿನ ಹ್ಯಾಂಡ್ ಗಾರ್ಡ್ ಹಾನಿಯಾಗಲು ಮತ್ತು ಬಿರುಕುಗಳಂತಹ ಯಾವುದೇ ದೋಷವನ್ನು ಹೊಂದಿಲ್ಲ ಎಂಬುದನ್ನು ಖಚಿತಪಡಿಸಿಕೊಳ್ಳಿ.
2. ಮುಂಭಾಗದ ಹ್ಯಾಂಡ್ ಗಾರ್ಡ್ ಮುಕ್ತವಾಗಿ ಚಲಿಸುತ್ತಿದೆ ಮತ್ತು ಅದು ಕ್ಲಿಪ್ ಕವರ್‌ಗೆ ಸುರಕ್ಷಿತವಾಗಿ ಲಗತ್ತಿಸಲಾಗಿದೆ ಎಂಬುದನ್ನು ಖಚಿತಪಡಿಸಿಕೊಳ್ಳಿ. (ಚಿತ್ರ. 85)
3. ಉತ್ಪನ್ನವನ್ನು ಸ್ಲಂಪ್ ಅಥವಾ ಇತರ ಸ್ಥಿರವಾದ ಮೇಲ್ಮೈ ಮೇಲೆ 2 ಕೈಗಳಿಂದ ಹಿಡಿಯಿರಿ.



ಎಚ್ಚರಿಕೆ: ಇಂಜಿನ್ ಆಫ್ ಆಗಿರಬೇಕು.

4. ಮುಂಭಾಗದ ಹ್ಯಾಂಡಲ್‌ನಿಂದ ಹೊರಡಲು ಬಿಡಿ ಮತ್ತು ಗ್ಯಾಡ್ ಬಾರ್ ತುದಿಯು ಸ್ಲಂಪ್ ವಿರುದ್ಧ ಬೀಳಲು ಬಿಡಿ. (ಚಿತ್ರ. 86)
5. ಗ್ಯಾಡ್ ಬಾರ್ ತುದಿಯು ಸ್ಲಂಪ್‌ಗೆ ಹೊಡೆಯುವಂತೆ ಚೈನ್ ಬ್ರೇಕ್ ತೊಡಗಿಕೊಂಡಿರುವುದನ್ನು ಖಚಿತಪಡಿಸಿಕೊಳ್ಳಿ.

ಚೈನ್ ಬ್ರೇಕ್‌ನ ಪರಿಶೀಲನೆ ಮಾಡಲು

1. ಉತ್ಪನ್ನವನ್ನು ಪ್ರಾರಂಭಿಸಿ, ಸೂಚನೆಗಳಿಗೆ ಉತ್ಪನ್ನವನ್ನು ಪ್ರಾರಂಭಿಸಲುಪುಟದಲ್ಲಿ 126 ಅನ್ನು ಉಲ್ಲೇಖ ಮಾಡಿ.



ಎಚ್ಚರಿಕೆ: ಸಾ ಚೈನ್ ನೆಲವನ್ನು ಅಥವಾ ಇತರ ವಸ್ತುಗಳನ್ನು ಸ್ಪರ್ಶಿಸುತ್ತಿಲ್ಲ ಎಂಬುದನ್ನು ಖಚಿತಪಡಿಸಿಕೊಳ್ಳಿ.

2. ಉತ್ಪನ್ನವನ್ನು ಬಿಗಿಯಾಗಿ ಹಿಡಿದುಕೊಳ್ಳಿ.
3. ಸಂಪೂರ್ಣ ಫ್ರೋಟಲ್ ಅನ್ನು ಅಳವಡಿಸಿ ಮತ್ತು ಚೈನ್ ಬ್ರೇಕ್ ಅನ್ನು ತೊಡಗಿಸಿಕೊಳ್ಳಲು ಮುಂಭಾಗದ ಹ್ಯಾಂಡ್ ಗಾರ್ಡ್ ವಿರುದ್ಧ ನಿಮ್ಮ ಎಡಗೈ ಮಣಿಕಟ್ಟನ್ನು ತಿರುಗಿಸಿ. ಸಾ ಚೈನ್ ಅನ್ನು ತಕ್ಷಣವೇ ನಿಲ್ಲಿಸಿ. (ಚಿತ್ರ. 87)



ಎಚ್ಚರಿಕೆ: ಮುಂಗೈ ಹ್ಯಾಂಡಲ್ ಬಿಡಬೇಡಿ.

ಫ್ರೋಟಲ್ ಟ್ರಿಗರ್ ಮತ್ತು ಫ್ರೋಟಲ್ ಟ್ರಿಗರ್ ಲಾಕ್‌ಔಟ್ ಅನ್ನು ಪರಿಶೀಲನೆ ಮಾಡುವುದು

1. ಫ್ರೋಟಲ್ ಟ್ರಿಗರ್ ಮತ್ತು ಫ್ರೋಟಲ್ ಟ್ರಿಗರ್ ಲಾಕ್‌ಔಟ್ ಮುಕ್ತವಾಗಿ ಚಲಿಸುತ್ತಿವೆ ಮತ್ತು ರಿಟರ್ನ್ ಸ್ಪ್ರಿಂಗ್ ಸಮರ್ಪಕವಾಗಿ ಕಾರ್ಯನಿರ್ವಹಿಸುತ್ತಿದೆ ಎಂಬುದನ್ನು ಖಚಿತಪಡಿಸಿಕೊಳ್ಳಿ. (ಚಿತ್ರ. 46)
2. ಫ್ರೋಟಲ್ ಟ್ರಿಗರ್ ಲಾಕ್‌ಔಟ್ ಅನ್ನು ಕೆಳಕ್ಕೆ ಒತ್ತಿರಿ ಮತ್ತು ನಿಮಗೆ ಅದನ್ನು ಬಿಡುಗಡೆಗೊಳಿಸಿದಾಗ ಅದು ತನ್ನ ಹಿಂದಿನ ಸ್ಥಾನಕ್ಕೆ ಮರಳುತ್ತದೆಯೇ ಎಂಬುದನ್ನು ಖಚಿತಪಡಿಸಿಕೊಳ್ಳಿ. (ಚಿತ್ರ. 88)
3. ಫ್ರೋಟಲ್ ಟ್ರಿಗರ್ ಲಾಕ್‌ಔಟ್ ಅನ್ನು ಬಿಡುಗಡೆಗೊಳಿಸಿದಾಗ ಜಡತ್ವದ ಸ್ಥಿತಿಯಲ್ಲಿ ಫ್ರೋಟಲ್ ಟ್ರಿಗರ್ ಲಾಕ್ ಆಗಿರುವುದನ್ನು ಖಚಿತಪಡಿಸಿಕೊಳ್ಳಿ. (ಚಿತ್ರ. 89)
4. ಉತ್ಪನ್ನವನ್ನು ಪ್ರಾರಂಭಿಸಿ ಮತ್ತು ಸಂಪೂರ್ಣ ಫ್ರೋಟಲ್ ಅನ್ನು ಅನ್ವಯಿಸಿ.
5. ಫ್ರೋಟಲ್ ಟ್ರಿಗರ್ ಅನ್ನು ಬಿಡುಗಡೆ ಮಾಡಿ ಮತ್ತು ಸಾ ಚೈನ್ ನಿಂತಿರುವುದು ಮತ್ತು ನಿಶ್ಚಲವಾಗಿರುವುದನ್ನು ಖಚಿತಪಡಿಸಿಕೊಳ್ಳಿ.



ಎಚ್ಚರಿಕೆ: ಫ್ರೋಟಲ್ ಟ್ರಿಗರ್ ಜಡತ್ವದ ಸ್ಥಿತಿಯಲ್ಲಿ ಇರುವಾಗ ಸಾಚೈನ್ ರೂಟಿಂಗ್ ಅದರ ಆಗ ನಿಮಗೆ ನಿಮ್ಮ ಸರ್ವಿಸಿಂಗ್ ಇಂಜಿನಿಯರ್ ಅವರೊಂದಿಗೆ ಮಾತನಾಡಿ.

ಚೈನ್ ಕ್ಯಾಚರ್ ಅನ್ನು ಪರಿಶೀಲನೆ ಮಾಡಲು

1. ಚೈನ್ ಕ್ಯಾಚರ್‌ನಲ್ಲಿ ಯಾವುದೇ ಹಾನಿಯಾಗದೇ ಇರುವುದನ್ನು ಖಚಿತಪಡಿಸಿಕೊಳ್ಳಿ.
2. ಚೈನ್ ಕ್ಯಾಚರ್ ರಿಟರ್ನ್‌ಗಾಗಿರುವುದು ಮತ್ತು ಅದು ಉತ್ಪನ್ನದ ಬಾಡಿಗೆ ಲಗತ್ತಿಸಿರುವುದನ್ನು ಖಚಿತಪಡಿಸಿಕೊಳ್ಳಿ. (ಚಿತ್ರ. 26)

ಬಲಗೈ ಹ್ಯಾಂಡ್ ಗಾರ್ಡ್ ಅನ್ನು ಪರಿಶೀಲನೆ ಮಾಡಲು

- ಬಲಗೈ ಹ್ಯಾಂಡ್ ಗಾರ್ಡ್ ಹಾನಿಯಾಗಿಲ್ಲ ಮತ್ತು ಬಿರುಕುಗಳಂತಹ ಯಾವುದೇ ದೋಷಗಳೂ ಇಲ್ಲ ಎಂಬುದನ್ನು ಖಚಿತಪಡಿಸಿಕೊಳ್ಳಿ. (ಚಿತ್ರ. 27)

ವೈಬ್ರೇಶನ್ ಡ್ಯಾಂಪಿಂಗ್ ಸಿಸ್ಟಮ್ ಅನ್ನು ಪರಿಶೀಲನೆ ಮಾಡುವುದು

1. ವೈಬ್ರೇಶನ್ ಡ್ಯಾಂಪಿಂಗ್ ಫಲಕಗಳಲ್ಲಿ ಯಾವುದೇ ಬಿರುಕು ಇಲ್ಲದಿರುವುದು ಅಥವಾ ಮಾರ್ಪಾಡು ಇಲ್ಲದೇ ಇರುವುದನ್ನು ಖಚಿತಪಡಿಸಿಕೊಳ್ಳಿ.
2. ವೈಬ್ರೇಶನ್ ಡ್ಯಾಂಪಿಂಗ್ ಫಲಕಗಳನ್ನು ಇಂಜಿನ್ ಯೂನಿಟ್ ಮತ್ತು ಹ್ಯಾಂಡಲ್ ಯೂನಿಟ್‌ಗೆ ಸಮರ್ಪಕವಾಗಿ ಲಗತ್ತಿಸಿರುವುದನ್ನು ಖಚಿತಪಡಿಸಿಕೊಳ್ಳಿ.

ನಿಮ್ಮ ಉತ್ಪನ್ನದಲ್ಲಿ ವೈಬ್ರೇಶನ್ ಡ್ಯಾಂಪಿಂಗ್ ಸಿಸ್ಟಮ್ ಎಲ್ಲಿರುತ್ತದೆ ಎಂಬ ಮಾಹಿತಿಗಾಗಿ ಉತ್ಪನ್ನದ ಪಕ್ಷಿನೋಟಪುಟದಲ್ಲಿ 119 ಅನ್ನು ಅಭ್ಯಾಸ ಮಾಡಿ.

ಸ್ಪ್ಯಾಟ್/ಸ್ಲಾಪ್ ಸ್ಪ್ರಿಜ್ ಅನ್ನು ಪರಿಶೀಲನೆ ಮಾಡಲು

1. ಇಂಜಿನ್ ಅನ್ನು ಪ್ರಾರಂಭಿಸಿ.
2. ಸ್ಪ್ರಿಜಿಯನ್ನು ನಿಲ್ಲಿಸಲು ಸ್ಪ್ಯಾಟ್/ಸ್ಲಾಪ್ ಸ್ಪ್ರಿಜ್ ಅನ್ನು ತಳ್ಳಿ. ಇಂಜಿನ್ ಅನ್ನು ನಿಲ್ಲಿಸಬೇಕು. (ಚಿತ್ರ. 28)

ಮಘ್ನರ್ ಅನ್ನು ಪರಿಶೀಲನೆ ಮಾಡಲು



ಎಚ್ಚರಿಕೆ: ದೋಷಯುಕ್ತ ಮಘ್ನರ್ ಅನ್ನು ಹೊಂದಿರುವ ಅಥವಾ ಕಟ್ಟಿ ಪರಿಸ್ಥಿತಿಯಲ್ಲಿರುವ ಮಘ್ನರ್ ಇರುವ ಉತ್ಪನ್ನವನ್ನು ಉಪಯೋಗಿಸಬೇಡಿ.



ಎಚ್ಚರಿಕೆ: ಮಘ್ನರ್ ಮೇಲಿನ ಸ್ವಾಕ್ ಆರಸ್ಕರ್ ಮೆಲ್ ಇಲ್ಲದೇ ಇದ್ದರೆ ಅಥವಾ ದೋಷಯುಕ್ತವಾಗಿದ್ದರೆ ಉತ್ಪನ್ನವನ್ನು ಉಪಯೋಗಿಸಬೇಡಿ.

1. ಹಾನಿಗಳ ಮತ್ತು ದೋಷಗಳಿಗೆ ಮಘ್ನರ್ ಅನ್ನು ಪರೀಕ್ಷಿಸಿ.
2. ಮಘ್ನರ್ ಅನ್ನು ಉತ್ಪನ್ನಕ್ಕೆ ಸಮರ್ಪಕವಾಗಿ ಲಗತ್ತಿಸಲಾಗಿದೆಯೆಂಬುದನ್ನು ಖಚಿತಪಡಿಸಿಕೊಳ್ಳಿ. (ಚಿತ್ರ. 90)
3. ನಿಮ್ಮ ಉತ್ಪನ್ನವು ವಿಶೇಷವಾದ ಸ್ವಾಕ್ ಆರಸ್ಕರ್ ಮೆಲ್ ಅನ್ನು ಹೊಂದಿದ್ದರೆ, ಸ್ವಾಕ್ ಆರಸ್ಕರ್ ಮೆಲ್ ಅನ್ನು ವಾರಕೋಮ್ ಸ್ಟ್ರಿಪ್ಪಿಂಗ್‌ಗಾಗಿ. (ಚಿತ್ರ. 91)
4. ಹಾನಿಯಾದ ಸ್ವಾಕ್ ಆರಸ್ಕರ್ ಮೆಲ್ ಅನ್ನು ಬದಲಾಯಿಸಿ.



ಎಚ್ಚರಿಕೆ: ಸ್ವಾಕ್ ಆರಸ್ಕರ್ ಮೆಲ್ ಬ್ಯಾಕ್ ಆಗಿದ್ದರೆ, ಉತ್ಪನ್ನವು ಬಹಳ ಬಿಸಿಯಾಗುತ್ತದೆ ಮತ್ತು ಇದು ಸಿಲಿಕಾಡ್ ಮತ್ತು ಪಿಸ್ಸಿನೋಕ್ ಹಾನಿಯನ್ನು ಉಂಟುಮಾಡುತ್ತದೆ.

ಐಡ್ಲ್ ಸಿಲೀಡ್ ಸ್ಕ್ರೀವ್ (T) ಅನ್ನು ಹೊಂದಿಸಿ

ಬೇಸಿಕ್ ಕಾರ್ಬೋರೇಟರ್ ಹೊಂದಾಣಿಕೆಗಳನ್ನು ಫ್ಯಾಕ್ಟರಿಯಲ್ಲಿ ಮಾಡಲಾಗುತ್ತದೆ, ನೀವು ಜಡತ್ವ ವೇಗವನ್ನು ಹೊಂದಾಣಿಕೆ ಮಾಡಬಹುದು, ಆದರೆ ಹೆಚ್ಚಿನ ಹೊಂದಾಣಿಕೆಗಳಿಗೆ ನಿಮ್ಮ ಸರ್ವಿಸಿಂಗ್ ಡೀಲರ್ ಅವರನ್ನು ಸಂಪರ್ಕಿಸಿ.

ರನ್-ಇನ್ ಸಮಯದಲ್ಲಿ, ಇಂಜಿನ್‌ನ ಬಿಡಿಭಾಗಗಳಿಗೆ ಸಾಕಷ್ಟು ಲೂಯಿಟಿಕೇಶನ್ ಅನ್ನು ಒದಗಿಸಲು ಜಡತ್ವ ವೇಗವನ್ನು ಹೊಂದಾಣಿಕೆ ಮಾಡಿ. ತಿಳಿರಸು ಮಾಡಲಾದ ಜಡತ್ವ ವೇಗದಲ್ಲಿ ಜಡತ್ವ ವೇಗವನ್ನು ಹೊಂದಿಸಿ. ತಾಂತ್ರಿಕ ಮಾಹಿತಿಪುಟದಲ್ಲಿ 138 ಅನ್ನು ಉಲ್ಲೇಖಿಸಿ ಮಾಡಿ.



ಎಚ್ಚರಿಕೆ: ಸಾ ಚೈನ್ ಜಡತ್ವ ವೇಗದಲ್ಲಿ ರೋಟೇಟ್ ಆದರೆ, ಸಾ ಚೈನ್ ನಿಲ್ಲುವವರೆಗೂ ಜಡತ್ವ ವೇಗದ ಸ್ಕ್ರೀವ್ ಅನ್ನು ಅಪ್ಪದಕ್ಷಿಣವಾಗಿ ತಿರುಗಿಸಿ.

1. ಉತ್ಪನ್ನವನ್ನು ಪ್ರಾರಂಭಿಸಿ.
2. ಸಾ ಚೈನ್ ರೋಟೇಟ್ ಆಗಲು ಪ್ರಾರಂಭಿಸುವವರೆಗೆ ಜಡತ್ವ ವೇಗದ ಸ್ಕ್ರೀವ್ ಅನ್ನು ಪ್ರದಕ್ಷಿಣವಾಗಿ ತಿರುಗಿಸಿ.
3. ಸಾ ಚೈನ್ ನಿಲ್ಲುವವರೆಗೂ ಜಡತ್ವ ವೇಗದ ಸ್ಕ್ರೀವ್ ಅನ್ನು ಅಪ್ಪದಕ್ಷಿಣವಾಗಿ ತಿರುಗಿಸಿ.

ಟಿಪ್ಪಣಿ: ಇಂಜಿನ್ ಎಲ್ಲಾ ಸ್ಥಿತಿಗಳಲ್ಲಿ ಸಮರ್ಪಕವಾಗಿ ಕಾರ್ಯನಿರ್ವಹಿಸಿದಾಗ ಜಡತ್ವ ವೇಗವನ್ನು ಸಮರ್ಪಕವಾಗಿ ಹೊಂದಾಣಿಕೆ ಮಾಡಲಾಗುತ್ತದೆ. ಜಡತ್ವ ವೇಗವು ಸಾ ಚೈನ್ ರೋಟೇಟ್ ಆಗಲು ಪ್ರಾರಂಭಿಸಿದಾಗ ಇರುವ ವೇಗಕ್ಕಿಂತ ಸುರಕ್ಷಿತವಾಗಿ ಕಡಿಮೆ ವೇಗವನ್ನು ಹೊಂದಿರಬೇಕು.



ಎಚ್ಚರಿಕೆ: ನೀವು ಜಡತ್ವ ವೇಗದ ಸ್ಕ್ರೀವ್ ಅನ್ನು ತಿರುಗಿಸಿದಾಗ ಸಾ ಚೈನ್ ನಿಲ್ಲದೇ ಇದ್ದರೆ, ನಿಮ್ಮ ಸರ್ವಿಸಿಂಗ್ ಡೀಲರ್ ಅವರ ಜೊತೆಯಲ್ಲಿ ಮಾತನಾಡಿ. ಇದು ಸಮರ್ಪಕವಾಗಿ ಹೊಂದಾಣಿಕೆಯಾಗುವವರೆಗೆ ಉತ್ಪನ್ನವನ್ನು ಉಪಯೋಗಿಸಬೇಡಿ.

ಕಾರ್ಬೋರೇಟರ್ ಅನ್ನು ಸಮರ್ಪಕವಾಗಿ ಹೊಂದಾಣಿಕೆ ಮಾಡಿರುವುದನ್ನು ಪರೀಕ್ಷಿಸಲು

- ಉತ್ಪನ್ನವು ಸಮರ್ಪಕವಾದ ವೇಗವರ್ಧಕ ಸಾಮಾನ್ಯವನ್ನು ಹೊಂದಿರುವುದನ್ನು ಖಚಿತಪಡಿಸಿಕೊಳ್ಳಿ.
- ಸಾ ಚೈನ್ ಜಡತ್ವ ವೇಗದಲ್ಲಿ ರೋಟೇಟ್ ಆಗುತ್ತಿಲ್ಲ ಎಂಬುದನ್ನು ಖಚಿತಪಡಿಸಿಕೊಳ್ಳಿ.



ಎಚ್ಚರಿಕೆ: ಅಸಮರ್ಪಕ ಹೊಂದಾಣಿಕೆಗಳು ಇಂಜಿನ್‌ಗೆ ಹಾನಿಯನ್ನು ಉಂಟುಮಾಡುತ್ತವೆ.

ಮುಂದೆ ಅಥವಾ ಹಿಂದೆ ಸ್ಕ್ವಾರ್ಟರ್ ರೋಪ್ ಅನ್ನು ಬದಲಾಯಿಸಲು

1. ಸ್ಕ್ವಾರ್ಟರ್ ಹೌಸಿಂಗ್‌ಗಾಗಿ ಸ್ಕ್ರೀವ್‌ಗಳನ್ನು ಸಡಿಲಗೊಳಿಸಿ
2. ಸ್ಕ್ವಾರ್ಟರ್ ಹೌಸಿಂಗ್ ಅನ್ನು ತೆಗೆಯಿರಿ. (ಚಿತ್ರ. 92)
3. ಸ್ಕ್ವಾರ್ಟರ್ ರೋಪ್ ಅನ್ನು ಸುಮಾರು 30 ಸೆ.ಮೀ/12 ಇಂಚುಗಳಷ್ಟು ಎಳೆಯಿರಿ ಮತ್ತು ಅದನ್ನು ಪುಲಿಯಲ್ಲಿರುವ ನಾಚ್‌ನಲ್ಲಿ ಇಡಿ.
4. ರೀಕಾಯ್ನ್ ಸ್ಟ್ರಿಂಗ್ ಅನ್ನು ಬಿಡುಗಡೆಗೊಳಿಸಲು ಪುಲಿಯು ನಿಧಾನವಾಗಿ ಹಿಮ್ಮುಖವಾಗಿ ರೋಟೇಟ್ ಆಗುವಂತೆ ಮಾಡಿ. (ಚಿತ್ರ. 93)
5. ಸೆಂಟರ್ ಸ್ಕ್ರೂ , ಪುಲಿ (A) ರೀಕಾಯ್ನ್ ಸ್ಟ್ರಿಂಗ್ (B) ತೆಗೆದುಹಾಕಿ.



ಎಚ್ಚರಿಕೆ: ರಿಟರ್ನ್ ಸ್ಟ್ರಿಂಗ್ ಅಥವಾ ಸ್ಕ್ವಾರ್ಟರ್ ರೋಪ್ ಅನ್ನು ಬದಲಾಯಿಸುವಾಗ ನೀವು ಜಾಗರೂಕರಾಗಿರಬೇಕು. ರೀಕಾಯ್ನ್ ಸ್ಟ್ರಿಂಗ್ ಸ್ಕ್ವಾರ್ಟರ್ ಹೌಸಿಂಗ್‌ನಲ್ಲಿ ಇರುವಾಗ ಒತ್ತಡದಲ್ಲಿ ಇರುತ್ತದೆ. ನೀವು ಜಾಗರೂಕರಾಗಿರದೇ ಇದ್ದರೆ, ಅದು ಹೊರಬರಬಹುದು ಮತ್ತು ಗಾಯಗಳಿಗೆ ಕಾರಣವಾಗಬಹುದು. ಸುರಕ್ಷಾ ಕನ್ಡೆಡರ್‌ಗಳನ್ನು ಮತ್ತು ಸುರಕ್ಷಾ ಗೆಸ್ಸಿಗಳನ್ನು ಉಪಯೋಗಿಸಿ.

6. ಉಪಯೋಗಿಸಿದ ಸ್ಕ್ವಾರ್ಟರ್ ರೋಪ್ ಅನ್ನು ಹ್ಯಾಂಡಲ್ ಮತ್ತು ಪುಲಿಯಿಂದ ತೆಗೆಯಿರಿ.
7. ಪುಲಿಗ್ ಹೊಸ ಸ್ಕ್ವಾರ್ಟರ್ ರೋಪ್ ಅನ್ನು ಲಗತ್ತಿಸಿ. ಸ್ಕ್ವಾರ್ಟರ್ ರೋಪ್ ಅನ್ನು ಸುಮಾರು 3 ಬಾರಿ ಪುಲಿಯು ಸುತ್ತಲೂ ತಿರುಗಿಸಿ.
8. ಪುಲಿಯನ್ನು ರೀಕಾಯ್ನ್ ಸ್ಟ್ರಿಂಗ್‌ಗೆ ಸಂಪರ್ಕಿಸಿ. ರೀಕಾಯ್ನ್ ಸ್ಟ್ರಿಂಗ್‌ನ ತುದಿಯು ಪುಲಿಯಲ್ಲಿ ತೂತಾಗಿಸಿಕೊಂಡಿರಬೇಕು.
9. ರೀಕಾಯ್ನ್ ಸ್ಟ್ರಿಂಗ್, ಪುಲಿ ಮತ್ತು ಸೆಂಟರ್ ಸ್ಕ್ರೂ ಅನ್ನು ಜೋಡಿಸಿ.
10. ಸ್ಕ್ವಾರ್ಟರ್ ಹೋಸಿಂಗ್ ಮತ್ತು ಸ್ಕ್ವಾರ್ಟರ್ ರೋಪ್ ಹ್ಯಾಂಡಲ್ ನಲ್ಲಿರುವ ರಂಧ್ರದ ಮೂಲಕ ಸ್ಕ್ವಾರ್ಟರ್ ರೋಪ್ ಅನ್ನು ಎಳೆಯಿರಿ.
11. ಸ್ಕ್ವಾರ್ಟರ್ ರೋಪ್‌ನ ತುದಿಯಲ್ಲಿ ಬಿಗಿಯಾದ ಗಂಟನ್ನು ಹಾಕಿ. (ಚಿತ್ರ. 94)

ರೀಕಾಯ್ನ್ ಸ್ಟ್ರಿಂಗ್ ಅನ್ನು ಬಿಗಿಗೊಳಿಸಲು

1. ಸ್ಕ್ವಾರ್ಟರ್ ರೋಪ್ ಅನ್ನು ಪುಲಿಯಲ್ಲಿರುವ ನಾಚ್‌ನಲ್ಲಿ ಇಡಿ.
2. ಸ್ಕ್ವಾರ್ಟರ್ ಪುಲಿಯನ್ನು ಸುಮಾರು 2 ಬಾರಿ ಪ್ರದಕ್ಷಿಣವಾಗಿ ತಿರುಗಿಸಿ.
3. ಸ್ಕ್ವಾರ್ಟರ್ ರೋಪ್ ಹ್ಯಾಂಡಲ್ ಅನ್ನು ಎಳೆಯಿರಿ ಮತ್ತು ಸ್ಕ್ವಾರ್ಟರ್ ರೋಪ್ ಅನ್ನು ಸಂಪೂರ್ಣವಾಗಿ ಎಳೆಯಿರಿ.
4. ನಿಮ್ಮ ಹೆಬ್ಬರಳನ್ನು ಪುಲಿಯಲ್ಲಿ ಇಡಿ.
5. ನಿಮ್ಮ ಹೆಬ್ಬರಳನ್ನು ಚಲಿಸುವಂತೆ ಮಾಡಿ ಮತ್ತು ಸ್ಕ್ವಾರ್ಟರ್ ರೋಪ್ ಅನ್ನು ಬಿಡುಗಡೆ ಮಾಡಿ.
6. ಸ್ಕ್ವಾರ್ಟರ್ ರೋಪ್ ಅನ್ನು ಸಂಪೂರ್ಣವಾಗಿ ವಿಸ್ತರಿಸಿದ ನಂತರ ನೀವು ಪುಲಿಯನ್ನು 1/2 ಬಾರಿ ತಿರುಗಿಸಿರುವುದನ್ನು ಖಚಿತಪಡಿಸಿಕೊಳ್ಳಿ. (ಚಿತ್ರ. 95)

ಉತ್ಪನ್ನದಲ್ಲಿ ಸ್ವಾಟರ್ ಹೋಸಿಂಗ್ ಅನ್ನು ಅಸೆಂಬಲ್ ಮಾಡಿ

1. ಸ್ವಾಟರ್ ರೋಪ್ ಅನ್ನು ಎಳೆದು ತೆಗೆಯಿರಿ ಮತ್ತು ಕ್ರಾಕ್‌ಕೇಸ್ ವಿರುದ್ಧವಾದ ಸ್ವಾಟರ್ ಅನ್ನು ಸ್ವಾಟರ್ ಅನ್ನು ಇಡಿ.
2. ಪುಲಿಯು ಮತ್ತು ರಾಟಿಯೊಂದಿಗೆ ತೊಡಗಿಸಿಕೊಳ್ಳುವವರೆಗೆ ಸ್ವಾಟರ್ ರೋಪ್ ಅನ್ನು ನಿಧಾನವಾಗಿ ಬಿಡುಗಡೆ ಮಾಡಿ.
3. ಸ್ವಾಟರ್ ಅನ್ನು ಹಿಡಿದಿರುವ ಸ್ಪ್ರಿಂಗ್‌ಗಳನ್ನು ಬಿಗಿಗೊಳಿಸಿ. (ಚಿತ್ರ. 96)

ಏರ್ ಫಿಲ್ಟರ್ ಅನ್ನು ಸ್ವಚ್ಛಗೊಳಿಸಲು

ಕೊಳೆ ಮತ್ತು ಧೂಳಿನಿಂದ ಏರ್ ಫಿಲ್ಟರ್ ಅನ್ನು ನಿರಂತರವಾಗಿ ಸ್ವಚ್ಛಗೊಳಿಸಿ, ಇದು ಕಾರ್ಬೋಟರ ಅಸಮರ್ಪಕವಾಗಿ ವರ್ತಿಸುವುದು, ಸಮಸ್ಯೆಗಳನ್ನು ಪ್ರಾರಂಭಿಸುವುದು, ಇಂಜಿನ್ ಪವರ್ ನಷ್ಟವಾಗುವುದು, ಇಂಜಿನ್ ಭಾಗಗಳ ಪಾನಿಯಾಗುವುದು ಮತ್ತು ಸಾಮಾನ್ಯತೆಯ ಹೆಚ್ಚು ಇಂಧನವನ್ನು ಬಳಕೆ ಮಾಡುವುದು. ತಡೆಯುತ್ತದೆ.

1. ಸಿಲೆಂಡರ್ ಕವರ್ ಮತ್ತು ಏರ್ ಫಿಲ್ಟರ್ ಅನ್ನು ತೆಗೆಯಿರಿ.
2. ಬ್ರಶ್ ಉಪಯೋಗಿಸಿ ಅಥವಾ ಏರ್ ಫಿಲ್ಟರ್ ಅನ್ನು ಸ್ವಚ್ಛಗೊಳಿಸಿ ಅಲೂಗಾಡಿ, ಇದನ್ನು ಸಂಪೂರ್ಣವಾಗಿ ಶುಚಿಗೊಳಿಸಲು ಡಿಟರ್ಜೆಂಟ್ ಮತ್ತು ನೀರನ್ನು ಉಪಯೋಗಿಸಿ.

ಟಿಪ್ಪಣಿ: ದೀರ್ಘಕಾಲದ ವರೆಗೆ ಉಪಯೋಗಿಸಲಾದ ಏರ್ ಫಿಲ್ಟರ್‌ಗಳನ್ನು ಸಂಪೂರ್ಣವಾಗಿ ಶುಚಿಗೊಳಿಸಲು ಆಗುವುದಿಲ್ಲ. ಏರ್ ಫಿಲ್ಟರ್ ಅನ್ನು ನಿರಂತರವಾಗಿ ಬದಲಾಯಿಸುತ್ತಿರಿ ಮತ್ತು ಯಾವಾಗಲೂ ದೋಷಯುಕ್ತ ಏರ್ ಫಿಲ್ಟರ್ ಅನ್ನು ಬದಲಾಯಿಸಿರಿ.

3. ಏರ್ ಫಿಲ್ಟರ್ ಅನ್ನು ಲಗತ್ತಿಸಿರಿ ಮತ್ತು ಏರ್ ಫಿಲ್ಟರ್ ಫಿಲ್ಟರ್ ಹೋಲ್ಡರ್‌ಗೆ ಬಿಗಿವಿಡಿಸಿ ಸೀಲ್ ಆಗಿರುವುದನ್ನು ಖಚಿತಪಡಿಸಿಕೊಳ್ಳಿರಿ. (ಚಿತ್ರ. 97)

ಟಿಪ್ಪಣಿ: ವಿಭಿನ್ನಕೆಲಸದ ಸಂದರ್ಭಗಳು, ಪವಾಹನ ಅಥವಾ ಋತುವಿನ ಕಾರಣದಿಂದಾಗಿ ನಿಮ್ಮ ಉತ್ಪನ್ನವನ್ನು ಏರ್ ಫಿಲ್ಟರ್‌ನ ವಿಭಿನ್ನ ವಿಧಗಳೊಂದಿಗೆ ಉಪಯೋಗಿಸಬಹುದು. ಹೆಚ್ಚಿನ ಮಾಹಿತಿಗಾಗಿ ನಿಮ್ಮ ಸರ್ವಿಸಿಂಗ್ ಡೀಲರ್ ಅವರೊಂದಿಗೆ ಮಾತನಾಡಿರಿ.

ಸ್ವಾಕ್ಸ್ ಪುಗ್ ಅನ್ನು ಪರಿಶೀಲಿಸಲು



ಎಚ್ಚರಿಕೆ: ಶಿಫಾರಸು ಮಾಡಿದ ಸ್ವಾಕ್ಸ್ ಪುಗ್ ಅನ್ನು ಉಪಯೋಗಿಸಿ. ತಾಂತ್ರಿಕ ಮಾಹಿತಿಪುಟದಲ್ಲಿ, 138 ಅನ್ನು ಉಲ್ಲೇಖಿಸಿ ಮಾಡಿ. ಅಸಮರ್ಪಕವಾದ ಸ್ವಾಕ್ಸ್ ಪುಗ್ ಉತ್ಪನ್ನವು ಹಾನಿಯಾಗಲು ಕಾರಣವಾಗಬಹುದು.

1. ಉತ್ಪನ್ನವು ಪ್ರಾರಂಭವಾಗಲು ಅಥವಾ ನಿರ್ವಹಿಸಲು ಸುಲಭವಾಗಿರದೇ ಇದ್ದರೆ ಅಥವಾ ಉತ್ಪನ್ನವು ಜಡ ವೇಗದಲ್ಲಿ ಅಸಮರ್ಪಕವಾಗಿ ನಿರ್ವಹಿಸಲ್ಪಟ್ಟರೆ, ಅನಪೇಕ್ಷಿತ ವಸ್ತುಗಳಿಗೆ ಸ್ವಾಕ್ಸ್ ಪುಗ್ ಅನ್ನು ಪರಿಶೀಲಿಸಿ, ಸ್ವಾಕ್ಸ್ ಪುಗ್ ಎಲೆಕ್ಟ್ರೋಡ್‌ಗಳ ಮೇಲೆ ಅನಪೇಕ್ಷಿತ ವಸ್ತುಗಳ ಅಪಾಯವನ್ನು ಕಡಿಮೆ ಮಾಡಲು, ಈ ವಿಧಾನಗಳನ್ನು ಮಾಡಿರಿ:

- a) ಜಡತ್ವದ ವೇಗವನ್ನು ಸಮರ್ಪಕವಾಗಿ ಹೊಂದಿಸಿರುವುದನ್ನು ಖಚಿತಪಡಿಸಿಕೊಳ್ಳಿ.
- b) ಇಂಧನದ ಮಿಶ್ರಣವು ಸಮರ್ಪಕವಾಗಿರುವುದನ್ನು ಖಚಿತಪಡಿಸಿಕೊಳ್ಳಿ.
- c) ಏರ್ ಫಿಲ್ಟರ್ ಶುಭವಾಗಿರುವುದನ್ನು ಖಚಿತಪಡಿಸಿಕೊಳ್ಳಿ.

2. ಸ್ವಾಕ್ಸ್ ಪುಗ್ ಕೊಳೆಕಾಂಡಿದ್ದರೆ, ಅದನ್ನು ಸ್ವಚ್ಛಗೊಳಿಸಿ.
3. ಎಲೆಕ್ಟ್ರೋಡ್ ಗ್ಯಾಪ್ ಸಮರ್ಪಕವಾಗಿರುವುದನ್ನು ಖಚಿತಪಡಿಸಿಕೊಳ್ಳಿ. ತಾಂತ್ರಿಕ ಮಾಹಿತಿಪುಟದಲ್ಲಿ, 138 ಅನ್ನು ಅಭ್ಯಾಸ ಮಾಡಿ. (ಚಿತ್ರ. 98)
4. ತಿಂಗಳಿಗೊಮ್ಮೆ ಅಥವಾ ಆಗತ್ಯಕ್ಕೆ ತತ್ಯಂತ ಹೆಚ್ಚಾಗಿ ಸ್ವಾಕ್ಸ್ ಪುಗ್ ಅನ್ನು ಬದಲಾಯಿಸಿ.

ಸಾ ಚೈನ್ ಅನ್ನು ಚೂಪಾಗಿಸಲು

ಗೈಡ್ ಬಾರ್ ಮತ್ತು ಸಾ ಚೈನ್ ಕುರಿತಾದ ಮಾಹಿತಿ



ಎಚ್ಚರಿಕೆ: ನೀವು ಸಾ ಚೈನ್ ಅನ್ನು ಉಪಯೋಗಿಸುವಾಗ ಅಥವಾ ಅದರ ನಿರ್ವಹಣೆ ಮಾಡುತ್ತಿರುವಾಗ ಸುರಕ್ಷಾ ಗ್ಯಾಸ್ ಗಳನ್ನು ಧರಿಸಿ, ಚಲಿಸದೇ ಇರುವಂತಹ ಸಾ ಚೈನ್‌ಗಳು ಕೂಡ ಗಾಯಗಳನ್ನು ಉಂಟುಮಾಡಬಹುದು.

ದೋಷಯುಕ್ತ ಅಥವಾ ಹಾನಿಗೊಳಗಾದ ಗೈಡ್ ಬಾರ್ ಅಥವಾ ಸಾ ಚೈನ್ ಅನ್ನು ಶಿಫಾರಸು ಮಾಡಿದ ಗೈಡ್ ಬಾರ್ ಮತ್ತು ಸಾ ಚೈನ್ ಸಂಯೋಜನೆಯೊಂದಿಗೆ ಬದಲಾಯಿಸಬೇಕು. Husqvarna ಉತ್ಪನ್ನದ ಸುರಕ್ಷತಾ ಕ್ರಿಯೆಗಳನ್ನು ಮಾಡುವುದು ಅತ್ಯಗತ್ಯವಾಗಿದೆ. ನಾವು ಶಿಫಾರಸು ಮಾಡುವ ಬದಲಾವಣೆಯು ಬಾರ್ ಮತ್ತು ಚೈನ್ ಸಂಯೋಜನೆಗಳ ಪಟ್ಟಿಗಾಗಿ ಪರಿಶೀಲಿಸಬೇಕಾದಲ್ಲಿ, 139 ಅನ್ನು ಅಭ್ಯಾಸ ಮಾಡಿ.

- ಗೈಡ್ ಬಾರ್ ಉದ್ದ ಇಂಚು/ಸೆಂ.ಮೀ. ಗೈಡ್ ಬಾರ್‌ನ ಉದ್ದದ ಕುರಿತಾದ ಮಾಹಿತಿಯು ಸಾಮಾನ್ಯವಾಗಿ ಗೈಡ್ ಬಾರ್‌ನ ಹಿಂದಿನ ತುದಿಯಲ್ಲಿ ಕಂಡುಬರುತ್ತದೆ.

(ಚಿತ್ರ. 99)

- ಬಾರ್ ಟಿಪ್ ಸ್ಕ್ರೋಕೆಟ್‌ನಲ್ಲಿ ಒಟ್ಟು ಹಲ್ಲುಗಳ (T).

(ಚಿತ್ರ. 100)

- ಚೈನ್ ಟಿಪ್, ಇನ್. ಸಾ ಚೈನ್ ಡ್ರೈವ್ ಲಿಂಕ್‌ಗಳ ನಡುವಿನ ಅಂತರವು ಬಾರ್ ಟಿಪ್ ಸ್ಕ್ರೋಕೆಟ್ ಮತ್ತು ಡ್ರೈವ್ ಸ್ಕ್ರೋಕೆಟ್ ನಲ್ಲಿನ ಹಲ್ಲುಗಳ ಅಂತರದೊಂದಿಗೆ ಅಲ್ಪಿನ್ ಮಾಡಬೇಕು.

(ಚಿತ್ರ. 101)

- ಒಟ್ಟು ಚಾಲನಾ ಕೊಂಡಿಗಳು, ಡ್ರೈವ್ ಲಿಂಕ್‌ಗಳ ಸಂಖ್ಯೆಯನ್ನು ಗೈಡ್ ಬಾರ್‌ನ ವಿಧದಿಂದ ನಿರ್ಧರಿಸಲಾಗುತ್ತದೆ.

(ಚಿತ್ರ. 102)

- ಬಾರ್ ಗ್ರೂವ್ ಆಗಲಿ, ಇಂಚು/ಮಿ.ಮೀ. ಗೈಡ್ ಬಾರ್‌ನಲ್ಲಿರುವ ಗ್ರೂವ್ ನ ಆಗಲನ್ನು ಚೈನ್ ಡ್ರೈವ್ ಲಿಂಕ್‌ಗಳ ಆಗಲದಷ್ಟೇ ಇರಬೇಕಾಗುತ್ತದೆ.

(ಚಿತ್ರ. 103)

- ಸರಪಳಿಯ ಅಯಿರ್ ರಂಧ್ರ ಮತ್ತು ಸರಪಳಿ ಚೈನ್‌ನ ರಂಧ್ರ, ಗೈಡ್ ಬಾರ್ ಉತ್ಪನ್ನದೊಂದಿಗೆ ಅಲ್ಪಿನ್ ಮಾಡಬೇಕು.

(ಚಿತ್ರ. 104)

- ಡ್ರೈವ್ ಲಿಂಕ್ ಆಗಲಿ, ಮಿ.ಮೀ/ಇಂಚು.

(ಚಿತ್ರ. 105)

ಕಟರ್‌ಗಳನ್ನು ಹೇಗೆ ಚೂಪಾಗಿಸುವುದು ಎಂಬ ಬಗ್ಗೆ ಸಾಮಾನ್ಯ ಮಾಹಿತಿ

ಮೊಂಡಾದ ಸಾ ಚೈನ್ ಅನ್ನು ಉಪಯೋಗಿಸಬೇಡಿ. ಸಾ ಚೈನ್ ಮೊಂಡಾಗಲಿಲ್ಲದಿದ್ದರೆ, ನೀವು ಮರದ ಮೂಲಕ ಗೈಡ್ ಬಾರ್ ಅನ್ನು ತಳ್ಳಲು ಹೆಚ್ಚಿನ ಒತ್ತಡವನ್ನು ಹಾಕಬೇಕಾಗುತ್ತದೆ. ಸಾ ಚೈನ್ ಅತ್ಯಂತ ಮೊಂಡಾಗಿದ್ದರೆ, ಆಗ ಮರದ ಚಿಕ್ಕಗಳಿರುವುದಿಲ್ಲ. ಬದಲಿಗೆ ಗರಗಸದಪುಡಿಇರುತ್ತದೆ.

ಚೂಪಾದ ಸಾ ಚೈನ್ ಮರವನ್ನು ತಿಂದುಹಾಕುತ್ತದೆ ಮತ್ತು ಮರದ ಚಿಕ್ಕಗಳು ಉದ್ದವಾಗಿಯೂ ಮತ್ತು ದಪ್ಪವಾಗಿಯೂ ಇರುತ್ತವೆ.

ಕಟಿಂಗ್ ಹಲ್ಲು (A) ಮತ್ತು ಡೆಪ್ತ್ ಗೇಟ್ (B) ಒಟ್ಟಿಗೆ ಸಾ ಚೈನ್‌ನ ಕತ್ತರಿಸುವ ಭಾಗವಾಗುತ್ತದೆ, ಇದನ್ನು ಕಟರ್ ಎನ್ನುತ್ತಾರೆ. ಇವರಡರ ನಡುವಿನ ಎತ್ತರದಲ್ಲಿನ ವ್ಯತ್ಯಾಸವು ಕಟಿಂಗ್ ಡೆಪ್ತ್ (ಡೆಪ್ತ್ ಗೇಟ್ ಸೆಟ್ಟಿಂಗ್) ಅನ್ನು ನೀಡುತ್ತದೆ.

(ಚಿತ್ರ. 106)

ನೀವು ಕಟರ್ ಅನ್ನು ಚೂಪಾಗಿಸಿದಾಗ, ಈ ಕೆಳಕಂಡವುಗಳ ಬಗ್ಗೆ, ಅಲೋಚಿಸಿರಿ:

- ಫಿಲಿಂಗ್ ಆಂಗಲ್.

(ಚಿತ್ರ. 107)

- ಕಟಿಂಗ್ ಆಂಗಲ್.

(ಚಿತ್ರ. 108)

- ಫೈಲ್ ಸ್ವಾಸ್.

(ಚಿತ್ರ. 109)

- ರೌಂಡ್ ಫೈಲ್ ವಾಸ್.

(ಚಿತ್ರ. 110)

ಸಮರ್ಪಕವಾದ ಉಪಕರಣವಿಲ್ಲದೆಯೇ ಸಾ ಜೈನ್ ಅನ್ನು ಚೂಪಾಗಿಗುರುವುದು ಸುಲಭವಲ್ಲ. ಬಳಕೆ Husqvarna ಫೈಲ್ ಗೇಜ್, ಇದು ನಿಮಗೆ ಗಂಪು ಕತ್ತರಿಸುವ ಕಾರ್ಯಕ್ಷಮತೆಯನ್ನು ಹೊಂದಲು ಮತ್ತು ಕಿಕ್‌ಬ್ಯಾಕ್ ಅಪಾಯವನ್ನು ಕಡಿಮೆ ಮಾಡಲು ಸಹಾಯ ಮಾಡುತ್ತದೆ.



ಎಚ್ಚರಿಕೆ: ನೀವು ಚೂಪಾಗಿಗುರುವುದರ ಸೂಚನೆಗಳನ್ನು ಅನುಸರಿಸದೇ ಇದ್ದರೆ ಕಿಕ್‌ಬ್ಯಾಕ್‌ನ ಬಲವು ಸಾಕಷ್ಟು ಪ್ರಮಾಣದಲ್ಲಿ ಹೆಚ್ಚುತ್ತದೆ.

ಟಿಪ್ಪಣಿ: ಸಾ ಜೈನ್ ಅನ್ನು ಚೂಪಾಗಿಗುರುವುದರ ಬಗ್ಗೆ ಮಾಹಿತಿಗಾಗಿ ಸಾ ಜೈನ್ ಅನ್ನು ಚೂಪಾಗಿಗುರುವುಟದಲ್ಲಿ, 134 ಅನ್ನು ಅಭ್ಯಾಸ ಮಾಡಿ.

ಕಟರ್‌ಗಳನ್ನು ಚೂಪಾಗಿಗುರುವು

1. ಕತ್ತರಿಸುವ ಹಲ್ಲುಗಳನ್ನು ಚೂಪಾಗಿಗುರುವು ರೌಂಡ್ ಫೈಲ್ ಮತ್ತು ಫೈಲ್ ಗೇಜ್ ಅನ್ನು ಉಪಯೋಗಿಸಿ. (ಚಿತ್ರ. 111)

ಟಿಪ್ಪಣಿ: ನಿಮ್ಮ ಸಾ ಜೈನ್‌ಗೆ ಶಿಫಾರಸು ಮಾಡಿರುವ ಫೈಲ್ ಮತ್ತು ಗೇಜ್ ಕುರಿತಾದ ಮಾಹಿತಿಗಾಗಿ ಪರಿಕರಗಳನ್ನುಪುಟದಲ್ಲಿ, 139 Husqvarna ಅನ್ನು ಅಭ್ಯಾಸ ಮಾಡಿ.

2. ಕಟರ್‌ನಲ್ಲಿ ಫೈಲ್ ಗೇಜ್ ಅನ್ನು ಸಮರ್ಪಕವಾಗಿ ಅಳವಡಿಸಿ. ಫೈಲ್ ಗೇಜ್‌ನೊಂದಿಗೆ ವಿತರಿಸಲಾದ ಸೂಚನೆಗಳನ್ನು ಅಭ್ಯಾಸ ಮಾಡಿ.
3. ಕತ್ತರಿಸುವ ಹಲ್ಲುಗಳ ಬಳಗಾಗಿದಿಂದ ಫೈಲ್ ಅನ್ನು ಚಲಿಸುವಂತೆ ಮಾಡಿ ಮತ್ತು ಹೊರಕ್ಕೆ ತೆಗೆಯಿರಿ. ಪುಲ್ ಸ್ಕ್ಯೂರ್ ಮೇಲಿನ ಉತ್ತರವನ್ನು ಕಡಿಮೆ ಮಾಡಿ. (ಚಿತ್ರ. 112)
4. ಎಲ್ಲಾ ಕತ್ತರಿಸುವ ಹಲ್ಲುಗಳ ಒಂದು ಬದಿಯಿಂದ ವಸ್ತುವನ್ನು ತೆಗೆದುಹಾಕಿ.
5. ಉತ್ಪನ್ನವನ್ನು ಇನ್ನೊಂದು ಮಗ್ಗಲಿಗೆ ತಿರುಗಿಸಿ ಮತ್ತು ಇನ್ನೊಂದು ಬದಿಯಲ್ಲಿರುವ ವಸ್ತುವನ್ನು ತೆಗೆದುಹಾಕಿ.
6. ಎಲ್ಲಾ ಕತ್ತರಿಸುವ ಹಲ್ಲುಗಳ ಒಂದೇ ಉದ್ದ ಇರುವುದನ್ನು ಖಚಿತಪಡಿಸಿಕೊಳ್ಳಿ.

ಡೆಪ್ತ್ ಗೇಜ್ ಸೆಟ್ಟಿಂಗ್ ಅನ್ನು ಹೊಂದಿಸುವುದು ಹೇಗೆ ಎಂಬ ಸಾಮಾನ್ಯ ಮಾಹಿತಿ

ಕತ್ತರಿಸುವ ಹಲ್ಲು (A) ಗಳನ್ನು ನೀವು ಚೂಪು ಮಾಡಿದಾಗ ಡೆಪ್ತ್ ಗೇಜ್ ಸೆಟ್ಟಿಂಗ್ (C) ಕಡಿಮೆಯಾಗುತ್ತದೆ. ಗಂಪು ಕತ್ತರಿಸುವಿಕೆಯ ಕಾರ್ಯಕ್ಷಮತೆಯನ್ನು ತೋರಿಸಲು ನೀವು ಶಿಫಾರಸು ಮಾಡಲಾದ ಡೆಪ್ತ್ ಗೇಜ್ ಸೆಟ್ಟಿಂಗ್ ಅನ್ನು ಸ್ವೀಕರಿಸಲು ಡೆಪ್ತ್ ಗೇಜ್ (B) ನಿಂದ ಫೈಲಿಂಗ್ ವಸ್ತುಗಳನ್ನು ತೆಗೆಯಬೇಕು. ನಿಮ್ಮ ಸಾ ಜೈನ್‌ಗೆ ಸಮರ್ಪಕವಾದ ಡೆಪ್ತ್ ಗೇಜ್ ಸೆಟ್ಟಿಂಗ್ ಅನ್ನು ಸ್ವೀಕರಿಸುವುದು ಹೇಗೆ ಎಂಬ ಸೂಚನೆಗಳಿಗೆ ಪರಿಕರಗಳನ್ನುಪುಟದಲ್ಲಿ, 139 ಅಭ್ಯಾಸ ಮಾಡಿ.

(ಚಿತ್ರ. 113)



ಎಚ್ಚರಿಕೆ: ಡೆಪ್ತ್ ಗೇಜ್ ಸೆಟ್ಟಿಂಗ್ ಬಳಕೆ ದೋಷವಾಗಿದ್ದರೆ, ಕಿಕ್‌ಬ್ಯಾಕ್ ಅಪಾಯವು ಹೆಚ್ಚಾಗುತ್ತದೆ!

ಡೆಪ್ತ್ ಗೇಜ್ ಸೆಟ್ಟಿಂಗ್ ಅನ್ನು ಹೊಂದಿಸಲು

ನೀವು ಡೆಪ್ತ್ ಗೇಜ್ ಸೆಟ್ಟಿಂಗ್ ಅನ್ನು ಹೊಂದಿಸುವ ಅಥವಾ ಕಟರ್‌ಗಳನ್ನು ಚೂಪಾಗಿಗುರುವು ಮುನ್ನ ಸೂಚನೆಗಳಿಗಾಗಿ ಕಟರ್‌ಗಳನ್ನು ಚೂಪಾಗಿಗುರುವುಪುಟದಲ್ಲಿ, 135 ಅನ್ನು ಅಭ್ಯಾಸ ಮಾಡಿ. ನೀವು ಕತ್ತರಿಸುವ ಹಲ್ಲುಗಳನ್ನು ಚೂಪಾಗಿಗುರುವು ಪ್ರತೀ ಮೂರನೆಯ ಕಾರ್ಯಾಚರಣೆಯ ನಂತರ ಡೆಪ್ತ್ ಗೇಜ್ ಸೆಟ್ಟಿಂಗ್ ಅನ್ನು ಹೊಂದಿಸಬೇಕೆಂದು ನಾವು ನಿಮಗೆ ಶಿಫಾರಸು ಮಾಡುತ್ತೇವೆ.

ಡೆಪ್ತ್ ಗೇಜ್‌ಗೆ ಸಮರ್ಪಕವಾದ ಡೆಪ್ತ್ ಗೇಜ್ ಸೆಟ್ಟಿಂಗ್ ಮತ್ತು ಇಳಿಜಾರನ್ನು ಸ್ವೀಕರಿಸಲು ನೀವು ನಮ್ಮ ಡೆಪ್ತ್ ಗೇಜ್ ಸಲಕರಣೆಯನ್ನು ಬಳಸಬೇಕೆಂದು ನಾವು ನಿಮಗೆ ಶಿಫಾರಸು ಮಾಡುತ್ತೇವೆ.

(ಚಿತ್ರ. 114)

1. ಡೆಪ್ತ್ ಗೇಜ್ ಸೆಟ್ಟಿಂಗ್ ಅನ್ನು ಹೊಂದಿಸಲು ಫ್ಯಾಟ್ ಫೈಲ್ ಮತ್ತು ಡೆಪ್ತ್ ಗೇಜ್ ಸಲಕರಣೆಯನ್ನು ಉಪಯೋಗಿಸಿ. ಕೇವಲ ಬಳಕೆ ಮಾಡು **Husqvarna** ಡೆಪ್ತ್ ಗೇಜ್‌ಗೆ ಸಮರ್ಪಕವಾದ ಡೆಪ್ತ್ ಗೇಜ್ ಸೆಟ್ಟಿಂಗ್ ಮತ್ತು ಇಳಿಜಾರನ್ನು ಪಡೆಯಲು ಡೆಪ್ತ್ ಗೇಜ್ ಸಲಕರಣೆ.
2. ಡೆಪ್ತ್ ಗೇಜ್ ಸಲಕರಣೆಯನ್ನು ಸಾ ಜೈನ್‌ನಲ್ಲಿ ಇಡಿ.

ಟಿಪ್ಪಣಿ: ಸಲಕರಣೆಯನ್ನು ಹೇಗೆ ಬಳಸುವುದು ಎಂಬುದರ ಬಗ್ಗೆ ಹೆಚ್ಚಿನ ಮಾಹಿತಿಗಾಗಿ ಡೆಪ್ತ್ ಗೇಜ್ ಸಲಕರಣೆಯ ಪ್ಯಾಕೇಜ್ ಅನ್ನು ನೋಡಿ.

3. ಡೆಪ್ತ್ ಗೇಜ್‌ನ ಭಾಗವನ್ನು ಹೊರತೆಗೆಯಲು ಫ್ಯಾಟ್ ಫೈಲ್ ಅನ್ನು ಉಪಯೋಗಿಸಿ ಅದು ಡೆಪ್ತ್ ಗೇಜ್ ಸಲಕರಣೆಯ ಮೂಲಕ ವಿಸ್ತರಿಸಿಕೊಳ್ಳುತ್ತದೆ. (ಚಿತ್ರ. 115)

ಸಾ ಜೈನ್‌ನ ಒತ್ತಡವನ್ನು ಹೊಂದಿಸಲು



ಎಚ್ಚರಿಕೆ: ಅಸಮರ್ಪಕ ಒತ್ತಡದಲ್ಲಿರುವ ಸಾ ಜೈನ್ ಗೈಡ್ ಬಾರ್ ನಿಂದ ಸಡಿಲವಾಗಬಹುದು ಮತ್ತು ಅರ್ಥಿರವಾದ ಗಾಯ ಅಥವಾ ಮರಣವನ್ನು ಉಂಟುಮಾಡಬಹುದು.

ನೀವು ಸಾ ಜೈನ್ ಅನ್ನು ಉಪಯೋಗಿಸಿದಾಗ ಅದು ಉದ್ದವಾಗುತ್ತದೆ. ಸಾ ಜೈನ್ ಅನ್ನು ನಿರಂತರವಾಗಿ ಹೊಂದಿಸುತ್ತಿರಿ.

1. ಕ್ಲಿಪ್ ಕವರ್/ಜೈನ್ ಬ್ರೇಕ್ ಅನ್ನು ಹಿಡಿದುಹುಡು ಬಾರ್ ನಟ್‌ಗಳನ್ನು ಸಡಿಲಗೊಳಿಸಿ, ಕಾಂಬಿನೇಶನ್ ರೆಂಟ್ ಅನ್ನು ಉಪಯೋಗಿಸಿ. (ಚಿತ್ರ. 116)

ಟಿಪ್ಪಣಿ: ಕೆಲವು ಮಾದರಿಗಳು ಕೇವಲ ಒಂದು ಬಾರ್ ನಟ್ ಅನ್ನು ಹೊಂದಿರುತ್ತವೆ.

2. ನಿಮ್ಮ ಕೈಯಿಂದ ನಿಮಗೆ ಸಾಧ್ಯವಾಗುವಷ್ಟು ಮಟ್ಟಿಗೆ ಬಾರ್ ನಟ್ ಗಳನ್ನು ಬಿಗಿಗೊಳಿಸಿ.
3. ಗೈಡ್ ಬಾರ್‌ನ ಮುಂಭಾಗವನ್ನು ಒತ್ತಿರಿ ಮತ್ತು ಜೈನ್ ಟೆನ್ಷನಿಂಗ್ ಸ್ಕ್ರೀವ್ ಅನ್ನು ತಿರುಗಿಸಿ, ಕಾಂಬಿನೇಶನ್ ರೆಂಟ್ ಅನ್ನು ಉಪಯೋಗಿಸಿ.
4. ಗೈಡ್ ಬಾರ್‌ಗೆ ವಿರುದ್ಧವಾಗಿ ಬಿಗಿಗೊಳಿಸುವವರೆಗೂ ಅದರ ಸುಲಬವಾಗಿ ಚಲಿಸುವಂತಾಗಲು ಸಾ ಜೈನ್ ಅನ್ನು ಬಿಗಿಗೊಳಿಸಿ. (ಚಿತ್ರ. 117)
5. ಕಾಂಬಿನೇಶನ್ ರೆಂಟ್ ಉಪಯೋಗಿಸಿ ಬಾರ್ ನಟ್ ಅನ್ನು ಬಿಗಿಗೊಳಿಸಿ ಮತ್ತು ಅದೇ ಸಮಯದಲ್ಲಿ ಗೈಡ್ ಬಾರ್‌ನ ಮುಂಭಾಗವನ್ನು ಒತ್ತಿರಿ. (ಚಿತ್ರ. 118)
6. ನೀವು ಕೈಯಿಂದ ಸಾ ಜೈನ್ ಸುತ್ತಲೂ ಮುಕ್ತವಾಗಿ ಎಳೆಯಬಹುದು ಎಂಬುದನ್ನು ಖಚಿತಪಡಿಸಿಕೊಳ್ಳಿ ಮತ್ತು ಇದು ಗೈಡ್ ಬಾರ್‌ನಿಂದ ತೂಗಲಾರದು. (ಚಿತ್ರ. 119)

ಟಿಪ್ಪಣಿ: ನಿಮ್ಮ ಉತ್ಪನ್ನದ ಜೈನ್ ಟೆನ್ಷನಿಂಗ್ ಸ್ಕ್ರೀವ್‌ನ ಸ್ಥಿತಿಗಾಗಿ ಉತ್ಪನ್ನದ ಪಠ್ಯನೋಟಪುಟದಲ್ಲಿ, 119 ಅನ್ನು ಅಭ್ಯಾಸ ಮಾಡಿ.

ಸಾ ಚೈನ್ ಲ್ಯಾಬ್ರಿಕ್‌ಶನ್ ಅನ್ನು ಪರಿಶೀಲನೆ ಮಾಡಲು

1. ಉತ್ಪನ್ನವನ್ನು ಪ್ರಾರಂಭಿಸಿ ಮತ್ತು ಅದನ್ನು $\frac{3}{4}$ ಫ್ಯೂಟ್‌ನಲ್ಲಿ ನಿರ್ವಹಿಸಿ. ಬಾರ್ ಅನ್ನು ಲೈಟ್ ಕಲರ್‌ನ ಮೇಲ್ಭಾಗದ ಮೇಲ್ಭಾಗದಲ್ಲಿ ಸುಮಾರು 20 ಸೆ.ಮೀ./8 ಇಂಚಿನಷ್ಟು ಹಿಡಿಯಿರಿ.
2. ಸಾ ಚೈನ್ ಲ್ಯಾಬ್ರಿಕ್‌ಶನ್ ಸಮರ್ಪಕವಾಗಿದ್ದರೆ, ನೀವು 1 ನಿಮಿಷದ ನಂತರ ಮೇಲ್ಭಾಗದಲ್ಲಿ ಆಯಿಲ್‌ನ ಸ್ವಚ್ಛವಾದ ಲೈನ್ ಅನ್ನು ಕಾಣುತ್ತೀರಿ. (ಚಿತ್ರ. 120)
3. ಸಾ ಚೈನ್ ಲ್ಯಾಬ್ರಿಕ್‌ಶನ್ ಸಮರ್ಪಕವಾಗಿ ನಿರ್ವಹಣೆ ಮಾಡದೇ ಇದ್ದರೆ, ಗ್ಯಾಡ್ ಬಾರ್ ಅನ್ನು ಪರಿಶೀಲನೆ ಮಾಡಿರಿ. ಸೂಚನೆಗಳಿಗೆ ಗ್ಯಾಡ್ ಬಾರ್ ಅನ್ನು ಪರಿಶೀಲನೆ ಮಾಡಲುಪುಟದಲ್ಲಿ 136 ಅನ್ನು ಉಲ್ಲೇಖಿಸಿ ಮಾಡಿ. ನಿರ್ವಹಣೆಯ ವಿಧಾನಗಳು ಸಹಾಯ ಮಾಡದೇ ಇದ್ದರೆ, ನಿಮ್ಮ ಸರ್ವಿಸಿಂಗ್ ಡೀಲರ್ ಜೊತೆಗೆ ಮಾತನಾಡಿರಿ.

ಸ್ಟಾರ್ ಸ್ಕ್ರೂಕೇಟ್‌ನ ಪರಿಶೀಲನೆಯನ್ನು ಮಾಡಲು

ಕ್ಸೆಚ್ ಡ್ರಮ್ ಸ್ಟಾರ್ ಸ್ಕ್ರೂಕೇಟ್ ಅನ್ನು ಹೊಂದಿದ ಅದು ಕ್ಸೆಚ್ ಡ್ರಮ್ ಮೇಲೆ ವಲೈ ಮಾಡಲಾಗಿರುತ್ತದೆ.

(ಚಿತ್ರ. 112)

- ಸ್ಟಾರ್ ಸ್ಕ್ರೂಕೇಟ್ ಮೇಲೆ ಬೀಳುವ ಡಿಗ್ರಿಯ ವಿಶ್ವವಲ್ ಪರಿಶೀಲನೆಯನ್ನು ನಿರಂತರವಾಗಿ ಮಾಡಿರಿ. ಬಹಳಷ್ಟು ಸಮಸ್ಯೆ ಇದ್ದರೆ, ಕ್ಸೆಚ್ ಡ್ರಮ್ ಅನ್ನು ಸ್ಟಾರ್ ಸ್ಕ್ರೂಕೇಟ್‌ನೊಂದಿಗೆ ಬದಲಾಯಿಸಿರಿ.

ಕತ್ತರಿಸುವ ಉಪಕರಣವನ್ನು ಪರೀಕ್ಷಿಸಲು

1. ರಿವೆಲ್‌ಗಳು ಮತ್ತು ಕೊಂಡಿಗಳಲ್ಲಿ ಯಾವುದೇ ಬಿರುಕುಗಳಿಲ್ಲ ಮತ್ತು ಯಾವುದೇ ರಿವೆಲ್‌ಗಳು ಸಡಿಲವಾಗಿಲ್ಲ ಎಂಬುದನ್ನು ಖಚಿತಪಡಿಸಿಕೊಳ್ಳಿ. ಅಗತ್ಯವಿದ್ದರೆ ಅದನ್ನು ಬದಲಾಯಿಸಿ. (ಚಿತ್ರ. 122)
2. ಸಾ ಚೈನ್ ಅನ್ನು ಸುಲಭವಾಗಿ ಬಾಗಿಬಿಡುವುದು ಎಂಬುದನ್ನು ಖಚಿತಪಡಿಸಿಕೊಳ್ಳಿ. ಇದು ಕಠಿಣವಾಗಿದ್ದರೆ, ಸಾ ಚೈನ್ ಅನ್ನು ಬದಲಾಯಿಸಿರಿ.
3. ರಿವೆಲ್‌ಗಳಾಗಿದ್ದರೆ ಮತ್ತು ಲಿಂಕ್‌ಗಳು ವಿಫಲವಾಗಿದ್ದರೆ ಅದನ್ನು ಪರೀಕ್ಷಿಸಲು ಸಾ ಚೈನ್ ಅನ್ನು ಹೊಸ ಸಾ ಚೈನ್‌ನೊಂದಿಗೆ ಹೋಲಿಕೆ ಮಾಡಿರಿ.
4. ಕಟಿಂಗ್ ಟೂಲ್‌ನ ಅತ್ಯಂತ ಉದ್ದವಾದ ಭಾಗವು 4 ಮಿ.ಮೀ/0.16 ಇಂಚಿನಂತಲೂ ಕಡಿಮೆ ಇದ್ದರೆ ಸಾ ಚೈನ್ ಅನ್ನು ಬದಲಾಯಿಸಿ. ಕಟಿಂಗ್‌ಗಳ ಮೇಲೆ ಬಿರುಕುಗಳಿದ್ದರೆ ಸಾ ಚೈನ್ ಅನ್ನು ಕೂಡ ಬದಲಾಯಿಸಿರಿ. (ಚಿತ್ರ. 123)

ಗ್ಯಾಡ್ ಬಾರ್ ಅನ್ನು ಪರಿಶೀಲನೆ ಮಾಡಲು

1. ಆಯಿಲ್ ಚಾನ್ಲ್ ಬ್ಯಾಕ್ ಆಗದ ಇರುವುದನ್ನು ಖಚಿತಪಡಿಸಿಕೊಳ್ಳಿ. ಅಗತ್ಯವಿದ್ದಲ್ಲಿ ಸ್ವಚ್ಛಗೊಳಿಸಿ. (ಚಿತ್ರ. 124)
2. ಗ್ಯಾಡ್ ಬಾರ್‌ನ ಅಂಚುಗಳಲ್ಲಿ ಸಾಣೆ ಹಿಡಿಯುವ ಕಲ್ಲುಗಳಿವೆಯೇ ಎಂಬುದನ್ನು ಪರೀಕ್ಷಿಸಿ. ಫೈಲ್ ಅನ್ನು ಉಪಯೋಗಿಸಿ ಸಾಣೆ ಹಿಡಿಯುವ ಕಲ್ಲುಗಳನ್ನು ತೆಗೆಯಿರಿ. (ಚಿತ್ರ. 125)

3. ಗ್ಯಾಡ್ ಬಾರ್‌ನಲ್ಲಿರುವ ಗ್ರೂವ್ ಅನ್ನು ಸ್ವಚ್ಛಗೊಳಿಸಿ. (ಚಿತ್ರ. 126)
4. ಧರಿಸಲು ಗ್ಯಾಡ್ ಬಾರ್‌ನಲ್ಲಿರುವ ಗ್ರೂವ್ ಅನ್ನು ಪರೀಕ್ಷಿಸಿ. ಅಗತ್ಯವಿದ್ದರೆ ಗ್ಯಾಡ್ ಬಾರ್ ಅನ್ನು ಬದಲಾಯಿಸಿ. (ಚಿತ್ರ. 127)
5. ಗ್ಯಾಡ್ ಬಾರ್‌ನ ತುದಿಯು ಕಠಿಣವಾಗಿದೆಯೇ ಅಥವಾ ಹೆಚ್ಚು ಸವದಿದೆಯೇ ಎಂಬುದನ್ನು ಪರೀಕ್ಷಿಸಿ. (ಚಿತ್ರ. 128)
6. ಬಾರ್‌ನ ತುದಿಯು ಸ್ಕ್ರೂಕೇಟ್ ಮುಕ್ತವಾಗಿ ತಿರುಗುತ್ತಿದೆ ಮತ್ತು ಬಾರ್ ತುದಿಯು ಸ್ಕ್ರೂಕೇಟ್‌ನಲ್ಲಿರುವ ಲ್ಯಾಬ್ರಿಕ್‌ನ ರಂಧ್ರವು ಬ್ಯಾಕ್ ಅಗಿಲ್ಲ ಎಂಬುದನ್ನು ಖಚಿತಪಡಿಸಿಕೊಳ್ಳಿ. ಅಗತ್ಯವಿದ್ದರೆ ಸ್ವಚ್ಛಗೊಳಿಸಿ ಮತ್ತು ಲ್ಯಾಬ್ರಿಕ್‌ನ ಮೇಲೆ ಮಾಡಿ. (ಚಿತ್ರ. 129)
7. ಗ್ಯಾಡ್ ಬಾರ್‌ನ ಬಾಳಿಕೆಯನ್ನು ಹೆಚ್ಚಿಸಲು ಅದನ್ನು ಪ್ರತಿದಿನ ತಿರುಗಿಸಿ. (ಚಿತ್ರ. 130)

ಇಂಧನದ ಟ್ಯಾಂಕ್ ಮತ್ತು ಚೈನ್ ಆಯಿಲ್ ಟ್ಯಾಂಕ್ ಅನ್ನು ನಿರ್ವಹಿಸಲು

- ಇಂಧನದ ಟ್ಯಾಂಕ್ ಮತ್ತು ಚೈನ್ ಆಯಿಲ್ ಟ್ಯಾಂಕ್ ಅನ್ನು ನಿಯಮಿತವಾಗಿ ಬಿರಿದು ಮಾಡಿ ಮತ್ತು ಸ್ವಚ್ಛಗೊಳಿಸಿ.
- ಇಂಧನದ ಫಿಲ್ಟರ್ ಅನ್ನು ವರ್ಷಕ್ಕೊಮ್ಮೆ ಅಥವಾ ಅಗತ್ಯವಿದ್ದರೆ ಹೆಚ್ಚು ನಿರಂತರವಾಗಿ ಬದಲಾಯಿಸಿರಿ.



ವಿಚ್ಛರಣೆ: ಟ್ಯಾಂಕ್‌ಗಳಲ್ಲಿನ ಮಾಲಿನ್ಯವಾಗಿದ್ದರೆ ಅಸಮರ್ಪಕ ಕಾರ್ಯಕ್ಕೆ ಕಾರಣವಾಗಬಹುದು.

ಕೂಲಿಂಗ್ ಸಿಸ್ಟಮ್ ಅನ್ನು ಸ್ವಚ್ಛಗೊಳಿಸಲು

ಕೂಲಿಂಗ್ ಸಿಸ್ಟಮ್ ಇಂಜಿನ್‌ನ ಉಷ್ಣತೆಯನ್ನು ಕಡಿಮೆಯಾಗಿ ಇಡುತ್ತದೆ. ಕೂಲಿಂಗ್ ಸಿಸ್ಟಮ್ ಸ್ಯಾಟರ್ನ (A)ನಲ್ಲಿ ಗಾಳಿಯನ್ನು ಒಳಕ್ಕೆ ಎಳೆದುಕೊಳ್ಳಬೇಕು. ಏರ್ ಗ್ಯಾಡ್ ಮೇಟ್ (B), ಫ್ಯೂವಿಲ್ ಮೇಲಿನ ರಾಟಿಗಳು (C), ಸಿಲಿಂಡರ್ ಮೇಲಿನ ಕೂಲಿಂಗ್ ಫಿನ್‌ಗಳು (D), ಸಿಲಿಂಡರ್ ಕವರ್ (E) ಅನ್ನು ಒಳಗೊಂಡಿರುತ್ತದೆ.

(ಚಿತ್ರ. 131)

1. ಕೂಲಿಂಗ್ ಸಿಸ್ಟಮ್ ಅನ್ನು ಬ್ರಶ್‌ನಿಂದ ವಾರ್ಕೋಮ್ ಅಥವಾ ಅಗತ್ಯವಿದ್ದರೆ ಹೆಚ್ಚು ನಿಯಮಿತವಾಗಿ ಸ್ವಚ್ಛಗೊಳಿಸಿ.
2. ಕೂಲಿಂಗ್ ಸಿಸ್ಟಮ್ ಕೊಳಕಾಗಿಲ್ಲ ಅಥವಾ ಬ್ಯಾಕ್ ಅಗಿಲ್ಲ ಎಂಬುದನ್ನು ಖಚಿತಪಡಿಸಿಕೊಳ್ಳಿ.



ವಿಚ್ಛರಣೆ: ಕೊಳಕಾದ ಅಥವಾ ಬ್ಯಾಕ್ ಅಗಿರುವ ಕೂಲಿಂಗ್ ಸಿಸ್ಟಮ್ ಉತ್ಪನ್ನವನ್ನು ಅತ್ಯಂತ ಬಿಸಿಯಾಗಿಸಬಹುದು, ಇದು ಉತ್ಪನ್ನದ ಪಾನಿಗೆ ಕಾರಣವಾಗಬಹುದು.

ಟ್ರಬಲ್‌ಶೂಟಿಂಗ್

ಇಂಜಿನ್ ಪ್ರಾರಂಭವಾಗುತ್ತಿಲ್ಲ

ಪರೀಕ್ಷಿಸಲು ಉತ್ಪನ್ನದ ಭಾಗ	ಸಂಭಾವ್ಯ ಕಾರಣ	ಕ್ರಿಯೆ
ಸ್ಟಾರ್ಟರ್ ರಾಟಿಗಳು	ಸ್ಟಾರ್ಟರ್ ರಾಟಿಗಳು ಬ್ಯಾಟ್ ಆಗಿವೆ.	ಸ್ಟಾರ್ಟರ್ ರಾಟಿಗಳನ್ನು ಹೊಂದಿಸಿ ಅಥವಾ ಬದಲಾಯಿಸಿ.
		ರಾಟಿಗಳ ಸುತ್ತಲೂ ಸ್ವಚ್ಛ ಮಾಡಿ.
		ಅನುಮೋದಿತ ಸೇವಾ ಕಾರ್ಯಾಗಾರದವರೊಂದಿಗೆ ಮಾತನಾಡಿ.
ಇಂಧನ ಟ್ಯಾಂಕ್	ಅಸಮರ್ಪಕ ಇಂಧನದ ವಿಧ.	ಇಂಧನದ ಟ್ಯಾಂಕ್ ಅನ್ನು ಬಿಂದು ಮಾಡಿ ಮತ್ತು ಸಮರ್ಪಕ ಇಂಧನವನ್ನು ಭರ್ತಿ ಮಾಡಿ.
	ಇಂಧನದ ಟ್ಯಾಂಕ್ ಟೈನ್ ಆಯಿಲ್ಲವೆಂದು ತುಂಬಿದೆ.	ನೀವು ಉತ್ಪನ್ನವನ್ನು ಪ್ರಾರಂಭಿಸಲು ಪ್ರಯತ್ನಿಸುತ್ತಿದ್ದರೆ, ನಿಮ್ಮ ಸರ್ವಿಸಿಂಗ್ ಡೀಲರ್ ಜೊತೆಯಲ್ಲಿ ಮಾತನಾಡಿ. ನೀವು ಉತ್ಪನ್ನವನ್ನು ಪ್ರಾರಂಭಿಸಲು ಪ್ರಯತ್ನಿಸದೇ ಇದ್ದರೆ, ಇಮ್ಮನ್ ಟ್ಯಾಂಕ್ ಅನ್ನು ಬಿಂದುಗೊಳಿಸಿ.
ದಹನ, ಯಾವುದೇ ಕಿಡಿ ಇಲ್ಲ.	ಸ್ಟಾರ್ಟ್ ಪುಗ್ ಕೊಳೆಯಾಗಿದೆ ಅಥವಾ ಒದ್ದೆಯಾಗಿದೆ.	ಸ್ಟಾರ್ಟ್ ಪುಗ್ ಶುಷ್ಕವಾಗಿದೆ ಮತ್ತು ಸ್ವಚ್ಛವಾಗಿದೆ ಎಂಬುದನ್ನು ಖಚಿತಪಡಿಸಿಕೊಳ್ಳಿ.
	ಇಲೆಕ್ಟ್ರೋಡ್ ಅಂತರ ಅಸಮರ್ಪಕವಾಗಿದೆ.	ಸ್ಟಾರ್ಟ್ ಪುಗ್ ಸ್ವಚ್ಛಗೊಳಿಸಿ. ಇಲೆಕ್ಟ್ರೋಡ್ ಅಂತರ ಮತ್ತು ಸ್ಟಾರ್ಟ್ ಪುಗ್ ಸಮರ್ಪಕವಾಗಿರುವುದನ್ನು ಖಚಿತಪಡಿಸಿಕೊಳ್ಳಿ ಮತ್ತು ಸಮರ್ಪಕವಾದ ಸ್ಟಾರ್ಟ್ ಪುಗ್ ವಿಧವನ್ನು ಅಥವಾ ಸಮಾನವಾದುದನ್ನು ಶಿಫಾರಸು ಮಾಡಲಾಗಿದೆ.
		ಸಮರ್ಪಕವಾದ ಇಲೆಕ್ಟ್ರೋಡ್ ಅಂತರಕ್ಕಾಗಿ ತಾಂತ್ರಿಕ ಮಾಹಿತಿಪುಟದಲ್ಲಿ 138 ಅನ್ನು ಅಭ್ಯಾಸ ಮಾಡಿ.
ಸ್ಟಾರ್ಟ್ ಪುಗ್ ಮತ್ತು ಸಿಲಿಂಡರ್	ಸ್ಟಾರ್ಟ್ ಪುಗ್ ಸಡಿಲವಾಗಿದೆ.	ಸ್ಟಾರ್ಟ್ ಪುಗ್ ಬಿಗಿಗೊಳಿಸಿ.
	ದಹನದ ನಂತರದಲ್ಲಿ ಸಂಪೂರ್ಣ ಚೋಕ್‌ನೊಂದಿಗೆ ಪುನರಾವರ್ತಿತ ಆರಂಭಗಳ ಕಾರಣದಿಂದಾಗಿ ಇಂಜಿನ್ ಪ್ರವಾಹಕ್ಕೊಳಗಾಗಿದೆ.	ಸ್ಟಾರ್ಟ್ ಪುಗ್ ಅನ್ನು ಹೊರತೆಗೆಯಿರಿ ಮತ್ತು ಸ್ವಚ್ಛಗೊಳಿಸಿ. ನಿಮ್ಮಿಂದ ದೂರದಲ್ಲಿ ಉತ್ಪನ್ನವನ್ನು ಸ್ಟಾರ್ಟ್ ಪುಗ್ ರಂಧ್ರದ ಒಳಭಾಗದಲ್ಲಿ ಇಡಿ. ಸ್ಟಾರ್ಟರ್ ರೋಪ್ ಹ್ಯಾಂಡಲ್ ಅನ್ನು 6-8 ಬಾರಿ ಎಳೆಯಿರಿ. ಸ್ಟಾರ್ಟ್ ಪುಗ್ ಅನ್ನು ಅಸೆಂಬಲ್ ಮಾಡಿ ಮತ್ತು ಉತ್ಪನ್ನವನ್ನು ಪ್ರಾರಂಭಿಸಿ. ಉತ್ಪನ್ನವನ್ನು ಪ್ರಾರಂಭಿಸಲುಪುಟದಲ್ಲಿ 126 ಅನ್ನು ಉಲ್ಲೇಖ ಮಾಡಿ.

ಇಂಜಿನ್ ಪ್ರಾರಂಭವಾಗುತ್ತದೆ ಆದರೆ ಮತ್ತೊಮ್ಮೆ ನಿಲ್ಲುತ್ತದೆ

ಪರೀಕ್ಷಿಸಲು ಉತ್ಪನ್ನದ ಭಾಗ	ಸಂಭಾವ್ಯ ಕಾರಣ	ಕ್ರಿಯೆ
ಇಂಧನ ಟ್ಯಾಂಕ್	ಅಸಮರ್ಪಕ ಇಂಧನದ ವಿಧ.	ಇಂಧನದ ಟ್ಯಾಂಕ್ ಅನ್ನು ಬಿಂದು ಮಾಡಿ ಮತ್ತು ಸಮರ್ಪಕ ಇಂಧನವನ್ನು ಭರ್ತಿ ಮಾಡಿ.

ಪರೀಕ್ಷಿಸಲು ಉತ್ಪನ್ನದ ಭಾಗ	ಸಂಭಾವ್ಯ ಕಾರಣ	ಕ್ರಿಯೆ
ಕಾರ್ಬೋರೇಟರ್	ಜಡತ್ವದ ವೇಗಮ ಸಮರ್ಪಕವಾಗಿಲ್ಲ.	ನಿಮ್ಮ ಸರ್ವಿಸಿಂಗ್ ಡೀಲರ್ ಅವರೊಂದಿಗೆ ಮಾತನಾಡಿ.
ಏರ್ ಫಿಲ್ಟರ್	ಮುಚ್ಚಿದ ಏರ್ ಫಿಲ್ಟರ್.	ಏರ್ ಫಿಲ್ಟರ್ ಅನ್ನು ಸ್ವಚ್ಛಗೊಳಿಸಿ ಅಥವಾ ಬದಲಾಯಿಸಿ.
ಇಂಧನದ ಫಿಲ್ಟರ್	ಮುಚ್ಚಿದ ಇಂಧನದ ಫಿಲ್ಟರ್.	ಇಂಧನದ ಫಿಲ್ಟರ್ ಅನ್ನು ಬದಲಾಯಿಸಿ.

ಸಾರಿಗೆ ಮತ್ತು ಸಂಗ್ರಹ

- ಉತ್ಪನ್ನ ಮತ್ತು ಇಂಧನದ ಸಂಗ್ರಹ ಮತ್ತು ಸಾರಿಗೆಗಾಗಿ, ಯಾವುದೇ ಲೀಕ್‌ಗಳು ಮತ್ತು ಜ್ವಾಲೆಗಳು ಇಲ್ಲದೇ ಇರುವುದನ್ನು ಖಚಿತಪಡಿಸಿಕೊಳ್ಳಿ. ಕಿಡಿಗಳು ಮತ್ತು ತೆರೆದ ಜ್ವಾಲೆಗಳು, ಉದಾಹರಣೆಗೆ ಏದ್ದುತ್ ಸಾಧನಗಳು ಅಥವಾ ಬಾಯ್ಲರ್‌ಗಳು, ಬಂಕಿಯನ್ನು ಪ್ರಾರಂಭಿಸಬಹುದು.
- ಇಂಧನದ ಸಂಗ್ರಹ ಮತ್ತು ಸಾಗಾಣಿಕೆಗಾಗಿ ಯಾವಾಗಲೂ ಅನುಮೋದಿತ ಕಂಟೈನರ್‌ಗಳನ್ನೇ ಉಪಯೋಗಿಸಿ.
- ಸಾಗಾಣಿಕೆಗೂ ಮುನ್ನ ಅಥವಾ ದೀರ್ಘಾವಧಿ ಸಂಗ್ರಹಕ್ಕೂ ಮುನ್ನ ಇಂಧನ ಮತ್ತು ಚೈನ್ ಆಯಿಲ್ ಟ್ಯಾಂಕ್‌ಗಳನ್ನು ಖಾಲಿ ಮಾಡಿ, ಅನ್ವಯವಾಗುವ ವಿಲೇವಾರಿ ಪ್ರದೇಶದಲ್ಲಿ ಇಂಧನ ಮತ್ತು ಚೈನ್ ಆಯಿಲ್ ತೆಗೆದುಹಾಕಿ.
- ಗಾಯಗಳು ಅಥವಾ ಉತ್ಪನ್ನಕ್ಕೆ ಹಾನಿಯಾಗುವುದನ್ನು ತಡೆಯಲು ಉತ್ಪನ್ನದ ಟ್ರಾನ್ಸ್ ಪೋರ್ಟೇಶನ್ ಗಾರ್ಡ್ ಅನ್ನು ಉಪಯೋಗಿಸಿ, ಚಲಿಸದೇ ಇರುವ ಸಾ ಚೈನ್ ಕೂಡ ಗಂಭೀರವಾದ ಗಾಯಗಳನ್ನು ಉಂಟುಮಾಡಬಹುದು.
- ಸ್ಪಾರ್ಕ್ ಫ್ಲಿಗ್‌ನಿಂದ ಸ್ಪಾರ್ಕ್ ಫ್ಲಿಗ್ ಕ್ಯಾಪ್ ತೆಗೆಯಿರಿ ಮತ್ತು ಚೈನ್ ಬ್ರೇಕ್ ಅನ್ನು ತೊಡಗಿಸಿಕೊಳ್ಳಿ.
- ಸಾಗಾಣಿಕೆ ಮಾಡುವಾಗ ಉತ್ಪನ್ನವನ್ನು ಸಮರ್ಪಕವಾಗಿ ಲಗತ್ತಿಸಿ.

ದೀರ್ಘಾವಧಿ ಸಂಗ್ರಹಕ್ಕಾಗಿ ನಿಮ್ಮ ಉತ್ಪನ್ನವನ್ನು ಸಿದ್ಧಪಡಿಸಿಕೊಳ್ಳಿ

1. ಸಾ ಚೈನ್ ಅನ್ನು ಡಿಸ್‌ಅಸೆಂಬಲ್ ಮಾಡಿ ಮತ್ತು ಸ್ವಚ್ಛಗೊಳಿಸಿ ಮತ್ತು ಗೈಡ್ ಬಾರ್‌ನಲ್ಲಿ ಗ್ರೂವ್ ಮಾಡಿ.
2. ಸಾರಿಗೆ ಗಾರ್ಡ್ ಅನ್ನು ಲಗತ್ತಿಸಿ.
3. ಉತ್ಪನ್ನವನ್ನು ಸ್ವಚ್ಛಗೊಳಿಸಿ, ಸೂಚನೆಗಳಿಗೆ ನಿರ್ವಹಣೆಗೊಳಿಸಿ, 130 ಅನ್ನು ಉಲ್ಲೇಖಿಸಿ ಮಾಡಿ.
4. ಉತ್ಪನ್ನದ ಸಂಪೂರ್ಣ ಸರ್ವಿಸಿಂಗ್ ಮಾಡಿಸಿ.



ಎಚ್ಚರಿಕೆ: ಸಾ ಚೈನ್ ಮತ್ತು ಗೈಡ್ ಬಾರ್ ಅನ್ನು ಸ್ವಚ್ಛಗೊಳಿಸದೇ ಇದ್ದರೆ, ಕಠಿಣವಾಗಬಹುದು ಅಥವಾ ಬ್ಲಾಕ್ ಆಗಬಹುದು.

ತಾಂತ್ರಿಕ ಮಾಹಿತಿ

	Husqvarna 120	Husqvarna 125
ಎಂಜಿನ್		
ಸಿಲಿಂಡರ್ ಬದಲಾವಣೆ, ಸಮೀಪ	35	40
ತಟಸ್ಥ ವೇಗ, ಆರ್‌ಪಿಎಮ್	2700-3300	2700-3300
ಗಂಪ್ಯ ಇಂಜಿನ್ ಪವರ್ acc. to ISO 7293, kW/hp @ rpm	1.44/1.93 @ 9000	1.52/2.04 @ 9000
ದಹನ ವ್ಯವಸ್ಥೆ²¹		
ಸ್ಪಾರ್ಕ್ ಫ್ಲಿಗ್	TORCH CMR7H	TORCH CMR7H
ಇಲೆಕ್ಟ್ರೋಡ್ ಅಂತರ, ಮಿ.ಮೀ/ಇಂಚ್	0,6/0.024	0,6/0.024
ಇಂಧನ ಮತ್ತು ಲುಬ್ರಿಕೇಶನ್ ವ್ಯವಸ್ಥೆ		
ಇಂಧನ ಟ್ಯಾಂಕ್ ಸಾಮರ್ಥ್ಯ, ಲೀಟರ್/ಸೆಂ.ಮೀ. ³	0,25/250	0,25/250
ಆಯಿಲ್ ಟ್ಯಾಂಕ್ ಸಾಮರ್ಥ್ಯ, ಲೀಟರ್/ಸೆಂ.ಮೀ. ³	0,15/150	0,15/150

²¹ ಯಾವಾಗಲೂ ಶಿಫಾರಸು ಮಾಡಿದ ಸ್ಪಾರ್ಕ್ ಫ್ಲಿಗ್ ಪ್ರಕಾರವನ್ನು ಬಳಸಿ! ತಪ್ಪಾದ ಸ್ಪಾರ್ಕ್ ಫ್ಲಿಗ್ ಬಳಸಿದರೆ ಪ್ರಿಪ್ರೆನ್/ಸಿಲಿಂಡರ್ ಹಾನಿಗೆ ಕಾರಣವಾಗಬಹುದು.

	Husqvarna 120	Husqvarna 125
ಆಯಿಲ್ ಪಂಪ್ ಪ್ರಕಾರ	ಸ್ವಯಂಚಾಲಿತ	ಸ್ವಯಂಚಾಲಿತ
ತೂಕ		
ತೂಕ, ಕೆಜಿ	4.4	4.6
ಶಬ್ದ ಹೊರಸೂಸುವಿಕೆ²²		
ಶಬ್ದ ಸಾಮರ್ಥ್ಯದ ಮಟ್ಟ, ಪ್ರಮಾಣೀಕರಿಸಿದಂತೆ dB(A)	109	105
ಶಬ್ದದ ಪವರ್‌ನ ಮಟ್ಟ, ವಿಚಿತಪಡಿಸಿದ L _{WA} dB(A)	111	108
ಶಬ್ದದ ಮಟ್ಟಗಳು²³		
ಅಪರೇಟರ್ ಪ್ರವೇಶಗಳಲ್ಲಿ, ಸಮಾನವಾದ ಶಬ್ದದ ಒತ್ತಡ ಮಟ್ಟ, dB(A)	99	99
ಸಮಾನ ಕಂಪನ ಮಟ್ಟಗಳು, hveq²⁴		
ಮುಂಭಾಗದ ಹ್ಯಾಂಡಲ್, m/s ²	6.7	6.7
ಹಿಂಬದಿ ಹ್ಯಾಂಡಲ್, m/s ²	5.8	5.8
ಸಾ ಚೈನ್/ಗೈಡ್ ಬಾರ್		
ಪ್ರಮಾಣಿತ ಬಾರ್ ಉದ್ದ, ಸಂ.ಮೀ/ಇಂ.	35/14	40/16
ಶಿಫಾರಸು ಮಾಡಿದ ಬಾರ್ ಉದ್ದ, ಸಂ.ಮೀ/ಇಂ.	35-40/14-16	40-45/16-18
ಬಳಸಬಹುದಾದ ಕಟಿಂಗ್ ಉದ್ದ, ಸಂ.ಮೀ/ಇಂ.	33-38/13-15	38-43/15-17
ಪಿಚ್, ಮಿ.ಮೀ/ಇಂ.	9.52 / 3/8	9.52 / 3/8
ಡ್ರೈವ್ ಕೊಂಡಿಗಳ ದಪ್ಪ, ಮಿ.ಮೀ/ಇಂ.	1,3/0.05	1,3/0.05
ಡ್ರೈವ್ ಸ್ಟ್ರೋಕ್ ಪ್ರಕಾರ/ಒಟ್ಟು ಹಲ್ಲು	ಸ್ವರ್/6	ಸ್ವರ್/6
ಗರಿಷ್ಠ ಇಂಜಿನ್ ಪವರ್ ವೇಗದ 133% ರಲ್ಲಿ ಸಾ ಚೈನ್ ಸ್ಪೀಡ್, ಮೈಲಿ/ಸೆ.	22.9	22.9

ಪರಿಕರಗಳು

ಶಿಪಾರಸು ಮಾಡಿದ ಕತ್ತರಿಸುವ ಉಪಕರಣ

ಚೈನ್‌ಸಾ ಮಾಡೆಲ್‌ಗಳು Husqvarna 120, 125 ಇವುಗಳನ್ನು ಸುರಕ್ಷತೆಗಾಗಿ ಇವುಗಳಿಗೆ ಅನುಗುಣವಾಗಿ ಪರಿಶೀಲಿಸಲಾಗುತ್ತದೆ EN ISO 11681-1:2011 (ಅರಣ್ಯೇಕರಣಕ್ಕೆ ಯಂತ್ರ - ಪೋರ್ಟಲ್ ಚೈನ್‌ಸಾ ಸುರಕ್ಷತೆಯ ಅಗತ್ಯತೆಗಳು ಮತ್ತು ಪರೀಕ್ಷೆ) ಮತ್ತು ಕೆಳಗೆ ಪಟ್ಟಿ ಮಾಡಲಾಗಿರುವ ಗೈಡ್ ಬಾರ್ ಮತ್ತು ಸಾ ಚೈನ್ ಸಂಯೋಜನೆಗಳೊಂದಿಗೆ ಜೋಡಿಸಿದಾಗ ಸುರಕ್ಷತಾ ಅಗತ್ಯತೆಗಳನ್ನು ಸಂಪೂರ್ಣಗೊಳಿಸಲಾಗುವುದು.

ಕಡಿಮೆ ಕಿಕ್‌ಬ್ಯಾಕ್ ಇರುವ ಸಾ ಚೈನ್

ಇಂತಹ ಸಾ ಚೈನ್ ಅನ್ನು ಕಡಿಮೆ ಕಿಕ್‌ಬ್ಯಾಕ್ ಇರುವ ಸಾ ಚೈನ್ ಎಂದು ಗುರುತಿಸಲಾಗುತ್ತದೆ, ಇದು ಅಗತ್ಯತೆಗೆ ತಕ್ಕಂತೆ ಕಡಿಮೆ ಕಿಕ್‌ಬ್ಯಾಕ್ ಅನ್ನು ಪೂರೈಸುತ್ತದೆ ANSI B175.1-2012.

ಕಿಕ್‌ಬ್ಯಾಕ್ ಮತ್ತು ಗೈಡ್ ಬಾರ್ ನೋಸ್ ರೇಡಿಯಸ್

ಸ್ಟ್ರೋಕ್‌ನೋಸ್ ಬಾರ್‌ಗಳಿಗೆ 10T ಯಂತ್ರದ ಹಲ್ಲುಗಳ ಸಂಯೋಜನೆಯ ನೋಸ್ ರೇಡಿಯಸ್ ಅನ್ನು ನಿರ್ದಿಷ್ಟಪಡಿಸಲಾಗುತ್ತದೆ. ಫನ ಗೈಡ್ ಬಾರ್ ಗಳಿಗೆ ನೋಸ್ ರೇಡಿಯಸ್ ಅನ್ನು ನೋಸ್ ರೇಡಿಯಸ್‌ನ ಆಯಾಮಗಳಿಂದ ನಿರ್ದಿಷ್ಟಪಡಿಸಲಾಗುತ್ತದೆ. ನೀಡಲಾಗಿರುವ ಗೈಡ್ ಬಾರ್ ಉದ್ದಕ್ಕೆ

22 ಪರಿಸರದಲ್ಲಿನ ಶಬ್ದದ ಹೊರಸೂಸುವಿಕೆಯನ್ನು ಇಸಿ ನಿರ್ದೇಶನ 2000/14/ಇಸಿಯೊಂದಿಗೆ ವಿಚಿತತೆಯಲ್ಲಿ, ಸೌಂಡ್ ಪವರ್ (L_{WA}) ನಲ್ಲಿ ಅಳೆಯಲಾಗುತ್ತದೆ.

23 ISO 22868 ನಿಯಮಗಳಿಗೆ ಅನುಗುಣವಾಗಿ ಸಮಾನ ಶಬ್ದದೊತ್ತಡದ ಮಟ್ಟವನ್ನು ವಿವಿಧ ಕಾರ್ಯ ಪರಿಸ್ಥಿತಿಗಳ ಅಡಿಯಲ್ಲಿ ವಿವಿಧ ಶಬ್ದದೊತ್ತಡದ ಮಟ್ಟಗಳಿಗಾಗಿ ಒಟ್ಟು ಸಮಯ ಪ್ರಮಾಣದ ಶಕ್ತಿ ಎಂಬಂತೆ ಲೆಕ್ಕಾಚಾರ ಮಾಡಲಾಗುತ್ತದೆ. ಸಮಾನ ಶಬ್ದ ಒತ್ತಡ ಮಟ್ಟದ ವಿಶಿಷ್ಟ ಅಂಕಿತಗಳ ಪ್ರಸರಣವು 2.5 ಡಿಬಿ (ಎ) ಒಂದು ಪ್ರಮಾಣಿತ ವಿಚಲನೆಯಾಗಿದೆ.

24 ISO 22867 ನಿಯಮಗಳಿಗೆ ಅನುಗುಣವಾಗಿ ಸಮಾನ ಕಂಪನದ ಮಟ್ಟವನ್ನು ವಿವಿಧ ಕಾರ್ಯ ಪರಿಸ್ಥಿತಿಗಳ ಅಡಿಯಲ್ಲಿ ವಿವಿಧ ಶಬ್ದದೊತ್ತಡದ ಮಟ್ಟಗಳಿಗಾಗಿ ಒಟ್ಟು ಸಮಯ ಪ್ರಮಾಣದ ಶಕ್ತಿ ಎಂಬಂತೆ ಲೆಕ್ಕಾಚಾರ ಮಾಡಲಾಗುತ್ತದೆ. ಸಮಾನ ಕಂಪನ ಒತ್ತಡ ಮಟ್ಟದ ವರದಿ ಮಾಡಲಾಗಿರುವ ಮಾಹಿತಿಯು 1.5 m/s² ರಲ್ಲಿ ವಿಶಿಷ್ಟ ಅಂಕಿತಗಳ ಪ್ರಸರಣವನ್ನು (ಪ್ರಮಾಣಿತ ವಿಚಲನೆ) ಹೊಂದಿದೆ.

ನೀಡಿರುವುದಕ್ಕಿಂತ ಚಿಕ್ಕ ನೋಸ್ ರೇಡಿಯಸ್‌ನೊಂದಿಗೆ ನೀವು ಗ್ರೈಡ್ ಬಾರ್ ಅನ್ನು ಉಪಯೋಗಿಸಬಹುದು.





ಟಿಪ್ಪಣಿ: ಗೊತ್ತುಪಡಿಸಲಾದ ಗ್ರೈಡ್ ಬಾರ್ ಉದ್ದಕ್ಕೂ ಕಡಿಮೆ ಇರುವಲ್ಲಿ, ಬಳಸಬಹುದಾದ ಕತ್ತರಿಸುವ ಉದ್ದವು ಸಾಮಾನ್ಯವಾಗಿ 1 ಆಗಿರುತ್ತದೆ.

ಗ್ರೈಡ್ ಬಾರ್				ಚೈನ್ ಸಾ		
ಉದ್ದ, ಇಂಚ್/ ಸೆಂ.ಮೀ.	ಪಿಚ್, ಇಂಚ್	ಗೇಜ್, ಇಂಚ್/ ಮಿ.ಮೀ.	ಗರಿಷ್ಠ ನೋಸ್ ತ್ರಿಜ್ಯ	ಪ್ರಕಾರ	ಉದ್ದ, ಡ್ರೈವ್ ಕೊಂಡಿಗಳು (ಸಂ.)	ಕಡಿಮೆ ಕಿಕ್‌ಬ್ಯಾಕ್
14/36	3/8	0,050/1.3	9T	H37, S93G	52	ಹೌದು
16/41					56	
18/46					62	

ಫೈಲಿಂಗ್ ಉಪಕರಣ ಮತ್ತು ಫೈಲಿಂಗ್ ಆಂಗಲ್‌ಗಳು

ಬಳಸಿ Husqvarna ಸಾ ಚೈನ್ ಅನ್ನು ಚೂಪಾಗಿರಿಸಲು ಫೈಲ್ ಗೇಜ್ ಅನ್ನು ಬಳಸಿ ಒಂದು Husqvarna ಫೈಲ್ ಗೇಜ್ ನೀವು ಸಮರ್ಪಕವಾದ ಫೈಲಿಂಗ್ ಆಂಗಲ್‌ಗಳನ್ನು ಪಡೆಯುವುದನ್ನು ಖಚಿತಪಡಿಸುತ್ತದೆ. ಭಾಗದ ಸಂಖ್ಯೆಗಳನ್ನು ಈ ಕೆಳಕಂಡ ಕೋಷ್ಟಕದಲ್ಲಿ ನೀಡಲಾಗಿದೆ.

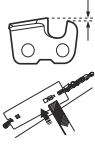
ನೀವು ನಿಮ್ಮ ಉತ್ಪನ್ನದ ಸಾ ಚೈನ್ ವಿಧವನ್ನು ಗುರುತಿಸುವುದು ಹೇಗೆ ಎಂಬ ಬಗ್ಗೆ ಖಚಿತವಾಗದೇ ಇದ್ದರೆ, ಪೆಟ್ಟಿನ ಮಾಹಿತಿಗಾಗಿ ಇದನ್ನು ಅಭ್ಯಾಸ ಮಾಡಿ. www.husqvarna.com ಪೆಟ್ಟಿನ ಮಾಹಿತಿಗಾಗಿ.

					
H37, S93G	4.0 ಮಿ.ಮೀ./ 5/32 ಇಂಚ್	505 24 37-01	0.65 ಮಿ.ಮೀ. / 0.025 ಇಂಚ್	30°	80°

ಅನುವರ್ತನೆಯ EC ಘೋಷಣೆ

ಅನುವರ್ತನೆಯ EC ಘೋಷಣೆ

Husqvarna AB, SE-561 82 Huskvarna, Sweden, tel: +46-36-146500, ಅರಣ್ಯ ಸೇವೆಗಳಿಗೆ ಚೈನ್‌ಸಾಗಳ ಏಕಮಾತ್ರ ಹೊಣೆಗಾರಿಕೆಯಡಿಯಲ್ಲಿ, ಘೋಷಿಸುತ್ತದೆ Husqvarna 120, 125 ಕ್ರಮ ಸಂಖ್ಯೆಗಳು 2017 ರಿಂದ ಮತ್ತು ನಂತರದವು (ವರ್ಷದ ನಂತರದ ಕ್ರಮ ಸಂಖ್ಯೆಯೊಂದಿಗೆ ಟ್ರಿಪ್ ಪ್ಲೇಟ್‌ನಲ್ಲಿ ಸರಳ ಪಠ್ಯದಲ್ಲಿ ವರ್ಷವನ್ನು ಸ್ಪಷ್ಟವಾಗಿ ಹೇಳಲಾಗಿದೆ), ಕೌನ್ಸಿಲ್ ಡೈರೆಕ್ಟೀವ್‌ಗಳ ಅಗತ್ಯತೆಗಳೊಂದಿಗೆ ವಿಚಿತತೆಯಲ್ಲಿರುತ್ತವೆ:

- ಮೇ 17, 2006 "ಯಂತ್ರಗಳಿಗೆ ಸಂಬಂಧಿಸಿದ" **2006/42/EC**.
- ಫೆಬ್ರವರಿ 26, 2014 "ಇಲೆಕ್ಟ್ರೋಮ್ಯಾಗ್ನೆಟಿಕ್ ಹೊಂದಾಣಿಕೆಗೆ ಸಂಬಂಧಿಸಿದ" **2014/30/EU**.
- ಮೇ 8, 2000 "ಪರಿಸರದಲ್ಲಿ ಶಬ್ದದ ಹೊರಸೂಸುವಿಕೆಗೆ ಸಂಬಂಧಿಸಿದ" **2000/14/EC**.

ಮೇಲಿನ ನಿರ್ದೇಶನದ ಅನುಬಂಧದ V ಪ್ರಕಾರ ಅನುಸರಣಾ ಮೌಲ್ಯಮಾಪನ ಕಾರ್ಯವಿಧಾನವನ್ನು ಬಳಸಲಾಗಿದೆ. ಕೆಳಗಿನ ಮಾನದಂಡಗಳು ಅನ್ವಯಿಸಿದವು: EN ISO 11681-1:2011, EN ISO 14982:2009, CISPR 12:2013

ಸೂಚಿಸಲಾದ ಸಭೆ: TÜV Rheinland LGA Products GmbH, Tillystrasse 2, D-90431 Nuernberg, Germany, 0197, ಮತೀನರಿ ಡೈರೆಕ್ಟೀವ್‌ಗಳೊಂದಿಗೆ ಸಂಬಂಧಿಸಿದಂತೆ EC ಪ್ರಕಾರದ ಪರಿಶೀಲನೆಗಳನ್ನು ನಡೆಸಲಿದೆ (2006/42/EC) ಲೇಖನ 12, ಅಂಶ 3b. ಪರಿಚ್ಛೇದ IX ಕ್ಕೆ ಅನುಗುಣವಾಗಿ EC ಪ್ರಕಾರದ ಪರಿಶೀಲನೆಗಾಗಿ ಪ್ರಮಾಣಪತ್ರವು ಈ ಸಂಖ್ಯೆಯನ್ನು ಹೊಂದಿದೆ: **BM 50387999**.

ಶಬ್ದ ಹೊರಸೂಸುವಿಕೆಗೆ ಸಂಬಂಧಿಸಿದ ಮಾಹಿತಿಗಾಗಿ ತಾಂತ್ರಿಕ ಮಾಹಿತಿಪುಟದಲ್ಲಿ, **138** ಅನ್ನು ಅಭ್ಯಾಸ ಮಾಡಿ.

ವಿತರಿಸಲಾದ ಚೈನ್‌ಸಾಗು EC ಪ್ರಕಾರದ ಪರಿಶೀಲನೆ ಬಳಪಟ್ಟಿರುವ ಉದಾಹರಣೆಯನ್ನು ವಿಚಿತಪಡಿಸುತ್ತದೆ.

Huskvarna, Sweden, 2020-08-25



Pär Martinsson ಡೆವಲಪ್‌ಮೆಂಟ್ ಮ್ಯಾನೇಜರ್ (ಹಸ್‌ಕ್ವಾರ್ನಾ AB ಮತ್ತು ತಾಂತ್ರಿಕ ದಾಖಲಾತಿಯ ಹೊಣೆಗಾರಿಕೆಯ ಅಧಿಕೃತ ಪ್ರತಿನಿಧಿ.)

ഉള്ളടക്കങ്ങൾ

ആമുഖം.....	142	കൊണ്ടുപോകലും സംഭരിക്കലും.....	163
സുരക്ഷ.....	143	നിങ്ങളുടെ ഉപകരണം ദീർഘകാലം സംഭരിക്കാൻ	
കൂട്ടിയോജിപ്പിക്കൽ.....	147	തയ്യാറാക്കുന്നതിന്.....	163
പ്രവർത്തിപ്പിക്കൽ.....	148	സാങ്കേതിക ഡാറ്റ.....	164
അറ്റകുറ്റപ്പണി.....	155	ആക്സസറികൾ.....	165
പ്രശ്നപരിഹാരം.....	162	EC അനുവർത്തന വിളംബരം.....	167

ആമുഖം

ഉദ്ദിഷ്ട ഉപയോഗം

ഈ ഉൽപ്പന്നം മരം അറക്കുന്നതിന് ഉദ്ദേശിച്ചുള്ളതാണ്.

കുറിപ്പ്: ദേശീയ നിയന്ത്രണങ്ങൾക്ക് ഈ ഉൽപ്പന്നം പ്രവർത്തനത്തിന് പരിധി നിശ്ചയിക്കാവുന്നതാണ്.

ഉൽപ്പന്ന വിവരണം

ഇതൊരു Husqvarna 120, 125 കമ്പസ്റ്റൻ എൻജിൻ സഹിതമുള്ള ചെയിൻ വാൾ മോഡലാണ്.

ഉൽപ്പന്നം ഒറ്റനോട്ടത്തിൽ

(ചിത്രം. 1)

1. സിലിണ്ടർ കവർ
2. സ്റ്റാർക്ക് പ്ലഗ്സ് സ്റ്റാർക്ക് പ്ലഗ് മകടവും
3. സ്റ്റാർട്ട് സ്റ്റോപ്പ് സിച്ച്
4. പിൻവശ ഹാൻഡിൽ
5. എയർ ഫിൽറ്റർ
6. ഇന്ധന ടാങ്ക്
7. ചെയിൻ ഓയിൽ ടാങ്ക്
8. സ്റ്റാർട്ടർ റോപ്പ് ഹാൻഡിൽ
9. സ്റ്റാർട്ടർ ഹൗസിംഗ്
10. ചെയിൻ ബ്രേക്കും മുൻവശ ഹാൻഡ് ഗാർഡും
11. മുൻവശ ഹാൻഡിൽ
12. എയർ പർജ്ജ് ബൾബ്
13. ത്രോട്ടിൽ ട്രിഗർ ലോക്ക് ഔട്ട്
14. വലത് ഹാൻഡ് ഗാർഡ്
15. ക്ലച്ച് കവർ
16. ചെയിൻ ടെൻഷനിംഗ് സ്കൂ
17. ബ്രേക്ക് ബാൻഡ്
18. ചെയിൻ കാച്ചർ
19. വൈബ്രേഷൻ പ്രതിരോധ സംവിധാനം
20. വാൾ ചെയിൻ
21. ഗൈഡ് ബാർ
22. ബാർ ടിപ് സ്റ്റോക്കറ്റ്
23. ട്രാൻസ്ഫോർട്ട് ഗാർഡ്
24. ഓപ്പറേറ്റർ ഗൈഡ്
25. കോമ്പിനേഷൻ റൈമ്പ്
26. മസ്റ്റർ

പ്രവർത്തനവേളയിലെ കാര്യക്ഷമതയും നിങ്ങളുടെ സുരക്ഷയും വർദ്ധിപ്പിക്കാനുള്ള ഉദ്യമം നിർബാധം പുരോഗമിക്കുകയാണ്. കൂടുതൽ വിവരങ്ങൾക്ക് നിങ്ങളുടെ സർവീസിംഗ് ഡീലറോട് സംസാരിക്കുക.

27. കാർബറേറ്റർ അഡ്ജസ്റ്റർ സ്കൂകൾ
28. ത്രോട്ടിൽ ട്രിഗർ
29. വിവരങ്ങളുടെയും മുന്നറിയിപ്പിന്റെയും മുദ്ര
30. ഉൽപ്പന്നം, ക്രമ നമ്പർ പ്ലെയർറ്റ്
31. സ്റ്റാർട്ടർ റിമൈൻഡർ മുദ്ര
32. മുറിക്കേണ്ട ദിശ സൂചിപ്പിക്കുന്ന അടയാളം

ഉൽപ്പന്നത്തിലെ ചിഹ്നങ്ങൾ

- (ചിത്രം. 2) ഈ ഗ്രൂത പാലിച്ച് ഉൽപ്പന്നം ശരിയായി ഉപയോഗിക്കുക. ഓപ്പറേറ്റർക്കോ മറ്റുള്ളവർക്കോ ഗുരുതര പരുക്കിനോ മർണത്തിനോ ഈ ഉൽപ്പന്നം കാരണമാകാവുന്നതാണ്.
- (ചിത്രം. 3) ഈ ഉൽപ്പന്നം ഉപയോഗിക്കുന്നതിന് മുമ്പ് ഓപ്പറേറ്റർക്കുള്ള കൈപ്പുസ്തകം ശ്രദ്ധാപൂർവ്വം വായിച്ച് നിർദ്ദേശങ്ങൾ നിങ്ങൾ മനസ്സിലാക്കിയിട്ടുണ്ടെന്ന് ഉറപ്പാക്കുക.
- (ചിത്രം. 4) അംഗീകൃത സംരക്ഷണ ഹെൽമറ്റും അംഗീകൃത കേൾവി സംരക്ഷണ, കണ്ണ സംരക്ഷണ കവചവും എപ്പോഴും ധരിക്കുക.
- (ചിത്രം. 5) ഉൽപ്പന്നം പ്രവർത്തിപ്പിക്കുന്നതിന് 2 കൈകൾ ഉപയോഗിക്കുക.
- (ചിത്രം. 6) ഗൈഡ് ബാറിന്റെ അറ്റം ഒരു വസ്തുവിലും സ്റ്റർശിക്കാൻ അനുവദിക്കരുത്.

- (ചിത്രം. 7) ഒരു കൈ മാത്രം ഉപയോഗിച്ച് ഉൽപ്പന്നം പ്രവർത്തിപ്പിക്കരുത്.
- (ചിത്രം. 8) മൂന്നറിയിപ്പ്! ഗൈഡ് ബാറിന്റെ അറ്റം ഒരു വസ്തുവിൽ സ്പർശിക്കുമ്പോൾ പിന്നോട്ടടി സംഭവിക്കാവുന്നതാണ്. മിന്നൽ വേഗത്തിൽ എതിർദിശയിലേക്കുള്ള പ്രത്യോലാതത്തിനും ഗൈഡ് ബാറിനെ ഉയർത്തി ഓപ്പറേറ്ററുടെ നേർക്ക് പ്രഹരിക്കാനും പിന്നോട്ടടി കാരണമാവുന്നതാണ്. ഗുരുതര പരുക്കിന് ഇടയാക്കാം.
- (ചിത്രം. 9) ബാധകമായ യൂറോപ്യൻ കമ്മ്യൂണിറ്റി മാർഗ്ഗനിർദ്ദേശങ്ങളാണ് ഈ ഉൽപ്പന്നം പാലിക്കുന്നത്.
- (ചിത്രം. 10) അന്തരീക്ഷത്തിലേക്കുള്ള ശബ്ദ പ്രസാരണം സംബന്ധമായി ബാധകമായ യൂറോപ്യൻ കമ്മ്യൂണിറ്റി മാർഗ്ഗനിർദ്ദേശങ്ങളാണ് പാലിക്കുന്നത്. *സാങ്കേതിക ഡാറ്റാപേജിലെ*

164 എന്നതിലും ലേബലിലും ഉൽപ്പന്നത്തിന്റെ ശബ്ദ പ്രസാരണം സ്പഷ്ടമാക്കിയിട്ടുണ്ട്.

- (ചിത്രം. 11) ചെയിൻ ബ്രേക്ക്, പ്രയോഗിച്ചത് (വലത്), ചെയിൻ ബ്രേക്ക്, പ്രയോഗിക്കാത്തത് (ഇടത്).
- (ചിത്രം. 12) ചോക്ക്.
- (ചിത്രം. 13) എയർ പർജ്ജ് ബൾബ്.
- (ചിത്രം. 14) ഇന്ധനം.
- (ചിത്രം. 15) ചെയിൻ ഓയിൽ.

yyyywwxxx റേറ്റിംഗ് പ്ലേറ്റിൽ ക്രമ നമ്പറാണ്
 x കാണിക്കുന്നത്. yyyy ഉൽപ്പാദന വർഷവും ww ഉൽപ്പാദന മാസവുമാണ്.

കുറിപ്പ്: ഉൽപ്പന്നത്തിലെ മറ്റ് ചിഹ്നങ്ങൾ/മുദ്രകൾ ചില വിപണികളിലേക്കുള്ള സർട്ടിഫിക്കേഷൻ ആവശ്യകതകളെയാണ് സൂചിപ്പിക്കുന്നത്.

സുരക്ഷ

സുരക്ഷാ നിർവചനങ്ങൾ

കൈപ്പുസ്തകത്തിലെ പ്രത്യേക പ്രധാന്യമുള്ള ഭാഗങ്ങളെ ചൂണ്ടിക്കാണിക്കാനാണ് മൂന്നറിയിപ്പുകളും ജാഗ്രതകളും കുറിപ്പുകളും ഉപയോഗിക്കപ്പെടുന്നത്.



മൂന്നറിയിപ്പ്: കൈപ്പുസ്തകത്തിലെ നിർദ്ദേശങ്ങൾ പാലിക്കാതെ ഓപ്പറേറ്റർക്കോ കാഴ്ചക്കാരനോ പരിക്ക് അല്ലെങ്കിൽ മരണം സംഭവിക്കുന്ന ഒരു അപകടസാധ്യത ഉണ്ടാവുകയാണെങ്കിൽ ഉപയോഗിക്കപ്പെടുന്നു.



ജാഗ്രത: കൈപ്പുസ്തകത്തിലെ നിർദ്ദേശങ്ങൾ പാലിക്കാതെ ഉൽപ്പന്നത്തിനോ മറ്റ് വസ്തുക്കൾക്കോ തൊട്ടടുത്ത സ്ഥലത്തിനോ കേടുപാട് സംഭവിക്കുന്ന ഒരു അപകടസാധ്യത ഉണ്ടാവുകയാണെങ്കിൽ ഉപയോഗിക്കപ്പെടുന്നു.

കുറിപ്പ്: ഒരു നിശ്ചിത സാഹചര്യത്തിൽ അനിവാര്യമായ കൂടുതൽ വിവരങ്ങൾ നൽകാൻ ഉപയോഗിക്കപ്പെടുന്നു.

പൊതുവായ സുരക്ഷാ നിർദ്ദേശങ്ങൾ



മൂന്നറിയിപ്പ്: ഉൽപ്പന്നം ഉപയോഗിക്കുന്നതിന് മുമ്പ് അതുമായി ബന്ധപ്പെട്ട മൂന്നറിയിപ്പ് നിർദ്ദേശങ്ങൾ വായിക്കുക.

- അശ്രദ്ധമായോ തെറ്റായോ ഉപയോഗിച്ചാൽ ഗുരുതരമായ പരുക്കിനോ മരണത്തിനോ കാരണമാകാൻ സാധ്യതയുള്ള ചെയിൻവാൾ അപകടകരമായ ഒരു ഉപകരണമാണ്. ഈ ഓപ്പറേറ്റർ ഗൈഡിലെ ഉള്ളടക്കങ്ങൾ നിങ്ങൾ വായിച്ച് മനസിലാക്കണമെന്നത് വളരെ പ്രധാനമാണ്.
- യാതൊരു സാഹചര്യത്തിലും നിർമ്മാതാവിന്റെ അനുമതിയില്ലാതെ ഉൽപ്പന്നത്തിന്റെ രൂപകൽപ്പന പരിഷ്കരിക്കാൻ പാടുള്ളതല്ല. മറ്റുള്ളവരാൽ
- പരിഷ്കരിക്കപ്പെട്ടതായി കാണപ്പെടുന്ന ഒരു ഉൽപ്പന്നം ഉപയോഗിക്കാതിരിക്കുകയും ഈ ഉൽപ്പന്നത്തിനുള്ള ഉപാർശിത അനുബന്ധികൾ മാത്രം ഉപയോഗിക്കുകയും ചെയ്യുക. അനുബന്ധിതമായ പരിഷ്കരണങ്ങൾ കൂടാതെ/അല്ലെങ്കിൽ അനുബന്ധ സാമഗ്രികൾ ഉപയോഗിക്കുന്നത് ഓപ്പറേറ്റർക്കോ മറ്റുള്ളവർക്കോ ശാരീരികമായ ഗുരുതര പരുക്കിനോ മരണത്തിനോ കാരണമായെന്നുവരാം.
- മറ്റൊരാളുടെ ഉൾഭാഗത്തുള്ള രാവവസ്തുക്കൾ അർബുദത്തിന് കാരണമായേക്കാം. മറ്റേർ തകരാറിലാവുന്ന അവസരത്തിൽ ഈ മൂലകങ്ങളുമായുള്ള സമ്പർക്കം ഒഴിവാക്കുക.
- എൻജിൻറെ പുകക്കഴലിലൂടെ പുറത്തുള്ള വാതകങ്ങളും ചെയിൻ ഓയിൽ ധൂമ്രപടങ്ങളും അറക്കപ്പെടിയും ദീർഘകാലം ശ്വാസിക്കുന്ന ആരോഗ്യത്തിന് ഹാനികരമാകാൻ സാധ്യതയുണ്ട്.
- പ്രവർത്തന വേളയിൽ ഈ ഉൽപ്പന്നം ഒരു വൈദ്യുതകാന്തിക മണ്ഡലം സൃഷ്ടിക്കുന്നതാണ്. ചില സാഹചര്യങ്ങളിൽ ഈ കാന്തിക മണ്ഡലം ശരീരത്തിനകത്ത് ഘടിപ്പിച്ചിട്ടുള്ള സജീവമായ അല്ലെങ്കിൽ നിഷ്ക്രിയമായ മെഡിക്കൽ കൃത്രിമാവയവങ്ങൾക്ക് തടസമുണ്ടാക്കിയേക്കാം. ഗുരുതരമായ അല്ലെങ്കിൽ ജീവൻ നഷ്ടപ്പെടുത്തുന്ന പരുക്കിനുള്ള സാധ്യത കുറയാൻ, ശരീരത്തിനകത്ത് ചികിത്സാപര കൃത്രിമാവയവങ്ങൾ ഘടിപ്പിച്ചിട്ടുള്ള ആളുകൾ ഈ ഉൽപ്പന്നം പ്രവർത്തിപ്പിക്കുന്നതിന് മുമ്പ് അവരുടെ ഡോക്ടറുടെയും മെഡിക്കൽ കൃത്രിമവയവ നിർമ്മാതാവിന്റെയും ഉപദേശം സ്വീകരിക്കേണ്ടതാണ്.
- ഓപ്പറേറ്ററുടെ ഈ കൈപ്പുസ്തകത്തിലെ വിവരങ്ങൾ ഒരിക്കലും പ്രൊഫഷണൽ വൈദഗ്ദ്ധ്യങ്ങൾക്കു പരിചയസമ്പത്തിനും പകരമുള്ളതല്ല. സുരക്ഷിതമല്ലെന്ന തോന്നുന്ന ഒരു സാഹചര്യത്തിൽ നിങ്ങൾ അകപ്പെടുകയാണെങ്കിൽ, ജോലി നിർത്തി വിദഗ്ധ ഉപദേശം തേടുക. നിങ്ങളുടെ സർവീസിംഗ് ഡീലറെയോ പരിചയസമ്പത്തുള്ള ഒരു ചെയിൻവാൾ ഉപയോക്താവിനെയോ ബന്ധപ്പെടുക. നിങ്ങൾക്ക് ഉറപ്പില്ലാത്ത ഏതെങ്കിലും ജോലിയിൽ ഏർപ്പെടരുത്!

പ്രവർത്തിപ്പിക്കാനുള്ള സുരക്ഷാ നിർദ്ദേശങ്ങൾ



മുന്നറിയിപ്പ്: ഉൽപ്പന്നം ഉപയോഗിക്കുന്നതിന് മുമ്പ് അതുമായി ബന്ധപ്പെട്ട മുന്നറിയിപ്പ് നിർദ്ദേശങ്ങൾ വായിക്കുക.

- ഉൽപ്പന്നം ഉപയോഗിക്കുന്നതിന് മുമ്പ് പിന്നോട്ടടിയുടെ പ്രത്യംഘാതങ്ങളും അവ എങ്ങനെ ഒഴിവാക്കാമെന്നതും നിങ്ങൾ മനസ്സിലാക്കിയിരിക്കണം. നിർദ്ദേശങ്ങൾക്ക് പിന്നോട്ടടി വിവരങ്ങൾപേജിലെ 150 അവലംബിക്കുക.
- തകരാറുള്ള ഒരു ഉൽപ്പന്നം ഒരിക്കലും ഉപയോഗിക്കരുത്.
- സ്റ്റാർക്ക് പ്ലസ് മകുടത്തിനും ഇഗ്നിഷ്യൻ കേബിളിനും തകരാർ കാണുന്ന ഉൽപ്പന്നം ഒരിക്കലും ഉപയോഗിക്കരുത്. സ്റ്റാർക്കിംഗ് ഉണ്ടാകുന്നത് തീപിടുത്തത്തിന്റെ അപകടസാധ്യതയുണ്ടാക്കാം.
- നിങ്ങൾക്ക് ക്ഷീണമുണ്ടെങ്കിലോ, മദ്യമോ മയക്കുമരുന്നോ ഉപയോഗിച്ചിരിക്കുമ്പോഴോ, ചികിത്സയിലായിരിക്കുമ്പോഴോ, അല്ലെങ്കിൽ നിങ്ങളുടെ കാഴ്ചയെ, ത്യാഗ്രതയെ, സമനിലയെ, സന്ധിനീർണ്ണയത്തെ ഹനിക്കുന്ന എന്തിന്റെയെങ്കിലും സാധ്യതയിലുള്ള പ്രതിരോധനങ്ങൾ ഉപയോഗിക്കുന്നതിന് ഉൽപ്പന്നം ഒരിക്കലും ഉപയോഗിക്കരുത്.
- കനത്ത മൂർച്ഛമണ്ണിന്, കനത്ത മഴ, ശക്തമായ കാറ്റ്, അതിശൈത്യം തുടങ്ങിയവ ഉള്ള മോശം കാലാവസ്ഥയിൽ ഉൽപ്പന്നം ഉപയോഗിക്കരുത്. മോശം കാലാവസ്ഥയിൽ ജോലി ചെയ്യുന്നത് തളർച്ചയുണ്ടാക്കുന്നതും ഐസ് നിറഞ്ഞ പ്രതലം, മരം വീഴുന്ന ദിശ പ്രവചിക്കാനാവാത്ത അവസ്ഥ തുടങ്ങിയവ പോലുള്ള അധിക അപകടസാധ്യതകൾക്ക് വളംവെച്ചുകൊടുക്കുന്നതുമാണ്.
- ഗൈഡ് ബാറ്റും വാൾ ചെയിനും എല്ലാ കവറുകളും ശരിയായി ഉറപ്പിച്ചിട്ടില്ലെങ്കിൽ ഉൽപ്പന്നം ഒരിക്കലും സ്റ്റാർട്ട് ചെയ്യരുത്. നിർദ്ദേശങ്ങൾക്ക് കൂടുതൽ ഉൽപ്പന്നത്തിലേക്ക് ബാറ്റും വാൾ ചെയിനും യോജിപ്പിക്കാതിരുന്നാൽ ക്ലിപ്പ് അയഞ്ച് പോകാവുന്നതും ഗുരുതരമായ പരുക്കിന് കാരണമാകാവുന്നതുമാണ്.

(ചിത്രം. 16)

- അകംവേദികളിൽ ഉൽപ്പന്നം ഒരിക്കലും സ്റ്റാർട്ട് ചെയ്യരുത്. പുറത്തുവരുന്ന പുക ശ്വസിക്കുന്ന അപകടകരമാകാം.
- എഞ്ചിനിൽ നിന്ന് പുറത്തുള്ള പുക ചുട്ടുള്ളതും തീപിടുത്തത്തിന് ഇടയാക്കാവുന്ന തീപ്പൊരികൾ അടങ്ങിയതുമാകാം. തീപിടിക്കുന്ന വസ്തുവിന് അടുത്തുവെച്ച് ഉൽപ്പന്നം ഒരിക്കലും സ്റ്റാർട്ട് ചെയ്യരുത്!
- നിങ്ങളുടെ ചുറ്റുപാടുകൾ നിരീക്ഷിച്ച് ആളുകളോ മൃഗങ്ങളോ സമ്പർക്കത്തിൽ വരുന്നതിന്റെ അല്ലെങ്കിൽ ഉൽപ്പന്നത്തിലുള്ള നിങ്ങളുടെ നിയന്ത്രണം നഷ്ടപ്പെടുത്തുന്നതിന്റെ അപകടസാധ്യത യാതൊന്നുമില്ലെന്ന് ഉറപ്പാക്കുക.
- ഉൽപ്പന്നം ഉപയോഗിക്കാനോ അതിന്റെ അടുത്ത് വരാനോ കട്ടികളെ അനുവദിക്കരുത്. ഉൽപ്പന്നത്തിന്റെ സ്റ്റാർട്ട്/സ്റ്റോപ്പ് സ്വിച്ച്/സ്റ്റിംഗ് പ്രഭാവമുള്ളതും സ്റ്റാർട്ടർ ഹാൻഡിലിൽ ചെറിയ ബലം കൊടുത്ത് സ്റ്റാർട്ട് ചെയ്യാവുന്നതുമായതിനാൽ, ചില സാഹചര്യങ്ങളിൽ ചെറിയ കട്ടികൾക്ക് പോലും ഉൽപ്പന്നം സ്റ്റാർട്ട് ചെയ്യാനാവാവശ്യമായ ബലം പ്രയോഗിക്കാൻ സാധിക്കും. ഗുരുതരമായ വ്യക്തിഗത പരുക്കിനുള്ള ഒരു അപകടസാധ്യതയാകാം ഇതുകൊണ്ട് സംഭവിക്കുന്നത്. ആയതിനാൽ ഉൽപ്പന്നം കർശനമായ മേൽനോട്ടത്തിലല്ലാത്ത സമയത്ത് സ്റ്റാർക്ക് പ്ലസ് മകുടം നീക്കംചെയ്യുക.

- ഉൽപ്പന്നത്തിന്റെ പൂർണ്ണ നിയന്ത്രണം ലഭിക്കുന്നതിന് നിങ്ങളുടെ നിൽപ്പ് ദൃഢവും സംതുലിതവുമായിരിക്കണം. ഒരു കോണിയിൽ നിന്നോ മരത്തിൽ നിന്നോ നിങ്ങൾക്ക് നന്നായി നിൽക്കാൻ കഴിയത്തക്ക ഒരു സ്ഥലത്ത് നിന്നോ ഒരിക്കലും ജോലി ചെയ്യരുത്.

(ചിത്രം. 17)

- ജാഗ്രത കുറവ് കാരണം ബാറിന്റെ പിന്നോട്ടടിക്കുന്ന ഭാഗം ആകസ്മികമായി ഒരു ശിലവരത്തിലോ അടുത്തുള്ള വൃക്ഷത്തിലോ മറ്റ് ചില വസ്തുക്കളിലോ സ്റ്റിർക്കിടുകയാണെങ്കിൽ പിന്നോട്ടടി ഉണ്ടാകാം.

(ചിത്രം. 18)

- ഒറ്റക്കൈയിൽ പിടിച്ചുകൊണ്ട് ഒരിക്കലും ഉൽപ്പന്നം ഉപയോഗിക്കരുത്. ഈ ഉൽപ്പന്നത്തെ ഒറ്റക്കൈകൊണ്ട് സുരക്ഷിതമായി നിയന്ത്രിക്കാനാവില്ല.
- ഉൽപ്പന്നത്തെ എപ്പോഴും രണ്ട് കൈകൊണ്ട് പിടിക്കുക. വലത്തേ കൈ പിന്നിലെ ഹാൻഡിലിലും ഇടത്തേ കൈ മുൻവശ ഹാൻഡിലിലും ആയിരിക്കണം. ഇടക്കൈയുന്നയാലും വലക്കൈയുന്നയാലും എല്ലാ ആളുകളും ഈ പിടുത്തം ഉപയോഗിക്കണം. ഹാൻഡിലുകളിൽ പെരുവിലകളും വിരലുകളും കൊണ്ട് ദൃഢമായി ചുറ്റിപ്പിടിക്കുക. ഈ പിടുത്തം പിന്നോട്ടടിയുടെ അപകടസാധ്യത കുറയ്ക്കുകയും ഉൽപ്പന്നത്തെ നിയന്ത്രിക്കുന്നതിലാക്കാൻ അനുവദിക്കുകയും ചെയ്യുന്നു. ഹാൻഡിലുകളിലെ പിടുത്തം വിടരുത്!

(ചിത്രം. 19)

- ചുമലിലും ഉയരത്തിൽ ഒരിക്കലും ഉൽപ്പന്നം ഉപയോഗിക്കരുത്.

(ചിത്രം. 20)

- ഒരു അപകടം സംഭവിക്കുന്നപക്ഷം സഹായത്തിനായി ആരെയും വിളിക്കാനാകാത്ത സാഹചര്യമാണെങ്കിൽ ഉൽപ്പന്നം ഉപയോഗിക്കരുത്.
- നിങ്ങളുടെ ഉൽപ്പന്നം നീക്കുന്നതിന് മുമ്പ്, എഞ്ചിൻ ഓഫ് ചെയ്ത് ശേഷം ചെയിൻ ബ്രേക്ക് ഉപയോഗിച്ച് വാൾ ചെയിൻ ലോക്ക് ചെയ്യുക. ഗൈഡ് ബാറ്റും വാൾ ചെയിനും പിന്നിലേക്ക് തിരിച്ചുപിടിച്ചു ഉൽപ്പന്നം കൊണ്ടുപോകുക. ഉൽപ്പന്നത്തെ മറ്റൊരിടത്തേക്ക് വാഹനത്തിൽ അയയ്ക്കുന്നതിന് മുമ്പ് അല്ലെങ്കിൽ ഏതെങ്കിലും ദൂരത്തേക്ക് വഹിച്ചുകൊണ്ടുപോകുന്നതിന് മുമ്പ് ഗൈഡ് ബാറിൽ ഒരു ട്രാൻസ്ഫോർമേഷൻ ഗാർഡ് ഉറപ്പിക്കുക.
- ഉൽപ്പന്നത്തെ നിങ്ങൾ നിയന്ത്രിച്ചു വയ്ക്കുമ്പോൾ, ചെയിൻ ബ്രേക്ക് ഉപയോഗിച്ച് വാൾ ചെയിൻ ലോക്ക് ചെയ്തിട്ടുണ്ടെന്നും ഉൽപ്പന്നത്തെ നിങ്ങൾക്ക് വ്യക്തമായി കാണാൻ കഴിയുന്നതെന്നും ഉറപ്പാക്കുക. ഉൽപ്പന്നത്തിനരികിൽ നിന്ന് ദിർഘ സമയം വിട്ടുനിൽക്കുന്നതിന് മുമ്പ് എഞ്ചിൻ ഓഫ് ചെയ്യുക.
- ചില സമയങ്ങളിൽ വാൾ ചെയിൻ നെൽക്കുറുപ്പൻ ഇടയാക്കിക്കൊണ്ട് ചീളുകൾ ക്ലിപ്പിൽ കുടുങ്ങാറുണ്ട്. വൃത്തിയാക്കുന്നതിന് മുമ്പ് എഞ്ചിൻ എപ്പോഴും നിർത്തുക. അടച്ചിട്ട മുറിയിൽ അല്ലെങ്കിൽ ശരിയായ വായു സഞ്ചാരമില്ലാത്ത സ്ഥലത്ത് എൻജിൻ

- പ്രവർത്തിപ്പിക്കുന്നത് കാരണമോ മോണോക്ലോഡ് വിഷവാതകം മൂലമുള്ള മരണത്തിന് കാരണമാകാം.
- എഞ്ചിനിൽ നിന്ന് പുറത്തുവരുന്ന പുക ചൂടുള്ളതാണ് മത്സ്യ തീപിടുത്തത്തിന് ഇടയാക്കാവുന്ന തീപ്പൊരികളും ഉണ്ടാകാം. അങ്കംവേദികളിലോ തീപിടിക്കുന്ന വസ്തുവിന് അടുത്തുവെച്ചാ ഉൽപ്പന്നം സ്റ്റാർട്ട് ചെയ്യരുത്.
- നിങ്ങൾ ഉൽപ്പന്നം സ്റ്റാർട്ട് ചെയ്യുമ്പോഴോ ചെറിയ ദൂരങ്ങളിലേക്ക് നീക്കുമ്പോഴോ ചെയിൻ ബ്രേക്കിനെ ഒരു പാർക്കിംഗ് ബ്രേക്കായി ഉപയോഗിക്കുക. ഉൽപ്പന്നത്തെ എപ്പോഴും മുൻവശ ഹാൻഡിലിൽ പിടിച്ച് കൊണ്ടുപോവുക. നിങ്ങളെയോ നിങ്ങളുടെ അടുത്തുള്ള ഒരു വ്യക്തിയെയോ വാൾ ചെയിൻ ഇടിക്കുന്ന അപകടസാധ്യത ഇത് കുറയ്ക്കുന്നു.
- അമിതമായ വൈബ്രേഷൻ വിധേയമാകുന്നത് സർക്കുലേഷൻ വൈകല്യമുള്ള ആളുകളിൽ സർക്കുലേറ്ററി തകരാറോ ഞരമ്പിൻറെ തകരാറോ ഉണ്ടാക്കാം. അമിതമായ വൈബ്രേഷൻ വിധേയമാകുന്നതിൻറെ ലക്ഷണങ്ങൾ അനുഭവപ്പെടുകയാണെങ്കിൽ നിങ്ങളുടെ ഡോക്ടറോട് ബന്ധപ്പെടുക. അത്തരം ലക്ഷണങ്ങളിൽ തരിപ്പി, സ്വർഗത സംവേദനം, ഇടിപ്പി, കത്തൽ, വേദന എന്നിവ നഷ്ടമാകൽ, ശക്തിക്കുറവ്, ചർമ്മ നിറത്തിൽ അല്ലെങ്കിൽ വരമ്പുമായി മാറ്റങ്ങൾ എന്നിവ ഉൾപ്പെടുന്നു. വിരലുകൾ, കൈപ്പത്തികൾ, അല്ലെങ്കിൽ കൈക്കുഴകൾ എന്നിവയിലുള്ള പൊട്ടലാണ് സാധാരണയായി ഈ ലക്ഷണങ്ങൾ ദൃശ്യമാകുന്നത്. തണുപ്പുള്ള കാലാവസ്ഥകളിൽ ഈ ലക്ഷണങ്ങൾ കൂടുതലായി കാണുകയും ചെയ്യും.
- ഈ ഉൽപ്പന്നം ഉപയോഗിക്കുമ്പോൾ നിങ്ങൾ അടിമുഖീകരിക്കാൻ സാധ്യതയുള്ള ഓരോ സാങ്കല്പിക സാഹചര്യവും ഉൾപ്പെടുത്തുക പ്രായോഗികമല്ല. എപ്പോഴും ജാഗ്രത പാലിക്കുകയും നിങ്ങളുടെ സാമാന്യ ബുദ്ധി ഉപയോഗിക്കുകയും ചെയ്യുക. നിങ്ങളുടെ കഴിവിന് അപ്പുറമെന്ന് കരുതുന്ന സാഹചര്യങ്ങൾ ഒഴിവാക്കുക. ഈ നിർദ്ദേശങ്ങൾ വായിച്ചതിനുശേഷവും പ്രവർത്തിപ്പിക്കാനുള്ള നടപടികളെ കുറിച്ച് നിങ്ങൾക്ക് അറിയാത്തതുകൊണ്ടെങ്കിൽ, തുടരുന്നതിന് മുമ്പ് ഒരു വിദഗ്ദ്ധൻറെ സഹായം തേടേണ്ടതാണ്. ഉൽപ്പന്നത്തിൻറെ ഉപയോഗത്തെ കുറിച്ച് Husqvarna നിങ്ങൾക്കെന്തെങ്കിലും സംശയങ്ങളുണ്ടെങ്കിൽ മടിക്കാതെ നിങ്ങളുടെ ഡീലറെ ബന്ധപ്പെടുക. നിങ്ങളുടെ ഉൽപ്പന്നം കാര്യക്ഷമമായും സുരക്ഷിതമായും ഉപയോഗിക്കാനുള്ള ഉപദേശവും അതുപോലെതന്നെ സഹായവും സേവന തൽപ്പരമായ ഞങ്ങൾ ലഭ്യമാക്കുന്നതാണ്. സാധ്യമെങ്കിൽ ചെയിൻവാൾ ഉപയോഗത്തെ കുറിച്ചുള്ള ഒരു പരിശീലന കോഴ്സിൽ പങ്കെടുക്കുക. ലഭ്യമായ പരിശീലന സാമഗ്രികളും കോഴ്സുകളും എന്തൊക്കെയാണെന്നതിനെ കുറിച്ചുള്ള വിവരങ്ങൾ നൽകാൻ നിങ്ങളുടെ ഡീലർക്കോ ഹോംസീ സൂളിനോ ലൈബ്രറിയോ സാധിക്കും.

(ചിത്രം. 21)

വ്യക്തിഗത സംരക്ഷണ ഉപകരണം



മുന്നറിയിപ്പ്: ഉൽപ്പന്നം ഉപയോഗിക്കുന്നതിന് മുമ്പ് അതുമായി ബന്ധപ്പെട്ട മുന്നറിയിപ്പ് നിർദ്ദേശങ്ങൾ വായിക്കുക.

(ചിത്രം. 22)

- മിക്ക ചെയിൻവാൾ അപകടങ്ങളും സംഭവിക്കുന്നത് വാൾ ചെയിൻ ഓപ്പറേറ്ററെ സ്വർഗിക്കുമ്പോഴാണ്. പ്രവർത്തിപ്പിക്കുന്ന വേളയിൽ നിങ്ങൾ അംഗീകൃത വ്യക്തിഗത സംരക്ഷണ ഉപകരണം ഉപയോഗിക്കേണ്ടതാണ്. വ്യക്തിഗത സംരക്ഷണ ഉപകരണം നിങ്ങൾക്ക് പരുക്കുകളിൽ നിന്ന് സമ്പൂർണ്ണ സംരക്ഷണം നൽകുന്നില്ലെങ്കിലും ഒരു അപകടം സംഭവിക്കുകയാണെങ്കിൽ പരുക്കിൻറെ തീവ്രതയെ ഇത് ലഘൂകരിക്കുന്നു. ഉപയോഗിക്കേണ്ടത് ഏത് ഉപകരണമാണെന്നതിനെ കുറിച്ചുള്ള സഹായകങ്ങൾക്ക് നിങ്ങളുടെ സർവീസിംഗ് ഡീലറോട് സംസാരിക്കുക.
- നിങ്ങളുടെ വസ്ത്രം ഇറുകിയതായിരിക്കണം, എന്നാൽ നിങ്ങളുടെ ചലനങ്ങളെ തടസപ്പെടുത്തുന്നതല്ല അകാര്യം പാടില്ല. വ്യക്തിഗത സംരക്ഷണ ഉപകരണത്തിൻറെ സ്ഥിതിയെ കുറിച്ച് പതിവായി ഒരു പരിശോധന നടത്തുക.
- ഒരു അംഗീകൃത സംരക്ഷണ ഹെൽമറ്റ് ഉപയോഗിക്കുക.
- അംഗീകൃത കേൾവി സംരക്ഷണ ഉപകരണം ഉപയോഗിക്കുക. ദീർഘകാലം അമിത ശബ്ദം ശ്രവിക്കുന്നത് സ്ഥിരമായ കേൾവി ക്ഷയത്തിന് ഇടയാക്കാം.
- വസ്തുക്കൾ തെറിച്ച് വീണുള്ള പരുക്കിൻറെ സാധ്യത ലഘൂകരിക്കുന്നതിന് സംരക്ഷണ കണ്ണടകളോ മുഖംമറയോ ഉപയോഗിക്കുക. മരച്ചീളുകളും ചെറിയ മരക്കഷണങ്ങളും മറ്റും പോലുള്ള വസ്തുക്കളെ വലിയ ശക്തിയിൽ ഈ ഉൽപ്പന്നം തെറിപ്പിക്കാൻ സാധ്യതയുണ്ട്. ഇത് ഗുരുതരമായ പരുക്കിന്, പ്രത്യേകിച്ച് കണ്ണുകൾക്ക്, കാരണമാകാം.
- വാളിൽ നിന്ന് സംരക്ഷണം നൽകുന്ന കൈയ്യറകൾ ഉപയോഗിക്കുക.
- വാളിൽ നിന്ന് സംരക്ഷണം നൽകുന്ന പാൻറുകൾ ഉപയോഗിക്കുക.
- വാളിൽ നിന്ന് സംരക്ഷണം നൽകുന്ന ലോഹ വിരൽ ചട്ടയും വഴുതാത്ത സോളുമുള്ള ബുട്ടുകൾ ഉപയോഗിക്കുക.
- ഒരു പ്രഥമ ശുശ്രൂഷ കിറ്റ് എപ്പോഴും നിങ്ങളോടൊപ്പം കരുതുക.
- സ്റ്റാർക്കുകളുടെ അപകടസാധ്യത. കടുത്തിരുന്നതിന് അഗ്നിശമന ഉപകരണങ്ങളും ഒരു മൺവെട്ടിയും കരുതുക.

ഉൽപ്പന്നത്തിലെ സുരക്ഷാ ഉപകരണങ്ങൾ



മുന്നറിയിപ്പ്: ഉൽപ്പന്നം ഉപയോഗിക്കുന്നതിന് മുമ്പ് അതുമായി ബന്ധപ്പെട്ട മുന്നറിയിപ്പ് നിർദ്ദേശങ്ങൾ വായിക്കുക.

- തകരാറിലായ സുരക്ഷാ ഉപകരണങ്ങളുള്ള ഒരു ഉൽപ്പന്നം ഉപയോഗിക്കരുത്.
- സുരക്ഷാ ഉപകരണങ്ങളുടെ ഒരു പരിശോധന പതിവായി നടത്തുക. *ഉൽപ്പന്നത്തിലെ സുരക്ഷാ ഉപകരണങ്ങളുടെ അറ്റകുറ്റപ്പണിയും പരിശോധനകളും പേജിലെ 157 പരിശോധിക്കുക.*
- സുരക്ഷാ ഉപകരണങ്ങൾ തകരാറുള്ളവയാണെങ്കിൽ Husqvarna നിങ്ങളുടെ സർവീസിംഗ് ഡീലറോട് സംസാരിക്കുക.

ചെയിൻ ബ്രേക്കും മുൻവശ ഹാൻഡ് ഗാർഡും

നിങ്ങൾക്ക് പിന്നോട്ടടി കിട്ടുന്നപക്ഷം വാൾ ചെയിൻ നിർത്തിക്കുന്ന ഒരു ചെയിൻ ബ്രേക്ക് നിങ്ങളുടെ

ഉൽപ്പന്നത്തിലുണ്ട്. അപകടങ്ങൾക്കുള്ള സാധ്യത ചെയിൻ ബ്രേക്ക് ലഘൂകരിക്കുമെങ്കിലും നിങ്ങൾക്ക് മാത്രമേ അത് ഒഴിവാക്കാനാകൂ.

(എ) നിങ്ങളുടെ ഇടത് കൈ കൊണ്ട് അല്ലെങ്കിൽ ഇനർഷ്വറില്പിസ് മെക്കാനിസം ഉപയോഗിച്ച് ഓട്ടോമാറ്റിക്കായാണ് ചെയിൻ ബ്രേക്ക് പ്രയോഗിക്കുന്നത്. മുൻവശ ഹാൻഡ് ഗാർഡ് (ബി) മുന്നോട്ട് തള്ളിയാണ് കരകൃതമായി ചെയിൻ ബ്രേക്ക് പ്രയോഗിക്കുന്നത്.

(ചിത്രം. 23)

ചെയിൻ ബ്രേക്ക് വിടുവിക്കാൻ മുൻവശ ഹാൻഡ് ഗാർഡ് പിന്നോട്ട് വലിക്കുക.

(ചിത്രം. 24)

ത്രോട്ടിൽ ട്രിഗർ ലോക്ക് ഔട്ട്

ത്രോട്ടിൽ ട്രിഗറിന്റെ ആകസ്മികമായ പ്രവർത്തനത്തെ ത്രോട്ടിൽ ട്രിഗർ ലോക്ക് ഔട്ട് തടയുന്നു. നിങ്ങൾ ഹാൻഡിലിന് ചുറ്റും കൈ വെച്ച് ത്രോട്ടിൽ ട്രിഗർ ലോക്ക് ഔട്ട് അമർത്തുകയാണെങ്കിൽ (എ), ത്രോട്ടിൽ ട്രിഗറിനെ അത് വിടുവിക്കും (ബി). നിങ്ങൾ ഹാൻഡിലിലെ പിടി വിടുകയാണെങ്കിൽ, ത്രോട്ടിൽ ട്രിഗറും ത്രോട്ടിൽ ലോക്ക് ഔട്ടും അവയുടെ പ്രാരംഭ സ്ഥാനങ്ങളിലേക്ക് തിരികെ നീങ്ങും. ഈ പ്രവർത്തനം ത്രോട്ടിൽ ട്രിഗറിനെ നിഷ്ക്രിയ വേഗതയിൽ ലോക്ക് ചെയ്യും.

(ചിത്രം. 25)

ചെയിൻ കാച്ചർ

വാൾ ചെയിൻ മുറിയുകയോ സ്ഥാനം തെറ്റുകയോ ചെയ്യുകയാണെങ്കിൽ ചെയിൻ കാച്ചർ അതിനെ പിടിച്ചുവയ്ക്കും. കൃത്യമായ വാൾ ചെയിൻ വലിവും വാൾ ചെയിനിലും ഗൈഡ് ബാറിലും പ്രയോഗിക്കുന്ന കൃത്യമായ പരിപാലനവും അപകടങ്ങൾക്കുള്ള സാധ്യത കുറയ്ക്കും.

(ചിത്രം. 26)

വലത് ഹാൻഡ് ഗാർഡ്

പിൻവശ ഹാൻഡിലിലെ നിങ്ങളുടെ കൈയ്ക്കുള്ള ഒരു സംരക്ഷണമാണ് വലത് ഹാൻഡ് ഗാർഡ്. വാൾ ചെയിൻ മുറിയുകയോ സ്ഥാനം തെറ്റുകയോ ചെയ്യുകയാണെങ്കിൽ വലത് ഹാൻഡ് ഗാർഡ് നിങ്ങൾക്ക് സംരക്ഷണം നൽകുന്നു. കൊമ്പുകളിൽ നിന്നുള്ള അല്ലെങ്കിൽ ചില്ലുകളിൽ നിന്നുള്ള സംരക്ഷണവും വലത് ഹാൻഡ് ഗാർഡ് നിങ്ങൾക്ക് നൽകുന്നു.

(ചിത്രം. 27)

വൈബ്രേഷൻ പ്രതിരോധ സംവിധാനം

ഹാൻഡിലുകളിലെ വിറയലിനെ വൈബ്രേഷൻ പ്രതിരോധ സംവിധാനം ലഘൂകരിക്കുന്നു. ഉൽപ്പന്ന ബോഡിയും ഹാൻഡിൽ യൂണിറ്റും തമ്മിലുള്ള ഒരു വേർതിരിവായാണ് വൈബ്രേഷൻ പ്രതിരോധ യൂണിറ്റുകൾ പ്രവർത്തിക്കുന്നത്.

നിങ്ങളുടെ ഉൽപ്പന്നത്തിൽ വൈബ്രേഷൻ പ്രതിരോധ സംവിധാനം എവിടെയാണുള്ളത് എന്നതിനെ കുറിച്ചുള്ള കൂടുതൽ വിവരങ്ങൾക്ക് [ഉൽപ്പന്നം ഒറ്റനോട്ടത്തിൽ പേജിലെ 142](#) പരിശോധിക്കുക.

സ്റ്റാർട്ട് സ്റ്റോപ്പ് സിദ്ധി

എഞ്ചിൻ നിർത്താൻ സ്റ്റാർട്ട് സ്റ്റോപ്പ് സിദ്ധി ഉപയോഗിക്കുക.

(ചിത്രം. 28)

മുഹൂർ



മുന്നറിയിപ്പ്: പ്രവർത്തന വേളയിലും/ പ്രവർത്തന ശേഷവും നിഷ്ക്രിയ വേഗതയിലും മുഹൂർ വളരെ ചൂടാവുന്നതാണ്. തീപിടിക്കുന്ന വസ്തുക്കൾക്കും കൂടാതെ അല്ലെങ്കിൽ വാതകങ്ങൾക്കും അടുത്ത് വെച്ച് ഉൽപ്പന്നം നിങ്ങൾ പ്രവർത്തിപ്പിക്കുമ്പോൾ തീപ്പിടുത്തത്തിന്റെ ഒരു അപകടസാധ്യത പ്രത്യേകിച്ചുണ്ട്.



മുന്നറിയിപ്പ്: ഒരു മുഹൂറില്ലാതെ അല്ലെങ്കിൽ തകരാറുള്ള മുഹൂറിനോടൊപ്പം ഒരിക്കലും ഒരു ഉൽപ്പന്നം ഉപയോഗിക്കരുത്. തകരാറുള്ള ഒരു മുഹൂർ കൊണ്ട് ശബ്ദം നിലയും തീപിടുത്ത അപകടസാധ്യതയും വർദ്ധിക്കാൻ സാധ്യതയുണ്ട്. അഗതിഗമന ഉപകരണങ്ങൾ സമീപത്ത് കരുതുക. നിങ്ങളുടെ പ്രദേശത്ത് ഒരു സ്റ്റാർക്ക് അറസ്റ്റർ മെഷീന്റെ അനിവാര്യതയുണ്ടെങ്കിൽ, ഒരു സ്റ്റാർക്ക് അറസ്റ്റർ മെഷീൻ ഇല്ലാതെയോ അല്ലെങ്കിൽ പൊട്ടിയ ഒന്നിനോടൊപ്പമോ ഉൽപ്പന്നം ഉപയോഗിക്കരുത്.

ശബ്ദം നിലകളെ മുഹൂർ ഏറ്റവും കുറയ്ക്കുകയും പുറത്തുള്ള വാതകങ്ങളെ ഓപ്പറേറ്ററുടെ നേർക്കല്ലാതെ ദൂരത്തേയ്ക്ക് തള്ളുകയും ചെയ്യുന്നു. ചൂടുള്ളതും വരണ്ടതുമായ കാലാവസ്ഥയുള്ള സ്ഥലങ്ങളിൽ തീപിടുത്ത അപകടത്തിന് ഉയർന്ന സാധ്യതയാണുള്ളത്. പ്രാദേശിക നിയന്ത്രണങ്ങളും പരിപാലന നിർദ്ദേശങ്ങളും പാലിക്കുക.

ഇന്ധന സുരക്ഷ



മുന്നറിയിപ്പ്: ഉൽപ്പന്നം ഉപയോഗിക്കുന്നതിന് മുമ്പ് അത്യാവശ്യ ബന്ധപ്പെട്ട മുന്നറിയിപ്പ് നിർദ്ദേശങ്ങൾ വായിക്കുക.

- ഇന്ധനം (പെട്രോളം ട്രൈബോളിംഗ് ഓയിലും) വീണ്ടും നിറയുമ്പോൾ അല്ലെങ്കിൽ സംയോജിപ്പിക്കുമ്പോൾ നല്ല വായുസഞ്ചാരമുണ്ടെന്ന് ഉറപ്പാക്കുക.
- ഇന്ധനവും ഇന്ധന ബാഷ്പീകരണവും വളരെയധികം തീപിടുത്ത സാധ്യതയുള്ളതായതിനാൽ അത് ശാസിക്കുകയോ ചർമ്മവുമായി സമ്പർക്കത്തിൽ വരാൻ അനുവദിക്കുകയോ ചെയ്യുമ്പോൾ ഗുരുതര പരുക്ക് സംഭവിക്കാൻ സാധ്യതയുണ്ട്. ഇക്കാരണത്താൽ ഇന്ധനം കൈകാര്യം ചെയ്യുമ്പോൾ ജാഗ്രത പാലിക്കുകയും വായുസഞ്ചാരം വേണ്ടവോളമുണ്ടെന്ന് ഉറപ്പാക്കുകയും ചെയ്യുക.
- ഇന്ധനവും ചെയിൻ ഓയിലും കൈകാര്യം ചെയ്യുമ്പോൾ ശ്രദ്ധിക്കുക. തീപിടുത്തം, പൊട്ടിത്തെറി, ശ്വാസനവുമായി ബന്ധപ്പെട്ടവ എന്നിവയുടെ അപകടസാധ്യതയിൽ ജാഗ്രത പാലിക്കുക.
- ഇന്ധനത്തിനടുത്ത് പുകവലിക്കുകയോ ചൂടുള്ള വസ്തുക്കൾ വയ്ക്കുകയോ ചെയ്യരുത്.

- വീണ്ടും ഇന്ധനം നിറയുന്നതിന് മുമ്പ് എപ്പോഴും ഏതാനും മിനിറ്റു എഞ്ചിൻ നിർത്തി തണുക്കാൻ അനുവദിക്കുക.
- വീണ്ടും ഇന്ധനം നിറയുമ്പോൾ, അമിത മർദ്ദമുണ്ടെങ്കിൽ പതുക്കെ പുറത്തു പോകുന്നതിനായി ഇന്ധന മുടി മെല്ലെ തുറക്കുക.
- വീണ്ടും ഇന്ധനം നിറച്ച ശേഷം ഇന്ധന മുടി ശ്രദ്ധാപൂർവ്വം മുറുക്കുക.
- എഞ്ചിൻ പ്രവർത്തിക്കുന്ന സമയത്ത് ഒരിക്കലും മെഷീനിൽ വീണ്ടും ഇന്ധനം നിറയരുത്.
- സ്റ്റാർട്ട് ചെയ്യുന്നതിന് മുമ്പ് ഇന്ധനം നിറയുന്ന ഭാഗത്ത് നിന്നും ഇന്ധന ഉറവിടത്തിൽ നിന്നും കുറഞ്ഞത് 3 മീറ്റർ (10 അടി) അകലേക്ക് ഉൽപ്പന്നത്തെ എപ്പോഴും നിക്ഷേപിക്കുക.

(ചിത്രം. 29)

ഇന്ധനം നിറച്ചുകഴിഞ്ഞാൽ, ഉൽപ്പന്നം ഒരിക്കലും സ്റ്റാർട്ട് ചെയ്യാൻ പാടില്ലാത്ത ചില സാഹചര്യങ്ങളുണ്ട്:

- ഉൽപ്പന്നത്തിൽ ഇന്ധനമോ ചെയിൻ ഓയിലോ നിങ്ങൾ വിഴ്തിയിട്ടുണ്ടെങ്കിൽ. തുളുമ്പൽ തുടച്ചുകളയുക, ശേഷിക്കുന്ന ഇന്ധനം ബാഷ്പീകരിക്കാൻ അനുവദിക്കുക.
- നിങ്ങളുടെ ദേഹത്തോടു വസ്തുക്കളിലോ ഇന്ധനം തുളുമ്പിയിട്ടുണ്ടെങ്കിൽ. നിങ്ങളുടെ വസ്തുക്കൾ മാറ്റി ഇന്ധനവുമായി സമ്പർക്കത്തിൽ വന്ന ഏത് ശരീര ഭാഗവും കഴുകുക. സോപ്പും വെള്ളവും ഉപയോഗിക്കുക.
- ഉൽപ്പന്നത്തിന് ഇന്ധനം ചോർച്ചയുണ്ടെങ്കിൽ. ഇന്ധന ടാങ്കിൽ നിന്നോ മുടിയിൽ നിന്നോ ഇന്ധനം ലൈനുകളിൽ നിന്നോ ചോർച്ചയുണ്ടാകുന്നുണ്ടോയെന്ന് പതിവായി പരിശോധിക്കുക.

പരിപാലനത്തിനുള്ള സുരക്ഷാ നിർദ്ദേശങ്ങൾ



മുനനിയിപ്പ്: ഉൽപ്പന്നത്തിൽ പരിപാലനം നിർവഹിക്കുന്നതിന് മുമ്പ് അതുമായി ബന്ധപ്പെട്ട മുനനിയിപ്പ് നിർദ്ദേശങ്ങൾ വായിക്കുക.

- ഓപ്പറേറ്ററുടെ ഈ കൈപ്പുസ്തകത്തിൽ പ്രതിപാദിക്കുന്ന പരിപാലനവും സർവീസും മാത്രം നിർവഹിക്കുക. മറ്റെല്ലാ സർവീസും തകരാർ പരിഹരിക്കലുകളും പ്രൊഫഷണൽ സർവീസിംഗ് ഉദ്യോഗസ്ഥരെക്കൊണ്ട് ചെയ്യിക്കുക.
- ഈ കൈപ്പുസ്തകത്തിൽ പ്രതിപാദിക്കുന്ന സുരക്ഷാ പരിശോധനകളും പരിപാലനവും സർവീസ് നിർദ്ദേശങ്ങളും പതിവായി നിർവഹിക്കുക. പതിവായ പരിപാലനം ഉൽപ്പന്നത്തിന്റെ ആയുസ് വർദ്ധിപ്പിക്കുകയും അപകടങ്ങൾക്കുള്ള സാധ്യത ലഘൂകരിക്കുകയും ചെയ്യുന്നു. നിർദ്ദേശങ്ങൾക്ക് *അറ്റകുറ്റപ്പണിപേജിലെ 155* അവലംബിക്കുക.
- നിങ്ങൾ പരിപാലനം നിർവഹിച്ചുകഴിഞ്ഞാൽ ഓപ്പറേറ്ററുടെ ഈ കൈപ്പുസ്തകത്തിലുള്ള സുരക്ഷാ

പരിശോധനകൾ അംഗീകരിക്കപ്പെടുന്നില്ലെങ്കിൽ, നിങ്ങളുടെ സർവീസിംഗ് ഡിലിറ്റർ ബന്ധപ്പെടുക. നിങ്ങളുടെ ഉൽപ്പന്നത്തിന് പ്രൊഫഷണലായ തകരാർ പരിഹാരങ്ങളും സർവീസിംഗും ലഭ്യമാണെന്ന് ഞങ്ങൾ ഉറപ്പുതരുന്നു.

കട്ടിംഗ് ഉപകരണത്തിനുള്ള സുരക്ഷാ നിർദ്ദേശങ്ങൾ



മുനനിയിപ്പ്: ഉൽപ്പന്നം ഉപയോഗിക്കുന്നതിന് മുമ്പ് അതുമായി ബന്ധപ്പെട്ട മുനനിയിപ്പ് നിർദ്ദേശങ്ങൾ വായിക്കുക.

- അംഗീകൃത ഗൈഡ് ബുക്ക്/വാൾ ചെയിൻ സംയോജനങ്ങളും രാകൽ ഉപകരണവും മാത്രം ഉപയോഗിക്കുക. നിർദ്ദേശങ്ങൾക്ക് *ആക്സ് സസറികൾപേജിലെ 165* അവലംബിക്കുക.
- നിങ്ങൾ വാൾ ചെയിൻ ഉപയോഗിക്കുകയോ പരിപാലനം നിർവഹിക്കുകയോ ചെയ്യുമ്പോൾ സംരക്ഷണ കൈയുറകൾ ധരിക്കുക. ചലിക്കാത്ത ഒരു വാൾ ചെയിനും പരുക്കുകൾക്ക് കാരണമാകാം.
- കട്ടിംഗ് ടീത്ത് ശരിയായി മുറിച്ചുകൂട്ടി വയ്ക്കുക. നിർദ്ദേശങ്ങൾ പാലിച്ച് കൂപാർശിത അളവിലുള്ള അരം ഉപയോഗിക്കുക. കേടുവന്ന അല്ലെങ്കിൽ തെറ്റായി മുറിച്ച കൂട്ടിയ ഒരു വാൾ ചെയിൻ അപകടങ്ങൾക്കുള്ള സാധ്യത കൂട്ടുന്നു.

(ചിത്രം. 30)

- ശരിയായ അളവിലുള്ള ആഴ ക്രമീകരണം പാലിക്കുക. നിർദ്ദേശങ്ങൾ പാലിച്ച് കൂപാർശിത അളവിലുള്ള ആഴ ക്രമീകരണം ഉപയോഗിക്കുക. വളരെ വലിയ അളവിലുള്ള ആഴ ക്രമീകരണം പിന്നോട്ടടിയുടെ അപകടസാധ്യത വർദ്ധിപ്പിക്കുന്നു.

(ചിത്രം. 31)

- വാൾ ചെയിൻ ശരിയായ വലിവുണ്ടെന്ന് ഉറപ്പാക്കുക. ഗൈഡ് ബാറിനുള്ള വാൾ ചെയിൻ ശരിയായ മുറുക്കമില്ലെങ്കിൽ, വാൾ ചെയിൻറെ സ്ഥാനം തെറ്റാൻ സാധ്യതയുണ്ട്. വാൾ ചെയിൻറെ തെറ്റായ വലിവ് ഗൈഡ് ബാറിൻറെയും വാൾ ചെയിൻറെയും ചെയിൻ ഡ്രൈവ് സ്നോക്കറ്റിൻറെയും തേയ്മാനം കൂട്ടുന്നു. *സോ ചെയിൻ വലിവ് ക്രമീകരിക്കാൻപേജിലെ 161* പരിശോധിക്കുക.

(ചിത്രം. 32)

- കട്ടിംഗ് ഉപകരണം പതിവായി പരിപാലിക്കുകയും ശരിയായി ലൂബ്രിക്കേറ്റ് ചെയ്ത് സൂക്ഷിക്കുകയും ചെയ്യുക. വാൾ ചെയിൻ ശരിയായി ലൂബ്രിക്കേറ്റ് ചെയ്തില്ലെങ്കിൽ, ഗൈഡ് ബാറിൻറെയും വാൾ ചെയിൻറെയും ചെയിൻ ഡ്രൈവ് സ്നോക്കറ്റിൻറെയും തേയ്മാനം സാധ്യത വർദ്ധിക്കുന്നു.

(ചിത്രം. 33)

കൂട്ടിയോജിപ്പിക്കൽ

ആമുഖം



മുനനിയിപ്പ്: ഉൽപ്പന്നം കൂട്ടിയോജിപ്പിക്കുന്നതിന് മുമ്പ് സുരക്ഷാ അധ്യായം വായിച്ച് മനസിലാക്കുക.

ഗൈഡ് ബാറും വാൾ ചെയിനും കൂട്ടിയോജിപ്പിക്കുന്നതിന്

1. ചെയിൻ ബ്രേക്ക് വിട്ടുപിടിക്കാൻ മുൻവശ ഹാൻഡ് ഗാർഡ് പിന്നോട്ട് നിക്ഷേപിക്കുക.

2. ബാർ നടുക്കും കൂച്ച് കവറും നീക്കം ചെയ്യുക. (ചിത്രം. 34)

കുറിപ്പ്: കൂച്ച് കവർ നീക്കം ചെയ്യുന്നത് എളുപ്പമല്ലെങ്കിൽ, ബാർ നട്ടു മുറിക്കുക, ചെയിൻ ബ്രേക്ക് പ്രയോഗിച്ച ശേഷം വിടുക. അത് ശരിയായി ഊരിപ്പോരുകയാണെങ്കിൽ ഒരു ക്ലിക്ക് ശബ്ദം കേൾക്കുക.

3. ഗൈഡ് ബാറിനെ ബാർ ബോൾട്ടുകളിൽ കൂട്ടിയോജിപ്പിക്കുക. ഗൈഡ് ബാറിനെ അതിന്റെ ഏറ്റവും പിന്നിലെ സ്ഥാനത്തേക്ക് നീക്കുക.

4. ഡ്രൈവ് സ്റ്റോക്കറ്റിന് ചുറ്റും വാൾ ചെയിൻ ശരിയായി ഇൻസ്റ്റാൾ ചെയ്ത് അതിന്റെ ഗൈഡ് ബാറിലെ ചാലിൽ സ്ഥാപിക്കുക.



മുന്നറിയിപ്പ്: വാൾ ചെയിൻ കൂട്ടിയോജിപ്പിക്കുമ്പോൾ എപ്പോഴും സംരക്ഷണ കൈയുറകൾ ധരിക്കുക.

5. കട്ടുകളുടെ അഗ്രങ്ങൾ ഗൈഡ് ബാറിന്റെ മുകളറ്റത്തിൽ മുന്നോട്ടാണ് നീട്ടുന്നതെന്ന് ഉറപ്പാക്കുക. (ചിത്രം. 35)

6. ചെയിൻ അഡ്ജസ്റ്റർ പിൻ ഉപയോഗിച്ച് ഗൈഡ് ബാറിലെ ദാഹം സമീകരിച്ച് കൂച്ച് കവർ ഇൻസ്റ്റാൾ ചെയ്യുക.

7. ബാർ നട്ടുകൾ കൈ കൊണ്ട് മുറുക്കാവുന്നിടത്തോളം മുറുക്കുക.

8. വാൾ ചെയിൻ മുറുക്കുക. നിർദ്ദേശങ്ങൾക്ക് നോ ചെയിൻ വലിവ് ക്രമീകരിക്കാനുപേജിലെ 161 അവലംബിക്കുക.

9. ബാറുകളുടെ നട്ടു മുറുക്കുക.

പ്രവർത്തിപ്പിക്കൽ

ആമുഖം



മുന്നറിയിപ്പ്: ഉൽപ്പന്നം ഉപയോഗിക്കുന്നതിന് മുമ്പ് സുരക്ഷാ അഭ്യായം വായിച്ച് മനസ്സിലാക്കുക.

ഉൽപ്പന്നം ഉപയോഗിക്കുന്നതിന് മുമ്പ് ഒരു പ്രവർത്തന പരിശോധന നടത്തുന്നതിന്

1. ചെയിൻ ബ്രേക്ക് നന്നായി പ്രവർത്തിക്കുന്നുണ്ടെന്നും അതിന് തകരാറില്ലെന്നും ഉറപ്പാക്കുക.
2. വലത് ഹാൻഡ് ഗാർഡിന് തകരാറില്ലെന്ന് ഉറപ്പാക്കുക.
3. ത്രോട്ടിൽ ലോക്കൗട്ട് നന്നായി പ്രവർത്തിക്കുന്നുണ്ടെന്നും അതിന് തകരാറില്ലെന്നും ഉറപ്പാക്കുക.
4. സ്റ്റാർട്ട് സ്റ്റോപ്പ് സിച്ച് നന്നായി പ്രവർത്തിക്കുന്നുണ്ടെന്നും അതിന് തകരാറില്ലെന്നും ഉറപ്പാക്കുക.
5. ഹാൻഡിലുകളിൽ ഓയിൽ പുറണ്ടിട്ടില്ലെന്ന് ഉറപ്പാക്കുക.
6. വൈബ്രേഷൻ പ്രതിരോധ സംവിധാനം നന്നായി പ്രവർത്തിക്കുന്നുണ്ടെന്നും അതിന് തകരാറില്ലെന്നും ഉറപ്പാക്കുക.
7. മസ്റ്റർ ശരിയായി യോജിപ്പിച്ചിട്ടുണ്ടെന്നും അതിന് തകരാറില്ലെന്നും ഉറപ്പാക്കുക.
8. ഉൽപ്പന്നത്തിന്റെ എല്ലാ ഭാഗങ്ങളും ശരിയായി യോജിപ്പിച്ചിട്ടുണ്ടെന്നും തകരാറാവാകയാ നഷ്ടപ്പെടുകയോ ചെയ്തിട്ടില്ലെന്നും ഉറപ്പാക്കുക.
9. ചെയിൻ കാച്ചർ ശരിയായി യോജിപ്പിച്ചിട്ടുണ്ടെന്ന് ഉറപ്പാക്കുക.
10. വാൾ ചെയിൻ വലിവ് എങ്ങനെയുണ്ടെന്നുള്ള ഒരു പരിശോധന നടത്തുക. (ചിത്രം. 36)

ഇന്ധനം

ഈ ഉൽപ്പന്നത്തിന് ട്വോ-സ്റ്റോക്ക് എഞ്ചിനാണുള്ളത്.



ഈശ്രത: തെറ്റായ തരത്തിലുള്ള ഇന്ധനം എഞ്ചിൻ തകരാറിലാകാൻ ഇടയാക്കാം. പെട്രോളിൻറെയും ട്വോ-സ്റ്റോക്ക് ഓയിലിൻറെയും ഒരു മിശ്രിതം ഉപയോഗിക്കുക.

ഓയിൽ കലർത്തിയ ഇന്ധനം

- മികച്ച Husqvarna പ്രകടനത്തിനും എഞ്ചിൻറെ ആയുസ് ദീർഘിപ്പിക്കുന്നതിനും ഓയിൽ കലർത്തിയ ഇന്ധനത്തെ അപേക്ഷിച്ച് ഹാനികരമായ രാസവസ്തുക്കൾ കുറവ് അടങ്ങിയിട്ടുള്ള ഈ ഇന്ധനം ഹാനികരമായ വാതകങ്ങളുടെ പുറന്തള്ളൽ കുറയ്ക്കുന്നു. ജലമുഖത്തിന് ശേഷമുള്ള ശേഷിപ്പുകളുടെ തോത് ഈ ഇന്ധനത്തിൽ കുറവായതിനാൽ എഞ്ചിൻ്റെ ഘടകങ്ങളെ ഇത് കൂടുതൽ ശുദ്ധിയായി സൂക്ഷിക്കുന്നു.

ഇന്ധനം കലർത്തുന്നതിന്

പെട്രോൾ

- എഥനോൾ കണങ്ങൾ പരമാവധി 10% അടങ്ങുന്ന നല്ല നിലവാരമുള്ള ഈയരഹിത പെട്രോൾ ഉപയോഗിക്കുക.



ഈശ്രത: 90 RON/87 AKI-ൽ കുറഞ്ഞ ഗ്രേഡിലുള്ള ഒക്ടേൻ അടങ്ങുന്ന പെട്രോൾ ഉപയോഗിക്കരുത്. കുറഞ്ഞ ഒക്ടേൻ ഗ്രേഡിൻറെ ഉപയോഗം എഞ്ചിൻ്റെ നോക്കിംഗിനും തുടർന്ന് എഞ്ചിൻ്റെ തകരാറുകൾക്കും കാരണമാകാം.

രണ്ട്-സ്റ്റോക്ക് ഓയിൽ

- മികച്ച ഫലങ്ങൾക്കും പ്രകടനത്തിനും Husqvarna ട്വോ-സ്റ്റോക്ക് ഓയിൽ ഉപയോഗിക്കുക.
- ട്വോ-സ്റ്റോക്ക് ഓയിൽ Husqvarna ലഭ്യമല്ലെങ്കിൽ, എയർ കൂൾഡ് എഞ്ചിനുകൾക്കുള്ള നല്ല നിലവാരമുള്ള ഒരു ട്വോ-സ്റ്റോക്ക് ഓയിൽ ഉപയോഗിക്കുക. ശരിയായ ഓയിൽ തിരഞ്ഞെടുക്കുന്നതിന് നിങ്ങളുടെ സർവീസിംഗ് ഡിലിലോട് സംസാരിക്കുക.



ഈശ്രുത: ഔട്ട്മോർഡ് ഓയിൽ എന്നും പറയപ്പെടുന്ന ട്ര-സ്റ്റോക്ക് ഓയിൽ ഒരിക്കലും വാട്ടർ കൂൾഡ് ഔട്ട്മോർഡ് എഞ്ചിനുകൾക്ക് ഉപയോഗിക്കരുത്. ഫോർ-സ്റ്റോക്ക് എഞ്ചിനുകൾക്കുള്ള ഓയിൽ ഉപയോഗിക്കരുത്.

പെട്രോളം ട്ര-സ്റ്റോക്ക് ഓയിലും കലർത്തുന്നതിന്

പെട്രോൾ, ലിറ്റർ	ട്ര-സ്റ്റോക്ക് ഓയിൽ, ലിറ്റർ
	2% (50:1)
5	0.10
10	0.20
15	0.30
20	0.40



ഈശ്രുത: ഇന്ധനം ചെറിയ അളവുകളിൽ കലർത്തുമ്പോൾ സംഭവിക്കുന്ന ചെറിയ പിഴവുകൾ മിശ്രിതത്തിന്റെ അനുപാതത്തെ സാരമായി സാധിനിച്ചേക്കാം. ഓയിലിന്റെ അളവ് ശ്രദ്ധാപൂർവ്വം അളന്ന് കൃത്യമായ മിശ്രിതം നിങ്ങൾക്ക് ലഭിക്കുന്നുണ്ടെന്ന് ഉറപ്പാക്കുക.

(ചിത്രം. 37)

1. ഇന്ധനത്തിനുള്ള വൃത്തിയായ പാത്രത്തിൽ പെട്രോളിന്റെ പകുതി നിറയ്ക്കുക.
2. അളവ് പ്രകാരമുള്ള ഓയിൽ മുഴുവനും ചേർക്കുക.
3. ഇന്ധന മിശ്രിതം കലർക്കുക.
4. ശേഷിക്കുന്ന പെട്രോൾ പാത്രത്തിലേക്ക് ഒഴിക്കുക.
5. ഇന്ധന മിശ്രിതം ശ്രദ്ധാപൂർവ്വം കലർക്കുക.



ഈശ്രുത: ഒരു തവണ 1 മാസത്തേക്കുള്ളതിലും അധികം ഇന്ധനം കലർത്തരുത്.

ഇന്ധന ടാങ്ക് നിറയ്ക്കുന്നതിന്



മുന്നറിയിപ്പ്: നിങ്ങളുടെ സുരക്ഷയ്ക്ക് ഇനിപ്പറയുന്ന നടപടിക്രമം പാലിക്കുക.

1. എഞ്ചിൻ നിർത്തി അതിനെ തണുക്കാൻ അനുവദിക്കുക.
2. ഇന്ധന ടാങ്കിന്റെ മുടിക്ക് ചുറ്റുമുള്ള ഭാഗം വൃത്തിയാക്കുക. (ചിത്രം. 38)
3. പാത്രം കല്ലുകൾ ഇന്ധനം മുഴുവനായി കലർന്നിട്ടുണ്ടെന്ന് ഉറപ്പാക്കുക.
4. മർദ്ദം പുറത്തുവിടുന്നതിന് ഇന്ധന ടാങ്കിന്റെ മുടി സാവധാനം തുറന്ന് മാറ്റുക.
5. ഇന്ധന ടാങ്ക് നിറയ്ക്കുക.



ഈശ്രുത: ഇന്ധന ടാങ്കിൽ വളരെയധികം ഇന്ധനമില്ലെന്ന് ഉറപ്പാക്കുക. ചൂടാകുമ്പോൾ ഇന്ധനം വികസിക്കും.

6. ഇന്ധന ടാങ്കിന്റെ മുടി ശ്രദ്ധാപൂർവ്വം മുറുക്കി അടയ്ക്കുക.
7. ഉൽപ്പന്നത്തിന്മേലും അതിനും ചുറ്റിലും തുളുമ്പിയ ഇന്ധനം തുടച്ചു വൃത്തിയാക്കുക.
8. എഞ്ചിൻ സ്റ്റാർട്ട് ചെയ്യുന്നതിന് മുമ്പ് ഇന്ധനം നിറയ്ക്കുന്ന ഭാഗത്ത് നിന്നും ഇന്ധനം ഉറവിടത്തിൽ നിന്നും കുറഞ്ഞത് 3 മീറ്റർ/10 അടി അല്ലെങ്കിൽ അതിലും അകലേക്ക് ഉൽപ്പന്നത്തെ നീക്കുക.

കുറിപ്പ്: നിങ്ങളുടെ ഉൽപ്പന്നത്തിൽ ഇന്ധന ടാങ്ക് എവിടെയാണെന്ന് കാണുന്നതിന്, *ഉൽപ്പന്നം ഒറ്റനോട്ടത്തിൽ പേജിലെ 142* അവലംബിക്കുക.

പ്രവർത്തന പരിശോധന നടത്തുന്നതിന്

- ആദ്യത്തെ 10 മണിക്കൂർ പ്രവർത്തന വേളയിൽ, ദീർഘനേരം ലോഡ് ഇല്ലാതെ മുഴുവൻ ത്രോട്ടിലും പ്രയോഗിക്കരുത്.

ശരിയായ ചെയിൻ ഓയിൽ ഉപയോഗിക്കുന്നതിന്



മുന്നറിയിപ്പ്: നിങ്ങൾക്കും പരിസ്ഥിതിക്കും ഹാനികരമാകാവുന്ന പാഴ് ഓയിൽ ഉപയോഗിക്കരുത്. ഓയിൽ പമ്പിനും ഗൈഡ് ബാറിനും വാൾ ചെയിനും കേടുവരാനും പാഴ് ഓയിൽ കാരണമാകും.



മുന്നറിയിപ്പ്: കട്ടിൾ ഉപകരണത്തിന്റെ ലൂബ്രിക്കേഷൻ പര്യൂപ്പമല്ലെങ്കിൽ വാൾ ചെയിൻ മുറിയായ് സാധ്യതയുണ്ട്. ഓപ്പറേറ്റർക്ക് ശ്രദ്ധേയമായ പരുക്കിനുള്ള അല്ലെങ്കിൽ മരണത്തിനുള്ള അപകടസാധ്യത.



മുന്നറിയിപ്പ്: ചെയിൻ ഓയിൽ തീരുന്നതിന് മുമ്പ് ഇന്ധനം തീർക്കാൻ അനുവദിക്കുന്ന ഒരു സൗകര്യം ഈ ഉൽപ്പന്നത്തിലുണ്ട്. ഈ സൗകര്യം ശരിയായി പ്രവർത്തിക്കുന്നതിന് ശരിയായ ചെയിൻ ഓയിൽ ഉപയോഗിക്കുക. ചെയിൻ ഓയിൽ തിരഞ്ഞെടുക്കുമ്പോൾ നിങ്ങളുടെ സർവീസിംഗ് വീലറോട് സംസാരിക്കുക.

- മികച്ച Husqvarna പരമാവധി ഊട് ലഭിക്കാനും പരിസ്ഥിതിക്ക് ദോഷ ഫലങ്ങൾ തടയാനും ചെയിൻ ഓയിൽ ഉപയോഗിക്കുക. ട്ര-സ്റ്റോക്ക് ഓയിൽ Husqvarna ഓയിൽ ലഭ്യമല്ലെങ്കിൽ, ഒരു സാധാരണ ചെയിൻ ഓയിൽ ഉപയോഗിക്കാനാണ് ഞങ്ങൾ ശുപാർശ ചെയ്യുന്നത്.
- വാൾ ചെയിനിൽ നന്നായി ഇഴുകിച്ചേരുന്ന ഒരു ചെയിൻ ഓയിൽ തിരഞ്ഞെടുക്കുക.
- അന്തരിക്ഷ താപനിലയുമായി യോജിക്കുന്ന കൃത്യമായ കട്ടിയുള്ള ചെയിൻ ഓയിൽ ഉപയോഗിക്കുക.



ജാഗ്രത: ഓയിൽ വളരെ നേർത്തതാണെങ്കിൽ, ഇന്ധനത്തിന് മുമ്പ് അത് തീരും. 0°C/32°F-ൽ താഴെയുള്ള താപനിലകളിൽ ചില ചെയിൻ ഓയിലുകൾ കട്ടിയാവുകയും അത് ഓയിൽ പമ്പ് ഘടകങ്ങൾ തകരാറിലാകാൻ കാരണമാവുകയും ചെയ്യാവുന്നതാണ്.

- **ശുപാർശിത കട്ടിംഗ് ഉപകരണം ഉപയോഗിക്കുക.** *ആക് സസറികൾപേജിലെ 165 പരിശോധിക്കുക.*
- ചെയിൻ ഓയിൽ ടാങ്കിന്റേ മുകളിൽ നിക്ഷേപിക്കുക.
- ചെയിൻ ഓയിൽ ടാങ്കിൽ ചെയിൻ ഓയിൽ നിറയ്ക്കുക.
- മൂടി ശ്രദ്ധാപൂർവ്വം അടയ്ക്കുക.

(ചിത്രം. 39)

കുറിപ്പ്: നിങ്ങളുടെ ഉൽപ്പന്നത്തിന്റെ ചെയിൻ ഓയിൽ ടാങ്ക് എവിടെയാണെന്ന് കാണുന്നതിന്, *ഉൽപ്പന്നം ഒറ്റനോട്ടത്തിൽപേജിലെ 142* അവലംബിക്കുക.

പിന്നോട്ടി വിവരങ്ങൾ



മുന്നറിയിപ്പ്: ഓപ്പറേറ്റർക്കോ മറ്റുള്ളവർക്കോ ഗുരുതര പരുക്കിനോ മരണത്തിനോ ഒരു പിന്നോട്ടി കാരണമാകാവുന്നതാണ്. അപകടസാധ്യത ലഘൂകരിക്കുന്നതിന്, പിന്നോട്ടിയുണ്ടാകാനുള്ള കാരണങ്ങളും അവയെ എങ്ങനെ ഒഴിവാക്കണമെന്നും നിങ്ങൾ അറിഞ്ഞിരിക്കണം.

ഗൈഡ് ബാറിന്റെ പിന്നോട്ടിക്കണ ഭാഗം ഒരു വസ്തുവിൽ സ്പർശിക്കുമ്പോഴാണ് പിന്നോട്ടി സംഭവിക്കുന്നത്. പെട്ടെന്നും വലിയ ശക്തിയിലും ഒരു പിന്നോട്ടി സംഭവിക്കാവുന്നതും അത് ഉൽപ്പന്നത്തെ ഓപ്പറേറ്ററുടെ നേർക്ക് തെറിപ്പിക്കാവുന്നതുമാണ്.

(ചിത്രം. 40)

ഗൈഡ് ബാറിന്റെ കട്ടിംഗ് പ്രതലത്തിലാണ് എപ്പോഴും പിന്നോട്ടി സംഭവിക്കുന്നത്. പൊതുവെ, ഓപ്പറേറ്ററുടെ നേർക്കാണ് ഉൽപ്പന്നം തെറിക്കുന്നതെങ്കിലും വേറൊരു ദിശയിലേക്കും അത് നീങ്ങാവുന്നതാണ്. പിന്നോട്ടി സംഭവിക്കുന്ന സമയത്ത് നിങ്ങൾ ഉൽപ്പന്നം ഉപയോഗിച്ചിരുന്ന രീതിയാണ് പ്രഹരത്തിന്റെ ദിശയ്ക്ക് കാരണമാകുന്നത്.

(ചിത്രം. 41)

ബാർ അഗ്ര വ്യാസാർദ്ധം ചെറുതാണെങ്കിൽ പിന്നോട്ടിയുടെ ശക്തി കുറയുന്നു.

പിന്നോട്ടിയുടെ പ്രത്യുല്പാദനങ്ങൾ കറുപ്പാൻ പിന്നോട്ടി കറഞ്ഞ വാൾ ചെയിൻ ഉപയോഗിക്കുക. പിന്നോട്ടിക്കണ ഭാഗം ഒരു വസ്തുവിലും സ്പർശിക്കാൻ അനുവദിക്കരുത്.



മുന്നറിയിപ്പ്: പിന്നോട്ടി മൂഴവനായി തടയാൻ വാൾ ചെയിൻ യാതൊന്നിനും സാധിക്കില്ല. നിർദ്ദേശങ്ങൾ എപ്പോഴും പാലിക്കുക.

പിന്നോട്ടിയെ കുറിച്ചുള്ള പൊതുവായ സംശയങ്ങൾ

- ഒരു പിന്നോട്ടി സംഭവിക്കുമ്പോൾ കൈ എപ്പോഴും ചെയിൻ ബ്രേക്ക് പ്രയോഗിക്കുമോ?

ഉല്ല, മുൻവശ ഹാൻഡ് ഗാർഡിനെ മുന്നോട്ട് തള്ളാൻ സർപ്പം ബലം പ്രയോഗിക്കേണ്ടത് അനിവാര്യമാണ്. ആവശ്യമായ ബലം നിങ്ങൾ ചെലുത്തുന്നില്ലെങ്കിൽ, ചെയിൻ ബ്രേക്ക് പ്രയോഗിക്കപ്പെടില്ല. ജോലി ചെയ്യുന്ന സമയത്ത് രണ്ട് കൈകളും കൊണ്ട് ഉൽപ്പന്ന ഹാൻഡിലുകൾ നിങ്ങൾ മുറുകെ പിടിക്കുകയും വേണം. ഒരു പിന്നോട്ടി സംഭവിക്കുകയാണെങ്കിൽ, നിങ്ങളെ സ്പർശിക്കുന്നതിന് മുമ്പേ വാൾ ചെയിൻ നിശ്ചലമാക്കാൻ ചെയിൻ ബ്രേക്കിന് കഴിയാതിരിക്കാൻ സാധ്യതയുണ്ട്. ചെയിൻ ബ്രേക്ക് പ്രയോഗിക്കാനായി നിങ്ങളുടെ കൈ മുൻവശ ഹാൻഡ് ഗാർഡിൽ സ്പർശിക്കാൻ സാധിക്കാത്ത ചില സ്ഥാനങ്ങളുമുണ്ട്.

- **പിന്നോട്ടി സംഭവിക്കുമ്പോൾ ഇനർഷ്യ റിലീസ് മെക്കാനിസം എപ്പോഴും ചെയിൻ ബ്രേക്ക് പ്രയോഗിക്കുമോ?**

ഉല്ല, ആദ്യം ചെയിൻ ബ്രേക്ക് ശരിയായി പ്രവർത്തിച്ചിരിക്കണം. ചെയിൻ ബ്രേക്ക് പരിശോധന എങ്ങനെ നടത്താമെന്നതിനെ കുറിച്ചുള്ള നിർദ്ദേശങ്ങൾക്ക് *ഉൽപ്പന്നത്തിലെ സുരക്ഷാ ഉപകരണങ്ങളുടെ അറ്റകുറ്റപ്പണിയും പരിശോധനകളുംപേജിലെ 157* അവലംബിക്കുക. നിങ്ങൾ ഉൽപ്പന്നം ഓരോ തവണ ഉപയോഗിക്കുന്നതിന് മുമ്പും ഇത് ചെയ്യണമെന്നാണ് ഞങ്ങളുടെ ശുപാർശ ചെയ്യുന്നത്. രണ്ടാമത്, പിന്നോട്ടിയുടെ ശക്തി ചെയിൻ ബ്രേക്ക് പ്രയോഗിക്കാവുന്നതിലും വലുതായിരിക്കും. ചെയിൻ ബ്രേക്ക് വളരെ മൃദലാണെങ്കിൽ, കിറനമായ പ്രവർത്തന വേളയിൽ അത് പ്രയോഗിക്കാവുന്നതാണ്.

- ഒരു പിന്നോട്ടിയുടെ വേളയിൽ ചെയിൻ ബ്രേക്ക് എപ്പോഴും എന്തെ പരുക്കിൽ നിന്ന് രക്ഷിക്കുമോ?

ഉല്ല, സംരക്ഷണം നൽകുന്നമെങ്കിൽ ചെയിൻ ബ്രേക്ക് ശരിയായി പ്രവർത്തിച്ചിരിക്കണം. ഒരു പിന്നോട്ടിയുടെ വേളയിൽ വാൾ ചെയിൻ നിശ്ചലമാക്കാൻ ചെയിൻ ബ്രേക്കും പ്രയോഗിച്ചിരിക്കണം. നിങ്ങൾ ഗൈഡ് ബാറിന് അടുത്താണെങ്കിൽ, നിങ്ങളെ സ്പർശിക്കുന്നതിന് മുമ്പ് വാൾ ചെയിൻ നിശ്ചലമാക്കാനുള്ള സമയം ചെയിൻ ബ്രേക്കിന് ലഭിക്കാതിരിക്കാൻ സാധ്യതയുണ്ട്.



മുന്നറിയിപ്പ്: നിങ്ങൾക്കും കൃത്യമായ തൊഴിൽ വൈദഗ്ദ്ധ്യത്തിനും മാത്രമേ പിന്നോട്ടികളെ തടയാൻ സാധിക്കൂ.

ഉൽപ്പന്നം സ്റ്റാർട്ട് ചെയ്യുന്നതിന്

തണുത്തിരിക്കുന്ന ഒരു എഞ്ചിൻ സ്റ്റാർട്ട് ചെയ്യാൻ സജ്ജമാക്കുന്നതിന്



മുന്നറിയിപ്പ്: ഉൽപ്പന്നം സ്റ്റാർട്ട് ചെയ്യുമ്പോൾ പരുക്കിനുള്ള സാധ്യത ലഘൂകരിക്കുന്നതിന് ചെയിൻ ബ്രേക്ക് പ്രയോഗിക്കേണ്ടതാണ്.

1. ചെയിൻ ബ്രേക്ക് പ്രയോഗിക്കുന്നതിന് മുൻവശ ഹാൻഡ് ഗാർഡ് മുന്നോട്ട് നീക്കുക. (ചിത്രം. 42)
2. സ്റ്റാർട്ട് സ്റ്റോപ്പ് സ്വിച്ചിനെ സ്ഥാനം 1-ലേക്ക് നീക്കുക.
3. ചോക്ക് കൺട്രോളിനെ (എ) ചോക്ക് സ്ഥാനത്തിൽ ക്രമീകരിക്കുന്നതിന് അതിനെ പുറത്തേക്ക് വലിക്കുക.
4. എയർ പർജ് ബൾബ് (B) ഏകദേശം 6 തവണ അല്ലെങ്കിൽ ബൾബിൽ ഇന്ധനം നിറയാൻ തുടങ്ങുന്നത്

വരെ അമർത്തുക. എയർ പർജ്ജ് ബൾബ് മുഴുവനായി നിറയ്ക്കേണ്ട ആവശ്യമില്ല. (ചിത്രം. 43)

- 5. കൂടുതൽ വിവരങ്ങൾക്ക് ഉൽപ്പന്നം സ്റ്റാർട്ട് ചെയ്യുന്നതിന് പേജിലെ 151-ൽ തുടരുക.

പുട്ടുള്ള ഒരു എഞ്ചിൻ സ്റ്റാർട്ട് ചെയ്യാൻ സജ്ജമാക്കുന്നതിന്



മുന്നറിയിപ്പ്: ഉൽപ്പന്നം സ്റ്റാർട്ട് ചെയ്യുമ്പോൾ പരക്കിനുള്ള സാധ്യത ലഘൂകരിക്കുന്നതിന് ചെയിൻ ബ്രേക്ക് പ്രയോഗിക്കേണ്ടതാണ്.

- 1. ചെയിൻ ബ്രേക്ക് പ്രയോഗിക്കുന്നതിന് മുൻവശ ഹാൻഡ് ഗാർഡ് മുന്നോട്ട് നീക്കുക. (ചിത്രം. 42)
- 2. സ്റ്റാർട്ട് സ്റ്റോപ്പ് സ്വിച്ചിനെ സ്ഥാനം 1-ലേക്ക് നീക്കുക.
- 3. എയർ പർജ്ജ് ബൾബ് ഏകദേശം 6 തവണ അല്ലെങ്കിൽ ബൾബിൽ ഇസോം നിറയാൻ തുടങ്ങുന്നത് വരെ അമർത്തുക. എയർ പർജ്ജ് ബൾബ് മുഴുവനായി നിറയ്ക്കേണ്ട ആവശ്യമില്ല. (ചിത്രം. 44)
- 4. കൂടുതൽ വിവരങ്ങൾക്ക് ഉൽപ്പന്നം സ്റ്റാർട്ട് ചെയ്യുന്നതിന് പേജിലെ 151-ൽ തുടരുക.

ഉൽപ്പന്നം സ്റ്റാർട്ട് ചെയ്യുന്നതിന്



മുന്നറിയിപ്പ്: ഉൽപ്പന്നം നിങ്ങൾ സ്റ്റാർട്ട് ചെയ്യുമ്പോൾ ഇളകാത്ത ഒരു സ്ഥാനത്ത് നിങ്ങളുടെ പാദങ്ങൾ ഉറപ്പിച്ചുനിർത്തണം.



മുന്നറിയിപ്പ്: വാൾ ചെയിൻ നാമമാത്ര വേഗതയിലാണ് തിരിയുന്നതെങ്കിൽ, ഉൽപ്പന്നം ഉപയോഗിക്കാതിരിക്കുകയും നിങ്ങളുടെ സർവീസിംഗ് ഡീലറോട് സംസാരിക്കുകയും ചെയ്യുക.

- 1. ഉൽപ്പന്നം നിലത്ത് വയ്ക്കുക.
- 2. നിങ്ങളുടെ ഇടതുകൈ മുൻവശ ഹാൻഡിലിൽ വെക്കുക.
- 3. പിൻവശ ഹാൻഡിലിലെ ഫുട്ബ്രിപ്പിൽ നിങ്ങളുടെ വലത് പാദം വെക്കുക.
- 4. നിങ്ങൾക്ക് പ്രതിരോധം അനുഭവപ്പെടുന്നതുവരെ വലത് കൈ കൊണ്ട് സ്റ്റാർട്ടർ റോപ്പ് ഹാൻഡിൽ സാവധാനം വലിക്കുക.



മുന്നറിയിപ്പ്: സ്റ്റാർട്ടർ റോപ്പ് നിങ്ങളുടെ കൈയിൽ ചുറ്റിപ്പിടിക്കരുത്.

- 5. പെട്ടെന്ന് ശക്തിയായി സ്റ്റാർട്ടർ റോപ്പ് ഹാൻഡിൽ വലിക്കുക. (ചിത്രം. 45)



ജാഗ്രത: സ്റ്റാർട്ടർ റോപ്പിൻറെ മുഴുവൻ നീളവും പുറത്തേക്ക് വലിക്കരുത്, സ്റ്റാർട്ടർ റോപ്പ് ഹാൻഡിൽ വിടാനും പാടില്ല. ഇത് ഉൽപ്പന്നം തകരാറിലാകാൻ കാരണമാകാം.

- a) നിങ്ങളുടെ ഉൽപ്പന്നം തണുത്ത എഞ്ചിനിലാണ് സ്റ്റാർട്ട് ചെയ്യുന്നതെങ്കിൽ, എഞ്ചിനിൽ ജ്വലനം

നടക്കുന്നതുവരെ സ്റ്റാർട്ടർ റോപ്പ് ഹാൻഡിൽ വലിക്കുക.

കുറിപ്പ്: എഞ്ചിനിൽ ജ്വലനം നടക്കുന്നത് എപ്പോഴാണെന്ന് ഒരു "പഫ്" ശബ്ദം മുഖേന നിങ്ങൾക്ക് തിരിച്ചറിയാനാവും.

- b) ചോക്ക് വിട്ടുവിക്കുക.
- 6. എഞ്ചിൻ സ്റ്റാർട്ടാകുന്നതുവരെ സ്റ്റാർട്ടർ റോപ്പ് ഹാൻഡിൽ വലിക്കുക.
- 7. തണുത്തിരിക്കുന്ന ഒരു എഞ്ചിൻ സ്റ്റാർട്ട് ചെയ്യുന്നതിന്, ഉൽപ്പന്നത്തെ നാമമാത്ര വേഗതയിൽ ക്രമീകരിക്കുന്നതിന് ത്രോട്ടിൽ ട്രിഗർ ലോക്ക് ഔട്ട് പെട്ടെന്ന് വിട്ടുവിക്കുക. (ചിത്രം. 46)
- 8. ചെയിൻ ബ്രേക്ക് വിട്ടുവിക്കാൻ മുൻവശ ഹാൻഡ് ഗാർഡ് പിന്നോട്ട് നീക്കുക. (ചിത്രം. 24)
- 9. ഉൽപ്പന്നം ഉപയോഗിക്കുക.

ഉൽപ്പന്നം നിർത്തുന്നതിന്

- എഞ്ചിൻ നിർത്തുന്നതിന് സ്റ്റാർട്ട് സ്റ്റോപ്പ് സ്വിച്ച് സ്ഥാനം 0-ലേക്ക് തള്ളുക. (ചിത്രം. 28)

പുൾ സ്റ്റോക്കും പുഷ് സ്റ്റോക്കും

ഉൽപ്പന്നം ഉപയോഗിച്ച് 2 വ്യത്യസ്ത നിലകളിൽ നിങ്ങൾക്ക് മരം മുറിക്കാവുന്നതാണ്.

- നിങ്ങൾ പുൾ സ്റ്റോക്കിൽ മുറിക്കുന്നത് ട്രൈഗ്ഗറിലെ താഴ്ഭാഗം ഉപയോഗിച്ച് മുറിക്കുന്നതാണ്. മുറിക്കുമ്പോൾ വാൾ ചെയിൻ നിങ്ങൾ മരത്തിലൂടെ വലിക്കുകയാണ് ചെയ്യുന്നത്. ഈ സ്ഥിതിയിൽ ഉൽപ്പന്നത്തിൻറെയും പിന്നോട്ടിടിക്കുന്ന ഭാഗത്തിൻറെയും മികച്ച നിയന്ത്രണം നിങ്ങൾക്കുണ്ടാകും.

(ചിത്രം. 47)

- നിങ്ങൾ പുഷ് സ്റ്റോക്കിൽ മുറിക്കുന്നത് ട്രൈഗ്ഗറിലെ മുകൾഭാഗം ഉപയോഗിച്ച് മുറിക്കുന്നതാണ്. വാൾ ചെയിൻ ഉൽപ്പന്നത്തെ ഓപ്പറേറ്ററുടെ നേർക്ക് തള്ളുകയാണ് ചെയ്യുന്നത്.

(ചിത്രം. 48)



മുന്നറിയിപ്പ്: വാൾ ചെയിൻ തടിയിൽ കുടുങ്ങുകയാണെങ്കിൽ, ഉൽപ്പന്നം നിങ്ങളുടെ നേർക്ക് തള്ളി വരാൻ സാധ്യതയുണ്ട്. ഉൽപ്പന്നത്തെ മുറുകെ പിടിച്ച് ട്രൈഗ്ഗറിലെ പിന്നോട്ടിടിക്കുന്ന ഭാഗം മരത്തിൽ സ്പർശിക്കുന്നില്ലെന്നും ഒരു പിന്നോട്ടിടിക്കൽ ഹേതുവാകുന്നില്ലെന്നും ഉറപ്പുവരുത്തുക.

(ചിത്രം. 49)

മുറിക്കാനുള്ള വിദ്യ ഉപയോഗിക്കുന്നതിന്



മുന്നറിയിപ്പ്: മുറിക്കുമ്പോൾ മുഴുവൻ ത്രോട്ടിൽ ഉപയോഗിക്കുകയും ഓരോ മുറിക്കലിന് ശേഷവും നാമമാത്ര വേഗതയിലേക്ക് താഴ്ജകയും ചെയ്യുക.



ജാഗ്രത: ദീർഘനേരം ലോഡ് ഇല്ലാതെ മുഴുവൻ ത്രോട്ടിലിൽ എഞ്ചിൻ പ്രവർത്തിക്കുകയാണെങ്കിൽ എഞ്ചിന് തകരാർ സംഭവിക്കാനിടയുണ്ട്.

1. ഒരു അറപ്പ് തട്ടിലോ രണ്ട് താങ്ങുകൾക്കിടയിലോ തടിയുണ്ടാകരുത്. (ചിത്രം. 50)



മുന്നറിയിപ്പ്: തടികൾ ഒരു കൂനയായി മുറിക്കരുത്. അത് പിന്നോട്ടിടിക്കുള്ള സാധ്യത വർദ്ധിപ്പിക്കുകയും ഗുരുതരമായ പരുക്കിലോ മരണത്തിലോ കലാശിക്കുകയും ചെയ്യും.

2. മുറിച്ച ഭാഗങ്ങൾ കട്ടിംഗ് ഭാഗത്ത് നിന്നും നീക്കംചെയ്യുക.



മുന്നറിയിപ്പ്: നിങ്ങളുടെ നിൽപ്പിൻറെ സംതുലിതാവസ്ഥ പാലിക്കാനുവാത്തതിനാൽ മരം മുറിക്കുന്ന ഭാഗത്തുള്ള മുറിച്ചിട്ട കഷണങ്ങൾ പിന്നോട്ടിടിയുടെ സാധ്യത വർദ്ധിപ്പിക്കുന്നു.

നിലത്ത് വീണുകിടക്കുന്ന ഒരു തടി മുറിക്കുന്നതിന്

1. പൂൾ സ്റ്റോക്കിൽ തടി മുറിക്കുക. മുഴുവൻ ത്രോട്ടിലിൽ തുടരാമെങ്കിലും പെട്ടെന്നുള്ള അപകടങ്ങൾക്ക് കരുതിയിരിക്കുക. (ചിത്രം. 51)



മുന്നറിയിപ്പ്: നിങ്ങൾ മുറി പൂർത്തിയാക്കുമ്പോൾ വാൾ ചെയിൻ നിലത്ത് തൊടുനില്ക്കുന്നത് ഉറപ്പാക്കുക.

2. തടിയിലൂടെ ഏകദേശം ¾ അറ്റത്തെ ശേഷം നിർത്തുക. തടി തിരിച്ചുവെച്ച് എതിർ വശത്ത് നിന്ന് മുറിക്കുക. (ചിത്രം. 52)

ഒരു വശത്ത് താങ്ങുള്ള ഒരു തടി മുറിക്കുന്നതിന്



മുന്നറിയിപ്പ്: മുറിക്കുന്നതിനിടയിൽ തടി ഒടിയുന്നില്ലെന്ന് ഉറപ്പാക്കുക. താഴെയുള്ള നിർദ്ദേശങ്ങൾ പാലിക്കുക.

(ചിത്രം. 53)

1. തടിയിലൂടെ ഏകദേശം ¼ പൂഷ് സ്റ്റോക്കിൽ മുറിക്കുക.
2. രണ്ട് മുറികളും സന്ധിക്കുന്നതുവരെ പൂൾ സ്റ്റോക്കിൽ തടിയിലൂടെ അറക്കുക. (ചിത്രം. 54)

രണ്ട് വശത്തും താങ്ങുള്ള ഒരു തടി മുറിക്കുന്നതിന്



മുന്നറിയിപ്പ്: മുറിക്കുന്നതിനിടയിൽ വാൾ ചെയിൻ തടിയിൽ കുടുങ്ങുന്നില്ലെന്ന് ഉറപ്പാക്കുക. താഴെയുള്ള നിർദ്ദേശങ്ങൾ പാലിക്കുക.

(ചിത്രം. 55)

1. തടിയിലൂടെ ഏകദേശം ¼ പൂൾ സ്റ്റോക്കിൽ മുറിക്കുക.
2. മുറിക്കൽ പൂർത്തിയാക്കുന്നതിന് തടിയുടെ ശേഷിക്കുന്ന ഭാഗത്തിലൂടെ പൂഷ് സ്റ്റോക്കിൽ മുറിക്കുക. (ചിത്രം. 56)



മുന്നറിയിപ്പ്: വാൾ ചെയിൻ തടിയിൽ കുടുങ്ങുകയാണെങ്കിൽ എഞ്ചിൻ നിർത്തുക. മുറിയായ അകത്തിൽ ഉൽപ്പന്നത്തെ വേർപെടുത്തുന്നതിന് ഒരു ലിവർ ഉപയോഗിക്കുക. ഉൽപ്പന്നത്തെ കൈ കൊണ്ട് വലിച്ചെടുക്കാൻ ശ്രമിക്കരുത്. ഉൽപ്പന്നം പെട്ടെന്നു വേർപെടുമ്പോൾ ഇത് പരുക്കിൽ കലാശിക്കാം.

ശിഖരങ്ങൾ മുറിക്കാനുള്ള വിദ്യ ഉപയോഗിക്കുന്നതിന്

കുറിപ്പ്: കനത്ത ശിഖരങ്ങൾക്ക്, മുറിക്കാനുള്ള വിദ്യ ഉപയോഗിക്കുക. *മുറിക്കാനുള്ള വിദ്യ ഉപയോഗിക്കുന്നതിന് പേജിലെ 151* പരിശോധിക്കുക.



മുന്നറിയിപ്പ്: ശിഖരങ്ങൾ മുറിക്കാനുള്ള വിദ്യ ഉപയോഗിക്കുമ്പോൾ ഉയർന്ന അപകട സാധ്യതയാണുള്ളത്. പിന്നോട്ടി എങ്ങനെ തടയാമെന്നതിനെ കുറിച്ചുള്ള നിർദ്ദേശങ്ങൾക്ക് *പിന്നോട്ടി വിവരങ്ങൾ പേജിലെ 150* അവലംബിക്കുക.



മുന്നറിയിപ്പ്: ശിഖരങ്ങൾ ഓരോന്നായി മുറിക്കുക. ചെറിയ ശിഖരങ്ങൾ നീക്കംചെയ്യുമ്പോൾ ജാഗ്രത പാലിക്കുക. കുറിച്ചെടുക്കളോ നിരവധി ചില്ലുകളോ ഒരേ സമയം മുറിക്കരുത്. ചില്ലുകൾ വാൾ ചെയിനിൽ കുടുങ്ങാനും സുരക്ഷിതമായ ഉൽപ്പന്ന പ്രവർത്തനം തടസപ്പെടാനും സാധ്യതയുണ്ട്.

കുറിപ്പ്: ആവശ്യമെങ്കിൽ ചില്ലുകളെ കഷണങ്ങളാക്കി മുറിക്കുക. (ചിത്രം. 57)

1. തടിയുടെ വലത് ഭാഗത്തുള്ള ശിഖരങ്ങൾ നീക്കംചെയ്യുക.
 - a) തടിയുടെ വലത് ഭാഗത്ത് ഗൈഡ് ബാറും തടിയുടെ എതിർഭാഗത്ത് ഉൽപ്പന്ന ബോഡിയും വരത്തക്കവിധം വെയ്ക്കുക.
 - b) കൊമ്പിൻറെ വലിവിന് അനുസൃതമായ മുറിക്കൽ വിദ്യ തിരഞ്ഞെടുക്കുക. (ചിത്രം. 58)



മുന്നറിയിപ്പ്: കൊമ്പ് എങ്ങനെ മുറിക്കണമെന്നതിനെ കുറിച്ച് നിങ്ങൾക്ക് തീർച്ചയില്ലെങ്കിൽ, തുടരുന്നതിന് മുമ്പ് ഒരു പ്രൊഫഷണൽ ചെയിൻവാൾ ഓപ്പറേറ്റോട് സംസാരിക്കുക.

2. തടിയുടെ മുകൾഭാഗത്തുള്ള ശിഖരങ്ങൾ നീക്കംചെയ്യുക.
 - a) ഉൽപ്പന്നത്തെ തടിയിൽ വെച്ച് ഗൈഡ് ബാറിനെ തടിക്കു നീളെ നിങ്ങൾക്ക് അനുവദിക്കുക.
 - b) പൂഷ് സ്റ്റോക്കിൽ മുറിക്കുക. (ചിത്രം. 59)
3. തടിയുടെ ഇടത് ഭാഗത്തുള്ള ശിഖരങ്ങൾ നീക്കംചെയ്യുക.
 - a) കൊമ്പിൻറെ വലിവിന് അനുസൃതമായ മുറിക്കൽ വിദ്യ തിരഞ്ഞെടുക്കുക. (ചിത്രം. 60)



മുനറിയിപ്പ്: കൊമ്പ് എങ്ങനെ മുറിക്കണമെന്നതിനെ കുറിച്ച് നിങ്ങൾക്ക് തീർച്ചയില്ലെങ്കിൽ, തുടരുന്നതിന് മുമ്പ് ഒരു പ്രൊഫഷണൽ ചെയിൻവാൾ ഓപ്പറേറ്റോട് സംസാരിക്കുക.

വലിഞ്ഞുനിൽക്കുന്ന കൊമ്പുകൾ എങ്ങനെ മുറിക്കണമെന്നതിനെ കുറിച്ചുള്ള നിർദ്ദേശങ്ങൾക്ക് വലിഞ്ഞുമുറകി നിൽക്കുന്ന മരങ്ങളും ചില്ലുകളും വെട്ടിമാറ്റുന്നതിന്പേജിലെ 154 അവലംബിക്കുക.

മരം മുറിച്ചിടൽ വിദ്യ ഉപയോഗിക്കുന്നതിന്



മുനറിയിപ്പ്: ഒരു മരം മുറിച്ചിടുന്നതിന് നിങ്ങൾക്ക് പരിചയസമ്പത്തു ഉണ്ടായിരിക്കണം. സാധ്യമെങ്കിൽ, ചെയിൻവാൾ പ്രവർത്തിപ്പിക്കാനുള്ള ഒരു പരിശീലന കോഴ്സിൽ പങ്കെടുക്കുക. കൂടുതൽ വിവരത്തിന് പരിചയസമ്പത്തുള്ള ഒരു ഓപ്പറേറ്റോട് സംസാരിക്കുക.

സുരക്ഷിതമായ അകലം പാലിക്കുന്നതിന്

1. നിങ്ങൾക്ക് ചുറ്റുമുള്ള വൃക്ഷികൾ കുറഞ്ഞത് 2 1/2 മരത്തിന്റെ നീളത്തിലേക്കിലും സുരക്ഷിതമായ ഒരു അകലം പാലിക്കണം. (ചിത്രം. 61)
2. മരം വീഴുന്ന വേളയിലോ അതിന് മുമ്പോ അപകടസാധ്യതാ മേഖലയിൽ ആരുമില്ലെന്ന് ഉറപ്പാക്കുക. (ചിത്രം. 62)

മരം വീഴുന്നതിന് ദിശ കണക്കാക്കുന്നതിന്

1. മരം വീഴേണ്ടത് ഏത് ദിശയിലേക്കാണ് നിരീക്ഷിക്കുക. നിങ്ങൾക്ക് ശിഖരങ്ങൾ മുറിച്ചുമാറ്റാനും തടി അനായാസം മുറിക്കാനും എളുപ്പത്തിൽ സാധ്യമായ ഒരു സ്ഥാനത്തേക്ക് മരം വീഴുകയാണ് ലക്ഷ്യം. പാദങ്ങൾ ഉറപ്പിച്ചുനിൽക്കുന്നതും നിങ്ങൾക്ക് സുരക്ഷിതമായി നിങ്ങൾക്ക് സാധിക്കുന്നതും സുപ്രധാനമാണ്.



മുനറിയിപ്പ്: മരത്തെ അതിന്റെ സാഭാവിക ദിശയിൽ വീഴാൻ അനുവദിക്കുന്നത് അപകടകരമോ അസാധ്യമോ ആണെങ്കിൽ, വേറൊരു ദിശയിലേക്ക് വീഴുക.

2. മരത്തിന്റെ സാഭാവിക വീഴ്ച ദിശ നിരീക്ഷിക്കുക. ഉദാഹരണത്തിന്, മരത്തിന്റെ ചെരിവും വളവും, കാറ്റിന്റെ ദിശ, കൊമ്പുകളുടെ സ്ഥാനം, മഞ്ഞിൻറെ കനം എന്നിവ.
3. തടസങ്ങളുണ്ടോയെന്ന് നിരീക്ഷിക്കുക. ഉദാഹരണത്തിന് ചുറ്റുപാടുമുള്ള മറ്റ് മരങ്ങൾ, വൈദ്യുതി ലൈനുകൾ, റോഡുകൾ കൂടാതെ/അല്ലെങ്കിൽ കെട്ടിടങ്ങൾ.
4. തായ്ത്തടിയിൽ ഏതെങ്കിലും കേടുപാടുകളോ പുതലിപ്പോ ഉണ്ടോയെന്ന് നോക്കുക.



മുനറിയിപ്പ്: തായ്ത്തടിയിലുള്ള പുതലിപ്പ് നിങ്ങൾക്ക് മരം മുറിക്കൽ പൂർത്തിയാക്കുന്നതിന് മുമ്പുതന്നെ മരം വീഴാൻ ഇടവരുത്താം.

5. മരം മുറിക്കലിനിടെ പൊട്ടിവിണ് നിങ്ങൾക്ക് പരുക്കേൽക്കാൻ സാധ്യതയുള്ള പൊട്ടിയതോ

ഉണ്ടെങ്കിൽതോ ആയ മരക്കൊമ്പുകൾ ഇല്ലെന്ന് ഉറപ്പുവരുത്തുക.

6. മുറിക്കുന്ന മരം മറ്റൊരു നിൽക്കുന്ന മരത്തിൽ വീഴാൻ ഇടവരുത്തരുത്. കടുങ്ങിക്കിടക്കുന്ന മരം എടുത്തുമാറ്റുന്നതിന് അപകടകരമായ ജോലിയാണ്, ഇതിന് അപകട സാധ്യത ഏറെയാണ്. കടുങ്ങിയ മരം സ്വതന്ത്രമാക്കാൻപേജിലെ 154 പരിശോധിക്കുക. (ചിത്രം. 63)



മുനറിയിപ്പ്: അപകടകരമായ മരം മുറിക്കൽ പ്രവർത്തനങ്ങൾ ചെയ്യുമ്പോൾ, തടിവരുകൾ പൂർത്തിയാക്കാലുടൻ തന്നെ നിങ്ങളുടെ കേൾവി പരിരക്ഷാ ഉപകരണം എടുത്തുമാറ്റേണ്ടതാണ്. ശബ്ദങ്ങളും മുനറിയിപ്പ് അടയാളങ്ങളും നിങ്ങൾ കേൾക്കേണ്ടത് പ്രധാനമാണ്.

തായ്ത്തടി വൃത്തിയാക്കലും നിങ്ങൾക്ക് പിൻവാങ്ങാനുള്ള കളമൊരുക്കലും

നിങ്ങളുടെ തോൾ ഉയരത്തിലും അതിന് താഴെയുമുള്ള എല്ലാ കൊമ്പുകളും മുറിച്ചുമാറ്റുക.

1. പൂൾ സ്പോക്ക് ഉപയോഗിച്ച് മുകളിൽ നിന്ന് താഴേക്ക് മുറിക്കുക. നിങ്ങൾക്കും ഉൽപ്പന്നത്തിനും ഇടയിലാണ് മരമെന്ന് ഉറപ്പുവരുത്തുക. (ചിത്രം. 64)
2. മരത്തിന് താഴെ ചുറ്റുമുള്ള പണിസ്ഥലം വൃത്തിയാക്കുക. മുറിച്ചുമാറ്റിയ കൊമ്പുകളെല്ലാം പണിസ്ഥലത്ത് നിന്ന് നീക്കംചെയ്യുക.
3. ആ സ്ഥലത്ത് കല്ലുകളും കൊമ്പുകളും ദ്വാരങ്ങളും പോലുള്ള തടസ്സങ്ങളുണ്ടോയെന്ന് പരിശോധിക്കുക. മരം വീഴാൻ തുടങ്ങുമ്പോൾ നിങ്ങൾ പിൻവാങ്ങാനുള്ള പാത തടസ്സരഹിതമായിരിക്കണം. നിങ്ങളുടെ പിൻവാങ്ങൽ പാത, മരം വീഴുന്ന ദിശയിൽ നിന്നും ഏകദേശം 135 ഡിഗ്രി അകലെയായിരിക്കണം.

1. അപകടമേഖല
 2. പിൻവാങ്ങൽ പാത
 3. മരം വീഴുന്ന ദിശ
- (ചിത്രം. 65)

ഒരു മരം മുറിക്കാൻ

Husqvarna ഒരു മരം മുറിക്കുമ്പോൾ, ദിശാത്മക മുറിക്കലുകൾ നടത്തിയശേഷം സുരക്ഷിത കോൺ രീതി ഉപയോഗിക്കാൻ നിങ്ങളോട് കൂപാർശചെയ്യുന്നു. മരം വീഴ്ത്താനുള്ള ശരിയായ ഒരു സന്ധി സൃഷ്ടിച്ചു മരം വീഴുന്ന ദിശ നിയന്ത്രിക്കാൻ സുരക്ഷിത കോൺ രീതി നിങ്ങളെ സഹായിക്കുന്നു.



മുനറിയിപ്പ്: ഗൈഡ് ബാർ നീളത്തിന്റെ രണ്ട് മടങ്ങിലുമധികം വ്യാസത്തിൽ മരങ്ങൾ മുറിക്കരുത്. ഇതിനായി, നിങ്ങൾ പ്രത്യേക പരിശീലനം നേടേണ്ടതുണ്ട്.

മരം വീഴ്ത്താനുള്ള സന്ധി

മരം മുറിക്കലിനിടയിലുള്ള ഏറ്റവും പ്രധാനപ്പെട്ട പ്രക്രിയ മരം വീഴ്ത്താനുള്ള ശരിയായ ഒരു സന്ധി സൃഷ്ടിക്കുക എന്നതാണ്. മരം വീഴ്ത്താനുള്ള ശരിയായ ഒരു സന്ധി സൃഷ്ടിക്കുമ്പോൾ, നിങ്ങൾക്ക് മരം വീഴുന്ന ദിശ

നിയന്ത്രിക്കാനും മരം മുറിക്കൽ പ്രക്രിയ സുരക്ഷിതമാണെന്ന് ഉറപ്പുവരുത്താനും കഴിയുന്നു.

മരം വീഴ്ത്താനുള്ള സന്ധിയുടെ ഘനം തുല്യമായിരിക്കണം, ഇതിന് വൃക്ഷ വ്യാസത്തിന്റെ 10% എങ്കിലും ഉണ്ടായിരിക്കുകയും വേണം.



മുനറിയിപ്പ്: മരം വീഴ്ത്താനുള്ള സന്ധി ശരിയാക്കാതിരിക്കുകയോ വളരെ നേരിയതാകുകയോ ചെയ്യുമ്പോൾ, മരം വീഴുന്ന ദിശ നിങ്ങൾക്ക് നിയന്ത്രിക്കാനാകില്ല.

(ചിത്രം. 66)

ദിശാത്മക മുറിക്കലുകൾ നടത്താൻ

1. വൃക്ഷ വ്യാസത്തിന്റെ ¼ ഭാഗം ദിശാത്മകമായി മുറിക്കുക. മുകളിലെയും താഴെയുമുള്ള ദിശാത്മക മുറിക്കലുകൾക്കിടയിൽ ഒരു 45°-70° കോൺ സൃഷ്ടിക്കുക. (ചിത്രം. 67)
 - a) മുകളിലെ ദിശാത്മക മുറിക്കൽ നടത്തുക. മരം വീഴുന്ന ദിശയ്ക്ക് (2) നേരെ ഉൽപ്പന്നത്തിന്റെ വീഴൽ ദിശാ അടയാളം (1) വയ്ക്കുക. ഉൽപ്പന്നത്തിന്റെ പുറകിലായി മരം നിങ്ങളുടെ ഇടതുഭാഗത്ത് വരുന്ന രീതിയിൽ നിൽക്കുക. പൂൾ സ്ട്രോക്ക് ഉപയോഗിച്ച് മുറിക്കുക.
 - b) താഴെയുള്ള ദിശാത്മക മുറിക്കൽ നടത്തുക. താഴെയുള്ള ദിശാത്മക മുറിക്കൽ അവസാനിക്കുന്നത് മുകളിലുള്ള ദിശാത്മക മുറിക്കൽ അവസാനിക്കുന്ന ഇടത്തുതന്നെയാണെന്ന് ഉറപ്പുവരുത്തുക. (ചിത്രം. 68)
2. മുകളിലെ ദിശാത്മക മുറിക്കൽ മരം വീഴുന്ന ദിശയ്ക്ക് തിരശ്ചീനമായി 90° കോണിലാണെന്ന് ഉറപ്പുവരുത്തുക.

സുരക്ഷിത കോൺ രീതി ഉപയോഗിക്കാൻ

മരം വീഴ്ത്തുന്ന മുറിക്കൽ ദിശാത്മക മുറിക്കലിന്റെ അൽപ്പമുകളിലായി നടത്തണം.

(ചിത്രം. 69)



മുനറിയിപ്പ്: ഗൈഡ് ബാർ ടിപ്പ് ഉപയോഗിച്ച് മുറിക്കുമ്പോൾ ജാഗ്രത പുലർത്തുക. തായ്ത്തിയിൽ തുളയിടാൻ മുറിക്കുന്നതുപോലെ, ഗൈഡ് ബാറിന്റെ താഴത്തെ ഭാഗം ഉപയോഗിച്ച് മുറിച്ചുതുടങ്ങുക.

(ചിത്രം. 70)

1. ഉചിതമായ മുറിക്കൽ നിളം വൃക്ഷ വ്യാസത്തിലും കുറവാണെങ്കിൽ, ഈ ഘട്ടങ്ങൾ പിന്തുടരുക (a-d).
 - a) മരം വീഴ്ത്താനുള്ള സന്ധിയുടെ വീതി പൂർത്തിയാക്കാൻ, തായ്ത്തിയിൽ നേരെ തുളയിടുന്ന രീതിയിൽ മുറിക്കുക. (ചിത്രം. 71)
 - b) തായ്ത്തിയുടെ ¼ ശേഷിക്കുന്നതുവരെ പൂൾ സ്ട്രോക്ക് ഉപയോഗിച്ച് മുറിക്കുക.
 - c) ഗൈഡ് ബാർ പിന്നിലേക്ക് 5-10 സെ.മീ/2-4 വലിക്കുക.
 - d) 5-10 സെ.മീ/2-4 വീതിയുള്ള ഒരു സുരക്ഷിത കോൺ പൂർത്തിയാക്കാൻ ശേഷിക്കുന്ന തായ്ത്തിട മുറിക്കുക. (ചിത്രം. 72)

2. ഉചിതമായ മുറിക്കൽ നിളം വൃക്ഷ വ്യാസത്തിലും കുറവാണെങ്കിൽ, ഈ ഘട്ടങ്ങൾ പിന്തുടരുക (a-d).
 - a) തായ്ത്തിയിൽ നേരെ തുളയിടുന്ന രീതിയിൽ മുറിക്കുക. തുളയിടുന്ന രീതിയിൽ മുറിക്കുന്നത് വൃക്ഷ വ്യാസത്തിന്റെ 3/5 ഭാഗം വരെ പേകണം.
 - b) ശേഷിക്കുന്ന തായ്ത്തിയിലൂടെ പൂൾ സ്ട്രോക്ക് ഉപയോഗിച്ച് മുറിക്കുക. (ചിത്രം. 73)
 - c) മരം വീഴ്ത്താനുള്ള സന്ധി പൂർത്തിയാക്കാൻ മരത്തിന്റെ മറ്റൊരു ഭാഗത്തുനിന്നും തായ്ത്തിയിൽ നേരെ മുറിക്കുക.
 - d) സുരക്ഷിത കോൺ പൂർത്തിയാക്കാൻ, തായ്ത്തിയുടെ ¼ ശേഷിക്കുന്നതുവരെ പൂൾ സ്ട്രോക്ക് ഉപയോഗിച്ച് മുറിക്കുക. (ചിത്രം. 74)
3. പിന്നിൽ നിന്നും നേരെ മുറിവായിൽ ഒരു ആപ്പ് വയ്ക്കുക. (ചിത്രം. 75)
4. മരം വീഴ്ത്താൻ കോണിൽ മുറിക്കുക.

കുറിപ്പ്: മരം വീഴുന്നില്ലെങ്കിൽ, വീഴുന്നതുവരെ ആപ്പിൽ അടിക്കുക.

5. മരം വീഴാൻ തുടങ്ങുമ്പോൾ, പിൻവാങ്ങൽ പാത ഉപയോഗിച്ച് മരത്തിൽ നിന്നും അകലേക്ക് നീങ്ങുക. മരത്തിൽ നിന്നും കുറഞ്ഞത് 5 മീ./15 അടി അകലേക്ക് നീങ്ങുക.

കടുങ്ങിയ മരം സ്വതന്ത്രമാക്കാൻ



മുനറിയിപ്പ്: കടുങ്ങിപ്പോയ ഒരു മരം നീക്കംചെയ്യുന്നത് വളരെ അപകടകരമാണ്. ഇതിൽ അപകടം സംഭവിക്കാൻ വളരെയേറെ സാധ്യതയുണ്ട്. അപകടമേഖലയിൽ നിന്നും മാറിനിൽക്കുക, കടുങ്ങിപ്പോയ ഒരു മരം വീഴ്ത്താൻ ശ്രമിക്കരുത്.

(ചിത്രം. 76)

സുരക്ഷിതമായ നടപടിക്രമം ഇനിപ്പറയുന്ന വിഷയകളിലാണ് ഉപയോഗിക്കുക എന്നതാണ്:

- ട്രാക്ടർ-മാൺ ചെയ്തത്

(ചിത്രം. 77)

- ഹോർട്ടബിൾ

(ചിത്രം. 78)

വലിഞ്ഞുമുറുകി നിൽക്കുന്ന മരങ്ങളും ചില്ലുകളും വെട്ടിമാറ്റുന്നതിന്

1. മരത്തിന്റെയോ ചില്ലയുടെയോ ഏതുഭാഗമാണ് വലിഞ്ഞുമുറുകി നിൽക്കുന്നതെന്ന് കണ്ടെത്തുക.
2. കൂടുതൽ വലിഞ്ഞുമുറുകി നിൽക്കുന്ന ഭാഗം കണ്ടെത്തുക. (ചിത്രം. 79)
3. വലിഞ്ഞുമുറുകിയിരിക്കുന്ന അവസ്ഥ ഇല്ലാതാക്കാനുള്ള സുരക്ഷിതമായ നടപടിക്രമം ഏതെന്ന് പരിശോധിക്കുക.

കുറിപ്പ്: ചില സാഹചര്യങ്ങളിൽ, സുരക്ഷിതമായ ഒരേയൊരു നടപടിക്രമം നിങ്ങളുടെ ഉപകരണത്തിന് പകരം വിഞ്ച് ഉപയോഗിക്കുന്നതായിരിക്കും.

4. വലിഞ്ഞു മുറുകിയിരിക്കുന്ന അവസ്ഥ ഇല്ലാതാക്കുമ്പോൾ, മരമോ ചില്ലയോ നിങ്ങളുടെ മേൽ പതിക്കാത്ത ഒരിടത്ത് നിൽക്കുക. (ചിത്രം. 80)
5. വലിഞ്ഞു മുറുകിയിരിക്കുന്ന അവസ്ഥ കുറയ്ക്കാൻ പര്യാപ്തമായ ആഴത്തിൽ ഒന്നോ അതിലധികമോ മുറിക്കല്ലുകൾ നടത്തുക. കൂടുതൽ വലിഞ്ഞു മുറുകി നിൽക്കുന്ന ഭാഗത്തോ അതിന് സമീപത്തോ മുറിക്കുക. മരമോ ചില്ലയോ കൂടുതൽ വലിഞ്ഞു മുറുകി നിൽക്കുന്ന ഭാഗത്തുനിന്ന് പിളരുന്ന രീതിയിലാക്കുക. (ചിത്രം. 81)

മുമ്പോ അതിന് ശേഷമോ മരം പെട്ടെന്ന് ചലിക്കാനുള്ള സാധ്യതയുണ്ട്. നിങ്ങൾ നിൽക്കുന്നത ഒരു തെറ്റായ സ്ഥാനത്താണെങ്കിലോ തെറ്റായി മുറിക്കുന്നവെങ്കിലോ ഗുരുതരമായ പരുക്ക് സംഭവിക്കുക.

6. നിങ്ങൾക്ക് മരം/ചില്ല മുറിക്കണമെന്നുണ്ടെങ്കിൽ, 1 ഇഞ്ച് അകലത്തിലും 2 ഇഞ്ച് ആഴത്തിലുമായി 2 മുതൽ 3 വരെ മുറിവുകൾ ഉണ്ടാക്കുക. (ചിത്രം. 82)
7. മരം/ചില്ല വളഞ്ഞ് വലിഞ്ഞു മുറുകിയിരിക്കുന്ന അവസ്ഥയ്ക്ക് അയവുണ്ടാകുന്നതുവരെ കൂടുതൽ മുറിക്കുന്നതുടരുക. (ചിത്രം. 83)
8. വലിഞ്ഞു മുറുകിയിരിക്കുന്ന അവസ്ഥയ്ക്ക് അയവുണ്ടായതിനുശേഷം, വളവിന് മറ്റുഭാഗത്തുനിന്ന് മരം/ചില്ല മുറിക്കുക.



മുന്നറിയിപ്പ് വലിഞ്ഞു മുറുകി നിൽക്കുന്ന മരമോ ചില്ലയോ നേരിട്ട് മുറിക്കരുത്.



മുന്നറിയിപ്പ് വലിഞ്ഞു മുറുകി നിൽക്കുന്ന മരം മുറിക്കുമ്പോൾ വളരെ ഇാഗ്രത പാലിക്കുക. നിങ്ങൾ മുറിക്കൽ പൂർത്തിയാക്കുന്നതിന്

അറ്റകുറ്റപ്പണി

ആമുഖം



മുന്നറിയിപ്പ് ഉൽപ്പന്നത്തിൽ അറ്റകുറ്റപ്പണി നടത്തുന്നതിന് മുമ്പ് സുരക്ഷാ ചാപ്റ്റർ വായിച്ച് മനസ്സിലാക്കുക.

പരിപാലന ഷെഡ്യൂൾ

പ്രതിദിന മെയിൻറനൻസ്	പ്രതിവാര മെയിൻറനൻസ്	പ്രതിമാസ മെയിൻറനൻസ്
ഉപകരണത്തിന്റെ ബാഹ്യ ഭാഗങ്ങൾ വൃത്തിയാക്കി ഹാൻഡിലുകളിൽ എണ്ണയുടെ അംശമില്ലെന്ന് ഉറപ്പുവരുത്തുക.	കൂളിംഗ് സംവിധാനം വൃത്തിയാക്കുക. <i>കൂളിംഗ് സംവിധാനം വൃത്തിയാക്കാൻപേജിലെ 162</i> പരിശോധിക്കുക.	ബ്രേക്ക് ബാൻഡ് പരിശോധിക്കുക. <i>ബ്രേക്ക് ബാൻഡ് പരിശോധിക്കുകപേജിലെ 157</i> പരിശോധിക്കുക.
ത്രോട്ടിൽ ട്രിഗ്ഗർ, ത്രോട്ടിൽ ട്രിഗർ ലോക്കൗട്ടും പരിശോധിക്കുക. <i>ത്രോട്ടിൽ ട്രിഗ്ഗർ, ത്രോട്ടിൽ ട്രിഗർ ലോക്കൗട്ടും പരിശോധിക്കാൻപേജിലെ 157</i> പരിശോധിക്കുക.	സ്റ്റാർട്ടറും സ്റ്റാർട്ടർ റോപ്പും റിട്ടേണർ സ്വിച്ചും പരിശോധിക്കുക.	കൂച്ച് സെൻററും കൂച്ച് ഡ്രമ്മും കൂച്ച് സ്വിച്ചും പരിശോധിക്കുക.
വൈബ്രേഷൻ ഡാമ്പിംഗ് യൂണിറ്റുകളിൽ തകരാറൊന്നുമില്ലെന്ന് ഉറപ്പുവരുത്തുക.	നീഡിൽ ബിയറിംഗ് ലൂബ്രിക്കേറ്റ് ചെയ്യുക. <i>സ്പാർ സ്പ്രോക്കറ്റ് പരിശോധിക്കാൻപേജിലെ 161</i> പരിശോധിക്കുക.	സ്റ്റാർക്ക് പൂഗ് വൃത്തിയാക്കുക. <i>സ്പാർക്ക് പൂഗ് പരിശോധിക്കാൻപേജിലെ 159</i> പരിശോധിക്കുക.
ചെയിൻ ബ്രേക്ക് വൃത്തിയാക്കി പരിശോധന നടത്തുക. <i>ചെയിൻ ബ്രേക്ക് പരിശോധിക്കുകപേജിലെ 157</i> മുൻഭാഗത്തെ ഗാർഡും ചെയിൻ ബ്രേക്ക് ആക്സിലേഷനും പരിശോധിക്കുകപേജിലെ 157 പരിശോധിക്കുക.	ഗൈഡ് ബാർ അരികുകളിൽ പറ്റിപ്പിടിച്ച് നിൽക്കുന്ന പൊടിപടലങ്ങൾ നീക്കംചെയ്യുക. <i>ഗൈഡ് ബാർ പരിശോധിക്കാൻപേജിലെ 161</i> പരിശോധിക്കുക.	കാർബററ്ററിന്റെ ബാഹ്യ ഭാഗങ്ങൾ വൃത്തിയാക്കുക.
ചെയിൻ ക്യാച്ചർ പരിശോധിക്കുക. <i>ചെയിൻ ക്യാച്ചർ പരിശോധിക്കാൻപേജിലെ 157</i> പരിശോധിക്കുക.	മസ്റ്ററിനെ സ്റ്റാർക്ക് അറസ്റ്റർ മെഷ് വൃത്തിയാക്കുക അല്ലെങ്കിൽ മാറ്റിവയ്ക്കുക.	ഫ്യൂവൽ ഫിൽട്ടറും ഫ്യൂവൽ ഹോസും പരിശോധിക്കുക. ആവശ്യമെങ്കിൽ മാറ്റിവയ്ക്കുക.

പ്രതിനിധന മെയിൻറനൻസ്	പ്രതിവാദ മെയിൻറനൻസ്	പ്രതിമാസ മെയിൻറനൻസ്
ഗൈഡ് ബാർ തിരിച്ച് ലൂബ്രിക്കേഷൻ ദ്വാരം പരിശോധിക്കുക, ഗൈഡ് ബാറിനെ ചാൽ വൃത്തിയാക്കുക. <i>ഗൈഡ് ബാർ പരിശോധിക്കാൻപേജിലെ 161</i> പരിശോധിക്കുക.	കാർബറ്റേർ ഭാഗം വൃത്തിയാക്കുക.	എല്ലാ കേബിളുകളും കണക്ഷനുകളും പരിശോധിക്കുക.
ഗൈഡ് ബാറിനും സോ ചെയിനും ആവശ്യത്തിന് ഓയിൽ ലഭിക്കുന്നുണ്ടെന്ന് ഉറപ്പുവരുത്തുക.	സിലിണ്ടർ ഫിന്നുകൾക്കിടയിൽ വൃത്തിയാക്കുക.	ഇന്ധന ടാങ്ക് കാലിയാക്കുക, അകഭാഗം വൃത്തിയാക്കുക.
സോ ചെയിനിൽ ഒരു പരിശോധന നടത്തുക. <i>കട്ടിംഗ് എക്സിപ്റ്റ്മെന്റ് പരിശോധിക്കാൻപേജിലെ 161</i> പരിശോധിക്കുക.		ഓയിൽ ടാങ്ക് കാലിയാക്കി ഉൾഭാഗം വൃത്തിയാക്കുക.
സോ ചെയിൻ മുർച്ച കൂട്ടി അതിൻറെ വലിപ്പം പരിശോധിക്കുക. <i>സോ ചെയിൻ മുർച്ച കൂട്ടാൻപേജിലെ 159</i> പരിശോധിക്കുക.		
ചെയിൻ ഡ്രൈവ് സ്റ്റോക്കറ്റ് പരിശോധിക്കുക. <i>സപർ സ്ക്രോക്കറ്റ് പരിശോധിക്കാൻപേജിലെ 161</i> പരിശോധിക്കുക.		
സ്റ്റാർട്ടറിലെ എയർ ഇൻടേക്ക് വൃത്തിയാക്കുക.		
നട്ടകളും സ്ക്രൂകളും മുറുക്കിയിട്ടുണ്ടെന്ന് ഉറപ്പുവരുത്തുക.		
സ്റ്റോപ്പ് സിച്ച് പരിശോധിക്കുക. <i>സ്റ്റാർട്ട് സ്റ്റോപ്പ് സിച്ച് പരിശോധിക്കാൻപേജിലെ 157</i> പരിശോധിക്കുക.		
എഞ്ചിൻ, ടാങ്ക് അല്ലെങ്കിൽ ഫ്യൂവൽ ലൈനുകളിൽ ഇന്ധന ചോർച്ചകൾ ഒന്നാമിട്ടെന്ന് ഉറപ്പുവരുത്തുക.		
എഞ്ചിൻ ഐഡിൽ സ്ക്രൂ പീഡിയലായിരിക്കുമ്പോൾ സോ ചെയിൻ തിരിയുന്നില്ലെന്ന് ഉറപ്പുവരുത്തുക.		
വലതുഭാഗത്തെ ഗാർഡിൽ തകരാറൊന്നാമിട്ടെന്ന് ഉറപ്പുവരുത്തുക.		
മറ്റുൾ ശരിയായി ഘടിപ്പിച്ചിട്ടുണ്ടെന്നും അതിന് തകരാറുകൾ ഒന്നാമിട്ടെന്നും മറ്റുൾലെ ഘടകഭാഗങ്ങളൊന്നും വിട്ടുപോയിട്ടില്ലെന്നും ഉറപ്പുവരുത്തുക.		
എയർ ഫിൽടർ വൃത്തിയാക്കുക അല്ലെങ്കിൽ മാറ്റിവയ്ക്കുക. <i>എയർ ഫിൽടർ വൃത്തിയാക്കാൻപേജിലെ 159</i> പരിശോധിക്കുക.		

ഉൽപ്പന്നത്തിലെ സുരക്ഷാ ഉപകരണങ്ങളുടെ അറ്റകുറ്റപ്പണിയും പരിശോധനകളും

ബ്രേക്ക് ബാൻഡ് പരിശോധിക്കുക

1. ചെയിൻ ബ്രേക്കിൽ നിന്നും ക്ലച്ച് ഡ്രമ്മിൽ നിന്നും മരപ്പൊടിയും മരക്കറയും അഴുക്കും നീക്കം ചെയ്യാൻ ഒരു ബ്രഷ് ഉപയോഗിക്കുക. അഴുക്കും തേയ്മാനവും ബ്രേക്കിന്റെ പ്രവർത്തനക്ഷമത കുറച്ചേക്കാം. (ചിത്രം. 84)
2. ബ്രേക്ക് ബാൻഡ് പരിശോധിക്കുക. ബ്രേക്ക് ബാൻഡിന്റെ ഏറ്റവും ഘനം കുറഞ്ഞ ഭാഗത്ത് കുറഞ്ഞത് 0.6 മി.മീ/0.024 ഘനം ഉണ്ടായിരിക്കണം.

മുൻഭാഗത്തെ ഗാർഡും ചെയിൻ ബ്രേക്ക് ആക്റ്റിവേഷനും പരിശോധിക്കുക

1. മുൻഭാഗത്തെ ഗാർഡിന് തകരാറില്ലെന്നും പൊട്ടലുകൾ പോലുള്ള കേടുപാടുകൾ ഇല്ലെന്നും ഉറപ്പുവരുത്തുക.
2. മുൻഭാഗത്തെ ഗാർഡ് സുഗമമായി ചലിക്കുന്നുണ്ടെന്നും അത് ക്ലച്ച് കവറിൽ സുരക്ഷിതമായി ഘടിപ്പിച്ചിട്ടുണ്ടെന്നും ഉറപ്പുവരുത്തുക. (ചിത്രം. 85)
3. ഒരു മരക്കുറ്റിക്ക് മുകളിലോ ഇളകാത്ത പ്രതലത്തിലോ ഉൽപ്പന്നം വച്ച് 2 കൈകൾ കൊണ്ട് പിടിക്കുക.



മുന്നറിയിപ്പ് എഞ്ചിൻ ഓഫ് ചെയ് തിരിക്കണം.

4. ഹ്രസ്വ ഹാൻഡിലിലെ പിടിവിട്ട് ഗൈഡ് ബാർ അഗ്രം മരക്കുറ്റിക്ക് മുകളിൽ വീഴാൻ അനുവദിക്കുക. (ചിത്രം. 86)
5. ഗൈഡ് ബാർ അഗ്രം മരക്കുറ്റിയിൽ തട്ടുന്നത് അനുസരിച്ച് ചെയിൻ ബ്രേക്ക് എൻഗേജ് ചെയ്യുന്നുണ്ടെന്ന് ഉറപ്പുവരുത്തുക.

ചെയിൻ ബ്രേക്ക് പരിശോധിക്കുക

1. ഉൽപ്പന്നം സ്റ്റാർട്ട് ചെയ്യുക. നിർദ്ദേശങ്ങൾക്ക് ഉൽപ്പന്നം സ്റ്റാർട്ട് ചെയ്യുന്നതിന്പേജിലെ 150 അവലംബിക്കുക.



മുന്നറിയിപ്പ് സോ ചെയിൻ നിലത്തോ മറ്റ് വസ്തുക്കളിലോ സ്പർശിക്കുന്നില്ലെന്ന് ഉറപ്പുവരുത്തുക.

2. ഉൽപ്പന്നം മുറുകെ പിടിക്കുക.
3. ഫുൾ ത്രോട്ടിൽ പ്രയോഗിച്ച ശേഷം, ചെയിൻ ബ്രേക്ക് എൻഗേജ് ചെയ്യാൻ മുൻഭാഗത്തെ ഗാർഡിന് നേരെ ഇടതു കൈമുഷ്ടി ചരിക്കുക. സോ ചെയിൻ ഉടനടി പ്രവർത്തനം നിർത്തേണ്ടതുണ്ട്. (ചിത്രം. 87)



മുന്നറിയിപ്പ് മുൻവശത്തെ ഹാൻഡിലിലെ പിടി വിടരുത്.

ത്രോട്ടിൽ ടിഗറും ത്രോട്ടിൽ ടിഗർ ലോക്കൗട്ടും പരിശോധിക്കാൻ

1. ത്രോട്ടിൽ ടിഗറും ത്രോട്ടിൽ ടിഗർ ലോക്കൗട്ടും സുഗമമായി ചലിക്കുന്നുണ്ടെന്നും റിട്ടേൺ സപ്രിംഗ്

ശരിയായി പ്രവർത്തിക്കുന്നുണ്ടെന്നും ഉറപ്പുവരുത്തുക. (ചിത്രം. 46)

2. ത്രോട്ടിൽ ടിഗർ ലോക്കൗട്ട് അമർത്തുകയും അത് റിലീസ് ചെയ്യുമ്പോൾ തിരികെ പ്രാരംഭ സ്ഥാനത്തേക്ക് പോകുന്നുണ്ടെന്ന് ഉറപ്പുവരുത്തുകയും ചെയ്യുക. (ചിത്രം. 88)
3. ത്രോട്ടിൽ ടിഗർ ലോക്കൗട്ട് റിലീസ് ചെയ്യുമ്പോൾ ത്രോട്ടിൽ ടിഗർ ഐഡിൽ സ്ഥാനത്ത് ലോക്കുചെയ്യപ്പെടുന്നുണ്ടെന്ന് ഉറപ്പുവരുത്തുക. (ചിത്രം. 89)
4. ഉൽപ്പന്നം സ്റ്റാർട്ട് ചെയ്ത് ഫുൾ ത്രോട്ടിൽ പ്രയോഗിക്കുക.
5. ത്രോട്ടിൽ ടിഗർ റിലീസ് ചെയ്യുമ്പോൾ സോ ചെയിൻ നിർത്തപ്പെടുകയും നിശ്ചലമായി തുടരുകയും ചെയ്യുന്നുണ്ടെന്ന് ഉറപ്പുവരുത്തുക.



മുന്നറിയിപ്പ്: ത്രോട്ടിൽ ടിഗർ ഐഡിൽ സ്ഥാനത്തായിരിക്കുമ്പോഴും സോ ചെയിൻ തിരിയുന്നുണ്ടെങ്കിൽ, നിങ്ങളുടെ സർവീസിംഗ് ഡിലറുമായി സംസാരിക്കുക.

ചെയിൻ ക്യാച്ചർ പരിശോധിക്കാൻ

1. ചെയിൻ ക്യാച്ചറിന് തകരാറൊന്നുമില്ലെന്ന് ഉറപ്പുവരുത്തുക.
2. ചെയിൻ ക്യാച്ചർ സുസ്ഥിരമാണെന്നും ഉൽപ്പന്ന ബോഡിയിൽ ഘടിപ്പിച്ചിട്ടുണ്ടെന്നും ഉറപ്പുവരുത്തുക. (ചിത്രം. 26)

വലതുഭാഗത്തെ ഗാർഡ് പരിശോധിക്കാൻ

- വലതുഭാഗത്തെ ഗാർഡിന് തകരാറില്ലെന്നും പൊട്ടലുകൾ പോലുള്ള കേടുപാടുകൾ ഇല്ലെന്നും ഉറപ്പുവരുത്തുക. (ചിത്രം. 27)

വൈബ്രേഷൻ ഡാമ്പിംഗ് സംവിധാനം പരിശോധിക്കാൻ

1. വൈബ്രേഷൻ ഡാമ്പിംഗ് യൂണിറ്റുകളിൽ പൊട്ടലുകളോ കേടോ ഒന്നുമില്ലെന്ന് ഉറപ്പുവരുത്തുക.
2. എഞ്ചിൻ യൂണിറ്റിലും ഹാൻഡിൽ യൂണിറ്റിലും വൈബ്രേഷൻ ഡാമ്പിംഗ് യൂണിറ്റുകൾ ശരിയായി ഘടിപ്പിച്ചിട്ടുണ്ടെന്ന് ഉറപ്പുവരുത്തുക.

നിങ്ങളുടെ ഉൽപ്പന്നത്തിൽ വൈബ്രേഷൻ പ്രതിരോധ സംവിധാനം എവിടെയാണുള്ളത് എന്നതിനെ കുറിച്ചുള്ള കൂടുതൽ വിവരങ്ങൾക്ക് ഉൽപ്പന്നം ഒറ്റനോട്ടത്തിന്പേജിലെ 142 അവലംബിക്കുക.

സ്റ്റാർട്ട് സ്റ്റോപ്പ് സിച്ച് പരിശോധിക്കാൻ

1. എഞ്ചിൻ സ്റ്റാർട്ട് ചെയ്യുക.
2. സ്റ്റാർട്ട് സ്റ്റോപ്പ് സിച്ച് സ്റ്റോപ്പ് പൊസിഷനിലേക്ക് മാറുക. എഞ്ചിൻ പ്രവർത്തനം നിർത്തേണ്ടതുണ്ട്. (ചിത്രം. 28)

മഫ്ലർ പരിശോധിക്കാൻ



മുന്നറിയിപ്പ്: കേടായതോ മോശം അവസ്ഥയിലുള്ളതോ ആയ മഫ്ലർ ഉള്ള ഒരു ഉൽപ്പന്നം ഉപയോഗിക്കരുത്.



മുന്നറിയിപ്പ്: മറ്റുനിൽ സ്പാർക്ക് അറസ്റ്റർ മെഷ് ഇല്ലെങ്കിലോ അത് കോടണെങ്കിലോ ആ ഉൽപ്പന്നം ഉപയോഗിക്കരുത്.

1. മറ്റുനിൽ തകരാറുകളോ കേടുപാടുകളോ ഉണ്ടായെന്നു പരിശോധിക്കുക.
2. മറ്റുനി ഉൽപ്പന്നത്തിൽ ശരിയായി ഘടിപ്പിച്ചിട്ടുണ്ടെന്നു ഉറപ്പുവരുത്തുക. (ചിത്രം. 90)
3. നിങ്ങളുടെ ഉൽപ്പന്നത്തിൽ ഒരു പ്രത്യേക സ്പാർക്ക് അറസ്റ്റർ മെഷ് ഉണ്ടെങ്കിൽ, സ്പാർക്ക് അറസ്റ്റർ മെഷ് ആഴ്ചതോറും വൃത്തിയാക്കുക. (ചിത്രം. 91)
4. കോടയ ഒരു സ്പാർക്ക് അറസ്റ്റർ മെഷ് മാറ്റിവയ്ക്കുക.



ജാഗ്രത: ഒരു സ്പാർക്ക് അറസ്റ്റർ മെഷിൽ തടസ്സമുണ്ടെങ്കിൽ, ഉൽപ്പന്നത്തിൽ അമിത താപം ഉണ്ടാവുകയും ഇത് സിലിണ്ടറിനും പിസ്റ്റണിനും തകരാറുണ്ടാക്കുകയും ചെയ്യും.

ഐഡിൽ സ്പീഡ് സ്ക്രൂ ക്രമീകരിക്കാൻ (T)

അടിസ്ഥാന കാർബറ്റേറ്റർ ക്രമീകരണങ്ങൾ ഫാക്ടറിയിൽ വച്ച് നടത്തപ്പെടുന്നു. നിങ്ങൾക്ക് ഐഡിൽ സ്പീഡ് ക്രമീകരിക്കാമെങ്കിലും കൂടുതൽ ക്രമീകരണങ്ങൾക്ക് സർവീസിംഗ് ഡിലറെ ബന്ധപ്പെടുക.

എഞ്ചിൻ പ്രവർത്തിക്കുമ്പോൾ അതിൻറെ ഘടകഭാഗങ്ങൾക്ക് ആവശ്യത്തിന് ലൂബ്രിക്കേഷൻ നൽകാൻ, ഐഡിൽ സ്പീഡ് ക്രമീകരിക്കുക. ഐഡിൽ സ്പീഡ് ശുപാർശിത ഐഡിൽ സ്പീഡിലേക്ക് ക്രമീകരിക്കുക. *സാങ്കേതിക ഡാറ്റാപേജിലെ 164* അവലംബിക്കുക.



ജാഗ്രത: സോ ചെയിൻ തിരിയുന്നതും ഐഡിൽ സ്പീഡിലാണെങ്കിൽ, സോ ചെയിൻ നിലയ്ക്കുന്നത് വരെ ഐഡിൽ സ്പീഡ് സ്ക്രൂ എതിർഘടികാരദിശയിൽ തിരിക്കുക.

1. ഉൽപ്പന്നം സ്റ്റാർട്ട് ചെയ്യുക.
2. സോ ചെയിൻ തിരിയാൻ ആരംഭിക്കുന്നതുവരെ, ഐഡിൽ സ്പീഡ് സ്ക്രൂ ഘടികാരദിശയിൽ തിരിക്കുക.
3. സോ ചെയിൻ നിലയ്ക്കുന്നതുവരെ, ഐഡിൽ സ്പീഡ് സ്ക്രൂ എതിർഘടികാരദിശയിൽ തിരിക്കുക.

കുറിപ്പ്: എഞ്ചിൻ എല്ലാ പൊസിഷനുകളിലും ശരിയായി പ്രവർത്തിക്കുന്നുണ്ടെങ്കിൽ, ഐഡിൽ സ്പീഡ് ശരിയായി ക്രമീകരിച്ചിട്ടുണ്ടെന്നാണർത്ഥം. ഐഡിൽ സ്പീഡ്, സോ ചെയിൻ തിരിയാൻ ആരംഭിക്കുന്ന വേഗതയിൽ താഴെയായിരിക്കുന്നതും സൂക്ഷ്മമാണ്.



മുന്നറിയിപ്പ്: നിങ്ങൾ ഐഡിൽ സ്പീഡ് സ്ക്രൂ തിരിക്കുമ്പോൾ സോ ചെയിൻ നിലയ്ക്കുന്നില്ലെങ്കിൽ, നിങ്ങളുടെ സർവീസിംഗ് ഡിലറോട് സംസാരിക്കുക. അത് ശരിയായി ക്രമീകരിക്കുന്നതുവരെ ഉൽപ്പന്നം ഉപയോഗിക്കരുത്.

കാർബറ്റേറ്റർ ശരിയായി ക്രമീകരിച്ചിട്ടുണ്ടായെന്നു പരിശോധിക്കാൻ

- ഉൽപ്പന്നത്തിന് ശരിയായ ആക്സിലറേഷൻ ക്ഷമതയുണ്ടെന്നു ഉറപ്പുവരുത്തുക.
- ഐഡിൽ സ്പീഡിൽ സോ ചെയിൻ കറങ്ങുന്നില്ലെന്നു ഉറപ്പുവരുത്തുക.



ജാഗ്രത: തെറ്റായ ക്രമീകരണങ്ങൾ എഞ്ചിൻ തകരാറിന് ഇടയാക്കാം.

കോടയതോ തേയ്മാനം വന്നതോ ആയ സ്റ്റാർട്ടർ റോപ്പ് മാറ്റിവയ്ക്കാൻ

1. സ്റ്റാർട്ടർ ഹൗസിംഗിലെ സ്ക്രൂകൾ അഴിക്കുക
2. സ്റ്റാർട്ടർ ഹൗസിംഗ് നീക്കംചെയ്യുക. (ചിത്രം. 92)
3. സ്റ്റാർട്ടർ റോപ്പ് ഏകദേശം 30 സെ.മീ/12 ഇഞ്ച് വലിച്ച ശേഷം അത് പുളിയിലെ നോച്ചിൽ ഇടുക.
4. റീകോയിൽ സ്പ്രിംഗ് സ്വതന്ത്രമാക്കാനായി പതുക്കെ പുറകിലേക്ക് തിരിയാൻ പുളിയെ അനുവദിക്കുക. (ചിത്രം. 93)
5. സെൻറർ സ്റ്റമ്പും കപ്പിയും (A) റീകോയിൽ സ്വിംഗും (B) നീക്കംചെയ്യുക.



മുന്നറിയിപ്പ്: റിട്ടേൺ സ്പ്രിംഗോ സ്റ്റാർട്ടർ റോപ്പോ തിരികെ മാറ്റിവയ്ക്കുമ്പോൾ നിങ്ങൾ ജാഗ്രത പാലിക്കേണ്ടതുണ്ട്. റീകോയിൽ സ്പ്രിംഗ് സ്റ്റാർട്ടർ ഹൗസിൽ ചുറ്റപ്പെട്ടിരിക്കുമ്പോൾ അത് വലിഞ്ഞു മുറുകിയിരിക്കും. നിങ്ങൾ ശ്രദ്ധിക്കാത്തപക്ഷം, അത് പുറത്തേക്ക് തള്ളി പരുക്കുകൾക്ക് ഇടയാക്കാം. പരിരക്ഷ നൽകുന്ന ഗ്ലാസ്സുകളും കൈയ്യറകളും ഉപയോഗിക്കുക.

6. ഹാൻഡിലിൽ നിന്നും പുളിയിൽ നിന്നും ഉപയോഗിച്ച സ്റ്റാർട്ടർ റോപ്പ് നീക്കംചെയ്യുക.
7. പുളിയിൽ ഒരു പുതിയ സ്റ്റാർട്ടർ റോപ്പ് ഘടിപ്പിക്കുക. സ്റ്റാർട്ടർ റോപ്പ് പുളിയിൽ ഏകദേശം 3 തവണയെങ്കിലും ചുറ്റുക.
8. റീകോയിൽ സ്പ്രിംഗുമായി പുളി ബന്ധിപ്പിക്കുക. റീകോയിൽ സ്പ്രിംഗിൻറെ അഗ്രം പുളിയിൽ ഘടിപ്പിച്ചിരിക്കണം.
9. റീകോയിൽ സ്വിംഗും കപ്പിയും സെൻറർ സ്റ്റമ്പും കൂട്ടിയോജിപ്പിക്കുക.
10. സ്റ്റാർട്ടർ ഹൗസിംഗിലെയും സ്റ്റാർട്ടർ റോപ്പ് ഹാൻഡിലിലെയും ദ്വാരത്തിലൂടെ സ്റ്റാർട്ടർ റോപ്പ് വലിക്കുക.
11. സ്റ്റാർട്ടർ റോപ്പിൻറെ അഗ്രത്തിൽ അഴിയാത്ത വിധത്തിൽ ഒരു കെട്ടിടുക. (ചിത്രം. 94)

റീകോയിൽ സ്പ്രിംഗ് മുറുക്കാൻ

1. പുളിയിലെ നോച്ചിൽ സ്റ്റാർട്ടർ റോപ്പ് ഇടുക.
2. സ്റ്റാർട്ടർ പുളി ഏകദേശം 2 തവണയെങ്കിലും ഘടികാരദിശയിൽ ചുറ്റുക.

3. സ്റ്റാർട്ടർ റോപ്പ് ഹാൻഡിൽ വെച്ചിട്ട് സ്റ്റാർട്ടർ റോപ്പ് പൂർണ്ണമായും പുറത്തെടുക്കുക.
4. പുള്ളിയിൽ നിങ്ങളുടെ പെരുവിരൽ വയ്ക്കുക.
5. നിങ്ങളുടെ വിരൽ നീക്കി സ്റ്റാർട്ടർ റോപ്പ് സ്വതന്ത്രമാക്കുക.
6. സ്റ്റാർട്ടർ റോപ്പ് പൂർണ്ണമായും നീട്ടിയതിന് ശേഷം നിങ്ങൾക്ക് പുള്ളി ചുറ്റാൻ കഴിയുന്നത് 1/2 തവണ മാത്രമാണെന്ന് ഉറപ്പുവരുത്തുക. (ചിത്രം. 95)

ഉൽപ്പന്നത്തിൽ സ്റ്റാർട്ടർ ഹൗസിംഗ് ഘടിപ്പിക്കാൻ

1. സ്റ്റാർട്ടർ റോപ്പ് പുറത്തെടുത്ത് സ്റ്റാർട്ടർ ക്രാങ്ക്‌കെയ്സിനോട് ചേർന്നുള്ള സ്ഥാനത്ത് വയ്ക്കുക.
2. പുള്ളി പോളുകളിൽ കടുങ്ങുന്നതുവരെ സ്റ്റാർട്ടർ റോപ്പ് ചെറുതായി സ്വതന്ത്രമാക്കുക.
3. സ്റ്റാർട്ടറിനെ ഉൾക്കൊള്ളുന്ന സ്ട്രൂക്ചർ മുറുക്കുക. (ചിത്രം. 96)

എയർ ഫിൽട്ടർ വൃത്തിയാക്കാൻ

എയർ ഫിൽട്ടറിലെ പൊടിയും ചളിയും പതിവായി വൃത്തിയാക്കുക. ഇത് കാർബററ്റോർ തെറ്റായി പ്രവർത്തിക്കുന്നതും സ്റ്റാർട്ടിംഗ് പ്രശ്നങ്ങളും എഞ്ചിൻ പവർ നഷ്ടവും എഞ്ചിൻ ഭാഗങ്ങളിലെ തേയ്മാനവും അമിത ഇന്ധന ഉപഭോഗവും തടയുന്നു.

1. സിലിണ്ടർ കവറും എയർ ഫിൽട്ടറും അഴിക്കുക.
2. എയർ ഫിൽട്ടർ വൃത്തിയാക്കാൻ ഒരു ബ്രഷ് ഉപയോഗിക്കുക അല്ലെങ്കിൽ കല്ലുകൊണ്ട് അത് പൂർണ്ണമായും വൃത്തിയാക്കാൻ അലക്കുപൊടിയും വെള്ളവും ഉപയോഗിക്കുക.

കുറിപ്പ്: ദീർഘകാലമായി ഉപയോഗിച്ച ഒരു എയർ ഫിൽട്ടർ പൂർണ്ണമായി വൃത്തിയാക്കാതെ കിട്ടി. എയർ ഫിൽട്ടർ പതിവായി മാറ്റിവയ്ക്കുക, കേടായ എയർ ഫിൽട്ടർ എല്ലായ്പ്പോഴും മാറ്റിവയ്ക്കുക.

3. എയർ ഫിൽട്ടർ ഘടിപ്പിക്കുകയും ഫിൽട്ടർ ഹോൾഡറിൽ എയർ ഫിൽട്ടർ മുറുക്കി അടച്ചെന്ന് ഉറപ്പുവരുത്തുകയും ചെയ്യുക. (ചിത്രം. 97)

കുറിപ്പ്: കാലാവസ്ഥയോ ജന്തുദേഹങ്ങളോ പോലുള്ള വ്യത്യസ്ത ജോലി സാഹചര്യങ്ങൾ കാരണം, ഉൽപ്പന്നത്തിൽ വ്യത്യസ്ത തരം എയർ ഫിൽട്ടറുകൾ ഉപയോഗിക്കേണ്ടതായി വരാം. കൂടുതൽ വിവരങ്ങൾക്ക് നിങ്ങളുടെ സർവീസിംഗ് ഡീലറോട് സംസാരിക്കുക.

സ്പാർക്ക് പ്ലഗ് പരിശോധിക്കാൻ



ജാഗ്രത: ശുപാർശ ചെയ്യുന്ന സ്പാർക്ക് പ്ലഗ് ഉപയോഗിക്കുക. *സാങ്കേതിക ഡാറ്റാപേജിലെ 164* പരിശോധിക്കുക. തെറ്റായ സ്പാർക്ക് പ്ലഗ് ഉൽപ്പന്നം തകരാറിലാകുന്നതിന് ഇടയാക്കാം.

1. ഉൽപ്പന്നം എളുപ്പത്തിൽ സ്റ്റാർട്ടുചെയ്യാനോ പ്രവർത്തിപ്പിക്കാനോ കഴിയുന്നില്ലെങ്കിലോ, ഉൽപ്പന്നം ഐഡിൽ സ്പീഡിൽ തെറ്റായി പ്രവർത്തിക്കുന്നുവെങ്കിലോ, സ്പാർക്ക് പ്ലഗിൽ അനാവശ്യ വസ്തുക്കൾ ഉണ്ടോയെന്ന് പരിശോധിക്കുക. സ്പാർക്ക് പ്ലഗ് ഇലക്ട്രോഡുകളിൽ

അനാവശ്യ മെറ്റീരിയൽ ഉണ്ടാകാനുള്ള സാധ്യത കുറയ്ക്കാൻ, ഈ ഘട്ടങ്ങൾ പാലിക്കുക:

- a) ഐഡിൽ സ്പീഡ് ശരിയായി ക്രമീകരിച്ചിട്ടുണ്ടെന്ന് ഉറപ്പുവരുത്തുക.
 - b) ഉപയോഗിച്ച് ശരിയാണെന്ന് ഉറപ്പുവരുത്തുക.
 - c) എയർ ഫിൽട്ടർ വൃത്തിയുള്ളതാണെന്ന് ഉറപ്പുവരുത്തുക.
2. സ്പാർക്ക് പ്ലഗിൽ അഴക്കുണ്ടെങ്കിൽ വൃത്തിയാക്കുക.
 3. ഇലക്ട്രോഡ് അകലം ശരിയാണെന്ന് ഉറപ്പുവരുത്തുക. *സാങ്കേതിക ഡാറ്റാപേജിലെ 164* പരിശോധിക്കുക. (ചിത്രം. 98)
 4. സ്പാർക്ക് പ്ലഗ് മാസം തോറുമോ ആവശ്യമെങ്കിൽ അടിക്കടിയോ മാറ്റിവയ്ക്കുക.

സോ ചെയിൻ മുർച്ച കൂട്ടാൻ

ഗൈഡ് ബാറ്റും സോ ചെയിനും സംബന്ധിച്ച വിവരങ്ങൾ



മുന്നറിയിപ്പ്: നിങ്ങൾ സോ ചെയിൻ ഉപയോഗിക്കുമ്പോഴോ അറ്റകുറ്റപ്പണി നടത്തുമ്പോഴോ പരിരക്ഷ നൽകുന്ന കൈയുറകൾ ധരിക്കുക. ചലിക്കാത്ത ഒരു സോ ചെയിൻ പോലും പരുക്കുകൾക്ക് ഇടയാക്കാം.

തേയ്മാനം സംഭവിച്ചതോ കേടായതോ ആയ ഗൈഡ് ബാറ്റോ സോ ചെയിനോ, ശുപാർശചെയ്തിരിക്കുന്ന ഗൈഡ് ബാർ, സോ ചെയിൻ കോമ്പിനേഷൻ ഉപയോഗിച്ച് മാറ്റിവയ്ക്കുക Husqvarna. ഉപകരണത്തിന്റെ സുരക്ഷാ ഫംഗ്ഷനുകൾ നിലനിർത്തേണ്ടത് അത്യന്താപേക്ഷിതമാണ്. മാറ്റിവയ്ക്കുന്നതിനായി ഞങ്ങൾ ശുപാർശചെയ്യുന്ന ബാർ, ചെയിൻ കോമ്പിനേഷനുകളുടെ പട്ടികയ്ക്കായി *ആക്സ് സസറികൾപേജിലെ 165* പരിശോധിക്കുക.

- ഗൈഡ് ബാർ ദൈർഘ്യം, ഇഞ്ച്/സെ.മീ. ഗൈഡ് ബാർ ദൈർഘ്യം സംബന്ധിച്ച വിവരങ്ങൾ സാധാരണയായി ഗൈഡ് ബാറിന്റെ പിന്നിൽ അറ്റത്തായി കാണാനാകും.

(ചിത്രം. 99)

- ബാർ ടിപ്പ് സ്റ്റോക്കറിലെ പല്ലുകളുടെ എണ്ണം (T).

(ചിത്രം. 100)

- ചെയിൻ പിച്ച്, ഇഞ്ച്. സോ ചെയിനിന്റെ ഡ്രൈവ് ലിങ്കുകൾക്കിടയിലുള്ള അകലം, ബാർ ടിപ്പ് സ്റ്റോക്കറ്റ് ടീത്തിന്റെയും ഡ്രൈവ് സ്റ്റോക്കറ്റിന്റെയും അകലവുമായി ഒത്തുപോകേണ്ടതുണ്ട്.

(ചിത്രം. 101)

- ഡ്രൈവ് ലിങ്കുകളുടെ എണ്ണം, ഡ്രൈവ് ലിങ്കുകളുടെ എണ്ണം തീർമാനിക്കുന്ന ഗൈഡ് ബാർ തരമാണ്.

(ചിത്രം. 102)

- ബാർ ചാൽ വീതി, ഇഞ്ച്/മീ.മീ. ഗൈഡ് ബാറിലെ ചാൽ വീതിയും ചെയിൻ ഡ്രൈവ് ലിങ്കുകളുടെ വീതിയും സമാനമായിരിക്കണം.

(ചിത്രം. 103)

- ചെയിൻ ഓയിൽ ദ്വാരവും ചെയിൻ ടെൻഷനറിനുള്ള ദ്വാരവും, ഗൈഡ് ബാർ ഉൽപ്പന്നവുമായി ഒത്തുപോകണം.

(ചിത്രം. 104)

- ഡ്രൈവ് ലിങ്ക് വീതി, മി.മീ./ഇഞ്ച്.

(ചിത്രം. 105)

കട്ടറുകൾ മുറിച്ചുകൂട്ടാൻ സംബന്ധിച്ച പൊതുവിവരങ്ങൾ

മുറിച്ചുയില്ലാത്ത ഒരു സോ ചെയിൻ ഉപയോഗിക്കരുത്. സോ ചെയിൻ മുറിച്ചുയില്ലാത്തതാണെങ്കിൽ, മരത്തിടിയിൽ ഗൈഡ് ബാർ അമർത്താൻ നിങ്ങൾക്ക് കൂടുതൽ സമ്മർദ്ദം ചെലുത്തേണ്ടിവരും. സോ ചെയിൻ ഒട്ടും മുറിച്ചുയില്ലാത്തതാണെങ്കിൽ, മരച്ചീളുകൾക്ക് പരം അറക്കപ്പൊടി കാണപ്പെടും.

മുറിച്ചുയുള്ള ഒരു സോ ചെയിൻ മരത്തെ കാര്മനാതിനുകയും മരച്ചീളുകൾ നീളമേറിയതും കട്ടിയുള്ളതുമായിത്തീരുകയും ചെയ്യും.

സോ ചെയിനിൻറെ മുറിക്കുന്ന ഭാഗമായ കട്ടർ, മുറിക്കുന്ന പല്ലം (A) ഡെപ്ത്ത് ഗേജും (B) ഒരമിച്ച് ചേർന്നതാണ്. രണ്ടിനുമിടയിലുള്ള ഉയരത്തിലെ വ്യത്യാസം മുറിക്കുന്ന ആഴം (ഡെപ്ത്ത് ഗേജ് ക്രമീകരണം) നൽകുന്നു.

(ചിത്രം. 106)

നിങ്ങൾ കട്ടറിന് മുറിച്ചു നൽകുമ്പോൾ, ഇനിപ്പറയുന്നവ ഓർക്കുക:

- അരം കൊണ്ട് രാകുന്ന കോൺ.

(ചിത്രം. 107)

- മുറിക്കുന്ന കോൺ.

(ചിത്രം. 108)

- അരത്തിൻറെ സ്ഥാനം.

(ചിത്രം. 109)

- വൃത്താകാര അരത്തിൻറെ വ്യാസം.

(ചിത്രം. 110)

ശരിയായ ഉപകരണമില്ലാതെ ഒരു സോ ചെയിൻ ശരിയായി മുറിച്ചുകൂട്ടുക എളുപ്പമല്ല. മികച്ച Husqvarna അളവിലുള്ള അരം ഉപയോഗിക്കുക. മുറിക്കൽ പ്രകടനം പരമാവധിയായി നിലനിർത്താനും പിന്നോട്ടടിക്കുന്ന അപകടാവസ്ഥ തീരെ കുറയ്ക്കാനും ഇത് നിങ്ങളെ സഹായിക്കും.



മുന്നറിയിപ്പ്: മുറിച്ചുകൂട്ടലിനുള്ള നിർദ്ദേശങ്ങൾ നിങ്ങൾ പാലിക്കാത്തപക്ഷം, പിന്നോട്ടടിയുടെ ശക്തി ഏറെ വർദ്ധിക്കുന്നു.

കുറിപ്പ്: സോ ചെയിൻ മുറിച്ചുകൂട്ടൽ സംബന്ധിച്ച വിവരങ്ങൾക്ക് *സോ ചെയിൻ മുറിച്ചുകൂട്ടാൻപേജിലെ 159* പരിശോധിക്കുക.

കട്ടറുകൾ മുറിച്ചുകൂട്ടാൻ

1. കട്ടിംഗ് ടിത്തിൻറെ മുറിച്ചുകൂട്ടാൻ ഒരു വൃത്താകാര അരവും അരം കൊണ്ട് രാകുന്ന ഗേജും ഉപയോഗിക്കുക. (ചിത്രം. 111)

കുറിപ്പ്: നിങ്ങളുടെ സോ ചെയിനിനായി ശുപാർശചെയ്യുന്ന അരവും ഗേജും സംബന്ധിച്ച

വിവരങ്ങൾക്ക് *ആക്സസറികൾപേജിലെ 165* Husqvarna പരിശോധിക്കുക.

2. അരം കൊണ്ട് രാകുന്ന ഗേജ് കട്ടറിൽ ശരിയായി പ്രയോഗിക്കുക. അരം കൊണ്ട് രാകുന്ന ഗേജിനൊപ്പം നൽകിയിരിക്കുന്ന നിർദ്ദേശം പരിശോധിക്കുക.
3. കട്ടിംഗ് ടിത്തിൻറെ അകത്തുനിന്നും പുറത്തുനിന്നും അരം നീക്കുക. പൂൾ സ്ട്രോക്കിലെ സമ്മർദ്ദം കുറയ്ക്കുക. (ചിത്രം. 112)
4. എല്ലാ കട്ടിംഗ് ടിത്തിൻറെയും ഒരു ഭാഗത്തുനിന്നും മെറ്റിരിയൽ നീക്കംചെയ്യുക.
5. ഉൽപ്പന്നം തിരിച്ചുപിടിച്ച് മറ്റുഭാഗത്തെ മെറ്റിരിയൽ നീക്കംചെയ്യുക.
6. എല്ലാ കട്ടിംഗ് ടിത്തിനും ഒരേ നീളമാണെന്ന് ഉറപ്പുവരുത്തുക.

ഡെപ്ത്ത് ഗേജ് സജ്ജീകരണം ക്രമീകരിക്കുന്ന വിധം സംബന്ധിച്ച പൊതുവിവരങ്ങൾ

കട്ടിംഗ് ടിത്തിൻറെ (A) മുറിച്ച കൂട്ടുമ്പോൾ ഡെപ്ത്ത് ഗേജ് സജ്ജീകരണം (C) കുറയ്ക്കുന്നു. മുറിക്കൽ പ്രകടനം പരമാവധിയായി നിലനിർത്തുന്നതിനായി ശുപാർശചെയ്യുന്ന ഡെപ്ത്ത് ഗേജ് സജ്ജീകരണം സ്വീകരിക്കാൻ, ഡെപ്ത്ത് ഗേജിൽ നിന്നും രാകുന്ന മെറ്റിരിയൽ നീക്കംചെയ്തിരിക്കണം. നിങ്ങളുടെ സോ ചെയിനിനുള്ള ശരിയായ ഡെപ്ത്ത് ഗേജ് സജ്ജീകരണം സ്വീകരിക്കുന്ന വിധം സംബന്ധിച്ചുള്ള നിർദ്ദേശങ്ങൾക്ക് *ആക്സസറികൾപേജിലെ 165* കാണുക.

(ചിത്രം. 113)



മുന്നറിയിപ്പ്: ഡെപ്ത്ത് ഗേജ് സജ്ജീകരണം വളരെ വലുതാണെങ്കിൽ പിന്നോട്ടടിക്കുന്ന അപകടസാധ്യത വർദ്ധിക്കുന്നു!

ഡെപ്ത്ത് ഗേജ് സജ്ജീകരണം ക്രമീകരിക്കാൻ

ഡെപ്ത്ത് ഗേജ് സജ്ജീകരണം ക്രമീകരിക്കുന്നതിനോ കട്ടറുകളുടെ മുറിച്ചുകൂട്ടുന്നതിനോ മുമ്പ്, നിർദ്ദേശങ്ങൾക്കായി *കട്ടറുകൾ മുറിച്ചുകൂട്ടാൻപേജിലെ 160* പരിശോധിക്കുക. കട്ടിംഗ് ടിത്തിൻറെ മുറിച്ച കൂട്ടുന്ന ഓരോ മൂന്നാമത്തെ പ്രവർത്തനത്തിനും ശേഷം ഡെപ്ത്ത് ഗേജ് സജ്ജീകരണം ക്രമീകരിക്കാൻ ഞങ്ങൾ ശുപാർശചെയ്യുന്നു.

ശരിയായ ഡെപ്ത്ത് ഗേജ് സജ്ജീകരണവും ഡെപ്ത്ത് ഗേജിനുള്ള ചെരിവും സ്വീകരിക്കാൻ ഞങ്ങളുടെ ഡെപ്ത്ത് ഗേജ് ടൂൾ ഉപയോഗിക്കാൻ ശുപാർശചെയ്യുന്നു.

(ചിത്രം. 114)

1. ഡെപ്ത്ത് ഗേജ് സജ്ജീകരണം ക്രമീകരിക്കാൻ ഒരു പരന്ന അരവും ഒരു ഡെപ്ത്ത് ഗേജ് ടൂളും ഉപയോഗിക്കുക. ശരിയായ ഡെപ്ത്ത് ഗേജ് Husqvarna സജ്ജീകരണവും ഡെപ്ത്ത് ഗേജിനുള്ള ചെരിവും ലഭ്യമാക്കാൻ ഡെപ്ത്ത് ഗേജ് ടൂൾ മാത്രം ഉപയോഗിക്കുക.
2. സോ ചെയിനിൽ ഡെപ്ത്ത് ഗേജ് ടൂൾ വയ്ക്കുക.

കുറിപ്പ്: ഡെപ്ത്ത് ഗേജ് ടൂൾ ഉപയോഗിക്കുന്ന വിധം സംബന്ധിച്ചുള്ള കൂടുതൽ വിവരങ്ങൾക്ക് ടൂൾ പാക്കേജ് കാണുക.

3. ഡെപ്ത്ത് ഗേജ് ഉള്ളിലൂടെ കടന്നുനീക്കുന്ന ഡെപ്ത്ത് ഗേജ് ഭാഗം നീക്കംചെയ്യാൻ പരന്ന അംഗ ഉപയോഗിക്കുക. (ചിത്രം. 115)

സോ ചെയിൻ വലിവ് ക്രമീകരിക്കാൻ



മുന്നറിയിപ്പ് തെറ്റായ വലിവുള്ള ഒരു സോ ചെയിൻ ഗൈഡ് ബാറിൽ നിന്നും അയഞ്ഞിരിക്കും, ഇത് ഗുരുതരമായ പരുക്കിനോ മരണത്തിനോ ഇടയാക്കാം.

ഒരു സോ ചെയിൻ ഉപയോഗിക്കുമ്പോൾ അതിന്റെ നീളം വർദ്ധിക്കുന്നു. സോ ചെയിൻ പതിവായി ക്രമീകരിക്കുക.

1. ക്ലിച്ച് കവറിനെ/ചെയിൻ ബ്രേക്കിനെ പിടിച്ചുവയ്ക്കുന്ന ബാർ നട്ടുകൾ അഴിക്കുക. കോമ്പിനേഷൻ റെഞ്ച് ഉപയോഗിക്കുക. (ചിത്രം. 116)

കുറിപ്പ് ചില മോഡലുകളിൽ ഒരേയൊരു ബാർ നട്ട് മാത്രമേ ഉണ്ടാകൂ.

2. നിങ്ങൾക്ക് കഴിയാവുന്നത്രയും മുറുക്കത്തിൽ കൈ കൊണ്ട് ബാർ നട്ടുകൾ മുറുക്കുക.
3. ഗൈഡ് ബാറിന്റെ മുൻഭാഗം ഉയർത്തി ചെയിനിന്റേ അയവ് നൽകുന്ന സ്ക്രൂ തിരിക്കുക. കോമ്പിനേഷൻ റെഞ്ച് ഉപയോഗിക്കുക.
4. ഗൈഡ് ബാറിനൊപ്പം മുറുക്കുന്നതുവരെ, എന്നാൽ തുടർന്നും എളുപ്പത്തിൽ ചലിക്കാനാകുന്ന അവസ്ഥയിൽ സോ ചെയിൻ നന്നായി മുറുക്കുക. (ചിത്രം. 117)
5. കോമ്പിനേഷൻ റെഞ്ച് ഉപയോഗിച്ച് ബാർ നട്ട് മുറുക്കുകയും അതേ സമയം ഗൈഡ് ബാറിന്റെ മുൻവശം ഉയർത്തുകയും ചെയ്യുക. (ചിത്രം. 118)
6. നിങ്ങൾക്ക് കൈ കൊണ്ട് സോ ചെയിൻ സുഗമമായി വലിക്കാനാകുന്നുണ്ടെന്നും ഇത് ഗൈഡ് ബാറിൽ നിന്ന് തുങ്ങിക്കിടക്കുന്നില്ലെന്നും ഉറപ്പുവരുത്തുക. (ചിത്രം. 119)

കുറിപ്പ് നിങ്ങളുടെ ഉൽപ്പന്നത്തിൽ ചെയിനിന്റേ അയവ് നൽകുന്ന സ്ക്രൂവിന്റെ സ്ഥാനം മനസ്സിലാക്കാൻ *ഉൽപ്പന്നം ഒറ്റനോട്ടത്തിൽപേജിലെ 142* പരിശോധിക്കുക.

സോ ചെയിൻ ലൂബ്രിക്കേഷൻ പരിശോധിക്കാൻ

1. ഉൽപ്പന്നം സ്റ്റാർട്ട് ചെയ്തത് ¼ ത്രോട്ടിലിൽ അത് പ്രവർത്തിക്കാൻ അനുവദിക്കൂ. ഇളം വർണ്ണത്തിലുള്ള ഒരു പ്രതലത്തിന് ഏകദേശം 20 സെ.മീ/8 ഇഞ്ച് മുകളിൽ ബാർ പിടിക്കുക.
2. സോ ചെയിൻ ലൂബ്രിക്കേഷൻ ശരിയാണെങ്കിൽ, 1 മിനിറ്റിന് ശേഷം പ്രതലത്തിൽ വ്യക്തമായ ഒരു എണ്ണ വര കാണും. (ചിത്രം. 120)
3. സോ ചെയിൻ ലൂബ്രിക്കേഷൻ ശരിയായി പ്രവർത്തിക്കുന്നില്ലെങ്കിൽ, ഗൈഡ് ബാറിൽ ഒരു പരിശോധന നടത്തുക. നിർദ്ദേശങ്ങൾക്ക് *ഗൈഡ് ബാർ പരിശോധിക്കാൻപേജിലെ 161* അവലംബിക്കുക. അറ്റകുറ്റപ്പണി പെട്ടെന്ന് സഹായകരമാകുന്നില്ലെങ്കിൽ, നിങ്ങളുടെ സർവീസിംഗ് ഡീലറോട് സംസാരിക്കുക.

സ്പർ സ്പ്രോക്കറ്റ് പരിശോധിക്കാൻ

ക്ലിച്ച് ഡ്രമ്മിൽ വെൽഡ് ചെയ്തിരിക്കുന്ന ഒരു സ്പർ സ്പ്രോക്കറ്റ് ക്ലിച്ച് ഡ്രമ്മിൽ ഉണ്ട്.

(ചിത്രം. 121)

- സ്പർ സ്പ്രോക്കറ്റിൽ സംഭവിക്കുന്ന തേയ് മാനത്തിന്റെ അളവ് പതിവായി നേരിട്ട് കണ്ട് പരിശോധിക്കുക. വളരെയധികം തേയ്മാനം സംഭവിച്ചിട്ടുള്ള സ്പർ സ്പ്രോക്കറ്റോടുകൂടി ക്ലിച്ച് ഡ്രം മാറ്റിവയ്ക്കുക.

കട്ടിംഗ് എക്സിപ്റ്റ്മെന്റ് പരിശോധിക്കാൻ

1. റിവറുകളിലും ലിങ്കുകളിലും പൊട്ടലുകളില്ലെന്നും റിവറുകളോടൊന്നും അയഞ്ഞ കിടക്കുന്നില്ലെന്നും ഉറപ്പുവരുത്തുക. ആവശ്യമെങ്കിൽ അത് മാറ്റിവയ്ക്കുക. (ചിത്രം. 122)
2. സോ ചെയിൻ എളുപ്പത്തിൽ വളയുന്നുണ്ടെന്ന് ഉറപ്പുവരുത്തുക. സോ ചെയിൻ ദ്രവ്യമാണെങ്കിൽ അത് മാറ്റിവയ്ക്കുക.
3. റിവറുകളും ലിങ്കുകളും തേഞ്ഞിട്ടുണ്ടോയെന്ന് പരിശോധിക്കാൻ സോ ചെയിൻ ഒരു പുതിയ സോ ചെയിനുമായി താരതമ്യം ചെയ്യുക.
4. കട്ടിംഗ് ടൂത്തിന്റെ നീളമേറിയ ഭാഗം 4 മി.മീറ്ററിലും/0.16 ഇഞ്ചിലും താഴെയാകുമ്പോൾ സോ ചെയിൻ മാറ്റിവയ്ക്കുക. കട്ടുകളിൽ പൊട്ടലുകളുണ്ടെങ്കിലും സോ ചെയിൻ മാറ്റിവയ്ക്കുക. (ചിത്രം. 123)

ഗൈഡ് ബാർ പരിശോധിക്കാൻ

1. ഓയിൽ ചാനലിൽ തടസ്സമില്ലെന്ന് ഉറപ്പുവരുത്തുക. ആവശ്യമെങ്കിൽ അത് വൃത്തിയാക്കുക. (ചിത്രം. 124)
2. ഗൈഡ് ബാറിന്റെ അരികുകളിൽ പൊടിപടലങ്ങൾ ഉണ്ടോയെന്ന് പരിശോധിക്കുക. ഒരു അംഗം ഉപയോഗിച്ച് പൊടിപടലങ്ങൾ നീക്കംചെയ്യുക. (ചിത്രം. 125)
3. ഗൈഡ് ബാറിലെ ചാൽ വൃത്തിയാക്കുക. (ചിത്രം. 126)
4. ഗൈഡ് ബാറിലെ ചാലിൽ തേയ്മാനമുണ്ടോയെന്ന് പരിശോധിക്കുക. ആവശ്യമെങ്കിൽ ഗൈഡ് ബാർ മാറ്റിവയ്ക്കുക. (ചിത്രം. 127)
5. ഗൈഡ് ബാർ അഗ്രം പരുപരുത്തതാവുകയോ വളരെയധികം തേയ്മാനം സംഭവിക്കുകയോ ചെയ്തിട്ടുണ്ടോയെന്ന് പരിശോധിക്കുക. (ചിത്രം. 128)
6. ബാർ അഗ്ര സ്പ്രോക്കറ്റ് സുഗമമായി തിരിയുന്നുണ്ടെന്നും ബാർ അഗ്ര സ്പ്രോക്കറ്റിലെ ലൂബ്രിക്കേഷൻ ദ്വാരത്തിൽ തടസ്സമില്ലെന്നും ഉറപ്പുവരുത്തുക. ആവശ്യമെങ്കിൽ അത് വൃത്തിയാക്കി ലൂബ്രിക്കേറ്റ് ചെയ്യുക. (ചിത്രം. 129)
7. ഗൈഡ് ബാറിന്റെ ഇടത് വർദ്ധിപ്പിക്കാൻ അത് ദിവസേന തിരിക്കുക. (ചിത്രം. 130)

ഇന്ധന ടാങ്കിലും ചെയിൻ ഓയിൽ ടാങ്കിലും അറ്റകുറ്റപ്പണി നടത്താൻ

- ഇന്ധനടാങ്കും ചെയിൻ ഓയിൽ ടാങ്കും ക്രമമായ ഇടവേളകളിൽ കാലിയാക്കി വൃത്തിയാക്കുക.
- ഇന്ധന ഫിൽട്ടർ വർഷം തോറോമോ ആവശ്യമെങ്കിൽ അടിക്കടിയോ മാറ്റിവയ്ക്കുക.



ജാഗ്രത: ടാങ്കുകൾ മലിനമാകുന്നത് തടയാൻ പ്രവർത്തനത്തിന് കാരണമാകും.

1. കൂളിംഗ് സംവിധാനം ഒരു ബ്രഷ് ഉപയോഗിച്ച് ആഴ്ച തോറുമോ ആവശ്യമെങ്കിൽ അടിക്കുകയോ മാറ്റിവയ്ക്കുക.
2. കൂളിംഗ് സംവിധാനത്തിൽ അഴുക്കോ തടസ്സമോ ഇല്ലെന്ന് ഉറപ്പുവരുത്തുക.

കൂളിംഗ് സംവിധാനം വൃത്തിയാക്കാൻ

കൂളിംഗ് സംവിധാനം എഞ്ചിൻ താപനില കുറച്ചിരിക്കുന്നു. കൂളിംഗ് സംവിധാനത്തിൽ സ്റ്റാർട്ടറിലെ എയർ ഇൻടേക്കും (A) എയർ ഗൈഡ് പ്ലേറ്റും (B) ഫ്ലൈവീലിലെ പോളുകളും (C) സിലിണ്ടറിലെ കൂളിംഗ് ഫിനുകളും (D) സിലിണ്ടർ കവറും (E) ഉൾപ്പെടുന്നു.

(ചിത്രം. 131)



ജാഗ്രത: കൂളിംഗ് സംവിധാനത്തിൽ അഴുക്കോ തടസ്സമോ ഉണ്ടാകുന്നത് ഉപകരണത്തിൽ അമിത താപം സൃഷ്ടിക്കാനും ഇത് ഉൽപ്പന്നത്തെ തകരാറിലാക്കാനും ഇടയുണ്ട്.

പ്രശ്നപരിഹാരം

എഞ്ചിൻ സ്റ്റാർട്ടാകുന്നില്ല

പരിശോധിക്കേണ്ട ഉപകരണ ഭാഗം	സാധ്യമായ കാരണം	പ്രവർത്തനം
സ്റ്റാർട്ടർ പോളുകൾ	സ്റ്റാർട്ടൽ പോളുകളിൽ തടസ്സമുണ്ട്.	സ്റ്റാർട്ടൽ പോളുകൾ ക്രമീകരിക്കുക അല്ലെങ്കിൽ മാറ്റിവയ്ക്കുക.
		പോളുകൾക്ക് ചുറ്റും വൃത്തിയാക്കുക.
		ഒരു അംഗീകൃത സർവീസ് വർക്ക് ഷോപ്പിൽ ബന്ധപ്പെടുക.
ഇന്ധന ടാങ്ക്	ഇന്ധന തരം തെറ്റാണ്.	ഇന്ധന ടാങ്ക് കാലിയാക്കി ശരിയായ ഇന്ധനം നിറയ്ക്കുക.
	ഇന്ധന ടാങ്കിൽ ചെയിൻ ഓയിൽ നിറച്ചിരിക്കുന്നു.	നിങ്ങൾ ഉൽപ്പന്നം സ്റ്റാർട്ട് ചെയ്യാൻ ശ്രമിച്ചെങ്കിൽ, നിങ്ങളുടെ സർവീസിംഗ് ഡീലറോട് സംസാരിക്കുക. നിങ്ങൾ ഉൽപ്പന്നം സ്റ്റാർട്ട് ചെയ്യാൻ ശ്രമിച്ചില്ലെങ്കിൽ, ഇന്ധന ടാങ്ക് കാലിയാക്കുക.
ഇഗ്നിഷൻ, സ്പാർക്ക് ഇല്ല	സ്പാർക്ക് പ്ലഗിൽ അഴുക്കുണ്ട് അല്ലെങ്കിൽ ഈർപ്പമുണ്ട്.	സ്പാർക്ക് പ്ലഗ് ഈർപ്പരഹിതവും അഴുക്കില്ലാത്തതുമാണെന്ന് ഉറപ്പുവരുത്തുക.
	ഇലക്ട്രോഡ് അകലം തെറ്റാണ്.	സ്റ്റാർക്ക് പ്ലഗ് വൃത്തിയാക്കുക. ഇലക്ട്രോഡ് അകലവും സ്പാർക്ക് പ്ലഗും ശരിയാണെന്നും ശുപാർശചെയ്തതോ തത്തുല്യമായതോ ആയ ശരിയായ സ്പാർക്ക് പ്ലഗ് തരമാണ് ഉപയോഗിക്കുന്നതെന്നും ഉറപ്പുവരുത്തുക.
		ശരിയായ ഇലക്ട്രോഡ് അകലം മനസ്സിലാക്കാൻ സാങ്കേതിക ഡാറ്റാപേജിലെ 164 പരിശോധിക്കുക.

പരിശോധിക്കേണ്ട ഉപകരണ ഭാഗം	സാധ്യമായ കാരണം	പ്രവർത്തനം
സ്‌പാർക്ക് പ്ലഗ് സിലിണ്ടറും	സ്‌പാർക്ക് പ്ലഗിന് മുറുക്കമില്ല.	സ്‌പാർക്ക് പ്ലഗ് മുറുക്കുക.
	ഇഗ്നിഷൻ ശേഷം ഫ്യൂൾ ചോക്കിൽ ആവർത്തിച്ച സ്റ്റാർട്ട് ചെയ്തതിനാൽ എഞ്ചിനിൽ ഇന്ധനം നിറഞ്ഞു.	സ്‌പാർക്ക് പ്ലഗ് അഴിച്ച് വൃത്തിയാക്കുക. സ്‌പാർക്ക് പ്ലഗ് ദാരുമുള്ള ഉപകരണത്തിൻറെ വശം നിങ്ങളിൽ നിന്നും അകലെ വയ്ക്കുക. സ്റ്റാർട്ടർ റോപ്പ് ഹാൻഡിൽ 6-8 തവണ വലിക്കുക. സ്‌പാർക്ക് പ്ലഗ് ഘടിപ്പിച്ച് ഉൽപ്പന്നം സ്റ്റാർട്ട് ചെയ്യുക. <i>ഉൽപ്പന്നം സ്റ്റാർട്ട് ചെയ്യുന്നതിനപ്പേജിലെ 150 പരിശോധിക്കുക.</i>

എഞ്ചിൻ സ്റ്റാർട്ടാകുന്നുവെങ്കിലും വീണ്ടും നിലയ്ക്കുന്നു

പരിശോധിക്കേണ്ട ഉപകരണ ഭാഗം	സാധ്യമായ കാരണം	പ്രവർത്തനം
ഇന്ധന ടാങ്ക്	ഇന്ധന തരം തെറ്റാണ്.	ഇന്ധന ടാങ്ക് കാലിയാക്കി ശരിയായ ഇന്ധനം നിറയ്ക്കുക.
കാർബറ്റേറ്റർ	ഐഡിൽ സ്പീഡ് ശരിയല്ല.	നിങ്ങളുടെ സർവീസിംഗ് ഡീലറോട് സംസാരിക്കുക.
എയർ ഫിൽറ്റർ	എയർ ഫിൽറ്റർ കട്ടപിടിച്ചിരിക്കുന്നു.	എയർ ഫിൽറ്റർ വൃത്തിയാക്കുക അല്ലെങ്കിൽ മാറ്റിവയ്ക്കുക.
ഇന്ധന ഫിൽറ്റർ	ഇന്ധന ഫിൽറ്റർ കട്ടപിടിച്ചിരിക്കുന്നു.	ഇന്ധന ഫിൽറ്റർ മാറ്റിവയ്ക്കുക.

കൊണ്ടുപോകലും സംഭരിക്കലും

- ഉൽപ്പന്നവും ഇന്ധനവും സംഭരിക്കാനും കൊണ്ടുപോകാനും, ചോർച്ചകളോ പുകയോ ഇല്ലെന്ന് ഉറപ്പുവരുത്തുക. തീപ്പൊരികളോ കത്തുന്ന തീയോ, ഉദാഹരണത്തിന് ഇലക്ട്രിക്കൽ ഉപകരണങ്ങളിൽ നിന്നോ ബോയിലറുകളിൽ നിന്നോ, തീ പടർത്താനിടയുണ്ട്.
- ഇന്ധനം സംഭരിക്കാനും കൊണ്ടുപോകാനും എപ്പോഴും അംഗീകൃത കണ്ടെയ്നറുകൾ ഉപയോഗിക്കുക.
- കൊണ്ടുപോകുന്നതിനോ ദീർഘകാലം സംഭരിക്കുന്നതിനോ മുമ്പായി ഇന്ധനം, ചെയിൻ ഓയിൽ ടാങ്കുകൾ കാലിയാക്കുക. ബാധകമായ ഒരു ഒഴിവാക്കൽ ഇടത്ത് ഇന്ധനവും ചെയിൻ ഓയിലും ഉപേക്ഷിക്കുക.
- ഉൽപ്പന്നത്തിൽ കേടുപാടുകളോ തകരാറോ ഉണ്ടാകുന്നത് തടയാൻ, ഉൽപ്പന്നത്തിൽ ട്രാൻസ്‌പോർട്ടേഷൻ ഗാർഡ് ഉപയോഗിക്കുക. ചലിക്കാത്ത ഒരു സോ ചെയിനും ഗുരുതരമായ പരുക്കുകൾക്കിടയാക്കാം.
- സ്‌പാർക്ക് പ്ലഗിൽ നിന്നും സ്‌പാർക്ക് പ്ലഗ് ക്യാപ്പ് അഴിച്ചുമാറ്റി ചെയിൻ ബ്രേക്ക് എൻ‌ഗേജ് ചെയ്യുക.
- കൊണ്ടുപോകുന്നതിനിടെ, ഉൽപ്പന്നം സുരക്ഷിതമായി ഘടിപ്പിക്കുക.

നിങ്ങളുടെ ഉപകരണം ദീർഘകാലം സംഭരിക്കാൻ തയ്യാറാക്കുന്നതിന്

1. സോ ചെയിനും ഗൈഡ് ബാറിലെ ചാലും വേർപെടുത്തി വൃത്തിയാക്കുക.



ബോധ്യം: സോ ചെയിനും ഗൈഡ് ബാറും വൃത്തിയാക്കിയില്ലെങ്കിൽ, അവ ദുരുമായിത്തീരുകയോ തടസ്സമുണ്ടാവുകയോ ചെയ്യും.
2. ട്രാൻസ്‌പോർട്ടേഷൻ ഗാർഡ് ഘടിപ്പിക്കുക.
3. ഉൽപ്പന്നം വൃത്തിയാക്കുക. നിർദ്ദേശങ്ങൾക്ക് അറ്റകുറ്റപ്പണിപ്പേജിലെ 155 അവലംബിക്കുക.
4. ഉൽപ്പന്നത്തിൻറെ ഒരു സമ്പൂർണ്ണ സർവീസിംഗ് നടത്തുക.

സാങ്കേതിക ഡാറ്റ

	Husqvarna 120	Husqvarna 125
എഞ്ചിൻ		
സിലിണ്ടർ മാറ്റിവയ്ക്കൽ, സെ.മി. ³	35	40
നിഷ്പയി വേഗത, rpm	2700-3300	2700-3300
ISO 7293 അനുസരിച്ചുള്ള പരമാവധി എഞ്ചിൻ പവർ, kW/hp @ rpm	1.44/1.93 @ 9000	1.52/2.04 @ 9000
ഇനീഷ്യൻ സിസ്റ്റം²⁵		
സ്റ്റാർക്ക് പ്ലഗ്	TORCH CMR7H	TORCH CMR7H
ഇലക്ട്രോഡ് അകലം, മി.മീ/ഇഞ്ച്	0,6/0.024	0,6/0.024
ഇന്ധനവും ലൂബ്രിക്കേഷൻ സംവിധാനവും		
ഇന്ധന ടാങ്ക് ക്ഷമത, ലിറ്റർ/സെ.മീ ³	0,25/250	0,25/250
ഓയിൽ ടാങ്ക് ക്ഷമത, ലിറ്റർ/സെ.മീ ³	0,15/150	0,15/150
ഓയിൽ പമ്പ് തരം	ഓട്ടോമാറ്റിക്	ഓട്ടോമാറ്റിക്
ഭാരം		
ഭാരം, കി.ഗ്രാം	4.4	4.6
നോയ്സ് എമിഷനുകൾ²⁶		
ശബ്ദ പവർ ലെവൽ, അളവ് dB(A)	109	105
സൗണ്ട് ലെവൽ നില, ഉറപ്പായ L _{WA} dB(A)	111	108
സൗണ്ട് ലെവലുകൾ²⁷		
ഓപ്പറേറ്ററുടെ ചെവിയിലെ തത്തുല്യമായ ശബ്ദ മർദ്ദ ലെവൽ, dB(A)	99	99
തത്തുല്യ വൈബ്രേഷൻ ലെവലുകൾ, ഒരു h_{veq}²⁸		
മുൻവശ ഹാന്റിയിൽ, m/s ²	6.7	6.7
പിൻവശ ഹാന്റിയിൽ, m/s ²	5.8	5.8
സോ ചെയിൻ/സൈൽ ബാർ		
സ്റ്റാൻഡേർഡ് ബാർ നീളം, സെ.മീ./ഇഞ്ച്	35/14	40/16
ശുപാർശിത ബാർ നീളം, സെ.മീ./ഇഞ്ച്	35-40/14-16	40-45/16-18

²⁵ എല്ലാഇപ്പോഴും ശുപാർശ ചെയ്യുന്ന സ്റ്റാർക്ക് പ്ലഗ് തരം ഉപയോഗിക്കുക! തെറ്റായ സ്റ്റാർക്ക് പ്ലഗ് ഉപയോഗിക്കുന്നത് പിസ്റ്റൺ/സിലിണ്ടർ തകരാറിലാക്കാം.

²⁶ EC മാർഗ്ഗനിർദ്ദേശം 2000/14/EC അനുസരിച്ച് പരിസ്ഥിതിയിലെ നോയ്സ് എമിഷനുകൾ സൗണ്ട് പവർ (L_{WA}) ആയി കണക്കാക്കപ്പെടുന്നു.

²⁷ ISO 22868 അനുസരിച്ചുള്ള തത്തുല്യമായ ശബ്ദ മർദ്ദ നില വിവിധ പ്രവർത്തന സാഹചര്യങ്ങളിൽ വ്യത്യസ്ത ശബ്ദ മർദ്ദ നിലകൾക്കായുള്ള ടൈം വെയിറ്റഡ് എനർജി മൊത്തമായി കണക്കാക്കുന്നു. തത്തുല്യമായ ശബ്ദ മർദ്ദ നിലയായുള്ള സാധാരണ സ്റ്റാറ്റിസ്റ്റിക്കൽ വിതരണം 2.5 dB (A) എന്ന ഒരു മാനക വ്യതിയാനമാണ്.

²⁸ ISO 22867 അനുസരിച്ചുള്ള തത്തുല്യമായ വൈബ്രേഷൻ നില വിവിധ പ്രവർത്തന സാഹചര്യങ്ങളിൽ വ്യത്യസ്ത ശബ്ദ മർദ്ദ നിലകൾക്കായുള്ള ടൈം വെയിറ്റഡ് എനർജി മൊത്തമായി കണക്കാക്കുന്നു. തത്തുല്യമായ വൈബ്രേഷൻ ലെവലിനായുള്ള റിപ്പോർട്ട് ചെയ്ത ഡാറ്റയ്ക്ക് 1.5 m/s² എന്ന ഒരു സാധാരണ സ്റ്റാറ്റിസ്റ്റിക്കൽ വിതരണമുണ്ട്.

	Husqvarna 120	Husqvarna 125
ഉചിതമായ കട്ടിംഗ് നീളം, സെ.മീ./ഇഞ്ച്	33-38/13-15	38-43/15-17
പിച്ച്, മി.മീ/ഇഞ്ച്	9.52 / 3/8	9.52 / 3/8
ഡ്രൈവ് ലിങ്കുകളുടെ കട്ടി, മി.മീ/ഇഞ്ച്	1,3/0.05	1,3/0.05
ഡ്രൈവ് സ്റ്റോക്കറ്റിന്റെ തരം/ടിത്തുകളുടെ എണ്ണം	സ്റ്റർ/6	സ്റ്റർ/6
പരമാവധി എഞ്ചിൻ പവർ വേഗതയുടെ 133%-ത്തിലുള്ള സോ ചെയിൽ വേഗത, മി./സെ.	22.9	22.9

ആക്സസറികൾ

ശുപാർശചെയ്യുന്ന കട്ടിംഗ് എക്സിപ്റ്റ്മെന്റ്

Husqvarna 120, 125 എന്നീ ചെയിൻസോ മോഡലുകൾ EN ISO 11681-1:2011 (വനസംരക്ഷണത്തിനുള്ള Husqvarna 120, 125 മെഷീനറി - കൊണ്ടുപോകാനാകുന്ന ചെയിൻസോ EN ISO 11681-1:2011 സുരക്ഷാ ആവശ്യകതകളും പരിശോധനയും) അനുസരിച്ചുള്ള സുരക്ഷയ്ക്കായി മൂല്യനിർണ്ണയം ചെയ്തവയും, താഴെ പട്ടികപ്പെടുത്തിയിരിക്കുന്ന ഗൈഡ് ബാർ, സോ ചെയിൻ കോമ്പിനേഷനുകൾ ഘടിപ്പിച്ചിരിക്കുമ്പോൾ സുരക്ഷാ ആവശ്യകതകൾ പാലിക്കുന്നവയുമാണ്.

പിന്നോട്ടടി കുറവുള്ള സോ ചെയിൻ

പിന്നോട്ടടി കുറവുള്ള സോ ചെയിൻ എന്നതിനായി നിയുക്തമാക്കിയിട്ടുള്ള ഒരു സോ ചെയിൻ, ഇത് ANSI B175.1-2012-ൽ വ്യക്തമാക്കിയിരിക്കുന്ന പിന്നോട്ടടി കുറയ്ക്കുന്നതിനുള്ള ആവശ്യകതകൾ പാലിക്കുന്ന ANSIB175.1-2012.

കുറഞ്ഞ പിന്നോട്ടടി സോ ചെയിൻ

പിന്നോട്ടടിയും ഗൈഡ് ബാർ നോസ് വ്യാസാർദ്ധവും

സ്റ്റോക്കറ്റ് നോസ് ബാറുകൾക്കായി, നോസ് വ്യാസാർദ്ധം വ്യക്തമാക്കുന്നത് ടിത്തുകളുടെ എണ്ണമാണ്, അതായത് 10T. സോളിഡ് ഗൈഡ് ബാറുകൾക്കായി, നോസ് വ്യാസാർദ്ധം വ്യക്തമാക്കുന്നത് നോസ് വ്യാസാർദ്ധത്തിന്റെ അളവാണ്. നൽകിയിരിക്കുന്ന ഗൈഡ് ബാർ നീളത്തിനായി, നിങ്ങൾക്ക് നൽകിയിരിക്കുന്നതിലും കുറഞ്ഞ നോസ് വ്യാസാർദ്ധമുള്ള ഒരു ഗൈഡ് ബാർ ഉപയോഗിക്കാം.

കുറിപ്പ്: ഉചിതമായ കട്ടിംഗ് നീളം, നാമമാത്രമായ ഗൈഡ് ബാർ നീളത്തിലും സാധാരണ 1 ഇഞ്ച് കുറവായിരിക്കും.





ഗൈഡ് ബാർ				വാൾ ചെയിൻ		
നീളം ഇഞ്ച്/സെ.മീ	പിച്ച് ഇഞ്ച്	ഗേജ് ഇഞ്ച്/മി.മീ	പരമാ. നോസ് വ്യാസാർദ്ധം	തരം	നീളം, ഡ്രൈവ് ലിങ്കുകൾ (നം.)	കുറഞ്ഞ പിന്നോട്ടടി
14/36	3/8	0,050/1.3	9T	H37, S93G	52	ഉവ്വ്
16/41					56	
18/46					62	

അരം കൊണ്ട് രാകൽ എക്സിപ്റ്റ്മെന്റും രാകൽ കോണുകളും

സോ ചെയിൻ Husqvarna മുർച്ചുട്ടാൻ അരം കൊണ്ടുള്ള ഒരു ഗേജ് ഉപയോഗിക്കുക. ഒരു Husqvarna അരം കൊണ്ട് രാകുന്ന ഗേജ് നിങ്ങൾക്ക് ശരിയായ രാകൽ കോണുകൾ

ലഭിക്കുന്നുണ്ടെന്ന് ഉറപ്പുവരുത്തുന്നു. ഘടകഭാഗങ്ങളുടെ നമ്പറുകൾ ചുവടെയുള്ള പട്ടികയിൽ നൽകിയിരിക്കുന്നു.

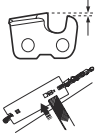
നിങ്ങളുടെ ഉൽപ്പന്നത്തിലെ സോ ചെയിൻ തരം തിരിച്ചറിയുന്നത് എങ്ങനെയെന്ന് തീർച്ചയില്ലെങ്കിൽ, കൂടുതൽ വിവരങ്ങൾക്ക് www.husqvarna.com പരിശോധിക്കുക.

					
H37, S93G	4.0 மி.மீ / 5/32 ஐஷ்	505 24 37-01	0.65 மி.மீ / 0.025 ஐஷ்	30°	80°

EC അനുവർത്തന വിളംബരം

EC അനുവർത്തന വിളംബരം

2017-ലെ സീരിയൽ നമ്പറുകളിൽ നിന്നുള്ള Husqvarna 120, 125 എന്നിവയും അവയ്ക്ക് ശേഷമുള്ളവയും വനസംരക്ഷണ സേവനത്തിനുള്ള ചെയിൻസോകൾ ആണെന്നും Husqvarna 120, 125 അവ കൗൺസിലിന്റെ മാർഗ്ഗനിർദ്ദേശങ്ങളിലെ ആവശ്യകതകൾ അനുവർത്തിക്കുന്നുണ്ടെന്നും പൂർണ്ണ ഉത്തരവാദിത്തത്തിൻ കീഴിൽ Husqvarna AB, SE-561 82 Huskvarna, Sweden, ടെലി: +46-36-146500, പ്രസ്താവിക്കുന്നു:

- 2006, മെയ് 17-ലെ "മെഷീനറിയുമായി ബന്ധപ്പെട്ടത്" **2006/42/EC**.
- 2014, മെയ് 26-ലെ "വൈദ്യുതകാന്തിക അനുയോജ്യതയുമായി ബന്ധപ്പെട്ടത്" **2014/30/EU**.
- 2000, മെയ് 8-ലെ "പരിതസ്ഥിതിയിലെ നോയ്സ് എമിഷനുകളുമായി ബന്ധപ്പെട്ടത്" **2000/14/EC**.

മുകളിലെ മാർഗ്ഗനിർദ്ദേശത്തിന്റെ അനക്സ് V-യ്ക്ക് അനുസരിച്ചുള്ള അനുവർത്തന വിലയിരുത്തൽ നടപടിക്രമം ഉപയോഗിച്ചിരിക്കുന്നു. ഇനിപ്പറയുന്ന മാനദണ്ഡങ്ങൾ ബാധകമാക്കിയിട്ടുണ്ട്: EN ISO 11681-1:2011, EN ISO 14982:2009, CISPR 12:2013

അറിയിപ്പ് നൽകുന്ന സ്ഥാപനം: മെഷീനറി മാർഗ്ഗനിർദ്ദേശത്തിന്റെ (2006/42/EC) ആർട്ടിക്കിൾ 12-ലെ 3b എന്ന പോയിന്റിന് അനുസരിച്ച് TÜV Rheinland LGA Products GmbH, Tillystrasse 2, D-90431 Nuernberg, Germany, 0197 ഒരു EC ടൈപ്പ് പരിശോധന നിർവഹിച്ചിട്ടുണ്ട്. അനക്സ്ചർ IX അനുസരിച്ചുള്ള EC തരം പരിശോധനയുടെ സർട്ടിഫിക്കറ്റ് നമ്പറുകൾ: **BM 50387999**.

നോയ്സ് എമിഷനുകളുമായി ബന്ധപ്പെട്ട കൂടുതൽ വിവരങ്ങൾക്ക്, *സാങ്കേതിക ഡാറ്റാപേജിലെ 164* പരിശോധിക്കുക.

വിതരണം ചെയ്ത ചെയിൻസോ EC തരം പരിശോധനയ്ക്ക് വിധേയമായ ഉദാഹരണത്തിന് അനുസൃതമായതാണ്.

Huskvarna, Sweden, 2020-08-25



Pär Martinsson, ഡവലപ്മെന്റ് മാനേജർ (Husqvarna AB-യുടെ അംഗീകൃത പ്രതിനിധിയും സാങ്കേതിക ഡോക്യുമെന്റേഷനുള്ള ഉത്തരവാദിയുമാണ്.)

सामग्री

परिचय.....	168	परिवहन आणि संग्रह.....	185
सुरक्षितता.....	169	दीर्घ-काळ स्टोरेजसाठी आपले उत्पादन तयार करण्यासाठी.....	185
एकत्रीकरण.....	172	तांत्रिक डेटा.....	185
ऑपरेशन.....	172	बॅक्सेसरीज.....	186
देखभाल.....	178	EC अनुकूलता घोषणापत्र.....	188
समस्यानिवारण.....	184		

परिचय

अभिप्रेत वापर

हे उत्पादन लाकडांमध्ये कापण्याच्या उद्देशाने आहे.

نوٹ: राष्ट्रीय नियम उत्पादनाच्या ऑपरेशनवर मर्यादा घालू शकतात.

उत्पादन वर्णन

साखळी करवत Husqvarna 120, 125 मॉडेल सह एक ज्वलित इंजिन.

उत्पादन आढावा

(चित्र. 1)

1. सिलिंडर कव्हर
2. स्पार्क प्लग आणि स्पार्क प्लग कॅप
3. प्रारंभ/समाप्त स्विच
4. मागाचा हॅंडल
5. एअर लिफ्टर
6. इंधन टँक
7. चैन तेल टँक
8. स्टार्टर रोप हॅंडल
9. स्टार्टर हाउसिंग
10. साखळी ब्रेक आणि फ्रंट हॅंड गार्ड
11. पुढील हॅंडल
12. हवा शुद्धीकरण बल्ब
13. थ्रोटल ट्रिगर लॉकआउट
14. राइट हॅंड गार्ड
15. क्लच कव्हर
16. साखळी टेंसिअरिंग स्क्रू
17. ब्रेक बँड
18. साखळी कॅचर
19. कंपनी मंदित करण्याची सिस्टम
20. साखळीची करवत
21. गाइड बार
22. बार टीप स्पॅरिंट
23. परिवहन गार्ड
24. ऑपरेशनचे मॅन्युअल
25. संयोजन पाना
26. मफलर

ऑपरेशन दरम्यान आपली सुरक्षितता आणि कार्यक्षमता वाढवण्यासाठी कार्य सतत प्रगतीपथावर आहे. अधिक माहितीसाठी आपल्या सेवा डीलरशी बोला.

27. काब्रिटर समायोजक स्क्रू
28. थ्रोटल ट्रिगर
29. माहिती आणि चेतावणी डीकॅल
30. उत्पादन आणि सीरियल नंबर प्लेट
31. स्टार्टर स्मरणपत्र डीकॅल
32. तोडण्याचे निर्देशन चिन्ह

उत्पादना वरील चिन्हे

- (चित्र. 2) सावधगिरी बाळगा आणि काळजीपूर्वक उत्पादन वापरा. हे उत्पादन ऑपरेशन किंवा इतरांना गंभीर जखम होऊ शकते किंवा मृत्यू होऊ शकतो.
- (चित्र. 3) ऑपरेशनचे मॅन्युअल काळजीपूर्वक वाचा आणि आपण हे उत्पादन वापरण्यापूर्वी आपल्याला सूचना समजल्याची खात्री करा.
- (चित्र. 4) नेहमी मान्यताप्राप्त सुरक्षात्मक हेलमेट, मान्यताप्राप्त ऐकण्याचे संरक्षण आणि डोळ्याचे संरक्षण घाला.
- (चित्र. 5) उत्पादन ऑपरेशन करण्यासाठी 2 हात वापरा.
- (चित्र. 6) मार्गदर्शक बार टिपला एखाद्या वस्तूला स्पर्श करू देऊ नका.
- (चित्र. 7) उत्पादनाला केवळ एक हाताने ऑपरेशन करू नका.
- (चित्र. 8) चेतावणी! मार्गदर्शक बार टिप एखाद्या वस्तूला स्पर्श करते तेव्हा kickback होऊ शकतो. Kickback मुळे मार्गदर्शक बारच्या वर आणि ऑपरेशनच्या दिशेने प्रकाश उलट दिशेने येऊ शकतो. गंभीर जखम होऊ शकते.
- (चित्र. 9) हे उत्पादन लागू EC निर्देशानुसार आहे.

- (चित्र. 10) वातावरणात ध्वनी बाहेर पडण्यासाठी लागू केलेल्या EC निर्देशानुसार आहे. उत्पादनाचे ध्वनी बाहेर पडण्यासाठी तांत्रिक डेटापुढ्यावरील 185 आणि लेबलवर निर्दिष्ट केले आहे.
- (चित्र. 11) साखळी ब्रेक, कार्यरत (उजवा). साखळी ब्रेक, मोकळा (डावा).
- (चित्र. 12) चोक.
- (चित्र. 13) हवा शुद्धीकरण बल्ब.

(चित्र. 14) इंधन.

(चित्र. 15) साखळीचे तेल.

yyyywwxxx रेटिंग प्लेट सिरीयल नंबर दर्शवते. yyyy उत्पादन वर्ष x आहे आणि ww उत्पादन आठवडा आहे.

نوٹ: उत्पादनावरील अन्य चिन्ह/डीकॅल विशिष्ट मार्केटच्या काही प्रमाणपत्र आवश्यकतांचा उल्लेख करतात.

सुरक्षितता

सुरक्षितता व्याख्या

मॅन्युअलचे विशेष महत्त्वपूर्ण भाग दर्शवण्यासाठी चेतावणी, सावधगिरी आणि टिपांचा वापर केला जातो.



चेतावणी: जर मॅन्युअलमधील सूचनांचे पालन केले नाही तर ऑपरेटर किंवा बायस्टॅंडरसाठी जखम किंवा मृत्यूचा धोका असल्यास वापरला जातो.



चेतावणी: जर मॅन्युअलमधील सूचनांचे पालन केले नाही तर उत्पादनास, इतर वस्तू किंवा समीप क्षेत्राला होणारे नुकसान असल्यास वापरली जाते.

نوٹ: दिलेल्या परिस्थितीत आवश्यक असलेली अधिक माहिती देण्यासाठी वापरले जाते.

सामान्य सुरक्षितता सूचना



चेतावणी: आपण उत्पादनाचा वापर करण्यापूर्वी पुढील चेतावणी सूचना वाचा.

- जर निष्काळजीपणे किंवा चुकीच्या पद्धतीने वापरले तर साखळी करवत हे धोकादायक साधन आहे आणि त्यामुळे गंभीर दुखापत किंवा मृत्यू होऊ शकतो. हे खूपच महत्वाचे आहे की आपण या ऑपरेटरच्या मॅन्युअलची सामग्री वाचली आणि समजली.
- कोणत्याही परिस्थितीत निर्मात्याच्या परवानगीशिवाय उत्पादनाची डिझाइन सुधारित केली जाणार नाही. असे उत्पादन वापरू नका जे इतरांनी सुधारित केले आहे आणि केवळ या उत्पादनासाठी शिफारस केलेली उपकरणे वापरा. अधिकृत-नसलेल्या सुधारणा आणि/किंवा अॅक्सेसरीजमुळे गंभीर वैयक्तिक इजा होऊ शकते किंवा ऑपरेटर किंवा इतरांचा मृत्यू होऊ शकतो.
- मफलरच्या आत असे रसायन आहे जे कार्सिनोजेनिक असू शकते. मफलर खराब असल्यास या घटकाशी संपर्क करणे टाळा.
- अधिक वेळ श्वास आत घेतल्याने इंधनमधून निघणाऱ्या गॅसमध्ये, निघणारा साखळी तेलाचा धूर आणि भूसा आरोग्यासाठी धोकादायक आहे.
- हे उत्पादन ऑपरेशन दरम्यान इलेक्ट्रोमॅग्नेटिक क्षेत्र निर्माण करते. हे क्षेत्र सक्रिय किंवा निष्क्रिय वैद्यकीय प्रत्यारोपणासह काही परिस्थितीत स्तक्षेप करू शकते. गंभीर किंवा घातक इजेची जोखीम कमी करण्यासाठी, आम्ही शिफारस करतो की वैद्यकीय प्रत्यारोपण केलेल्या व्यक्तीने उत्पादन चालू करण्यापूर्वी त्यांच्या डॉक्टरांचा आणि वैद्यकीय प्रत्यारोपण निर्मात्याचा सल्ला घ्या.
- या ऑपरेटरच्या मॅन्युअल मधील माहिती व्यावसायिक कौशल्य आणि अनुभवासाठी कधीही पर्याय असू शकत नाही. आपण कधीही

ऑपरेशनसाठी सुरक्षा सूचना



चेतावणी: आपण उत्पादनाचा वापर करण्यापूर्वी पुढील चेतावणी सूचना वाचा.

- उत्पादन वापरण्यापूर्वी आपण kickback चे प्रभाव समजणे आणि त्यांना कसे टाळावे हे समजणे आवश्यक आहे. सूचनांसाठी Kickback माहितीपुढ्यावरील 174 चा संदर्भ घ्या
- सदोष उत्पादन कधीही वापरू नका.
- स्पाईक प्लग कॅप आणि प्रज्वलन केबलमध्ये काही बिघाड झालेले दिसत असल्यास कधीही उत्पादन वापरू नका. स्पाईकलिंगच्या जोखीमेमुळे आग लागू शकते.
- थकलेले असताना, मद्यपान केलेले असताना किंवा औषधे घेतलेले असताना, औषधोपचार चालू असताना कधीही उत्पादन वापरू नका त्यामुळे आपल्या दृष्टी, सतर्कता, समन्वय किंवा निर्णयावर परिणाम होऊ शकतो.
- खराब हवामानत, जसे की दाट धुकं, मुसळधार पाऊस, प्रचंड वारा, प्रखर थंडी इत्यादी यावेळी उत्पादन वापरू नये. खराब हवामानात काम केल्याने नेहमी दमछाक होते आणि बहुधा बर्फाच्छादित जमीन, दिशेचा अंदाज वर्तवता न येणे अशा प्रकारच्या जोखीमा येऊ शकतात.
- मार्गदर्शक बार, साखळी करवत आणि सर्व कव्हर योग्यरित्या फिट नसल्यास उत्पादन कधीही सुरू करू नका. सूचनांसाठी एकत्रीकरणपुढ्यावरील 172 चा संदर्भ घ्या उत्पादनाला बार आणि साखळी करवताना न जोडल्याने क्लच सैल होऊ शकतो आणि गंभीर इजा होऊ शकते.

(चित्र. 16)

- कधीही उत्पादन घरात सुरू करू नका. इंधनाचा धूर श्वासात गेल्यास धोकादायक असू शकतो.
- इंधनमधून वेगारा धूर गरम असतो आणि त्यामध्ये स्पाईकर्स असू शकतात ज्यामुळे आग लागू शकते. ज्वालाग्राही पदार्थाजवळ उत्पादन कधीही सुरू करू नये!
- आपल्या आजूबाजूला बघा आणि आणि हे सुनिश्चित करा की आपल्या संपर्कात येत असलेल्या किंवा लोकांच्या उत्पादनावर नियंत्रण ठेवणारे लोक किंवा प्राणी यांना कोणताही धोका नाही.
- सुलांना उत्पादनांच्या जवळ किंवा वापरण्याची कधीही परवानगी देऊ नका. उत्पादनाला स्प्रिंग-लोडेड स्टार्ट/स्टॉप स्विचसह सुसज्ज केले आहे आणि स्टार्टर हँडलवर कमी वेगाने आणि ताकदाने सुरू केले जाऊ शकते, तरीही काही परिस्थितीत लहान मुले उत्पादनाला प्रारंभ करण्यासाठी आवश्यक असलेले बल देखील देऊ

शकतात. याचा अर्थ गंभीर वैयक्तिक इजा होण्याचा धोका असू शकतो. जेव्हा उत्पादन जवळजवळ देखरेखीखाली नसते तेव्हा स्पार्क प्लग कॅप काढा.

- उत्पादनावर संपूर्ण नियंत्रण ठेवण्यासाठी आपण स्थिर उभे असणे आवश्यक आहे. कधीही शिडीवर, झाडावर उभे राहून किंवा उभे राहण्यास सपाट जमीन नसताना कार्य करू नका.

(चित्र. 17)

- वारचे kickback क्षेत्र शाखा, जवळपासचे झाड किंवा काही अन्य गोष्टींना अचानकपणे स्पर्श करत असल्यास एकाग्रतेच्या कमी मुळे kickback होऊ शकते.

(चित्र. 18)

- केवळ एका हाताने कधीही उत्पादन हाताळू नये. एका हाताने उत्पादन सुरक्षितपणे नियंत्रित करता येत नाही.
- उत्पादन नेहमी दोन्ही हाताने पकडा. उजवा हात मागच्या हॅंडलवर असावा आणि डावा हात समोरच्या हॅंडलवर असावा. उजवा हात वापरणारे किंवा डावखुरे सर्व लोकांनी ही ग्रिप वापरावी. अंगटा आणि बोट हॅंडलवर गोल फिरवून हळूवारपणे पकडून वापरा. या पकडीमुळे kickback चा धोका कमी होतो आणि आपल्याला उत्पादन नियंत्रणात ठेवता येते. हॅंडलस सोडू नये!

(चित्र. 19)

- खांद्याच्या उंचीवर कधीही उत्पादन वापरू नका.

(चित्र. 20)

- अशा परिस्थितीत उत्पादनाचा वापर करू नका जिथे अपघात झाल्यास मदतीसाठी आपण कॉल करू शकत नाही.
- आपली उत्पादन हलवण्यापूर्वी इंजिन बंद करा आणि साखळीचा ब्रेक वापरून साखळी करवत लॉक करा. मार्गदर्शक वारसह उत्पादन आणि साखळी करवत मागच्या दिशेला आणा. उत्पादन स्थानांतरित करण्यापूर्वी किंवा ते थोड्या अंतरावर घेऊन जाण्यापूर्वी परिवहन गाई फिटर करा.
- आपण उत्पादन जमिनीवर ठेवल्यावर, साखळीचा ब्रेक वापरून साखळी करवत लॉक करा आणि आपले उत्पादनावर व्यवस्थित लक्ष असल्याची खात्री करा. आपले उत्पादन कोणत्याही वेळी सोडण्यापूर्वी इंजिन बंद करा.
- काही वेळा तुकडे क्लच कव्हरमध्ये अडकतात त्यामुळे साखळी करवत थट्ट होते. स्वच्छता करण्यापूर्वी नेहमी इंजिन थांबवा.
- बंदिस्त किंवा खराब हवेच्या क्षेत्रामध्ये इंजिन चालवल्याने कार्बन मोनोऑक्साइड विषबाधेमुळे मृत्यू देखील होऊ शकतो.
- इंजिनमधून येणारा धूर गरम असतो आणि त्यामध्ये स्पार्क्स असू शकतात ज्यामुळे आग लागू शकते. घरामध्ये किंवा ज्वालामुखी पदार्थाजवळ उत्पादन सुरू करू नये.
- जेव्हा आपण उत्पादन सुरू करता आणि जेव्हा आपण कमी अंतर हलवता तेव्हा साखळीचा ब्रेक पार्किंग ब्रेक म्हणून वापरा. नेहमी उत्पादनाला फ्रंट हॅंडलमध्ये ठेवा. यामुळे आपण किंवा आपल्या जवळचे एखादी व्यक्ती साखळी करवतीद्वारे धोका कमी करते.
- जास्त कंपनामुळे दुष्टीदोष असणाऱ्या लोकांमध्ये रक्ताभिसरणाने नुकसान किंवा मज्जातंतूचे नुकसान होऊ शकते. मशीन सुरू करण्यापूर्वी ते नेहमी इंजन भरण्याच्या आगेपासून आणि खोतापासून दूर ठेवा. अशा लक्षणांमध्ये सुन्न होणे, भावना नसणे, मुस्या येणे, टोचणे, दुखणे, शक्ती कमी होणे, त्वचेचा रंग किंवा पोत बदलणे याचा समावेश आहे. ही लक्षणे सामान्यतः बोट, हात किंवा मनगटांमध्ये दिसून येतात. ही लक्षणे थंडीत तापमानात वाढू शकतात.
- हे उत्पादन वापरत असताना प्रत्येक विचार करण्यायोग्य स्थितीला तोंड देणे शक्य नाही. नेहमी काळजी घेऊन काम करा आणि सामान्य गोष्टी वापरा. आपल्या धमतेपेक्षा जास्त असल्याच्या सर्व स्थिती टाळा. या सूचना वाचल्यानंतर संचालन प्रक्रियेविषयी अजूनही शंका असल्यास, आपण पुढे सुरू ठेवण्यापूर्वी तज्ञाचा

सल्ला घ्या. आपल्याला उत्पादनाच्या प्रशासिकांमध्ये Husqvarna काही प्रश्न असल्यास आपल्या डीलरशी संपर्क साधण्यास संकोच करू नका. आम्हाला दुरुस्ती करण्याची आणि आपल्याला सल्ला देण्याची इच्छा आहे तसेच कार्यधमतेने आणि सुरक्षितपणे आपले उत्पादन वापरण्यास मदत करण्याची इच्छा आहे. शक्य असल्यास साखळी करवतीच्या प्रशिक्षण अभ्यासक्रमाला उपस्थित रहा. आपली डीलर, वनीकरण शाखा किंवा आपली लायब्ररी कोणते प्रशिक्षण सामग्री किंवा कोर्स उपलब्ध आहेत याविषयी माहिती प्रदान करू शकतात.

(चित्र. 21)

वैयक्तिक सुरक्षात्मक उपकरण



चेतावणी: आपण उत्पादनाचा वापर करण्यापूर्वी अनुसरण करणाऱ्या चेतावणी सूचना वाचा.

(चित्र. 22)

- बहुतेक साखळीच्या करवतीचे अपघात हे साखळीच्या ऑपरेटरला स्पर्श झाल्यावर होतात. ऑपरेशन दरम्यान आपण मान्यताप्राप्त वैयक्तिक सुरक्षात्मक उपकरण वापरणे आवश्यक आहे. वैयक्तिक सुरक्षात्मक उपकरणे आपल्याला जखमांपासून पूर्ण संरक्षण देत नाहीत परंतु ते अपघात झाल्यास दुखापतीची संख्या कमी करते. कोणत्या उपकरणाचा वापर करावा याविषयीच्या शिफारसीसाठी आपल्या सेवा विक्रेत्याशी बोला.
- आपले कपडे हालचाल करता यावेत एवढे फिट असणे आवश्यक आहे परंतु आपल्या हालचाली मर्यादित नाहीत. वैयक्तिक सुरक्षात्मक उपकरणाची स्थिती नियमितपणे तपासा.
- स्वीकृत संरक्षणात्मक हेल्मेट वापरा.
- स्वीकृत ऐकण्याचे संरक्षण वापरा. अधिक वेळे आवाज ऐकत राहिल्याने कायमस्वरूपी ऐकण्याचे नुकसान होऊ शकते.
- फेकलेल्या वस्तूपासून होणाऱ्या इजेचा धोका कमी करण्यासाठी संरक्षणात्मक ग्लासेस किंवा चेहऱ्याची टोपी वापरा. उत्पादन जास्त जोराने फेकण्याच्या वस्तूसाठी पात्र आहे, जसे की लाकडाचे तुकडे, लाकडाचा लहान तुकडा आणि अधिक वस्तू. यामुळे गंभीर इजा होऊ शकते. विशेषतः डोळ्यांना.
- करवतीच्या संरक्षणा सह क्लोव्हज वापरा.
- करवतीच्या संरक्षणा सह फॅट वापरा.
- करवतीच्या संरक्षणासह बूट, स्टीलचे अंगठ्याचे कॅप आणि न धसणारे सोल वापरा.
- नेहमी प्रथमोपचार किट आपल्या जवळपास ठेवा.
- स्पार्कचा धोका जंगलात आग लागण्यापासून टाळण्यासाठी अग्निशामक उपकरण आणि फावडे जवळ ठेवा.

उत्पादनावर सुरक्षितता साधने



चेतावणी: आपण उत्पादनाचा वापर करण्यापूर्वी अनुसरण करणाऱ्या चेतावणी सूचना वाचा.

- खराब सुरक्षितता उपकरणे असल्यास कधीही उत्पादन वापरू नका.
- नियमितपणे सुरक्षितता उपकरणांची तपासणी करा. *उत्पादनावरच्या सुरक्षा उपकरणांची देखभाल आणि तपासण्यापृष्ठावरील 179 चा संदर्भ घ्या.*
- सुरक्षितता उपकरणे खराब असल्यास, आपल्या Husqvarna सेवा विक्रेत्याशी बोला

साखळी ब्रेक आणि फ्रंट हॅंड गार्ड

आपल्या उत्पादनात एक साखळी ब्रेक आहे जी आपल्याला kickback प्राप्त झाल्यावर साखळी करवतीला थांबवते. साखळीचा ब्रेक अपघातीची जोखीम कमी करते, परंतु आपण त्यांना केवळ टाळू शकतो.

साखळी ब्रेक (A) मॅन्युअली आपल्या डाय्या हाताने किंवा निष्क्रिय रीलीझ तंत्रज्ञानाद्वारे स्वयंचलितपणे सक्रिय केले जाऊ शकते. साखळी ब्रेक मॅन्युअली हाताळण्यासाठी पुढचा हात रक्षक (B) पुढे ढकला.

(चित्र. 23)

साखळी ब्रेक मोकळा करण्यासाठी पुढचा हात रक्षक मागे सरकवा.

(चित्र. 24)

थ्रोटल ट्रिगर लॉकआउट

थ्रोटल ट्रिगर लॉकआउट थ्रोटल ट्रिगरच्या अपघाती ऑपरेशनला प्रतिबंधित करते. आपण हॅंडलच्या जवळ आपला हात ठेवल्यास आणि थ्रोटल ट्रिगर लॉकआउट (A) दाबल्यास, ते थ्रोटल ट्रिगर (B) सोडते. आपण हॅंडल सोडल्यास, थ्रोटल ट्रिगर आणि थ्रोटल ट्रिगर लॉकआउट त्यांच्या मूळ स्थितीवर परत जातील. हे फकत थ्रोटल ट्रिगरला निष्क्रिय गतीने लॉक करते.

(चित्र. 25)

साखळी कॅचर

ब्रेक किंवा रूळावरून घसल्यास साखळी कॅचर साखळी करवतीला पकडते. योग्य साखळी करवत तणाव आणि साखळी करवत आणि मार्गदर्शक बार वर लागू केलेले देखरेख, दुर्घटनांचा धोका कमी करते.

(चित्र. 26)

राइट हॅंड गार्ड

राइट हॅंड गार्ड हे मागचा हॅंडलवर आपल्या हातासाठी एक संरक्षण आहे. साखळी करवत ब्रेक झाल्यास किंवा रूळावरून घसल्यास राइट हॅंड गार्ड आपल्याला संरक्षण देते. राइट हॅंड गार्ड देखील आपल्याला शाखा आणि डहाळी पासून संरक्षण देते.

(चित्र. 27)

कंपन मंदित करण्याची सिस्टम

कंपन मंदित करण्याची सिस्टम हॅंडलमध्ये कंपन कमी करते. कंपन मंदित युनिट उत्पादन संस्था आणि हॅंडल युनिट दरम्यान वेगळे म्हणून ऑपरेट करतात.

आपल्या उत्पादनावर कंपन मंदित करण्याची सिस्टम कुठे आहे याबद्दल माहितीसाठी *उत्पादन आढावापुद्यावरील 168* चा संदर्भ घ्या.

प्रारंभ/समाप्त स्थिच

इंजिन थांबवण्यासाठी प्रारंभ/समाप्त स्थिच वापरा.

(चित्र. 28)

मफलर



चेतावणी: मफलर ऑपरेशनच्या दरम्यान/नंतर आणि निष्क्रिय गतीने खूप गरम होते. आग लागण्याचा धोता असतो, विशेषतः जेव्हा आपण उत्पादनाला ज्वलनशील सामग्री आणि/किंवा धूरा जवळ चालवता.



चेतावणी: मफलरशिवाय किंवा खराब मफलर असलेल्या उत्पादनाला ऑपरेट करू नका. खराब मफलर आवाजाचा स्तर आणि आग लागण्याचा धोका वाढवू शकते. आग विझवण्याची साधने जवळ ठेवा. आपल्या क्षेत्रामध्ये स्पार्क अरेस्टर जाळी असणे आवश्यक असल्यास स्पार्क अरेस्टर जाळी शिवाय किंवा तुटलेली असल्यास, उत्पादन वापरू नका.

मफलर हे आवाज स्तर कमीतकमी ठेवतो आणि पॉइंट ऑपरटरकडून निघणारा धूर दूर करतो. गरम, कोरड्या हवामानामध्ये आग लागण्याची शक्यता जास्त असते. स्थानिक नियम आणि देखरेख सूचनांचे पालन करा.

ईंधन सुरक्षा



चेतावणी: आपण उत्पादनाचा वापर करण्यापूर्वी अनुसरण करणाऱ्या चेतावणी सूचना वाचा.

- इंधन भरत असताना किंवा इंधन मिसळत असताना (पेट्रोल आणि दोन-स्ट्रोक तेल) भरपूर प्रमाणात हवा असल्याची खात्री करा.
- इंधन आणि इंधनाची वाफ अत्यंत ज्वालाग्राही आहे आणि श्वासत गेल्यास किंवा ल्वचेच्या संपर्कात येण्याची परवानगी दिल्यास गंभीर जखम होऊ शकते. या कारणासाठी इंधन हाताळताना सावधगिरी बाळगा आणि पुरेशी हवा खेळत असल्याचे सुनिश्चित करा.
- इंधन आणि साखळीचे तेल हाताळताना काळजी घ्या. आग लागणे, स्फोट होणे आणि श्वास घेण्याच्या जोखीमेची खबरदारी घ्या.
- धूम्रपान करू नका आणि इंधनाच्या जवळच्या भागात गरम पदार्थ ठेवू नका.
- पुन्हा इंधन भरताना नेहमी इंजिन थांबवा आणि काही मिनिटांसाठी ते थंड होऊ द्या.
- इंधन भरताना, इंधनाचे झाकण हळूवारपणे उघडा जेणेकरून कोणताही जास्त दाब हळूवारपणे निघेल.
- इंधन भरल्यानंतर इंधनाचे झाकण घट्ट करा.
- इंजिन चालत असताना कधीही मशिनमध्ये इंधन भरू नका.
- उत्पादन सुरू करण्यापूर्वी ते नेहमी इंधन भरण्याच्या जागेपासून आणि खोतापासून किमान 3 मीटर (10 फूट) दूर ठेवा.

(चित्र. 29)

इंधन भरल्यानंतर, अशा काही परिस्थिती आहेत जिथे आपण कधीही उत्पादन सुरू करू नये:

- आपण उत्पादनावर इंधन किंवा साखळीचे तेल सांडले असल्यास. सांडलेले तेल पुसा आणि राहिलेले इंधन विरून जाऊ द्या.
- आपण आपल्या अंगावर किंवा आपल्या कपड्यांवर इंधन सांडले असल्यास. आपले कपडे बदला आणि इंधनाच्या संपर्कात आलेला आपला कोणताही शरीराचा भाग धुवा. साबण आणि पाणी वापरा.
- उत्पादनात इंधन गळत राहिल्यास. इंधनाच्या टँकमधून, इंधनाच्या झाकणामधून आणि इंधनाच्या लाइन्समधून इंधन बाहेर येत आहे का हे नियमितपणे तपासा.

देखरेखीसाठी सुरक्षा सूचना



चेतावणी: आपण उत्पादनावर देखरेख करण्यापूर्वी अनुसरण करणाऱ्या चेतावणी सूचना वाचा.

- केवळ या ऑपरेटरच्या मॅन्युअलमध्ये दिलेली देखरेख आणि सेवा करा. व्यावसायिक सेवा कर्मचाऱ्यांना इतर सर्व सेवा आणि दुरुस्ती करू द्या.
- या दिलेल्या मॅन्युअलमध्ये नियमितपणे सुरक्षा तपासणी, देखरेख आणि सेवा सूचनांचे पालन करा. नियमित देखरेख केल्याने उत्पादनाचे जीवन वाढते आणि दुर्घटनांचा धोका कमी होतो. सूचनांसाठी *देखभालपुष्ठावरील 178* चा संदर्भ घ्या
- या ऑपरेटरच्या मॅन्युअलमध्ये सुरक्षितता तपासणी आपण देखरेख केल्यानंतर मंजूर न झाल्यास, आपल्या सेवा विक्रेत्याशी बोला. आम्ही हमी देतो की आपल्या उत्पादनासाठी व्यावसायिक दुरुस्ती आणि सेवा उपलब्ध आहेत.

- कापण्याच्या कंगोऱ्यांना योग्यरित्या धार लावून ठेवा. सूचनांचे पालन करा आणि शिफारस केलेल्या फाइल गेज वापरा. तुटलेली किंवा चुकीची तीक्ष्ण असलेली साखळीची करवत दुर्घटनांचा धोका वाढवते.

(चित्र. 30)

- योग्य खोली गेज सेटिंग ठेवा. सूचनांचे पालन करा आणि शिफारस केलेले खोली गेज सेटिंग वापरा. खूप मोठी खोली गेज सेटिंग kickback चा धोका वाढवते.

(चित्र. 31)

- साखळीच्या करवतीचे अचूक तणाव असल्याचे सुनिश्चित करा. जर साखळीची करवत मार्गदर्शक बारच्या विरुद्ध घट्ट नसल्यास, साखळीची करवत रूळावरून घसरू शकते. चुकीचा साखळीच्या करवतीचा तणाव गाइड बार, साखळीची करवत आणि साखळी ड्राइव्ह स्प्रेकेटची झीज वाढवतो. *साखळी करवतीचा तणाव समायोजित करण्यासाठीपुष्ठावरील 182* चा संदर्भ घ्या.

(चित्र. 32)

- नियमितपणे कापण्याचे उपकरणांची देखरेख करा आणि त्यांना योग्यरित्या वंगण घालून ठेवा. जर साखळीची करवत योग्यरित्या वंगण घातलेली नसल्यास, मार्गदर्शक बारवर घालण्याचा धोका, साखळीची करवत आणि साखळी ड्राइव्ह स्प्रेकेट वाढवते.

(चित्र. 33)

कापण्याच्या उपरणांसाठी सुरक्षा सूचना



चेतावणी: आपण उत्पादनाचा वापर करण्यापूर्वी पुढील चेतावणी सूचना वाचा.

- केवळ मंजूर केलेला गाइड बार/साखळीची करवत संयोजन आणि कानस उपकरणे वापरा. सूचनांसाठी *अॅक्सेसरीजपुष्ठावरील 186* चा संदर्भ घ्या.
- आपण साखळीची करवत वापरत असताना किंवा देखरेख करत असताना संरक्षणात्मक ग्लोव्हज वापरा. हलत नसलेल्या साखळीच्या करवतीमुळे देखील इजा पोहोचवू शकते.

एकत्रीकरण

परिचय



चेतावणी: आपण उत्पादनाचे एकत्रीकरण करण्यापूर्वी सुरक्षा प्रकरण वाचा आणि समजून घ्या.

मार्गदर्शक बार आणि साखळीची करवत एकत्र करणे

1. साखळी ब्रेक मोकळा करण्यासाठी पुढचा हात रक्षक मागे हलवा.
2. बार नट आणि क्लच कव्हर काढा. (चित्र. 34)

नोट: जर क्लच कव्हर काढून टाकणे सोपे नसेल तर बारचे नट आवळा, साखळी ब्रेक हाताळा सोडा. एखादी क्लिक योग्यरित्या सोडल्यास ऐकली जाते.

3. मार्गदर्शक बारला बार बोल्टवर एकत्र करा. मार्गदर्शक बार त्याच्या सर्वात मागील स्थितीवर हलवा.

4. ड्राइव्ह स्प्रेकेटच्या बाजूला साखळीची करवत योग्य इन्स्टॉल करा आणि मार्गदर्शक बारवरील खाचणीमध्ये ठेवा.



चेतावणी: जेव्हा आपण साखळीची करवत एकत्र करता तेव्हा नेहमीच संरक्षणात्मक ग्लोव्हज वापरा.

5. कटरच्या कडा गाइड बारच्या शीर्षा कडे निर्देशित केल्या असल्याची खात्री करा. (चित्र. 35)
6. गाइड बार मधील होलला साखळीच्या समायोजित करण्याच्या पिनसह संरेखित करा आणि क्लच कव्हर प्रस्थापित करा.
7. बारचे नट खूप घट्ट आवळा.
8. साखळीची करवत आवळा. सूचनांसाठी *साखळी करवतीचा तणाव समायोजित करण्यासाठीपुष्ठावरील 182* चा संदर्भ घ्या
9. बारचे नट आवळा.

ऑपरेशन

परिचय



चेतावणी: आपण उत्पादन वापरण्याआधी सुरक्षा प्रकरण वाचा आणि समजून घ्या.

आपण उत्पादन वापरण्याआधी फंक्शन तपास करण्यासाठी

1. साखळी ब्रेक योग्यरित्या ऑपरेट करत असल्याची आणि त्यात बिघाड न झाल्याची खात्री करा.
2. उजवीकडील हॅंड गार्डमध्ये बिघाड न झाल्याची खात्री करा.
3. थ्रोटल लॉकआउट योग्यरित्या ऑपरेट करत असल्याची आणि त्यात बिघाड न झाल्याची खात्री करा.
4. स्टार्ट/स्टॉप स्विच योग्यरित्या ऑपरेट करत असल्याची आणि त्यात बिघाड न झाल्याची खात्री करा.

- हॅडल वर तेल नसल्याची खात्री करा.
- कंपन मंदित करण्याची सिस्टम योग्यरित्या ऑपरेट करत असल्याची आणि त्यात बिघाड न झाल्याची खात्री करा.
- मफलर योग्यरित्या जोडल्याची आणि त्यात बिघाड न झाल्याची खात्री करा.
- उत्पादनाचे सर्व भाग योग्यरित्या जोडलेले असल्याची आणि त्यात बिघाड नसल्याची किंवा ते गायब नसल्याची खात्री करा.
- साखळी कॅचर योग्यरित्या जोडलेला असल्याची खात्री करा.
- साखळीच्या करवतीचा तणाव तपासा. (चित्र. 36)

इंधन

या उत्पादनाला टू-स्ट्रोक इंजिन आहे.



चेतावणी: चुकीच्या इंधन प्रकाराने इंजिन बिघाड होऊ शकतो. गॅसोलीन आणि टू-स्ट्रोक तेलाचे मिश्रण वापरा.

पूर्वमिश्रित इंधन

- वापरा Husqvarna सर्वोत्तम कामगिरी आणि इंजिनचे आयुष्य वाढवण्यासाठी, पूर्वमिश्रित अल्कलेट इंधन. या इंधना मध्ये साधारण इंधनाच्या तुलनेत कमी हानिकारक रसायने आहेत, ज्यामुळे हानिकारक धूराचे प्रमाण कमी होते. या इंधनासह दहनानंतरच्या अवशेषांचे प्रमाण कमी आहे, ज्यामुळे इंजिनचे कंपोनेंट्स अधिक स्वच्छ राहतात.

इंधन मिश्रित करण्यासाठी

गॅसोलीन

- चांगल्या गुणवत्तेचे शीसेरहित गॅसोलीन वापरा ज्यामध्ये कमाल 10% इथेनॉल घटक असतील.



चेतावणी: 90 RON/87 AKI पेक्षा कमी ऑक्टेन ग्रेड असलेले गॅसोलीन वापरू नका. कमी ऑक्टेन ग्रेड वापरल्याने इंजिन नॉकींग होऊ शकते, ज्यामुळे इंजिनमध्ये बिघाड होऊ शकतात.

टू-स्ट्रोक तेल

- सर्वोत्तम परिणाम आणि कामगिरीसाठी Husqvarna टू-स्ट्रोक तेल वापरा.
- जर Husqvarna टू-स्ट्रोक तेल उपलब्ध नसेल तर, थंड इंजिनचे चांगल्या गुणवत्तेचे टू-स्ट्रोक तेल वापरा. योग्य तेल निवडण्यासाठी आपल्या सेवा डीलरसह बोला.



चेतावणी: पाण्याने थंड होणाऱ्या आउटबोर्ड इंजिन्ससाठी टू-स्ट्रोक तेल वापरू नका, आउटबोर्ड तेल म्हणून सुद्धा त्याचा उल्लेख केला जातो. फोर-स्ट्रोक इंजिनसाठी तेल वापरू नका.

गॅसोलीन आणि टू-स्ट्रोक तेलाचे मिश्रण करण्यासाठी

गॅसोलीन, लिटर	टू-स्ट्रोक तेल, लिटर
	2% (50:1)
5	0.10

10	0.20
15	0.30
20	0.40



चेतावणी: आपण इंधनाचे लहान प्रमाणात मिश्रण करताना लहान चुका मिश्रणाच्या अनुपातावर गंभीर प्रभाव पाडू शकतात. तेलाचे प्रमाण काळजीपूर्वक मोजा आणि आपण योग्य मिश्रण प्राप्त केल्याची खात्री करा.

(चित्र. 37)

- इंधनासाठी एका स्वच्छ कंटेनरमध्ये अर्ध्या प्रमाणात गॅसोलीन भरा.
- पूर्ण प्रमाणात तेल घाला.
- इंधनाचे मिश्रण हलवा.
- कंटेनरमध्ये उरलेले गॅसोलीन घाला.
- इंधनाचे मिश्रण काळजीपूर्वक हलवा.



चेतावणी: एका वेळी 1 महिन्याहून अधिकसाठी इंधनाचे मिश्रण करू नका.

इंधन टँक भरण्यासाठी



चेतावणी: आपल्या सुरक्षेसाठी पुढील प्रक्रियेचे पालन करा.

- इंजिन थांबवा आणि इंजिन थंड होऊ द्या.
- इंधन टँकच्या झाकणाच्या बाजूची जागा स्वच्छ करा. (चित्र. 38)
- कंटेनर हलवा आणि इंधन पूर्णपणे मिश्रित झाल्याची खात्री करा.
- दाब सोडण्यासाठी इंधन टँकची कॅप हळूहळू काढा.
- इंधन टँक भरा.



चेतावणी: इंधन टँकमध्ये जास्त इंधन नसल्याचे सुनिश्चित करा. गरम झाल्यावर इंधन वाढते.

- इंधन टँक झाकण काळजीपूर्वक घट्ट बसवा.
- उत्पादनावर आणि त्याच्या आसपास इंधन गळती साफ करा.
- आपण इंजिन सुरू करण्यापूर्वी उत्पादन इंधन भरण्याच्या जागेपासून आणि इंधन खातापासून 3 m/10 ft किंवा अधिक दूर ठेवा.

नोंद: आपल्या उत्पादनावर इंधन टँक कुठे आहे हे पाहण्यासाठी, याचा संदर्भ घ्या *उत्पादन आढावापुष्पावरील 168*.

साखळी चालवण्यासाठी

- ऑपरेशनच्या पहिल्या 10 तासांदरम्यान, विस्तारित कालावधीसाठी लोड शिवाय पूर्ण थ्रोटल लागू करू नका.

योग्य साखळीचे तेल वापरण्यासाठी



चेतावणी: अपरिशिष्ट तेल वापरू नका, जे आपल्याला आणि पर्यावरणाला इजा पोहोचवू शकते. अपरिशिष्ट तेल हे तेलाचा पंप, गाईड बार आणि साखळीच्या करवतीमध्ये विघाड सुद्धा निर्माण करते.



चेतावणी: कापण्याच्या उपकरणाचे वंगण पुरेसे नसल्यास साखळीची करवत तुटू शकते. ऑपरटरला गंभीर इजा पोहोचण्याचा किंवा त्याचा मृत्यू होण्याचा धोका आहे.



चेतावणी: या उत्पादनामध्ये असे वैशिष्ट्य आहे जे साखळीच्या तेलाच्या आधी इंधन संपू देते. हे वैशिष्ट्य योग्यरितीने कार्यरत होण्यासाठी योग्य साखळीचे तेल वापरा. आपण आपले साखळीचे तेल निवडताना आपल्या सेवा डीलरशी बोला.

- वापरा Husqvarna अधिकतम साखळीच्या करवतीचे जीवन आणि पर्यावरणावर होणारे नकारात्मक प्रभाव टाळण्यासाठी साखळीचे तेल. जर Husqvarna साखळीचे तेल उपलब्ध नसेल, तर आम्ही आपणास मानक साखळीचे तेल वापरण्याची शिफारस करतो.
- साखळीच्या करवतीसह चांगल्याप्रकारे चिकटणारे साखळीचे तेल वापरा.
- हवेच्या तापमानासह योग्य असणारे योग्य चिकटपणा असलेले साखळीचे तेल वापरा.



चेतावणी: तेल खूपच पातळ असल्यास, ते इंधनाआधी संपून जाते. 0°C/32°F पेक्षा कमी तपमानांमध्ये काही साखळीचे तेल खूपच घट्ट होते, ज्यामुळे तेलाच्या पंपाच्या कंपोनेंट्समध्ये विघाड होऊ शकतो.

- शिफारस केलेले कापण्याचे उपकरण वापरा *ऑक्सेसरीजपुष्ठावरील 186* चा संदर्भ घ्या.
- साखळीच्या तेलाच्या टॅकचे झाकण काढा.
- साखळीच्या तेलाच्या टॅकला साखळीच्या तेलांना भरा.
- झाकण काळजीपूर्वक लावा.

(चित्र. 39)

نوٹ: आपल्या उत्पादनावर साखळीच्या तेलाचा टॅक कुठे आहे हे पाहण्यासाठी, *उत्पादन आढावापुष्ठावरील 168* चा संदर्भ घ्या.

Kickback माहिती



चेतावणी: Kickback मूळे ऑपरटर किंवा इतरांना गंभीर इजा होऊ शकते किंवा त्यांचा मृत्यू होऊ शकतो. धोका कमी करण्यासाठी आपल्याला kickback ची कारणे आणि त्यांना कसे टाळता येईल हे माहित असले पाहिजे.

गाईड बारच्या Kickback क्षेत्राने वस्तूला स्पर्श केल्यावर Kickback घडून येतो. Kickback अचानक आणि जास्त जोराने होऊ शकतो, जे उत्पादनाला ऑपरटरच्या दिशेने फेकते.

(चित्र. 40)

Kickback नेहमीच गाईड बारच्या प्लेन कटिंगमध्ये घडून येतो. सहसा, उत्पादन ऑपरटरच्या दिशेने फेकले जाते परंतु भिन्न दिशेला

सुद्धा जाऊ शकते. Kickback होताना आपण उत्पादन कसे वापरता त्यामुळे हालचालीची दिशा ठरते.

(चित्र. 41)

लहान बारच्या कोनाची त्रिज्या kickback चा जोर कमी करते.

Kickback चे परिणाम कमी करण्यासाठी एक कमी kickback साखळीची करवत वापरा. Kickback क्षेत्राला कोणत्याही वस्तूला स्पर्श करू देऊ नका.



चेतावणी: कोणतीही साखळीची करवत पूर्णपणे kickback टाळू शकत नाही. नेहमी सूचना पाळा.

Kickback विषयी सामान्य प्रश्न

- हात kickback च्या दरम्यान नेहमी साखळी ब्रेक कार्यरत करतील का?

नाही. पुढील गाईडला पुढे ढकलण्यासाठी काहीसा जोर वापरणे आवश्यक आहे. आपण आवश्यक जोर न वापरल्यास, साखळी ब्रेक कार्यरत होणार नाही. तसेच आपण काम करताना दोन हातांनी उत्पादनाचे हॅंडल स्थिर पकडले पाहिजेत. Kickback झाल्यास, हे शक्य आहे की साखळीच्या करवतीने आपल्याला स्पर्श करण्यापूर्वी साखळी ब्रेक तिला थांबवू शकणार नाही. काही स्थिती अशा सुद्धा आहेत ज्यामध्ये साखळीचा ब्रेक कार्यरत करण्यासाठी आपला हात पुढील गाईडला स्पर्श करू शकत नाही.

- निष्क्रियता रीलीस तंत्रज्ञान kickback च्या दरम्यान नेहमी साखळी ब्रेक कार्यरत करेल का?

नाही. आधी, साखळी ब्रेकने योग्यरित्या ऑपरेट केले पाहिजे. साखळी ब्रेकची तपासणी कधी करावी याबाबत सूचनांसाठी *उत्पादनावरच्या सुरक्षा उपकरणांची देखभाल आणि तपासण्यापुष्ठावरील 179* चा संदर्भ घ्या. आम्ही शिफारस करतो की आपण उत्पादन वापरण्या आधी प्रत्येक वेळी हे करावे. दुसरे, kickback चा जोर साखळी ब्रेकला कार्यरत करण्याइतका मोठा हवा. साखळी ब्रेक खूपच संवेदनशील असल्यास, तो खडतर ऑपरेशन दरम्यान कार्यरत होऊ शकतो.

- साखळीचा ब्रेक kickback दरम्यान मला नेहमी इजा होण्यापासून संरक्षित करेल?

नाही. संरक्षण देण्यासाठी साखळी ब्रेकने योग्यरित्या ऑपरेट केले पाहिजे. साखळीच्या करवतीला थांबवण्यासाठी साखळी ब्रेक kickback दरम्यान सुद्धा कार्यरत असला पाहिजे. आपण गाईड बार जवळ असल्यास, हे शक्य आहे की साखळीच्या करवतीने आपल्याला इजा करण्यापूर्वी साखळी ब्रेककडे तिला थांबवण्याइतका वेळ नसेल.



चेतावणी: केवळ आपण आणि योग्य कार्य करण्याचे तंत्रज्ञान kickbacks टाळू शकते.

उत्पादन सुरू करण्यासाठी

थंड इंजिनसह सुरू करण्याची तयारी करण्यासाठी



चेतावणी: उत्पादन सुरू केल्यावर इजा होण्याचा धोका कमी करण्यासाठी साखळीचे ब्रेक कार्यरत असणे आवश्यक आहे.

1. साखळीचा ब्रेक कार्यरत करण्यासाठी पुढील गाईड समोरच्या दिशेने हलवा. (चित्र. 42)
2. स्टार्ट/स्टॉप स्विचला स्थिती 1 वर हलवा.

- चोक नियंत्रकाला (A) चोक स्थितीमध्ये सेट करण्यासाठी खेचा.
- हवा शुद्धीकरण बल्बला (B) साधारण 6 वेळा किंवा बल्बमध्ये इंधन भरणे सुरू होईपर्यंत ढकला. हवा शुद्धीकरण बल्बला पूर्णपणे भरणे आवश्यक नाही. (चित्र. 43)
- अधिक सूचनांसाठी उत्पादन सुरू करण्यासाठी पुढावरील 175 वर सुरू ठेवा.

गरम इंजिनसह सुरू करण्याची तयारी करण्यासाठी



चेतावणी: उत्पादन सुरू केल्यावर इजा होण्याचा धोका कमी करण्यासाठी साखळीचे ब्रेक कार्यरत असणे आवश्यक आहे.

- साखळीचा ब्रेक कार्यरत करण्यासाठी पुढील गार्ड समोरच्या दिशेने हलवा. (चित्र. 42)
- स्टार्ट/स्टॉप स्विचला स्थिती 1 वर हलवा.
- हवा शुद्धीकरण बल्बला साधारण 6 वेळा किंवा बल्बमध्ये इंधन भरणे सुरू होईपर्यंत ढकला. हवा शुद्धीकरण बल्बला पूर्णपणे भरणे आवश्यक नाही. (चित्र. 44)
- अधिक सूचनांसाठी उत्पादन सुरू करण्यासाठी पुढावरील 175 वर सुरू ठेवा.

उत्पादन सुरू करण्यासाठी



चेतावणी: आपण उत्पादन सुरू केल्यावर आपण आपले पाय स्थिर स्थितीमध्ये ठेवणे आवश्यक आहे.



चेतावणी: साखळीची करवत निष्क्रिय गतीवर फिरत असल्यास, आपल्या सेवा डीलरसह संवाद साधा आणि उत्पादन वापरू नका.

- उत्पादन जमिनीवर ठेवा.
- आपला डावा हात पुढील हँडलवर ठेवा.
- आपला उजवा पाय मागील हँडलवरील पायाची पकड वर ठेवा.
- आपल्याला प्रतिकार जाणवत असताना आपल्या उजव्या हाताने स्टार्टर दोरी हँडल हळूहळू खेचा.



चेतावणी: स्टार्टर दोरी आपल्या हाताभोवती गुंडाळू नका.

- स्टार्टर दोरी हँडल पटकन आणि जोराने खेचा. (चित्र. 45)



चेतावणी: स्टार्टर दोरी पूर्ण विस्तारापर्यंत खेचू नका आणि स्टार्टर दोरी हँडल सोडू नका. यामुळे उत्पादनामध्ये विघाड होऊ शकतो.

- आपण आपले उत्पादन थंड इंजिन सह सुरू केल्यास, इंजिन आग धरत असताना स्टार्टर दोरी हँडल खेचा.

نوٹ: इंजिनने आग धरल्याचे आपण "पफ" आवाजाद्वारे ओळखू शकता.

- चोक निष्क्रिय करा.
- इंजिन सुरू होईपर्यंत स्टार्टर दोरी हँडल खेचा.

- थंड इंजिन सह सुरू करण्यासाठी, उत्पादनाला निष्क्रिय गतीवर सेट करण्यासाठी थ्रोटल ट्रिगर लॉकआउट एवरित निष्क्रिय करा. (चित्र. 46)
- साखळी ब्रेक मोकळा करण्यासाठी पुढचा हात रक्षक मागे हलवा. (चित्र. 24)
- उत्पादन वापरा.

उत्पादन बंद करण्यासाठी

- इंजिन थांबवण्यासाठी स्टार्ट/स्टॉप स्विचला स्थिती 0 वर हलवा. (चित्र. 28)

पूल स्ट्रोक आणि पुश स्ट्रोक

आपण या उत्पादनासह 2 भिन्न स्थितींमध्ये लाकडाला कापू शकता.

- आपण गाईड वारच्या खालच्या दिशेने कापता म्हणजे पूल स्ट्रोक वर कापणे, आपण कापत असताना साखळीची करवत झाडामधून खेचत जाते. या स्थितीमध्ये आपल्याकडे उत्पादनाचे अधिक चांगले नियंत्रण आणि kickback क्षेत्राची स्थिती असते.

(चित्र. 47)

- आपण गाईड वारच्या वरच्या दिशेने कापता म्हणजे पुश स्ट्रोक वर कापणे. साखळीची करवत उत्पादनाला ऑपरटरच्या दिशेने ढकलते.

(चित्र. 48)



चेतावणी: साखळीची करवत खोडामध्ये अडकल्यास, उत्पादन आपल्याकडे ढकलले जाऊ शकते. उत्पादनाला घट्ट पकडा आणि गाईड वारचे kickback क्षेत्र झाडाला स्पर्श करून kickback निर्माण करत नाही याची खात्री करा.

(चित्र. 49)

कापण्याचे तंत्रज्ञान वापरण्यासाठी



चेतावणी: आपण कापत असताना पूर्ण थ्रोटल लागू करा आणि प्रत्येक कापण्यानंतर निष्क्रिय गती वर करा.



चेतावणी: इंजिन वरचा वेळ लोड शिवाय पूर्ण थ्रोटलवर चालल्यास इंजिनमध्ये विघाड होऊ शकतो.

- खोड करवतीच्या घोड्यावर किंवा रनर्सवर ठेवा. (चित्र. 50)



चेतावणी: खोड हिगांमध्ये कापू नका. त्यामुळे kickback चा धोका वाढतो आणि गंभीर इजा किंवा मृत्यू होऊ शकतो.

- कापण्याच्या भागामधून कापलेले तुकडे काढ.



चेतावणी: कापण्याच्या भागामध्ये कापलेले तुकडे असल्यास kickback चा धोका वाढतो आणि आपण आपला तोल सांभाळू शकत नाही.

खोडला जमिनीवर कापणे

- पूल स्ट्रोकवर खोडाला कापा. पूर्ण थ्रोटलवर ठेवा परंतु अचानक होणाऱ्या अपघातांसाठी तयार रहा. (चित्र. 51)



चेतावणी: आपण कापणे पूर्ण केल्यावर साखळीची करवत जमिनीला स्पर्श करत नसल्याची खात्री करा.

- खोडाला साधारण ५/६ कापा आणि सग थांबा. खोड वळवा आणि उलट्या बाजूने कापा. (चित्र. 52)

एका बाजूने आधार असलेले खोड कापण्यासाठी



चेतावणी: कापताना खोड तुटणार नाही याची खात्री करा. खालील सूचना पाळा.

(चित्र. 53)

- खोडाला साधारण १/३ पर्यंत पुश स्ट्रोकवर कापा.
- कापलेल्या दोन भागांचा एकमेकांना स्पर्श होईपर्यंत खोडाला पुल स्ट्रोकवर कापा. (चित्र. 54)

दोन बाजूंनी आधार असलेले खोड कापण्यासाठी



चेतावणी: कापताना साखळीची करवत खोडामध्ये अडकणार नाही याची खात्री करा. खालील सूचना पाळा.

(चित्र. 55)

- खोडाला साधारण १/३ पर्यंत पुल स्ट्रोकवर कापा.
- कापणे पूर्ण करण्यासाठी खोडाला उरलेला भाग पुश स्ट्रोकवर कापा. (चित्र. 56)



चेतावणी: साखळीची करवत खोडामध्ये अडकल्यास इंजिन थांबवा. कापलेले भाग उघडण्यासाठी आणि उत्पादन बाहेर काढण्यासाठी लिबर वापरा. उत्पादन हाताने बाहेर काढण्याचा प्रयत्न करू नका. उत्पादन अचानक मोकळे झाल्यावर त्यामुळे इजा होऊ शकते.

लिम्बिंग तंत्रज्ञान वापरण्यासाठी

نوٹ: जाड शाखांसाठी, कापण्याचे तंत्रज्ञान वापरा. कापण्याचे तंत्रज्ञान वापरण्यासाठी पृष्ठावरील 175 चा संदर्भ घ्या.



चेतावणी: आपण लिम्बिंग तंत्रज्ञान वापरत असताना अपघाताचा उद्भव धोका आहे. Kickback कसा टाळावा याबद्दल सूचनांसाठी Kickback माहिती पृष्ठावरील 174 चा संदर्भ घ्या



चेतावणी: लिंब एका नंतर एक कापा. आपण लहान लिंब काढता तेव्हा काळजी घ्या आणि झुडपे किंवा अनेक लहान लिंब एकाच वेळी कापू नका. लहान लिंब साखळीच्या करवतीमध्ये सापडून उत्पादनाच्या सुरक्षित ऑपरेशनला प्रतिबंधित करू शकतात.

نوٹ: आवश्यक असल्यास लिंब तुकड्या तुकड्याने कापा. (चित्र. 57)

- खोडाला उजव्या बाजूच्या लिंब काढा.
 - गाईड बार खोडाला उजव्या बाजूला ठेवा आणि उत्पादनाचा मुख्य भाग खोडाला लागून ठेवा.

- शाखांमधील तणावासाठी लागू होणारे कापण्याचे तंत्रज्ञान निवडा. (चित्र. 58)



चेतावणी: शाखा कशी कापावी याबद्दल आपल्याला खात्री नसल्यास, पुढे जाण्यापूर्वी साखळीच्या करवतीच्या एका तज्ञ ऑपरेटरसह संवाद साधा.

- खोडाला वरच्या बाजूच्या लिंब काढा.
 - उत्पादनाला खोडावर ठेवा आणि गाईड बारला खोडावरून फिरू द्या.
 - पुश स्ट्रोकवर कापा. (चित्र. 59)
- खोडाला डाव्या बाजूच्या लिंब काढा.
 - शाखांमधील तणावासाठी लागू होणारे कापण्याचे तंत्रज्ञान निवडा. (चित्र. 60)



चेतावणी: शाखा कशी कापावी याबद्दल आपल्याला खात्री नसल्यास, पुढे जाण्यापूर्वी साखळीच्या करवतीच्या एका तज्ञ ऑपरेटरसह संवाद साधा.

तणावामध्ये असलेल्या शाखा कापाव्यात याबद्दल सूचनांसाठी तणावाखाली असलेल्या झाडांना आणि शाखांना कापण्यासाठी पृष्ठावरील 178 चा संदर्भ घ्या.

झाड पाडण्याचे तंत्रज्ञान वापरण्यासाठी



चेतावणी: आपल्याकडे झाड पाडण्याचा अनुभव असला पाहिजे. शक्य असल्यास, साखळीच्या करवतीच्या ऑपरेशनवरील एका प्रशिक्षण अभ्यासक्रमामध्ये सहभागी व्हा. अधिक जाणून घेण्यासाठी अनुभवी ऑपरेटरसह संवाद साधा.

सुरक्षित अंतर ठेवण्यासाठी

- आपल्या जवळपासचे लॉक झाडांच्या लांबीच्या किमान 2 1/2 दूर असलेल्या सुरक्षित अंतरावर असल्याची खात्री करा. (चित्र. 61)
- पाडण्यापूर्वी किंवा पाडताना कोणतीही व्यक्ती जोखीमीच्या क्षेत्रामध्ये नसल्याची खात्री करा. (चित्र. 62)

पाडण्याची दिशा मोजण्यासाठी

- झाडाने कोणत्या दिशेने पडणे आवश्यक आहे याचे परीक्षण करा. अशा ठिकाणी पाडण्याचे ध्येय आहे जेथे आपण सोईस्करपणे लिंब करू शकता आणि खोड कापू शकता. आपण आपल्या पायांवर स्थिर असणे आणि सुरक्षितपणे हालचाल करू शकणे सुद्धा महत्त्वाचे आहे.
- झाडाला लिंब दिशेला पाडा.
 - झाडाच्या नैसर्गिक पडण्याच्या दिशेचे परीक्षण करा. उदाहरणार्थ झाडाचे कलंडणे आणि वाकणे, हवेची दिशा, शाखांचे स्थान आणि वर्फांचे वजन.
 - अडथळे आहेत का याचे परीक्षण करा, उदाहरणार्थ इतर झाडे, बिजेच्या तारा, रस्ते आणि/किंवा जवळपासच्या इमारती.
 - तुटल्याच्या खुणा आणि मूळ सडले आहे का ते पहा



चेतावणी: झाडाला त्याच्या नैसर्गिक दिशेने पाडणे धोकादायक असल्यास किंवा शक्य नसल्यास, झाडाला भिन्न दिशेला पाडा.



चेतावणी: मूळ सडण्याचा अर्थ आहे की आपण कापणे पूर्ण करण्या आधी झाड पडण्याचा धोका आहे.

- खात्री करा की झाडाला कोणत्याही तुटलेल्या किंवा मेलेल्या शाखा नसतील ज्या तुटून पडताना आपल्याला मार लाऊ शकतो.
- झाडाला दुसऱ्या उभ्या झाडावर पडू देऊ नका. अडकलेले झाड काढणे धोकादायक आहे आणि त्यात उच्च अपघाताची जोखीम आहे. अडकलेले झाड मोकळे करण्यासाठी पृष्ठावरील 177 चा संदर्भ घ्या. (चित्र. 63)



चेतावणी: अवघड झाड पाडण्याच्या कार्यामध्ये, कापणे पूर्ण झाल्यावर आपले कानाचे संरक्षक त्वरित उचला. आपल्याला आवाज आणि चेतावणी संकेत ऐकू येणे महत्वाचे आहे.

खोड साफ करून आपल्या परत जाण्याचा मार्ग तयार करण्यासाठी

आपल्या खांद्याच्या उंचीपासून खालच्या सर्व शाखा कापून टाका.

- पूल स्ट्रोकवर वरून खाली कापा. झाड आपल्या आणि उत्पादनाच्या मध्ये असल्याची खात्री करा. (चित्र. 64)
- झाडाच्या सभोवतालच्या कार्य क्षेत्रामधून सर्व दाटी काढा. कार्य क्षेत्रामधून सर्व कापण्यासारखे सामान काढा.
- दगड, शाखा आणि होल यासारख्या अडथळ्यांसाठी क्षेत्राची तपासणी करा. झाड पडायला लागल्यावर आपल्याकडे एक मोकळा परत जाण्याचा मार्ग असायला हवा. आपला परत जाण्याचा मार्ग पडण्याच्या दिशेपासून अंदाजे 135 डिग्री दूर असला पाहिजे.
- धोक्याचे क्षेत्र
- परत जाण्याचा मार्ग
- पाडण्याची दिशा

(चित्र. 65)

झाड पाडण्यासाठी

Husqvarna आपल्याला दिशेनुसार घाव घालण्याची आणि त्यानंतर आपण झाड पाडताना सुरक्षित कोपरा पद्धत वापरण्याची शिफारस करते. सुरक्षित कोपरा पद्धत आपल्याला योग्य पाडण्याचा सांधा बनवू देते आणि पडण्याची दिशा नियंत्रित करू देते.



चेतावणी: गाड्ड वारच्या लांबीच्या दुप्पटहून जास्त व्यास असलेली झाडे पाडू नका. यासाठी, आपल्याकडे विशेष प्रशिक्षण असले पाहिजे.

पाडण्याचा सांधा

झाड पाडण्यादरम्यान सर्वात महत्वाची प्रक्रिया आहे योग्य पाडण्याचा सांधा बनवणे. योग्य पाडण्याच्या सांध्यासह, आपण पाडण्याची दिशा नियंत्रित करता आणि पाडण्याची प्रक्रिया सुरक्षित असल्याची खात्री करता.

पाडण्याच्या संध्याची जाडी समान असावी आणि झाडाच्या व्यासाच्या किमान 10% असावी.



चेतावणी: पाडण्याचा सांधा अयोग्य किंवा खूपच बारीक असल्यास, आपले पाडण्याच्या दिशेवर कोणतेही नियंत्रण नसते.

(चित्र. 66)

दिशेनुसार घाव घालण्यासाठी

- झाडाच्या व्यासाच्या ¼ लांबीमध्ये दिशेनुसार घाव घाला. वरच्या दिशेनुसारचा घाव आणि खालच्या दिशेनुसारच्या घावामध्ये 45°-70° कोन बनवा. (चित्र. 67)
 - वरच्या दिशेनुसार घाव घाला उत्पादनाचे पाडण्याच्या दिशेचे चिन्ह (1) झाडाच्या पाडण्याच्या दिशेने (2) संरेखित करा. उत्पादनाच्या मागे उभे रहा आणि झाडाला आपल्या डाव्या बाजूला ठेवा. पूल स्ट्रोकसह कापा.
 - खालच्या दिशेनुसार घाव घाला. खालच्या दिशेनुसारच्या घावाचे टोक हे वरच्या दिशेनुसारच्या घावाच्या टोकाच्या विंदूवर असल्याची खात्री करा. (चित्र. 68)
- खालच्या दिशेनुसारचा घाव हा पाडण्याच्या दिशेसह आडवा आणि 90° कोनावर असल्याची खात्री करा.

सुरक्षित कोपरा पद्धत वापरण्यासाठी

पाडण्याचा घाव दिशेनुसार केलेल्या घावाच्या काहीसा वर केला पाहिजे.

(चित्र. 69)



चेतावणी: आपण गाड्ड वारच्या टोकाने कापत असताना काळजी घ्या. आपण खोडामध्ये बोर घाव घालत असताना गाड्ड वारच्या टोकाच्या खालच्या विभागाने कापायला सुरुवात करा.

(चित्र. 70)

- वापरण्यायोग्य कापण्याची लांबी झाडाच्या व्यासापेक्षा जास्त असल्यास, या पायऱ्यांचे अनुसरण करा (a-d).
 - पाडण्याच्या संध्याची रुंदी पूर्ण करण्यासाठी खोडामध्ये सरळ एक बोर घाव घाला. (चित्र. 71)
 - ½ पर्यंत खोड शिल्लक राहिल्यावर पूल स्ट्रोकवर कापा.
 - गाड्ड वारला 5-10 सेमी/2-4 इंच मागच्या बाजूने खेचा.
 - 5-10 सेमी/2-4 इंच रुंदीचा सुरक्षित कोपरा पूर्ण करण्यासाठी उरलेल्या खोडामधून कापा. (चित्र. 72)
- वापरण्यायोग्य कापण्याची लांबी झाडाच्या व्यासापेक्षा कमी असल्यास, या पायऱ्यांचे अनुसरण करा (a-d).
 - खोडामध्ये सरळ एक बोर घाव घाला. बोर घाव झाडाच्या व्यासाच्या 3/5 पेक्षा जास्त असला पाहिजे.
 - उरलेल्या खोडाला पूल स्ट्रोकवर कापा. (चित्र. 73)
 - पाडण्याचा सांधा पूर्ण करण्यासाठी झाडाच्या दुसऱ्या बाजूने सरळ खोडामध्ये कापा.
 - सुरक्षित कोपरा पूर्ण करण्यासाठी, खोडाची ½ पर्यंत लांबी शिल्लक राहिल्यावर पूल स्ट्रोकवर कापा. (चित्र. 74)
- कापलेल्या दोन भागांमध्ये मागच्या बाजूने सरळ वेज घाला. (चित्र. 75)
- झाडाला पाडण्यासाठी कोपरा कापून टाका.

नोंद: झाड पडत नसल्यास, ते पडेपर्यंत वेजवर मारा.

- झाड पडायला लागल्यावर, झाडापासून लांब जाण्यासाठी परत जाण्याचा मार्ग वापरा. झाडापासून किमान 5 मि/15 फिट दूर जा.

अडकलेले झाड मोकळे करण्यासाठी



चेतावणी: अडकलेले झाड काढणे खूप धोकादायक आहे आणि त्यात उच्च अपघाताची जोखीम आहे. जोखीमीच्या

क्षेत्रावाहेर रहा आणि अडकलेले झाड पाडण्याचा प्रयत्न करू नका.

- तणाव कमी करण्यासाठी आवश्यक पुरेशा खोलीचे एक किंवा अनेक धाव घाला. अधिकतम तणावाच्या विंदूवर किंवा त्याच्याजवळ कापा. अधिकतम तणावाच्या विंदूवर झाडाला किंवा शाखेला तोडा. (चित्र. 81)



चेतावणी: तणावाखाली असलेल्या झाड किंवा शाखेच्या मधून सरळ कापू नका.



चेतावणी: आपण तणावाखाली असलेले झाड कापत असताना खूप काळजी घ्या. आपण झाड कापण्याच्या आधी किंवा नंतर ते त्वरित हलण्याचा धोका आहे. आपण अयोग्य स्थितीमध्ये असल्यास किंवा आपण अयोग्यरीत्या कापल्यास गंभीर इजा होऊ शकते.

- आपल्याला झाड/शाखेच्या पलीकडे कापणे आवश्यक असल्यास, 2-3 धाव घाला, 1 इंच. लांब आणि 2 इंच. खोल. (चित्र. 82)
- झाड/शाखा झुकतेपर्यंत आणि तणाव मोकळा होईपर्यंत झाडामध्ये अधिक कापत रहा. (चित्र. 83)
- तणाव मोकळा झाल्यावर, झुकण्याच्या विरुद्ध बाजूने झाड/शाखा कापा.

(चित्र. 76)

खालीलपैकी एक विंच वापरणे सर्वात सुरक्षित प्रक्रिया आहे:

- ट्रॅक्टर -माऊंट केले

(चित्र. 77)

- पोटॅबल

(चित्र. 78)

तणावाखाली असलेल्या झाडांना आणि शाखांना कापण्यासाठी

- झाडाची किंवा शाखेची कोणती बाजू तणावाखाली आहे हे शोधून काढा.
- अधिकतम तणावाचा विंदू कुठे आहे हे शोधून काढा. (चित्र. 79)
- तणाव मोकळा करण्यासाठी सर्वात सुरक्षित प्रक्रिया कोणती आहे हे शोधून काढा.
نوٹ: काही परिस्थितीमध्ये आपले उत्पादन वापरणे नव्हे तर विंच वापरणे हीच केवळ सुरक्षित प्रक्रिया असते.
- अशी स्थिती ठेवा जिथे तणाव मोकळा झाल्यावर झाड किंवा शाखा आपल्याला इजा पोहोचवणार नाही. (चित्र. 80)

देखभाल

परिचय



चेतावणी: आपण उत्पादनाची देखभाल करण्याआधी सुरक्षा प्रकरण वाचा आणि समजून घ्या.

देखरेख शेड्यूल

दैनिक देखरेख	साप्ताहिक देखरेख	मासिक देखरेख
उत्पादनाचे बाह्य भाग साफ करा आणि हँडल वर तेल नसल्याची खात्री करा.	कूलिंग सिस्टम साफ करा. <i>कूलिंग सिस्टम साफ करण्यासाठीपृष्ठावरील 183</i> चा संदर्भ घ्या.	ब्रेक बँडची तपासणी करा. <i>ब्रेक बँडची तपासणी करण्यासाठीपृष्ठावरील 179</i> चा संदर्भ घ्या.
थ्रोटल ट्रिगर आणि थ्रोटल ट्रिगर लॉकआउटची तपासणी करा. <i>थ्रोटल ट्रिगर आणि थ्रोटल ट्रिगर लॉकआउटची तपासणी करण्यासाठीपृष्ठावरील 180</i> चा संदर्भ घ्या.	स्टार्टर, स्टार्टर दोरी आणि रीटर्न स्प्रिंगची तपासणी करा.	क्लच सेंटर, क्लच ड्रम आणि क्लच स्प्रिंगची तपासणी करा.
कंपन मंदित करण्याच्या यूनिट्समध्ये काही विघाड झाला नसल्याची खात्री करा.	नीडल बेअरिंगला वंगण घाला. <i>काटेदार स्प्रोकेटची तपासणी करण्यासाठीपृष्ठावरील 183</i> चा संदर्भ घ्या.	स्पाईक प्लग साफ करा. <i>स्पाईक प्लगची तपासणी करण्यासाठीपृष्ठावरील 181</i> चा संदर्भ घ्या.
साखळीचा ब्रेक साफ करा आणि त्याची तपासणी करा. <i>साखळीच्या ब्रेकची तपासणी करण्यासाठीपृष्ठावरील 179पृष्ठील गार्ड आणि साखळी ब्रेक सक्तीयीकरणाची तपासणी करण्यासाठीपृष्ठावरील 179</i> चा संदर्भ घ्या.	गाइड बारच्या कडेचे सर्व काटे काढा. <i>गाइड बारची तपासणी करण्यासाठीपृष्ठावरील 183</i> चा संदर्भ घ्या.	काब्रूँटरचे बाह्य भाग स्वच्छ करा.
साखळी कॅचरची तपासणी करा. <i>साखळी कॅचरची तपासणी करण्यासाठीपृष्ठावरील 180</i> चा संदर्भ घ्या.	मफलरवरील स्पाईक अरेस्टर जाळी साफ करा किंवा बदला.	इंधन फिल्टर आणि इंधन नळीची तपासणी करा. आवश्यक असल्यास बदला.

दैनिक देखरेख	साप्ताहिक देखरेख	मासिक देखरेख
गाइड बार वळवा, वंगण होलची तपासणी करा आणि गाइड बार मधील खाच साफ करा. गाइड बारची तपासणी करण्यासाठीपृष्ठावरील 183 चा संदर्भ घ्या.	काब्रिटर क्षेत्र साफ करा.	सर्व केबल्स आणि कनेक्शंसची तपासणी करा.
गाइड बार आणि साखळीच्या करवतीला पुरेसे तेल मिळत असल्याची खात्री करा.	सिलिंडरच्या पंखांमध्ये साफ करा.	इंधन टँक रिकामा करा आणि आतून स्वच्छ करा.
साखळीच्या करवतीची तपासणी करा. कापण्याचे उपकरण तपासण्यासाठीपृष्ठावरील 183 चा संदर्भ घ्या.		तेलाचा टँक रिकामा करा आणि आतून स्वच्छ करा.
साखळीच्या करवतीला धार लावा आणि तिच्या तणावाची तपासणी करा. साखळीच्या करवतीला धार लावण्यासाठीपृष्ठावरील 181 चा संदर्भ घ्या.		
साखळी ड्राइव्ह स्प्रेकेटची तपासणी करा. काटेदार स्प्रेकेटची तपासणी करण्यासाठीपृष्ठावरील 183 चा संदर्भ घ्या.		
स्टार्टरवरचे हवा ग्रहण साफ करा.		
नट आणि स्क्रू घट्ट असल्याची खात्री करा.		
स्टॉप स्विचची तपासणी करा. स्टार्ट/स्टॉप स्विचची तपासणी करण्यासाठीपृष्ठावरील 180 चा संदर्भ घ्या.		
इंजिन, टँक किंवा इंधन लाइन्समधून ही इंधन गळती होत नसल्याची खात्री करा.		
इंजिन निष्क्रिय गतीवर असताना साखळीची करवत फिरत नसल्याचे तपासा.		
उजवीकडील हॅंड गाईमध्ये काही विघाड झाला नसल्याची खात्री करा.		
मफलर योग्यरित्या जोडल्याची, त्यात विघाड न झाल्याची आणि मफलरचे कोणतेही भाग गहाळ नसल्याची खात्री करा.		
एअर फिल्टर साफ करा किंवा बदला. एअर फिल्टर साफ करण्यासाठीपृष्ठावरील 181 चा संदर्भ घ्या.		

उत्पादनावरच्या सुरक्षा उपकरणांची देखभाल आणि तपासण्या

ब्रेक बँडची तपासणी करण्यासाठी

- साखळी ब्रेक आणि क्लच ड्रमपासून कोणतीही लाकूड धूळ, रेझिन आणि धाण साफ करण्यासाठी त्रिश वापरा. धाण आणि झीज ब्रेकचे फंक्शन कमी करू शकते. (चित्र. 84)
- ब्रेक बँडची तपासणी करा. ब्रेक बँडच्या सर्वात बारीक भागात त्याची जाडी किमान 0.6 मिमी/0.024 इंच असली पाहिजे.

पुढील गाई आणि साखळी ब्रेक सक्रीयीकरणाची तपासणी करण्यासाठी

- खात्री करा की समोरील हॅंड गाईचे नुकसान झाले नाही आणि चोरां सारखा, विघाड झालेला नाही.

- पुढील गाई सूक्ष्मपणे हलत आहे आणि तो सुरक्षितपणे क्लच कव्हरला जोडलेला आहे याची खात्री करा. (चित्र. 85)
- स्टंप किंवा इतर स्थिर पृष्ठभागावर 2 हातांनी उत्पादन पकडा.



चेतावणी: इंजिन बंद असले पाहिजे.

- फ्रंट हॅंडल सोडा आणि गाइड बारच्या टोकाला स्टंपकडे पडू द्या. (चित्र. 86)
- गाइड बारचे टोक स्टंपला लागताना साखळीचा ब्रेक कार्यरत होईल याची खात्री करा.

साखळीच्या ब्रेकची तपासणी करण्यासाठी

- उत्पादन सुरू करा सूचनांसाठी उत्पादन सुरू करण्यासाठीपृष्ठावरील 174 चा संदर्भ घ्या



चेतावणी: साखळीची करवत जमिनीला किंवा दुसऱ्या गोष्टींना स्पर्श करणार नाही याची खात्री करा.

- उत्पादन घट्ट पकडा.
- पूर्ण थ्रोटल लागू करा आणि साखळीचा ब्रेक कार्यरत करण्यासाठी आपले डावे मनगट पुढील गार्डकडे वाकवा. साखळीची करवत त्वरित थांबली पाहिजे. (चित्र. 87)



चेतावणी: फ्रंट हँडल सोडू नये.

थ्रोटल ट्रिगर आणि थ्रोटल ट्रिगर लॉकआउटची तपासणी करण्यासाठी

- थ्रोटल ट्रिगर आणि थ्रोटल ट्रिगर लॉकआउट मुक्तपणे हलत असल्याची आणि परत आलेली स्प्रिंग योग्यरित्या कार्य करत असल्याची खात्री करा. (चित्र. 46)
- थ्रोटल ट्रिगर लॉकआउट खाली दाबा आणि आपण तो सोडल्यावर तो आपल्या आधीच्या स्थितीवर जाईल याची खात्री करा. (चित्र. 88)
- थ्रोटल ट्रिगर लॉकआउट सोडल्यावर थ्रोटल ट्रिगर निष्क्रिय स्थितीमध्ये लॉक केला असल्याची खात्री करा. (चित्र. 89)
- उत्पादन चालू करा आणि संपूर्ण थ्रोटल वापरा.
- थ्रोटल ट्रिगर सोडा आणि साखळीची करवत थांबल्याची आणि स्थिर राहिल्याची खात्री करा.



चेतावणी: थ्रोटल ट्रिगर निष्क्रिय स्थितीमध्ये असताना साखळीची करवत फिरत असल्यास, आपल्या सेवा डीलरसह संवाद साधा.

साखळी कॅचरची तपासणी करण्यासाठी

- साखळी कॅचरमध्ये काही बिघाड झाला नसल्याची खात्री करा.
- साखळी कॅचर स्थिर आहे आणि उत्पादनाच्या मुख्य भागाला जोडलेला आहे याची खात्री करा. (चित्र. 26)

उजवीकडील हँड गार्डची तपासणी करण्यासाठी

- खात्री करा की उजवीकडील हँड गार्डचे नुकसान झाले नाही आणि चौरां सारखा, बिघाड झालेला नाही. (चित्र. 27)

कंपन मंदित करण्याच्या सिस्टमची तपासणी करण्यासाठी

- कंपन मंदित करण्याच्या युनिटमध्ये काही चीरा किंवा विकृती नसल्याची खात्री करा.
- कंपन मंदित करण्याच्या युनिटस इंजिन युनिट आणि हँडल युनिटला योग्यरित्या जोडलेल्या असल्याची खात्री करा.

आपल्या उत्पादनावर कंपन मंदित करण्याची सिस्टम कुठे आहे याबद्दल माहितीसाठी *उत्पादन आढावापुष्टावरील 168* चा संदर्भ घ्या.

स्टार्ट/स्टॉप स्विचची तपासणी करण्यासाठी

- इंजिन सुरू करा.
- स्टार्ट/स्टॉप स्विचला स्टॉप स्थितीवर ढकला. इंजिन थांबले पाहिजे. (चित्र. 28)

मफलरची तपासणी करण्यासाठी



चेतावणी: खराब मफलर किंवा खराब स्थितीतील मफलर असलेले उत्पादन वापरू नका.



चेतावणी: मफलर वरील स्पार्क अरेस्टर जाळी नसल्यास किंवा ती खराब झाली असल्यास उत्पादन वापरू नका.

- मफलरचे खराबी आणि बिघाडांसाठी परीक्षण करा.
- मफलर उत्पादनाला योग्यरित्या जोडल्याची खात्री करा. (चित्र. 90)
- आपल्या उत्पादनाला विशिष्ट स्पार्क अरेस्टर जाळी असल्यास, स्पार्क अरेस्टर जाळी दर आठवड्याला साफ करा. (चित्र. 91)
- खराब झालेली स्पार्क अरेस्टर जाळी बदला.



चेतावणी: स्पार्क अरेस्टर जाळी ब्लॉक झाली असल्यास, उत्पादन खूपच गरम होते आणि यामुळे सिलिंडर आणि पिस्टनचे नुकसान होते.

निष्क्रिय गती स्कू (T) समायोजित करण्यासाठी

मुलभूत काबूरेटर समायोजने फॅक्टरीमध्ये केली जातात. आपण निष्क्रिय गती समायोजित करू शकता परंतु अधिक समायोजनांसाठी, आपल्या सेवा डीलरचा संदर्भ घ्या.

इंजिनच्या कंपोनेंट्सना चालवताना पुरेसे वंगण देण्यासाठी, निष्क्रिय गती समायोजित करा. निष्क्रिय गतीला शिफारस केलेल्या निष्क्रिय गतीवर समायोजित करा. *तांत्रिक डेटापुष्टावरील 185* चा संदर्भ घ्या.



चेतावणी: साखळीची करवत निष्क्रिय गतीवर फिरत असल्यास, निष्क्रिय गती स्कू घड्याळाच्या विरुद्ध दिशेने साखळीची करवत थांबेपर्यंत वळवा.

- उत्पादन सुरू करा
- साखळीची करवत फिरणे सुरू होईपर्यंत निष्क्रिय गती स्कू घड्याळाच्या दिशेने वळवा.
- साखळीची करवत थांबेपर्यंत निष्क्रिय गती स्कू घड्याळाच्या विरुद्ध दिशेने वळवा.

نوٹ: इंजिन सर्व स्थितीमध्ये योग्यरित्या चालू लागल्यावर निष्क्रिय गती योग्यरित्या समायोजित होते. तसेच निष्क्रिय गती सुरक्षितपणे साखळीची करवत फिरणे सुरू होण्याच्या गतीच्या खाली असली पाहिजे.



चेतावणी: आपण निष्क्रिय गती स्कू वळवल्यावर साखळीची करवत थांबत नसल्यास, आपल्या सेवा डीलरसह संवाद साधा. उत्पादन योग्यरित्या समायोजित झाल्याशिवाय ते वापरू नका.

काबूरेटर योग्यरित्या समायोजित झाल्याचे तपासण्यासाठी

- उत्पादनाकडे योग्य ऍक्सिलरेशन क्षमता असल्याची खात्री करा.
- निष्क्रिय गतीवर साखळीची करवत फिरत नसल्याचे तपासा.



चेतावणी: अयोग्य समायोजनांमुळे इंजिनमध्ये विघाड होऊ शकतो.

तुटलेली किंवा झिजलेली स्टार्टर दोरी बदलण्यासाठी

- स्टार्टर हाउसिंगकडचे स्कू सैल करा
- स्टार्टर हाउसिंग काढा. (चित्र. 92)
- स्टार्टर दोरीला अंदाजे 30 सेमी/12 इंच बाहेर खेचा आणि तिला कप्पीच्या खाचेमध्ये घाला.
- रीकॉइल स्पिंगला सोडण्यासाठी कप्पीला हळूवारपणे मागच्या बाजूने फिरू द्या. (चित्र. 93)
- मथला स्कू, कप्पी (A) आणि रीकॉइल स्पिंग (B) काढा.



चेतावणी: रीटर्न स्पिंग किंवा स्टार्टर दोरी बदलत असताना आपण काळजी घेतली पाहिजे. रीकॉइल स्पिंग ही स्टार्टर हाउसिंगमध्ये गुंडाळलेली असताना ती तणावाखाली असते. आपण काळजी न घेतल्यास, ती बाहेर पडून इजा पोहोचवू शकते. संरक्षणात्मक चक्क्या आणि संरक्षणात्मक ग्लोव्ह्स वापरा.

- हॅंडल आणि कप्पी मधून वापरलेली स्टार्टर दोरी काढा.
- कप्पीला नवीन स्टार्टर दोरी जोडा. स्टार्टर दोरीला कप्पीच्या भोवती अंदाजे 3 वेळा गुंडाळा.
- कप्पीला रीकॉइल स्पिंगला कनेक्ट करा. रीकॉइल स्पिंगचे टोक कप्पीमध्ये अडकले पाहिजे.
- रीकॉइल स्पिंग, कप्पी आणि मथला स्कू एकत्र करा.
- स्टार्टर हाउसिंग आणि स्टार्टर दोरी हॅंडलमधील होलातून स्टार्टर दोरी खेचा.
- स्टार्टर दोरीच्या टोकाला घट्ट गाठ बांधा. (चित्र. 94)

रीकॉइल स्पिंग घट्ट करण्यासाठी

- स्टार्टर दोरीला कप्पीच्या खाचेमध्ये टाका.
- स्टार्टर कप्पीला अंदाजे 2 वेळा घड्याळाच्या दिशेने फिरवा.
- स्टार्टर दोरी हॅंडल खेचा आणि स्टार्टर दोरी पूर्णपणे बाहेर काढा.
- कप्पीवर आपला अंगठा ठेवा.
- आपला अंगठा हलवा आणि स्टार्टर दोरी सोडा.
- स्टार्टर दोरी पूर्णपणे ताणलेली असताना आपण कप्पी ½ वळण वळवू शकता याची खात्री करा. (चित्र. 95)

उत्पादनावर स्टार्टर हाउसिंग जोडण्यासाठी

- स्टार्टर दोरी बाहेर खेचा आणि स्टार्टर क्रेककेसच्या विरुद्ध दिशेला स्थित करा.
- कप्पी पॉल्ससह राहणीपर्यंत स्टार्टर दोरी हळूवारपणे सोडा.
- स्टार्टर धरणारे स्कूस घट्ट करा. (चित्र. 96)

एअर फिल्टर साफ करण्यासाठी

एअर फिल्टरला घाण आणि धूळीपासून नियमितपणे साफ करा. हे काबूरेटर खराबी, चालू होण्याच्या समस्या, इंजिन पॉवरचे नुकसान, इंजिनच्या भागांची झीज आणि नेहमीपेक्षा अधिक इंधन वापर टाळते.

- सिलिंडर कव्हर आणि एअर फिल्टर काढा.

- ब्रश वापरा किंवा एअर फिल्टर साफ होई पर्यंत हलवा. ते पूर्णपणे साफ करण्यासाठी डिटरजंट आणि पाणी वापरा.

نوٹ: दीर्घकाळ वापरलेला एअर फिल्टर पूर्णपणे साफ केला जाऊ शकत नाही. एअर फिल्टर नियमितपणे बदला आणि एक खराब एअर फिल्टर नेहमी बदला.

- एअर फिल्टर जोडा आणि खात्री करा की फिल्टर होल्डरमध्ये एअर फिल्टर घट्टपणे बंद होते. (चित्र. 97)

نوٹ: भिन्न कामांच्या परिस्थितीमुळे, हवामान किंवा हंगामामुळे, आपले उत्पादन वेगवेगळ्या प्रकारच्या एअर फिल्टरसह वापरले जाऊ शकते. अधिक माहितीसाठी आपल्या सेवा डीलरशी बोला.

स्पार्क प्लगची तपासणी करण्यासाठी



चेतावणी: शिफारस केलेला स्पार्क प्लग वापरा. *तांत्रिक डेटापुष्टावरील 185* चा संदर्भ घ्या. चुकीच्या स्पार्क प्लगमुळे उत्पादनाचे नुकसान होऊ शकते.

- उत्पादनाला प्रारंभ करणे किंवा ऑपरेट करणे सोपे नसल्यास किंवा उत्पादन निष्क्रिय गतीमध्ये चुकीचे ऑपरेट करत असल्यास, नको असलेल्या सामग्रीसाठी स्पार्क प्लगचे परीक्षण करा. स्पार्क प्लग इलेक्ट्रोडवर नको असलेल्या सामग्रीचा धोका कमी करण्यासाठी, या चरणांचे अनुसरण करा:
 - निष्क्रिय गती योग्यरित्या समायोजित केली असल्याचे सुनिश्चित करा.
 - इंधनाचे मिश्रण बरोबर असल्याचे सुनिश्चित करा.
 - एअर फिल्टर साफ असल्याचे सुनिश्चित करा.
- स्पार्क प्लग अस्वच्छ असल्यास साफ करा.
- इलेक्ट्रोड अंतर योग्य असल्याचे सुनिश्चित करा. संदर्भ घ्या, *तांत्रिक डेटापुष्टावरील 185*. (चित्र. 98)
- आवश्यक असल्यास, दर महिन्यात किंवा अधिक वारंवार स्पार्क प्लग बदला.

साखळीच्या करवतीला धार लावण्यासाठी

गाइड बार आणि साखळीच्या करवती विषयी माहिती



चेतावणी: आपण साखळीची करवत वापरत असताना किंवा देखरेख करत असताना संरक्षणात्मक ग्लोव्ह्ज वापरा. हलत नसलेली साखळीची करवत इजा पोहोचवू शकते.

झिजलेला किंवा खराब झालेला गाइड बार किंवा साखळी करवत ही शिफारस केलेल्या गाइड बार आणि साखळीच्या करवतीच्या जोडीसह बदला. Husqvarna उत्पादनाची सुरक्षा कार्ये राखण्यासाठी हे आवश्यक आहे. आम्ही शिफारस केलेल्या बदलण्याचा बार आणि साखळी संयोजनांच्या सूचीसाठी, *अॅक्सेसरीजपुष्टावरील 186* पहा.

- गाइड बार लांबी, इंच/सेमी. गाइड बार लांबीबद्दल माहिती सामान्यतः गाइड बारच्या मागील बाजूस आढळू शकते.

(चित्र. 99)

- बार टिप स्पोकेटवर (T) कंगोऱ्यांची संख्या.

(चित्र. 100)

- साखळीची जागा, इंच. साखळी करवतीच्या ड्राइव्ह लिंक्समधील अंतर बार टिप स्पोकेट आणि ड्राइव्ह स्पोकेटच्या कंगोऱ्यांमधील अंतराशी संरेखित असणे आवश्यक आहे.

(चित्र. 101)

- डाइव्ह लिक्सची संख्या. गाइड बारच्या प्रकारा द्वारे डाइव्ह लिक्सची संख्या निश्चित केली जाते.

(चित्र. 102)

- बारच्या खाचणीची रुंदी, इंच/मिमी. गाइड बारमधील खाचणीची रुंदी साखळी डाइव्ह लिक्सच्या रुंदी प्रमाणेच असणे आवश्यक आहे.

(चित्र. 103)

- साखळी तेलासाठी होल आणि साखळी टेन्शनरसाठी होल. गाइड बार उत्पादनासह संरेखित करणे आवश्यक आहे.

(चित्र. 104)

- डाइव्ह लिक्सची रुंदी, मिमी/इंच.

(चित्र. 105)

कटरला कशी धार करावी याबद्दल सामान्य माहिती

बोथट साखळीची करवत वापरू नका. साखळीची करवत बोथट असल्यास, आपण गाइड बारला लाकडामधून ढकलण्यास अधिक दबाव देण्याची आवश्यक आहे. साखळी करवत खूपच बोथट असल्यास, लाकडाचे तुकडे नमून भूसा असेल.

धारदार साखळीची करवत लाकडात शिरते आणि लाकडाचे तुकडे लांब आणि जाड होतात.

कापण्याचे कंगोरे (A) आणि खोली गेज (B) एकत्रितपणे कटर, साखळीच्या करवतीचा कापण्याचा भाग बनवतात. दोघांच्या उंचीमधील फरक कापण्याची खोली (खोली गेज सेटिंग) देतो.

(चित्र. 106)

आपण कटरला धार करत असल्यास, खालील गोष्टींचा विचार करा:

- कानसचा कोन.

(चित्र. 107)

- कापण्याचा कोन.

(चित्र. 108)

- कानसची स्थिती.

(चित्र. 109)

- वर्तुळाकार कानस व्यास.

(चित्र. 110)

योग्य उपकरणाशिवाय साखळीच्या करवतीला योग्यरित्या धार करणे सोपे नाही. वापरा Husqvarna कानस गेज. हे आपल्याला कमाल कापण्याची कामगिरी आणि kickback धोका कमीतकमी ठेवण्यात मदत करेल.



चेतावणी: आपण धार करण्याच्या सूचनांचे अनुसरण करत नसल्यास kickback चा जोर खूप वाढतो.

نوٹ: साखळीच्या करवतीला धार करण्याबद्दलच्या माहितीसाठी साखळीच्या करवतीला धार लावण्यासाठीपुष्ठावरील 181 पहा.

कटरला धार करण्यासाठी

1. कापण्याच्या कंगोऱ्यांना धार लावण्यासाठी गोलाकार कानस आणि कानस गेज असणे आवश्यक आहे. (चित्र. 111)

نوٹ: आपल्या साखळी करवतसाठी कोणत्या फाईल आणि गेजची शिफारस करते त्याबद्दल माहितीसाठी *अॅक्ससरीजपुष्ठावरील 186* पहा Husqvarna आपल्या साखळी करवतीसाठी शिफारस करा.

2. कटरवर फाईल गेज योग्यरित्या लागू करा. फाईल गेजसह पुरवलेल्या निर्देशांचा संदर्भ घ्या.
3. कानस कंगोऱ्यांच्या आतमधून बाहेर हलवा. पूल स्ट्रोक वरील दबाव कमी करा. (चित्र. 112)
4. सर्व कापण्याच्या कंगोऱ्यांच्या एका बाजूची सामग्री काढा.
5. उत्पादन दुसऱ्या बाजूला वाळवा आणि दुसऱ्या बाजूची सामग्री काढा.
6. सर्व कापण्याचे कंगोरे एका लांबीचे असल्याचे सुनिश्चित करा.

खोली गेज सेटिंग कशी समायोजित करायची याविषयी सामान्य माहिती

आपण कापण्याच्या कंगोऱ्यांना धार लावल्यावर (A) खोली गेज सेटिंग (C) कमी होते. जास्तीत जास्त कापण्याची कार्यक्षमता ठेवण्यासाठी आपण शिफारस केलेल्या खोली गेज सेटिंग प्राप्त करण्यासाठी आपण खोली गेज (B) मधून कानस सामग्री काढणे आवश्यक आहे. आपल्या साखळी करवतीसाठी योग्य खोली गेज सेटिंग कशी प्राप्त करायची याविषयीच्या सूचनांसाठी *अॅक्ससरीजपुष्ठावरील 186* पहा.

(चित्र. 113)



चेतावणी: खोली गेज सेटिंग खूपच मोठी असल्यास kickback चा धोका वाढतो!

खोली गेज सेटिंग समायोजित करण्यासाठी

आपण खोली गेज सेटिंग समायोजित करण्यापूर्वी किंवा कटरला धार करण्यापूर्वी, सूचनांसाठी, *कटरला धार करण्यासाठीपुष्ठावरील 182* चा संदर्भ घ्या. आपण कापण्याच्या कंगोऱ्यांना धार लावल्यावर प्रत्येक तिसऱ्या ऑपरेशननंतर खोली गेज सेटिंग समायोजित करण्याची आपल्याला आम्ही शिफारस करतो.

आम्ही शिफारस करतो की योग्य खोली गेज सेटिंग प्राप्त करण्यासाठी आणि खोली गेज काटकोनात आपण्यासाठी आमचे खोली गेज साधन वापरा.

(चित्र. 114)

1. खोली गेज सेटिंग समायोजित करण्यासाठी सपाट कानस आणि खोल गेज साधन वापरा. केवळ Husqvarna योग्य खोली गेज सेटिंग प्राप्त करण्यासाठी आणि खोली गेज काटकोनात आपण्यासाठी आमचे खोली गेज साधन वापरा.
2. साखळी करवतीवर खोली गेज साधन ठेवा.

نوٹ: साधन कसे वापरावे याविषयीच्या अधिक माहितीसाठी खोली गेज साधनाचे पॅकेज पहा.

3. खोली गेज साधनाद्वारे विस्तारित खोली गेजचा भाग काढून टाकण्यासाठी सपाट कानस वापरा. (चित्र. 115)

साखळी करवतीचा तणाव समायोजित करण्यासाठी



चेतावणी: चुकीचा तणाव असलेली साखळी करवत गाइड बारपासून सैल होऊ शकते आणि गंभीर इजा किंवा मृत्यू होऊ शकतो.

आपण साखळीची करवत वापरल्यावर ती अधिक लांब होते. साखळी करवत नियमितपणे समायोजित करा.

1. क्लच कव्हर/साखळीचा ब्रेक धरणाऱ्या वार नटला सैल करा. संयोजन पाना वापरा. (चित्र. 116)

नोट: काही मॉडेलमध्ये केवळ एक वारचा नट असतो.

2. आपण जितके घट्टपणे करू शकता तितके वार नट घट्ट करून घ्या.
3. गाइड वारची पुढची बाजू उचला आणि साखळी ताणण्याचा स्क्रू फिरवा. संयोजन पाना वापरा.
4. साखळीची करवत गाइड वार घट्ट होईपर्यंत परंतु तरीही सहजपणे हलवू शकण्याइतकी घट्ट करा. (चित्र. 117)
5. संयोजन पानाचा वापर करून वार नटला घट्ट करा आणि त्याच वेळी गाइड वारच्या पुढील बाजूस उचला. (चित्र. 118)
6. आपण साखळी करवत हाताने सहजपणे ओढू शकता आणि ती गाइड वारमधून लॉककळणार नाही याची खात्री करा. (चित्र. 119)

नोट: आपल्या उत्पादनावर साखळी ताणण्याच्या स्क्रूच्या स्थितीसाठी उत्पादन आढावापुष्टावरील 168 पहा.

साखळी करवतीच्या वंगणाची तपासणी करण्यासाठी

1. उत्पादन सुरू करा आणि ते ¼ थ्रोटल वर ऑपरेट करा. सौम्य रंगाच्या पुष्टभागावर सुमारे 20 सेमी/8 इंच उंचीवर वार धरून ठेवा.
2. जर साखळी करवतीचे वंगण योग्य असेल तर आपल्याला 1 मिनिटानंतर पुष्टभागावर शुद्ध तेलाची ओळ दिसेल. (चित्र. 120)
3. जर साखळी करवत वंगण योग्यरित्या कार्य करत नसेल तर गाइड वारची तपासणी करा. सूचनांसाठी *गाइड वारची तपासणी करण्यासाठीपुष्टावरील 183* चा संदर्भ घ्या देखरेखीची पावले मदत करत नसल्यास आपल्या सेवा डीलरशी बोला.

काटेदार स्प्रोकेटची तपासणी करण्यासाठी

क्लच ड्रममध्ये काटेदार स्प्रोकेट आहे जो क्लच ड्रमवर वेल्ड केला जातो. (चित्र. 121)

- काटेदार स्प्रोकेटवर किती झिज आहे याची नियमितपणे पाहून तपासणी करा. जर खूप जास्त झिजलेले असेल तर काटेदार स्प्रोकेटसह क्लच ड्रमला बदला.

कापण्याचे उपकरण तपासण्यासाठी

1. रिबिट आणि लिंकमध्ये चौरा नाहीत आणि कोणत्याही रिबिट सैल नसल्याची खात्री करा. आवश्यक असल्यास ते बदला. (चित्र. 122)
2. साखळी करवत सहज झुकवली जात असल्याची खात्री करा. कठीर असल्यास साखळी करवत बदला.
3. रिबिट आणि लिंक झिजलेले असल्यास चाचणीसाठी नवीन साखळी करवतीसह साखळी करवतीची तुलना करा.

4. कापण्याच्या कंगोऱ्याचा सर्वात मोठा भाग 4 मिमी/0.16 इंचापेक्षा कमी असतो तेव्हा साखळी करवत बदला. कटरवर चिरा पडल्यास देखील साखळी करवत बदला. (चित्र. 123)

गाइड वारची तपासणी करण्यासाठी

1. तेल चॅनेल अवरोधित केले नसल्याचे सुनिश्चित करा. आवश्यक असल्यास ते साफ करा. (चित्र. 124)
2. गाइड वारच्या कडा काटेरी झाल्या असतील तर तपासा. कानस वापरून काटे काढा. (चित्र. 125)
3. गाइड वार मधील खाचणी साफ करा. (चित्र. 126)
4. झिजेसाठी गाइड वारमधील खाचणीची तपासणी करा. आवश्यक असल्यास, गाइड वार बदला. (चित्र. 127)
5. गाइड वार टोक खडतर किंवा खूपच झिजलेली असल्यास तपासा. (चित्र. 128)
6. वारच्या टोकाचे स्प्रोकेट मुकपणे वळत असल्याचे आणि वारच्या टोकाचे स्प्रोकेटमधील होल अवरोधित नसल्याचे सुनिश्चित करा. आवश्यक असल्यास स्वच्छ करा आणि वंगण घाला. (चित्र. 129)
7. त्याचे जीवन चक्र विस्तारित करण्यासाठी गाइड वार रोज चालू करा. (चित्र. 130)

इंधन टाकी आणि साखळी तेलाच्या टाकीवर देखरेख करण्यासाठी

- इंधन टाकी आणि साखळी तेलाची टाकी नियमितपणे काढा आणि स्वच्छ करा.
- आवश्यक असल्यास, इंधन फिल्टर वर्षाला किंवा अधिक वारंवार बदला.



चेतावणी: टँकमधील घाणीमुळे विघाड होऊ शकतो.

कूलिंग सिस्टम साफ करण्यासाठी

कूलिंग सिस्टम इंजिनचे तापमान कमी ठेवते. कूलिंग सिस्टममध्ये स्टार्टरवरील हवा ग्रहण (A), एअर गाइड प्लेट (A), चक्रावरील पॉल (C), सिलिंडरवर कूलिंग पंख (D) आणि सिलेंडर कव्हर (E) यांचा समावेश आहे.

(चित्र. 131)

1. आवश्यक असल्यास, कूलिंग सिस्टम ब्रशने साप्ताहिक किंवा अधिक वारंवार साफ करा.
2. कूलिंग सिस्टम अस्वच्छ आणि अवरोधित नसल्याचे सुनिश्चित करा.



चेतावणी: अस्वच्छ आणि अवरोधित कूलिंग सिस्टम उत्पादनाला खूपच गरम करू शकते, ज्यामुळे उत्पादनाचे नुकसान होऊ शकते.

समस्यानिवारण

इंजिन सुरू होत नाही

तपासण्यासाठी उत्पादनाचा भाग	शक्य कारण	क्रिया
स्टार्टर पॉल	स्टार्टर पॉल अवरोधित आहेत.	स्टार्टर पॉल समायोजित करा किंवा बदला.
		पॉल भोवती साफ करा.
		मान्यताप्राप्त सेवा कार्यशाळेशी बोला.
इंधन टँक	चूकीचा इंधन प्रकार.	इंधन टाकी काढून टाका आणि योग्य इंधन भरा.
	इंधन टाकी साखळीच्या तेलाने भरली आहे.	आपण उत्पादन सुरू करण्याचा प्रयत्न केला असल्यास, आपल्या सेवा विक्रेत्याशी बोला. आपण उत्पादन सुरू करण्याचा प्रयत्न केला नसल्यास, इंधन टाकी काढून टाका.
प्रज्वलन , कोणताही स्पार्क नाही	स्पार्क प्लग अस्वच्छ किंवा ओला आहे.	स्पार्क प्लग कोरडा आणि स्वच्छ असल्याचे सुनिश्चित करा.
	ईलेक्ट्रोड अंतर चुकीचे आहे.	स्पार्क प्लग साफ करा. स्पार्क प्लग आणि ईलेक्ट्रोड अंतर योग्य असल्याचे आणि योग्य स्पार्क प्लग प्रकार शिफारस केलेला किंवा समांतर असल्याचे सुनिश्चित करा.
		योग्य ईलेक्ट्रोड अंतरासाठी <i>तांत्रिक डेटापुष्टावरील 185</i> चा संदर्भ घ्या.
स्पार्क प्लग आणि सिलिंडर	स्पार्क प्लग सैल आहे.	स्पार्क प्लग घट्ट करा.
	प्रज्वलना नंतर पूर्ण चोक सह पुन्हा सुरू झाल्या मुळे इंजिन भरून गेले आहे.	स्पार्क प्लग काढा आणि साफ करा. स्पार्क प्लग होलला आपल्यापासून दूर ठेऊन उत्पादन एका बाजूला करून ठेवा. स्टार्टर रोप हँडल 6-8 वेळा खेचा. स्पार्क प्लग एकत्र करा आणि उत्पादन सुरू करा. <i>उत्पादन सुरू करण्यासाठीपुष्टावरील 174</i> चा संदर्भ घ्या.

इंजिन सुरू होते परंतु पुन्हा थांबते

तपासण्यासाठी उत्पादनाचा भाग	शक्य कारण	क्रिया
इंधन टँक	चूकीचा इंधन प्रकार.	इंधन टाकी काढून टाका आणि योग्य इंधन भरा.
काबॅरिटर	निष्क्रिय गती योग्य नाही.	आपल्या सेवा डीलरशी बोला.
एअर लिफ्टर	साचलेले एअर फिल्टर.	एअर फिल्टर साफ करा किंवा बदला.
इंधन फिल्टर	साचलेले इंधन फिल्टर.	इंधन फिल्टर बदला.

परिवहन आणि संग्रह

- उत्पादनाची आणि इंधनाची साठवण आणि वाहतूक करण्यासाठी, कोणतीही गळती किंवा धुके नाहीत याची खात्री करा. स्पार्क किंवा उघड्या वरील आग, उदाहरणार्थ इलेक्ट्रिकल उपकरणे किंवा बॉयलर्स पासून, आग सुरू करू शकतात.
- इंधनाच्या साठवण आणि वाहतूकसाठी मान्यताप्राप्त कंटेनरचा नेहमी वापर करा.
- वाहतूकीपूर्वी किंवा दीर्घकालीन साठवणी पूर्वी इंधन आणि साखळीच्या तेलाच्या टँक रिकाम्या करा. इंधन आणि साखळीचे तेल लागू असलेल्या ठिकाणी टाका.
- उत्पादनांची नासाडी किंवा नुकसान टाळण्यासाठी उत्पादनावरील वाहतूक रक्षक वापरा. साखळीची करवत हलत नसल्यास गंभीर इजा देखील होऊ शकते.
- स्पार्क प्लगमधून स्पार्क प्लगचे झाकण काढा आणि साखळी ब्रेक हाताळा.
- परिवहना दरम्यान उत्पादन सुरक्षित जोडा.

दीर्घ-काळ स्टोरेजसाठी आपले उत्पादन तयार करण्यासाठी

- साखळी करवत आणि गाइड बार मधील खाचणी काढून टाका आणि स्वच्छ करा.
- परिवहन गाई जोडा.
- उत्पादन साफ करा. सूचनांसाठी *देखभालपृष्ठावरील 178* चा संदर्भ घ्या
- उत्पादनाची पूर्ण सर्व्हिसिंग करा.



चेतावणी: साखळी करवत आणि गाइड बार साफ नसल्यास, ते कठीर किंवा ब्लॉक होऊ शकतात.

तांत्रिक डेटा

	Husqvarna 120	Husqvarna 125
इंजिन		
सिलिंडर विस्थापन, सेमी ³	35	40
निष्क्रिय गती, rpm	2700-3300	2700-3300
कमाल इंजिन पॉवर सरा. ISO 7293, kW/hp @ rpm वर	1.44/1.93 @ 9000	1.52/2.04 @ 9000
प्रज्वलन सिस्टम²⁹		
स्पार्क प्लग	TORCH CMR7H	TORCH CMR7H
इलेक्ट्रोड अंतर, मिमी/इंच	0,6/0.024	0,6/0.024
इंधन आणि बंगण सिस्टम		
इंधन टँकची क्षमता, लीटर/सेमी ³	0,25/250	0,25/250
तेलाच्या टँकची क्षमता, लीटर/सेमी ³	0,15/150	0,15/150
तेलाच्या पंपाचा प्रकार	स्वयंचलिता	स्वयंचलिता
वजन		
वजन, किग्रॅ	4.4	4.6
आवाज उत्सर्जन³⁰		
आवाज पॉवर स्तर, मापलेले dB(A)	109	105
आवाज पॉवर स्तर, हमी दिलेले L _{WA} dB(A)	111	108

²⁹ नेहमी शिफारस केलेला स्पार्क प्लग प्रकार वापरा! चुकीचा स्पार्क प्लग वापरल्याने पिस्टन/सिलिंडरचे नुकसान होऊ शकते.

³⁰ आवाज पॉवर म्हणून वातवरणातील मोजलेले आवाज उत्सर्जन (L_{WA}) EC निर्देशिकेचे अनुपालन 2000/14/EC.

	Husqvana 120	Husqvana 125
आवाज स्तर³¹		
ऑपरेटरच्या कानाच्या समांतर आवाज दबाव, dB(A)	99	99
समांतर कंपन स्तर, a_{hveq}³²		
पुढील हॅडल, m/s ²	6.7	6.7
मागील हॅडल, m/s ²	5.8	5.8
साखळीची करवत/गाइड बार		
मानक बार लांबी, सेमी/इंच	35/14	40/16
शिफारस केलेली बार लांबी, सेमी/इंच	35-40/14-16	40-45/16-18
वापरण्यायोग्य कापण्याची लांबी, सेमी/इंच	33-38/13-15	38-43/15-17
पिच, मिमी/इंच	9.52 / 3/8	9.52 / 3/8
ड्राइव्ह लिक्सची जाडी, मिमी/इंच	1,3/0.05	1,3/0.05
ड्राइव्ह स्प्रेकेटचा प्रकार/कंगोऱ्यांची संख्या	स्पर/6	स्पर/6
133% जास्तीत जास्त इंजिन पॉवर गती वर साखळी करवत गती, मी/से.	22.9	22.9

अॅक्सेसरीज

शिफारस केलेले कापण्याचे उपकरण

साखळी करवत मॉडेलचे Husqvana 120, 125 यानुसार सुरक्षेसाठी मूल्यांकन केले गेले आहे EN ISO 11681-1:2011 (वनीकरणासाठी यंत्रे - पोटॅबल साखळी करवत सुरक्षा आवश्यकता आणि चाचणी) आणि खाली सूचीबद्ध गाइड बारसह सज्ज असताना सुरक्षा आवश्यकता पूर्ण करा आणि साखळी करवत संयोजन पहा.

कमी kickback साखळी करवत

कमी kickback साखळी करवत म्हणून ओळखली गेलेली साखळी करवत दर्शविलेल्या कमी kickback ची आवश्यकता पूर्ण करते ANSI B175.1-2012.

Kickback आणि गाइड बार टोकाचे व्यास

स्प्रेकेट टोकाच्या बारसाठी टोकाच्या व्यास कंगोऱ्यांची संख्या, जसे की 10T द्वारे निर्दिष्ट केली जाते. घन गाइड बारसाठी टोकाचे व्यास हे टोकाच्या व्यासाच्या आयामाने निर्दिष्ट केले जाते. दिलेले गाइड बारच्या लांबीसाठी, आपण लहान टोकाच्या व्यासासह गाइड बार वापरू शकता.

نوٹ: वापरण्यायोग्य कापण्याची लांबी साधारणपणे 1 नाममात्र गाइड बार लांबीपेक्षा कमी असते.

गाइड बार				साखळीची करवत		
लांबी, इंच/सेमी	पिच, इंच	गेज, इंच/मिमी	कमाल टोकाचे व्यास	प्रकार	लांबी, ड्राइव्ह लिक्स (सं.)	कमी kickback
14/36	3/8	0,050/1.3	9T	H37, S93G	52	होय
16/41					56	
18/46					62	





³¹ ISO 22868 नुसार, समांतर आवाज दाब स्तर, हा विविध कार्य स्थितीं अंतर्गत भिन्न आवाज दाब स्तरासाठी वेळेनुसार मोजले आहे. समांतर आवाज दाब स्तरासाठी ठराविक संख्याशास्त्रीय प्रचार हा 2.5 dB चे मानक विचलन आहे (A).

³² ISO 22867 नुसार, समांतर कंपन स्तर, हा विविध कार्य स्थितीं अंतर्गत भिन्न कंपन स्तरासाठी वेळेनुसार मोजले आहे. समांतर कंपन स्तरासाठी नोंदविलेल्या डेटामध्ये 1.5 मी/से² च्या ठराविक संख्याशास्त्रीय प्रचार (मानक विचलन) आहे.

कानस उपकरणे आणि कानसचा कोन

साखळी करवतीला Husqvarna धार करण्यासाठी फाइल गेज वापरा. आपल्याला Husqvarna योग्य कानसचा कोन प्राप्त होण्याचे फाइल गेज सुनिश्चित करते. भाग क्रमांक खाली तक्त्यामध्ये दिले आहेत.

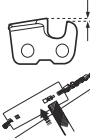
आपल्या उत्पादनावर साखळी करवतीचा प्रकार कसा ओळखायचा याबद्दल आपल्याला खात्री नसल्यास, www.husqvarna.com अधिक माहितीसाठी पहा.

					
H37, S93G	4.0 मिमी / 5/32 इंच	505 24 37-01	0.65 मिमी / 0.025 इंच	30°	80°

EC अनुकूलता घोषणापत्र

Husqvarna AB, SE-561 82 Huskvarna, Sweden, टेलि:
+46-36-146500, फॉरेस्ट सर्व्हिससाठी साखळीच्या करवतीच्या
पूर्णपणे जबाबदारी अंतर्गत घोषित केले जाते Husqvarna 120, 125
2017 च्या अनुक्रमांकावरून आणि त्यापुढे (ल्यानंतरच्या
अनुक्रमांकामध्ये टाइट प्लेटवर साध्या मजकूराने वर्ष स्पष्टपणे
दर्शविलेले असते), काउन्सिलच्या डायरेक्टिव्हच्या आवश्यकतेसह
अनुकूल असतात:

- 17 मे, 2006 च्या "मशिनरीशी संबंधित" **2006/42/EC**.
- 26 फेब्रुवारी, 2014 च्या "इलेक्ट्रोमॅग्नेटिक सुसंगततेशी संबंधित"
2014/30/EU.
- 8 मे, 2000 च्या "वातावरणातील ध्वनी बाहेर पडण्याशी
संबंधित" **2000/14/EC**.

वापरल्या गेलेल्या उपरोक्त निर्देशांच्या परिशिष्ट V नुसार अनुरूपता
मूल्यमापन प्रक्रिया. पुढील मानके लागू केली गेली आहेत: EN ISO
11681-1:2011, EN ISO 14982:2009, CISPR 12:2013

सूचित संस्था: TÜV Rheinland LGA Products GmbH,
Tillystrasse 2, D-90431 Nuernberg, Germany, 0197 यांनी
मशिनरी निर्देशांच्या (2006/42/EC) कलम 12 मुद्दा 3b नुसार EC
प्रकारची तपासणी केली. परिशिष्ट IX नुसार EC प्रकारच्या
चाचणीसाठी प्रमाणपत्राचे, हे क्रमांक आहेत: **BM 50387999**.

आवाज उत्सर्जनाशी संबंधित माहितीसाठी, संदर्भ घ्या *तांत्रिक
डेटापुष्टावरील 185*.

सप्लाय करण्यात आलेली साखळी करवत ही EC प्रकारची घेतलेली
चाचणीचा नमूना अनुरूप करते.

Huskvarna, Sweden, 2020-08-25



Pär Martinsson, विकास व्यवस्थापक (Husqvarna AB चे
अधिकृत प्रतिनिधी आणि तांत्रिक दस्तऐवजासाठी जबाबदार.)

Kandungan

Pengenalan.....	189	Pemindahan dan simpanan.....	208
Keselamatan.....	190	Untuk menyediakan produk anda bagi simpanan jangka masa panjang.....	209
Pemasangan.....	194	Data teknikal.....	209
Pengendalian.....	194	Aksesori.....	210
Penyelenggaraan.....	201	Pengisytiharan Pengakuran EC.....	212
Pencarisilapan.....	207		

Pengenalan

Tujuan kegunaan

Produk ini dimaksudkan untuk menggergaji kayu.

Nota: Peraturan negara boleh mengehendkan pengendalian produk.

Perihalan produk

Husqvarna 120, 125 ialah model gergaji rantai dengan enjin pembakaran.

Gambaran keseluruhan produk

(Rajah 1)

1. Penutup silinder
2. Palam pencucuh dan penutup palam pencucuh
3. Suis mula/henti
4. Pemegang belakang
5. Penapis udara
6. Tangki bahan api
7. Tangki minyak rantai
8. Pemegang tali penghidup
9. Perumah penghidup
10. Brek rantai dan pelindung tangan hadapan
11. Pemegang hadapan
12. Mentol singkir udara
13. Penyekat picu pendikit
14. Pelindung tangan kanan
15. Penutup cekam
16. Skru penegang rantai
17. Jalur brek
18. Penangkap rantai
19. Sistem penyerap getaran
20. Rantai gergaji
21. Bar panduan
22. Gegancu hujung bar
23. Pelindung pengangkutan
24. Manual pengendali
25. Perengkuh gabungan
26. Peredam bunyi

Kami sedang meneruskan usaha untuk meningkatkan keselamatan dan kecekapan anda semasa mengendalikn produk ini. Rujuk dengan pengedar servis anda untuk maklumat lanjut.

27. Skru pelaras karburetor
28. Picu pendikit
29. Pelekat maklumat dan amaran
30. Plat produk dan nombor siri
31. Pelekat peringatan pemula
32. Tanda arah tumbang

Simbol pada produk ini

- (Rajah 2) Berhati-hati dan gunakan produk dengan betul. Produk ini boleh menyebabkan kecederaan serius atau kematian kepada pengendali dan orang lain.
- (Rajah 3) Baca manual pengendali dengan teliti dan pastikan bahawa anda memahami arahan penggunaannya sebelum menggunakan produk ini.
- (Rajah 4) Sentiasa pakai topi keledar pelindung yang diluluskan, pelindung telinga yang diluluskan dan pelindung mata.
- (Rajah 5) Gunakan 2 tangan untuk mengendalikan produk.
- (Rajah 6) Jangan biarkan hujung bar panduan menyentuh objek.
- (Rajah 7) Jangan kendalikn produk dengan sebelah tangan sahaja.
-

(Rajah 8) Amaran! Lantunan boleh berlaku apabila hujung bar panduan menyentuh objek. Lantunan boleh menyebabkan gerak balas songsang secepat kilat yang menendang bar panduan ke atas dan ke arah pengendali. Boleh menyebabkan kecederaan serius.

(Rajah 9) Produk ini mematuhi arahan EC yang terpakai.

(Rajah 10) Pengeluaran hingar pada persekitaran mematuhi Arahan EC yang terpakai. Pengeluaran hingar produk dinyatakan dalam *Data teknikal pada halaman 209* dan pada label.

(Rajah 11) Brek rantai, dipasang (kanan). Brek rantai, dilepaskan (kiri).

(Rajah 12) Pencekik.

(Rajah 13) Mentol singkir udara.

(Rajah 14) Bahan api.

(Rajah 15) Minyak rantai.

yyyywwxx Plat penarafan menunjukkan nombor siri. **x** **yyyy** ialah tahun pengeluaran, **ww** ialah minggu pengeluaran.

Nota: Simbol/pelekat lain pada produk merujuk kepada keperluan pensijilan untuk sesetengah pasaran.

Keselamatan

Takrifan keselamatan

Amaran, awasan dan nota digunakan untuk menunjukkan bahagian yang amat penting dalam manual.



AMARAN: Digunakan jika terdapat risiko kecederaan atau kematian kepada pengendali atau orang sekeliling jika arahan dalam manual tidak dipatuhi.



AWAS: Digunakan jika terdapat kerosakan kepada produk, bahan lain atau kawasan berhampiran jika arahan dalam manual tidak dipatuhi.

Nota: Digunakan untuk memberikan maklumat lanjut yang perlu dalam situasi tertentu.

Arahan keselamatan umum



AMARAN: Baca arahan amaran berikut sebelum anda menggunakan produk ini.

- Gergaji rantai merupakan alat yang berbahaya jika digunakan dengan cuai atau salah dan boleh mengakibatkan kecederaan serius atau kematian. Anda mesti membaca dan memahami isi kandungan manual pengendali ini.
- Reka bentuk produk tidak boleh diubah suai sama sekali tanpa keizinan pengilang. Jangan gunakan produk yang kelihatan telah diubah suai oleh orang lain dan hanya gunakan aksesori yang disyorkan untuk produk ini. Pengubahsuaian dan/atau aksesori yang tidak dibenarkan boleh menyebabkan kecederaan diri yang serius atau kematian pengendali atau orang lain.

- Bahagian dalam peredam bunyi mengandungi bahan kimia yang boleh menyebabkan penyakit barah. Elakkan daripada terkena bahan-bahan ini jika peredam bunyi rosak.
- Penyedutan jangka panjang asap ekzos enjin, wap minyak rantai dan habuk gergaji boleh membahayakan kesihatan.
- Produk ini menghasilkan medan elektromagnet semasa pengendalian. Medan ini mungkin mengganggu implan perubatan aktif atau pasif dalam keadaan tertentu. Untuk mengurangkan risiko kecederaan serius atau maut, kami mengesyorkan mereka yang menggunakan implan perubatan untuk mendapatkan nasihat doktor dan pengilang implan itu sebelum mengendalikan produk ini.
- Maklumat dalam manual pengendali ini tidak sekali-kali dapat menggantikan kemahiran dan pengalaman profesional. Jika anda menghadapi keadaan yang mendatangkan rasa tidak selamat, berhenti dan dapatkan nasihat pakar. Hubungi pengedar servis anda atau pengguna gergaji rantai yang berpengalaman. Jangan cuba melakukan sebarang tugas yang anda tidak pasti!

Arahan keselamatan untuk pengendalian



AMARAN: Baca arahan amaran berikut sebelum anda menggunakan produk ini.

- Sebelum menggunakan produk, anda mesti memahami kesan lantunan mesin dan cara menghindarinya. Rujuk *Maklumat lantunan pada halaman 196* untuk arahan.
- Jangan gunakan produk yang rosak.
- Jangan gunakan produk dengan kerosakan ketara pada penutup palam pencucuh dan kabel

pencucuhan. Risiko berlaku percikan akan timbul, yang boleh menyebabkan kebakaran.

- Jangan gunakan produk jika anda penat, semasa di bawah pengaruh alkohol atau dadah, ubat atau apa-apa yang boleh mempengaruhi penglihatan, kesedaran, koordinasi atau pertimbangan.
- Jangan gunakan produk dalam cuaca buruk seperti kabus tebal, hujan lebat, angin kencang, suhu terlampau sejuk dan lain-lain. Bekerja dalam cuaca buruk adalah memעותatkan dan sering membawa risiko tambahan, seperti tanah yang licin, arah tumbang yang sukar dijangka dan lain-lain.
- Jangan hidupkan produk sehinggalah bar panduan, rantai gergaji dan semua penutup telah dipasang dengan betul. Rujuk *Pemasangan pada halaman 194* untuk arahan. Jika bar dan rantai gergaji tidak dipasangkan pada produk, cekam boleh menjadi longgar dan menyebabkan kecederaan serius.

(Rajah 16)

- Jangan hidupkan produk di dalam bangunan. Asap ekzos boleh mendatangkan bahaya jika disedut.
- Asap ekzos daripada enjin adalah panas dan boleh mengandungi percikan yang boleh memulakan kebakaran. Jangan mulakan produk berdekatan dengan bahan yang mudah terbakar!
- Perhatikan persekitaran anda dan pastikan tiada risiko orang atau binatang terkena atau menjejaskan kawalan anda terhadap produk.
- Jangan benarkan kanak-kanak menggunakan atau berada dalam persekitaran produk. Oleh sebab produk dilengkapi suis mula/henti dimuatkan spring dan boleh dihidupkan oleh kelajuan dan kekuatan rendah pada pemegang penghidup, kanak-kanak kecil dalam keadaan tertentu juga boleh menghasilkan kekuatan yang diperlukan untuk menghidupkan produk. Ini bermakna terdapat risiko kecederaan parah. Oleh itu, keluarkan penutup palam pencucuh apabila produk tidak diawasi.
- Anda hendaklah berdiri dengan mantap agar mempunyai kawalan penuh terhadap produk. Jangan bekerja sambil berdiri di atas tangga, di atas pokok atau di tempat yang tidak terdapat permukaan rata tempat anda berdiri.

(Rajah 17)

- Kurang perhatian boleh menyebabkan lantunan jika zon lantunan di bar terkena dahan, pokok berdekatan atau objek lain dengan tidak sengaja.

(Rajah 18)

- Jangan gunakan produk dengan memegangnya menggunakan sebelah tangan. Produk ini tidak selamat untuk dikawal dengan sebelah tangan.
- Pastikan anda memegang produk dengan kedua-dua belah tangan pada setiap masa. Tangan kanan mesti berada pada pemegang belakang dan tangan kiri pada pemegang hadapan. Semua pengendali, sama ada yang menggunakan tangan kanan atau kidal mesti mengikut cara pegangan ini. Gunakan pegangan yang kemas dengan ibu jari dan jari lain

mengelilingi pemegang. Cara pegangan ini mengurangkan risiko lantunan dan memastikan anda boleh mengawal produk itu. Jangan lepaskan pemegang!

(Rajah 19)

- Jangan gunakan produk pada paras yang lebih tinggi daripada bahu.

(Rajah 20)

- Jangan gunakan produk dalam situasi yang anda tidak boleh meminta bantuan sekiranya berlaku kemalangan.
- Sebelum mengalihkan produk anda, matikan enjin dan kunci rantai gergaji menggunakan brek rantai. Angkat produk dalam keadaan bar panduan dan rantai gergaji menghala ke belakang. Pasang pelindung pengangkutan pada bar panduan sebelum mengangkat produk atau membawanya ke mana-mana tempat lain.
- Apabila anda meletakkan produk di atas tanah, kunci rantai gergaji menggunakan brek rantai dan pastikan anda dapat melihat gergaji ini pada setiap masa. Matikan enjin sebelum meninggalkan produk walaupun sekejap.
- Kadangkala serpihan tersangkut di dalam penutup cekam yang menyebabkan rantai gergaji tersekat. Sentiasa matikan enjin sebelum membersihkan.
- Menjalankan enjin di kawasan tertutup atau yang tidak mempunyai pengudaraan yang baik boleh menyebabkan kematian akibat keracunan karbon monoksida.
- Asap ekzos daripada enjin adalah panas dan mungkin mengandungi percikan yang boleh memulakan kebakaran. Jangan hidupkan produk di dalam bangunan atau berdekatan dengan bahan yang mudah terbakar.
- Gunakan brek rantai sebagai brek parkir apabila anda memulakan produk dan apabila anda bergerak dalam jarak dekat. Anda hendaklah membawa produk dalam pemegang hadapan setiap kali. Hal ini dapat mengurangkan risiko akan terkena rantai gergaji bagi anda atau orang lain berdekatan dengan anda.
- Pendedahan lampau terhadap getaran boleh menyebabkan kerosakan peredaran darah atau kerosakan saraf terhadap mereka yang mengalami gangguan peredaran darah. Hubungi doktor anda jika anda mengalami gejala pendedahan lampau terhadap getaran. Gejala tersebut termasuk kebebasan, kehilangan deria, sesemut, berdenyut-denyut, kesakitan, lemah, perubahan warna atau keadaan kulit. Gejala ini biasanya dirasai pada jari, tangan atau pergelangan tangan. Gejala ini mungkin meningkat dalam suhu sejuk.
- Mustahil untuk menerangkan setiap situasi yang mungkin akan anda hadapi semasa menggunakan produk. Sentiasa berhati-hati dan gunakan akal budi. Elakkan situasi yang berada di luar kemampuan anda. Jika anda berasa tidak pasti tentang prosedur pengendalian selepas membaca arahan ini, anda

perlu berbincang dengan pakar sebelum meneruskan. Jangan ragu-ragu untuk menghubungi pembekal anda atau Husqvarna jika anda mempunyai sebarang soalan tentang penggunaan produk tersebut. Kami sedia berkhidmat dan memberi anda nasihat dan juga pertolongan untuk membantu anda menggunakan produk tersebut dengan efisien dan selamat. Hadiri latihan menggunakan gergaji rantai jika boleh. Pengedar anda, institusi perhutanan atau perpustakaan boleh memberikan maklumat tentang bahan latihan dan kursus yang tersedia.

(Rajah 21)

Kelengkapan pelindung peribadi



AMARAN: Baca arahan amaran berikut sebelum anda menggunakan produk ini.

(Rajah 22)

- Kebanyakan kemalangan gergaji rantai berlaku ketika rantai gergaji terkena pengendali. Anda mesti menggunakan kelengkapan pelindung peribadi yang diluluskan semasa mengendalikannya. Kelengkapan pelindung peribadi tidak akan memberi anda perlindungan penuh daripada kecederaan tetapi dapat mengurangkan tahap kecederaan jika kemalangan berlaku. Rujuk kepada penjual servis anda untuk syor kelengkapan yang sesuai digunakan.
- Pakaian anda mestilah tidak longgar tetapi tidak menyekat pergerakan anda. Lakukan pemeriksaan keadaan kelengkapan pelindung peribadi dengan kerap.
- Gunakan topi keledar pelindung yang diluluskan.
- Gunakan pelindung telinga yang diluluskan. Pendedahan jangka masa panjang kepada hingar boleh mengakibatkan gangguan pendengaran secara kekal.
- Gunakan pakai cermin mata pelindung atau visor muka untuk mengurangkan risiko kecederaan daripada objek terpelanting. Produk boleh membaling objek seperti serpihan kayu, kepingan kayu yang kecil dan banyak lagi dengan daya yang besar. Ini boleh menyebabkan kecederaan serius khususnya pada mata.
- Gunakan sarung tangan dengan pelindung gergaji.
- Gunakan seluar panjang dengan pelindung gergaji.
- Gunakan but dengan pelindung gergaji, penutup jari keluli dan tapak tidak gelincir.
- Pastikan anda membawa bersama kit pertolongan cemas.
- Risiko percikan. Pastikan alat pemadam api dan penyodok berada di berdekatan untuk mencegah kebakaran hutan.

Peranti keselamatan pada produk



AMARAN: Baca arahan amaran berikut sebelum anda menggunakan produk ini.

- Jangan gunakan produk dengan peralatan keselamatan yang rosak.
- Lakukan pemeriksaan peralatan kecemasan secara kerap. Rujuk *Penyelenggaraan dan pemeriksaan peranti keselamatan pada produk pada halaman 202*.
- Jika peranti keselamatan rosak, hubungi wakil penjual servis Husqvarna anda.

Brek rantai dan pelindung tangan hadapan

Produk anda mengandungi brek rantai yang akan menghentikan rantai gergaji jika berlaku lantunan. Brek rantai mengurangkan risiko kemalangan tetapi hanya anda yang boleh mencegahnya.

Brek rantai akan terpasang (A) secara manual melalui tangan kiri anda atau secara automatik melalui mekanisme pelepas inersia. Gerakkan pelindung tangan hadapan (B) ke hadapan untuk memasang brek rantai secara manual.

(Rajah 23)

Tarik pelindung tangan hadapan ke arah belakang untuk melepaskan brek rantai.

(Rajah 24)

Penyekat picu pendikit

Penyekat picu pendikit direka mencegah pengendalian picu pendikit tanpa sengaja. Jika anda meletakkan tangan anda di sekeliling pemegang dan menekan penyekat picu pendikit (A), ia akan melepaskan picu pendikit (B). Jika anda melepaskan pemegang, picu pendikit dan penyekat picu pendikit akan bergerak kembali ke kedudukan asalnya. Fungsi ini mengunci picu pendikit pada kelajuan melahu.

(Rajah 25)

Penangkap rantai

Penangkap rantai memerangkap rantai gergaji jika ia patah atau tertanggal. Betulkan ketegangan rantai gergaji dan penyelenggaraan yang telah dibuat dengan betul pada rantai gergaji dan bar panduan akan mengurangkan risiko kemalangan.

(Rajah 26)

Pelindung tangan kanan

Pelindung tangan kanan melindungi tangan anda pada pemegang belakang. Pelindung tangan kanan memberi anda perlindungan jika rantai gergaji terputus atau tertanggal. Pelindung tangan kanan juga melindungi anda daripada dahan atau ranting.

(Rajah 27)

Sistem penyerap getaran

Sistem penyerap getaran mengurangkan getaran dalam pemegang. Unit penyerap getaran berfungsi sebagai pemisah di antara badan produk dengan unit pemegangnya.

Rujuk *Gambaran keseluruhan produk pada halaman 189* untuk maklumat mengenai kedudukan sistem penyerap getaran pada mesin anda.

Suis mula/henti

Gunakan suis mula/henti untuk menghentikan enjin.

(Rajah 28)

Peredam bunyi



AMARAN: Peredam menjadi amat panas semasa/selepas pengendalian dan pada kelajuan melahu. Terdapat risiko kebakaran, terutamanya apabila anda kendalikan produk berdekatan dengan bahan mudah terbakar dan/atau wasap.



AMARAN: Jangan kendalikan produk tanpa peredam atau dengan peredam yang rosak. Peredam yang rosak boleh meningkatkan tahap hingar dan risiko kebakaran. Pastikan alat pemadam api terdapat berdekatan. Jangan gunakan produk tanpa atau dengan jaring perangkap percikan yang rosak jika anda mesti menggunakan jaring perangkap percikan di kawasan anda.

Peredam bunyi meminimumkan tahap hingar dan menghalakan asap ekzos jauh dari pengendali. Terdapat risiko kebakaran yang tinggi di kawasan yang beruap panas dan kering. Patuhi arahan peraturan dan penyelenggaraan setempat.

Keselamatan bahan api



AMARAN: Baca arahan amaran berikut sebelum anda menggunakan produk ini.

- Pastikan bahawa terdapat cukup pengudaraan ketika mengisi semula bahan api atau mencampurkan bahan api (petrol dan minyak dua lejang).
- Bahan api dan wap bahan api adalah amat mudah terbakar dan boleh menyebabkan kecederaan serius apabila disedut atau terkena pada kulit. Atas sebab ini, berhati-hati semasa mengendalikan bahan api dan pastikan pengalihan udara yang cukup.
- Berhati-hatilah semasa mengendalikan bahan api dan minyak rantai. Berjaga-jaga terhadap risiko

kebakaran, letupan dan yang berkaitan dengan penyedutan.

- Jangan merokok dan jangan letakkan sebarang objek panas berdekatan bahan api.
- Hentikan enjin dan biarkan enjin menjadi sejuk selama beberapa minit sebelum mengisi semula bahan api.
- Apabila mengisi semula bahan api, buka penutup bahan api dengan perlahan supaya tekanan yang berlebihan dilepaskan dengan perlahan.
- Ketatkan penutup bahan api dengan berhati-hati selepas mengisi bahan api.
- Jangan mengisi semula bahan api mesin semasa enjin sedang hidup.
- Sentiasa jarakkan produk sekurang-kurangnya 3 m (10 kaki) dari kawasan dan sumber bahan api sebelum bermula.

(Rajah 29)

Selepas mengisi semula bahan api, jangan sekali-kali hidupkan produk jika berlaku situasi berikut:

- Jika anda tertumpah bahan api atau minyak rantai pada produk. Lap tumpahan dan biarkan baki bahan api menyejat.
- Jika anda tertumpah bahan api pada diri anda atau pakaian anda. Tukar pakaian anda dan basuh sebarang bahagian badan anda yang telah bersentuhan dengan bahan api. Gunakan sabun dan air.
- Jika produk kebocoran bahan api. Lakukan pemeriksaan kebocoran dari tangki bahan api, penutup bahan api dan saluran bahan api dengan kerap.

Arahan keselamatan untuk penyelenggaraan



AMARAN: Baca arahan amaran berikut sebelum anda melakukan penyelenggaraan pada produk ini.

- Jalankan hanya penyelenggaraan dan servis yang diberikan dalam manual pengendali ini. Biarkan kakitangan servis yang profesional membuat semua servis dan pembaikan yang lain.
- Lakukan pemeriksaan keselamatan, penyelenggaraan dan arahan servis yang diberikan dalam manual ini. Penyelenggaraan kerap memanjangkan hayat produk dan mengurangkan risiko kemalangan. Rujuk *Penyelenggaraan pada halaman 201* untuk arahan.
- Jika pemeriksaan keselamatan dalam manual pengendali ini tidak diluluskan selepas anda membuat penyelenggaraan, rujuk wakil penjual servis. Kami menjamin bahawa terdapat pembaikan dan servis profesional yang tersedia untuk produk anda.

Arahan keselamatan bagi peralatan memotong



AMARAN: Baca arahan amaran berikut sebelum anda menggunakan produk ini.

- Hanya gunakan gabungan bar panduan/rantai gergaji dan peralatan isian yang diluluskan. Rujuk *Aksesori pada halaman 210* untuk arahan.
- Gunakan sarung tangan pelindung semasa anda menggunakan atau membuat penyelenggaraan pada rantai gergaji. Rantai gergaji yang tidak bergerak juga boleh mengakibatkan kecederaan.
- Pastikan gigi pemotong diasah dengan betul. Patuhi arahan dan gunakan tolok kikir yang disyorkan. Rantai gergaji yang rosak atau tidak diasah dengan betul meningkatkan risiko kemalangan.

(Rajah 30)

- Kekalkan tetapan tolok kedalaman yang betul. Patuhi arahan dan gunakan tetapan tolok kedalaman

yang disyorkan. Tetapan tolok kedalaman yang terlalu besar meningkatkan risiko lantunan.

(Rajah 31)

- Pastikan rantai gergaji mempunyai ketegangan yang betul. Jika rantai gergaji tidak ketat pada bar panduan, rantai gergaji boleh rantai boleh tergelincir. Ketegangan rantai yang tidak betul akan meningkatkan kerosukan pada bar panduan, rantai gergaji dan gegancu pemacu. Rujuk *Untuk melaraskan ketegangan rantai gergaji pada halaman 206*.

(Rajah 32)

- Jalankan penyelenggaraan pada peralatan memotong dengan kerap dan pastikan peralatan itu dilincirkan dengan betul. Jika rantai gergaji tidak dilincirkan dengan betul, risiko kerosukan pada bar panduan, rantai gergaji dan gegancu pemacu rantai akan meningkat.

(Rajah 33)

Pemasangan

Pengenalan



AMARAN: Baca dan fahami bab keselamatan sebelum anda memasang produk.

Untuk memasang bar panduan dan rantai gergaji

1. Gerakkan pelindung tangan hadapan ke arah belakang untuk melepaskan brek rantai.
2. Tanggalkan nat bar dan penutup cekam. (Rajah 34)

Nota: Jika penutup cekam sukar ditanggalkan, ketatkan nat bar, pasang brek rantai dan lepaskan. Bunyi klik dapat didengar jika ia dilepaskan dengan betul.

3. Pasang bar panduan pada bolt bar. Gerakkan bar panduan ke kedudukannya yang paling belakang.

4. Pasang rantai gergaji dengan betul di sekeliling gegancu pemacu dan letakkannya dalam alur pada bar panduan.



AMARAN: Sentiasa gunakan sarung tangan pelindung setiap kali anda memasang rantai gergaji.

5. Pastikan pinggir mata memotong menghadap ke hadapan pada pinggir atas bar panduan. (Rajah 35)
6. Jajarkan lubang di dalam bar panduan dengan pelaras rantai dengan pin pelaras rantai dan pasang penutup cekam.
7. Ketatkan nat bar dengan jari.
8. Ketatkan rantai gergaji. Rujuk *Untuk melaraskan ketegangan rantai gergaji pada halaman 206* untuk arahan.
9. Ketatkan nat bar.

Pengendalian

Pengenalan



AMARAN: Baca dan fahami bab keselamatan sebelum anda menggunakan produk.

Untuk melakukan pemeriksaan fungsi sebelum anda menggunakan produk

1. Pastikan bahawa brek rantai berfungsi dengan betul dan tidak rosak.
2. Pastikan pelindung tangan kanan tidak rosak.
3. Pastikan penyekat pendikit berfungsi dengan betul dan tidak rosak.

4. Pastikan bahawa suis mula/henti berfungsi dengan betul dan tidak rosak.
5. Pastikan tiada minyak pada pemegang.
6. Pastikan sistem penyerap getaran berfungsi dengan betul dan tidak rosak.
7. Pastikan peredam dipasang dengan betul dan tidak rosak.
8. Pastikan bahawa semua alat ganti produk dipasang dengan betul dan tidak rosak atau hilang.
9. Pastikan penangkap rantai dipasangkan dengan betul.
10. Lakukan pemeriksaan ketegangan rantai gergaji. (Rajah 36)

Bahan api

Produk ini mengandungi enjin dua lejang.



AWAS: Jenis bahan api yang tidak betul boleh mengakibatkan kerosakan enjin. Gunakan campuran gasolin dan minyak dua lejang.

Bahan api pracampur

- Gunakan Husqvarna bahan api alikat pracampur untuk prestasi terbaik dan memanjangkan hayat enjin. Bahan api ini mengandungi bahan kimia yang kurang berbahaya berbanding bahan api biasa, yang mengurangkan asap ekzos yang berbahaya. Kuantiti bahan sisa selepas pembakaran akan berkurangan dengan bahan api ini yang membuatkan komponen enjin lebih bersih.

Untuk mencampurkan bahan api

Gasolin

- Gunakan gasolin tanpa plumbum berkualiti baik dengan maksimum 10% kandungan etanol.



AWAS: Jangan gunakan gasolin dengan gred oktana kurang daripada 90 RON/87 AKI. Penggunaan gred oktana yang lebih rendah boleh menyebabkan ketukan enjin, yang boleh menyebabkan kerosakan enjin.

Minyak dua lejang

- Untuk hasil dan prestasi terbaik, gunakan minyak dua lejang Husqvarna.
- Jika minyak dua lejang Husqvarna tidak tersedia, gunakan minyak dua lejang berkualiti baik untuk enjin dingin udara. Rujuk wakil penjual servis tentang pemilihan minyak yang betul.



AWAS: Jangan gunakan minyak dua lejang untuk enjin sangkut dingin air, juga dikenali sebagai minyak sangkut.

Jangan gunakan minyak untuk enjin empat lejang.

Untuk mencampurkan gasolin dan minyak dua lejang

Gasolin, liter	Minyak dua lejang, liter
	2% (50:1)
5	0.10
10	0.20
15	0.30
20	0.40



AWAS: Ralat kecil boleh mempengaruhi nisbah campuran secara ketara apabila anda mencampurkan bahan api dalam bilangan yang kecil. Ukur kuantiti minyak dengan teliti dan pastikan anda mendapatkan campuran yang betul.

(Rajah 37)

1. Isikan setengah kuantiti gasolin dalam bekas yang bersih untuk bahan api.
2. Tambahkan kuantiti penuh bagi minyak.
3. Goncang campuran bahan api.
4. Tambahkan baki kuantiti bagi gasolin ke dalam bekas.
5. Goncang campuran bahan api dengan berhati-hati.



AWAS: Jangan menggoncang bahan api lebih daripada 1 bulan sekali.

Untuk mengisi tangki bahan api



AMARAN: Patuhi prosedur yang berikut untuk keselamatan anda.

1. Hentikan enjin dan biarkan enjin menyejuk.
2. Bersihkan kawasan di sekitar penutup tangki bahan api. (Rajah 38)
3. Goncang bekas dan pastikan bahan api dicampurkan dengan sehati.
4. Tanggalkan tangki bahan api dengan perlahan-lahan untuk melepaskan tekanan.
5. Isikan tangki bahan api.



AWAS: Pastikan tiada terlalu banyak bahan api dalam tangki bahan api. Bahan api mengembang apabila bahan api menjadi panas.

6. Ketatkan penutup tangki bahan api dengan cermat.
7. Bersihkan tumpahan bahan api di atas dan di sekeliling produk.
8. Alihkan produk sekurang-kurangnya 3 m (10 kaki) atau lebih dari kawasan pengisian semula dan sumber bahan api sebelum anda memulakan enjin.

Nota: Untuk mengetahui kedudukan tangki bahan api pada produk anda, rujuk *Gambaran keseluruhan produk pada halaman 189*.

Untuk melakukan uji cuba

- Sepanjang 10 jam pertama pengendalian, jangan kenakan pendikit penuh tanpa beban dalam tempoh yang panjang.

Untuk menggunakan minyak rantai yang betul



AMARAN: Jangan gunakan sisa minyak yang boleh mengakibatkan kecederaan kepada anda dan alam sekitar. Sisa minyak juga menyebabkan kerosakan pada pam minyak, bar panduan dan rantai gergaji.



AMARAN: Rantai gergaji boleh patah jika pelinciran peralatan memotong tidak mencukupi. Risiko kecederaan serius atau kematian kepada pengendali.



AMARAN: Produk ini mengandungi fungsi yang membiarkan bahan api habis dahulu sebelum minyak rantai. Gunakan minyak rantai yang betul agar fungsi ini akan beroperasi dengan betul. Rujuk wakil servis anda semasa anda memilih minyak rantai.

- Gunakan minyak rantai Husqvarna untuk memaksimumkan hayat rantai gergaji dan untuk menghalang kesan negatif terhadap alam sekitar. Jika minyak rantai Husqvarna tidak tersedia, kami mengesyorkan anda menggunakan minyak rantai standard.
- Gunakan minyak rantai dengan kelekatan yang baik pada rantai gergaji.
- Gunakan minyak rantai dengan julat kelikatan yang betul yang sesuai dengan suhu udara.



AWAS: Jika minyak terlalu cair, minyak akan habis sebelum bahan api. Dalam suhu di bawah 0°C/32°F, sesetengah minyak rantai menjadi terlalu pekat yang boleh mengakibatkan kerosakan kepada komponen pam minyak.

- Gunakan peralatan memotong yang disyorkan. Rujuk *Aksesori pada halaman 210*.
- Tanggalkan penutup tangki minyak rantai.
- Isikan tangki minyak rantai dengan minyak rantai.
- Pasangkan penutup dengan berhati-hati.

(Rajah 39)

Nota: Untuk melihat kedudukan tangki minyak rantai pada produk anda, rujuk *Gambaran keseluruhan produk pada halaman 189*.

Maklumat lantunan



AMARAN: Lantunan boleh menyebabkan kecederaan serius atau kematian kepada pengendali dan orang lain. Untuk mengurangkan risiko, anda mesti mengetahui sebab-sebab lantunan dan cara mengelakkannya.

Lantunan hanya berlaku jika zon lantunan di bar panduan terkena objek. Lantunan boleh berlaku dengan tiba-tiba dan dengan daya yang kuat, yang akan membuang produk ke arah pengendali.

(Rajah 40)

Lantunan sentiasa berlaku dalam satah pemotongan bar panduan. Biasanya, produk terlantun ke arah pengendali tetapi boleh juga bergerak ke arah lain. Arah gerakan produk ditentukan oleh cara anda menggunakan produk apabila lantunan berlaku.

(Rajah 41)

Jejari hujung bar yang lebih kecil mengurangkan daya lantunan.

Gunakan rantai gergaji lantunan rendah untuk mengurangkan kesan lantunan. Jangan biarkan zon lantunan menyentuh sebarang objek.



AMARAN: Tiada rantai gergaji yang dapat menghalang langsung lantunan sepenuhnya. Patuhi arahan setiap masa.

Pertanyaan lazim tentang lantunan

- **Adakah tangan akan sentiasa memasang brek rantai semasa lantunan?**

Tidak. Sedikit daya diperlukan untuk menolak pelindung tangan hadapan ke depan. Jika anda tidak menggunakan daya yang perlu, brek rantai tidak akan dipasang. Anda mesti juga memegang pemegang produk dengan stabil dengan kedua-dua belah tangan semasa bekerja. Jika lantunan berlaku, ada kemungkinan brek rantai tidak menghentikan rantai gergaji sebelum ia menyentuh anda. Terdapat juga sesetengah kedudukan apabila tangan anda tidak dapat menyentuh pelindung tangan hadapan untuk memasang brek rantai.

- **Adakah inersia akan sentiasa memasang brek rantai semasa lantunan?**

Tidak. Pertama, brek rantai mesti dikendalikan dengan betul. Rujuk *Penyelenggaraan dan pemeriksaan peranti keselamatan pada produk pada halaman 202* untuk arahan tentang cara memeriksa brek rantai. Kami syorkan agar anda melakukan hal

ini setiap kali sebelum menggunakan produk. Kedua, daya lantunan tentu besar untuk memasang brek rantai. Jika brek rantai terlalu sensitif, ia mungkin terpasang semasa pengendalian yang kasar.

• **Adakah brek rantai akan sentiasa melindungi saya daripada kecederaan semasa lantunan berlaku?**

Tidak. Brek rantai mesti berfungsi dengan betul sebelum dapat memberikan perlindungan. Brek rantai mesti juga dikenakan semasa lantunan untuk menghentikan rantai gergaji. Jika anda berada berdekatan dengan bar panduan, ada kemungkinan brek rantai tidak cukup masa untuk menghentikan rantai gergaji sebelum rantai gergaji menghentam anda.



AMARAN: Hanya anda dan teknik bekerja yang boleh mengelakkan lantunan.

Untuk menghidupkan produk

Untuk bersedia sebelum menghidupkan dengan enjin sejuk



AMARAN: Brek rantai mesti dipasangkan apabila produk dihidupkan untuk mengurangkan risiko kecederaan.

1. Gerakkan pelindung tangan hadapan ke hadapan untuk memasang brek rantai. (Rajah 42)
2. Gerakkan suis mula/henti ke kedudukan 1.
3. Tarik kawalan cekik ke luar untuk menetapkannya dalam kedudukan cekik.
4. Tekan mentol singkir udara (B) kira-kira 6 kali atau sehingga bahan api mula memenuhi mentol. Mentol singkir udara tidak perlu diisi sehingga penuh. (Rajah 43)
5. Terus ke *Untuk menghidupkan produk pada halaman 197* untuk maklumat lanjut.

Untuk bersedia menghidupkan dengan enjin hangat



AMARAN: Brek rantai mesti dipasangkan apabila produk dihidupkan untuk mengurangkan risiko kecederaan.

1. Gerakkan pelindung tangan hadapan ke hadapan untuk memasang brek rantai. (Rajah 42)
2. Gerakkan suis mula/henti ke kedudukan 1.
3. Tekan mentol singkir udara kira-kira 6 kali atau sehingga bahan api mula memenuhi mentol. Mentol singkir udara tidak perlu diisi sehingga penuh. (Rajah 44)
4. Terus ke *Untuk menghidupkan produk pada halaman 197* untuk maklumat lanjut.

Untuk menghidupkan produk



AMARAN: Anda mesti memastikan kaki anda dalam kedudukan yang stabil apabila anda memulakan produk.



AMARAN: Jika rantai gergaji berputar pada kelajuan melahu, rujuk pembekal servis dan jangan gunakan produk.

1. Letakkan produk di atas tanah.
2. Letakkan tangan kiri anda pada pemegang hadapan.
3. Letakkan kaki kanan anda ke dalam pencengkam kaki pada pemegang belakang.
4. Tarik pemegang tali penghidup dengan perlahan dengan tangan kanan anda sehingga anda terasa wujudnya tentangan.



AMARAN: Jangan pintalkan tali penghidup di sekeliling tangan anda.

5. Tarik pemegang tali penghidup dengan pantas dan menggunakan daya. (Rajah 45)



AWAS: Jangan tarik tali penghidup sehingga kepanjangan maksimum dan jangan lepaskan pemegang tali penghidup. Ini boleh menyebabkan kerosakan terhadap produk.

- a) Jika anda memulakan produk anda dengan enjin yang sejuk, tarik pemegang tali penghidup sehingga enjin membakar.

Nota: Anda akan dapat mengenali masa enjin membakar melalui bunyi "puff".

- b) Lepaskan pencekik.
6. Tarik pemegang tali penghidup sehingga enjin dihidupkan.
 7. Untuk bermula dengan enjin sejuk, lepaskan penyekat picu pendikit dengan cepat untuk menetapkan produk kepada kelajuan melahu. (Rajah 46)
 8. Gerakkan pelindung tangan hadapan ke arah belakang untuk melepaskan brek rantai. (Rajah 24)
 9. Gunakan produk.

Untuk menghentikan produk

- Tekan suis mula/henti ke kedudukan 0 untuk menghentikan enjin. (Rajah 28)

Tarik lejang dan tolak lejang

Anda boleh memotong merentasi kayu dengan produk dalam 2 kedudukan berlainan.

- Untuk memotong pada tarik lejang bermaksud memotong dengan bahagian bawah bar panduan.

Rantai gergaji menarik melalui pokok apabila anda memotong. Dalam kedudukan ini, anda mempunyai lebih kawalan terhadap produk dan kedudukan zon lantunan.

(Rajah 47)

- Untuk memotong pada lejang tolak adalah apabila anda memotong dengan bahagian atas bar panduan. Rantai gergaji menolak produk ke arah pengendali.

(Rajah 48)



AMARAN: Jika rantai gergaji tersekat di dalam batang pokok, produk boleh menolak ke arah anda. Pegang produk dengan kuat dan pastikan bahawa zon lantunan pada bar panduan tidak menyentuh pokok lalu mengakibatkan lantunan.

(Rajah 49)

Untuk menggunakan teknik memotong



AMARAN: Gunakan pendikit penuh apabila anda memotong dan kurangkan menjadi kelajuan melahu selepas setiap potongan.



AWAS: Kerosakan enjin boleh berlaku jika enjin berjalan terlalu lama pada pendikit penuh tanpa beban.

1. Letakkan batang pada kekuda atau pengadang. (Rajah 50)



AMARAN: Jangan potong batang dalam longgokan. Tindakan tersebut akan meningkatkan risiko lantunan dan boleh menyebabkan kecederaan serius atau kematian.

2. Keluarkan bahan yang dipotong dari kawasan pemotongan.



AMARAN: Bahan yang dipotong di kawasan pemotongan meningkatkan risiko lantunan yang menyebabkan anda tidak dapat mengekalkanimbangan anda.

Untuk memotong batang di atas lantai

1. Potong batang dengan cara tarik lejang. Kekalkan pendikit penuh tetapi bersedia untuk menghadapi kemalangan yang tiba-tiba berlaku. (Rajah 51)



AMARAN: Pastikan rantai gergaji tidak menyentuh kawasan tanah semasa anda melengkapkan alur gergaji.

2. Potong kira-kira $\frac{2}{3}$ merentasi batang kemudian berhenti. Putarkan batang dan potong dari bahagian bertentangan. (Rajah 52)

Untuk memotong batang yang mempunyai sokongan di satu hujung



AMARAN: Pastikan batang tidak terpacak semasa pemotongan. Patuhi arahan di bawah.

(Rajah 53)

1. Potong dengan cara tolak lejang kira-kira $\frac{1}{3}$ merentasi batang.
2. Potong merentasi batang dengan cara tarik lejang sehingga dua alur gergaji menyentuh. (Rajah 54)

Untuk memotong batang yang mempunyai sokongan di dua hujung



AMARAN: Pastikan rantai gergaji tidak tersangkut pada batang semasa pemotongan. Patuhi arahan di bawah.

(Rajah 55)

1. Potong dengan cara tarik lejang kira-kira $\frac{1}{3}$ merentasi batang.
2. Potong bahagian batang yang selebihnya dengan cara tolak lejang sehingga pemotongan selesai. (Rajah 56)



AMARAN: Hentikan enjin jika rantai gergaji tersangkut pada batang. Gunakan tuil untuk membuka alur gergaji dan mengalih keluar produk. Jangan cuba menarik keluar produk menggunakan tangan. Ini boleh menyebabkan kecederaan apabila produk terlepas secara tiba-tiba.

Untuk menggunakan teknik memangkas

Nota: Bagi dahan yang tebal, gunakan teknik memotong. Rujuk *Untuk menggunakan teknik memotong pada halaman 198*.



AMARAN: Risiko kemalangan adalah tinggi sekiranya anda menggunakan teknik memangkas. Rujuk *Maklumat lantunan pada halaman 196* untuk mendapatkan arahan tentang cara mengelakkan lantunan.



AMARAN: Potong dahan satu demi satu. Berhati-hati semasa memotong dahan kecil dan jangan potong rimbunan atau terlalu banyak dahan kecil secara serentak. Dahan kecil boleh tersangkut pada rantai gergaji

dan menghalang pengendalian produk yang selamat.

Nota: Potong dahan satu demi satu jika perlu. (Rajah 57)

1. Potong dahan di bahagian kanan batang.
 - a) Kekalkan bar panduan di bahagian kanan batang dan tetapkan badan produk pada batang.
 - b) Pilih teknik memotong yang berkenaan untuk tekanan dalam dahan. (Rajah 58)



AMARAN: Jika anda tidak pasti cara memotong dahan, rujuk pengendali gergaji rantai profesional sebelum anda meneruskan.

2. Potong dahan di bahagian atas batang.
 - a) Tetapkan produk pada batang dan gerakkan bar panduan sepanjang batang.
 - b) Potong dengan cara tolak lejang. (Rajah 59)
3. Alih keluar dahan di sebelah kiri batang.
 - a) Pilih teknik memotong yang berkenaan untuk tekanan dalam dahan. (Rajah 60)



AMARAN: Jika anda tidak pasti cara memotong dahan, rujuk pengendali gergaji rantai profesional sebelum anda meneruskan.

Rujuk *Untuk memotong pokok dan dahan yang berada dalam ketegangan pada halaman 200* untuk mendapatkan arahan tentang cara memotong dahan yang berada dalam ketegangan.

Untuk menggunakan teknik menebang pokok



AMARAN: Anda mestilah mempunyai pengalaman menebang pokok. Jika boleh, ikuti kursus latihan dalam pengendalian gergaji rantai. Rujuk pengendali yang berpengalaman untuk mendapatkan pengetahuan lanjut.

Untuk mengekalkan jarak yang selamat

1. Pastikan orang di sekeliling anda mengekalkan jarak selamat yang sekurang-kurangnya 2 1/2 daripada panjang pokok. (Rajah 61)
2. Pastikan tiada orang berada dalam zon risiko sebelum atau semasa penebangan. (Rajah 62)

Untuk mengira arah tumbang

1. Periksa arah yang sesuai untuk menumbangkan pokok. Matlamat adalah untuk memastikan pokok tumbang ke arah yang anda boleh memangkas dan memotong batang dengan mudah. Anda juga perlu memastikan anda berdiri stabil dan boleh bergerak dengan selamat.



AMARAN: Jika bahaya atau mustahil untuk menumbangkan pokok ke arah yang lazim, tumbangkan pokok ke arah yang berlainan.

2. Periksa arah tumbang yang lazim bagi pokok. Sebagai contoh, arah condong atau bengkok pokok, arah angin, bahagian dahan dan berat salji.
3. Periksa sama ada terdapat halangan seperti pokok lain, talian elektrik, jalan dan/atau bangunan di sekeliling.
4. Cari tanda rosak dan reput pada batang.



AMARAN: Jika terdapat bahagian batang yang reput, mungkin berlakunya risiko pokok tumbang sebelum pemotongan selesai.

5. Pastikan pokok tiada bahagian yang rosak atau dahan mati yang mungkin terpatang dan terhantuk anda semasa jatuh.
6. Jangan benarkan pokok tumbang ke arah pokok lain yang berdiri. Pengeluaran pokok yang tersangkut adalah berbahaya dan terdapat risiko tinggi berlakunya kemalangan. Rujuk *Untuk membebaskan pokok yang tersangkut pada halaman 200*. (Rajah 63)



AMARAN: Semasa mengendalikan penebangan yang kritikal, tanggalkan pelindung telinga anda dengan serta-merta apabila kerja menggergaji selesai. Anda mestilah berupaya mendengar bunyi dan isyarat amaran.

Untuk mengemaskan batang pokok dan menyediakan laluan pengunduran anda

Potong semua dahan dari paras bahu anda dan ke bawah.

1. Potong dengan cara tarik lejang dari arah atas ke bawah. Pastikan pokok berada di antara anda dengan produk. (Rajah 64)
2. Cantas dan alih keluar tumbuhan bawah dari kawasan kerja di sekeliling pokok. Alih keluar semua bahan yang telah dipotong dari kawasan kerja.
3. Semak kawasan berkenaan untuk mengesan halangan seperti batu, dahan dan lubang. Anda mestilah mempunyai laluan pengunduran yang tiada halangan apabila pokok mula tumbang. Laluan pengunduran anda mestilah kira-kira 135 darjah dari arah tumbang.

1. Zon bahaya
 2. Laluan pengunduran
 3. Arah tumbang
- (Rajah 65)

Untuk menebang pokok

Husqvarna mengesyorkan anda membuat potongan berarah kemudian menggunakan kaedah bucu selamat semasa anda menumbangkan pokok. Kaedah bucu selamat membantu anda membuat engsel tumbang yang tepat dan mengawal arah tumbang.



AMARAN: Jangan tumbangkan pokok dengan diameter yang dua kali lebih besar daripada panjang bar panduan. Untuk melakukan ini, anda mestilah menerima latihan khas.

Engsel tumbang

Prosedur yang paling penting semasa menumbangkan pokok adalah dengan membuat engsel tumbang yang tepat. Engsel tumbang yang tepat membolehkan anda mengawal arah tumbang dan memastikan prosedur penebangan yang selamat.

Ketebalan engsel tumbang mestilah sama dengan dan sekurang-kurangnya 10% daripada diameter pokok.



AMARAN: Jika engsel tumbang tidak tepat atau terlalu nipis, anda tidak dapat mengawal arah tumbang.

(Rajah 66)

Untuk membuat potongan berarah

1. Buat potongan berarah $\frac{1}{4}$ daripada diameter pokok. Wujudkan sudut 45° - 70° di antara potongan berarah atas dengan potongan berarah bawah. (Rajah 67)
 - a) Buat potongan berarah atas. Jajarkan tanda arah tumbang (1) produk dengan arah tumbang pokok (2). Berdiri di belakang produk dan pastikan pokok berada di bahagian kiri anda. Potong dengan cara tarik lejang.
 - b) Buat potongan berarah bawah. Pastikan titik hujung potongan berarah bawah sama dengan titik hujung potongan berarah atas. (Rajah 68)
2. Pastikan potongan berarah bawah adalah mendatar dan bersudut 90° pada arah tumbang.

Untuk menggunakan kaedah bucu selamat

Potongan tumbang mestilah sedikit di atas potongan berarah.

(Rajah 69)



AMARAN: Berhati-hati semasa anda memotong dengan hujung bar panduan. Mula memotong dengan bahagian bawah hujung bar panduan semasa anda membuat potongan lubang pada batang.

(Rajah 70)

1. Jika panjang pemotongan yang boleh digunakan lebih panjang daripada diameter pokok, lakukan langkah ini (a-d).
 - a) Buat potongan lubang secara lurus pada batang untuk mewujudkan lebar kunci tebang. (Rajah 71)
 - b) Potong dengan cara tarik lejang sehingga $\frac{1}{2}$ daripada batang.
 - c) Tarik bar panduan 5-10 cm/2-4 inci ke arah belakang.
 - d) Potong bahagian batang yang selebihnya untuk mewujudkan bucu selamat dengan lebar 5-10 cm/2-4 inci. (Rajah 72)
2. Jika panjang pemotongan yang boleh digunakan lebih pendek daripada diameter pokok, lakukan langkah ini (a-d).
 - a) Buat potongan lubang secara lurus pada batang. Kedalaman potongan lubang seharusnya $\frac{3}{5}$ daripada diameter pokok.
 - b) Potong bahagian batang yang selebihnya dengan cara tarik lejang. (Rajah 73)
 - c) Potong secara lurus ke dalam batang pokok dari bahagian lain untuk mewujudkan kunci tebang.
 - d) Potong dengan cara tolak lejang sehingga $\frac{1}{2}$ daripada batang untuk mewujudkan bucu selamat. (Rajah 74)
3. Letakkan baji pada alur gergaji terus dari bahagian belakang. (Rajah 75)
4. Potong bucu untuk menumbangkan pokok.

Nota: Jika pokok tidak tumbang, pukul baji sehingga pokok tumbang.

5. Apabila pokok mula tumbang, gunakan laluan pengunduran untuk menjauhi pokok. Jauhi pokok dengan jarak sekurang-kurangnya 5 m/15 kaki.

Untuk membebaskan pokok yang tersangkut



AMARAN: Pengeluaran pokok yang tersangkut amat berbahaya dan terdapat risiko tinggi berlakunya kemalangan. Jauhi zon risiko dan jangan cuba menumbangkan pokok yang tersangkut.

(Rajah 76)

Prosedur yang paling selamat ialah penggunaan salah satu win berikut:

- Dilekapkan pada traktor

(Rajah 77)

- Mudah alih

(Rajah 78)

Untuk memotong pokok dan dahan yang berada dalam ketegangan

1. Kenal pasti bahagian pokok atau dahan yang berada dalam ketegangan.

2. Kenal pasti titik ketegangan maksimum. (Rajah 79)
3. Periksa prosedur yang paling selamat untuk melepaskan ketegangan.

Nota: Dalam sesetengah keadaan, satu-satunya prosedur yang selamat ialah penggunaan win dan bukannya produk anda.

4. Berdiri di kedudukan yang tidak akan ditimpa oleh pokok atau dahan apabila ketegangan dilepaskan. (Rajah 80)
5. Buat satu atau lebih potongan dengan kedalaman secukupnya yang diperlukan untuk mengurangkan ketegangan. Potong pada atau berdekatan titik ketegangan maksimum. Buatlah pokok atau dahan patah pada titik ketegangan maksimum. (Rajah 81)



AMARAN: Jangan potong secara lurus pokok atau dahan yang berada dalam ketegangan.



AMARAN: Berhati-hati semasa anda menebang pokok yang berada dalam ketegangan. Terdapat risiko pokok bergerak pantas sebelum atau selepas anda menebangnya. Kecederaan serius boleh berlaku jika anda berada di kedudukan yang salah atau jika anda menebang dengan cara yang salah.

6. Jika anda perlu menebang pokok/dahan, buat 2 hingga 3 potongan dengan jarak 1 inci dan kedalaman 2 inci. (Rajah 82)
7. Teruskan menebang dengan lebih dalam sehingga pokok/dahan membengkok dan ketegangan dilepaskan. (Rajah 83)
8. Tebang pokok/dahan dari arah bertentangan dengan bahagian yang bengkok selepas ketegangan dilepaskan.

Penyelenggaraan

Pengenalan



AMARAN: Baca dan fahami bab keselamatan sebelum anda melakukan penyelenggaraan pada produk.

Jadual penyelenggaraan

Penyelenggaraan harian	Penyelenggaraan mingguan	Penyelenggaraan bulanan
Bersihkan bahagian-bahagian luar produk dan pastikan bahawa tiada minyak pada pemegang.	Bersihkan sistem penyejuk. Rujuk <i>Untuk membersihkan sistem penyejuk pada halaman 207.</i>	Periksa jalur brek. Rujuk <i>Untuk memeriksa jalur brek pada halaman 202.</i>
Jalankan pemeriksaan picu pendikit dan penyekat picu pendikit. Rujuk <i>Untuk melakukan pemeriksaan picu pendikit dan penyekat picu pendikit pada halaman 203.</i>	Jalankan pemeriksaan pada penghidup, tali penghidup dan spring kembali.	Jalankan pemeriksaan pada pusat cekam, gelendong cekam dan spring cekam.
Pastikan tiada kerosakan pada unit penyerap getaran.	Lincirkan gelas jarum. Rujuk <i>Untuk memeriksa gegancu spur pada halaman 206.</i>	Bersihkan palam pencucuh. Rujuk <i>Untuk memeriksa palam pencucuh pada halaman 205.</i>
Bersihkan dan lakukan pemeriksaan pada brek rantai. Rujuk <i>Untuk memeriksa brek rantai pada halaman 203.</i> Lakukan pemeriksaan pelindung tangan hadapan dan pengaktifan brek rantai pada halaman 202.	Tanggalkan gerigis dari bahagian tepi bar panduan. Rujuk <i>Untuk memeriksa bar panduan pada halaman 207.</i>	Bersihkan bahagian luaran karburetor.
Lakukan pemeriksaan penangkap rantai. Rujuk <i>Untuk memeriksa penangkap rantai pada halaman 203.</i>	Bersihkan atau gantikan jaring penangkap percikan pada peredam.	Lakukan pemeriksaan penapis bahan api dan hos bahan api. Gantikan jika rosak.

Penyelenggaraan harian	Penyelenggaraan mingguan	Penyelenggaraan bulanan
Putar bar panduan, buat pemeriksaan pada lubang pelinciran dan bersihkan alur di dalam bar panduan. Rujuk <i>Untuk memeriksa bar panduan pada halaman 207.</i>	Bersihkan kawasan karburetor.	Jalankan pemeriksaan terhadap semua kabel dan sambungan.
Pastikan bar panduan dan rantai gergaji mendapat minyak yang mencukupi.	Bersihkan di antara sirip silinder.	Kosongkan tangki bahan api dan bersihkan bahagian dalam.
Lakukan pemeriksaan rantai gergaji. Rujuk <i>Untuk memeriksa peralatan memotong pada halaman 207.</i>		Kosongkan tangki minyak dan bersihkan bahagian dalam.
Asah rantai gergaji dan periksa ketegangannya. Rujuk <i>Untuk mengasah rantai gergaji pada halaman 205.</i>		
Lakukan pemeriksaan gegancu pemacu rantai. Rujuk <i>Untuk memeriksa gegancu spur pada halaman 206.</i>		
Bersihkan kemasukan udara pada penghidup.		
Pastikan semua nat dan skru diketatkan.		
Lakukan pemeriksaan pada suis henti. Rujuk <i>Untuk memeriksa suis mula/henti pada halaman 203.</i>		
Pastikan tiada kebocoran bahan api daripada enjin, tangki atau saluran bahan api.		
Pastikan bahawa rantai gergaji tidak berputar apabila enjin dalam keadaan kelajuan melahu.		
Pastikan tiada kerosakan pada pelindung tangan kanan.		
Pastikan bahawa peredam dipasang dengan betul, tidak rosak dan bahawa tiada bahagian peredam yang hilang.		
Bersihkan atau gantikan penapis udara. Rujuk <i>Untuk membersihkan penapis udara pada halaman 204.</i>		

Penyelenggaraan dan pemeriksaan peranti keselamatan pada produk

Untuk memeriksa jalur brek

- Gunakan berus untuk membersihkan debu kayu, resin dan kotoran daripada brek rantai dan gelendong cekam. Kotoran dan kehausan boleh mengurangkan fungsi brek. (Rajah 84)

- Periksa jalur brek. Lebar jalur brek mestilah sekurang-kurangnya berketebalan 0.6 mm/0.024 in pada titik paling nipisnya.

Lakukan pemeriksaan pelindung tangan hadapan dan pengaktifan brek rantai

- Pastikan pelindung tangan hadapan tidak rosak dan tiada kecacatan seperti keretakan.

2. Pastikan bahawa pelindung tangan hadapan dapat bergerak bebas dan bahawa ia dipasang dengan selamat pada penutup cekam. (Rajah 85)
3. Pegang produk dengan 2 tangan di atas tunggul atau permukaan stabil yang lain.



AMARAN: Enjin mestilah dimatikan.

4. Lepaskan pemegang hadapan dan biarkan hujung bar panduan menyentuh tunggul. (Rajah 86)
5. Pastikan brek rantai terpasang apabila bar panduan menyentuh tunggul.

Untuk memeriksa brek rantai

1. Hidupkan produk. Rujuk *Untuk menghidupkan produk pada halaman 197* untuk arahan.



AMARAN: Pastikan rantai gergaji tidak menyentuh kawasan tanah atau objek lain.

2. Pegang produk dengan kuat.
3. Gunakan pendikit penuh dan condongkan pergelangan kiri anda pada pelindung tangan hadapan untuk memasangkan brek rantai. Rantai gergaji mesti berhenti dengan segera. (Rajah 87)



AMARAN: Jangan lepaskan pemegang hadapan.

Untuk melakukan pemeriksaan picu pendikit dan penyekat picu pendikit

1. Pastikan picu pendikit dan penyekat picu pendikit bergerak bebas dan spring kembali berfungsi dengan betul. (Rajah 46)
2. Tekan penyekat picu pendikit dan pastikan penyekat picu pendikit kembali ke kedudukan asal apabila anda melepaskannya. (Rajah 88)
3. Pastikan picu pendikit dikunci pada kedudukan melahu apabila penyekat picu pendikit dilepaskan. (Rajah 89)
4. Hidupkan produk dan gunakan pendikit penuh.
5. Lepaskan picu pendikit dan pastikan rantai gergaji berhenti dan kekal pegun.



AMARAN: Jika rantai gergaji berputar semasa picu pendikit berada dalam kedudukan melahu, rujuk pembekal servis anda.

Untuk memeriksa penangkap rantai

1. Pastikan tiada kerosakan pada penangkap rantai.
2. Pastikan penangkap rantai adalah stabil dan dipasang pada badan produk. (Rajah 26)

Untuk memeriksa pelindung tangan kanan

- Pastikan pelindung tangan kanan tidak rosak dan tiada kecacatan seperti keretakan. (Rajah 27)

Untuk memeriksa sistem penyerap getaran

1. Pastikan tiada retakan atau kecacatan pada unit penyerap getaran.
2. Pastikan unit penyerap getaran dipasang dengan betul pada unit enjin dan unit pengendalian.

Rujuk *Gambaran keseluruhan produk pada halaman 189* untuk maklumat mengenai kedudukan sistem penyerap getaran pada mesin anda.

Untuk memeriksa suis mula/henti

1. Hidupkan enjin.
2. Tekan suis mula/henti ke kedudukan STOP. Enjin mesti berhenti. (Rajah 28)

Untuk memeriksa peredam



AMARAN: Jangan gunakan produk dengan peredam yang rosak atau peredam yang teruk keadaannya.



AMARAN: Jangan gunakan produk jika jaring penangkap percikan pada peredam hilang atau rosak.

1. Periksa peredam untuk kerosakan dan kecacatan.
2. Pastikan peredam dipasang dengan betul pada produk. (Rajah 90)
3. Jika produk anda mempunyai jaring penangkap percikan, bersihkan jaring penangkap percikan secara mingguan. (Rajah 91)
4. Gantikan jaring penangkap percikan yang rosak.



AWAS: Jika jaring penangkap percikan tersekat, produk akan menjadi terlampau panas dan akan menyebabkan kerosakan pada silinder dan ombok.

Untuk melaraskan skru kelajuan melahu (T)

Pelarasan karburetor asas dilakukan di kilang. Anda boleh melaraskan kelajuan melahu tetapi untuk lebih banyak pelarasan, rujuk pembekal servis anda.

Untuk memberikan pelinciran yang mencukupi bagi enjin semasa enjin berjalan, laraskan kelajuan melahu. Laraskan kelajuan melahu kepada kelajuan melahu yang disyorkan. Rujuk *Data teknikal pada halaman 209*.



AWAS: Jika rantai gergaji berputar pada kelajuan melahu, putarkan skru kelajuan melahu lawan arah jam sehingga rantai gergaji berhenti.

1. Hidupkan produk.
2. Putarkan skru kelajuan melahu mengikut arah jam sehingga rantai gergaji mula berputar.
3. Putarkan skru kelajuan melahu lawan arah jam sehingga rantai gergaji berhenti.

Nota: Kelajuan melahu dilaraskan dengan betul apabila enjin berjalan dengan betul dalam semua kedudukan. Kelajuan melahu juga mesti berada di bawah kelajuan apabila rantai gergaji mula berputar dengan selamat.



AMARAN: Jika rantai gergaji tidak berhenti apabila anda memutar skru kelajuan melahu, rujuk dengan pembekal servis anda. Jangan gunakan produk sehingga produk dilaraskan dengan betul.

Untuk memeriksa jika karburetor dilaraskan dengan betul

- Pastikan produk mempunyai kapasiti pemecutan yang betul.
- Pastikan bahawa rantai gergaji tidak berputar pada kelajuan melahu.



AWAS: Pelarasan yang salah boleh menyebabkan kerosakan kepada enjin.

Untuk menggantikan tali penghidup yang rosak atau haus

1. Longgarkan skru pada perumah penghidup
2. Tanggalkan perumah penghidup. (Rajah 92)
3. Tarik keluar tali penghidup lebih kurang 30 cm/12 inci lalu letakkannya di dalam takuk pada takal.
4. Biarkan takal berputar dengan perlahan arah ke belakang untuk melepaskan spring anjalan. (Rajah 93)
5. Tanggalkan skru tengah, takal (A) dan spring anjalan (B).



AMARAN: Anda mesti berhati-hati apabila anda menggantikan spring kembali atau tali penghidup. Spring anjalan berada dalam ketegangan apabila dililit ke atas dalam perumah penghidup. Jika anda tidak berhati-hati, spring akan terkeluar dan menyebabkan kecederaan. Gunakan cermin mata pelindung dan sarung tangan pelindung.

6. Tanggalkan tali penghidup yang telah digunakan daripada pemegang dan takal.
7. Pasangkan tali penghidup yang baru pada takal. Gulungkan tali penghidup lebih kurang 3 pusingan di sekeliling takal.

8. Sambungkan takal pada spring anjalan. Penghujung spring anjalan mesti dipasangkan di dalam takal.
9. Pasang spring anjalan, takal dan skru tengah.
10. Tarik tali penghidup melalui lubang dalam perumah penghidup dan pemegang penghidup.
11. Buat ikatan yang ketat pada penghujung tali penghidup. (Rajah 94)

Untuk mengetatkan spring anjalan

1. Letakkan tali penghidup dalam takuk dalam takal.
2. Hidupkan takal penghidup kira-kira 2 putaran mengikut arah jam.
3. Tarik pemegang tali penghidup dan tarik keluar tali penghidup dengan sepenuhnya.
4. Letakkan ibu jari anda pada takal.
5. Gerakkan ibu jari anda dan lepaskan tali penghidup.
6. Pastikan bahawa anda boleh memutar takal ½ pusingan selepas tali penghidup telah dipanjangkan sepenuhnya. (Rajah 95)

Untuk memasang perumah penghidup pada produk

1. Tarik keluar tali penghidup dan letakkan penghidup dalam kedudukan pada kotak engkol.
2. Lepaskan tali penghidup dengan perlahan-lahan agar takal terpasang dengan tuas.
3. Ketatkan skru yang memegang penghidup. (Rajah 96)

Untuk membersihkan penapis udara

Bersihkan penapis udara daripada kotoran dan habuk dengan kerap. Hal ini mengelakkan karburetor tidak berfungsi, masalah semasa menghidupkan, kehilangan kuasa enjin, kelusuan bahagian-bahagian enjin dan penggunaan bahan api yang lebih daripada biasa.

1. Keluarkan penutup silinder dan penapis udara.
2. Gunakan berus atau goncang bersih penapis udara. Gunakan detergen dan air untuk membersihkannya betul-betul.

Nota: Penapis udara yang digunakan untuk tempoh yang lama tidak dapat dibersihkan sepenuhnya. Gantikan penapis udara dengan kerap dan penapis udara yang rosak mestilah diganti..

3. Pasangkan penapis udara dan pastikan penapis udara kedap dengan ketat pada pemegang penapis. (Rajah 97)

Nota: Disebabkan keadaan bekerja, cuaca atau musim yang berbeza, produk anda boleh digunakan dengan jenis penapis udara yang berbeza. Rujuk dengan pengedar servis anda untuk maklumat lanjut.

Untuk memeriksa palam pencucuh



AWAS: Gunakan palam pencucuh yang disyorkan. Rujuk *Data teknikal pada halaman 209*. Palam pencucuh yang tidak betul boleh mengakibatkan kerosakan pada produk.

1. Jika produk tidak mudah dimulakan, dikendalikan atau jika produk tidak beroperasi dengan betul pada kelajuan melahu, periksa palam pencucuh sama ada terdapat bahan-bahan yang tidak dikehendaki. Untuk mengurangkan risiko bahan yang tidak dikehendaki pada elektrod palam pencucuh, lakukan langkah-langkah ini:
 - a) pastikan kelajuan melahu dilaraskan dengan betul.
 - b) pastikan bahawa campuran bahan api adalah betul.
 - c) pastikan bahawa penapis udara adalah bersih.
2. Bersihkan palam pencucuh jika kotor.
3. Pastikan bahawa jarak elektrod adalah betul. Rujuk, *Data teknikal pada halaman 209*. (Rajah 98)
4. Gantikan palam pencucuh setiap bulan atau dengan lebih kerap jika perlu.

Untuk mengasah rantai gergaji

Maklumat mengenai bar panduan dan rantai gergaji



AMARAN: Gunakan sarung tangan pelindung semasa anda menggunakan atau membuat penyelenggaraan pada rantai gergaji. Rantai gergaji yang tidak bergerak juga boleh mengakibatkan kecederaan.

Gantikan bar panduan atau rantai gergaji yang lusuh atau rosak dengan gabungan bar panduan dan rantai gergaji yang disyorkan oleh Husqvarna. Hal ini adalah perlu untuk mengekalkan fungsi keselamatan produk. Rujuk *Aksesori pada halaman 210*, bagi senarai ganti gabungan bar dan rantai yang kami syorkan.

- Panjang bar panduan, inci/cm. Maklumat tentang panjang bar panduan biasanya boleh didapati pada bahagian belakang bar panduan.

(Rajah 99)

- Bilangan gigi pada gegancu hujung bar (T).

(Rajah 100)

- Angguk mata gergaji, inci. Jarak di antara mata pacuan dengan rantai gergaji mesti selari dengan jarak dari gigi pada gegancu hujung bar dengan gegancu pemacu.

(Rajah 101)

- Bilangan mata pacuan. Bilangan rantai pacuan ditentukan oleh jenis bar panduan.

(Rajah 102)

- Lebar alur bar dalam inci/mm. Lebar alur dalam bar panduan mestilah sama seperti lebar rantai pacuan.

(Rajah 103)

- Lubang minyak rantai dan lubang untuk penegang rantai. Bar panduan mestilah sejajar dengan produk.

(Rajah 104)

- Lebar rantai pacuan, mm/in.

(Rajah 105)

Maklumat umum tentang cara mengasah pemotong

Jangan gunakan rantai gergaji yang tumpul. Jika rantai gergaji tumpul, anda mesti mengenakan lebih tekanan untuk menolak bar panduan ke dalam kayu. Jika rantai gergaji sangat tumpul, tidak akan ada serpai kayu tetapi habuk gergaji.

Rantai gergaji yang tajam akan memakan merentasi kayu dan serpai kayu menjadi panjang dan tebal.

Gigi pemotong (A) dan tolok kedalaman (B) bersama-sama membentuk bahagian pemotong rantai gergaji iaitu pemotong. Perbezaan ketinggian antara keduanya akan memberikan kedalaman potongan (tetapan tolok kedalaman).

(Rajah 106)

Apabila anda mengasah pemotong, fikirkan tentang yang berikut:

- Sudut kikir.

(Rajah 107)

- Sudut pemotongan.

(Rajah 108)

- Kedudukan kikir.

(Rajah 109)

- Diameter kikir bulat.

(Rajah 110)

Rantai gergaji sukar diasah tanpa peralatan yang betul. Gunakan Husqvarna tolok kikir. Hal ini akan membantu anda memastikan prestasi pemotongan yang maksimum dan risiko lantunan yang minimum.



AMARAN: Daya lantunan akan meningkat dengan banyaknya jika anda tidak mengikut arahan mengasah.

Nota: Rujuk *Untuk mengasah rantai gergaji pada halaman 205* untuk maklumat tentang mengasah rantai gergaji.

Untuk mengasah pemotong

1. Gunakan kikir bulat dan tolok kikir untuk mengasah gigi pemotong. (Rajah 111)

Nota: Rujuk *Aksesori pada halaman 210* untuk maklumat tentang kikir dan tolak yang disyorkan oleh Husqvarna bagi rantai gergaji anda.

2. Pasangkan tolak kikir dengan betul pada pemotong. Rujuk arahan yang dibekalkan dengan tolak kikir.
3. Pindahkan fail daripada bahagian dalam gigi pemotong dan keluar. Kurangkan tekanan pada lejang tarik. (Rajah 112)
4. Tanggalkan bahan daripada satu sisi semua gigi pemotong.
5. Putar produk di sekeliling dan tanggalkan bahan pada sisi yang satu lagi.
6. Pastikan bahawa semua gigi pemotong sama panjang.

Maklumat umum tentang cara melaraskan tetapan tolak kedalaman

Tetapan tolak kedalaman (C) akan berkurang apabila anda mengasah gigi pemotong (A). Untuk memastikan prestasi pemotongan maksimum, anda mesti menanggalkan bahan kikiran daripada tolak kedalaman (B) untuk menerima tetapan tolak kedalaman yang disyorkan. Lihat *Aksesori pada halaman 210* untuk arahan tentang cara menerima tetapan tolak kedalaman yang betul untuk rantai gergaji anda.

(Rajah 113)



AMARAN: Risiko lantunan akan meningkat jika tetapan tolak kedalaman terlalu besar!

Untuk melaraskan tetapan tolak kedalaman

Sebelum anda melaraskan tetapan tolak kedalaman atau mengasah pemotong, rujuk *Untuk mengasah pemotong pada halaman 205*, untuk arahan. Kami mencadangkan anda melaraskan tetapan tolak kedalaman setiap tiga operasi selepas anda mengasah gigi pemotong.

Kami mencadangkan anda menggunakan alat tolak kedalaman kami untuk menerima tetapan tolak kedalaman dan permukaan serong yang betul untuk tolak kedalaman.

(Rajah 114)

1. Gunakan kikir rata dan alat tolak kedalaman untuk melaraskan tetapan tolak kedalaman. Hanya gunakan alat tolak kedalaman Husqvarna untuk mendapatkan tetapan tolak kedalaman dan permukaan serong yang betul untuk tolak kedalaman.
2. Letakkan alat tolak kedalaman pada rantai gergaji.

Nota: Lihat bungkus alat tolak kedalaman untuk maklumat lanjut tentang cara menggunakan alat ini.

3. Gunakan kikir rata untuk menanggalkan bahagian tolak kedalaman yang memanjang melalui alat tolak kedalaman. (Rajah 115)

Untuk melaraskan ketegangan rantai gergaji



AMARAN: Rantai gergaji dengan ketegangan yang tidak betul boleh tanggal daripada bar panduan dan mengakibatkan kecederaan serius atau membawa maut.

Rantai gergaji menjadi lebih panjang apabila anda menggunakannya. Laraskan rantai gergaji dengan kerap.

1. Longgarkan nat bar yang menahan penutup cekam/brek rantai. Gunakan perengkuh gabungan. (Rajah 116)

Nota: Sesetengah model hanya mempunyai satu nat bar.

2. Ketatkan nat bar dengan tangan seketat mungkin.
3. Angkat bahagian hadapan bar panduan dan putar skru penegang rantai. Gunakan perengkuh gabungan.
4. Ketatkan rantai gergaji sehingga ia ketat pada bar panduan tetapi masih boleh bergerak dengan mudah. (Rajah 117)
5. Ketatkan nat bar menggunakan perengkuh gabungan dan angkat hadapan bar panduan pada masa yang sama. (Rajah 118)
6. Pastikan anda boleh menarik rantai gergaji secara bebas dengan tangan dan rantai gergaji tidak tergantung daripada bar panduan. (Rajah 119)

Nota: Rujuk pada *Gambaran keseluruhan produk pada halaman 189* untuk kedudukan skru penegang rantai pada produk anda.

Untuk memeriksa pelinciran rantai gergaji

1. Hidupkan produk dan biarkannya berjalan pada pendikit $\frac{3}{4}$. Pegang bar lebih kurang 20 cm/8 inci di atas permukaan berwarna muda.
2. Jika pelinciran rantai gergaji adalah betul, anda akan dapat melihat garisan minyak yang jelas di atas permukaan selepas 1 minit. (Rajah 120)
3. Jika pelinciran rantai gergaji tidak dikendalikan dengan betul, buat pemeriksaan pada bar panduan. Rujuk *Untuk memeriksa bar panduan pada halaman 207* untuk arahan. Beritahu pembekal servis jika langkah penyelenggaraan tidak membantu.

Untuk memeriksa gegancu spur

Gelendong cekam mengandungi gegancu spur yang dikimpal pada gelendong cekam.

(Rajah 121)

- Periksa tahap kehausan pada gegancu spur secara kerap. Gantikan gelendong cekam dengan gegancu spur jika terdapat terlalu banyak kesusuhan.

Untuk memeriksa peralatan memotong

1. Pastikan bahawa tidak terdapat rekahan pada rivet dan mata rantai serta tiada rivet yang longgar. Gantikan jika perlu. (Rajah 122)
2. Pastikan rantai gergaji mudah dilenturkan. Gantikan rantai gergaji jika ia keras.
3. Bandingkan rantai gergaji dengan rantai gergaji baru untuk menentukan sama ada rivet dan rantai yang dipakai telah lusuh.
4. Gantikan rantai gergaji apabila bahagian terpanjang gigi pemotong kurang daripada 4 mm/0.16 inci. Juga gantikan rantai gergaji jika terdapat rekahan pada pemotong. (Rajah 123)

Untuk memeriksa bar panduan

1. Pastikan saluran minyak tidak tersekat. Bersihkan jika perlu. (Rajah 124)
2. Periksa jika terdapat gerigi pada bar panduan. Tanggalkan gerigis menggunakan kikir. (Rajah 125)
3. Bersihkan alur di dalam bar panduan. (Rajah 126)
4. Periksa kesusuhan pada alur di dalam bar panduan. Gantikan bar panduan jika perlu. (Rajah 127)
5. Periksa jika hujung bar panduan adalah kasar atau amat lusuh. (Rajah 128)
6. Pastikan gegancu hujung bar berputar secara bebas dan lubang pelincir di dalam gegancu hujung bar tidak tersekat. Bersihkan dan lincirkan jika perlu. (Rajah 129)

7. Putar bar panduan setiap hari untuk memanjangkan kitaran hayatnya. (Rajah 130)

Untuk membuat penyelenggaraan pada tangki bahan api dan tangki minyak rantai

- Alirkan dan bersihkan tangki bahan api dan tangki minyak rantai dengan kerap.
- Gantikan penapis bahan api setiap tahun atau dengan lebih kerap jika perlu.



AWAS: Pencemaran di dalam tangki menyebabkan pincang tugas.

Untuk membersihkan sistem penyejuk

Sistem penyejuk memastikan suhu enjin rendah. Sistem penyejuk merangkumi kemasukan udara pada penghidup (A), plat panduan udara (B), tuas pada roda tenaga (C), sirip penyejuk pada silinder (D) dan penutup silinder (E).

(Rajah 131)

1. Bersihkan sistem penyejuk dengan berus setiap minggu atau dengan lebih kerap jika perlu.
2. Pastikan bahawa sistem penyejuk tidak kotor atau tersekat.



AWAS: Sistem penyejuk yang kotor atau tersekat boleh membuat produk terlampau panas yang boleh merosakkan produk.

Pencarisilapan

Enjin tidak dihidupkan

Bahagian produk untuk diperiksa	Punca yang mungkin	Tindakan
Tuas pemula	Tuas pemula tersekat.	Laras atau ganti tuas pemula.
		Bersihkan sekeliling tuas.
		Beritahu bengkel servis yang diluluskan.
Tangki bahan api	Jenis bahan api yang salah.	Kosongkan tangki bahan api dan isikan bahan api yang betul.
	Tangki bahan api diisi dengan minyak rantai.	Jika anda telah mencuba untuk menghidupkan produk, rujuk kepada wakil penjual servis. Jika anda belum lagi menghidupkan produk, kosongkan tangki bahan api.

Bahagian produk untuk diperiksa	Punca yang mungkin	Tindakan
Pencucuhan, tiada percikan	Palam pencucuh kotor atau basah.	Pastikan palam pencucuh kering dan bersih.
	Jarak elektrod tidak betul.	Bersihkan palam pencucuh. Pastikan bahawa jarak elektrod dan palam pencucuh adalah betul dan jenis palam pencucuh yang betul adalah yang disyorkan atau yang setara. Rujuk pada <i>Data teknikal pada halaman 209</i> untuk jarak elektrod yang betul.
Palam pencucuh dan silinder	Palam pencucuh longgar.	Ketatkan palam pencucuh.
	Enjin kebanjiran kerana pemulaan berulang dengan pencekik penuh selepas pencucuhan.	Tanggalkan dan bersihkan palam pencucuh. Letakkan produk pada sisinya dengan lubang palam pencucuh jauh daripada diri anda. Tarik pemegang tali penghidup 6-8 kali. Pasangkan palam pencucuh dan hidupkan produk. Rujuk <i>Untuk menghidupkan produk pada halaman 197</i> .

Enjin bermula tetapi berhenti sekali lagi

Bahagian produk untuk diperiksa	Punca yang mungkin	Tindakan
Tangki bahan api	Jenis bahan api yang salah.	Kosongkan tangki bahan api dan isi-kan bahan api yang betul.
Karburetor	Kelajuan melahu tidak betul.	Rujuk wakil penjual servis.
Penapis udara	Penapis udara tersumbat.	Bersihkan atau gantikan penapis udara.
Penapis bahan api	Penapis bahan api tersumbat.	Gantikan penapis bahan api.

Pemindahan dan simpanan

- Untuk penyimpanan dan pengangkutan produk dan bahan api, pastikan tidak terdapat kebocoran atau wasap. Bunga api atau nyalaan terbuka seperti daripada peranti elektrik atau dandang boleh memulakan kebakaran.
- Pastikan anda menggunakan bekas yang diluluskan untuk menyimpan dan mengangkut bahan api.
- Kosongkan tangki bahan api dan minyak rantai sebelum produk diangkut atau disimpan untuk jangka masa panjang. Buang bahan api dan minyak rantai di tempat pelupusan yang betul.
- Gunakan pelindung pengangkutan pada produk untuk menghalang kecederaan atau kerosakan pada produk. Rantai gergaji yang tidak bergerak juga boleh mengakibatkan kecederaan serius.
- Tanggalkan penutup palam pencucuh daripada palam pencucuh dan pasang brek rantai.
- Pasang produk dengan selamat semasa diangkut.

Untuk menyediakan produk anda bagi simpanan jangka masa panjang

1. Buka pemasangan dan bersihkan rantai gergaji serta alur di dalam bar panduan.
2. Pasang pelindung pengangkutan.
3. Bersihkan produk. Rujuk *Penyelenggaraan pada halaman 201* untuk arahan.
4. Jalankan penyelenggaraan lengkap pada produk.



AWAS: Jika rantai gergaji dan bar panduan tidak dibersihkan, ia boleh menjadi keras atau tersekat.

Data teknikal

	Husqvarna 120	Husqvarna 125
Enjin		
Sesaran silinder cm ³	35	40
Kelajuan melahu, rpm	2700-3300	2700-3300
Kuasa enjin maksimum mengikut ISO 7293, kW/hp @ rpm	1.44/1.93 @ 9000	1.52/2.04 @ 9000
Sistem pencucuhan³³		
Palam pencucuh	TORCH CMR7H	TORCH CMR7H
Jurang elektrod, mm/in	0.6/0.024	0.6/0.024
Bahan api dan sistem pelinciran		
Kapasiti tangki bahan api, liter/cm ³	0.25/250	0.25/250
Kapasiti tangki minyak, liter/cm ³	0.15/150	0.15/150
Jenis pam minyak	Automatik	Automatik
Berat		
Berat, kg	4.4	4.6
Pengeluaran hingar³⁴		
Paras kuasa bunyi, ukuran dB(A)	109	105
Tahap kuasa bunyi, dijamin L _{WA} dB(A)	111	108
Tahap bunyi³⁵		
Aras tekanan bunyi setara di telinga pengendali, dB(A)	99	99
Aras getaran setara, hveq³⁶		

³³ Pastikan anda menggunakan hanya jenis palam pencucuh yang disyorkan! Penggunaan palam pencucuh yang salah boleh merosakkan ombok/silinder.

³⁴ Pengeluaran hingar dalam persekitaran diukur sebagai kuasa bunyi (L_{WA}) mematuhi arahan EC 2000/14/EC.

³⁵ Mengikut ISO 22868, aras tekanan bunyi yang setara dikira sebagai jumlah tenaga wajaran masa bagi tahap tekanan bunyi di bawah pelbagai keadaan kerja. Serakan statistik yang lazim bagi aras tekanan bunyi setara ialah sisihan piawai 2,5 dB (A).

³⁶ Mengikut ISO 22867, aras getaran setara dikira sebagai jumlah tenaga wajaran masa bagi aras getaran di bawah pelbagai keadaan kerja. Data yang dilaporkan untuk aras getaran setara mempunyai serakan statistik lazim (sisihan piawai) iaitu 1,5 m/s².

	Husqvarna 120	Husqvarna 125
Pemegang hadapan, m/s ²	6.7	6.7
Pemegang belakang, m/s ²	5.8	5.8
Rantai gergaji/bar panduan		
Panjang bar standard, cm/in	35/14	40/16
Panjang bar disyorkan, cm/in	35-40/14-16	40-45/16-18
Panjang pemotongan boleh guna, cm/in	33-38/13-15	38-43/15-17
Anggul, mm/in	9.52 / 3/8	9.52 / 3/8
Ketebalan rantai pacuan, mm/in	1.3/0.05	1.3/0.05
Jenis gegancu pemacu/bilangan gigi	Taji/6	Taji/6
Kelajuan rantai gergaji pada 133% kelajuan kuasa enjin maksimum, m/s.	22.9	22.9

Aksesori

Peralatan memotong yang disyorkan

Model gergaji rantai Husqvarna 120, 125 telah dinilai untuk keselamatan mengikut EN ISO 11681-1:2011 (Jentera perhutanan - Keperluan keselamatan dan ujian gergaji rantai mudah alih) dan memenuhi keperluan keselamatan apabila dilengkapi gabungan bar panduan dan rantai gergaji yang tersenarai di bawah.

Lantunan rendah gergaji rantai

Rantai gergaji yang ditetapkan sebagai Rantai gergaji lantunan rendah, memenuhi keperluan lantunan rendah yang ditetapkan dalam ANSI B175.1-2012.

Jejari muncung bar panduan dan lantunan

Jejari muncung untuk bar muncung gegancu ditentukan mengikut bilangan gigi gergaji, contohnya 10T. Jejari muncung bagi bar panduan padu ditentukan mengikut dimensi jejari muncung. Bagi panjang bar panduan tertentu, anda boleh menggunakan bar panduan dengan jejari muncung yang lebih kecil daripada yang diberikan.

Nota: Panjang pemotongan boleh guna biasanya 1 inci kurang daripada panjang bar panduan yang nominal.





Bar panduan				Rantai gergaji		
Panjang, in/cm	Anggul, inci	Tolak, in/mm	Jejari muncung maks	Jenis	Panjang, rantai pacuan (no.)	Lantunan rendah
14/36	3/8	0.050/1.3	9T	H37, S93G	52	Ya
16/41					56	
18/46					62	

Peralatan pengikiran dan sudut pengikiran

Gunakan tolak kikir Husqvarna untuk mengasah rantai gergaji. Tolak kikir Husqvarna memastikan agar anda

mendapat sudut pengikiran yang betul. Nombor bahagian diberikan dalam jadual di bawah.

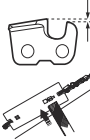
Jika anda tidak pasti cara mengenal pasti jenis rantai gergaji pada produk anda, rujuk www.husqvarna.com untuk maklumat lanjut.

					
H37, S93G	4.0 mm / 5/32 in	505 24 37-01	0.65 mm / 0.025 in	30°	80°

Pengisytiharan Pengakuran EC

Pengisytiharan pengakuran EC

Husqvarna AB, SE-561 82 Huskvarna, Sweden, tel: +46-36-146500, mengakui yang Husqvarna bertanggungjawab sepenuhnya bahawa gergaji rantai perkhidmatan perhutanan Husqvarna 120, 125 mulai nombor siri 2017 (tahun dipaparkan secara jelas dalam teks biasa pada plat jenis dengan nombor siri diikuti nombor siri) mematuhi keperluan ARAHAN MAJLIS:

- pada 17 Mei 2006 "berkenaan dengan mesin" **2006/42/EC**.
- pada 26 Februari, 2014 "berkenaan keserasian elektromagnet" **2014/30/EU**.
- pada 8 Mei, 2000 "berkenaan dengan penghasilan hingar dalam persekitaran" **2000/14/EC**.

Prosedur penilaian pematuhan mengikut Lampiran V mengikut arahan di atas telah digunakan. Standard berikut telah digunakan: EN ISO 11681-1:2011, EN ISO 14982:2009, CISPR 12:2013

Badan yang dimaklumkan: TÜV Rheinland LGA Products GmbH, Tillystrasse 2, D-90431 Nuernberg, Germany, 0197, telah menjalankan ujian jenis EC mengikut arahan jentera (2006/42/EC) artikel 12, titik 3b. Sijil untuk pemeriksaan jenis EC mematuhi lampiran IX, mempunyai nombor: **BM 50387999**.

Untuk maklumat berkaitan penghasilan hingar, rujuk *Data teknikal pada halaman 209*.

Gergaji rantai yang dibekalkan ini mengikut contoh yang menjalani pemeriksaan jenis EC.

Huskvarna, Sweden, 2020-08-25



Pär Martinsson, Pengurus Pembangunan (Wakil yang sah bagi Husqvarna AB dan bertanggungjawab atas dokumentasi teknikal.)

පටුන

හැඳින්වීම.....	213	ප්‍රවාහනය සහ ගබඩා කිරීම.....	231
සුරක්ෂිතභාවය.....	214	දිගුකාලීනව ගබඩා කිරීම සඳහා ඔබේ නිෂ්පාදනය සුදානම් කිරීමට.....	231
එකලස.....	217	තාක්ෂණික දත්ත.....	231
මෙහෙයුම.....	218	ආයින්තම්.....	232
නඩත්තු කිරීම.....	224	EC අනුකූලතා ප්‍රකාශනය.....	234
දොස් සෙවීම.....	230		

හැඳින්වීම

අපේක්ෂිත භාවිතය

මෙම නිෂ්පාදනය ලී කැපීම සඳහා යොදා ගනී.

සටහන: ජාතික රෙගුලාසි නිෂ්පාදනයේ මෙහෙයුමට සීමාවක් නියම කළ හැකිය.

නිෂ්පාදන විස්තරය

එය Husqvarna 120, 125 දහන එන්ජිමක් සහිත දාමකියක් මාදිලියකි.

මෙහෙයුම තුළ ඔබේ ආරක්ෂාව සහ කාර්යක්ෂමතාව වැඩි කිරීමට කාර්ය නිරන්තරයෙන් ප්‍රගතියේ වේ. වැඩිදුර තොරතුරු සඳහා ඔබේ සේවා නියෝජිතයාට කථා කරන්න.

නිෂ්පාදන දළ විශ්ලේෂණය

(රූප සට. 1)

1. සිලින්ඩර ආවරණය
2. පුළුඟු ජේනුව සහ පුළුඟු ජේනු වැස්ම
3. ආරම්භක/නැවතුම් ස්විච්චය
4. පසුපස හසුරුව
5. වායු පෙරහන
6. ඉන්ධන වැකිය
7. දාම තෙල් වැකිය
8. ආරම්භක කම් හසුරුව
9. ආරම්භක නිවෙස්තාව
10. දාම කිරීමේ සහ ඉදිරිපස අත් ආවරණය
11. ඉදිරිපස හසුරුව
12. වායු විමෝචන බල්බය
13. ඉන්ධන පාලක ප්‍රේරකය පිටලෑම
14. දකුණු අත් ආවරණය
15. ක්ලව් ආවරණය
16. දාම ඔරොත්තු දැමීමේ ඉස්කුරුප්පුව
17. කිරීමේ පටිය
18. දාම බැහැරත්තා
19. කම්පනය අඩු කිරීමේ පද්ධතිය
20. කියත් දාමය
21. නියාමක අවුරුව
22. අවුරු කුඩ හෙළනය
23. ප්‍රවාහන ආරක්ෂකය
24. ක්‍රියාකරු අත්පොත
25. සම්බන්ධන අඩුව
26. නිහඬකරය
27. කාබියුරේටර උපයෝජක ඉස්කුරුප්පුව
28. ඉන්ධන පාලක ප්‍රේරකය
29. තොරතුරු හා අනතුරු ඇඟවීමේ රූපය

30. නිෂ්පාදන සහ අනුක්‍රමික අංක තහඩුව
31. ක්‍රියාමහකය මතක් කිරීමේ පව්වය
32. කැපීමේ උපදෙස් ලකුණ

නිෂ්පාදනයේ සංකේත

(රූප සට. 2) ප්‍රවේශම් වී නිෂ්පාදනය නිවැරදිව භාවිතා කරන්න. මෙම නිෂ්පාදනය ක්‍රියාකරුවාට හෝ වෙනත් අයට බරපතල තුවාල හෝ මරණයට හේතු විය හැක.

(රූප සට. 3) නිෂ්පාදනය පරිහරණය කිරීමට පෙර ක්‍රියාකරු අත්පොත සැලකිල්ලෙන් කියවා උපදෙස් අවබෝධ කර ගැනීමට වග බලා ගන්න.

(රූප සට. 4) සැම විටම අනුමත ආරක්ෂක හිස් වැස්මක්, අනුමත ශ්‍රවණ ආරක්ෂණයක් සහ දෑස් ආරක්ෂණයක් පළඳින්න.

(රූප සට. 5) නිෂ්පාදනය මෙහෙයවීමට අත් 2ක් භාවිතා කරන්න.

(රූප සට. 6) මාර්ගෝපදේශක කිරු කුඩ වස්තුවකට ස්පර්ශ වීමට ඉඩ දෙන්න එපා.

(රූප සට. 7) එක් අතකින් පමණක් නිෂ්පාදනය මෙහෙයවන්න එපා.

(රූප සට. 8) අනතුරු ඇඟවීමයි! මාර්ගෝපදේශක කිරුවේ කුඩ වස්තුවක් ස්පර්ශ කරන විට පොළොපැනීමක් සිදු විය හැක. පොළොපැනීමක් නියාමක අවුරුව ඉහළට සහ ක්‍රියාකරු දිශාවට හෙළන අකුණු වෙගයෙන් ප්‍රතිවර්ත ප්‍රතික්‍රියාවක් ඇති කරයි. බරපතල තුවාලයක් ඇති විය හැක.

(රූප සට. 9) මෙම නිෂ්පාදනය අදාළ වන EC නියෝගයන්ට අනුකූල වේ.

(රූප සට. 10) පරිසරයට ශබ්ද විමෝචනය අදාළ EC නියෝගවලට අනුකූල වේ. නිෂ්පාදනයේ ශබ්ද විමෝචනය නාක්ෂණික දත්තපිටුවෙහි 231 තුළ සහ ලේඛලයෙහි සඳහන් වේ.

(රූප සට. 11) දාම නිරිංගය, නිරත (දකුණ), දාම නිරිංගය, නොබැඳුණු (වම).

(රූප සට. 12) වායුරෝධකය

(රූප සට. 13) වායු විමෝචන බල්බය.

(රූප සට. 14) ඉන්ධන.

(රූප සට. 15) දාම තෙල්.

yyyywwxxx වර්ගීකරණ තහඩුව අනුමැතිය අංකය පෙන්වයි. yyyy x නිෂ්පාදිත වර්ෂය සහ ww නිෂ්පාදන සතියයි.

සටහන: නිෂ්පාදනයෙහි ඇති වෙනත් සංකේත/රූප ඇතැම් වෙළඳපොළවල සඳහා සහතික අවශ්‍යතාවයන් සඳහන් කෙරේ.

සුරක්ෂිතභාවය

සුරක්ෂිතභාවය අර්ථ දැක්වීම

අනතුරු ඇඟවීම, අවවාද සහ සටහන් අත්පොතෙහි විශේෂයන් වැදගත් කොටස් පෙන්වා දීම සඳහා භාවිතා වේ.



අවවාදයයි: අත්පොතෙහි උපදෙස් අනුගමනය නොකළහොත් ක්‍රියාකරුවාට හෝ ළඟ බලා සිටින්නා සඳහා අනතුරක් හෝ මරණ අවදානම තිබේ නම් භාවිතා කරනු ලැබේ.



සැලකිලිමත් වන්න: අත්පොතෙහි ඇති උපදෙස් අනුගමනය නොකළහොත් නිෂ්පාදනය, අනෙකුත් ද්‍රව්‍යය හෝ ඒ ආශ්‍රිත ප්‍රදේශයට හානි සිදුවීමේ අවදානම තිබේ නම් භාවිතා කරනු ලැබේ.

සටහන: යම් අවස්ථාවක දී අවශ්‍ය වන තොරතුරු ලබා දීමට භාවිතා කරනු ලැබේ.

සාමාන්‍ය සුරක්ෂිතභාවයේ උපදෙස්



අවවාදයයි: ඔබ නිෂ්පාදනය භාවිතා කිරීමට පෙර අනුගමනය කරන අනතුරු ඇඟවීම් උපදෙස් කියවන්න.

- නොසැලකිලිමත්ව හෝ වැරදි සහගතව භාවිතා කරන්නේ නම් දාම කියතක් හයානක මෙවලමක් වන අතර බරපතල තුවාල හෝ මරණය පවා ඇති විය හැක. ඔබ මෙම ක්‍රියාකරු අත්පොතෙහි අන්තර්ගතය කියවා තේරුම් ගනී නම් එය ඉතා වැදගත් වේ.
- කිසිදු හේතුවක් මගින් නොවී නිෂ්පාදනයේ සැලසුම් නිෂ්පාදකයාගේ අවසරයකින් තොරව වෙනස් කළ නොහැක. අන් අය විසින් වෙනස් කර ඇති බවට පෙනෙන නිෂ්පාදනයක් භාවිතා නොකරන්න සහ මෙම නිෂ්පාදනයට නිර්දේශ කළ ආයතනික පමණක් භාවිතා කරන්න. බලපොලත් විකරණයන් සහ/හෝ ආයතනික වලින් බරපතල පුද්ගලික තුවාල හෝ ක්‍රියාකරු හෝ අන් අයගේ මරණය ඇති විය හැකිය.
- නිහඟ්කර ඇතුළතෙහි පිළිකාකාරක විය හැකි රසායනික ද්‍රව්‍ය අඩංගු වේ. නිහඟ්කරය හානියට පත් අවස්ථාවක දී මෙම මූලිකාංග ස්පර්ශයෙන් වළකින්න.
- පන්ච්චේතන පිටවන දුමාරය, දාම තෙල් මිදීම හා කියත් කුඩුවල දුම්පිල්ල දිගු කාලීනව ආශ්වාස කිරීමෙන් සෞඛ්‍ය අවදානමක් ඇති කළ හැක.
- මෙම නිෂ්පාදනය ක්‍රියා කිරීමේදී විදුලත් මුහුණක් ක්ෂේත්‍රයක් නිෂ්පාදනය කරයි. මෙම ක්ෂේත්‍රය ක්‍රියාකාරී හෝ උදාසීන වෛද්‍ය තත්වයන්ට මැදිහත් වන සමහර තත්වයන් යටතේ

විය හැක. බරපතල හෝ මාරාන්තික තුවාල අවදානම අඩු කිරීම සඳහා, අප මෙම නිෂ්පාදනය ක්‍රියාත්මක කිරීමට පෙර වෛද්‍ය තත්වයන් සහිත පුද්ගලයන්ට ඔවුන්ගේ වෛද්‍යවරයා හා සෞඛ්‍ය තත්ව ව නිෂ්පාදකයාගෙන් උපදෙස් ලබා ගැනීමට නිර්දේශ කරමු.

- ක්‍රියාකරුගේ අත්පොතෙහි ඇති මෙම තොරතුරු වෘත්තීය කුසලතා හා අත්දැකීම් ආදේශකයක් නොවේ. ඔබට අනාරක්ෂිත හැඟීමක් ඇති තත්වයක් ලැබෙන්නේ නම්, නතර කර විශේෂඥ උපදෙස් පතන්න. ඔබේ සේවා කිරීමේ නියෝජිතයා හෝ පළපුරුදු දාමකියත් පරිශීලකයා අමතන්න. ඔබට අවිධිමත් බවක් දැනෙන ඕනෑම කටයුත්තක් උත්සාහ නොකරන්න!

මෙහෙයුම් සඳහා ආරක්ෂක උපදෙස්



අවවාදයයි: ඔබ නිෂ්පාදනය භාවිතා කිරීමට පෙර අනුගමනය කරන අනතුරු ඇඟවීම් උපදෙස් කියවන්න.

- නිෂ්පාදනය භාවිතා කිරීමට පෙර ඔබ පෙරළා පැනීමේ බලපෑම හා ඒවා වළක්වා ගන්නා ආකාරය වටහා ගත යුතුය. උපදෙස් සඳහා පෙරළා පැනීමේ තොරතුරු පිටුවෙහි 219 වෙන යොමු වන්න.
- දෝෂ සහිත නිෂ්පාදනයක් කිසිවිටෙකත් භාවිතා නොකරන්න.
- පුළුඹු පේනු ආවරණයට සහ පිටවන කේබලට හානියක් සිදු වී ඇති බව පෙනෙන නිෂ්පාදනයක් කිසිවිටෙකත් භාවිතා නොකරන්න. පුළුඹු ගැන්වීමේ අවදානමක් හට ගැනීමෙන්, ගින්නක් ඇති විය හැක.
- ඔබ බොහෝ ලෙස නෙහෙවටු නම්, මත්පැන් හෝ මත්ද්‍රව්‍යය, ඖෂධ හෝ ඔබේ දැක්ම, පරික්ෂාකාරී බව, සම්බන්ධීකරණය හෝ චිතියාවට බලපෑ හැකි ඕනෑම දෙයක බලපෑමක් යටතේ සිටින අනතුර නිෂ්පාදනය භාවිතා නොකරන්න.
- ඝන මිදුම, තද වැසි, තද සුළං, දැඩි සීතල වැනි අහසපත් කාලගුණික තත්වයන් යටතේ නිෂ්පාදනය භාවිතා නොකරන්න. අහසපත් කාලගුණික තත්වයන් යටතේ වැසි කිරීම වෙහෙසකට වන අතර, බොහෝ අවස්ථාවලදී අයිස් බිම්, කලින් කිව නොහැකි හෙලීමේ දිශාව, ආදිය වැනි අමතර අවදානමක් ඇත.
- අවුරුව, දාමය සහ සියලු ආවරණයන් නිවැරදිව සවි කර ඇති නම් හැරෙන්නට නිෂ්පාදනයක් කිසිවිටෙකත් ආරම්භ නොකරන්න. උපදෙස් සඳහා ඒකලයපිටුවෙහි 217 වෙන යොමු වන්න. නිෂ්පාදනයට අනුයුක්ත අවුරුවකින් හා දාමයකින් තොරව කේබලවිය ලිහිල් වී දැරුණු තුවාල ඇති විය හැක.

(රූප සට. 16)

- නිෂ්පාදනය කිසිවිටෙකත් ශාඛස්ථව ආරම්භ නොකරන්න. පිට වන දුමාරය ආශ්වාස කරන්නේ නම් හයානක විය හැකිය.

- එන්ජිමෙන් පිටවන දුමාරය උණුසුම් වන අතර ගින්නක් ආරම්භ කළ හැකි වන පුළුඹු එහි අඩංගු වී තිබිය හැක. දැවෙනසුළු ද්‍රව්‍යය අසල නිෂ්පාදනය ආරම්භ කරන්න එපා!
- ඔබේ බට්ටියට නිරීක්ෂණය කර කැපුම් නිෂ්පාදනය සමඟ ස්පර්ශයට එන පුද්ගලයින් හෝ සතුන්ගෙන් කිසිදු අවදානමක් නොපවතින බවට වග බලා ගන්න.
- ළමයින්ට නිෂ්පාදනය භාවිතා කිරීමට හෝ ඒ අසල සිටින්නට ඉඩ නොතබන්න. නිෂ්පාදනය පැනුම්-ප්‍රවේශන ආරම්භක/ තැවැතුම් ස්ඵටියක් සහිතව නිපදවා ඇති අතර එය අඩු වේගයකින් සහ ආරම්භක හසුරුවෙන් ආරම්භ කළ හැකි බැවින්, සමහර අවස්ථාවලදී කුඩා දරුවන්ට පවා නිෂ්පාදනය ඇරඹීමට අවශ්‍ය බලය ඇති කළ හැකිය. මෙහිම බරපතල පුද්ගලික තුවාල අවදානම අදහස් කළ හැක. එබැවින් නිෂ්පාදනය අධීක්ෂණය යටතේ නොතිබෙන විට පුළුඹු පේත්‍ර වැස්ම ඉවත් කරන්න.
- ඔබට නිෂ්පාදනය පුරා පුර්ණ පාලනයක් සඳහා ස්ථාවර ඉරියව්වක් තිබිය යුතුය. ඉණිමහක, ගසක් තුළ හෝ ඔබට නැගී සිටීමට සවිමක් බිමක් නොමැති තැනක සිටගෙන කිසිවිටෙකත් වැඩ නොකරන්න.

(රූප සං. 17)

- ඒකාග්‍රතාවයක් නොමැති වීම අවුරුවෙහි පෙරළා පැතිමේ කලාපය අහම්බෙන් අත්තක්, අවට ගසක හෝ වෙනත් වස්තුවක් ස්පර්ශ කරන්නේ නම් පෙරළා පැතිමක් ඇති වීමට හේතු විය හැක.

(රූප සං. 18)

- එක අතකින් අල්ලාගෙන සිට නිෂ්පාදනයක් කිසිවිටෙකත් භාවිතා නොකරන්න. නිෂ්පාදනයක් ආරක්ෂිතව එක අතකින් පාලනය නොවේ.
- සෑම විටම අන් දෙකෙන්ම නිෂ්පාදනය අල්ලාගන්න. දකුණු අත පසුපස හසුරුව මත ද, වම් අත ඉදිරි හසුරුව මත ද විය යුතුය. සියලු පුද්ගලයින්, දකුණු හෝ වමත් වුවත්, මෙම ග්‍රහණය භාවිතා කළ යුතු වේ. හසුරු වටලුමින් මහපටුගිලි හා ඇඟිලි සමඟ හදබල ග්‍රහණයක් භාවිතා කරන්න. මෙම ග්‍රහණය පෙරළා පැතිමේ බලපෑම අවම කරන අතර ඔබට නිෂ්පාදනය පාලනය යටතේ තබා ගැනීමට ඉඩ දෙයි. හසුරුවලට යාමට ඉඩ නොදෙන්න!

(රූප සං. 19)

- උරහිසට ඉහළින් නිෂ්පාදනය භාවිතා නොකරන්න.

(රූප සං. 20)

- ඔබට අනතුරක් වූ අවස්ථාවක උදව් ඉල්ලිය නොහැකි තත්ත්වයක් තුළ නිෂ්පාදනය භාවිතා නොකරන්න.
- ඔබේ නිෂ්පාදනය ගෙන යාමට පෙර එන්ජිම වසා දමා දාම නිරිංගය භාවිතයෙන් දම්වැල අගුළු දමන්න. අවුරුව හා දම්වැල සමඟ නිෂ්පාදනය පස්සට මුහුණලා රැගෙන යන්න. නිෂ්පාදනය ප්‍රවාහනය කිරීමට හෝ ඕනෑම දුරක් සඳහා එය රැගෙන යාමට පෙර අවුරුව වෙත ආවරණයක් සවි කරන්න.
- ඔබ නිෂ්පාදනය බිම තැබූ විට, දාම නිරිංගය භාවිතයෙන් කියත් දාමය අගුළු දමා ඔබට නිෂ්පාදනයේ නිතර දැක්මක් ඇති බවට සහතික කර ගන්න. ඕනෑම කාලයක් සඳහා ඔබේ නිෂ්පාදනය දමා පිටත් වීමට පෙර එන්ජිම වසා දමන්න.
- සමහර විට දාමය හිරවීමට හේතු වන්නේ ක්ලේ ආවරණයේ පතුරු හිර වෙයි. සෑම විටම පිරිසිදු කිරීමට පෙරාතුව එන්ජිම නතර කරන්න.
- පිටු වූ හෝ අයහපත් ලෙස වාතාශ්‍රය ලැබීමට සලසන සුළු වශයක එන්ජිමක් ධාවනය කිරීමෙන් හුස්ම හිරවීම හෝ කාබන් මොනොක්සයිඩ් විෂ වීම හේතුවෙන් මරණය ඇති විය හැකිය.

- එන්ජිමෙන් පිටවන දුමාරය උණුසුම් වන අතර ගින්නක් ආරම්භ කළ හැකි වන පුළුඹු එහි අඩංගු වී තිබිය හැක. ගහස්ථව හෝ පහසුවෙන් දැවෙන ද්‍රව්‍යයක් අසල නිෂ්පාදනය කිසිවිටෙකත් ආරම්භ නොකරන්න!
- ඔබ නිෂ්පාදනය අරඹන විට සහ කෙටි දුර ගමන් කරන විට නැවතුම් නිරිංගක් ලෙස දාම නිරිංගය භාවිතා කරන්න. සැවීමට ඉදිරිපස හසුරුවෙන් නිෂ්පාදනය රැගෙන යන්න. මෙය ඔබ හෝ ඔබ අසල පුද්ගලයෙකු කියත් දාමයට වැදීමට ඇති අවදානම අඩු කරයි.
- කම්පනයට අධිකව නිරාවරණය වීමෙන් අඩු සංසරණයක් ඇති පුද්ගලයින්ට රුධිර සංසරණ හානි හෝ ස්නායුලට හානි පමුණුවිය හැක. ඔබ කම්පනයට අධිකව නිරාවරණය වීමේ රෝග ලක්ෂණවලට මුහුණ පාන්නේ නම් ඔබේ වෛද්‍යවරයා හමු වන්න. එවැනි රෝග ලක්ෂණවල හිරිවැටීම, හැඟීමක් නැතිවීම, හිරි වැටීම, වේදනා දැනීම, වේදනාව, ශක්තිය නැතිවීම, සමේ වර්ණය හෝ තත්ත්වය වෙනස් වීම ඇතුළත් වේ. මෙම රෝග ලක්ෂණ සාමාන්‍යයෙන් ඇඟිලි, අත් හෝ මැණික් කටුව තුළ පෙනී යයි. මෙම රෝග ලක්ෂණ සිතල උෂ්ණත්වයන් හිදී වැඩි විය හැක.
- මෙම නිෂ්පාදනය භාවිතා කරන විට ඔබට මුහුණ පෑමට සිදු විය හැකි සෑම තත්ත්වයක්ම ආවරණය කිරීමට නොහැකිය. සෑම විටම පිලිකිලිමත් වීමට හුරු වී ඔබගේ සාමාන්‍ය දැනුම පාවිච්චි කරන්න. ඔබ ඔබගේ හැකියාව ඉක්මවීමට සලකා බැලිය යුතු සියලු තත්ත්වයන් මඟ හරින්න. ඔබට මෙම උපදෙස් කියවීමෙන් පසුව මෙහෙයුම් ක්‍රියාවලිය ගැන තවමත් අවිනිශ්චිත බවක් දැනෙනවා නම්, ඔබ ඉදිරියට යාමට පෙර විශේෂඥයෙකුගේ උපදෙස් ලබා ගත යුතුය. ඔබේ අලෙවි නියෝජිතයා හෝ සම්බන්ධ කර ගැනීමට පසුබට නොවන්න Husqvarna නිෂ්පාදනය භාවිතා කිරීම පිළිබඳව ඔබට කිසියම් ප්‍රශ්නයක් තිබේ නම්. අපි සිය කැමැත්තෙන් සේවය සැපයීමට හා ඔබට කාර්යක්ෂමව හා ආරක්ෂිතව යන දෙකෙන්ම ඔබේ දාම කියත භාවිතයට උපදෙස් මෙන්ම උපකාර ලබා දීමට ඇප කැපවී සිටිමු. දාම කියත් භාවිතයෙහි පුහුණු පාඨමාලාවකට හැකි නම් සහභාගී වන්න. ඔබගේ අලෙවි නියෝජිතයා, වන විද්‍යා පාසලට හෝ ඔබගේ පුස්තකාලයට ලබා ගත හැකි වන පුහුණු කරුණු හා පාඨමාලා පිළිබඳ තොරතුරු ලබා දිය හැකිය.

(රූප සං. 21)

පුද්ගලික ආරක්ෂණ උපකරණ



අවවාදයයි: ඔබ නිෂ්පාදනය භාවිතා කිරීමට පෙර අනුගමනය කරන අනතුරු ඇඟවීම් උපදෙස් කියවන්න.

(රූප සං. 22)

- කියත් දාමය ක්‍රියාකරු ස්පර්ශ කරන විට බොහෝ කියත් දාම අනතුරු සිදු වේ. ඔබ මෙහෙයුම්කරු අනුමත පුද්ගලික ආරක්ෂක උපකරණ භාවිතා කළ යුතුය. පුද්ගලික ආරක්ෂක උපකරණ ඔබට තුවා පුර්ණ ආරක්ෂාව ලබා නොදෙන තුනුත් අනතුරක් සිදු වුවහොත් එහි තුවාලය අවම කරනු ඇත. භාවිතා කළ යුතු උපකරණය පිළිබඳව නිර්දේශය සඳහා ඔබේ සේවා සැපයීමේ නියෝජිතයාට කථා කරන්න.
- ඔබේ ඇඳුම් ඉතා-සමීප විය යුතු නමුත් ඔබේ වලනයන් සීමා නොවිය යුතුය. නිතරම පුද්ගල ආරක්ෂක උපකරණයේ තත්ත්වය පිළිබඳ පරීක්ෂා කරන්න.
- අනුමත ආරක්ෂිත හිස් ආවරණයක් භාවිතා කරන්න.
- අනුමත ශ්‍රවණ ආරක්ෂාවක් භාවිතා කරන්න. හෝෂාවට දිගු කාලීනව නිරාවරණය වීම ස්ඵටි ශ්‍රවණ ආබාධ වලට හේතු විය හැකිය.

- විසි වන වස්තුවලින් තුවාල වීමට ඇති අවදානම අඩු කිරීමට සැම විටම ආරක්ෂක වීදුරු හෝ මුහුණු මුකවාඩමක් පළදින්න. නිෂ්පාදනයට විශාල වේගයකින්, දැව පතුරු, කුඩා ලී කැබලි සහ තවත් බොහෝ දෑ වැනි වස්තූන් වීසි කළ හැකිය. මෙහි ප්‍රතිඵලයක් ලෙස විශේෂයෙන්ම ඇස්වලට දරුණු තුවාල ඇති විය හැකිය.
- කියත් ආරක්ෂාව සහිත අත්වැසුම් භාවිතා කරන්න.
- කියත් ආරක්ෂාව සහිත කලිසම් භාවිතා කරන්න.
- කියත් ආරක්ෂාව, වානේ පා ඇඟිලි වැස්ම හා නොලිස්සන අඩිය සහිත උස් සපත්තු භාවිතා කරන්න.
- සැමවිටම ඔබ සතුව ප්‍රථමාධාර කට්ටලයක් තබා ගන්න.
- පුළුඟුවල අවදානම, ලැව ගිනි වැළැක්වීමට ගිනි නිවන මෙවලම සහ සවලක් ළඟ තබා ගන්න.

නිෂ්පාදනයේ ආරක්ෂිත උපාංග



අවවාදයයි: ඔබ නිෂ්පාදනය භාවිතා කිරීමට පෙර අනුගමනය කරන අනතුරු ඇඟවීම් උපදෙස් කියවන්න.

- දෝෂ සහිත ආරක්ෂිත සංවරකයන් සහිත නිෂ්පාදනයක් කිසිවිටෙකත් භාවිතා නොකරන්න.
- නිරතුරුවම ආරක්ෂිත උපාංගයන්ගේ පරීක්ෂාවක් කරන්න. නිෂ්පාදනයේ ආරක්ෂිත උපාංග නඩත්තු කිරීම සහ පරීක්ෂා කිරීම පිටුවෙහි 225 වෙන යොමු වන්න.
- ආරක්ෂිත උපාංග දෝෂ සහිත නම්, කපා කරන්න ඔබේ Husqvarna සේවා නියෝජිතයාට.

දාම කිරීමේ සහ ඉදිරිපස අත් ආවරණය

ඔබේ නිෂ්පාදනයේ පොළොවැනීමක් වන්නේ නම් දාම කියන තනර කරන දාම කිරීමේ සහිත වේ. දාම කිරීමේ අනතුරු අවදානම අඩු කරන තමුත්, ඒවා වළක්වා ගත හැක්කේ ඔබට පමණි.

දාම කිරීමේ (A) අතින් (ඔබේ වම් අතින්) හෝ අකර්මකතා මුදා හැරීමේ යාන්ත්‍රණයකින් ඉබේම හෝ ක්‍රියාත්මක කළ හැකිය. දාම කිරීමේ අතින් නිරත කිරීමට ඉදිරිපස දැත් ආරක්ෂකය (B) පෙරට දමන්න.

(රූප සට. 23)

දාම කිරීමේ වියහැකි කිරීමට ඉදිරිපස දැත් ආරක්ෂකය පසුපසට තල්ලු කරන්න.

(රූප සට. 24)

ඉන්ධන පාලක ප්‍රේරකය පිටලීම

ඉන්ධන පාලකයේ හදිසි ක්‍රියාත්මක වීම ඉන්ධන පාලක පිටලීමට වළක්වයි. ඔබ ඔබේ අත හසුරුවා වටා තබා අවකර ප්‍රේරක පිටලීම (A) එබුවහොත්, එය අවකර ප්‍රේරකය (B) නිවසේ කරයි. ඔබ හසුරුව මුදා හළ විට, ඉන්ධන පාලකය සහ ඉන්ධන පාලක පිටලීම යන දෙකම ඒවායේ මුල් පිහිටුම වෙත නැවත යයි. මෙම කාර්යය නිශ්චල වීමේදී ඉන්ධන පාලක ප්‍රේරකය අගුළු දමයි.

(රූප සට. 25)

දාම බැහැරගන්නා

දාම අල්ලනය කියත් දාමය කැඩී හෝ පිලි පැනී ගියොත් අල්ලා ගනී. නිවැරදි කියත් දාම තදකම සහ කියත් දාමය සහ නියාමක අඩුරුව මත නිවැරදිව යෙදු නඩත්තුව යෙදීම, හදිසි අනතුරු අවදානම අඩු කරයි.

(රූප සට. 26)

දකුණු අත් ආවරණය

දකුණත දැත් ආරක්ෂකය පිටුපස හසුරුව මත ඔබේ අතට ආරක්ෂාවක් වේ. කියත් දාමය කැඩී බිඳී ගියහොත් හෝ පිලි පැන්නොත්, දකුණු අතේ ආරක්ෂකය ඔබට ආරක්ෂාව සපයයි. දකුණු අතේ ආරක්ෂකය ඔබට රිකිලි හෝ අතුවලින් ද ආරක්ෂා කරයි.

(රූප සට. 27)

කම්පනය අඩු කිරීමේ පද්ධතිය

කම්පන පරිමන්දන පද්ධතිය හසුරුවල කම්පනය අඩු කරයි. කම්පන පරිමන්දන ඒකක නිෂ්පාදන කඳ සහ හැසිරවීමේ ඒකකය අතර වෙන්වීමක් ලෙස ක්‍රියා කරයි.

ඔබේ නිෂ්පාදනයේහි කම්පන අවම කිරීමේ පද්ධතිය තිබෙන ස්ථානය ගත තොරතුරු සඳහා නිෂ්පාදන දළ විශ්ලේෂණය පිටුවෙහි 213 වෙන යොමු වන්න.

ආරම්භක/නැවතුම් ස්ඵට්ඨය

එන්ජිම නැවැත්වීමට ආරම්භක/නැවතුම් ස්ඵට්ඨය භාවිතා කරන්න.

(රූප සට. 28)

නිහඬකරය



අවවාදයයි: නිහඬකරය මෙහෙයුම් තුළ/පසු සහ අකර්මකතා වේගයේ දී ඉතා උණුසුම් බවට පත් වෙයි. ඔබ නිෂ්පාදනය විශේෂයෙන්, දැවෙන ද්‍රව්‍යය සහ/හෝ දුමාර අසල මෙහෙයවන විට ගින්නක් ඇති වීමේ අවදානමක් පවතී.



අවවාදයයි: නිහඬකරයකින් තොරව හෝ හානි වූ නිහඬකරයක් සමඟ නිෂ්පාදනයක් කිසිවිටෙකත් භාවිතා නොකරන්න. දෝෂ සහිත නිහඬකරයක් බෙදුම්වටම සහ ගිනි අවදානම වැඩි කළ හැක. ගිනි නිවන මෙවලම අසල තබා ගන්න. ඔබේ ප්‍රදේශය තුළ පුළුඟු නිවාරක දැලක් තිබිය යුතු නම් එය නොමැතිව හෝ කැඩුණු පුළුඟු නිවාරක දැලක් සමඟ නිෂ්පාදනයක් භාවිතා නොකරන්න.

නිහඬකරය බෙදුම්වටම අවම වශයෙන් පවත්වා ගැනීම කරන අතර පිටවන දුමාරය පරිශීලකගෙන් ඉවතට යොමු කර තබයි. උණුසුම්, වියළි දේශගුණයක් සහිත ප්‍රදේශවල ගිනි ගැනීමේ ඉහළ අවදානමක් පවතී. දේශීය රෙගුලාසි සහ නඩත්තු උපදෙස් අනුගමනය කරන්න.

ඉන්ධනවල ආරක්ෂාව



අවවාදයයි: ඔබ නිෂ්පාදනය භාවිතා කිරීමට පෙර අනුගමනය කරන අනතුරු ඇඟවීම් උපදෙස් කියවන්න.

- ඉන්ධන පුරවන විට හෝ ඉන්ධන මිශ්‍ර කරන විට (පෙට්‍රල් සහ දෙ-පහර තෙල්) ඇති තරම් වාතාශ්‍රයක් තිබෙන බවට වග බලා ගන්න.
- ඉන්ධන සහ ඉන්ධන වාෂ්ප අතිශයින් දැවෙන සුළු වන අතර ආවේණික කරන විට හෝ සමගිනි ස්පර්ශ වීමට ඉඩ දීමෙන් බරපතල තුවාල ඇති විය හැක. මෙම හේතුව නිසා ඉන්ධන පරිහරණයේ දී හොඳින් නිරීක්ෂණය කරන්න සහ ප්‍රමාණවත් වාතාශ්‍රයක් ඇති බවට වග බලා ගන්න.

- ඉන්ධන හා දාම තෙල් පරිහරණයේ දී පරිස්සම් වන්න. ගිනි ගැනීම්, පිරිවීම් හා ආශ්වාසය හා සම්බන්ධ ඒවා වල අවදානම් ගැන දැනුවත් වන්න.
- දුම් පානය නොකරන්න සහ ඉන්ධන අවට කිසිදු උණුසුම් වස්තුවක් නොතබන්න.
- සෑම විටම එන්ජිම තහනම් කර එයට ඉන්ධන පිරවීමට පෙර විනාඩි කිහිපයක් සිසිල් වීමට ඉඩ දෙන්න.
- ඉන්ධන පුරවන විට, අතිරික්ත පීඩනය සෙමින් නිදහස් වන පරිදි ඉන්ධන පියන සෙමින් විවෘත කරන්න.
- ඉන්ධන පිරවීමෙන් අනතුරුව ඉන්ධන පියන පරෙස්සමින් තද කරන්න.
- එන්ජිම ධාවනය වන අතරතුර යන්ත්‍රයට ඉන්ධන පිරවීම නොකරන්න.
- සෑම විටම ආරම්භ කිරීමට පෙර ඉන්ධන පිරවීමේ ප්‍රදේශයේ සහ ප්‍රභවයේ සිට නිෂ්පාදනය අවම වශයෙන් මී 3 (අඩි 10) ඉවතට ගෙන යන්න.

(රූප සට. 29)

ඉන්ධන පිරවූ පසු, ඔබ කිසි විටක නිෂ්පාදිතය ආරම්භ නොකළ යුතු අවස්ථා කිහිපයක් තිබේ:

- ඔබේ නිෂ්පාදිතයේ ඉතිරි ඉන්ධන තෙල් හෝ දාම තෙල් තිබේ නම්. අපතේ යැම පිසදා හා ඉතිරි ඉන්ධන වාෂ්ප වීමට ඉඩ ලබා දෙන්න.
- ඔබ හෝ ඔබේ ඇදුම්වල ඉන්ධන ඉතිරි තිබේ නම්. ඉන්ධන හා ස්පර්ශ වී ඇති ඔබේ ශරීරයේ කුමන හෝ කොටසක් සෙස්දන්න. සබන් හා ජලය භාවිතා කරන්න.
- නිෂ්පාදනයේ තෙල් කාන්දු වෙයි නම්. ඉන්ධන වැකියෙන්, ඉන්ධන පියනෙන් හා ඉන්ධන ජෙලියෙන් කාන්දුවීම් සඳහා නීතිපතා පරීක්ෂා කර බලන්න.

නඩත්තු කිරීම සඳහා ආරක්ෂක උපදෙස්



අවවාදයයි: ඔබ නිෂ්පාදනය නඩත්තු කිරීමට පෙර අනුගමනය කරන අනතුරු ඇඟවීම් උපදෙස් කියවන්න.

- මෙම ක්‍රියාකරුගේ අත්පොතෙහි දක්වා ඇති නඩත්තු හා සේවා සැපයීම පමණක් සිදු කරන්න. වෘත්තීය සේවා සැපයීමේ නිලධාරීන්ට අනෙක් සියලු සේවා සහ අලුත්වැඩියාවන් කිරීමට ඉඩ දෙන්න.
- මෙම අත්පොතේ විස්තර කර ඇති ආරක්ෂක පරීක්ෂාවන්, නඩත්තු හා සේවා උපදෙස් ඉටු කරන්න. නීතිපතා නඩත්තු කටයුතු කිරීම නිෂ්පාදනයේ ආයු කාලය වැඩි කරන අතර හදිසි

අනතුරු අවදානම අඩු කරයි. උපදෙස් සඳහා නඩත්තු කිරීමේදී මෙහි 224 වෙන වෙනම කියවන්න.

- මෙම ක්‍රියාකරු අත්පොතේ ආරක්ෂක පරීක්ෂාවන් ඔබ නඩත්තු කිරීමෙන් පසු අනුමත නොකෙරේ නම්, ඔබේ සේවා නියෝජිතට කථා කරන්න. ඔබේ නිෂ්පාදනය සඳහා වෘත්තීය අලුත්වැඩියාවන් සහ සේවා සැපයීම ඇති බව අපි සහතික කරමු.

කැපුම් උපකරණ සඳහා ආරක්ෂක උපදෙස්



අවවාදයයි: ඔබ නිෂ්පාදනය භාවිතා කිරීමට පෙර අනුගමනය කරන අනතුරු ඇඟවීම් උපදෙස් කියවන්න.

- අනුමත නියාමක අවුරු/කියත් දාම සංයෝජන සහ පිරි ගැමේ උපකරණ පමණක් භාවිතා කරන්න. උපදෙස් සඳහා ආයතනවලින් මිලදී ගන්න. 232 වෙන වෙනම කියවන්න.
- ඔබ කියත් දාමය භාවිතා හෝ නඩත්තු කරන විට ආරක්ෂිත අත්වැසුම් භාවිතා කරන්න. වලනය නොවන කියත් දාමයකුත් කුඩා ඇති කළ හැක.
- කැපුම් දැති නිසි පරිදි මුවහත්ව තබා ගන්න. උපදෙස් අනුගමනය කර නිර්දේශිත පිරිගැමේ මිනුම් භාවිතා කරන්න. හානි වූ හෝ වැරදි ලෙස මුවහත් කර ඇති කියත් දාමයකුත් හදිසි අනතුරුවල අවදානම වැඩි කරයි.

(රූප සට. 30)

- නිවැරදි ගැඹුරක් ඇති මිනුම් සැකසුමක් පවත්වා ගන්න. උපදෙස් අනුගමනය කර නිර්දේශිත ගැඹුරක් ඇති මිනුම් සැකසුමක් භාවිතා කරන්න. ඉතා විශාල ගැඹුරක් ඇති මිනුම් සැකසුමක් පෙරළා පැනීමේ අවදානම වැඩි කරයි.

(රූප සට. 31)

- කියත් දාමයේ නිවැරදි තදකම ඇති බවට වග බලා ගන්න. කියත් දාමය නියාමක තීරුවට හේත්තු වී තද නොවේ නම්, කියත් දාමය පිලි පැනීමට හැක. වැරදි කියත් දාම තදකමක් නියාමක තීරුව, කියත් දාමය සහ දාම ප්‍රාපක දැත්ත ගෙවී යෑම වැඩි කරයි. කියත් දාමය ඇදෙන ප්‍රමාණය වෙනස් කිරීම සඳහා මිලදී ගන්න. 228 වෙන වෙනම කියවන්න.

(රූප සට. 32)

- නීතිපතා කපන උපකරණය නඩත්තු කර එය නිවැරදිව ලිහිසි කර තබා ගන්න. කියත් දාමය නිවැරදිව ලිහිසි කර නොමැති නම්, නියාමක තීරුව, කියත් දාමය සහ දාම ප්‍රාපක දැත්ත මත ගෙවී යෑමේ අවදානම වැඩි වේ.

(රූප සට. 33)

එකලස්

හැඳින්වීම



අවවාදයයි: ඔබ නිෂ්පාදනය එකලස් කිරීමට පෙර සුරක්ෂිතව පරිවෘත්තය කියවා තේරුම් ගන්න.

නියාමක තීරුව සහ කියත් දාමය එකලස් කිරීමට

1. දාම නිරිගය විසන්ධි කිරීමට ඉදිරිපස දැත් ආරක්ෂක පසුපසට ගෙන යන්න.

2. නියාමක මුර්ච්චි සහ ක්ලව් ආවරණය ඉවත් කරන්න. (රූප සට. 34)

සටහන: ක්ලව් ආවරණය ඉවත් කිරීමට පහසු නොවේ නම්, නියාමක මුර්ච්චිය තද කර, දාම නිරිගය යොදවා මුදා හරින්න. එය නිවැරදිව තිබුණ කළහොත් ක්ලව් කිරීමක් ඇසෙනු ඇත.

3. නියාමක ඇණවලට නියාමක තීරුව එකලස් කරන්න. වඩාත් පසුපස පිහිටුමට නියාමක තීරුව ගෙන යන්න.
4. කියත් දාමය නිවැරදිව එලැවුම් දැත්ත වටා ස්ථාපනය කර නියාමක තීරුව මත පිල්ලෙහි දමන්න.



අවවාදයයි: ඔබ කියත් දාමය එකලස් කරන විට සැවිටිටම ආරක්ෂිත අත්වැසුම් භාවිතා කරන්න.

- කපන ශාන්ද්වල කෙළවරවල් නියාමක අවුරුවෙහි ඉහළ කෙළවරට ඉදිරියෙන් මුහුණලා තිබෙන බවට වග බලා ගන්න. (රූප සට. 35)

මෙහෙයුම

හැදින්වීම



අවවාදයයි: ඔබ නිෂ්පාදනය භාවිතා කිරීමට පෙර සුරක්ෂිතතා පරිච්ඡේදය කියවා තේරුම් ගන්න.

ඔබ නිෂ්පාදනය භාවිතා කිරීමට පෙර කාර්යය පරීක්ෂාවක් කිරීමට

- දම්වැලේ තිරිංගය නිවැරදිව ක්‍රියා කරන අතර හානියට පත් වී නොමැති බවට වග බලා ගන්න.
- දකුණු අත් ආවරණය හානියට පත් වී නොමැති බවට වග බලා ගන්න.
- ඉන්ධන පාලක පිටලාම නිවැරදිව ක්‍රියා කරන අතර හානියට පත් වී නොමැති බවට වග බලා ගන්න.
- ආරම්භකතාවේදී ස්විච් නිවැරදිව ක්‍රියා කරන අතර හානියට පත් වී නොමැති බවට වග බලා ගන්න.
- හසුරුවල තෙල් නොමැති බවට වග බලා ගන්න.
- කම්පනය අවම කිරීමේ පද්ධතිය නිවැරදිව ක්‍රියා කරන අතර හානියට පත් වී නොමැති බවට වග බලා ගන්න.
- නිහඬකරය නිවැරදිව අමුණා ඇති අතර හානියට පත් වී නොමැති බවට වග බලා ගන්න.
- නිෂ්පාදනයේ සියලුම කොටස් නිවැරදිව අමුණා ඇති සහ හානි වී හෝ නැති වී නොමැති බවට වග බලා ගන්න.
- දම්වැල අල්ලනය නිවැරදිව ඇදී ඇති බවට වග බලා ගන්න.
- කියත් දාමයේ තදකමේ පරීක්ෂාවක් කරන්න. (රූප සට. 36)

ඉන්ධන

මෙම නිෂ්පාදනයට දෙ-පහර එන්ජින් ඇත.



සැලකිලිමත් වන්න: වැරදි ඉන්ධන වර්ගයකින් එන්ජින් හානි සිදු විය හැකියි. ගැසලින් සහ දෙ-පහර තෙල් මිශ්‍රණයක් භාවිතා කරන්න.

පෙරමුහුණත ඉන්ධන

- භාවිතය Husqvarna හොඳම කාර්ය සාධනය සහ එන්ජින් ආයු කාලය දීර්ඝ කිරීම සඳහා පෙර මුහුණත ඇල්කයිලට් ඉන්ධන. මෙම ඉන්ධනවල හයානක පිටවන දුමාරය අඩු කරන, සාමාන්‍ය ඉන්ධනවලට සාපේක්ෂව අඩු හයානක ද්‍රව්‍යය අඩංගු වේ. එන්ජින් සංරචක වඩාත් පිරිසිදුව තබා ගනිමින්, මෙම ඉන්ධනය සමඟින් දහනය කිරීමෙන් පසුව ඉතිරි වන ප්‍රමාණය අඩු වේ.

- දම්වැලේ හරි ගස්සන කුර සමඟින් නියාමක නිරුවේ සිදුර පෙළගස්වා ක්ලම් ආවරණය සවි කරන්න.
- නියාමක මුරිවි ඇඟිල්ලෙන් තද කරන්න.
- කියත් දාමය තද කරන්න. උපදෙස් සඳහා කියත් දාමය ඇඳෙන ප්‍රමාණය වෙනස් කිරීම සඳහා පිටුවේ 228 වෙන යොමු වන්න.
- නියාමක මුරිවි තද කරන්න.

ඉන්ධන මිශ්‍ර කිරීමට

ගැසලින්

- 10%ක උපරිම එතනෝල් අන්තර්ගතය සහිත හොඳ තත්ත්වයෙන් යුත් විනයයක නොවන ගැසලින් භාවිතා කරන්න.



සැලකිලිමත් වන්න: 90 RON/87 AKI අඩු ඔක්ටේන් ශ්‍රේණියක් සහිත ගැසලින් භාවිතා නොකරන්න. අඩු ඔක්ටේන් ශ්‍රේණියක් භාවිතයෙන් එන්ජින් හානි සිදු විය හැකි, එන්ජින් ගැස්සීම ඇති කළ හැක.

දෙපහර තෙල්

- හොඳම ප්‍රතිඵල සහ කාර්ය සාධන භාවිතය සඳහා Husqvarna දෙ-පහර තෙල්.
- දෙ Husqvarna පහර තෙල් ලබා ගත හැකි නොවේ නම්, වා සිසිලු එන්ජින් සඳහා ඇති හොඳ තත්ත්වයේ දෙපහර තෙල් භාවිතා කරන්න. නිවැරදි තෙල් තේරීමට ඔබේ සේවා සැපයුම් නියෝජිතයාට කථා කරන්න.



සැලකිලිමත් වන්න: පිටත දහන තෙල් ලෙස හැඳින්වෙන, ජල-සිසිලු පිටත දහන එන්ජින් සඳහා ඇති දෙපහර තෙල් කිසිවිටෙකත් භාවිතා නොකරන්න. සිව්-පහර එන්ජින් සඳහා තෙල් භාවිතා නොකරන්න.

ගැසලින් සහ දෙ-පහර තෙල් මිශ්‍ර කිරීමට

ගැසලින්, ලීටර්	දෙ-පහර තෙල්, ලීටර්
	2% (50:1)
5	0.10
10	0.20
15	0.30
20	0.40



සැලකිලිමත් වන්න: ඔබ ඉන්ධන කුඩා ප්‍රමාණයක් මිශ්‍ර කරන විට කුඩා දෝෂ විශාල ලෙස මිශ්‍රණයේ අනුපාතයට බලපෑ හැකිය. තෙල් ප්‍රමාණය ප්‍රවේශමෙන් මැන ඔබ නිවැරදි මිශ්‍රණයක් ලබා ගන්නා බවට වග බලා ගන්න.

(රූප සට. 37)

1. ඉන්ධන සඳහා පිරිසිදු භාජනයක ගැසලින් ප්‍රමාණයෙන් අඩක් පුරවන්න.
2. සම්පූර්ණ තෙල් ප්‍රමාණය එක් කරන්න.
3. ඉන්ධන මිශ්‍රණය සොලවන්න.
4. ඉතිරි ගැසලින් ප්‍රමාණය භාජනයට එක් කරන්න.
5. ඉන්ධන මිශ්‍රණය ප්‍රවේශමෙන් සොලවන්න.



සැලකිලිමත් වන්න: වරකට මාස 1 කට වඩා ඉන්ධන මිශ්‍ර කරන්න එසා.

ඉන්ධන ටැංකිය පිරවීමට



අවවාදයයි: ඔබේ ආරක්ෂාව සඳහා අනුගමනය කරන ක්‍රියා පටිපාටියට අවනත වන්න.

1. එන්ජිම නවතා එන්ජිම සිසිල් වීමට ඉඩ දෙන්න.
2. ඉන්ධන ටැංකි පියන අවට ප්‍රදේශය පිරිසිදු කරන්න. (රූප සට. 38)
3. භාජනය සොලවා ඉන්ධන සම්පූර්ණයෙන්ම මිශ්‍ර බවට වග බලා ගන්න.
4. පීඩනය මුදා හැරීම සඳහා ඉන්ධන ටැංකියේ වැස්ම සෙමින් ඉවත් කරන්න.
5. ඉන්ධන ටැංකිය පුරවන්න.



සැලකිලිමත් වන්න: ඉන්ධන ටැංකියේ ඕනෑවට වඩා ඉන්ධන නොමැති බවට වග බලා ගන්න. එය උණුසුම් වූ විට ඉන්ධන ප්‍රසාරණය වේ.

6. ඉන්ධන ටැංකිය ප්‍රවේශමෙන් තද කරන්න.
7. නිෂ්පාදනය මත සහ එහි අවට ඉන්ධන අපතේ යෑම පිරිසිදු කරන්න.
8. ඔබ එන්ජිම ආරම්භ කිරීමට පෙර නිෂ්පාදනය ඉන්ධන පිරවීමේ ප්‍රදේශයෙන් සහ ඉන්ධන ප්‍රභවයෙන් මී 3/අඩි 10 හෝ ඊට වැඩි දුරක් ඉවතට ගෙන යන්න.

සටහන: ඉන්ධන ටැංකිය ඔබේ නිෂ්පාදනයේ කොතැනදැයි බැලීමට, *නිෂ්පාදන දළ විශ්ලේෂණය පිටුවෙහි 213* වෙන යොමු වන්න.

ධාවනයක් කිරීම සඳහා

- ක්‍රියාත්මක වී පළමු පැය 10ක කාලය තුළ, දීර්ඝ කාල පරිච්ඡේදයක් සඳහා ප්‍රවේශනයකින් තොරව පූර්ණ අවකාශය යොදන්න එසා.

නිවැරදි දාම තෙල් භාවිතා කිරීම සඳහා



අවවාදයයි: ඔබට සහ පරිසරයට හානියක් කළ හැකි අපතේ යන තෙල් භාවිත නොකරන්න. අපතේ යන තෙල් තෙල් පොම්පයට, නියාමක අඩුරුවට සහ කියත් දාමයට හානි ඇති කරයි.



අවවාදයයි: කැපුම් උපකරණයේ ලිහිස් කිරීම ප්‍රමාණවත් නොවේ නම් කියත් දාමය බිඳීය හැක. ක්‍රියාකරුට බරපතල තුවාල හෝ මරණයට පත් වීමට ඇති අවදානම.



අවවාදයයි: මෙම නිෂ්පාදනයට දාම තෙල්වලට පෙර ඉන්ධන ඉවර වීමට ඉඩ සලසන කාර්යයක් ඇත. නිවැරදිව ක්‍රියාත්මක කිරීමට මෙම කාර්යය සඳහා නිවැරදි දාම තෙල් භාවිතා කරන්න. ඔබ ඔබේ දාම තෙල් තෝරන විට ඔබේ සේවා සැපයුම් නියෝජිතට කථා කරන්න.

- භාවිතය Husqvarna උපරිම කියත් දාම ආයු කාලයක් සහ පරිසරයට අහිතකර බලපෑම් වළක්වා ගැනීම සඳහා දාම තෙල්. දාම Husqvarna තෙල් නොමැති නම්, අපි ඔබට සම්මත දාම තෙල් භාවිතා කිරීමට නිර්දේශ කරමු.
- කියත් දාමයට හොඳ ඇලීමක් ඇති දාම තෙල් භාවිතා කරන්න.
- වායු උෂ්ණත්වය සමඟ එකඟ වන නිවැරදි දුස්ස්‍රාවිතා පරාසයකින් යුතු දාම තෙල් භාවිතා කරන්න.



සැලකිලිමත් වන්න: තෙල් තරමක් සිහින් නම්, එය ඉන්ධනවලට පෙර ඉවර වේ. 0°C/32°F අඩු උෂ්ණත්වවලදී සමහර දාම තෙල් අධිකව සන වෙයි. එයින් තෙල් පොම්ප සංරචකවලට හානි විය හැකිය.

- නිර්දේශිත කැපුම් උපකරණ භාවිතා කරන්න. *ආයුත්තම්පිටුවෙහි 232* වෙන යොමු වන්න.
- දාම තෙල් ටැංකියට පියන ඉවත් කරන්න.
- දාම තෙල් සමඟ දාම තෙල් ටැංකිය පුරවන්න.
- පියන ප්‍රවේශමෙන් අමුණන්න.

(රූප සට. 39)

සටහන: දාම තෙල් ටැංකිය ඔබේ නිෂ්පාදනයෙහි කොතැනදැයි බැලීමට, *නිෂ්පාදන දළ විශ්ලේෂණය පිටුවෙහි 213* වෙන යොමු වන්න.

පෙරළා පැනීමේ තොරතුරු



අවවාදයයි: පෙරළා පැනීමක් ක්‍රියාකරුවා හෝ වෙනත් අයට බරපතල තුවාල හෝ මරණයට හේතු විය හැක. අවදානම අඩු කිරීමට පෙර ඔබ පෙරළා පැනීමේ බලපෑම් හා ඒවා වළක්වා ගන්නා ආකාරය වටහා ගත යුතුය.

අඩුරුවෙහි පෙරළා පැනීමේ කලාපය වස්තුවක් ස්පර්ශ කරන විට පෙරළා පැනීමක් සිදු වේ. මෙහෙයුම්කරුගේ දිශාවට නිෂ්පාදනය විසි කරන, විශාල බලයකින් හදිසියේම පෙරළා පැනීමක් සිදු විය හැකිය.

(රූප සට. 40)

පෙරළා පැනීම සෑම විටම නියාමක අඩුරුවෙහි කැපුම් තලය තුළ හට ගනී. සාමාන්‍යයෙන්, නිෂ්පාදනය ක්‍රියාකරු දෙසට විසි වන නමුත් වෙනස් දිශාවකටත් ගමන් කළ හැකිය. වලනයේ දිශාවට හේතු වන පෙරළා පැනීමක් සිදු වන විට එය ඔබ නිෂ්පාදනය භාවිතා කරන ආකාරයයි.

(රූප සට. 41)

කුඩා තිරු තුඩ අරයක් පෙරළා පැනීමේ බලය අඩු කරයි.

පෙරළා පැනීමේ බලපෑම් අඩු කිරීම සඳහා අඩු පෙරළා පැනීමේ කියත් දාමයක් භාවිතා කරන්න. පෙරළා පැනීමේ කලාපය වස්තුවකට ස්පර්ශ වීමට ඉඩ දෙන්න එසා.



අවවාදයයි: කිසිදු කියත් දාමයක් පෙරළා පැනීම සම්පූර්ණයෙන්ම වළක්වනු නොලැබේ. සැමවිටම උපදෙස් පිළිපදින්න.

පෙරළා පැනීම ගැන පොදු ප්‍රශ්න

- අත හැම වීමට පෙරළා පැනීමකදී දාම නිරිංගය ක්‍රියාත්මක කරනු ඇති ද?

නැත. ඉදිරිපස දැත් ආරක්ෂකය ඉදිරියට තල්ලු කිරීමට යම් බලයක් භාවිතා කළ යුතුය. ඔබ අවශ්‍ය බලය පාවිච්චි නොකරන්නේ නම්, දාමයේ නිරිංගය නියුක්තවන්නේ නැත. ඔබ වැඩ කරන විට අත් දෙකෙහිම නිෂ්පාදනයේ ස්ථාවරය තබා ගත යුතුය. පෙරළා පැනීමක් සිදුවුවහොත්, ඔබට ස්පර්ශ කිරීමට පෙර දාම නිරිංගය කියත් දාමය නතර නොකළ හැකිය. ඔබේ අතට දාම නිරිංගය යෙදීමට ඉදිරිපස දැත් ආරක්ෂකය ස්පර්ශ කළ නොහැකි සමහර පිහිටීම ද පවතී.
- අවස්ථිකී මුදා හැරීමේ යාන්ත්‍රණය හැම වීමට පෙරළා පැනීමකදී දාම නිරිංගය ක්‍රියාත්මක කරනු ඇති ද?

නැහැ. පළමුව, දාමයේ නිරිංගය නිවැරදිව ක්‍රියාත්මක විය යුතුය. දම්වැල් නිරිංග පරීක්ෂා කිරීමක් ආකාරය පිළිබඳව උපදෙස් සඳහා නිෂ්පාදනයේ ආරක්ෂිත උපාංග නඩත්තු කිරීම සහ පරීක්ෂා කිරීමට පිටුවෙහි 225 වෙන යොමු වන්න. අපි ඔබ නිෂ්පාදනය භාවිතා කිරීමට පෙර සෑම අවස්ථාවකදීම මෙය කිරීමට නිර්දේශ කරමු. දෙවනුව, දාම නිරිංගය නියුක්ත කිරීම සඳහා පෙරළා පැනීමේ බලය විශාල විය යුතුය. දාමයේ නිරිංගය ඉතා සංවේදී නම්, එය රළු මෙහෙයුමක නිරත විය හැකිය.
- දාම නිරිංගය පෙරළා පැනීමේ අවස්ථාවක දී කුඩාල වලින් මාඩ හැම වීමට ආරක්ෂා කරයි ද?

නැත. ආරක්ෂාව ලබා දීමට දම්වැල් නිරිංගය නිවැරදිව ක්‍රියාත්මක විය යුතුය. දම්වැල් නිරිංගය කියත් දාමය නතර කිරීම සඳහා පෙරළා පැනීමක් තුළ ද නිරත විය යුතුය. ඔබ නියාමක අවුරුව අසල නම්, ඔබට වැදීමට පෙර දාම නිරිංගයට කියත් දාමය නතර කිරීමට කාලය නොමැති විය හැකිය.



අවවාදයයි: ඔබට සහ නිවැරදි වැඩ කිරීමේ තාක්ෂණයෙන් පමණක් පෙරළා පැනීම වළක්වා ගත හැකිය.

නිෂ්පාදනය ආරම්භ කිරීමට

සිතල එන්ජිමක් සමඟ ආරම්භ කිරීමට සූදානම් වීම



අවවාදයයි: කුඩාල සිදු වීමේ අවදානම අඩු කිරීම සඳහා නිෂ්පාදනය ඇරඹෙන විට දාම නිරිංගය ක්‍රියාත්මක විය යුතුය.

1. දාම නිරිංගය යෙදවීමට ඉදිරිපස දැත් ආරක්ෂකය පසුපසට ගෙන යන්න. (රූප සට. 42)
2. ආරම්භක/නැවතුම් ස්ඵට්ඨය 1 වැනි පිහිටුමට ගෙන යන්න.
3. ඇවුරුම් පිහිටුමේ සැකසීමට ඇවුරුම් පාලනය (A) පිටතට අදින්න.
4. වායු විමෝචන බල්බය (B) ආසන්න වශයෙන් 6 වතාවක් හෝ ඉන්ධන බල්බය පිරවීමට පටන් ගන්නා තාක් තල්ලු කරන්න. වායු විමෝචන බල්බය සම්පූර්ණයෙන්ම පිරවීම අවශ්‍ය නොවේ. (රූප සට. 43)
5. වැඩිදුර උපදෙස් සඳහා නිෂ්පාදනය ආරම්භ කිරීමට පිටුවෙහි 220 වෙන ඉදිරියට යන්න.

උණුසුම් එන්ජිමක් සමඟ ආරම්භ කිරීමට සූදානම් වීම



අවවාදයයි: කුඩාල සිදු වීමේ අවදානම අඩු කිරීම සඳහා නිෂ්පාදනය ඇරඹෙන විට දාම නිරිංගය ක්‍රියාත්මක විය යුතුය.

1. දාම නිරිංගය යෙදවීමට ඉදිරිපස දැත් ආරක්ෂකය පසුපසට ගෙන යන්න. (රූප සට. 42)
2. ආරම්භක/නැවතුම් ස්ඵට්ඨය 1 වැනි පිහිටුමට ගෙන යන්න.
3. වායු විමෝචන බල්බය ආසන්න වශයෙන් 6 වතාවක් හෝ ඉන්ධන බල්බය පිරවීමට පටන් ගන්නා තාක් තල්ලු කරන්න. වායු විමෝචන බල්බය සම්පූර්ණයෙන්ම පිරවීම අවශ්‍ය නොවේ. (රූප සට. 44)
4. වැඩිදුර උපදෙස් සඳහා නිෂ්පාදනය ආරම්භ කිරීමට පිටුවෙහි 220 වෙන ඉදිරියට යන්න.

නිෂ්පාදනය ආරම්භ කිරීමට



අවවාදයයි: ඔබ නිෂ්පාදනය ආරම්භ කරන විට ඔබේ පාදය ස්ථාවර පිහිටුමක තබා ගත යුතුය.



අවවාදයයි: කියත් දාමය අකර්මයා වේගයෙන් කරකැවේ නම්, ඔබේ සේවාවෙහි නියෝජිතට කථා කරන්න සහ නිෂ්පාදනය භාවිතා නොකරන්න.

1. නිෂ්පාදනය බිම තබන්න.
2. ඉදිරිපස හසුරුවෙහි ඔබේ වම් අත තබන්න.
3. පිටුපස හසුරුව මත පාද අල්ලුවට ඔබේ දකුණු පාදය තබන්න.
4. ඔබට ප්‍රතිරෝධයක් දැනෙන තෙක් ආරම්භක කබ් හසුරුව ඔබේ දකුණු අත සමඟ සෙමෙන් අදින්න.



අවවාදයයි: ආරම්භක රැහැන ඔබේ අත වටා ඇඹරීම කිසිවිටෙකත් නොකරන්න.

5. ඉක්මනින් සහ බලය සමඟින් ආරම්භක කබ් හසුරුව අදින්න. (රූප සට. 45)



සැලකිලිමත් වන්න: පූර්ණව දීර්ඝ කිරීමට ආරම්භක කබ්‍ය අදීම නොකරන්න සහ ආරම්භක කබ්‍ය හසුරුවට යාමට නොදෙන්න. මෙයින් නිෂ්පාදනයට හානි විය හැක.

- a) ඔබ සිතල එන්ජිමකින් ඔබේ නිෂ්පාදනය ආරම්භ කර ඇත්නම්, එන්ජිම දැල් වන තෙක් ආරම්භක කබ් හසුරුව අදින්න.

සටහන: ඔබට "දුම් අරින" ශබ්දයක් හරහා එන්ජිම දැවෙන විට හසුනා ගත හැකිය.
 - b) අනුබාධකය මුදා හරින්න.
6. එන්ජිම ඇරඹෙන තුරු ආරම්භක කබ් හසුරුව අදින්න.
 7. සිතල එන්ජිමකින් ආරම්භ කිරීම සඳහා, නිෂ්පාදනය නිෂ්චල වේගයට සැකසීම සඳහා ඉන්ධන පාලන ප්‍රේරක පිට ලෑම් ඉක්මනින් විසන්ධි කරන්න. (රූප සට. 46)
 8. දාම නිරිංගය විසන්ධි කිරීමට ඉදිරිපස දැත් ආරක්ෂකය පසුපසට ගෙන යන්න. (රූප සට. 24)

9. නිෂ්පාදනය භාවිතා කරන්න.

නිෂ්පාදනය නතර කිරීමට

- එන්ජිම නැවැත්වීමට ආරම්භක/නැවතුම ස්විච්චය 0 වැනි පිහිටුමට තල්ලු කරන්න. (රූප සං. 28)

ඇදීම් පහර සහ තල්ලු පහර

ඔබ විවිධ පිහිටීම් 2කින් නිෂ්පාදනය සමඟ දැව කපා ගත හැකිය.

- ඇදීමේ පහර කපා හැරිය යුත්තේ ඔබ නියාමක තීරුවේ පත්ල සමඟින් කපන විටය. ඔබ කපන විට කියත් දාමය ගස හරහා ඇද දමයි. මෙම පිහිටුමේ දී ඔබට නිෂ්පාදනයේ සහ පෙරළා පැනීමේ කලාපයේ පිහිටුම පිළිබඳව වඩා හොඳ පාලනයක් ඇත.

(රූප සං. 47)

- තල්ලුවේ පහර කපා හැරිය යුත්තේ ඔබ නියාමක තීරුවේ මුදුන සමඟින් කපන විටය. කියත් දාමය ක්‍රියාකරු දෙසට නිෂ්පාදනය තල්ලු කරයි.

(රූප සං. 48)



අවිවාදයයි: කියත් දාමය කන්දෙහි හසුව තිබේ නම්, නිෂ්පාදනය ඔබ දෙසට තල්ලු කළ හැක. නිෂ්පාදන තදින් ඇල්ලා ගෙන නියාමක අවුරුවේ පෙරළා පැනීමේ කලාපය ගස ස්පර්ශ නොවන සහ පෙරළා පැනීමකට හේතු නොවන බවට වග බලා ගන්න.

(රූප සං. 49)

කැපුම් තාක්ෂණය භාවිතා කිරීමට



අවිවාදයයි: ඔබ කපන විට පූර්ණ ඉන්ධන පාලකය භාවිතා කර එක් එක් කැපීමෙන් පසු නිශ්චල වේගයට අඩු කරන්න.



සැලකිලිමත් වන්න: එන්ජිම පැටවීමකින් තොරව පූර්ණ ඉන්ධන පාලකයක දීර්ඝ කාලයක් තිස්සේ ධාවනය වන විට එන්ජිමට හානි සිදු විය හැක.

1. බඳ කියත් පටියක හෝ ධාවකයක තබන්න. (රූප සං. 50)



අවිවාදයයි: බඳවල් අටවියක කැපීම් නොකරන්න. එය පෙරළා පැනීමේ අවදානම වැඩි කරන අතර බරපතල තුවාල හෝ මරණය සිදු විය හැකිය.

2. කැපුම් ප්‍රදේශයෙන් කැපු කැබලි ඉවත් කරන්න.



අවිවාදයයි: කපන ප්‍රදේශයේ කැපුම් කැලී පෙරළා පැනීමේ අවදානම වැඩි කරන අතර ඔබේ සම්බලිතතාවය පවත්වා ගත නොහැකි වනු ඇත.

කඳක් බිමට කපා දැමීමට

1. ඇදීම් පහරෙන් කඳ කපා දමන්න. පූර්ණ ඉන්ධන පාලකය තබා ගන්නා නමුත් හදිසි අනතුරු සඳහා සූදානම් වන්න. (රූප සං. 51)



අවිවාදයයි: කියත් දාමය ඔබ කැපුම් සම්පූර්ණ වූ විට බිම ස්පර්ශ නොවන බවට වග බලා ගන්න.

2. කඳ හරහා ආසන්න වශයෙන් 2/3 කපා ඉන්පසු නතර කරන්න. බඳ හරවා විරුද්ධ පැත්තේ සිට කැපීම් කරන්න. (රූප සං. 52)

එක් කෙළවරක ආධාරක ඇති කඳක් කපා දැමීමට



අවිවාදයයි: කපන අතරතුර කඳ කැඩෙන්නේ නැතැයි වග බලා ගන්න. පහත උපදෙස් පිළිපදින්න.

(රූප සං. 53)

1. කඳ හරහා ආසන්න වශයෙන් 1/3 පමණ තල්ලු පහර කපන්න.
2. කැපුම් දෙක ස්පර්ශ වන තෙක් ඇදීම් පහරෙන් කඳ කපා දමන්න. (රූප සං. 54)

කෙළවර දෙකක ආධාරක ඇති කඳක් කපා දැමීමට



අවිවාදයයි: කියත් දාමය කැපීම් තුළ කඳට හසු වන්නේ නැති බවට වග බලා ගන්න. පහත උපදෙස් පිළිපදින්න.

(රූප සං. 55)

1. කඳ හරහා ආසන්න වශයෙන් 1/3 පමණ ඇදීම් පහරෙන් කපන්න.
2. කප්පාදුව සම්පූර්ණ කිරීම සඳහා තල්ලු පහරින් කඳෙහි ඉතිරි කොටස හරහා කපන්න. (රූප සං. 56)



අවිවාදයයි: කියත් දාමය කඳ තුළ හසු වී තිබේ නම් එන්ජිම නවත්වන්න. කැපුම් විවෘත කර නිෂ්පාදනය නිදහස් කිරීමට ලිවරයක් භාවිතා කරන්න. නිෂ්පාදිතය අතින් ඇද දැමීමට උත්සාහ නොකරන්න. නිෂ්පාදිතය හදිසියේම නිදහස් වන විට මෙයින් තුවාල විය හැකිය.

අංග තාක්ෂණය භාවිතා කිරීමට

සටහන: සන අනු සඳහා, කැපීමේ තාක්ෂණය භාවිතා කරන්න. කැපුම් තාක්ෂණය භාවිතා කිරීමට පිටුවේ 221 වෙන යොමු වන්න.



අවිවාදයයි: ඔබ අංග තාක්ෂණය භාවිතා කරන විට ඉතා ඉහළ අනතුරක අවදානමක් පවතී. පෙරළා පැනීමක් වළක්වා ගන්නා ආකාරයට උපදෙස් සඳහා පෙරළා පැනීමේ නොරතුරු පිටුවේ 219 වෙන යොමු වන්න.



අවිවාදයයි: අංග එකින් එක කපන්න. ඔබ කුඩා අංග ඉවත් කරන විට ප්‍රවේශම් වී පසුරු හෝ බොහෝ කුඩා අංග එකවර කැපීම් නොකරන්න. කුඩා අංග කියත් දාමයට හසු විය හැකි අතර නිෂ්පාදනයෙහි ආරක්ෂිත මෙහෙයුම වැළැක්වීමට හැකිය.

සටහන: අවශ්‍ය වුවහොත් අංග කොටසින් කොටස කපා ගන්න. (රූප සං. 57)

1. කඳෙහි දකුණු පැත්තේ අංග ඉවත් කරන්න.
 - a) කඳ දකුණු පැත්තෙන් නියාමක තීරුව තබා ගෙන කඳට හේත්තුව නිෂ්පාදනයේ කඳ තබා ගන්න.
 - b) අන්තේ ඇදෙන ප්‍රමාණය සඳහා අදාළ කැපුම් තාක්ෂණය තෝරන්න. (රූප සං. 58)



අවවාදයයි: ඔබට අත්ත කපන ආකාරය ගැන අවබෝධයක් නොවේ නම්, ඔබ ඉදිරියට යාමට පෙර වෘත්තීය දාම කියත් ක්‍රියාකරුවෙකුට කථා කරන්න.

2. කදෙහි මුදුන් පැන්ගේ අංග ඉවත් කරන්න.
 - a) කද මත නිෂ්පාදන තබා කද දිගේ නියාමක තීරුවට ගමන් කිරීමට ඉඩ දෙන්න.
 - b) කල්ලු පහරින් කපන්න. (රූප සට. 59)
3. කදෙහි වම් පැන්ගේ අංග ඉවත් කරන්න.
 - a) අත්ගේ ඇදෙන ප්‍රමාණය සඳහා අදාළ කැපුම් තාක්ෂණය තෝරන්න. (රූප සට. 60)



අවවාදයයි: ඔබට අත්ත කපන ආකාරය ගැන අවබෝධයක් නොවේ නම්, ඔබ ඉදිරියට යාමට පෙර වෘත්තීය දාම කියත් ක්‍රියාකරුවෙකුට කථා කරන්න.

ඇදෙමින් ඇති අතු කපා හැරිය යුතු ආකාරය පිළිබඳ උපදෙස් සඳහා ඇදෙමින් නිබෙන ගස් හා අතු කැපීමට පිටුවෙහි 223 වෙන යොමු වන්න.

ගස් කැපීමේ තාක්ෂණය භාවිතා කිරීමට



අවවාදයයි: ඔබට ගසක් කපා බිම හෙළීමට අත්දැකීම් තිබිය යුතුය. හැකි නම්, දාම කියත් මෙහෙයුම් සඳහා පුහුණු පාඨමාලාවක යෙදෙන්න. වැඩි දැනුමක් සඳහා අත්දැකීම් සහිත මෙහෙයුම්කරුවෙකුට කථා කරන්න.

ආරක්ෂිත දුරක් තබා ගැනීමට

1. ඔබ වටා සිටින පුද්ගලයන් අවම වශයෙන් ගස් 2 1/2 දිගකින් ආරක්ෂිත දුරක් තබා ගැනීමට වග බලා ගන්න. (රූප සට. 61)
2. කපා බිම හෙළීමට පෙර හෝ අතරතුර කිසිවෙකු අවදානම් කලාපය තුළ නොසිටින බව තහවුරු කර ගන්න. (රූප සට. 62)

කපා බිල හෙළන දිශාව ගණනය කිරීමට

1. ගස වැටීම සඳහා අවශ්‍ය වන දිශාව පරීක්ෂා කර බලන්න. ඔබට කද පහසුවෙන් බැදිය හැකි සහ කැපුම් කළ හැකි පිහිටුමක ගස කපා හෙළීම ඉලක්කය වේ. ඔබේ පාද ස්ථාවර වන සහ ආරක්ෂිතව ගමන් කළ හැකි බව වැදගත් වේ.



අවවාදයයි: එය භයානකයි හෝ ස්වාභාවික දිශාවට ගස කපා බිම හෙළීමට නොහැකි නම්, ගස වෙනස් දිශාවකට බිම හෙළන්න.

2. ගසෙහි ස්වාභාවික වැටීම දිශාව පරීක්ෂා කරන්න. උදාහරණයක් ලෙස ගසෙහි ඇල වීම සහ නැම්ම, සුළං දිශාව, අතු වල ස්ථානය සහ හිම බර.
3. උදාහරණයක් ලෙස අවට වෙනත් ගස්, විදුලි රැහැන්, මාර්ග සහ/හෝ ගොඩනැගිලි වැනි, බාධක පවති දැයි පරීක්ෂා කර බලන්න.
4. කදේ හානිය සහ දිරාපත් වීමේ සලකුණු සොයා බලන්න.



අවවාදයයි: කද දිරාපත් වීම ඔබ කැපීම සම්පූර්ණ කිරීමට පෙර ගසක් වැටෙන අවදානමක් අදහස් කළ හැක.

5. ගසෙහි කපා බිම හෙළීමේ දී ඔබට වැදිය හැකි හානියට පත් හෝ මැරුණු අතු නොමැති බවට වග බලා ගන්න.

6. ගස වෙතක් ගසක් මතට වැටෙන්න ඉඩ දෙන්න එපා. අසු වී නිබෙන ගසක් ඉවත් කිරීම ඉතා භයානක විය හැකි අතර ඉහළ අනතුරු අවදානමක් පවතී. *සිර වී නිබෙන ගසක් නිදහස් කිරීමට පිටුවෙහි 223 වෙන යොමු වන්න.* (රූප සට. 63)



අවවාදයයි: අවදානම් ගස් කැපීමේ මෙහෙයුම වල දී, කැපීම සම්පූර්ණ වන විට වහාම ඔබේ ශ්‍රවණ ආරක්ෂණය ඔසවන්න. ඔබට ශබ්ද සහ අනතුරු ඇඟවීම් සංඥා ඇසීම වැදගත් වේ.

කද එළිපෙහළි කිරීම හා ඔබේ පසුබැසීමට සූදානම් වීම

ඔබේ උරහිස් උසින් සහ පහළින් සියලු අතු කපා දමන්න.

1. ඉහළ සිට පහළට ඇදීම් පහරින් කපා දමන්න. ගස ඔබ සහ නිෂ්පාදනය අතර ඇති බව සහතික කර ගන්න. (රූප සට. 64)
2. ගස වටා වැඩ ප්‍රදේශයෙන් යටි ගොන්න ඉවත් කරන්න. වැඩ කරන ප්‍රදේශයෙන් සියලුම කපා හරින ද්‍රව්‍යය ඉවත් කරන්න.
3. ගල්, අතු සහ කුහර වැනි බාධක සඳහා පරීක්ෂාවක් කරන්න. ගස වැටීමට ආරම්භ වීම ඔබට පසුබැසීමට පැහැදිලි මාවතක් තිබිය යුතුය. පසුබැසීමට ඇති ඔබේ මාවත අදහස් කළ කැපීමේ දිශාවේ සිට දළ වශයෙන් අංශක 135 ඉවතට විය යුතුය.

1. අනතුරුදායක කලාපය
 2. පසුබැසීමේ මාවත
 3. කපා බිල හෙළන දිශාව
- (රූප සට. 65)

ගසක් කපා බිම හෙළීමට

Husqvarna ඔබට දිශාගත කැපුම් කිරීමට සහ ඉන් අනතුරුව ඔබ ගසක් කපා බිම හෙළන විට ආරක්ෂිත කෙළවරේ ක්‍රමය භාවිතා කිරීමට නිර්දේශ කරයි. ආරක්ෂිත කෙළවරේ ක්‍රමය ඔබට නිවැරදි හෙළීමේ අසවවක් කිරීමට සහ හෙළන දිශාව පාලනය කිරීමට උපකාරී වේ.



අවවාදයයි: නියාමක තීරුවේ දිගට වඩා දෙලුණයක් විශාල වන විෂ්කම්භයකින් යුත් ගස් කපා බිම හෙළීම නොකරන්න. මේ සඳහා, විශේෂ පුහුණුවක් තිබිය යුතුය.

හෙළීමේ අසවව

ගස් කපා හෙළීමේ දී වඩාත් වැදගත් ක්‍රියා පටිපාටිය වන්නේ නිවැරදි ගස් කැපීමේ අසවවයි. නිවැරදි කපා හෙළීමේ අසවවක් සහිතව, ඔබ හෙළීමේ දිශාව පාලනය කරන අතර කපා හෙළීමේ ක්‍රියා පටිපාටිය ආරක්ෂිතව බටහහිත කරයි.

කපා හෙළීමේ අසවවේ සංඝතක සමාන විය යුතු අතර ගසේ විෂ්කම්භයෙන් අවම වශයෙන් 10%ක් විය යුතුය.



අවවාදයයි: කපා හෙළීමේ අසවව වැරදි හෝ ඉතා කුඩා නම්, ඔබට හෙළීමේ දිශාවට කිසිදු පාලනයක් නැත.

(රූප සට. 66)

දිශාගත කැපුම් කිරීමට

1. b ගසෙහි විෂ්කම්භයෙන් 1/4 දිශාගත කැපුම් කරන්න. ඉහළ දිශාගත කැපුම සහ පහළ දිශාගත කැපුම අතර 45°-70° කෝණයක් සාදන්න. (රූප සට. 67)

- a) ඉහළ දියානුකුල කැපීම කරන්න. ගස් කැපීමේ දිශාව (2) සමඟ නිෂ්පාදනයේ ගස් කැපීමේ දිශාවේ සලකුණ (1) පෙළ ගස්වන්න. නිෂ්පාදනය පිටුපස රැඳී ඔබේ වම් පැත්තෙහි ගස තබා ගන්න. ඇදීම පහරකින් කපා දමන්න.
 - b) පහළ දියානුකුල කැපීම කරන්න. පහළ දියානු කැපීමේ අවසානය ඉහළ දියානුකුල කැපීම අවසන් වන ස්ථානයේම වන බවට වග බලා ගන්න. (රූප සට. 68)
2. පහළ දියානුකුල කැපීම තිරස් අතට වන සහ හෙළීමේ දිශාවට 90° කෝණයකින් බවට වග බලා ගන්න.

ආරක්ෂිත කෙළවර ක්‍රමය භාවිතා කිරීමට

කපා හෙළීමේ කැපුම් දිශාගත කැපුමට වඩා තරමක් ඉහළින් කළ යුතුය.

(රූප සට. 69)



අවවාදයයි: ඔබ නියාමක තීරුවේ තුඩ සමඟ කපන විට ප්‍රවේශම් වන්න. ඔබ කදට වීදුම් කැපුමක් කරන විට නියාමක තීරු තුඩෙහි පහළ කොටස සමඟ කැපීම් අරඹන්න.

(රූප සට. 70)

- 1. භාවිතා කළ හැකි කැපුම් දිග ගසේ විෂ්කම්භයට වඩා දිග නම්, මෙම පියවරයන් (a-d) කරන්න.
 - a) කපා හෙළීම අසවවේ පළල සම්පූර්ණ කිරීම සඳහා කදට කෙළින්ම සිදුරු කැපුමක් කරන්න. (රූප සට. 71)
 - b) කදෙන් 1/3 පමණ ඉතුරු වන තෙක් ඇදීම් පහරෙන් කපන්න.
 - c) නියාමක තීරුව පසුපසට සෙ.මී. 5-10/අඟ. 2-4 අදින්න.
 - d) සෙ.මී. 5-10/අඟ. 2-4 පුළුල් ආරක්ෂිත කෙළවරක් සම්පූර්ණ කිරීමට කදෙහි ඉතිරි කොටස කපා දමන්න. (රූප සට. 72)
- 2. භාවිතා කළ හැකි කැපුම් දිග ගසේ විෂ්කම්භයට වඩා කොට නම්, මෙම පියවරයන් (a-d) කරන්න.
 - a) කදට කෙළින්ම සිදුරු කැපුමක් කරන්න. සිදුරු කැපීම ගසේ විෂ්කම්භයෙන් 3/5 දික් විය යුතුය.
 - b) ඉතිරි කද හරහා ඇදීම් පහරෙන් කපන්න. (රූප සට. 73)
 - c) කපා හෙළීමේ අසවව සම්පූර්ණ කිරීම සඳහා ගසේ අනෙක් පැත්තේ සිට කෙළින්ම කදට කපන්න.
 - d) කදෙන් 1/3 පමණ ඉතුරු වන තෙක්, ආරක්ෂිත කෙළවර සම්පූර්ණ කිරීමට, තල්ලු පහරෙන් කපන්න. (රූප සට. 74)
- 3. පිටුපස සිට කෙළින්ම පටු කැපුමට කුඤ්ඤයක් තබන්න. (රූප සට. 75)
- 4. ගස වැටෙන්නට දීමට කෙළවර කපා හරින්න.

සටහන: ගස වැටෙන්නේ නැත්නම්, එය සිදු වන තුරු කුඤ්ඤයට පහර දෙන්න.

- 5. ගස වැටීමට ආරම්භ වන විට, ගසෙන් ඉවතට යාම සඳහා පසුබසින මාවත භාවිතා කරන්න. ගසෙන් එහායින් අඩුම මී 5/අඩි 15ක් දුරින් යන්න.

සිර වී තිබෙන ගසක් නිදහස් කිරීමට



අවවාදයයි: සිර වී තිබෙන ගසක් ඉවත් කිරීම ඉතා හයානක විය හැකි අතර ඉහළ අනතුරු අවදානමක් පවතී. අවදානම් කලාපයෙන් පිටතට ගොස් හසු වූ ගසක් ඇද දැමීමට උත්සාහ නොකරන්න.

(රූප සට. 76)

ආරක්ෂිතම ක්‍රියා පටිපාටිය වන්නේ පහත තිරි-ගලවලින් එකක් භාවිතා කිරීමයි:

- ට්‍රැක්ටරයට-සවිකර ඇති

(රූප සට. 77)

- අනේ ගෙන යා හැකි

(රූප සට. 78)

ඇදෙමින් තිබෙන ගස් හා අතු කැපීමට

- 1. ඇදෙමින් පවතින ගසේ හෝ අන්නේ පැත්ත වීමට බලන්න.
- 2. උපරිම ඇදීමක් ඇති ස්ථානය සොයා ගන්න. (රූප සට. 79)
- 3. ඇදෙන ප්‍රමාණය මුදා හරින ආරක්ෂිත ක්‍රමවේදය කුමක්දැයි පරීක්ෂා කරන්න.

සටහන: සමහර අවස්ථාවල දී එකම ආරක්ෂිත ක්‍රමවේදය වන්නේ ඔබේ නිෂ්පාදනය නොව තිරි-ගලයක් භාවිතා කිරීමයි.

- 4. ඇදීමේ ප්‍රමාණය මුදා හරින විට ගසට හෝ ඇත්තට ඔබට වැදීමට නොදිය හැකි ස්ථානයක් තබා ගන්න. (රූප සට. 80)
- 5. ඇදීම අවම කිරීම සඳහා ප්‍රමාණවත් ගැඹුක කැපුම් එකක් හෝ කිහිපයක් කරන්න. උපරිම ඇදීමෙන් ඇති අවස්ථාවක දී හෝ ඒ ආසන්නව කපන්න. උපරිම ඇදීමක් ඇති අවස්ථාවක දී ගස හෝ අත්ත කඩා දමන්න. (රූප සට. 81)



අවවාදයයි: ඇදෙමින් තිබෙන ගසක් හෝ අත්තක් හරහා කිසිවිටෙකක් කෙළින්ම නොකපන්න.



අවවාදයයි: ඔබ ඇදීමක් ඇති ගසක් කපන විට ප්‍රවේශම් වන්න. ඔබ කපා දැමීමට පෙර හෝ පසුව ඉක්මනින් ගස වලනය වීමේ අවදානමක් පවතී. ඔබ වැරදි පිහිටුමක සිටියහොත් හෝ ඔබ වැරදි ලෙස කපා හරින්නේ නම් බරපතළ තුවාල සිදු විය හැක.

- 6. ඔබ ගස/අත්ත හරහා කැපිය යුතු නම්, අඟ. 2ක ගැඹුරකින් යුතුව අඟ. 1ක් ඇතින්, කැපුම් 2ක් හෝ 3ක් කරන්න. (රූප සට. 82)
- 7. ගස/අත්ත නැමෙන තුරු සහ ඇදීම මුදා හරින තුරු ගස දිගින් දිගටම වැඩිපුර කපන්න. (රූප සට. 83)
- 8. ඇදීම මුදා හැරීමෙන් පසුව, නැමීමෙන් ප්‍රතිවිරුද්ධ පැත්තෙන් ගස/අත්ත කපා දමන්න.

නඩත්තු කිරීම

හැඳින්වීම



අවවාදයයි: ඔබ නිෂ්පාදනය නඩත්තු කිරීමට පෙර සුරක්ෂිතතා පරිච්ඡේදය කියවා තේරුම් ගන්න.

නඩත්තු කිරීමේ කාලසටහන

දිනපතා නඩත්තුව	සතිපතා නඩත්තුව	මාසපතා නඩත්තුව
නිෂ්පාදනයේ බාහිර කොටස් පිරිසිදු කර හසුරුවල තෙල් තොමැති බව තහවුරු කර ගන්න.	සිසිලන පද්ධතිය පිරිසිදු කරන්න. සිසිලන පද්ධතිය පිරිසිදු කිරීමට පිටුවෙහි 229 වෙන යොමු වන්න.	නිරිංග පටියේ පරීක්ෂාවක් කරන්න. නිරිංග පටියේ පරීක්ෂාවක් කිරීමට පිටුවෙහි 225 වෙන යොමු වන්න.
ඉන්ධන පාලක ප්‍රේරකය සහ ඉන්ධන පාලක ප්‍රේරකය පිටලෑමේ පරීක්ෂාවක් කරන්න. ඉන්ධන පාලක ප්‍රේරකය සහ ඉන්ධන පාලක ප්‍රේරකය පිටලෑමේ පරීක්ෂාවක් කිරීමට පිටුවෙහි 225 වෙන යොමු වන්න.	ආරම්භකය, ආරම්භක කබය සහ පරාවර්තන පැත්තූම් පරීක්ෂාවක් කරන්න.	ක්ලව් කේන්ද්‍රය, ක්ලව් බෙරය සහ ක්ලව් පැත්තූම් පරීක්ෂාවක් කරන්න.
කම්පනය අඩු කිරීමේ ඒකකයේ කිසිදු හානියක් සිදු නොවන බවට වග බලා ගන්න.	කුරු යන්ත්‍ර බරුව ලිහිසි කරන්න. ඇණ දැන්වේ පරීක්ෂාවක් කිරීමට පිටුවෙහි 229 වෙන යොමු වන්න.	පුළිඟු ජේන්තුව පිරිසිදු කරන්න. පුළිඟු ජේන්තුවේ පරීක්ෂාවක් කිරීමට පිටුවෙහි 227 වෙන යොමු වන්න.
දාම නිරිංගය පිරිසිදු කර පරීක්ෂාවක් කරන්න. දාම නිරිංගයේ පරීක්ෂාවක් කිරීමට පිටුවෙහි 225 ඉදිරිපස දැන් ආරක්ෂකයේ සහ දාම නිරිංග සක්‍රීයනයේ පරීක්ෂාවක් කිරීමට පිටුවෙහි 225 වෙන යොමු වන්න.	නියාමක අවුරුවේ දාරවලින් කටුකොහොල් ඉවත් කරන්න. නියාමක අවුරුවේ පරීක්ෂාවක් කිරීමට පිටුවෙහි 229 වෙන යොමු වන්න.	කාබියුරේටරයේ බාහිර කොටස් පිරිසිදු කරන්න.
දාම අල්ලනයේ පරීක්ෂාවක් කරන්න. දාම අල්ලනයේ පරීක්ෂාවක් කිරීමට පිටුවෙහි 226 වෙන යොමු වන්න.	නිහඬකරය මත ඇති පුළිඟු නිවාරක දැලෑඝ පිරිසිදු කරන්න හෝ ආදේශ කරගන්න.	ඉන්ධන පෙරහන සහ ඉන්ධන නලය පරීක්ෂා කරන්න. අවශ්‍ය නම් ආදේශ කරන්න.
නියාමක අවුරුව හරවා, ලිහිසි කුහරයේ පරීක්ෂාවක් කර නියාමක අවුරුවේ පිල්ල පිරිසිදු කරන්න. නියාමක අවුරුවේ පරීක්ෂාවක් කිරීමට පිටුවෙහි 229 වෙන යොමු වන්න.	කාබියුරේටර ප්‍රදේශය පිරිසිදු කරන්න.	සියලු කේබල් හා සම්බන්ධතා පරීක්ෂාවක් කරන්න.
නියාමක අවුරුවට සහ කියත් දාමයට ප්‍රමාණවත් තෙල් ලැබෙන බවට වග බලා ගන්න.	සිලින්ඩර වරල් අතර පිරිසිදු කරන්න.	ඉන්ධන ටැංකිය හිස් කර ඇතුළත පිරිසිදු කරන්න.
කියත් දාමයේ පරීක්ෂාවක් කරන්න. කැපුම් උපකරණය පරීක්ෂා කිරීමට පිටුවෙහි 229 වෙන යොමු වන්න.		තෙල් ටැංකිය හිස් කර ඇතුළත පිරිසිදු කරන්න.
කියත් දාමය තියුණු කර එහි ඇදීමේ පරීක්ෂාවක් කරන්න. කියත් දාමය මුඛනත් කිරීමට පිටුවෙහි 227 වෙන යොමු වන්න.		
දාම එලැවුම් දැන්වේ පරීක්ෂාවක් කරන්න. ඇණ දැන්වේ පරීක්ෂාවක් කිරීමට පිටුවෙහි 229 වෙන යොමු වන්න.		
ආරම්භකයේ වායු ආදානය පිරිසිදු කරන්න.		

දිනපතා නඩත්තුව	සතීපතා නඩත්තුව	මාසිපතා නඩත්තුව
මුරිවිච් සහ ඉස්කුරුප්පු තද බවට වග බලා ගන්න.		
නැවතුම් ස්ඵටියේ පරීක්ෂාවක් කරන්න. ආරම්භක/නැවතුම් ස්ඵටියේ පරීක්ෂාවක් කිරීමට පිටුවෙහි 226 වෙන යොමු වන්න.		
එන්ජිම, ටැංකිය හෝ ඉන්ධන නල වෙනත් කිසිදු ඉන්ධන කාන්දුවක් නොපවතින බවට වග බලා ගන්න.		
එන්ජිම අකර්මන්‍ය වෙගයේ ඇති විට කියත් දාමය කරකැවීම නොවන බවට වග බලා ගන්න.		
දකුණු අත් ආරක්ෂකයේ කිසිදු හානියක් සිදු නොවන බවට වග බලා ගන්න.		
නිහඪකරය නිවැරදිව අමුණා ඇති අතර, කිසිදු හානියක් නොමැති සහ නිහඪකරයේ කිසිදු කොටසක් අස්ථානගත නොවන බවට වග බලා ගන්න.		
වායු පෙරහන පිරිසිදු කරන්න හෝ ආදේශ කරන්න. වායු පෙරහන පිරිසිදු කිරීමට පිටුවෙහි 227 වෙන යොමු වන්න.		

නිෂ්පාදනයේ ආරක්ෂිත උපාංග නඩත්තු කිරීම සහ පරීක්ෂා කිරීම

නිරිංග පටියේ පරීක්ෂාවක් කිරීමට

1. දාම නිරිංගයෙන් සහ ක්ලිව් බෙරයෙන් ලී දුවිල්ලක්, දුම්මල හා කුණු ඉවත් කිරීමට බුරුසුවක් භාවිතා කරන්න. කුණු සහ ගෙච්ඤාම නිරිංගයේ ක්‍රියාකාරීත්වය අඩු කළ හැක. (රූප සට. 84)
2. නිරිංග පටියේ පරීක්ෂාවක් කරන්න. නිරිංග පටිය එහි සිහින්ම කොටසේ දී සනත්වයෙන් අවම ව.මී. 0.6/0.024 විය යුතුය.

ඉදිරිපස දෑත් ආරක්ෂකයේ සහ දාම නිරිංග සක්‍රීයනයේ පරීක්ෂාවක් කිරීමට

1. ඉදිරිපස අත් අවරණය භානියට පත් නොවන අතර ඉරිතැලීම වැනි, අද්භූත නොපවතින බව තහවුරු කර ගන්න.
2. ඉදිරිපස දෑත් ආරක්ෂකය නිදහසේ වලනය වන අතර එය ක්ලිව් ආවරණයේ ආරක්ෂිතව ඇමිණී ඇති බව බව සහතික කර ගන්න. (රූප සට. 85)
3. කොටයක් හෝ වෙනත් ස්ථායී පෘෂ්ඨයකට ඉහළින් අත් 2න් නිෂ්පාදනය අල්ලා ගන්න.



අවවාදයයි: එන්ජිම ක්‍රියා විරහිත විය යුතුය.

4. ඉදිරිපස හසුරුවට යාමට දී නියාමක අවුරුවේ කුඩා කොටයට වැටීම ඉඩ දෙන්න. (රූප සට. 86)
5. නියාමක අවුරුවේ කුඩා කොටයට වැදෙන විට දාම නිරිංගය යෙදෙන බවට වග බලා ගන්න.

දාම නිරිංගයේ පරීක්ෂාවක් කිරීමට

1. නිෂ්පාදනය අරඹන්න. උපදෙස් සඳහා නිෂ්පාදනය ආරම්භ කිරීමට පිටුවෙහි 220 වෙන යොමු වන්න.



අවවාදයයි: කියත් දාමය බිම හෝ වෙනත් ඕනෑම වස්තුවක් ස්පර්ශ නොකරන බවට වග බලා ගන්න.

2. නිෂ්පාදනය තදින් අල්ලා ගන්න.
3. පූර්ණ ඉන්ධන පාලකය යොදා දාම නිරිංගය යෙදවීම සඳහා ඉදිරිපස දෑත් ආරක්ෂයට හේත්තුව ඔබේ වම් මැණික් කටුව ඇල කරන්න. කියත් දාමය වහාම නැවැත්විය යුතුයි. (රූප සට. 87)



අවවාදයයි: ඉදිරිපස හසුරුවට යාමට ඉඩ නොදෙන්න.

ඉන්ධන පාලක ප්‍රේරකය සහ ඉන්ධන පාලක ප්‍රේරකය පිටලෑමේ පරීක්ෂාවක් කිරීමට

1. ඉන්ධන පාලක ප්‍රේරකය සහ ඉන්ධන පාලක පිටලෑම නිදහසේ ගමන් කරන බව හා පෙරළා එන දුන්න නිසි ලෙස වැඩ කරන බවට වග බලා ගන්න. (රූප සට. 46)
2. ඉන්ධන පාලක පිටලෑම ඔබා ඔබ එය නිදහස් කළ විට එය එහි මුල් පිහිටීමට නැවත එන බවට වග බලා ගන්න. (රූප සට. 88)
3. ඉන්ධන පාලක පිටලෑම මුදා හරින විට ඉන්ධන පාලක ප්‍රේරකය අකර්මන්‍ය පිහිටුවේ දී අගුළු දමා ඇති බවට වග බලා ගන්න. (රූප සට. 89)
4. නිෂ්පාදනය ආරම්භ කර පූර්ණ ඉන්ධන පාලකය යොදන්න.
5. ඉන්ධන පාලකය මුදා හැර කියත් දාමය නැවැත් ස්ථාවරව පවතින බවට වග බලා ගන්න.



අවවාදයයි: ඉන්ධන පාලක ප්‍රේරකය අකර්මන්‍ය පිහිටුවීම ඇති විට කියත් දාමය භ්‍රමණය වේ නම්, ඔබේ සේවා කිරීමේ නියෝජිතයාට කටා කරන්න.

දාම අල්ලනයේ පරීක්ෂාවක් කිරීමට

1. දාම අල්ලනයේ කිසිදු හානියක් සිදු නොවන බවට වග බලා ගන්න.
2. දාම අල්ලනය ස්ථාවර සහ නිෂ්පාදනයේ කදට අනුයුක්ත බවට වග බලා ගන්න. (රූප සට. 26)

දකුණු අත් ආරක්ෂකයේ පරීක්ෂාවක් කිරීමට

- දකුණු අත් අවරණය භානියට පත් නොවන අතර ඉරිතැලීම වැනි, දෝෂ නොපවතින බව තහවුරු කර ගන්න. (රූප සට. 27)

කම්පනය අඩු කිරීමේ පද්ධතියේ පරීක්ෂාවක් කිරීමට

1. කම්පනය අඩු කිරීමේ ඒකකයේ කිසිදු ඉරිතැලීමක් හෝ විකෘති කිරීමක් නොවන බවට වග බලා ගන්න.
2. කම්පනය අඩු කිරීමේ ඒකක එන්ජිං ඒකකයට හා හැසිරවීමේ ඒකකයට නිවැරදිව අමුණා ඇති බවට වග බලා ගන්න.

ඔබේ නිෂ්පාදනයේ කම්පන අවම කිරීමේ පද්ධතිය තිබෙන ස්ථානය ගත තොරතුරු සඳහා නිෂ්පාදන දළ විශ්ලේෂණය පිටුවෙහි 213 වෙන යොමුවන්න.

ආරම්භක/නැවතුම් ස්විචයේ පරීක්ෂාවක් කිරීමට

1. එන්ජිම ආරම්භ කරන්න.
2. නැවතුම් පිහිටුමට ආරම්භක/නැවතීමේ ස්විචය තල්ලු කරන්න. එන්ජිම නතර කළ යුතුයි. (රූප සට. 28)

නිහඬකරයේ පරීක්ෂාවක් කිරීමට



අවවාදයයි: දෝෂ සහිත නිහඬකරයක් හෝ අයහපත් තත්ත්වයක ඇති නිහඬකරයක් ඇති නිෂ්පාදනයක් භාවිතා නොකරන්න.



අවවාදයයි: නිහඬකරයේ පුළිඟු නිවාරක දැලෑස අතුරුදන් හෝ දෝෂ සහිත නම් නිෂ්පාදනයක් භාවිතා නොකරන්න.

1. හානි සහ දෝෂ සඳහා නිහඬකරය පරීක්ෂා කර බලන්න.
2. නිහඬකරය නිෂ්පාදනයට නිවැරදිව අමුණා ඇති බවට වග බලා ගන්න. (රූප සට. 90)
3. ඔබේ නිෂ්පාදනයට විශේෂ පුළිඟු නිවාරක දැලෑසක් තිබේ නම්, පුළිඟු නිවාරක දැලෑස සනීපතා පිරිසිදු කරන්න. (රූප සට. 91)
4. හානි වූ පුළිඟු නිවාරක දැලෑසක් ආදේශ කරන්න.



සැලකිලිමත් වන්න: පුළිඟු නිවාරක දැලෑස අවහිරයි නම්, නිෂ්පාදනය අධිකව රත් වන අතර මෙයින් සිලින්ඩරයට හා පිස්ටන් වලට හානි සිදු විය හැක.

අකර්මන්‍ය වේග ඉස්කුරුප්පුව (T) වෙනස් කිරීම සඳහා

මූලික කාබියුරේටරය වෙනස්කළ කර්මාන්ත ශාලාවේ සිදු කරනු ලැබේ. ඔබට අකර්මන්‍ය වේගය වෙනස් කළ හැකි නමුත් වැඩිපුර ගැළපුම් සඳහා, ඔබේ සේවා නියෝජිතයා වෙත යොමුවන්න.

එන්ජිමේ සංරචකවලට ධාවන කාලය තුළ ප්‍රමාණවත් ලිහිසි කිරීමක් ලබා දීම සඳහා, අකර්මන්‍ය වේගය ගැළපුම් කරන්න. නිර්දේශිත අකර්මන්‍ය වේගයට අකර්මන්‍ය වේගය ගැළපුම් කරන්න. *තාක්ෂණික දත්ත පිටුවෙහි 231 වෙන යොමුව* වන්න.



සැලකිලිමත් වන්න: කියත් දාමය අකර්මන්‍ය වේගයෙන් කරකැවේ නම්, කියත් දාමය නතර වෙන තුරු අකර්මන්‍ය වේගයේ ඉස්කුරුප්පුව වාමාවර්තව හරවන්න.

1. නිෂ්පාදනය අරඹන්න.
2. කියත් දාමය කරකැවීමට ආරම්භ වන තෙක් අකර්මන්‍ය වේග ඉස්කුරුප්පුව දක්ෂිණාවර්තව හරවන්න.
3. කියත් දාමය නැවතෙන තෙක් අකර්මන්‍ය වේග ඉස්කුරුප්පුව වාමාවර්තව හරවන්න.

සටහන: එන්ජිම සෑම පිහිටුමකදීම නිවැරදිව ධාවනය වන විට අකර්මන්‍ය වේගය නිවැරදිව සකසා ඇත. අකර්මන්‍ය වේගය කියත් දාමය භ්‍රමණය කිරීම ආරම්භ කරන වේගයට වඩා අඩු විය යුතුය.



අවවාදයයි: ඔබ අකර්මන්‍ය වේග ඉස්කුරුප්පුව හරවන විට කියත් දාමය නතර නොවේ නම්, ඔබේ සේවා කිරීමේ නියෝජිතයාට කටා කරන්න. නිවැරදිව ගැළපෙන තුරු නිෂ්පාදනය භාවිතා නොකරන්න.

කාබියුරේටරය නිවැරදිව ගැළපුම් කර තිබේ දැයි පරීක්ෂා කිරීමට

- නිෂ්පාදනයේ නිවැරදි ත්වරණ ධාරිතාවයක් ඇති බවට වග බලා ගන්න.
- කියත් දාමය අකර්මන්‍ය වේගයේ දී කරකැවීම නොවන බවට වග බලා ගන්න.



සැලකිලිමත් වන්න: වැරදි වෙනස්කම්වලින් එන්ජිමට හානි සිදු විය හැක.

කැඩී හෝ ගෙවී ගිය ආරම්භක කඹයක් ආදේශ කිරීමට

1. ආරම්භක නිවේස්නාවට ඉස්කුරුප්පු මුරුල් කරන්න
2. ආරම්භක නිවේස්නාව ඉවත් කරන්න. (රූප සට. 92)
3. ආරම්භක කඹය දළ වශයෙන් සෙ.මී. 30/අඟ. 12ක් එළියට ඇද කප්පියේ කන්තුවෙහි දමන්න.
4. පරාවර්තන දුන්න මුදා හැරීම සඳහා කප්පිය සෙමින් නොකැවීමට ඉඩ දෙන්න. (රූප සට. 93)
5. මැද ඉස්කුරුප්පුව, කප්පිය (A) සහ පෙරළා පැනීමේ දුන්න (B) ඉවත් කරන්න.



අවවාදයයි: ඔබ පරාවර්තන පැනුම හෝ ආරම්භක රැහැන ආදේශ කරන විට පරිස්සම් විය යුතුය. පරාවර්තන දුන්න ආරම්භක නිවේස්නාවට වෙලෙන් වට ඇදෙමින් පවතී. ඔබ පෙරස්සම් නොවන්නේ නම්, එය ඉවත් වී තුඩාල සිදු විය හැකිය. ආරක්ෂක උපදේශ හා ආරක්ෂිත අත්වැසුම් භාවිතා කරන්න.

6. හසුරුවෙන් සහ කප්පියෙන් භාවිත ආරම්භක කඹය ඉවත් කරන්න.

- කප්පියට නව ආරම්භක කම්බක් අමුණන්න. කප්පිය වටා ආසන්න වශයෙන් වාර 3ක් ආරම්භක කම්බ දාන්න.
- පරාවර්තන දුන්නට කප්පිය සම්බන්ධ කරන්න. පරාවර්තන දුන්නේ අවසානය කප්පියේ යෙදිය යුතුය.
- පෙරළා පැනීමේ දුන්න, කප්පිය සහ මැද ඉස්කුරුප්පුව එකලස් කරන්න.
- ආරම්භක නිවෙස්නය හා ආරම්භක කම්බ හසුරුව තුළ ඇති කුහරය හරහා ආරම්භක කම්බ අදින්න.
- ආරම්භක කම්බ අවසානයේ තද ගැටයක් ගහන්න. (රූප සට. 94)

පරාවර්තන පැන්තුව තද කිරීමට

- කප්පියේ කන්තුවට ආරම්භක කම්බ දාන්න.
- ආරම්භක කප්පිය ආසන්න වශයෙන් දක්ෂිණාවර්තව වාර 2ක් හරවන්න.
- ආරම්භක කම්බ හසුරුව ඇද සම්පූර්ණයෙන්ම ආරම්භක කම්බ එළියට අදින්න.
- ඔබේ මාපටැඟිල්ල කප්පියේ දමන්න.
- ඔබේ මාපටැඟිල්ල ගෙන ගොස් ආරම්භක කම්බ මුදා හරින්න.
- ආරම්භක කම්බ සම්පූර්ණයෙන්ම දික් වූ පසු ඔබට කප්පිය වාර ½ හැරවිය හැකි බවට වග බලා ගන්න. (රූප සට. 95)

නිෂ්පාදනයේ ආරම්භක නිවෙස්තාව එකලස් කිරීමට

- ආරම්භක කම්බ එළියට ඇද වකැටිකසුවට එරෙහිව පිහිටුමක ආරම්භකය තබන්න.
- කප්පිය අඩයන් සමඟ සම්බන්ධ වන තුරු සෙමින් ආරම්භක කම්බ මුදා හරින්න.
- ආරම්භකය රදවා ගෙන සිටින ඉස්කුරුප්පු තද කරන්න. (රූප සට. 96)

වායු පෙරහන පිරිසිදු කිරීමට

වායු පෙරහන නිතරම කුණු සහ දුපිලිවලින් පිරිසිදු කරන්න. මෙය කාබ්බියුරේටරය ක්‍රමවත්ව ක්‍රියා නොකිරීම, ආරම්භක ගැටලු, එන්ජින් බලය අහිමි වීම, එන්ජින් කොටස් ගෙඩි යාම සහ සාමාන්‍ය ප්‍රමාණයට වඩා ඉන්ධන පරිභෝජනය වළක්වයි.

- සිලින්ඩර් ආවරණය සහ වායු පෙරහන ඉවත් කරන්න.
- බුරුසුවක් භාවිතා කරන්න හෝ වායු පෙරහන පිරිසිදු කිරීමට සොලවන්න. එය සම්පූර්ණයෙන්ම පිරිසිදු කිරීමට ක්ෂාලක සහ ජලය භාවිතා කරන්න.

සටහන: දිගු කාලයක් තිස්සේ පාවිච්චි කරන ලද වායු පෙරහනක් සම්පූර්ණයෙන්ම පිරිසිදු කළ නොහැක. නිතර වායු පෙරහන ප්‍රතිස්ථාපනය කර දෝෂ සහිත වායු පෙරහනක් සෑමවිටම ආදේශ කරන්න.

- වායු පෙරහන අමුණා දරන්නට හේන්තුව වායු පෙරහන තදින් මුදා තබා ඇති බවට වග බලා ගන්න. (රූප සට. 97)

සටහන: විවිධ වැඩ තත්ත්වයන්, කාලගුණය හෝ සමය නිසා, ඔබේ නිෂ්පාදනය විවිධ වර්ගයේ වායු පෙරහන් සමඟ භාවිතා කළ හැකිය. වැඩිදුර තොරතුරු සඳහා ඔබේ සේවා නියෝජිතට කථා කරන්න.

පුළිඟු ජේතුවේ පරීක්ෂාවක් කිරීමට



සැලකිලිමත් වන්න: නිර්දේශිත පුළිඟු ජේතුව භාවිතා කරන්න. නාක්ෂණික දත්තවලින් 231 වෙන යොමුව වන්න. වැරදි පුළිඟු ජේතුවකින් නිෂ්පාදනයට හානි සිදු විය හැකිය.

- නිෂ්පාදනය ආරම්භ කිරීම හෝ ක්‍රියාත්මක කිරීම පහසු නැතහොත් අකර්මන්‍ය වේගයෙන් නිෂ්පාදනය වැරදි ලෙස ක්‍රියා කරන්නේ නම්, අනවශ්‍ය ද්‍රව්‍යය සඳහා පුළිඟු ජේතුව පරීක්ෂා කර බලන්න. පුළිඟු ජේතු ඉලෙක්ට්‍රෝඩ් මත අනවශ්‍ය ද්‍රව්‍යය අවදානම අඩු කිරීම සඳහා, මෙම පියවරයන් කරන්න:
 - අකර්මන්‍ය වේගය නිවැරදිව ගැලපූ බවට වග බලා ගන්න.
 - ඉන්ධන මිශ්‍රණය නිවැරදි බව සහතික කර ගන්න.
 - වායු පෙරහන පිරිසිදු බවට වග බලා ගන්න.
- අපිරිසිදු නම් පුළිඟු ජේතුව පිරිසිදු කරන්න.
- ඉලෙක්ට්‍රෝඩ් පරතරය නිවැරදි බව සහතික කර ගන්න. නාක්ෂණික දත්තවලින් 231 වෙන යොමුව වන්න. (රූප සට. 98)
- අවශ්‍ය නම් පුළිඟු ජේතුව මාසිකව හෝ නිතර නිතර ආදේශ කරන්න.

කියත් දාමය මුවහත් කිරීමට

නියාමක තීරුව සහ කියත් දාමය පිළිබඳ තොරතුරු



අවවාදයයි: ඔබ කියත් දාමය භාවිතා හෝ තබන්න කු කරන විට ආරක්ෂිත අත්වැසුම් භාවිතා කරන්න. වලනය නොවන කියත් දාමයකුත් තුලවා ඇති කළ හැක.

නිර්දේශිත නියාමක අවුරු සහ කියත් දාම සම්බන්ධනයක් සමඟ ගෙඩි ගිය හෝ හානි වූ නියාමක අවුරුවක් සහ කියත් දාමයක් ආදේශ කරන්න. Husqvarna නිෂ්පාදනයේ ආරක්ෂිත ක්‍රියාකාරීත්වය පවත්වා ගැනීම සඳහා මෙය අවශ්‍ය වේ. අප විසින් නිර්දේශ කරනු ලබන ආදේශක තීරු සහ දාම ඒකාබද්ධතා ලැයිස්තුවක් සඳහා ආයිනතම්පිටුවේ 232 වෙන යොමුව වන්න.

- නියාමක අවුරුවේ දිග, අඟ/සෙ.මී. නියාමක අවුරුවේ දිග පිළිබඳ තොරතුරු සාමාන්‍යයෙන් නියාමක අවුරුවේ පිටුපස කෙළවරේ සොයා ගත හැක.

(රූප සට. 99)

- අවුරු තුඩු දැත්තෙහි (T) දැකී ගණන.

(රූප සට. 100)

- දාම අන්තරාලය, අඟ, කියත් දාමයේ එලැවුම් ශාන්වු අතර දුර අවුරු තුඩු දැත්තෙහි සහ එලැවුම් දැත්ත මත දැකිලිම දුරට ගැලපිය යුතුය.

(රූප සට. 101)

- එලැවුම් ශාන්වු ගණන. එලැවුම් ශාන්වු ගණන තීරණය කරනුයේ නියාමක අවුරුවේ වර්ගය අනුවය.

(රූප සට. 102)

- අවුරු තට්ටුවේ පළල, අඟ/මි.මී. නියාමක අවුරුවෙහි තට්ටුවේ පළල දම්වැළේ එලැවුම් ශාන්වුවල පළලට ගැලපිය යුතුය.

(රූප සට. 103)

- දාම තෙල් කුහරය හා දම්වැල ඇදීම සඳහා කුහරය. නියාමක අවුරුව නිෂ්පාදනයට පෙළඟැස්විය යුතුය.

(රූප සට. 104)

- එලැඹුම් ගාන්වුවේ පළල, මි.මී/අඟ.

(රූප සට. 105)

කපනයන් මුඛගන් කරන ආකාරය ගැන සාමාන්‍ය තොරතුරු

මුඛගන නැති කියත් දාමයක් භාවිතා නොකරන්න. කියත් දාමය මොටට නම්, ඔබ දර හරහා නියාමක අවුරුව තල්ලු කිරීමට වැඩි පීඩනයක් යෙදිය යුතුය. කියත් දාමය ඉතා මොටට නම්, ලී පතුරු නොව කියත් කුඩු පමණක් වනු ඇත.

ත්‍යුණු කියත් දාමයක් ලී හරහා කපන අතර ලී කැබලි දිගු සහ සන බවට පත් වේ.

කැපුම් දැත්ත (A) සහ ගැඹුර මාපකය (B) එකට කියත් දාමයේ කැපුම් කොටස වන, කපනය සාදයි. මෙම දෙක අතර උසෙහි වෙනස කැපුම් ගැඹුර (ගැඹුර මාපක සැකසීම) ලබා දෙයි.

(රූප සට. 106)

ඔබ කපනය තියුණු කරන විට, පහත දේ ගැන සිතන්න:

- පිරි ගැමේ කෝණය.

(රූප සට. 107)

- කැපුම් කෝණය.

(රූප සට. 108)

- පිරි ගැමේ ඉරියව්ව.

(රූප සට. 109)

- වටකුරු පිරිගෙහි විෂ්කම්භය.

(රූප සට. 110)

නිවැරදි උපකරණක් නොමැතිව කියත් දාමයක් නිවැරදිව මුඛගන් කිරීම ඉතා දුෂ්කර වී ඇත. භාවිතය Husqvarna පිරි ගැමේ ආමානයය. මෙය ඔබට උපරිම කැපුම් කාර්ය සාධනයක් තබා ගැනීමට සහ පෙරළා පැනීමේ අවදානම අවම කර ගැනීමට උපකාරී වනු ඇත.



අවවාදයයි: ඔබ මුඛගන් කිරීමේ උපදෙස් අනුගමනය නොකරන්නේ නම් පෙරළා පැනීමේ බලය වැඩි වේ.

සටහන: කියත් දාමය මුඛගන් කිරීම පිළිබඳ තොරතුරු සඳහා කියත් දාමය මුඛගන් කිරීමට පිටුවෙහි 227 වෙන යොමුවන්න.

කපනයන් මුඛගන් කිරීමට

1. කැපුම් දැත්ත තියුණු කිරීම සඳහා රවුම් පිහිරක් සහ පිරි ගැමේ ආමානයක් භාවිතා කරන්න. (රූප සට. 111)

සටහන: ආයින්තම් පිටුවෙහි 232 වෙන යොමුව ඔබේ කියත් දාමය සඳහා නිර්දේශ කරන පිහිර සහ ආමානය Husqvarna පිළිබඳ තොරතුරු සොයා ගන්න.

2. කපනයෙහි පිරි ගැමේ ආමානය නිවැරදිව යොදන්න. පිරි ගැමේ ආමානය සමඟ සපයන ලද උපදෙස් වෙත යොමුවන්න.
3. කැපුම් දැත්තේ ඇතුළත් සහ පිටතට පිහිර ගෙන යන්න. ඇදීමේ පහරින් එන පීඩනය අඩු කරන්න. (රූප සට. 112)
4. සියලුම කැපුම් දැතිවලින් එක් පැත්තකින් ද්‍රව්‍යය ඉවත් කරන්න.
5. නිෂ්පාදන හරවා අනෙක් පැත්තේ ද්‍රව්‍යය ඉවත් කරන්න.
6. සියලු කැපුම් දැතිවල දිග සමාන වන බවට වග බලා ගන්න.

ගැඹුර ආමාන සැකසුම සකස් කර ගන්නා ආකාරය පිළිබඳ පොදු තොරතුරු

ගැඹුර ආමාන සැකසුම (C) ඔබ කැපුම් දැත්ත (A) මුඛගන් කරන විට අඩු වේ. උපරිම කැපුම් කාර්ය සාධනයක් තබා ගැනීමට නම් ඔබ නිර්දේශිත ගැඹුර ආමාන සැකසීම ලැබීම සඳහා ගැඹුර ආමානයෙන් (B) පිරි ගැමේ ද්‍රව්‍යය ඉවත් කළ යුතුය. ඔබේ කියත් දාමය සඳහා නිවැරදි ගැඹුර ආමාන සැකසීම ලබා ගන්නේ කෙසේද යන්න පිළිබඳ උපදෙස් සඳහා ආයින්තම් පිටුවෙහි 232 බලන්න.

(රූප සට. 113)



අවවාදයයි: ගැඹුරු ආමාන සැකසුම ඉතා විශාල නම් පෙරළා පැනීමේ අවදානම වැඩි වෙයි!

ගැඹුර ආමාන සැකසුම සකස් කිරීමට

ඔබ ගැඹුර ආමාන සැකසුම වෙනස් කිරීමට හෝ කපනයන් මුඛගන් කිරීමට පෙර, උපදෙස් සඳහා, කපනයන් මුඛගන් කිරීමට පිටුවෙහි 228 වෙන යොමුවන්න. ඔබ විසින් කපන දැත්ත මුඛගන් කරන සෑම තෙවන මෙහෙයුමෙහිම ඔබට ගැඹුරු ආමාන සැකසුම ගැළපීමට අපි නිර්දේශ කරමු.

අපි ඔබට නිවැරදි ගැඹුරු ආමාන සැකසුම හා ගැඹුරු ආමානය සඳහා ඇලය ලබා ගැනීම සඳහා අපගේ ගැඹුරු ආමාන මෙවලම් භාවිතා කිරීමට නිර්දේශ කරමු.

(රූප සට. 114)

1. ගැඹුර ආමාන සැකසීම ගැළපුම් කිරීම සඳහා පැනලි පිහිරක් සහ ගැඹුර ආමාන මෙවලමක් භාවිතා කරන්න. නිවැරදි ගැඹුරු ආමාන සැකසුම සහ Husqvarna ගැඹුරු ආමානය සඳහා ඇලය සාක්ෂාත් කර ගැනීම සඳහා ගැඹුරු ආමාන මෙවලම් පමණක් භාවිතා කරන්න.
2. කියත් දාමයෙහි ගැඹුරු ආමාන මෙවලම් තබන්න.

සටහන: මෙවලම් භාවිතා කරන ආකාරය ගැන වැඩිදුර තොරතුරු සඳහා ගැඹුර ආමාන මෙවලමෙහි පැකේජය බලන්න.

3. ගැඹුරු ආමාන මෙවලම් හරහා නෙරා සිටින ගැඹුරු ආමානයෙහි කොටස ඉවත් කිරීම සඳහා පැනලි පිරි භාවිතා කරන්න. (රූප සට. 115)

කියත් දාමය ඇදෙන ප්‍රමාණය වෙනස් කිරීම සඳහා



අවවාදයයි: වැරදි ඇදෙන ප්‍රමාණයක් සහිත කියත් දාමයක් නියාමක අවුරුවෙන් ලිහිල්ව පැමිණ බරපතළ කුචල හෝ මරණය ඇති විය හැක.

ඔබ භාවිතා කරන විට කියත් දාමයක් දිගු වෙයි. නිතිපතා කියත් දාමය සිරුමාරු කරන්න.

1. ක්ලිව් ආවරණය/දාම නිරි-ගය අල්ලාගෙන සිටින අවුරු මුඛවිච්චි ලිහිල් කරන්න. සංයෝජන ඉස්කුරුපු අඩුව භාවිතා කරන්න. (රූප සට. 116)

සටහන: සමහර මාදිලිවල ඇත්තේ එක් අවුරු මුඛවිච්චියක් පමණි.

2. ඔබට හැකි තරම් කදින් අවුරු මුඛවිච්චි අතින් තද කරන්න.

3. නියාමක අවුරුදුවේ ඉදිරිපස ඉහළට ඔසවා දාම ඇදීමේ ඉස්කුරුප්පුව හරවන්න. සංයෝජන ඉස්කුරුප්පු අඩුව භාවිතා කරන්න.
4. නියාමක අවුරුදුවට හේත්කුව තද නමුත් තවමත් ඉතා පහසුවෙන් වලනය කළ හැකි වන තුරු කියත් දාමය තද කරන්න. (රූප සට. 117)
5. සංයෝජන ඉස්කුරුප්පු අඩුව භාවිතයෙන් අවුරු මුරිවිවිය තද කර නියාමක අවුරුදුවේ ඉදිරිපස සකවර ඔසවන්න. (රූප සට. 118)
6. ඔබට අතින් නිදහසේ කියත් දමවැල ඇදිය හැකි සහ එය නියාමක අවුරුදුවෙන් එල්ලා නොවැටෙන බවට වග බලා ගන්න. (රූප සට. 119)

සටහන: ඔබේ නිෂ්පාදනයෙහි දාම ඇදීමේ ඉස්කුරුප්පුව පිහිටුම සඳහා නිෂ්පාදන දළ විශ්ලේෂණය පිටුවෙහි 213 වෙන යොමු වන්න.

කියත් දාමය ලිහිසි කිරීමේ පරීක්ෂාවක් කිරීමට

1. නිෂ්පාදනය අරඹා එය ¼ ඉන්ධන පාලකය දී ක්‍රියාත්මක කිරීමට ඉඩ දෙන්න. අවුරුදු ආලෝක වර්ණයේ මතුපිට ආසන්න වශයෙන් සෙ.මී. 20/අඟ. 8 ඉහළින් අල්ලා සිටින්න.
2. කියත් දාමය ලිහිසි කිරීම නිවැරදි නම්, ඔබ විනාඩි 1කට පසු මතුපිට පැහැදිලි තෙල් රේඛාවක් දකිනු ඇත. (රූප සට. 120)
3. කියත් දාම ලිහිසි කිරීම නිවැරදිව ක්‍රියාත්මක වන්නේ නොමැති නම්, නියාමක අවුරුදුවෙහි පරීක්ෂාවක් කරන්න. උපදෙස් සඳහා නියාමක අවුරුදුවේ පරීක්ෂාවක් කිරීමට පිටුවෙහි 229 වෙන යොමු වන්න. නඩත්තු පියවර උපකාර නොවන්නේ නම් ඔබේ සේවා කිරීමේ නියෝජිතට කථා කරන්න.

ඇණ දැන්වේ පරීක්ෂාවක් කිරීමට

ක්ලව් බෙරයේ ක්ලව් බෙරය මත පාස්සා ඇති ඇණ දැක්වක් ඇත. (රූප සට. 121)

- ඇණ දැක්ව මත ගෙවියාමේ තත්ත්වය නිතිපතා පරීක්ෂා කරන්න. ඕනෑවට වඩා ගෙවී යාමක් තිබේ නම් ඇණ දැක්ව සමඟ ක්ලව් බෙරය ආදේශ කරන්න.

කැපුම් උපකරණය පරීක්ෂා කිරීමට

1. රිච්ට් සහ ගාන්වුචල ඉරිතැලීම් නැති සහ කිසිදු රිච්ට්ටයක් ලිහිල් නොවන බවට වග බලා ගන්න. අවශ්‍ය නම් ආදේශ කරන්න. (රූප සට. 122)
2. කියත් දාමය නැමීමට පහසු බවට වග බලා ගන්න. අනම්‍ය වේ නම් කියත් දාමය ආදේශ කරන්න.
3. රිච්ට් සහ ගාන්වු ගෙවී ගොස් දැයි පරීක්ෂා කිරීම සඳහා නව කියත් දාමයක් සමඟ කියත් දාමය සසඳන්න.
4. කැපුම් දැන්වේ දීර්ඝතම කොටස මී.මී. 4/අඟ. 0.16ට වඩා අඩු වන විට කියත් දාමය ආදේශ කරන්න. එසේම කපනයෙන්ගේ ඉරිතැලීම් තිබේ නම් ද කියත් දාමය ආදේශ කරන්න. (රූප සට. 123)

නියාමක අවුරුදුවේ පරීක්ෂාවක් කිරීමට

1. තෙල් නාලය අවහිර නොකරන බවට වග බලා ගන්න. අවැසි නම් පිරිසිදු කරන්න. (රූප සට. 124)
2. නියාමක අවුරුදුවෙහි කෙළවර මත කටුකොහොල් තිබේ ද යන්න. පිරක් භාවිතයෙන් කටුකොහොල් ඉවත් කරන්න. (රූප සට. 125)
3. නියාමක අවුරුදුවේ කටටය පිරිසිදු කරන්න. (රූප සට. 126)
4. ගෙවී යාම සඳහා නියාමක අවුරුදුවේ කටටය පරීක්ෂා කරන්න. අවැසි නම් නියාමක අවුරුදු ආදේශ කරන්න. (රූප සට. 127)
5. නියාමක අවුරු තුඩ රළ හෝ ඉතා ගෙවී ගොස් තිබේ දැයි පරීක්ෂා කරන්න. (රූප සට. 128)
6. අවුරු තුඩෙහි දැක්ව නිදහසේ හැරෙන බව සහ අවුරු තුඩු දැක්වෙන ලිහිසි තෙල් කුහරය අවහිර නොවන බවට වග බලා ගන්න. අවැසි නම් පිරිසිදු කර ලිහිසි තෙල් දමන්න. (රූප සට. 129)
7. ආයු කාලය දීර්ඝ කිරීමට නියාමක අවුරුදු දිනපතා හරවන්න. (රූප සට. 130)

ඉන්ධන වැංකිය සහ දාම තෙල් වැංකිය නඩත්තු කිරීම සඳහා

- ඉන්ධන හා දාම තෙල් වැංකි නිතිපතා බැසයන්ට සලසා පිරිසිදු කරන්න.
- අවශ්‍ය නම් ඉන්ධන පෙරනය වාර්ෂිකව හෝ නිතර නිතර ආදේශ කරන්න.



සැලකිලිමත් වන්න: වැංකිවල අපවිත්‍රය ක්‍රමවත්ව ක්‍රියා නොකිරීමට හේතු වේ.

සිසිලන පද්ධතිය පිරිසිදු කිරීමට

සිසිලන පද්ධතිය එන්ජිමේ උෂ්ණත්වය අඩු කරයි. සිසිලන පද්ධතියේ ආරම්භකයේ වායු මුෂකය (A), වායු නියාමක තැටිය (B), ජව රෝදය මත අඩයන් (C), සිලින්ඩරයේ සිසිලන වරල් (D), සහ සිලින්ඩර ආවරණය (E) ඇතුළත් වේ.

(රූප සට. 131)

1. බ්‍රැවුසුමක් සමඟ සනිපතා හෝ අවශ්‍ය නම් නිතර සිසිලන පද්ධතිය පිරිසිදු කරන්න.
2. සිසිලන පද්ධතිය අපිරිසිදු හෝ අවහිර නොකරන බවට වග බලා ගන්න.



සැලකිලිමත් වන්න: අපිරිසිදු හෝ අවහිර කළ සිසිලන පද්ධතියක් නිෂ්පාදනයට හානි කරමින්, නිෂ්පාදනය වැඩිපුර උණුසුම් කරයි.

දොස් පෙට්ටිම

එන්ජිම ආරම්භ නොවේ

පරීක්ෂා කිරීමට නිෂ්පාදන කොටස	විය හැකි හේතුව	ක්‍රියාමාර්ගය
ආරම්භක අඩියන්	ආරම්භක අඩියන් අවහිර වී ඇත.	ආරම්භක අඩියන් සකස් හෝ ආදේශ කරන්න.
		අඩියන් වටා පිරිසිදු කරන්න.
		අනුමත සේවා වැඩපොළකට කටා කරන්න.
ඉන්ධන ටැංකිය	වැරදි ඉන්ධන වර්ගය.	ඉන්ධන ටැංකිය බැසයන්ට සලසා නිවැරදි ඉන්ධන පුරවන්න.
	ඉන්ධන ටැංකිය දාම තෙල්වලින් පිරී ඇත.	ඔබ නිෂ්පාදනය ආරම්භ කිරීමට උත්සාහ කර ඇති නම්, ඔබේ සේවා කිරීමේ නියෝජිතව කටා කරන්න. ඔබ නිෂ්පාදනය ආරම්භ කිරීමට උත්සාහ නොකළේ නම්, ඉන්ධන ටැංකිය බැසයන්ට සලස්වන්න.
ජීවලනය, පුළිඟු නැත	පුළිඟු ජේනුව අපිරිසිදු හෝ තෙත් වේ.	පුළිඟු ජේනුව වියළි සහ පිරිසිදු බව සහතික කර ගන්න.
	ඉලෙක්ට්‍රෝඩ පරතරය වැරදියි.	පුළිඟු ජේනුව පිරිසිදු කරන්න. ඉලෙක්ට්‍රෝඩ පරතරය සහ පුළිඟු ජේනුව නිවැරදි වන අතර, නිවැරදි පුළිඟු ජේනුව වර්ගය නිර්දේශිත හෝ ඒ හා සමාන වන බවට වග බලා ගන්න.
		නිවැරදි ඉලෙක්ට්‍රෝඩ පරතරය සඳහා <i>නාක්ෂණික දන්තපිටුවෙහි 231</i> වෙන යොමු වන්න.
පුළිඟු ජේනුව සහ සිලින්ඩරය	පුළිඟු ජේනුව ලිහිල් වේ.	පුළිඟු ජේනුව තද කරන්න.
	ජීවලනයෙන් පසු පූර්ණ ඇවුරුමක් සමඟ නැවත නැවතත් ආරම්භ වීම නිසා එන්ජිම ගැලී ඇත.	පුළිඟු ජේනුව ඉවත් කර පිරිසිදු කරන්න. නිෂ්පාදනය පැත්තෙන් පුළිඟු ජේනු කුහරය ඔබෙත් ඇතට තබන්න. ආරම්භක කඹ හසුරුව 6-8 වරක් අදින්න. පුළිඟු ජේනුව එකලස් කර නිෂ්පාදනය අරඹන්න. <i>නිෂ්පාදනය ආරම්භ කිරීමට පිටුවෙහි 220</i> වෙන යොමු වන්න.

එන්ජිම ආරම්භ වන නමුත් නැවතත් නතර වේ

පරීක්ෂා කිරීමට නිෂ්පාදන කොටස	විය හැකි හේතුව	ක්‍රියාමාර්ගය
ඉන්ධන ටැංකිය	වැරදි ඉන්ධන වර්ගය.	ඉන්ධන ටැංකිය බැසයන්ට සලසා නිවැරදි ඉන්ධන පුරවන්න.
කාබියුරේටරය	අකර්මනාග වෙලය නිවැරදි නොවේ.	ඔබේ සේවා කිරීමේ නියෝජිතව කටා කරන්න.
වායු පෙරහන	ඇහිරුණු වායු පෙරහනක්.	වායු පෙරහන පිරිසිදු කරන්න හෝ ආදේශ කරන්න.

පරීක්ෂා කිරීමට නිෂ්පාදන කොටස	විය හැකි හේතුව	ක්‍රියාමාර්ගය
ඉන්ධන පෙරහන	ඇඟිලි-ඉන්ධන පෙරහනක්.	ඉන්ධන පෙරහන ආදේශ කරන්න.

ප්‍රවාහනය සහ ගබඩා කිරීම

- නිෂ්පාදනය සහ ඉන්ධන ගබඩා කිරීම සහ ප්‍රවාහනය සඳහා, කිසිදු කාන්දුවක් හෝ දුමාරයක් නොමැති බවට වග බලා ගන්න. පුළුඟු හෝ විවෘත ගිනි, උදාහරණයක් වශයෙන් විදුලි උපාංග හෝ බොයිලේරු, ගින්නක් ආරම්භ කළ හැක.
- සැමවිටම ඉන්ධන ගබඩා කිරීම සහ ප්‍රවාහනය සඳහා අනුමත බහාලුම් භාවිතා කරන්න.
- ප්‍රවාහනයට හෝ දිගු කාලීන ගබඩා කිරීමට පෙර ඉන්ධන සහ දාම තෙල් ටැංකි හිස් කරන්න. අදාළ බැහැර කිරීමේ ස්ථානයක ඉන්ධන සහ දාම තෙල් ඉවත දමන්න.
- නිෂ්පාදනයට ඇති වන අනතුරු හෝ හානි වැළැක්වීම සඳහා නිෂ්පාදනයේ ප්‍රවාහන ආරක්ෂකය භාවිතා කරන්න. වලනය නොවන කියත් දාමයකුත් බරපහළ තුවාල ඇති කළ හැක.
- පුළුඟු පේනුවෙන් පුළුඟු පේනු වැස්ම ඉවත් කර දාම කිරීමේ යොදවන්න.
- ප්‍රවාහනයේ දී නිෂ්පාදනය ආරක්ෂාකාරී ලෙස අමුණන්න.

දිගුකාලීනව ගබඩා කිරීම සඳහා ඔබේ නිෂ්පාදනය සුදානම් කිරීමට

- කියත් දාමය සහ නියාමක අවුරුවේ කවටය වෙන් කර පිරිසිදු කරන්න.
- ප්‍රවාහන ආරක්ෂකය අමුණන්න.
- නිෂ්පාදනය පිරිසිදු කරන්න. උපදෙස් සඳහා නඩත්තු කිරීමේදිවුවෙහි 224 වෙන යොමු වන්න.
- නිෂ්පාදනයේ සම්පූර්ණ සේවා කිරීමක් කරන්න.



සැලකිලිමත් වන්න: කියත් දාමය සහ නියාමක අවුරුව පිරිසිදු කර නොමැති නම්, ඒවා අනම්‍ය හෝ අවහිර විය හැක.

තාක්ෂණික දත්ත

	Husqvarna 120	Husqvarna 125
එන්ජිම		
සිලින්ඩර විස්ථාපනය, cm ³	35	40
අකර්මනය වේගය, rpm	2700-3300	2700-3300
ISO 7293 අනුව උපරිම එන්ජින් බලය, kW/hp @ rpm	1.44/1.93 @ 9000	1.52/2.04 @ 9000
ජීවලන පද්ධතිය³⁷		
පුළුඟු පේනුව	පන්දම CMR7H	පන්දම CMR7H
ඉලෙක්ට්‍රෝඩ් පරහරය, මි.මී./අඟ.	0,6/0.024	0,6/0.024
ඉන්ධන හා ලීනිසි තෙල් පද්ධතිය		
ඉන්ධන ටැංකි ධාරිතාව, ලීටර්/cm ³	0,25/250	0,25/250
තෙල් ටැංකි ධාරිතාව, ලීටර්/cm ³	0,15/150	0,15/150
තෙල් පොම්ප වර්ගය	ස්වයංක්‍රීය	ස්වයංක්‍රීය
බර		
බර, kg	4.4	4.6

³⁷ සෑම විටම නිර්දේශිත පුළුඟු පේනු වර්ගය භාවිතා කරන්න! වැරදි පුළුඟු පේනුවක් භාවිතයෙන් පිස්ටනයට/සිලින්ඩරයට හානි සිදුවිය හැක.

	Husqvarna 120	Husqvarna 125
ශබ්ද විමෝචන ³⁸		
ශබ්දයේ ශක්ති මට්ටම, dB(A) මැන ඇත	109	105
ශබ්දයේ ශක්ති මට්ටම, සහතික L _{WA} dB(A)	111	108
ශබ්ද මට්ටම ³⁹		
ක්‍රියාකරුවේ කන ළඟ සමාන ශබ්ද පීඩන මට්ටම dB(A)	99	99
සමාන කම්පන මට්ටම, a_{hveq} ⁴⁰		
ඉදිරිපස හසුරුව, m/s ²	6.7	6.7
පසුපස හසුරුව, m/s ²	5.8	5.8
කියත් දාමය/නියාමක අවුරුව		
සම්මත අවුරුවේ දිග, සෙ.මී./අඟල්	35/14	40/16
නිර්දේශිත අවුරුවේ දිග, සෙ.මී./අඟල්	35-40/14-16	40-45/16-18
භාවිතා කළ හැකි කැපුම් දිග, සෙ.මී./අඟල්	33-38/13-15	38-43/15-17
උස් පහත් ප්‍රමාණය, මි.මී./අඟල්	9.52 / 3/8	9.52 / 3/8
එලැවුම් ගාන්වුවල සනකම, මි.මී./අඟල්	1,3/0.05	1,3/0.05
එලැවුම් දැන්වේ වර්ගය/දැනී ගණන	ඇණ/6	ඇණ/6
උපරිම එන්ජින් බලයේ වේගයෙන් 133% දී කියත් දාමයේ වේගය, m/s.	22.9	22.9

ආයින්තම්

නිර්දේශිත කැපුම් උපකරණය

දාම කියත් මාදිලි Husqvarna 120, 125 මේ අනුව ආරක්ෂාව සඳහා අගයා ඇත EN ISO 11681-1:2011 (වන විද්‍යාව සඳහා යන්ත්‍රෝපකරණ - සුවඟ දාම කියත් ආරක්ෂණ අවශ්‍යතාවයන් සහ පරීක්ෂණය) සහ පහත ලැයිස්තු ගත නියාමක අවුරුව සහ කියත් දාම සංයෝජන සමඟ සුදානම් කර ඇති විට ආරක්ෂක අවශ්‍යතාවයන් ඉටු කරයි.

අවම පෙරළා පැනීමේ කියත් දාමය

අවම පෙරළා පැනීමේ කියත් දාමය ලෙස නම් කරන ලද කියත් දාමයක්, සඳහන් කර ඇති අවම පෙරළා පැනීමේ අවශ්‍යතාවය සපුරාලයි ANSI B175.1-2012.

පෙරළා පැනීමේ සහ නියාමක අවුරුව තුඩේ අරය

දැනී තුඩ අවුරුව සඳහා තුඩේ අරය 10T වැනි, දැනී ගණන මගින් නිශ්චිතව දක්වා ඇත. සන නියාමක අවුරුව සඳහා තුඩේ අරය තුඩේ අරයේ මානවලින් නිශ්චිතව දක්වා ඇත. සපයන ලද නියාමක අවුරුව දිගක් සඳහා, ඔබට ලබා දෙන ප්‍රමාණයට වඩා අඩු තුඩ අරයක් සහිත නියාමක අවුරුවක් භාවිතා කළ හැකිය.

සටහන: භාවිතා කළ හැකි කැපීමේ දිග සාමාන්‍යයෙන් නාමික නියාමක අවුරුව දිගට 10 වඩා අඩුය.

³⁸ පරිසරය තුළ ශබ්ද විමෝචනය EC නියෝගය 2000/14/EC අනුකූලව ශබ්ද බලය (L_{WA}) ලෙස මැන ඇත.

³⁹ ISO 22868 අනුව, සමාන ශබ්ද පීඩන මට්ටම, විවිධ සේවා කොන්දේසි යටතේ විවිධ ශබ්ද පීඩන මට්ටම සඳහා කාලය-බර බලශක්ති සමස්තය ලෙස ගණන් බලනු ලැබේ. සමාන ශබ්ද පීඩන මට්ටම සඳහා සාමාන්‍ය සංඛ්‍යාතමය විසරණය 2.5 dB (A) සම්මත අපගමනය වේ.





⁴⁰ ISO 22867 අනුව, සමාන කම්පන මට්ටම, විවිධ සේවා කොන්දේසි යටතේ කම්පන මට්ටම සඳහා කාලය-බර බලශක්ති සමස්තය ලෙස ගණන් බලනු ලැබේ. සමාන කම්පන මට්ටම සඳහා වාර්තාගත දත්ත 1.5 m/s² වූ සාමාන්‍ය සංඛ්‍යාතමය ව්‍යාප්තියක් (සම්මත අපගමනය) ඇත.

නියාමක අවුරුව				කියන් දාමය		
දිග, අඟ/සෙ.මී	අන්තරාලය, අඟ	මිනුම් දණ්ඩ, අඟ/මි.මී	උපරි. තුඩෙහි අරය	වර්ගය	දිග, ඵලැවුම් ගාන්වූ (අංක.)	අවම පෙරළා පෑනීම
14/36	3/8	0,050/1.3	9T	H37, S93G	52	ඔව
16/41					56	
18/46					62	

පිරි ගැමේ උපකරණය සහ පිරි ගැමේ කෝණ

කියන් Husqvarna දාමයක් මුළුතන් කිරීමට පිරි ගැමේ ආමානයක් භාවිතා කරන්න පිරි Husqvarna ගැමේ ආමානයක් ඔබ නිවැරදි පිරි ගැමේ කෝණ ලබා ගන්නා බවට වග බලා ගනී. කොටස් අංක පහත විගුණි දක්වා ඇත.

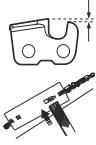
ඔබේ නිෂ්පාදනයේ කියන් දාම වර්ගය හඳුනා ගැනීමට ඔබට නොහැකි නම්, වෙත යොමු වන්න www.husqvarna.com වැඩිදුර තොරතුරු සඳහා.

					
H37, S93G	4.0 මි.මී / 5/32 අඟ	505 24 37-01	0.65 මි.මී / 0.025 අඟ	30°	80°

EC අනුකූලතා ප්‍රකාශනය

EC අනුකූලතා ප්‍රකාශනය

Husqvarna AB, SE-561 82 Huskvarna, ස්වීඩනය, දු.ක: +46-36-146500, එකම වගකීම යටතේ ප්‍රකාශ කරන්නේ වනාන්තර සේවය සඳහා දාම කියත් Husqvarna 120, 125 2017 හි අනුක්‍රමික අංක සහ එතැන් සිට (වසර පැහැදිලිව අපර අනුක්‍රමික අංකය සමඟ වර්ග තහඩුව මත සරල පෙළින් සඳහන් වී ඇත), කවුන්සිලයේ නියමයන්වල අවශ්‍යතාවයන් සමඟ අනුකූල බවයි:

- 2006 මැයි මස 17 වැනි දින "යාන්ත්‍රණයට අදාළව" **2006/42/EC**.
- 2014 පෙබරවාරි මස 26 වැනි දින "විද්‍යුත් චුම්බක අනුකූලතාවයට අදාළව" **2014/30/EU**.
- 2000 මැයි මස 8 වන දින "පරිසරයේ ශබ්ද විමෝචනයන්ට අදාළව" **2000/14/EC**.

ඉහත නියෝගයේ ඇමුණුම Vට අනුව අනුකූලතා තක්සේරු ක්‍රියාවලිය භාවිතා කර ඇත. පහත ප්‍රමිතීන් අදාළ වී ඇත: EN ISO 11681-1:2011, EN ISO 14982:2009, CISPR 12:2013

දැනුම් දුන් ආයතනය: TÜV Rheinland LGA Products GmbH, Tillystrasse 2, D-90431 Nuernberg, Germany, 0197, විසින් යන්ත්‍රෝපකරණ නියමයන්ගේ (2006/42/EC) 12 වැනි වගන්තියේ, 3වන කොටසට අනුව EC වර්ගයේ පරීක්ෂණයක් සිදු කර ඇත. IX ඇමුණුම සමඟ අනුකූලව EC වර්ගයේ පරීක්ෂණය සඳහා සහතිකයට ඇති අංක වනුයේ: **BM 50387999**.

ශබ්ද විමෝචනය පිළිබඳ තොරතුරු සඳහා, නාක්ෂණික දත්ත පිටුවෙහි 231 වෙන යොමු වන්න.

සපයා ඇති ද්‍රව්‍ය (එනම්) කියත් EC වර්ගයේ පරීක්ෂණයේ ආදර්ශයට අනුකූල වේ.

Huskvarna, ස්වීඩනය, 2020-08-25



Pär Martinsson, සංවර්ධන කළමනාකරු (Husqvarna AB සඳහා බලයලත් නියෝජිතයා සහ නාක්ෂණික ලියකියවිලි සඳහා වගකිව යුතු ය.)

உள்ளடக்கம்

அறிமுகம்.....	235	போக்குவரத்து மற்றும் சேமிப்பு.....	258
பாதுகாப்பு.....	236	நீண்ட காலச் சேமிப்புக்காக உங்களுடைய	
ஒருங்கிணைப்பு.....	241	தயாரிப்பைத் தயார் செய்வதற்கு.....	258
செயல்முறை.....	241	தொழில்நுட்பத் தரவு.....	259
பராமரிப்பு.....	249	துணைக்கருவிகள்.....	260
சிக்கல்தீர்த்தல்.....	257	EC இணக்க அறிக்கை.....	262

அறிமுகம்

தயாரிப்பு நோக்கம்

இது மரம் அறுப்பதற்காகத் தயாரிக்கப்படுகிறது.

குறிப்பு: தேசிய ஒழுங்குமுறைகள் ஆணையம் தயாரிப்பின் செயல்பாட்டிற்கு வரம்பினை அமைக்கலாம்.

தயாரிப்பு விளக்கம்

ஆனது Husqvarna 120, 125 எரியக்கூடிய எஞ்சினைக் கொண்ட சங்கிலி ரம்பத்திற்கான மாடல் ஆகும்.

தயாரிப்புக் கண்ணோட்டம்

(எண். 1)

1. சிலிண்டர் கவர்
2. ஸ்பார்க் பிளக் மற்றும் ஸ்பார்க் பிளக் மூடி
3. தொடங்குக/நிறுத்துக ஸ்விட்ச்
4. பின்புற கைப்பிடி
5. ஏர் ஃபில்ல்டர்
6. எரிபொருள் டேங்க்
7. சங்கிலி ஆயில் டேங்க்
8. ஸ்டார்டர் ரோப் ஹேண்டில்
9. ஸ்டார்டர் ஹவுசிங்
10. சங்கிலி பிரேக் மற்றும் ஃப்ரண்ட் ஹேண்ட் கார்டு
11. பிரண்ட் ஹேண்டில்
12. ஏர் பர்ஜ் பல்பு
13. த்ரோட்டிள் ட்ரிகர் லாக்அவுட்
14. வலது கை கார்டு
15. கிளட்ச் கவர்
16. சங்கிலி டென்ஷனிங் திருகு
17. பிரேக் பேண்டு
18. சங்கிலி கேட்சர்
19. அதிர்வு குறைக்கும் அமைப்பு
20. ரம்ப சங்கிலி
21. கைடு பார்
22. பார் டிப் ஸ்பாராக்கெட்
23. ட்ரான்ஸ்போர்ட் கார்டு
24. ஆப்பரேட்டர் கையேடு
25. காம்பினைஷன் ஸ்பேனர்
26. மஃப்லர்

செயல்பாட்டின் போது, உங்கள் பாதுகாப்பு மற்றும் செயல்திறனை மேம்படுத்துவதற்கான பணி தொடர்ந்து நடைபெறுகிறது. மேலும் தகவலுக்கு, உங்கள் சேவை வழங்குநரைத் தொடர்பு கொள்ளவும்.

27. கார்புரேட்டர் அட்ஜெஸ்டர் திருகுகள்
28. த்ரோட்டிள் ட்ரிகர்
29. தகவல் மற்றும் எச்சரிக்கை டெக்கல்
30. தயாரிப்பு மற்றும் வரிசை எண் பலகை
31. ஸ்டார்டர் ரிமைண்டர் டிகேஸ்
32. பெல்லிங் டைரக்ட்ஷன் மார்க்

தயாரிப்பில் உள்ள சின்னங்கள்

- (எண். 2) கவனமாக இருங்கள், தயாரிப்பைச் சரியான முறையில் பயன்படுத்துங்கள். இந்தத் தயாரிப்பைப் பயன்படுத்துபவர் அல்லது மற்றவர்களுக்கு பலத்த காயம் ஏற்படலாம் அல்லது உயிரிழக்க நேரிடலாம்.
- (எண். 3) நீங்கள் இந்தத் தயாரிப்பைப் பயன்படுத்துவதற்கு முன்னர், ஆப்பரேட்டர் கையேட்டைக் கவனமாக படித்து, அறிவுறுத்தல்களைப் புரிந்துகொண்டுள்ளதை உறுதிசெய்து கொள்ளவும்.
- (எண். 4) அங்கீகரிக்கப்பட்ட தலைக்கவசம், அங்கீகரிக்கப்பட்ட காதுக்கவசம் மற்றும் கண் கவசத்தை எப்போதும் அணிந்திருக்கவும்.
- (எண். 5) தயாரிப்பை இயக்குவதற்கு 2 கைகளையும் பயன்படுத்தவும்.
- (எண். 6) கைடு பார் டிப்பை பொருளைத் தொட விட வேண்டாம்

- (எண். 7) ஒரு கையை மட்டும் கொண்டு தயாரிப்பை இயக்க வேண்டாம்.
- (எண். 8) எச்சரிக்கை! கைடு பார் டிப் பொருளைத் தொடும் போது கிசுப்பேக் செய்யப்படலாம். கிசுப்பேக்கானது துரிதமான எதிர்வினையை ஏற்படுத்தி, கைடு பாரை மேல்நோக்கியும் ஆப்பரேட்டர் இருக்கும் திசையை நோக்கியும் எறியலாம். இது பலத்த காயத்தை ஏற்படுத்தலாம்.
- (எண். 9) இந்தத் தயாரிப்பு பொருந்தக்கூடிய EC கட்டளைகளுக்கு இணங்குகிறது.
- (எண். 10) சுற்றுசூழலைப் பாதிக்காத இரைச்சல் வெளிப்பாடானது பொருந்தக்கூடிய EC கட்டளைகளுக்கு இணங்குகிறது. தயாரிப்பின் இரைச்சல் வெளிப்பாடானது லேபிளில் உள்ள தொழில்நுட்பத்

தரவுபக்கத்தில் 259இல் குறிப்பிடப்பட்டுள்ளது.

- (எண். 11) செயின் ப்ரேக், இணைந்துள்ளது (வலதுபுறம்) செயின் ப்ரேக், இணைப்பு நீக்கப்பட்டுள்ளது (இடதுபுறம்)
- (எண். 12) சோக்.
- (எண். 13) ஏர் பர்ஜ் பல்பு.
- (எண். 14) எரிபொருள்.
- (எண். 15) சங்கிலி ஆயில்.

yyyywwxxx ரேட்டிங் ப்ளேட் வரிசை எண்ணைக் காட்டுகிறது. yyyy என்பது தயாரிப்பு வருடம் மற்றும் ww என்பது தயாரிப்பு வாரம் ஆகும்.

குறிப்பு: தயாரிப்பில் உள்ள பிற சின்னங்கள்/ அடையாளங்கள் சில மார்க்கெட்டுகளின் சான்றிதழ் தேவைகளைக் குறிக்கின்றன.

பாதுகாப்பு

பாதுகாப்பு வரையறைகள்

எச்சரிக்கைகள், ஆபத்துகள் மற்றும் குறிப்புகள் போன்றவை கையேட்டின் மிக முக்கியமான பகுதிகளைக் குறிப்பிட பயன்படுகின்றன.



எச்சரிக்கை: கையேட்டின் அறிவிறுத்தல்களைப் பின்பற்றவில்லை எனில், ஆப்பரேட்டருக்கு அல்லது அருகில் நிற்பவர்களுக்கு பலத்த காயம் ஏற்படலாம் அல்லது உயிரிழப்பு ஏற்படலாம், அவ்வாறு நிகழாமல் இருக்க இவை பயன்படுகின்றன.



ஜாக்கிரதை: கையேட்டின் அறிவிறுத்தல்களைப் பின்பற்றவில்லை எனில், தயாரிப்பு, பிற பொருட்கள் அல்லது அருகிலுள்ள பகுதியில் சேதம் ஏற்படும் அபாயம் உள்ளது, இது அவ்வாறு நிகழாமல் இருக்க பயன்படுகின்றது.

குறிப்பு: மேற்கூறிய சூழ்நிலைகளில் தேவையான கூடுதல் தகவலை வழங்கப் பயன்படுகின்றது.

பொதுவான பாதுகாப்பு வழிமுறைகள்



எச்சரிக்கை: தயாரிப்பைப் பயன்படுத்துவதற்கு முன்பு, பின்பற்ற வேண்டிய எச்சரிக்கை அறிவுறுத்தல்களை வாசிக்கவும்.

- சங்கிலி ரம்பம் ஒரு ஆபத்தான கருவியாகும், கவனக் குறைவாகவோ அல்லது தவறாகவோ பயன்படுத்தினால் பலத்த காயத்தை ஏற்படுத்தலாம் மேலும் மரணம் கூட ஏற்படலாம். இந்த ஆப்பரேட்டர்

- கையேட்டின் உள்ளடக்கங்களைப் படித்து புரிந்துகொள்ளுதல் மிக முக்கியமாகும்.
- எந்த ஒரு சூழ்நிலையிலும் உற்பத்தியாளரின் அனுமதி இல்லாமல் தயாரிப்பின் வடிவமைப்பை மாற்றியமைக்கக் கூடாது. மற்றவர்களால் மாற்றியமைக்கப்பட்டுள்ளதைப் போன்று தோன்றும் தயாரிப்பைப் பயன்படுத்த வேண்டாம் மற்றும் இந்தத் தயாரிப்பிற்குப் பரிந்துரைக்கப்பட்ட துணைக்கருவிகளை மட்டுமே பயன்படுத்தவும். அங்கீகரிக்கப்படாத மாற்றங்கள் மற்றும் அல்லது துணைக்கருவிகள் ஆப்பரேட்டர் அல்லது மற்றவர்களுக்கு தீவிர தனிநபர் காயத்தை ஏற்படுத்தலாம் அல்லது இறப்பை ஏற்படுத்தலாம்.
- மஃப்லரின் உள்பகுதி புற்றுநோயை ஏற்படுத்தக்கூடிய இரசாயனங்களைக் கொண்டுள்ளது. மஃப்லரில் பாதிப்பு ஏற்பட்டிருந்தால் அது உடனடியாக உபயோகத்தைத் தவிர்த்தலாம்.
- என்ஜின்களில் தீப்பொறிகள் வெளிப்படுத்தல், சங்கிலி ஆயில் தூசு மற்றும் மரத்தூள் மாசு உடல்நலத்தில் பிரச்சனையை ஏற்படுத்தலாம்.
- இந்தத் தயாரிப்பு இயங்கும் போது மின்காந்தப் புலத்தை ஏற்படுத்துகிறது. இந்தப் புலத்தால் சில சூழ்நிலைகளில் செயலில் உள்ள அல்லது செயலற்ற மருத்துவ உள்வைப்பு கருவிகள் பாதிக்கப்படலாம். தீவிர அல்லது மான காயத்தின் ஆபத்தைக் குறைக்க, இந்தத் தயாரிப்பு இயக்குவதற்கு முன்பு மருத்துவர் மற்றும் மருத்துவ உள்வைப்பு கருவி உற்பத்தியாளர்களின் ஆலோசனைகளை பெறுமாறு மருத்துவ உள்வைப்பு கருவிகளை வைத்துள்ள நபர்களுக்குப் பரிந்துரைக்கிறோம்.
- இந்த ஆப்பரேட்டர் கையேட்டில் உள்ள தகவல் தொழில்நுட்ப திறமைகளைத் திறமைகளுக்கும் அனுபவத்திற்குமான பிரதியீடாக ஒருபோதும் அமையாது. உங்களுக்குப் பாதுகாப்பில்லை என்ற ஒரு உணர்வு ஏற்பட்டால், நிறுத்திவிட்டு, நிபுணரின் ஆலோசனையை நாடவும். உங்கள் சேவை வழங்குநர்

அல்லது அனுபமிக்க சங்கிலி ரம்பப் பயனரைத் தொடர்பு கொள்ளவும். உங்களுக்குச் சரியாகத் தெரியாத எந்தக் காரியத்தையும் முயற்சித்துப் பார்க்க வேண்டாம்!

இயக்கும் போது பின்பற்ற வேண்டிய பாதுகாப்பு வழிமுறைகள்



எச்சரிக்கை: தயாரிப்பைப் பயன்படுத்துவதற்கு முன்பு, பின்பற்ற வேண்டிய எச்சரிக்கை அறிவுறுத்தல்களை வாசிக்கவும்.

- தயாரிப்பை உபயோகிக்கும் முன்பு, கி்க்பேக்கின் வினைவுகளையும் அவற்றை எப்படித் தவிர்ப்பது என்றும் விளங்கிக்கொள்ள வேண்டும். வழிமுறைகளுக்கு கி்க்பேக் விவரம்பக்கத்தில் 243 என்பதைப் பார்க்கவும்.
- பிரச்சனை இருக்கும் தயாரிப்பை ஒருபோதும் பயன்படுத்த வேண்டாம்.
- ஸ்பார்க் பிளக் மூடி மற்றும் இக்னிஷன் கேபிளில் வெளிப்படையான சேதத்துடன் கூடிய தயாரிப்பை எப்போதும் உபயோகிக்க வேண்டாம். தீப்பொறி உருவாகும் ஆபத்து அதிகரிக்கிறது, இது நெருப்பை உண்டாக்கலாம்.
- மது அல்லது போதைப் பொருட்கள், மருந்து அல்லது உட்கள் பார்வை, கவனம், ஒருங்கிணைப்பு அல்லது கணிக்கும் தன்மையை பாதிக்கக்கூடிய ஏதேனும் உட்கொண்டிருக்கும் போதும், களைப்பாக இருந்தாலும் தயாரிப்பை ஒருபோதும் பயன்படுத்த வேண்டாம்.
- கடுமையான பனிப்பொழிவு, கனமழை, வலுவான காற்று, அதிக குளிர் போன்ற மோசமான வானிலை சமயங்களில் தயாரிப்பினைப் பயன்படுத்த வேண்டாம். மோசமான வானிலைச் சோர்வடைய செய்யாமல், மேலும் தரையில் பனிக்கட்டி படிதல், விழும திசையைக் கணிக்க முடியாது போதல் போன்ற கூடுதல் அபாயங்களையும் ஏற்படுத்தலாம்.
- கைடு பார், சங்கிலி ரம்பம் மற்றும் அனைத்து உறைகளும் சரியாகப் பொருத்தப்பட்டிருக்காவிட்டால், தயாரிப்பைத் தொடங்க வேண்டாம். வழிமுறைகளுக்கு ஒருங்கிணைப்புப்பக்கத்தில் 241 என்பதைப் பார்க்கவும். தயாரிப்புடன் இணைக்கப்பட்ட பட்டியும் சங்கிலியும் இல்லாவிட்டால், கிளட்ச் தளர்ந்து போய், பலத்த காயத்தை உண்டாக்கலாம்.

(எண். 16)

- உள்ளிடங்களில் ஒருபோதும் தயாரிப்பைத் தொடங்க வேண்டாம். வெளியேற்றப் புகைகளை உட்கவாசிப்பது ஆபத்தில் முடியலாம்.
- என்ஜினிலிருந்து வெளியேறும் தீப்பொறிகள் சூடாக இருக்கலாம், அதிலிருந்து வெளிப்படும் தீப்பொறிகள் தீயை ஏற்படுத்தலாம். தீப்பற்றக்கூடிய பொருட்களுக்கு அருகே தயாரிப்பைத் துவங்க வேண்டாம்!
- உங்களுடைய சுற்றுப்புறங்களைக் கவனிக்கவும், தயாரிப்பு இயங்கும் போது தொந்தரவு ஏற்படுமாறு ஆட்களோ விலங்குகளோ ஏறும் ஆபத்திலை

என்பதையும் கட்டுப்பாடு பாதிக்கப்படும் அபாயம் இல்லை என்பதையும் உறுதிசெய்யவும்.

- இத்தயாரிப்பை, குழந்தைகளைப் பயன்படுத்தவோ அருகில் இருக்கவோ அனுமதிக்க வேண்டாம் தயாரிப்பானது ஸ்பிரிங் லோடு செய்யப்பட்ட துவக்க நிறுத்த சவிட்ச் மூலம் இயங்குவதாலும் குறைந்த வேகத்தில் துவங்கலாம் என்பதாலும் ஸ்டார்டர் ஹேண்டிலில் வலிமையை உண்டாக்கலாம் என்பதாலும், சில சூழ்நிலைகளில் தயாரிப்பைத் தொடங்குவதற்குத் தேவையான வலிமையைச் சிறுகுழந்தைகளாலும் ஏற்படுத்த முடியும். இது மிக மோசமான காயத்தை ஏற்படுத்தலாம். எனவே தயாரிப்பினை கனமுடன் கையாளாத போது, ஸ்பார்க் பிளக் கேப்பை அகற்றவும்.

- தயாரிப்பின் மீது முழுக் கட்டுப்பாட்டையும் வைத்திருக்கும் பொருட்டு, நீங்கள் உறுதியான நிலையில் இருக்க வேண்டும். எணியில், மரத்தில் அல்லது நிற்பதற்கு உறுதியான ஆதாரம் இல்லாத இடத்தில் நின்றுகொண்டு ஒருபோதும் வேலை செய்ய வேண்டாம்.

(எண். 17)

- பட்டியின் கி்க்பேக் அதிகம் ஏற்படும் பகுதி ஒரு கிளையை, அருகிலுள்ள மரத்தை அல்லது வேறேதும் பொருளைப் பட்டால், கவனம் செலுத்தாமல் கி்க்பேக்குக்கு வழிவகுக்கலாம்.

(எண். 18)

- எப்போதும் ஒரு கையால் தயாரிப்பை பிடித்துக்கொண்டு பயன்படுத்த கூடாது. தயாரிப்பை ஒரு கையால் பாதுகாப்பாகக் கட்டுப்படுத்த முடியாது.
- தயாரிப்பை எப்போதுமே இரு கைகளாலும் பிடிக்கவும். வலது கையை பின் கைப்பிடியிலும், இடது கையை முன் கைப்பிடியிலும் இருக்க வேண்டும். வலது அல்லது இடது கைப் பழக்கமுள்ள எவராக இருந்தாலும் அனைவரும் இந்தப் பற்றுதலை உபயோகிக்க வேண்டும். கைப்பிடிக்களைச் சுற்றி பெருவிரல்கள் மற்றும் விரல்களால் உறுதியான பற்றுதலை உபயோகிக்கவும். இந்தப் பற்றுதல் கி்க்பேக்கின் ஆனத்தைக் குறைக்கிறது, தயாரிப்பை உட்கள் கட்டுப்பாட்டில் வைத்திருக்க உதவுகிறது. கைப்பிடிக்களை விட்டுவிட வேண்டாம்!

(எண். 19)

- தயாரிப்பினை தோள்பட்டை உயரத்திற்கு மேலே பயன்படுத்த வேண்டாம்.

(எண். 20)

- விபத்து ஏற்பட்டால் உதவிக்கு எவரையும் அழைக்க முடியாத சூழ்நிலையில் தயாரிப்பைப் பயன்படுத்த வேண்டாம்.
- உங்களுடைய தயாரிப்பை நகர்த்தும் முன்னர் எஞ்சினை நிறுத்தி, சங்கிலி பிரேக் மூலம் சங்கிலி ரம்பத்தைப் பூட்டவும். கைடு பாரையும் சங்கிலியும் பின்னோக்கியிருக்குமாறு தயாரிப்பைக் கொண்டுசெல்லவும். தயாரிப்பைத் தூரமான இடத்திற்கு எடுத்துச் செல்லும் அல்லது கொண்டுசெல்லும் முன்னர், கைடு பாருக்கு போக்குவரத்துக் காப்புப் பொருத்தவும்.
- தயாரிப்பைத் தரையில் வைக்கும் போது, சங்கிலி பிரேக்கை உபயோகித்து சங்கிலி ரம்பத்தைப் பூட்டவும் மற்றும் நீங்கள் இயந்திரத்தைத் தொடர்ந்து

பார்த்துக்கொண்டிருக்கிறீர்கள் என்பதை உறுதிசெய்யவும். உங்களுடைய தயாரிப்பை நீண்ட நேரத்திற்கு விட்டுச்செல்லும் போது, எஞ்சினை நிறுத்தவும்.

- சிலவேளைகளில், சிப்கள் கிளிட் ச் கவருக்குள் சிக்கி, சங்கிலி ரம்பத்தை ஸ்தம்பிக்கச் செய்கின்றன. எப்போதுமே, சுத்தம் செய்ய முன் எஞ்சினை நிறுத்தவும்.
- அடைக்கப்பட்ட அல்லது காற்றோட்டம் மிகக் குறைவாகவுள்ள இடத்தில் எஞ்சினை இயக்குவது கார்பன் மோனாக்சைட் நஞ்சாக்கம் காரணமாக மரணத்தை விளைவிக்கலாம்.
- என்ஜினிலிருந்து வெளியேறும் தீப்பொறிகள் சூடாக இருக்கலாம் மற்றும் தீயை ஏற்படுத்தும் தீப்பொறிகளைக் கொண்டிருக்கலாம். உட்புறங்களில் அல்லது தீப்பற்றக்கூடிய பொருட்களுக்கு அருகே தயாரிப்பைத் துவங்க வேண்டாம்.
- நீங்கள் தயாரிப்பை இயக்கத் தொடங்கும் போது அல்லது சிறிது இடைவெளிக்குள் நகர்த்தும் போது, பார்ச்சு பிளேக்காக செயின் பிரேக்கைப் பயன்படுத்தவும். தயாரிப்பை எப்போதும் பிரண்ட் ஹேண்டில் பிடிக்கவும். இது நீங்கள் அல்லது உங்கள் அருகில் இருக்கும் நபர் சங்கிலி ரம்பத்தினால் தாக்கப்படுவதிலிருந்து தடுக்கிறது.
- அதிகப்படியான அதிர்வானது, இந்த ஓட்டம் குறைபாடுள்ளவர்களுக்கு இந்த ஓட்ட சேதம் அல்லது நரம்புச் சேதத்தினை ஏற்படுத்தலாம். அதிர்வினால் அதிகமான தாக்கத்தின் அறிகுறிகள் உங்களுக்கு ஏற்பட்டால், உங்களுடைய மருத்துவரைத் தொடர்புகொள்ளுங்கள். விறைப்பு, உணர்விழப்பு, சிலிர்ப்பு, ஊசிசுத்தும் உணர்வு, வலி, வலிமை இழப்பு, சருமத்தின் நிறம் அல்லது சரும நிலை மாற்றங்கள் போன்றவையும் இத்தகைய அறிகுறிகளில் அடங்கும். இந்த அறிகுறிகள் வழக்கமாக விரல்கள், கைகள் அல்லது மணிக்கட்டுகளில் தோன்றுகின்றன. இந்த அறிகுறிகள் குளிர்ான வெப்பநிலைகளில் அதிகரிக்கக்கூடும்.
- இந்தத் தயாரிப்பைப் பயன்படுத்தும் போது நீங்கள் சந்திக்கக்கூடிய எல்லா சூழ்நிலைகளையும் நீங்கள் அறிந்துகொள்வது சாத்தியமில்லை. எப்போதும் கவனமாக இருக்கவும் மற்றும் உங்கள் பொது அனுபவத்தைப் பயன்படுத்தவும். உங்கள் திறனுக்கு அப்பாற்பட்டதாக நீங்கள் கருதும் எல்லா சூழ்நிலைகளையும் தவிர்க்கவும். இந்த வழிமுறைகளைப் படித்த பிறகும், சில செயல்படுத்தும் முறைகளைப் பற்றி சரியாக தெரியவில்லையெனில், தொடர்வதற்கு முன் வல்லுனரிடம் ஆலோசிக்கவும். தயாரிப்பினை எவ்வாறு பயன்படுத்துவது என்பதில் ஏதேனும் கேள்விகள் இருப்பின் Husqvarna உங்கள் வழங்குரைத் தொடர்புகொள்ள தயங்க வேண்டாம். தயாரிப்பைத் திறமையாகவும், பாதுகாப்பாகவும் பயன்படுத்துவதற்கு உங்களுக்கு உதவுவோம். சேவை வழங்குவோம் மற்றும் ஆலோசனை வழங்குவோம். முடிந்தால் சங்கிலி ரம்பம் பயன்பாடு பற்றிய பயிற்சி வகுப்பில் கலந்துகொள்ளவும். உங்கள் டீலர், வனவியல் பள்ளி அல்லது உங்கள் நூலகம், எந்த பயிற்சி மெட்டிரியல்கள் தேவை மற்றும் என்னென்ன பயிற்சிகள் உள்ளன என்பதைப் பற்றி தகவலை வழங்கலாம்.

(எண். 21)

தனிநபர் பாதுகாப்புக் கருவி



எச்சரிக்கை: தயாரிப்பைப் பயன்படுத்துவதற்கு முன்பு, பின்பற்ற வேண்டிய எச்சரிக்கை அறிவுறுத்தல்களை வாசிக்கவும்.

(எண். 22)

- பெரும்பாலான சங்கிலி ரம்ப விபத்துகள், ரம்ப சங்கிலி ஆப்பரேட்டரைத் தொடும் போதே ஏற்படுகின்றன. இதனை இயக்கும் போது, அங்கீகரிக்கப்பட்ட தனிநபர் பாதுகாப்புக் கருவியைப் பயன்படுத்த வேண்டும். தனிநபர் பாதுகாப்புக் கருவி காயம் ஏற்படுவதிலிருந்து உங்களுக்கு முழுதாகப் பாதுகாப்பளிக்காது, ஆனால் ஆனால் அது தற்செயலாக ஏற்படும் காயத்தின் அளவைக் குறைக்கிறது. எந்தக் கருவியைப் பயன்படுத்த வேண்டும் என்று பரிந்துரைக்குமாறு உங்கள் சேவை வழங்கும் டீலரிடம் கேட்டுக் கொள்ளவும்.
- உங்கள் உடை உடலுடன் சரியாகப் பொருந்தியிருக்க வேண்டும் ஆனால் உங்கள் செயல்பாடுகளைத் தடுக்கும் விதமாக இருக்கக் கூடாது. தனிநபர் பாதுகாப்புக் கருவிகளின் நிலைமையைத் தொடர்ந்து சரிபார்த்துக் கொள்ளவும்.
- அங்கீகரிக்கப்பட்ட பாதுகாப்புத் தலைக்கவசத்தைப் பயன்படுத்தவும்.
- அங்கீகரிக்கப்பட்ட காதுகவசத்தைப் பயன்படுத்தவும். நீண்ட நேரம் இரைச்சலைக் கேட்பது, உங்கள் கேட்டல் திறனை நிரந்தரமாகப் பாதிக்கலாம்.
- எறியப்படும் பொருட்களினால் ஏற்படும் பாதிப்பைக் குறைக்க பாதுகாப்புக் கண்ணாடி அல்லது முகமூடியை அணியவும். இத்தயாரிப்பானது மரச் சில்லுகள், மரத்தின் சிறு துண்டுகள் முதலிய பொருட்களை மிகவும் வேகமாக எறியலாம் இது தீவிர காயம், குறிப்பாக கண்களுக்குப் பாதிப்பை ஏற்படுத்தலாம்.
- ரம்பப் பாதுகாப்புடன் கூடிய கையுறைகளைப் பயன்படுத்தவும்.
- ரம்பப் பாதுகாப்புடன் கூடிய பேண்டுகளைப் பயன்படுத்தவும்.
- ரம்பப் பாதுகாப்புடன் கூடிய பூட்ஸ், ஸ்டீலால் ஆன பெருவிரல்-உரை மற்றும் வழக்காத காலணியைப் பயன்படுத்தவும்.
- முதல்தவிப் பெட்டியை எப்போதும் உங்களுடன் வைத்திருக்கவும்.
- தீப்போரிகளால் ஏற்படும் அபாயங்கள். காடுகளில் தீப்பிடிப்பதைத் தவிர்க்க, தீயணைக்கும் கருவி மற்றும் மண்வாரியை அருகில் வைத்துக் கொள்ளவும்.

தயாரிப்பில் உள்ள பாதுகாப்புச் சாதனங்கள்



எச்சரிக்கை: தயாரிப்பைப் பயன்படுத்துவதற்கு முன்பு, பின்பற்ற வேண்டிய எச்சரிக்கை அறிவுறுத்தல்களை வாசிக்கவும்.

- குறைபாடுள்ள பாதுகாப்பு சாதனங்களைக் கொண்ட தயாரிப்பைப் பயன்படுத்த வேண்டாம்.

- பாதுகாப்புச் சாதனங்களைத் தொடர்ந்து சரிபார்க்கவும். தயாரிப்பில் உள்ள பாதுகாப்புச் சாதனங்களைப் பராமரித்து சரிபார்க்கும்பக்கத்தில் 251 என்பதைப் பார்க்கவும்.
- பாதுகாப்புச் சாதனங்களில் பழுதிருந்தால், உங்கள் Husqvarna சேவை வழங்கும் மலரைத் தொடர்பு கொள்ளவும்.

சங்கிலி பிரேக் மற்றும் ஃப்ரண்ட் ஹேண்ட் காட்டு

நீங்கள் கி்க்பேக் செய்யப்பட்டால், ரம்ப சங்கிலியை நிறுத்தும் வகையில் உங்கள் தயாரிப்பில் செயின் பிரேக் அம்சம் உள்ளது. சங்கிலி பிரேக் விபத்துகள் ஏற்படுவதற்கான ஆபத்தைக் குறைக்கும், ஆனால் அவற்றை நீங்கள் தடுக்க மட்டுமே முடியும்.

சங்கிலி பிரேக் (A) ஆனது உங்கள் இடது கையின் மூலம் கைமுறையாக இயக்கப்பட வேண்டும் அல்லது தானாகவே நிலைம விடுவிப்பு இயங்குமுறை மூலம் இயக்கப்பட வேண்டும். சங்கிலி பிரேக்கை கைமுறையாக இயக்க, பிரண்ட் ஹேண்ட் பாதுகாப்பை (B) முன்னோக்கி தள்ள வேண்டும்.

(எண். 23)

சங்கிலி பிரேக்கை கழட்டுவதற்கு, பிரண்ட் ஹேண்ட் பாதுகாப்பை பின்னோக்கி இழுக்க வேண்டும்.

(எண். 24)

த்ரோட்டில் ட்ரிகர் லாக்அவுட்

த்ரோட்டில் ட்ரிகரின் தற்செயலான ஆபத்து செயல்பாட்டிலிருந்து த்ரோட்டில் ட்ரிகர் லாக்அவுட் பாதுகாக்கிறது. ஹேண்ட்லைச் சுற்றி உங்கள் கையை வைத்து, த்ரோட்டில் ட்ரிகர் லாக்அவுட்டை (A) அழுத்தினால், அது த்ரோட்டில் (B) ட்ரிகரை வெளியிடும். கைப்பிடியை நீங்கள் விடுவித்தால், த்ரோட்டில் கட்டுப்பாடு மற்றும் த்ரோட்டில் லாக்அவுட் இரண்டும் அதன் துவக்க நிலைகளுக்குத் திரும்பும். இந்தச் செயல்பாடு த்ரோட்டில் ட்ரிகரை போதுமான வேகத்தில் பூட்டுகிறது.

(எண். 25)

சங்கிலி கேட்சர்

ரம்ப சங்கிலி உடைந்திருந்தால் அல்லது நகர்ந்திருந்தால், சங்கிலி கேட்சர் அதனைப் பிடிக்கிறது சரியான ரம்ப சங்கிலி அழுத்தம் மற்றும் ரம்ப சங்கிலி மற்றும் கைடு பாரின் பராமரிப்பு விபத்து ஏற்படும் அபாயங்களைத் தடுக்கிறது.

(எண். 26)

வலது கை காட்டு

வலது கை காட்டு பின்புற கைப்பிடியில் உள்ள உங்கள் கைக்கான பாதுகாப்பாகும். ரம்ப சங்கிலி உடைந்திருந்தால் அல்லது நகர்ந்திருந்தால், வலது கை காட்டு உங்களுக்குப் பாதுகாப்பு வழங்குகின்றது. வலது கை காட்டு, கிளைகள் மற்றும் சிறுகிளைகளில் இருந்து பாதுகாப்பு அளிக்கின்றது.

(எண். 27)

அதிர்வு குறைக்கும் அமைப்பு

அதிர்வு குறைக்கும் அமைப்பு கைப்பிடிக்கலில் ஏற்படும் அதிர்வினைக் குறைக்கிறது. அதிர்வு குறைக்கும் அலகுகள் தயாரிப்பு பகுதிக்கும் கைப்பிடி அலகிற்கும் இடையேயான பிரிப்பாகச் செயல்படுகிறது.

உங்கள் தயாரிப்பில் அதிர்வு குறைக்கும் அலகுகள் உள்ள இடத்தைப் பற்றி மேலும் அறிந்துகொள்ள தயாரிப்புக் கண்ணோட்டம் பக்கத்தில் 235 என்பதைப் பார்வையிடவும்.

தொடங்கு/நிறுத்துக் ஸ்விட்ச்

என்ஜினை நிறுத்துவதற்கு தொடக்க அல்லது நிறுத்த ஸ்விட்சை உபயோகியுங்கள்.

(எண். 28)

மஃப்லர்



எச்சரிக்கை: இயக்கம் மற்றும் போதுமான வேகத்தின் போது/பிறகு மஃப்லர் மிகவும் சூடாகிறது. குறிப்பாக, தீப்பிடிக்கக்கூடிய பொருட்கள் மற்றும்/அல்லது தீப்பொறிகளுக்கு அருகே இயங்கும் போது, தீப்பிடிக்கக்கூடிய வாய்ப்பு அதிகமாக உள்ளது.



எச்சரிக்கை: மஃப்லர் இல்லாமல் அல்லது பாதிப்படைந்த மஃப்லர் கொண்டுள்ள தயாரிப்பைப் பயன்படுத்த வேண்டாம். பாதிப்படைந்த மஃப்லர் இரைச்சல் அளவையும், தீப்பிடிக்கும் அபாயத்தையும் அதிகரிக்கிறது. தீயணைக்கும் கருவியை அருகில் வைத்திருக்கவும். உங்கள் பகுதியில் நீங்கள் தீப்பொறி நிறுத்தி வலையைக் கொண்டுள்ள போது, அவை இல்லாமல் அல்லது உடைந்த தீப்பொறி நிறுத்தி வலையைக் கொண்டு தயாரிப்பைப் பயன்படுத்த வேண்டாம்.

மஃப்லர் இரைச்சல் அளவைக் குறைப்பதற்கும், வெளியேறும் தீப்பொறிகளிலிருந்து ஆப்பரேட்டரைப் பாதுகாப்பதற்காகவும் வடிவமைக்கப்பட்டுள்ளது. வெப்பமான, உலர்ந்த வானிலை நிலவும் பகுதிகளில் தீப்பிடிக்க அதிக வாய்ப்புகள் உள்ளன. உள்ளூர் கட்டுப்பாடுகள் மற்றும் பராமரிப்பு அறிவுறுத்தல்களைக் கடைபிடிக்கவும்.

எரிபொருள் பாதுகாப்பு



எச்சரிக்கை: தயாரிப்பைப் பயன்படுத்துவதற்கு முன்பு, பின்பற்ற வேண்டிய எச்சரிக்கை அறிவுறுத்தல்களை வாசிக்கவும்.

- எரிபொருளை மீளநிரப்பும் போது அல்லது எரிபொருளை (பெட்ரோல் மற்றும் டீ-ஸ்ட்ரோக் ஆயில்) கலக்கும் போது தாராளமான காற்றோட்டம் இருப்பதை உறுதிசெய்யவும்.
- எரிபொருளும் எரிபொருள் ஆவியும் எளிதில் தீப்பிடிக்கக் கூடியவை மேலும் அவை

சுவாசிக்கப்படும் போது அல்லது தோலில் படும்போது பலத்த காயத்தை ஏற்படுத்தலாம். இந்த காரணத்திற்காக எரிபொருளை கையாளும் போது ஜாக்கிரதையாகவும் மற்றும் போதியளவு காற்றோட்டம் இருப்பதை உறுதிசெய்து கொள்ளவும்.

- எரிபொருளையும் சங்கிலி ஆயிலையும் கையாளும் போது கவனமாக இருக்கவும். தீப்பிடித்தல், வெடிப்பு மற்றும் உட்சுவாசிப்பதுடன் தொடர்பானவை ஏற்படும் ஆபத்தைப் பற்றி அறிந்து வைத்திருக்கவும்.
- எரிபொருளுக்கு அருகில் நின்றபடி புகைபிடிக்க வேண்டாம் மற்றும் சூடான பொருட்கள் எதையும் வைக்க வேண்டாம்.
- எரிபொருளை மீளநிரப்பும் முன்னர், எப்போதும் என்ஜினை நிறுத்தி, சில நிமிடங்களுக்குக் குளிர் அனுமதிக்கவும்.
- எரிபொருளை மீளநிரப்பும் போது, மேலதிக அழுத்தத்தை மெதுவாக விடுவிக்கும் வகையில் எரிபொருள் மூடியை மெதுவாகத் திறக்கவும்.
- எரிபொருளை மீளநிரப்பிய பின்னர், எரிபொருள் மூடியைக் கவனமாக இறுக்கவும்.
- என்ஜின் இயங்கிக்கொண்டிருக்கையில் இயந்திரத்தில் ஒருபோதும் எரிபொருளை நிரப்பக் கூடாது.
- தொடங்கும் முன், எப்போதும் எரிபொருளை மீளநிரப்பும் இடம் மற்றும் மூலத்திலிருந்து குறைந்தது 3 மீ (10 அடி) தூரத்திற்குத் தயாரிப்பைக் கொண்டுசெல்லவும்.

(எண். 29)

எரிபொருளை மீளநிரப்பிய பின்னர், பின்வரும் சூழ்நிலைகளில் தயாரிப்பை தொடங்கக்கூடாது:

- தயாரிப்பில் எரிபொருள் அல்லது சங்கிலி ஆயில் சிந்திவிட்டால். வெளியில் சிந்திய ஆயிலைத் துடைத்து, மீதமுள்ள எரிபொருள் ஆவியாகும் வரை காத்திருக்கவும்.
- உங்கள் மீது அல்லது உங்கள் ஆடைகளில் எரிபொருள் சிந்திவிட்டால். உங்கள் ஆடைகளை மாற்றுவீர்கள் மற்றும் எரிபொருள் பட்ட உடற்பாகத்தைக் கழுவீர்கள். சோப் மற்றும் தண்ணீரை உபயோகிக்கவும்.
- தயாரிப்பிலிருந்து எரிபொருள் கசிந்தால். எரிபொருள் டெங்க், எரிபொருள் மூடி மற்றும் எரிபொருள் லைன்களிலிருந்து கசிவுகள் உள்ளனவா என்று எப்போதும் சோதியுங்கள்.

பராமரிப்பின் போது பின்பற்ற வேண்டிய பாதுகாப்பு வழிமுறைகள்



எச்சரிக்கை: தயாரிப்பைப் பராமரிப்பதற்கு முன்பு, பின்பற்ற வேண்டிய எச்சரிக்கை அறிவுறுத்தல்களை வாசிக்கவும்.

- இந்த ஆப்பரேட்டர் கையேட்டில் கொடுத்துள்ளவாறு மட்டுமே பராமரிப்பு மற்றும் சேவைகளைச் செய்யவும். மற்ற அனைத்து வகையான பராமரிப்பு மற்றும் பழுது பார்த்தலுக்கு நிபுணரின் உதவியை நாடவும்.
- இந்தக் கையேட்டில் வழங்கப்பட்டுள்ள பாதுகாப்பு வழிமுறைகள், பராமரிப்பு மற்றும் சேவை

வழிமுறைகளை வழக்கமாகப் பின்பற்ற வேண்டும். வழக்கமான பராமரிப்பு பணிகள் தயாரிப்பின் ஆயுளை மேம்படுத்தி எதிர்பாராது விபத்துகளை குறைக்கிறது. வழிமுறைகளுக்கு *பராமரிப்புபக்கத்தில் 249* என்பதைப் பார்க்கவும்.

- பராமரிப்பிற்கு பின்னர் இந்த ஆப்பரேட்டர் கையேட்டில் உள்ள பாதுகாப்பு வழிமுறைகள் அங்கீகரிக்கப்படவில்லை எனில், சேவை வழங்கும் டீலரைத் தொடர்பு கொள்ளவும். உங்கள் தயாரிப்பிற்கு நிபுணத்துவ பழுது பார்ப்புகள் மற்றும் பராமரிப்பு கிடைப்பதற்கு நாங்கள் உத்தரவாதமளிக்கிறோம்.

வெட்டும் கருவிக்கான பாதுகாப்பு அறிவுறுத்தல்கள்



எச்சரிக்கை: தயாரிப்பை பயன்படுத்துவதற்கு முன்பு, பின்பற்ற வேண்டிய எச்சரிக்கை அறிவுறுத்தல்களை வாசிக்கவும்.

- அங்கீகரிக்கப்பட்ட கைடு பார்/ரம்ப சங்கிலி இணைப்புகள் மற்றும் நிரப்புதல் கருவிகளை மட்டுமே பயன்படுத்தவும். வழிமுறைகளுக்கு *துணைக்கருவிகள் பக்கத்தில் 260* என்பதைப் பார்க்கவும்.
- ரம்ப சங்கிலியைப் பயன்படுத்தும் போது அல்லது அதில் பராமரிப்பை மேற்கொள்ளும் போது பாதுகாப்புக் கையுறைகளைப் பயன்படுத்தவும். நகர்வில் இல்லாத ரம்ப சங்கிலியாலும் காயங்கள் ஏற்படலாம்.
- வெட்டும் பற்களைச் சரியான கூர்மையுடன் வைத்திருக்கவும். வழிமுறைகளைப் பின்பற்றி, பரிந்துரைக்கப்பட்ட அரத்தைப் பயன்படுத்தவும். சேதமடைந்த அல்லது சரியாக கூர்மையாக்கப்படாத ரம்ப சங்கிலி விபத்து ஏற்படும் அபாயங்களை அதிகரிக்கிறது.

(எண். 30)

- சரியான ஆழ அமைப்புடன் வைத்திருக்கவும். வழிமுறைகளைப் பின்பற்றி, பரிந்துரைக்கப்பட்ட ஆழ அமைப்பைப் பயன்படுத்தவும். மிகப் பெரிய அளவிலான ஆழ அமைப்பால் கிக்பேக் ஏற்படும் ஆபத்து அதிகரிக்கிறது.

(எண். 31)

- ரம்ப சங்கிலி சரியான இழுவிசையுடன் இருப்பதை உறுதிசெய்யவும். ரம்ப சங்கிலியானது கைடு பார்டுடன் சரியாகப் பொருத்தவில்லை எனில், ரம்ப சங்கிலி தடத்திலிருந்து விலகலாம். தவறான ரம்ப சங்கிலி இழுவிசையால் கைடு பார், ரம்ப சங்கிலி மற்றும் சங்கிலி இயக்கப் பற்சக்கரத்தில் தேய்மானம் அதிகரிக்கப்படலாம். *ரம்பா சங்கிலியின் இழுவிசையைச் சரிசெய்யப்பக்கத்தில் 255* என்பதைப் பார்க்கவும்.

(எண். 32)

- வெட்டும் கருவியில் வழக்கமான பராமரிப்புகளை மேற்கொண்டு சரியான உயவுப் பொருட்களைப் பயன்படுத்த வேண்டும். ரம்ப சங்கிலியில் சரியான உயவுப் பொருட்கள் பயன்படுத்தப்படவில்லை எனில், கைடு பார், ரம்ப சங்கிலி மற்றும் சங்கிலி

ஒருங்கிணைப்பு

அறிமுகம்



எச்சரிக்கை: தயாரிப்பை ஒருங்கிணைப்பதற்கு முன்னர், பாதுகாப்பு விதிமுறைகளை படித்து புரிந்துகொள்ளவும்.

கைடு பார் மற்றும் ரம்ப சங்கிலியை ஒருங்கிணைப்பதற்கு

1. சங்கிலி பிரேக்கை கழட்டுவதற்கு, பிரண்ட் ஹேண்ட் பாதுகாப்பை பின்னோக்கி நகர்த்த வேண்டும்.
2. பார் நட்டுகள் மற்றும் கிளட்ச் கவரை அகற்றவும். (எண். 34)

குறிப்பு: கிளட்ச் கவரை அகற்றுவதற்கு கடினமாக இருந்தால், பார் நட்டை இறுக்கி சங்கிலி பிரேக்கை பொருத்தி பின்னர் விடுவிக்கவும். அது சரியாக விடுவிக்கப்பட்ட பின்னர் ஒரு கிளிக் ஒலியைக் கேட்பீர்கள்.

3. பட்டி போல்டுகளுடன் கைடு பாரை ஒருங்கிணைக்கவும். கைடு பாரை அதன் அதிகபட்ச பின்பக்க நிலைக்கு நகர்த்தவும்.

செயல்முறை

அறிமுகம்



எச்சரிக்கை: தயாரிப்பை பயன்படுத்துவதற்கு முன்னர், பாதுகாப்பு விதிமுறைகளை படித்து புரிந்துகொள்ளவும்.

தயாரிப்பைப் பயன்படுத்துவதற்கு முன்னர் செயல்பட்டு சரிபார்ப்பை மேற்கொள்ளவும்

1. சங்கிலி பிரேக் சரியாக இயங்குவதையும், சேதமடையவில்லை என்பதையும் உறுதிசெய்யவும்.
2. வலது கைக் காப்பு சேதமடையவில்லை என்பதை உறுதிசெய்யவும்.
3. த்ரோட்டில் லாக்கவுட் சரியாக இயங்குவதையும், சேதமடையவில்லை என்பதையும் உறுதிசெய்யவும்.
4. தொடங்குக/நிறுத்துக் க்ளட்ச் சரியாக இயங்குவதையும், சேதமடையவில்லை என்பதையும் உறுதிசெய்யவும்.
5. கைப்பிடுகளில் எண்ணெய் எதுவும் படியவில்லை என்பதை உறுதிசெய்யவும்.
6. அதிர்வு குறைக்கும் அமைப்பு சரியாக இயங்குவதையும், சேதமடையவில்லை என்பதையும் உறுதிசெய்யவும்.

4. ரம்ப சங்கிலியை பற்சக்கத்தைச் சுற்றி சரியாகப் பொருத்தி, அதை கைடு பாரில் உள்ள க்ரூவில் வைக்கவும்.



எச்சரிக்கை: ரம்ப சங்கிலியைப் பொருத்தும் போது எப்போதும் பாதுகாப்புக் கையுறைகளைப் பயன்படுத்தவும்.

5. வெட்டிகளின் விளிம்புகள் கைடு பாரின் மேல் விளிம்பில் முன் நோக்கியவாறு இருப்பதை உறுதிசெய்யவும். (எண். 35)
6. கைடு பாரில் உள்ள துவாரத்தையும் சங்கிலி சரிப்படுத்தல் ஊசியையும் ஒருசேர பொருத்தி கிளட்ச் கவரை நிறுவுவும்
7. பார் நட்டுகளை இறுக்கவும்.
8. ரம்ப சங்கிலியை இறுக்கவும். வழிமுறைகளுக்கு *ரம்பா சங்கிலியின் இழுவிசையைச் சரிசெய்யக்கூடிய 255* என்பதைப் பார்க்கவும்.
9. பார்களின் நட்டுகளை இறுக்கவும்.

7. மஃப்லர் சரியாக இணைக்கப்பட்டுள்ளதையும், சேதமடையவில்லை என்பதையும் உறுதிசெய்யவும்.
8. தயாரிப்பின் அனைத்து பாகங்களும் சரியாக இணைக்கப்பட்டுள்ளதையும், சேதமடையவில்லை அல்லது தவறவில்லை என்பதையும் உறுதிசெய்யவும்.
9. சங்கிலி கேட்சர் சரியாக இணைக்கப்பட்டுள்ளதை உறுதிசெய்யவும்.
10. ரம்ப சங்கிலி இழுவிசையைத் தொடர்ந்து சரிபார்க்கவும். (எண். 36)

எரிபொருள்

இந்த தயாரிப்பில் 0-ஸ்ட்ரோக் என்ஜின் பொருத்தப்பட்டுள்ளது.



ஜாக்கிரதை: தவறான எரிபொருளைப் பயன்படுத்துவதனால் என்ஜின் சேதமடையலாம். எரிபொருள் மற்றும் 0-ஸ்ட்ரோக் ஆயில் கலவையைப் பயன்படுத்தவும்.

முன் கலக்கப்பட்ட எரிபொருள்

- உபயோகம் Husqvarna மிகச் சிறந்த செயல்திறனுக்கும் நீண்ட ஆயுளுக்கும் முன்பே கலக்கப்பட்ட அல்கலேற் எரிபொருளை உபயோகிக்கவும். சாதாரண எரிபொருளுடன் ஒப்பிடும் போது இந்த எரிபொருளில்,

வெளியேற்றப்படும் தீங்கு விளைவிக்கக்கூடிய புகையைக் குறைக்கின்ற வகையில் குறைந்தளவு தீங்கு விளைவிக்கக்கூடிய வேதிப்பொருட்கள் உள்ளன. இந்த எரிபொருளை பயன்படுத்துவதனால், எரிதலுக்குப் பின்னர் மீதமிருக்கும் பொருட்களின் அளவு குறைவாக உள்ளது, எனவே என்ஜினின் பாகங்கள் மிகவும் சுத்தமாக வைத்திருக்கப்படும்.



ஜாக்கிரதை: நீங்கள் குறைந்த அளவிலான எரிபொருளை கலக்கும் போது, அதில் ஏற்படும் சிறிய தவறுகள் கூட கலவையின் விகிதத்தைப் பெருமளவில் பாதிக்கின்றன. ஆயிலின் அளவை கவனமாக அளவிட்டு, சரியான கலவையைப் பெறுவதை உறுதிசெய்யவும்.

எரிபொருளை கலப்பதற்கு

பெட்ரோல்

- 10% எத்தனால் உள்ளடக்கத்துடன் கூடிய நல்ல தரமான காரியம் சேர்க்கப்படாத பெட்ரோலைப் பயன்படுத்தவும்.



ஜாக்கிரதை: 90 RON/87 AKI என்பதைவிட குறைந்த தரத்திலான ஆக்டேன் உள்ளடக்கத்தைக் கொண்ட பெட்ரோலைப் பயன்படுத்த வேண்டாம். குறைந்த தரத்திலான ஆக்டேன் உள்ளடக்கத்தைக் கொண்ட எரிபொருளைப் பயன்படுத்துவதனால், என்ஜினில் உள்வெடிப்பு ஏற்பட்டு அது சேதமடைவலாம்.

(எண். 37)

- எரிபொருளுக்கு, சுத்தமான கொள்கலனில் பாதியளவு பெட்ரோலை நிரப்பவும்.
- ஆயிலின் முழுமையான அளவையும் சேர்க்கவும்.
- எரிபொருள் கலவையைக் கலக்கவும்.
- கொள்கலனின் மீதியளவு பெட்ரோலையும் சேர்க்கவும்.
- எரிபொருள் கலவையைக் கவனமுடன் கலக்கவும்.



ஜாக்கிரதை: மாத்தத்திற்கு 1 முறைக்கு மேல் எரிபொருளை கலக்க வேண்டாம்.

எரிபொருள் டேங்கை நிரப்புவதற்கு



எச்சரிக்கை: உங்கள் பாதுகாப்பிற்காக பின்பற்ற வேண்டிய நடைமுறைக்குக் கீழ்ப்படியவும்.

ஓ-ஸ்ட்ரோக் ஆயில்

- சிறந்த முடிவுகள் மற்றும் செயல்திறன் பயன்பாட்டிற்கு Husqvarna ஓ-ஸ்ட்ரோக் ஆயில்.
- ஓ-ஸ்ட்ரோக் ஆயில் Husqvarna கிடைக்காவிட்டால், ஏர் கூல்ட் என்ஜின்களுக்கான நல்ல தரமான ஓ-ஸ்ட்ரோக் ஆயிலை உபயோகிக்கலாம். சரியான ஆயிலைத் தேர்ந்தெடுப்பதற்கு உங்கள் சேவை வழங்கும் டீலரைத் தொடர்பு கொள்ளவும்.



ஜாக்கிரதை: வெளிப்புற பயன்பாட்டிற்காக எனக் குறிப்பிடப்பட்டுள்ள தண்ணீர் மூலம் குளிர்விக்கப்படும் என்ஜின்களுக்கான ஓ-ஸ்ட்ரோக் ஆயிலைப் பயன்படுத்த வேண்டாம். நான்கு-ஸ்ட்ரோக் என்ஜின்களுக்கான ஆயிலைப் பயன்படுத்த வேண்டாம்.

- எஞ்சினை நிறுத்தி, எஞ்சினை குளிர்வடைய விடவும்.
- எரிபொருள் டேங்க் மூடியைச் சுற்றியுள்ள பகுதியைச் சுத்தம் செய்யவும். (எண். 38)
- எரிபொருள் முழுமையாக கலந்துள்ளதை உறுதிசெய்வதற்கு கொள்கலனை நன்றாக குலுக்கவும்.
- அழுத்தத்தை வெளியேற்ற எரிபொருள் தொட்டியின் மூடியை மெதுவாக அகற்றவும்.
- எரிபொருள் தாங்கியை நிரப்பவும்.

பெட்ரோல் மற்றும் ஓ-ஸ்ட்ரோக் ஆயிலைக் கலப்பதற்கு

பெட்ரோல், லிட்டர்	ஓ-ஸ்ட்ரோக் ஆயில், லிட்டர்
	2% (50:1)
5	0.10
10	0.20
15	0.30
20	0.40



ஜாக்கிரதை: எரிபொருள் தொட்டியில் அதிகளவிலான எரிபொருள் இல்லை என்பதை உறுதிப்படுத்தவும். எரிபொருள் குடாகும்போது அது விரிவடைகிறது.

- எரிபொருள் டேங்க் மூடியை கவனத்துடன் இறுக்கமாக மூடவும்.
- தயாரிப்பையும் அதைச் சுற்றியுள்ள எரிபொருள் கசிவையும் சுத்தம் செய்யவும்.
- எஞ்சினை ஸ்ரார்ட் செய்யும் முன்பு, எரிபொருளை மீள்நிரப்பும் இடத்திலிருந்தும் எரிபொருள் மூலத்திலிருந்தும் குறைந்தது 3 மீ/10 அடி அல்லது அதிக தூரத்திற்குத் தயாரிப்பைக் கொண்டுசெல்லவும்.

குறிப்பு: உங்கள் தயாரிப்பில் எரிபொருள் டேங்க் எங்குள்ளது என்பதை காண்பதற்கு, தயாரிப்புக் கண்ணோட்டம் பக்கத்தில் 235 என்பதைப் பார்வையிடவும்.

இயக்குவதற்கு

- இயக்கத்தின் முதல் 10 மணிநேரங்களின் போது, சுமை ஏதுமின்றி நீண்ட நேரத்திற்கு முழுமையான தரோட்டிலைப் பயன்படுத்த வேண்டாம்.

சரியான சங்கிலி ஆயிலைப் பயன்படுத்துவதற்கு



எச்சரிக்கை: கழிவு ஆயிலைப் பயன்படுத்த வேண்டாம், அதனால் உங்களுக்கும் சுற்றுப்புறத்திற்கும் தீங்கு ஏற்படலாம். மேலும் கழிவு ஆயிலால் ஆயில் பம்பு, கைடு பார் மற்றும் ரம்ப சங்கிலி போன்றவற்றையும் சேதப்படுத்தலாம்.



எச்சரிக்கை: வெட்டும் கருவியில் போதியளவு உயவுப் பொருள் இல்லையெனில், ரம்ப சங்கிலி உடைந்துவிடக்கூடும். ஆப்பரேட்டருக்கு பலத்த காயம் அல்லது மரணம் கூட ஏற்படலாம்.



எச்சரிக்கை: சங்கிலி ஆயிலுக்கு முன்னர் எரிபொருளை வெளியே அனுப்புவதற்கான செயல்பாட்டை இந்த தயாரிப்புக் கொண்டுள்ளது. சரியாக இயக்குவதற்காக இந்த செயல்பாட்டிற்கு சரியான சங்கிலி ஆயிலைப் பயன்படுத்தவும். சரியான ஆயிலைத் தேர்ந்தெடுக்கும் போது, உங்கள் சேவை வழங்கும் டீலரைத் தொடர்பு கொள்ளவும்.

- ரம்ப Husqvarna சங்கிலியின் நீட்டித்த ஆயுளுக்கு மற்றும் சுற்றுசூழலில் ஏற்படும் எதிர்மறையான விளைவுகளைத் தடுப்பதற்கு சங்கிலி ஆயிலைப் பயன்படுத்தவும். ஆயில் Husqvarna கிடைக்கவில்லை எனில், வழக்கமான சங்கிலி ஆயிலைப் பயன்படுத்துமாறு பரிந்துரைக்கிறோம்.
- ரம்ப சங்கிலியுடன் நன்றாக ஒத்துழைக்கும் சங்கிலி ஆயிலைப் பயன்படுத்தவும்.
- காற்றின் வெப்பநிலையை ஏற்றுக்கொள்ளும் சரியான பாகுநிலைத்தன்மையைக் கொண்ட சங்கிலி ஆயிலைப் பயன்படுத்தவும்.



ஜாக்கிரதை: குறைந்த பாகுநிலைத்தன்மையைக் கொண்ட ஆயில், எரிபொருளுக்கு முன்னராக வெளியேறிவிடுகிறது. 0°C/32°F வெப்பநிலைக்கு குறைவான வெப்பநிலைகளில், சில ஆயில்களின் பாகுநிலைத்தன்மை அதிகரிக்கின்றன, இதனால் ஆயில் பம்பு பாக்கங்களில் பாதிப்பு ஏற்படலாம்.

- பரிந்துரைக்கப்பட்ட வெட்டும் கருவியைப் பயன்படுத்தவும். துணைக்கருவிகள் பக்கத்தில் 260 என்பதைப் பார்க்கவும்.
- சங்கிலி ஆயில் டேங்கின் மூடியை அகற்றவும்.
- சங்கிலி ஆயில் டேங்கை, சங்கிலி ஆயிலால் நிரப்பவும்.
- மூடியை கவனமாக மூடவும்.

(எண். 39)

குறிப்பு: உங்கள் தயாரிப்பில் சங்கிலி ஆயில் டேங்க் எங்குள்ளது என்பதைக் காண்பதற்கு, தயாரிப்புக் கண்ணோட்டம்பக்கத்தில் 235 என்பதைப் பார்வையிடவும்.

கிக்பேக் விவரம்



எச்சரிக்கை: கிக்பேக் ஏற்படுவதனால் ஆப்பரேட்டர் அல்லது மற்றவர்களுக்கு பலத்த காயம் அல்லது உயிரிழப்பு ஏற்படலாம். சேதங்களைக் குறைப்பதற்கு கிக்பேக்கின் விளைவுகளையும் அவற்றை எப்படித் தவிர்ப்பது என்பதையும் தெரிந்துகொள்ள வேண்டும்.

கைடு பாரின் கிக்பேக் பகுதி பொருளைத் தொடும் போது, கிக்பேக் ஏற்படுகிறது. கிக்பேக் மிக அதிகளவு விசையுடன் உடனடியாக, பொருளை ஆப்பரேட்டரை நோக்கி வீசும் வண்ணம் ஏற்படுகிறது.

(எண். 40)

கிக்பேக் கைடு பாரின் வெட்டும் தளத்திலேயே எப்போதும் நிகழ்கிறது. வழக்கமாக, தயாரிப்பு ஆப்பரேட்டரை நோக்கியே வீசப்படுகிறது ஆனால் சில சமயங்களில் வேறு திசைகளிலும் எறியப்படலாம். கிக்பேக் ஏற்படும் போது, நீங்கள் தயாரிப்பை எவ்வாறு பயன்படுத்துகிறீர்கள் என்பதன் அடிப்படையில் அதன் நகர்வின் திசை அமையும்.

(எண். 41)

குறைந்த அளவிலான பட்டியின் முனை ஆரம் கிக்பேக்கின் விசையைக் குறைக்கிறது.

கிக்பேக்கின் விளைவுகளைக் குறைப்பதற்கு, குறைந்த கிக்பேக் ரம்ப சங்கிலியைப் பயன்படுத்தவும். கிக்பேக் பகுதி பொருளைத் தொடுவதற்கு அதனை அனுமதிக்க வேண்டாம்.



எச்சரிக்கை: எந்தவொரு ரம்ப சங்கிலியாலும் கிக்பேக்கை முழுமையாகத் தடுக்க முடியாது. எப்போதும் அறிவுறுத்தல்களைப் பின்பற்றவும்.

கிக்பேக்கைப் பற்றிய பொதுவான கேள்விகள்

- கிக்பேக்கின் போது எப்போதும் கையால் சங்கிலி பிரேக்கை இணைக்கலாமா?**

இல்லை. முன்பக்க கை பாதுகாப்பு அமைப்பை முன்னோக்கி தள்ளுவதற்கு சிறிது விசையைப் பயன்படுத்த வேண்டும். நீங்கள் தேவையான விசையைப் பயன்படுத்தவில்லை எனில், சங்கிலி பிரேக்கை இணைக்க முடியாது. செயல்முறையின் போது, இரு கைகளாலும் தயாரிப்பின் கைப்பிடிக்களை நிலையாகப் பிடித்திருக்க வேண்டும். கிக்பேக் ஏற்பட்டால், சங்கிலி பிரேக்கால் ரம்ப சங்கிலி நிறுத்தப்படுவதற்கு முன்னர் அது உங்களைத் தொடுவதற்கான வாய்ப்புகள் உண்டு. சங்கிலி பிரேக்கை இணைப்பதற்கு, முன்பக்க கை பாதுகாப்பு

அமைப்பை உங்கள் கையால் தொடுவதற்கு முடியாதபடியான சில நிலைகளும் உள்ளன.

- **கிக்பேக்கின் போது, திருப்புத்திறன் வெளியீட்டு இயங்குமையானது எப்போதும் இணைந்திருக்குமா?**

இல்லை. முதலில், சங்கிலி பிரேக் சரியாக வேலை செய்ய வேண்டும். சங்கிலி பிரேக்கை எவ்வாறு சரிபார்ப்பது என்பதைப் பற்றிய வழிமுறைகளுக்கு தயாரிப்பில் உள்ள பாதுகாப்புச் சாதனங்களைப் பாராமரித்து சரிபார்க்கவும்பக்கத்தில் 251 என்பதைப் பார்க்கவும். ஒவ்வொரு முறை தயாரிப்பைப் பயன்படுத்துவதற்கு முன்னரும் இந்த செயல்பாட்டை மேற்கொள்ளுமாறு பரிந்துரைக்கிறோம்.

இரண்டாவதாக, சங்கிலி பிரேக்கை இணைப்பதற்கு கிக்பேக்கின் விசை அதிகமாக இருக்க வேண்டும்.

சங்கிலி பிரேக் வலுவூண்டாக இருந்தால், கடினமான இயக்கத்தின் போது அது இணைக்கப்படும்.

- **கிக்பேக்கின் போது காயத்திலிருந்து எப்போதும் சங்கிலி பிரேக் என்னைப் பாதுகாக்குமா?**

இல்லை. பாதுகாப்பதற்கு சங்கிலி பிரேக் சரியாக இயங்க வேண்டும். ரம்ப சங்கிலியை நிறுத்துவதற்கு, கிக்பேக்கின் போது சங்கிலி பிரேக் இணைந்திருக்கவும் வேண்டும். நீங்கள் கைகு பாருக்கு அருகில் இருந்தால், சங்கிலி பிரேக்கால் ரம்ப சங்கிலி நிறுத்தப்படுவதற்கு முன்னர் அதனால் நீங்கள் தாக்கப்படுவதற்கான வாய்ப்புகள் உண்டு.



எச்சரிக்கை: உங்களால் மற்றும் சரியான பணி நுட்பங்களால் மட்டுமே கிக்பேக்குகளைத் தடுக்க முடியும்.

தயாரிப்பைத் தொடங்குவதற்கு

குளிர்வான என்ஜின் மூலம் தொடங்குவதை தயார் செய்வதற்கு



எச்சரிக்கை: சேதம் ஏற்படுவதை குறைப்பதற்கு, தயாரிப்பு தொடங்கப்படும் போது சங்கிலி பிரேக் இணைந்திருக்க வேண்டும்.

1. சங்கிலி பிரேக்கை இணைப்பதற்கு, முன்பக்க கை பாதுகாப்பு அமைப்பை முன்னோக்கி நகர்த்த வேண்டும். (எண். 42)
2. தொடங்குக/நிறுத்துக் ஸ்விட்ச்சை நிலை 1 என்பதற்கு நகர்த்தவும்.
3. சோக் கட்டுப்பாடு (A) என்பதை சோக் நிலையில் அமைப்பதற்கு வெளிப்புறமாக இழுக்கவும்.
4. ஏர் பர்ஜ் பல்பை (B) தோராயமாக 6 முறை அல்லது எரிபொருளால் பல்ப் நிரப்பப்படும் வரை அழுத்தவும். ஏர் பர்ஜ் பல்ப் முழுமையாக நிரம்ப வேண்டும் எனத் தேவையில்லை. (எண். 43)
5. மேலும் வழிமுறைகளுக்கு தயாரிப்பைத் தொடங்குவதற்குபக்கத்தில் 244 என்பதில் தொடரவும்.

சூடான என்ஜின் மூலம் தொடங்குவதை தயார் செய்வதற்கு



எச்சரிக்கை: சேதம் ஏற்படுவதை குறைப்பதற்கு, தயாரிப்பு தொடங்கப்படும் போது சங்கிலி பிரேக் இணைந்திருக்க வேண்டும்.

1. சங்கிலி பிரேக்கை இணைப்பதற்கு, முன்பக்க கை பாதுகாப்பு அமைப்பை முன்னோக்கி நகர்த்த வேண்டும். (எண். 42)
2. தொடங்குக/நிறுத்துக் ஸ்விட்ச்சை நிலை 1 என்பதற்கு நகர்த்தவும்.
3. ஏர் பர்ஜ் பல்பை தோராயமாக 6 முறை அல்லது எரிபொருளால் பல்ப் நிரப்பப்படும் வரை அழுத்தவும். ஏர் பர்ஜ் பல்ப் முழுமையாக நிரம்ப வேண்டும் எனத் தேவையில்லை. (எண். 44)
4. மேலும் வழிமுறைகளுக்கு தயாரிப்பைத் தொடங்குவதற்குபக்கத்தில் 244 என்பதில் தொடரவும்.

தயாரிப்பைத் தொடங்குவதற்கு



எச்சரிக்கை: நீங்கள் தயாரிப்பைத் தொடங்கும் போது, உங்கள் பாதங்களை நிலையான இடத்தில் வைத்திருக்கவும்.



எச்சரிக்கை: ரம்ப சங்கிலி நிலையான வேகத்தில் சுழன்றால், சேவை வழங்கும் டீலரைத் தொடர்பு கொள்ளவும் மற்றும் தயாரிப்பைப் பயன்படுத்த வேண்டாம்.

1. தயாரிப்பை தரையில் வைக்கவும்.
2. முன்பக்க கைப்பிடியில் உங்கள் இடது கையை வைக்கவும்.
3. பின்புற கைப்பிடியில் உள்ள கால் பிடியில் உங்கள் வலது காலை வைக்கவும்.
4. நீங்கள் தடையை உணரும் வரை உங்கள் வலது கையால், ஸ்டார்டர் ரோப் ஹேண்டிலை மெதுவாக இழுக்கவும்.



எச்சரிக்கை: ஸ்டார்டர் ரோப்பை உங்கள் கையைச் சுற்றி இறுக்க வேண்டாம்.

5. ஸ்டார்டர் ரோப் ஹேண்டிலை விரைவாகவும் விசையுடனும் இழுக்கவும். (எண். 45)



ஜாக்கிரதை: ஸ்டார்டர் ரோப்பை முழுவதுமாக இழுக்க வேண்டாம் மற்றும் ஸ்டார்டர் ரோப் ஹேண்டிலிலிருந்து வெளியேறுக்கவும் வேண்டாம். இதனால் தயாரிப்பு சேதமடையலாம்.

- a) நீங்கள் குளிர்வான என்ஜின் மூலம் தயாரிப்பைத் தொடங்கினால், என்ஜினில் தீப்பற்றும் வரை ஸ்டார்டர் ரோப் ஹேண்டிலை இழுக்கவும்.

குறிப்பு: என்ஜினில் தீப்பற்றியதை "ஃப்" என்னும் ஒலியின் மூலம் அறிந்துகொள்ளலாம்.

- b) சோக்கை இணைப்பைத் துண்டிக்கவும்.
6. என்ஜின் தொடங்கும் வரை ஸ்டார்டர் ரோப் ஹேண்டினை விரைவாகவும் விசையுடனும் இழுக்கவும்.
7. குளிர்வான என்ஜின் மூலம் தொடங்குவதற்கு, தயாரிப்பை நிலையான வேகத்தில் அமைக்கத் தோட்டில் ட்ரிகர் லாக்அவுட்டை விரைவாக இணைப்பு நீக்கவும். (எண். 46)
8. சங்கிலி பிரேக்கை கழட்டுவதற்கு, பிரண்ட் ஹேண்ட் பாதுகாப்பை பின்னோக்கி நகர்த்த வேண்டும். (எண். 24)
9. தயாரிப்பைப் பயன்படுத்தவும்.

தயாரிப்பை நிறுத்துவதற்கு

- என்ஜினை நிறுத்துவதற்கு தொடங்குக/நிறுத்துக் ஸ்விட்ச்சை நிலை 0 என்பதற்கு அழுத்தவும். (எண். 28)

புல் ஸ்ட்ரோக் மற்றும் புஷ் ஸ்ட்ரோக்

2 வேறுபட்ட நிலைகளில் தயாரிப்பின் மூலம் நீங்கள் மரத்தை வெட்டலாம்.

- கைடு பாரின் அடிப்பகுதியின் மூலம் வெட்டும் போது, புள் ஸ்ட்ரோக்கில் வெட்டுவதற்கு. ரம்ப சங்கிலி, நீங்கள் வெட்டும் போது மரத்தின் வழியே இழுக்கப்படுகிறது. இந்த நிலையில் நீங்கள் தயாரிப்பை நன்கு கட்டுப்படுத்தி, கிக்பேக் பகுதியை நிலைப்படுத்த முடியும்.

(எண். 47)

- கைடு பாரின் மேற்பகுதியின் மூலம் வெட்டும் போது, புஷ் ஸ்ட்ரோக்கில் வெட்டுவதற்கு. ரம்ப சங்கிலியானது ஆப்பரேட்டரின் திசையை நோக்கி தயாரிப்பை இழுக்கிறது.

(எண். 48)



எச்சரிக்கை: ரம்ப சங்கிலி தண்டிணர் சிக்கிக்கொண்டால், தயாரிப்பு உங்களை நோக்கி தள்ளப்படலாம். தயாரிப்பை இறுக்கமாகப் பிடித்துக் கொண்டு, கைடு பாரின் கிக்பேக் பகுதி மரத்தைத் தொடாமல் இருப்பதையும், கிக்பேக் செய்யப்படாமல் இருப்பதையும் உறுதி செய்யவும்.

(எண். 49)

வெட்டுதல் நுட்பங்களைப் பயன்படுத்த



எச்சரிக்கை: ஒவ்வொரு முறை வெட்டிய பிறகும் போதுமான வேகத்தைத் தேவையான அளவிற்குக் குறைக்க முழுத் தோட்டையும் பயன்படுத்தவும்.



ஜாக்கிரதை: லோடு எதுவுமின்றி எஞ்சின் நீண்ட நேரத்திற்கு இயங்கினால், எஞ்சினில் பாதிப்பு ஏற்படலாம்.

1. மர ஹேரால்ஸ் அல்லது ரன்னர்களில் அடிமரத்தைப் போடவும். (எண். 50)



எச்சரிக்கை: அடிமரத்தை குவியலாக இருக்கும் இடத்தில் வெட்ட வேண்டாம். அவ்வாறு செய்வது கிக்பேக் ஏற்படும் ஆபத்து அதிகரித்து, மோசமான காயங்கள் அல்லது உயிரிழப்பை ஏற்படுத்தலாம்.

2. வெட்டிய துண்டுகளை வெட்டும் பகுதியிலிருந்து அகற்றவும்.



எச்சரிக்கை: வெட்டும் பகுதியில் துண்டுகளை வெட்டுவது, கிக்பேக்கை ஏற்படுத்தலாம், மேலும் உங்கள் சமநிலையை இழக்கச் செய்யலாம்.

அடிமரத்தை தரையில் வெட்டுவதற்கு

1. புல் ஸ்ட்ரோக்கில் அடிமரத்தை வெட்டவும். முழுத் தோட்டிலில் வைத்திருக்கவும், ஆனால் விபத்து ஏற்படும் சமயங்களில் எதிர்கொள்ள தயாராக இருக்கவும். (எண். 51)



எச்சரிக்கை: மரத்தை வெட்டி முடிக்கும் போது, ரம்ப சங்கிலி தரையைத் தொடாது இருப்பதை உறுதி செய்யவும்.

2. அடிமரத்தைத் தோராயமாக ¾ என்ற அளவில் வெட்டி, பிறகு நிறுத்தவும். அடிமரத் துண்டைத் திருப்பிவிட்டு, எதிர்ப் பக்கத்திலிருந்து வெட்டவும். (எண். 52)

ஒரு மூலையில் மட்டும் பற்றுதலைக் கொண்டுள்ள அடிமரத் துண்டை வெட்ட



எச்சரிக்கை: வெட்டும் போது, அடிமரத் துண்டு உடையாது இருப்பதை உறுதிசெய்யவும். கீழேயுள்ள அறிவுறுத்தல்களைப் பின்பற்றவும்.

(எண். 53)

1. அடிமரத்தை தோராயமாக ½ பாகம் வரை புஷ் ஸ்ட்ரோக் மூலம் வெட்டவும்.
2. இரு மரங்கள் ஒன்றையொன்று தொடும் போது, அடிமரத் துண்டை புல் ஸ்ட்ரோக்கின் வழியே வெட்டவும். (எண். 54)

இரு மூலைகளில் பற்றுதலைக் கொண்டுள்ள அடிமரத் துண்டை வெட்டுவதற்கு.



எச்சரிக்கை: வெட்டும் போது, ரம்ப சங்கிலி அடிமரத் துண்டில் மாட்டில் கொள்ளாது இருப்பதை உறுதிசெய்து கொள்ளவும். கீழேயுள்ள அறிவுறுத்தல்களைப் பின்பற்றவும்.

(எண். 55)

1. அடிமரத்தை தோராயமாக ¼ பாகம் வரை புல் ஸ்ட்ரோக் மூலம் வெட்டவும்.
2. வெட்டுதலை நிறைவு செய்வதற்கு மீதுமுள்ள பாகத்தை புஷ் ஸ்ட்ரோக் மூலம் வெட்டவும். (எண். 56)



எச்சரிக்கை: ரம்ப சங்கிலி அடிமரத்தில் சிக்கினால் என்ஜினை நிறுத்தவும். வெட்டப்பட்ட பகுதியைத் திறக்க லிவரைப் பயன்படுத்தி, தயாரிப்பை அகற்றவும். கையால் தயாரிப்பை வெளியில் எடுக்க முயற்சி செய்ய வேண்டாம். தயாரிப்பு விரைவாக வெளியே எடுக்கப்படும் போது, காயம் ஏற்படலாம்.

கிளைகளை வெட்டியகற்றுதல் நுட்பங்களைப் பயன்படுத்த

குறிப்பு: தடிமனான கிளைகளில், வெட்டுதல் நுட்பத்தைப் பயன்படுத்தவும். வெட்டுதல் நுட்பங்களைப் பயன்படுத்தப்பக்கத்தில் 245 என்பதைப் பார்க்கவும்.



எச்சரிக்கை: கிளைகளை வெட்டியகற்றும் நுட்பத்தைப் பயன்படுத்தும் போது, விபத்து ஏற்படுவதற்கான சாத்தியக்கூறுகள் அதிகம். கிஃபேக்கைத் தடுப்பதைக் குறித்த வழிமுறைகளுக்கு கிஃபேக் விவரம் பக்கத்தில் 243 என்பதைப் பார்க்கவும்.



எச்சரிக்கை: கிளைகளை ஒன்றன் பின் ஒன்றாக வெட்டவும். சிறிய கிளைகளை அகற்றும் போது கவனமுடன் இருக்கவும் மற்றும் புதர்கள் அல்லது பல சிறிய கிளைகளை ஒரே நேரத்தில் வெட்டுவதைத் தவிர்க்கவும். சிறிய கிளைகள் ரம்ப சங்கிலியில் சிக்கிக்கொண்டு தயாரிப்பின் பாதுகாப்பான இயக்கத்தை தடுக்கலாம்.

குறிப்பு: தேவைப்பட்டால் கிளைகளை சிறு சிறு துண்டுகளாக வெட்டவும். (எண். 57)

1. அடிமரத்தின் வலது பக்கத்தில் உள்ள கிளைகளை அகற்றவும்.
 - a) கைடு பாரை அடிமரத்தின் வலது புறத்தில் வைத்து, தயாரிப்பின் வெட்டும் பகுதியை அடிமரத்திற்கு எதிராக வைக்கவும்.
 - b) கிளையின் இழுவிசைக்கு ஏற்ப பொருந்தக்கூடிய வெட்டுதல் நுட்பத்தைத் தேர்ந்தெடுக்கவும். (எண். 58)



எச்சரிக்கை: கிளையை வெட்டுவது குறித்து நீங்கள் அறிந்திருக்கவில்லை எனில், தொடர்வதற்கு முன்னர் நிபுணத்துவம் வாய்ந்த சங்கிலி ரம்ப ஆப்பரேட்டரின் ஆலோசனையைப் பெறவும்.

2. அடிமரத்தின் மேல் புறத்தில் உள்ள கிளைகளை அகற்றவும்.
 - a) அடிமரத்தில் தயாரிப்பை வைத்து, அடிமரத்திற்கு ஊடாக கைடு பாரை நகர்த்தவும்.
 - b) புஷ் ஸ்ட்ரோக் மூலம் வெட்டவும். (எண். 59)
3. அடிமரத்தின் இடது பக்கத்தில் உள்ள கிளைகளை அகற்றவும்.
 - a) கிளையின் இழுவிசைக்கு ஏற்ப பொருந்தக்கூடிய வெட்டுதல் நுட்பத்தைத் தேர்ந்தெடுக்கவும். (எண். 60)



எச்சரிக்கை: கிளையை வெட்டுவது குறித்து நீங்கள் அறிந்திருக்கவில்லை எனில், தொடர்வதற்கு முன்னர் நிபுணத்துவம் வாய்ந்த சங்கிலி ரம்ப ஆப்பரேட்டரின் ஆலோசனையைப் பெறவும்.

இழுவிசையுடன் கூடிய கிளைகளை வெட்டுவது குறித்த வழிமுறைகளுக்கு நெருக்கடியான மரங்களையும் கிளைகளையும் வெட்டுவதற்குபக்கத்தில் 248 என்பதைப் பார்க்கவும்.

மரம் தறிக்கும் உத்தியைப் பயன்படுத்துவதற்கு



எச்சரிக்கை: மரத்தை கீழே சாய்ப்பது குறித்த அனுபவம் உங்களுக்கு வேண்டும். முடிந்தால், சங்கிலி ரம்ப இயக்கத்தில் ஒரு பயிற்சியை மேற்கொள்ளவும். கூடுதல் தகவலுக்கு அனுபவம் வாய்ந்த ஆப்பரேட்டரைத் தொடர்புகொள்ளவும்.

பாதுகாப்பான தொலைவிலிருந்து வேலை செய்வதற்கு

1. உங்களை சுற்றியுள்ள நபர்கள் குறைந்தளவு மரத்தின் நின்றதிலிருந்து 2 1/2 மடங்கு என்னவென்றால், எளிதாக பாதுகாப்பாக இருப்பதை உறுதிசெய்யவும். (எண். 61)
2. மரத்தைத் தறிக்கும் முன் அல்லது தறிக்கும் போது, ஆபத்து பகுதியில் எவரும் இல்லை என்பதை உறுதிப்படுத்தவும். (எண். 62)

விழுமி திசையைக் கணக்கிடுவதற்கு

1. மரம் எந்த திசையை நோக்கி விழ வேண்டும் என்பதை ஆய்வு செய்யவும். இலக்கு என்னவென்றால், எளிதாக கிளைகளை வெட்டி, மரத்தைக் குறுக்காக வெட்டக் கூடிய நிலையில் அதனை விழச் செய்வதாகும். நீங்கள் உங்கள் இடத்தில் நிலையாகவும் பாதுகாப்பாக நகரும் வகையிலும் இருப்பதும் முக்கியமானதாகும்.



எச்சரிக்கை: மரம் கணிக்கப்பட்ட திசையில் விழுவது ஆபத்தானதாக அல்லது முடியாதவாறு இருந்தால், அதனை வேறு திசையில் விழச் செய்யவும்.

- மரம் இயல்பாக சாயும் திசையை ஆய்வு செய்யவும். உதாரணமாக, மரத்தின் திருப்பம் மற்றும் வளைவு, காற்றின் திசை, கிளைகளின் இருப்பிடம் மற்றும் அவற்றின் எடை ஆகியவற்றைக் கருத்தில் கொள்ளவும்.
- ஏதேனும் தடைகள் உள்ளனவா என்பதை ஆய்வு செய்யவும், உதாரணமாக மற்ற மரங்கள், மின்சாரக் கம்பிகள், சாலைகள் மற்றும்/அல்லது சுற்றியுள்ள கட்டுப்பாடுகள் போன்றவை.
- தண்டில் சேதம் அல்லது அழகல் நிலை உள்ளதா என்பதைப் பார்க்கவும்.



எச்சரிக்கை: தண்டில் ஏதேனும் அழகல் நிலை இருந்தால், நீங்கள் வெட்டி முடிப்பதற்கு முன்னர் மரம் விழுபதற்கான சாத்தியக்கூறுகள் உண்டு.

- மரம் விழுமும் போது, உடைந்து உங்களை காயப்படுத்தும் வண்ணம் சேதமடைந்த அல்லது இறந்த கிளைகள் ஏதுமில்லை என்பதை உறுதிசெய்யவும்.
- வெட்டிய மரமானது வேறொரு நிலையாக நிற்கும் மரத்தில் விழுந்துவிடாமல் இருக்குமாறு கவனித்துக்கொள்ளவும். சிக்கிக்கொண்டிருக்கும் மரத்தை அகற்றுவதில் ஆபத்தான ஒன்றாகும், மேலும் அதில் உயர் ஆபத்துக் காரணிகள் உள்ளன. சிக்கிக்கொண்டிருக்கும் மரத்தை அப்புறப்படுத்துவதற்குப் பக்கத்தில் 248 என்பதைப் பார்க்கவும். (எண். 63)



எச்சரிக்கை: நெருக்கடியான சமயங்களில், வெட்டுதல் முடிவடைந்தவுடன் உடனடியாக காது பாதுகாப்பை அகற்றவும். நீங்கள் சத்தங்களையும் எச்சரிக்கை சிக்னல்களையும் கேட்பது மிகவும் முக்கியமானது.

அடிமரத்தைத் தோண்டியெடுத்தல் மற்றும் உங்களுடைய பின்வாங்குதலுக்கு (பாதுகாப்பிடத்தை) தயார்செய்வதற்கு

உங்கள் தோள்பட்டை அளவிற்கும் அதை விட சிறியதாகவும் உள்ள அனைத்து கிளைகளையும் வெட்டவும்.

- மேலிருந்து கீழாக புல் ஸ்ட்ரோக் மூலம் வெட்டவும். மரம் உங்களுக்கும் தயாரிப்பிற்கும் இடையில் இருப்பதை உறுதி செய்யவும். (எண். 64)
- மரத்தை சுற்றிலும் வேலை செய்யும் இடத்தில் உள்ள புதர்களை அகற்றவும். வேலை செய்யும் இடத்தில் உள்ள அனைத்து வெட்டப்பட்ட பொருட்களையும் அகற்றவும்.
- அப்பகுதியில் கற்கள், கிளைகள் மற்றும் துவாரங்கள் போன்ற தடைகள் ஏதும் உள்ளனவா என்பதைப் பார்க்கவும். மரம் விழத் துவங்கும் போது நீங்கள் பின்செல்வதற்கான பாதையை உருவாக்கி இருக்க வேண்டும். நீங்கள் பின்வாங்கும் பாதை, உத்தேசிக்கப்படும் தறித்தல் திசையிலிருந்து ஏறக்குறைய 135 பாகைகள் விலகியிருக்க வேண்டும்.

- ஆபாய பகுதி

- பின்வாங்கும் பாதை
- மரம் விழும் திசை

(எண். 65)

மரத்தை விழச் செய்வதற்கு

Husqvarna நீங்கள் மரத்தை விழச் செய்யும் போது, அதனை குறுக்காக வெட்டி பாதுகாப்பான மூலை முறையைப் பயன்படுத்துமாறு பரிந்துரைக்கிறோம். பாதுகாப்பான மூலை முறையானது, சரியான தறிக்கும் பிணைச்சலை மேற்கொள்ள மற்றும் மரம் விழும் திசையை கட்டுப்படுத்த உதவுகிறது.



எச்சரிக்கை: கைடு பார் நீளத்தை விட இரண்டு மடங்கு அதிகமான குறுக்களவு கொண்ட மரத்தை தரிக்க வேண்டாம். இதற்காக, நீங்கள் சிறப்பு பயிற்சியை மேற்கொள்ள வேண்டும்.

தறிக்கும் பிணைச்சல்

தறிக்கும் பிணைச்சல் எனப்படுவது, மரத்தை தறிக்கும் போது மேற்கொள்ள வேண்டிய முக்கியமான செயல்முறையாகும். சரியான தறிக்கும் பிணைச்சல் மூலம், நீங்கள் மரம் விழும் திசையைக் கட்டுப்படுத்தலாம் மற்றும் செயல்முறை பாதுகாப்பாக உள்ளதை உறுதி செய்யலாம்.

தறிக்கும் பிணைச்சலின் அகலமானது ஒவ்வொன்றுக்கொன்று சமமாகவும் மரத்தின் குறுக்களவில் குறைந்தபட்சம் 10% அளவிலும் இருக்க வேண்டும்.



எச்சரிக்கை: தறிக்கும் பிணைச்சல் தவறாக அல்லது மிகவும் சிறியதாக இருந்தால், மரம் விழும் திசையை உங்களால் கட்டுப்படுத்த முடியாது.

(எண். 66)

திசைக்குரிய வெட்டுகளை மேற்கொள்வதற்கு

- மரத்தின் குறுக்களவில் ¼ மடங்கு திசைக்குரிய வெட்டுகளை மேற்கொள்ளவும். மேல் திசைக்குரிய வெட்டு மற்றும் அடிப்புற திசைக்குரிய வெட்டுக்கு இடையே 45°-70° கோணம் இருக்க வேண்டும். (எண். 67)
 - மேல் திசைக்குரிய வெட்டை வெட்டவும். மரம் விழும் திசையுடன் (2) தயாரிப்பின் விழும் திசையை (1) குறிக்கவும். மரத்திற்கு வலது புறமும், தயாரிப்பிற்கு பின்னராகவும் நிற்கவும். புல் ஸ்டார்க் மூலம் வெட்டவும்.
 - கீழ் திசைக்குரிய வெட்டை வெட்டவும். கீழ் திசைக்குரிய வெட்டும் மேல் திசைக்குரிய வெட்டும் ஒரே புள்ளியில் முடிவடைவதை உறுதி செய்யவும். (எண். 68)
- கீழ் திசைக்குரிய வெட்டு கிடைமட்டமாகவும் மரம் விழும் திசைக்கு 90° கோணத்திலும் இருப்பதை உறுதி செய்யவும்.

பாதுகாப்பான மூலை வெட்டு முறையைப் பயன்படுத்தவும்.

தறிக்கும் வெட்டு, திசைக்குரிய வெட்டிற்கு சிறிது மேலாக இருக்க வேண்டும்.

(எண். 69)



எச்சரிக்கை: கைடு பார் முனையின் மூலம் வெட்டும் போது கவனமுடன் இருக்கவும். அடிமரத்தை குறுக்காக வெட்டுவதைப் போன்று, கைடு பார் முனையின் அடிப்பகுதி மூலம் வெட்டத் துவங்கவும்.

(எண். 70)

1. மரத்தின் குறுக்களவைவிட பயன்படுத்தும் வெட்டுதல் நீளம் அதிகமாக இருந்தால், இந்த படிநிலைகளை மேற்கொள்ளவும் (a-d).
 - a) தறிக்கும் பிணைச்சல் அகலத்தை நிறைவு செய்வதற்கு அடிமரத்திற்கு குறுக்கு திசையில் நேராக வெட்டவும். (எண். 71)
 - b) அடிமரத்தின் 1/3 பாகம் வரை புல் ஸ்ட்ரோக் மூலம் இடது புறமாக வெட்டவும்.
 - c) கைடு பாரை 5-10 cm/2-4 பின்னோக்கி இழுக்கவும்.
 - d) 5-10 cm/2-4 அகலமுடைய பாதுகாப்பான வெட்டுதலை நிறைவு செய்வதற்கு மீதமுள்ள அடிமரத்தை வெட்டவும். (எண். 72)
2. மரத்தின் குறுக்களவைவிட பயன்படுத்தும் வெட்டுதல் நீளம் குறைவாக இருந்தால், இந்த படிநிலைகளை மேற்கொள்ளவும் (a-d).
 - a) அடிமரத்தை குறுக்காக வெட்டவும். குறுக்கு வெட்டானது மரத்தின் குறுக்களவைவிட 3/5 நீளம் இருக்க வேண்டும்.
 - b) மீதமுள்ள அடிமரத்தை புல் ஸ்ட்ரோக் மூலம் வெட்டவும். (எண். 73)
 - c) தறிக்கும் பிணைச்சலை நிறைவு செய்வதற்கு, மரத்தின் மற்றொரு பக்கத்திலிருந்து அடிமரத்தை குறுக்காக வெட்டவும்.
 - d) பாதுகாப்பான மூலை விட்டு முறையை நிறைவு செய்வதற்கு அடிமரத்தின் 1/3 பாகம் வரை புல் ஸ்ட்ரோக் மூலம் இடது புறமாக வெட்டவும். (எண். 74)
3. வெட்டப்பட்ட பகுதியின் பின்புறத்தின் வாயிலாக ஆப்பை வைக்கவும். (எண். 75)
4. மரத்தை விழச் செய்வதற்கு மீதமுள்ள மூலைப் பகுதியை வெட்டவும்.

குறிப்பு: மரம் விழவில்லை எனில், அது விழும வரை ஆப்பை உள்நோக்கி அடிக்கவும்.

5. மரம் விழத் தொடங்கும் போது, மரத்திலிருந்து விலக பின்வாங்கும் பாதையைப் பயன்படுத்தவும். மரத்திலிருந்து குறைந்தது 5 m/15 ft தூரத்திற்கு விலகவும்.

சிக்கிக்கொண்டிருக்கும் மரத்தை அப்புறப்படுத்துவதற்கு



எச்சரிக்கை: சிக்கிக்கொண்டிருக்கும் மரத்தை அகற்றுதல் மிகவும் ஆபத்தான ஒன்றாகும். மேலும் அதில் உயர் ஆபத்துக் காரணிகள் உள்ளன. ஆபத்தான பகுதியிலிருந்து விலகி இருக்கவும் மேலும் சிக்கிக்கொண்டிருக்கும் மரத்தை அப்புறப்படுத்தா மூலம் வேண்டாம்.

(எண். 76)

பின்வரும் இழுவை இயந்திரங்களுள் ஒன்றைப் பயன்படுத்துவதற்கான பாதுகாப்பான முறை:

- டிராக்டரில் பொருத்தப்பட்டது

(எண். 77)

- எடுத்துச்செல்ல இலகுவானது

(எண். 78)

நெருக்கடியான மரங்களையும் கிளைகளையும் வெட்டுவதற்கு

1. மரத்தின் எந்த பக்கம் அல்லது கிளை நெருக்கடியாக உள்ளது என்பதைக் கண்டறிவும்.
2. மிகவும் அதிகளவு நெருக்கடி எங்குள்ளது என்பதைக் கண்டறிவும். (எண். 79)
3. நெருக்கடியான பகுதிகளை அகற்றுவதற்கான பாதுகாப்பான வழிமுறையை ஆய்வு செய்யவும்.

குறிப்பு: சில சமயங்களில் உங்களின் தயாரிப்பை பயன்படுத்தாமல் இழுவை இயந்திரங்களை பயன்படுத்துவதே பாதுகாப்பான வழிமுறையாகும்.

4. நெருக்கடியான பகுதிகள் அகற்றப்படும் போது அவை உங்களை தாக்க முடியாத பகுதியில் நின்று வேலை செய்யவும். (எண். 80)
5. இழுவிசையைக் குறைப்பதற்கு தேவையான போதியளவு ஆழத்தில் ஒன்று அல்லது அதற்கு மேற்பட்ட வெட்டுகளை வெட்டவும். அதிகபட்ச இழுவைபுள்ள புள்ளியில் அல்லது அதற்கு அருகில் வெட்டவும். அதிகபட்ச இழுவைபுள்ள புள்ளியில் மரம் அல்லது கிளையை துண்டாக வெட்டவும். (எண். 81)



எச்சரிக்கை: இழுவையிலுள்ள மரம் அல்லது கிளையின் குறுக்காக நேர்திசையில் வெட்ட வேண்டாம்.



எச்சரிக்கை: இழுவையிலுள்ள மரத்தை வெட்டும் போது கவனமுடன் இருக்கவும். நீங்கள் வெட்டுவதற்கு முன்னர் அல்லது வெட்டிய பின்னர் துரிதமாக மரம் நகர்வதற்கான வாய்ப்புகள் உள்ளன. நீங்கள் தவறான இடத்தில் இருந்தால் அல்லது தவறாக மரத்தை வெட்டினால் பலத்த காயங்கள் ஏற்படலாம்.

6. நீங்கள் மரம்/கிளைக்கு குறுக்காக வெட்டினால், 1 அங்குல இடைவெளியில் 2 அங்குல ஆழமுடைய 2 முதல் 3 வெட்டுகளை வெட்ட வேண்டும். (எண். 82)

7. மரம்/கிளை வளைந்து இழுவை விடுவிக்கப்படும் வரை மேலும் சில வெட்டுகளை வெட்டவும். (எண். 83)

8. இழுவை விடுவிக்கப்பட்ட பின்னர், மரம்/கிளையின் எதிர் பக்கத்திலிருந்து அதனை வெட்டவும்.

பராமரிப்பு

அறிமுகம்



எச்சரிக்கை: தயாரிப்பில் பராமரிப்பு பணியை மேற்கொள்வதற்கு முன்னர், பாதுகாப்பு விதிமுறைகளை படித்து புரிந்துகொள்ளவும்.

பராமரிப்பு அட்டவணை

தினசரி பராமரிப்பு	வாராந்திர பராமரிப்பு	மாதாந்திர பராமரிப்பு
தயாரிப்பின் வெளிப்புற பாகங்களை சுத்தம் செய்து, கைப்பிடிகளில் எண்ணெய் எதுவும் படியவில்லை என்பதை உறுதிசெய்யவும்.	குளிர்விக்கும் அமைப்பை சுத்தம் செய்யவும். குளிர்விக்கும் அமைப்பைச் சுத்தம் செய்வதற்குபக்கத்தில் 256 என்பதைப் பார்க்கவும்.	ப்ரேக் பேண்டைத் தொடர்ந்து சரிபார்க்கவும். ப்ரேக் பேண்டைத் தொடர்ந்து சரிபார்க்கவும்பக்கத்தில் 251 என்பதைப் பார்க்கவும்.
த்ரோட்டில் ட்ரிகர் மற்றும் த்ரோட்டில் ட்ரிகர் லாக்-அவுட் போன்றவற்றை சோதனை செய்யவும். த்ரோட்டில் ட்ரிகர் மற்றும் த்ரோட்டில் ட்ரிகர் லாக்-அவுட் போன்றவற்றை சோதனை செய்வதற்குபக்கத்தில் 251 என்பதைப் பார்க்கவும்.	ஸ்டார்டர், ஸ்டார்டர் ரோப் மற்றும் திரும்பும் சுருள் ஆகியவற்றைச் சரிபார்க்கவும்.	கிளட்ச் மையம், கிளட்ச் டிரம் மற்றும் கிளட்ச் ஸ்பிரிங் ஆகியவற்றைச் சோதனை செய்யவும்.
அதிர்வை குறைக்கும் அமைப்புகளில் சேதம் ஏதுமில்லை என்பதை உறுதிசெய்யவும்.	நீடில் பியரிங்கில் உயவுப் பொருளை சேர்க்கவும். ஸ்பர் ஸ்ப்ராக்கெட்டைச் சரிபார்ப்பதற்குபக்கத்தில் 255 என்பதைப் பார்க்கவும்.	ஸ்பார்க் பிளக்கைச் சுத்தம் செய்யவும். ஸ்பார்க் பிளக்கைத் தொடர்ந்து சரிபார்க்கவும்பக்கத்தில் 253 என்பதைப் பார்க்கவும்.
சங்கிலி பிரேக்கைச் சுத்தம் செய்து சோதனை செய்யவும். சங்கிலி பிரேக்கைச் சரிபார்ப்பதற்குபக்கத்தில் 251 முன்பக்க கை பாதுகாப்பு அமைப்பு மற்றும் சங்கிலி செயல்பாட்டைச் சரிபார்க்கவும்பக்கத்தில் 251 என்பதைப் பார்க்கவும்.	கைடு பாரின் விளிம்புகளிலிருந்து சொரசொரப்பான பிசிர்களை அகற்றவும். கைடு பாரைச் சோதனை செய்வதற்குபக்கத்தில் 256 என்பதைப் பார்க்கவும்.	கார்புரேட்டரின் மெஷினின் வெளிப்பக்கத்தை சுத்தம் செய்யவும்.
சங்கிலி பிடிப்பாணைத் தொடர்ந்து சரிபார்க்கவும். சங்கிலி பிடிப்பாணைச் சரிபார்ப்பதற்குபக்கத்தில் 251 என்பதைப் பார்க்கவும்.	மஃப்லரிலுள்ள தீப்பொறி நிறுத்தி வலையைச் சுத்தம் செய்யவும் அல்லது மாற்றவும்.	எரிபொருள் வடிகட்டியையும் எரிபொருள் குழாயையும் சரிபார்க்கவும். தேவையெனில் மாற்றியமைக்கவும்.
கைடு பாரைத் திருப்பி, உயவுத் துவாரத்தைச் சோதனை செய்து, கைடு பாரில் உள்ள க்ரூவை சுத்தம் செய்யவும். கைடு பாரைச் சோதனை செய்வதற்குபக்கத்தில் 256 என்பதைப் பார்க்கவும்.	கார்ப்ரேட்டர் பகுதியைச் சுத்தம் செய்யவும்.	அனைத்து கேபிள்கள் மற்றும் இணைப்புகளை சோதனை செய்யவும்.
கைடு பார் மற்றும் ரம்ப சங்கிலிக்கு போதியளவு ஆயில் சென்றடைகிறது என்பதை உறுதி செய்யவும்.	சிலிண்டர் ஃபிள்களுக்கு இடையே சுத்தம் செய்யவும்.	எரிபொருள் டேங்கை காலியாக்கி, உள்பக்கத்தை சுத்தம் செய்யவும்.

தினசரி பராமரிப்பு	வாராந்திர பராமரிப்பு	மாதாந்திர பராமரிப்பு
ரம்ப சங்கிலி இழுவிசையைச் சோதனை செய்யவும். வெட்டுதல் கருவியைச் சோதிக்க,பக்கத்தில் 255 என்பதைப் பார்க்கவும்.		ஆயில் டேங்கை காலியாக்கி, உள்பக்கத்தை சுத்தம் செய்யவும்.
ரம்ப சங்கிலியை கூர்மையாக்கி அதன் இழுவிசையை சோதனை செய்யவும். ரம்ப சங்கிலியை கூர்மையாக்குவதற்குபக்கத்தில் 253 என்பதைப் பார்க்கவும்.		
சங்கிலி இயக்க பற்சக்கத்தினைத் தொடர்ந்து சரிபார்க்கவும். ஸ்பர் ஸ்ப்ராக்கெட்டைச் சரிபார்ப்பதற்குபக்கத்தில் 255 என்பதைப் பார்க்கவும்.		
ஸ்டார்ட்டரில் ஏர் இன்ரேக்கை சுத்திகரிக்கவும்.		
நட்டுகள் மற்றும் திருகுகள் இறுக்கமாக உள்ளதை உறுதி செய்யவும்.		
நிறுத்தும் பொத்தானைச் சோதனை செய்யவும். தொடங்குக/நிறுத்துக ஸ்விட்சை சோதனை செய்வதற்குபக்கத்தில் 251 என்பதைப் பார்க்கவும்.		
எஞ்சின், டேங்க் அல்லது எரிபொருள் குழாய்களிலிருந்து எரிபொருள் கசிவுகள் ஏதுவுமில்லை என்பதை உறுதி செய்யவும்.		
என்ஜின் இயங்காமல் இருக்கும் போது, ரம்ப சங்கிலி சுழலவில்லை என்பதை உறுதி செய்யவும்.		
வலதுபுற கை பாதுகாப்பு அமைப்பில் சேதம் ஏதுமில்லை என்பதை உறுதிசெய்யவும்.		
மஃப்லர் சரியாக இணைக்கப்பட்டுள்ளதையும், அதில் சேதம் ஏதுமில்லை மற்றும் அதன் பாகங்கள் ஏதும் தவறவில்லை என்பதையும் உறுதி செய்யவும்.		
ஏர் ஃபில்லரை சுத்திகரிக்கவும் அல்லது புதிய ஒன்றால் இடமாற்றவும். ஏர் ஃபில்லரை சுத்திகரிப்பதற்குபக்கத்தில் 253 என்பதைப் பார்க்கவும்.		

தயாரிப்பில் உள்ள பாதுகாப்புச் சாதனங்களைப் பாராமரித்து சரிபார்க்கவும்

ப்ரேக் பேண்டைத் தொடர்ந்து சரிபார்க்கவும்

1. சங்கிலி பிரேக்கிலும் கிளட்ச் டிரம்மிலும் இருந்து மரத் தூசி, பிசின் மற்றும் அழுக்கு ஆகியவற்றை அகற்ற பிரஷைப் பயன்படுத்தவும். அழுக்கும் தேய்மானமும் பிரேக்கின் செயல்பாட்டைக் குறைக்கலாம். (எண். 84)
2. ப்ரேக் பேண்டைத் தொடர்ந்து சரிபார்க்கவும். பிரேக் பேண்டு அதன் மெல்லிய பகுதியில் குறைந்தது 0.6 மிமீ/0.024 அங்குலம் இருக்க வேண்டும்.

முன்பக்க கை பாதுகாப்பு அமைப்பு மற்றும் சங்கிலி செயல்பாட்டைச் சரிபார்க்கவும்

1. முன்பக்க கை பாதுகாப்பு அமைப்பு சேதமடையவில்லை என்றும், வெடிப்புகள் போன்ற குறைகள் எதுவுமில்லை என்றும் உறுதிப்படுத்தவும்.
2. முன்பக்க கை பாதுகாப்பு அமைப்பு எவ்வித தடையுமின்றி நகர்வதையும், அது கிளட்ச் கவருடன் பாதுகாப்பாக இணைக்கப்பட்டுள்ளதையும் உறுதிசெய்யவும். (எண். 85)
3. அடித்தண்டு அல்லது நிலையான தளத்திருந்து சற்று மேலாக 2 கைகளாலும் தயாரிப்பைப் பிடிக்கவும்.



எச்சரிக்கை: என்ஜின் அணைக்கப்பட்டிருக்க வேண்டும்.

4. முன்பக்க கைப்பிடியை விடுவித்து, கைடு பாரின் முனையை அடித்தண்டிற்கு எதிராக வைக்கவும். (எண். 86)
5. கைடு பாரின் முனை அடித்தண்டை சந்திக்கும் போது, சங்கிலி பிரேக் இணைத்திருப்பதை உறுதிசெய்யவும்.

சங்கிலி பிரேக்கைச் சரிபார்ப்பதற்கு

1. தயாரிப்பைத் தொடங்கவும். வழிமுறைகளுக்கு தயாரிப்பைத் தொடங்குவதற்குப் பக்கத்தில் 244 என்பதைப் பார்க்கவும்.



எச்சரிக்கை: ரம்ப சங்கிலியானது தரையில் அல்லது வேறு பொருளில் தொடாமல் இருப்பதை உறுதிசெய்யவும்.

2. தயாரிப்பை இறுக்கமாகப் பிடிக்கவும்.
3. சங்கிலி பிரேக்கை இணைப்பதற்கு, முழுத் த்ரோட்டிலைப் பயன்படுத்தி உங்கள் இடது மணிக்கட்டை முன்பக்க கை பாதுகாப்பு அமைப்பை நோக்கி திருப்பவும். ரம்ப சங்கிலி உடனடியாக நிற்க வேண்டும். (எண். 87)



எச்சரிக்கை: முன் கைப்பிடியை விட்டுவிட வேண்டாம்.

த்ரோட்டில் ட்ரிகர் மற்றும் த்ரோட்டில் ட்ரிகர் லாக்அவுட் போன்றவற்றை சோதனை செய்வதற்கு

1. த்ரோட்டில் ட்ரிகரும் த்ரோட்டில் லாக்கவுட்டும் தடையின்றி அசைகிறதா என்றும், திருப்பும் சுருள் நன்றாக வேலை செய்கிறதா என்பதையும் உறுதிசெய்யவும். (எண். 46)
2. த்ரோட்டில் லாக்கவுட்டை கீழ்நோக்கி அழுத்தி, அதை விடுவிக்கும் போது அது அதன் முதன்மை இடநிலைக்குத் திரும்புவதை உறுதிசெய்யவும். (எண். 88)
3. த்ரோட்டில் ட்ரிகர் லாக்கவுட்டை விடுவிக்கும் போது, த்ரோட்டில் ட்ரிகர் அதன் நிலையான அமைப்பில் பூட்டப்பட்டிருப்பதை உறுதிசெய்யவும். (எண். 89)
4. தயாரிப்பைத் தொடங்கி, முழுத் த்ரோட்டிலையும் பயன்படுத்தவும்.
5. த்ரோட்டில் ட்ரிகரை விடுவித்து, ரம்ப சங்கிலி நிற்பதையும் நிலையாக இருப்பதையும் உறுதிசெய்யவும்.



எச்சரிக்கை: த்ரோட்டில் ட்ரிகர் நிலையாக இருக்கும் போது, ரம்ப சங்கிலி சுழன்றால் சேவை வழங்கும் டீலரைத் தொடர்பு கொள்ளவும்.

சங்கிலி பிடிப்பானைச் சரிபார்ப்பதற்கு

1. சங்கிலி பிடிப்பான் அமைப்பில் சேதம் எதுமில்லை என்பதை உறுதிசெய்யவும்.
2. சங்கிலி பிடிப்பான் நிலையாகவும் தயாரிப்பு பாகத்துடன் இணைந்துள்ளதையும் உறுதிசெய்யவும். (எண். 26)

வலது கை பாதுகாப்பு அமைப்பைச் சரிபார்ப்பதற்கு

- வலது கை பாதுகாப்பு அமைப்பு சேதமடையவில்லை என்றும், வெடிப்புகள் போன்ற குறைகள் எதுவுமில்லை என்றும் உறுதிப்படுத்தவும். (எண். 27)

அதிர்வு குறைக்கும் அமைப்பைச் சரிபார்ப்பதற்கு

1. அதிர்வை குறைக்கும் அமைப்புகளில் வெடிப்புகள் அல்லது நிலைமாற்றங்கள் எதுமில்லை என்பதை உறுதிசெய்யவும்.
2. அதிர்வு குறைக்கும் அலகுகள் என்ஜின் அலகுடனும் கைப்பிடி அலகுடனும் சரியாக இணைக்கப்பட்டுள்ளதை உறுதிசெய்யவும்.

உங்கள் தயாரிப்பில் அதிர்வு குறைக்கும் அலகுகள் உள்ள் இடத்தைப் பற்றி மேலும் அறிந்துகொள்ள தயாரிப்புக் கண்ணோட்டம்பக்கத்தில் 235 என்பதைப் பார்வையிடவும்.

தொடங்கு/நிறுத்துக் கட்டுப்பாடு சோதனை செய்வதற்கு

1. என்ஜினைத் தொடங்கவும்.

2. தொடங்குக/நிறுத்துக் ஸ்விட்சை நிறுத்துக்க என்னும் நிலைக்கு அழுத்தவும். என்ஜின் நிறுத்தப்பட வேண்டும். (எண். 28)

மஃப்லரைச் சரிபார்ப்பதற்கு



எச்சரிக்கை: சேதமடைந்த மஃப்லர் அல்லது சரியான இயக்க நிலையில் அல்லதா மஃப்லரைக் கொண்டு தயாரிப்பைப் பயன்படுத்த வேண்டாம்.



எச்சரிக்கை: மஃப்லரில் தீப்பொறி நிறுத்தி வலை இல்லாவிட்டால் அல்லது குறைபாட்டுடன் இருந்தால் தயாரிப்பைப் பயன்படுத்த வேண்டாம்.

1. மஃப்லரில் சேதங்கள் அல்லது குறைகள் ஏதும் உள்ளனவா என்பதைச் சரிபார்க்கவும்.
2. மஃப்லர் தயாரிப்புடன் சரியாக இணைக்கப்பட்டுள்ளதை உறுதிசெய்யவும். (எண். 90)
3. உங்கள் தயாரிப்பு சிறப்பான தீப்பொறி நிறுத்தி வலையமைப்பைக் கொண்டிருந்தால், வாராவாரம் அதனை சுத்தம் செய்யவும். (எண். 91)
4. சேதமடைந்த தீப்பொறி நிறுத்தி வலையமைப்பை மாற்றவும்.



ஜாக்கிரதை: தீப்பொறி நிறுத்தி வலையமைப்பு அடைக்கப்பட்டிருந்தால், தயாரிப்பு அதிகமாகச் சூடாகும், இதனால் சிலிண்டர் மற்றும் பிஸ்டன் அமைப்பு சேதமடையலாம்.

நிலையான வேகத் திருகை (T) சரிசெய்வதற்கு

அடிப்படையான கார்பரேட்டர் சரிசெய்தல்கள் தொழிற்சாலைகளில் செய்யப்படுகின்றன. கூடுதல் சரிசெய்தல்களுக்கு நிலையான வேகத்தை நீங்கள் சரிசெய்யலாம், இதனைப் பற்றி அறிந்துகொள்ள சேவை வழங்கும் டீலரைத் தொடர்பு கொள்ளவும்.

இயக்கத்தின் போது, என்ஜினின் பாகங்களுக்கு போதியளவு உயவுத்தன்மையை வழங்குவதற்கு, நிலையான வேகத்தை சரிசெய்யவும். நிலையான வேகத்தை பரிந்துரைக்கப்பட்ட நிலையான வேகத்திற்கு மாற்றவும். *தொழில்நுட்பத் தரவுபக்கத்தில் 259* என்பதைப் பார்க்கவும்.



ஜாக்கிரதை: ரம்ப சங்கிலி நிலையான வேகத்தில் இயங்கினால், ரம்ப சங்கிலி நிற்கும் வரை நிலையான வேகத் திருகை இடஞ்சுழியாகத் திருப்பவும்.

1. தயாரிப்பைத் தொடங்கவும்.
2. ரம்ப சங்கிலி சுழலத் தொடங்கும் வரை நிலையான வேகத் திருகை வலஞ்சுழியாகத் திருப்பவும்.
3. ரம்ப சங்கிலி நிற்கும் வரை நிலையான வேகத் திருகை இடஞ்சுழியாகத் திருப்பவும்.

குறிப்பு: அனைத்து நிலைகளிலும் என்ஜின் சரியாக இயங்கும் போது, நிலையான வேகம் சரியாக சரிசெய்யப்படும். நிலையான வேகம், ரம்ப சங்கிலி சுழலத் துவங்கும் வேகத்தைவிட குறைவாக இருக்க வேண்டும்.



எச்சரிக்கை: நீங்கள் நிலையான வேகத் திருகைத் திருப்பும் போது ரம்ப சங்கிலி நிற்கவில்லை எனில், சேவை வழங்கும் டீலரைத் தொடர்பு கொள்ளவும். அது சரியாக சரிசெய்யப்படும் வரை தயாரிப்பைப் பயன்படுத்த வேண்டாம்.

கார்பரேட்டர் சரியாக

சரிசெய்யப்பட்டுள்ளதா என்பதை ஆய்வு செய்வதற்கு

- தயாரிப்பு சரியான முடுக்கத் தகுதியைக் கொண்டுள்ளதை உறுதிசெய்யவும்.
- நிலையான வேகத்தில், ரம்ப சங்கிலி சுழலவில்லை என்பதை உறுதி செய்வவும்.



ஜாக்கிரதை: தவறான சரிசெய்தல்களால் என்ஜின் சேதமடையலாம்.

உடைந்த அல்லது கிழிந்த ஸ்டார்டர் ரோப்புகளை மாற்றுவதற்கு

1. ஸ்டார்டர் ஹவுசிங்கில் உள்ள திருகுகளை கழற்றவும்
2. ஸ்டார்டர் ஹவுசிங்கை அகற்றவும். (எண். 92)
3. ஸ்டார்டர் ரோப்பை தோராயமாக 30 செமீ/12 அங்குலம் வெளியே இழுத்து அதனை புல்லியில் உள்ள வெட்டுப் பகுதியில் வைக்கவும்.
4. புல்லியை பின்பக்கமாக மெதுவாக சுழலவிட்டு, ரிக்காயல் ஸ்பிரிங்கை விடுவிக்கவும். (எண். 93)
5. மையத் திருகு, புல்லி (A) மற்றும் ரிக்காயல் ஸ்பிரிங்கை (B) அகற்றவும்.



எச்சரிக்கை: திரும்பும் சுருள் அல்லது ஸ்டார்டர் ரோப்பை மாற்றும் போது, கவனமாகக் கையாள வேண்டும். ரிக்காயல் ஸ்பிரிங் ஸ்டார்டர் ஹவுசிங்கில் சுழற்றப்பட்டுள்ள போது, அது இழுவிசையுடன் இருக்கும். நீங்கள் கவனக்குறைவாக இருந்தால், அது வெளிப்பட்டு காயத்தை ஏற்படுத்தலாம். பாதுகாப்புக் கண்ணாடிகளையும், பாதுகாப்புக் கையுறைகளையும் பயன்படுத்தவும்.

6. கைப்பிடி மற்றும் புல்லியிலிருந்து பயன்படுத்தப்பட்ட ஸ்டார்டர் ரோப்பை அகற்றவும்.
7. புல்லியில் புதிய ஸ்டார்டர் ரோப்பைப் பொருத்தவும். ஸ்டார்டர் ரோப்பை புல்லியைச் சுற்றி தோராயமாக 3 சுற்றுகள் சுற்றவும்.

- புல்லியை ரிக்காயல் ஸ்பிரிங்குடன் இணைக்கவும். ரிக்காயல் ஸ்பிரிங்கின் முடிவானது புல்லியுடன் இணைக்கப்பட்டிருக்க வேண்டும்.
- ரிக்காயல் ஸ்பிரிங், புல்லி மற்றும் மையத் திருகைப் பொருத்தவும்.
- ஸ்டாப்டர் ஹவுஸிங் மற்றும் ஸ்டாப்டர் ரோப் கைப்பிடியிலுள்ள துவாரத்தின் வழியாக ஸ்டாப்டர் ரோப்பை இழுக்கவும்.
- ஸ்டாப்டர் ரோப்பின் முடிவில் இறுக்கமாக ஒரு முடிச்சு இடவும். (எண். 94)

ரிக்காயல் ஸ்பிரிங்கை இறுக்குவதற்கு

- புல்லியில் உள்ள வெட்டுப் பகுதியில் ஸ்டாப்டர் ரோப்பை வைக்கவும்.
- ஸ்டாப்டர் புல்லியைத் தோராயமாக 2 சுற்றுகள் வலஞ்சுழியாகத் திருப்பவும்.
- ஸ்டாப்டர் ரோப் கைப்பிடியை இழுத்து, ஸ்டாப்டர் ரோப்பை முழுவதுமாக இழுக்கவும்.
- உங்கள் பெருவிரலை புல்லியில் வைக்கவும்.
- உங்களுடைய பெருவிரலை நகர்த்தி, ஸ்டாப்டர் ரோப்பை விடுவிக்கவும்.
- ஸ்டாப்டர் ரோப் முழுவதுமாக இழுக்கப்பட்ட பின்னர், புல்லியை ½ சுற்று சுழற்ற முடியும் என்பதை உறுதி செய்யவும். (எண். 95)

தயாரிப்பில் ஸ்டாப்டர் ஹவுசிங்கை பொருத்துவதற்கு

- ஸ்டாப்டர் ரோப்பை வெளியில் இழுத்து, ஸ்டாப்டரை கிராங்கேலிற்கு எதிரான நிலையில் வைக்கவும்.
- புல்லியானது பற்சக்கரத்துடன் பொருந்துமாறு ஸ்டாப்டர் ரோப்பை மெதுவாக விடுவிக்கவும்.
- ஸ்டாப்டரைப் பிடித்து வைத்திருக்கும் திருகாணிகளை இறுக்கவும். (எண். 96)

ஏர் ஃபில்டரை சுத்திகரிப்பதற்கு

ஏர் ஃபில்டரை வழக்கமாக தூசி மற்றும் அழுக்கு இல்லாமல் சுத்தம் செய்யவும். கார்ப்டேட்ர் செயல்குறைபாடுகள், தொடக்கச் சிக்கல்கள், என்ஜின் ஆற்றல் இழப்பு, என்ஜின் பாகங்களில் ஏற்படும் தேய்மானம் மற்றும் வழக்கத்தையிட அதிகமான எரிபொருள் உபயோகம் போன்றவை இதனால் தடுக்கப்படுகிறது.

- சிஸ்டர் கவர் மற்றும் ஏர் ஃபில்டரை அகற்றவும்.
- ஏர் ஃபில்டரை சுத்தம் செய்வதற்கு பிரஷைப் பயன்படுத்தவும் அல்லது அதனை நன்றாக குலுக்கவும். அதனை முழுவதுமாக சுத்தம் செய்வதற்கு சோப்புதூள் மற்றும் தண்ணீரைப் பயன்படுத்தவும்.

குறிப்பு: நீண்ட காலமாகப் பயன்படுத்தப்பட ஏர் ஃபில்டரை முழுவதுமாக சுத்தம் செய்ய முடியாது. ஏர் ஃபில்டரை சீரான இடைவெளியில் மாற்றவும் மற்றும் தேவையான ஏர் ஃபில்டரை எப்போதும் மாற்றிவிடவும்.

- ஏர் ஃபில்டரைப் பொருத்தி, ஏர் ஃபில்டர் ஆனது ஃபில்டர் ஹோல்டரில் இறுக்கமாக மூடப்பட்டுள்ளதை உறுதிப்படுத்தவும். (எண். 97)

குறிப்பு: வெவ்வேறு பணி நிலைகள், வானிலை அல்லது சூழலுக்கு ஏற்ப உங்கள் தயாரிப்பை வெவ்வேறு வகையான ஏர் ஃபில்டருடன் பயன்படுத்தவும். மேலும் தகவலுக்கு, உங்கள் சேவை வழங்குநரைத் தொடர்பு கொள்ளவும்.

ஸ்பார்க் பிளக்கைத் தொடர்ந்து சரிபார்க்கவும்



ஜாக்கிரதை: பரிந்துரைக்கப்பட்ட ஸ்பார்க் பிளக் வகையைப் பயன்படுத்தவும். *தொழில்நுட்பத் தரவுபக்கத்தில் 259* என்பதை ஸ்பார்க் பிளக்கைப் பயன்படுத்துவதனால் தயாரிப்பு சேதமடையலாம்.

- தயாரிப்பு தொடங்குவதற்கு அல்லது இயக்குவதற்கு கடினமாகவோ அல்லது நிலையான வேகத்தில் தவறாக இயங்கினால், ஸ்பார்க் பிளக்கில் தேவையற்ற பொருட்கள் ஏதும் உள்ளனவா என்பதைப் பார்க்கவும். ஸ்பார்க் பிளக் எலெக்ட்ரோடுகளில் தேவையற்ற பொருட்கள் தங்குவதைத் தடுக்க, இந்த படிநிலைகளைப் பின்பற்றவும்:
 - நிலையான வேகம் சரியாக அமைக்கப்பட்டுள்ளதை உறுதிசெய்யவும்.
 - எரிபொருள் சரியாக கலக்கப்பட்டுள்ளதை உறுதிசெய்யவும்.
 - ஏர் ஃபில்டர் சுத்தம் செய்யப்பட்டுள்ளதை உறுதிசெய்யவும்.
- ஸ்பார்க் பிளக்கில் தூசி படிந்திருந்தால் அதனைச் சுத்தம் செய்யவும்.
- எலெக்ட்ரோடு சரியான இடைவெளியில் பொருத்தப்பட்டுள்ளதை உறுதிசெய்யவும். *தொழில்நுட்பத் தரவுபக்கத்தில் 259* என்பதைப் பார்க்கவும். (எண். 98)
- மாதந்தோறும் ஸ்பார்க் பிளக்கை மாற்றவும் அல்லது தேவையப்படும் போது மாற்றவும்.

ரம்ப சங்கிலியை கூர்மையாக்குவதற்கு

கைடு பார் மற்றும் ரம்ப சங்கிலியைப் பற்றிய தகவல்



எச்சரிக்கை: ரம்ப சங்கிலியைப் பயன்படுத்தும் போது அல்லது அதில் பராமரிப்பை மேற்கொள்ளும் போது பாதுகாப்புக் கையுறைகளைப் பயன்படுத்தவும். நகரவில் இல்லாத ரம்ப சங்கிலியாலும் காயங்கள் ஏற்படலாம்.

அணியப்பட்ட அல்லது சேதமடைந்த கைடு பார் அல்லது கைடு பாருடன் கூடிய ரம்ப சங்கிலி மற்றும் ரம்ப சங்கிலி ஒருங்கிணைப்புகள் ஆகியவற்றை இதனால்

பரிந்துரைக்கப்பட்ட பாகங்களால் மாற்றவும் Husqvarna. தயாரிப்பின் பாதுகாப்பு செயல்பாடுகளை கையாளுவது முக்கியமானதாகும் நாங்கள் பரிந்துரைக்கும் மாற்றக்கூடிய பட்டி மற்றும் சங்கலி ஒருங்கிணைப்புகளின் பாட்டிலை துணைக்கருவிகளில்பக்கத்தில் 260 என்பதில் காணவும்.

- கைடு பார் நீளம், அங்குலம்/செமீ. கைடு பாரின் நீளம் பற்றிய தகவல் வழக்கமாக அதன் பின்புற முடிவில் குறிப்பிடப்பட்டிருக்கும்.

(எண். 99)

- பார் முனைப் பற்சக்கரத்திலுள்ள பற்களின் எண்ணிக்கை (T).

(எண். 100)

- சங்கிலி பற்களுக்கு இடையேயான இடைவெளி, அங்குலம். ரம்ப சங்கிலியின் இயக்க இணைப்புகளுக்கு இடையிலுள்ள இடைவெளியானது பட்டியின் முனைப் பற்சக்கரம் மற்றும் இயக்க பற்சக்கரத்திலுள்ள பற்களின் இடைவெளியுடன் பொருந்த வேண்டும்.

(எண். 101)

- இயக்க இணைப்புகளின் எண்ணிக்கை. இயக்க இணைப்புகளின் எண்ணிக்கை, கைடு பாரின் வகையைப் பொருத்து அமையும்.

(எண். 102)

- பார் க்ரூவின் அகலம், அங்குலம்/மிமீ. கைடு பாரிலுள்ள க்ரூவின் அகலமும் சங்கிலி இயக்க இணைப்புகளின் அகலமும் ஒன்றாக இருக்க வேண்டும்.

(எண். 103)

- சங்கிலி ஆயில் துவாரம் மற்றும் சங்கிலி இறுக்கம் ஏற்றி (டென்ஷனர்). கைடு பார் தயாரிப்புடன் பொருந்த வேண்டும்.

(எண். 104)

- இயக்க இணைப்பு அகலம், மிமீ/அங்குலம்.

(எண். 105)

வெட்டிகளை எவ்வாறு கூர்மையாக்குவது என்பதைக் குறித்த பொதுவான தகவல்

மழுங்கிய ரம்ப சங்கிலியைப் பயன்படுத்த வேண்டாம். ரம்ப சங்கிலி மழுங்கிய நிலையில் இருந்தால், கைடு பாரை மாற்றி ஒரு இடையே செலுத்துவதற்கு அதிகளவு விசையை வழங்க வேண்டும். ரம்ப சங்கிலி மிகவும் மழுங்கிய நிலையில் இருந்தால், மரம் வெட்டப்படுவதற்குப் பதிலாக ரம்பம் தேய்மானம் அடையும்.

கூர்மையான ரம்ப சங்கிலியால் எளிதாக வெட்டலாம் மேலும் பிசிறுகள் நீளமாகவும் சற்று தடிமனாகவும் இருக்கும்.

வெட்டும் பற்கள் (A) மற்றும் ஆழ அமைப்பு (B) இரண்டும் சேர்ந்து ரம்ப சங்கிலியின் வெட்டும் பகுதியையும் வெட்டியையும் உருவாக்குகிறது. இரண்டு உயரத்திற்கும் இடையேயான அளவு வெட்டுதல் ஆழமாகும் (ஆழமானி அமைப்பு).

(எண். 106)

நீங்கள் வெட்டியை கூர்மையாக்கும் போது, பின்வருவனவற்றை கருத்தில் கொள்ளவும்:

- ஃபைலிங் கோணம்.

(எண். 107)

- வெட்டும் கோணம்.

(எண். 108)

- அரத்தின் நிலை.

(எண். 109)

- வட்ட வடிவ அரத்தின் விட்டம்.

(எண். 110)

தகுந்த கருவியின்றி ரம்ப சங்கிலியைச் சரியாகக் கூராக்குவது மிகவும் கடினம். அரமானியைப் Husqvarna பயன்படுத்தவும். இது அதிகபட்ச வெட்டும் செயல்திறனை வழங்குவதோடு கிக்பேக் ஏற்படும் அபாயத்தையும் குறைக்கிறது.



எச்சரிக்கை: நீங்கள் கூர்மையாக்குவதற்குரிய வழிமுறைகளைப் பின்பற்றவில்லை எனில், கிக்பேக்கின் விசை அதிகளவு இருக்கும்.

குறிப்பு: ரம்ப சங்கிலியை கூர்மையாக்குவது பற்றிய தகவலுக்கு ரம்ப சங்கிலியை கூர்மையாக்குவதற்குப்பக்கத்தில் 253 என்பதைப் பார்க்கவும்.

வெட்டிகளை கூர்மையாக்குவதற்கு

1. வெட்டும் பற்களை கூர்மையாக்குவதற்கு வட்ட வடிவ அரம் மற்றும் அரமானியைப் பயன்படுத்தவும். (எண். 111)

குறிப்பு: உங்கள் துணைக்கருவிகளில்பக்கத்தில் 260 - ஐப் பார்த்து Husqvarna பரிந்துரைக்கும் அரம் மற்றும் மானியைப் பற்றி அறிந்துகொள்ளவும்.

2. அரமானியை சரியாக வெட்டியுடன் பொருத்தவும். அரமானியுடன் வழங்கப்பட்ட வழிமுறைகளைப் பார்க்கவும்.
3. அரத்தை வெட்டும் பற்களின் உள்பக்கத்திலிருந்து வெளிப்புறமாக நகர்த்தவும். புல் ஸ்டீரோக்கின் அழுத்தத்தைக் குறைக்கவும். (எண். 112)
4. அனைத்து வெட்டும் பற்களிலின் ஒரு பக்கத்திலிருந்து பொருட்களை அகற்றவும்.
5. தயாரிப்பை திருப்பி மற்ற பக்கத்தில் உள்ள பொருட்களையும் அகற்றவும்.
6. அனைத்து வெட்டும் பற்களும் ஒரே நீளத்தில் இருப்பதை உறுதிசெய்யவும்.

ஆழமானி அமைப்பை சரிசெய்வது தொடர்பான பொதுவானத் தகவல்

ஆழமானி அமைப்பு (C) வெட்டும் பற்களை (A) கூராக்கும் போது குறைக்கப்படுகிறது. அதிகபட்ச வெட்டுதல் செயல்திறனை வழங்குவதற்காக பரிந்துரைக்கப்படும் ஆழமானி அமைவுகளைப் பெற நீங்கள் ஆழமானி (B)-இல் இருந்து நிரப்பும் பொருளை அகற்ற வேண்டும். உங்கள் ரம்ப சங்கிலிக்கான சரியான

ஆழமானி அமைப்பைப் பெறுவதைப் பற்றிய அறிவுறுத்தல்களுக்கு துணைக்கருவிகள் பக்கத்தில் 260-ஐப் பார்க்கவும்.

(எண். 113)



எச்சரிக்கை: ஆழமானி அமைப்பு மிகப் பெரிதாக இருந்தால், கி்க்பேக்குக்கான ஆபத்து அதிகரிக்கப்படும்!

ஆழமானி அமைப்பைச் சரிசெய்ய

ஆழமானி அமைப்பைச் சரிசெய்யும் முன்பு அல்லது அல்லது வெட்டிகளை கூர்மையாக்குவதற்கு முன்பு, அறிவுறுத்தல்களுக்கு வெட்டிகளை கூர்மையாக்குவதற்குப் பக்கத்தில் 254-ஐப் பார்க்கவும். வெட்டும் பற்களை கூராக்கும் ஒவ்வொரு மூன்றாவது முறை செயல்பாடுகளின் போதும் ஆழமானி அமைப்பைச் சரிசெய்யுமாறு பரிந்துரைக்கிறோம்.

சரியான ஆழமானி அமைப்பையும் ஆழமானியின் சரிவையும் பெறுவதற்கு, எங்களுடைய ஆழமானிக் கருவியைப் பயன்படுத்துமாறு பரிந்துரைக்கிறோம்.

(எண். 114)

- ஆழமானி அமைப்பைச் சரிசெய்ய, தட்டையான ஃபைலையும் ஆழமானி கருவியையும் பயன்படுத்தவும். சரியான ஆழமானி Husqvarna அமைப்பையும் ஆழமானியின் சரிவையும் பெறுவதற்கு, எங்களுடைய ஆழமானிக் கருவியை மட்டுமே பயன்படுத்துமாறு பரிந்துரைக்கிறோம்.
- ரம்பா சங்கிலியின் மீது ஆழமானி கருவியை வைங்கள்.

குறிப்பு: கருவியை எவ்வாறு பயன்படுத்துவது என்பது பற்றிய மேலும் தகவலுக்கு, ஆழமானிக் கருவியின் தொகுப்பைப் பார்க்கவும்.

- ஆழமானிக் கருவியின் வழியே நீட்டித்து செல்லும் ஆழமானியின் பகுதியை அகற்றுவதற்கு தட்டையான ஃபைலைப் பயன்படுத்தவும். (எண். 115)

ரம்பா சங்கிலியின் இழுவிசையைச் சரிசெய்ய



எச்சரிக்கை: தவறான இழுவிசையைக் கொண்டுள்ள ரம்ப சங்கிலி கைடு பாரை தளர்வடைவைச் செய்யலாம் மற்றும் பலத்த காயத்தை ஏற்படுத்தலாம் மேலும் மரணம் கூட ஏற்படலாம்.

நீங்கள் ரம்ப சங்கிலியைப் பயன்படுத்தும் போது, அது நீளமாகிறது. ரம்ப சங்கிலியை தொடர்ந்து சரியாசெய்யவும்.

- கிளட்ச் கவர்/சங்கிலி பிரேக்கை தாங்கியிருக்கும் பட்டியின் நட்களைத் தளர்த்துங்கள். காம்பினைஷன் ஸ்பேனரைப் பயன்படுத்துங்கள். (எண். 116)

குறிப்பு: சில மாடல்களில் ஒரே ஒரு பார் நட் மட்டுமே இருக்கும்.

- பார் நட்களை கைகளைக் கொண்டு உங்களால் முடிந்த அளவிற்கு இறுக்கமாகப் பிடிக்கவும்.

- கைடு பாரின் முபகுதியைத் தூக்கி, சங்கிலி டென்ஷனிங் திருகைத் திருப்பவும். காம்பினைஷன் ஸ்பேனரைப் பயன்படுத்துங்கள்.
- ரம்ப சங்கிலி கைடு பாரில் இறுக்கமாக இருக்கும் பறை அதனை நன்கு இருக்கமாக்கவும், ஆனால் அதனை நகர்த்தக்கூடிய வகையில் வைக்கவும். (எண். 117)
- காம்பினைஷன் ஸ்பேனரைப் பயன்படுத்தி பார் நட் டை இருக்கமாக்கவும், கைடு பாரின் முன்பகுதியை அதே நேரத்தில் தூக்கவும். (எண். 118)
- ரம்ப சங்கிலியைக் கையால் எளிமையாக சுற்றிவர இழுக்க முடிகிறதா என்றும், பாரில் இருந்து தளர்வடைந்து தொங்கலாம் இருப்பதையும் உறுதி செய்யவும். (எண். 119)

குறிப்பு: உங்கள் தயாரிப்பில் சங்கிலி டென்ஷனிங் திருகின் நிலையைப் பற்றி அறிய தயாரிப்புக் கண்ணோட்டம்பக்கத்தில் 235-ஐப் பார்க்கவும்.

ரம்ப சங்கிலி உயவுத்தன்மையைத் தொடர்ந்து சரிபார்க்க

- தயாரிப்பை இயக்கத் தொடங்கி, ¼ தரோட்டில் அதனை இயக்கவும். வெளிர் நிற பரப்பிற்கு மேலே தோராயமாக 20 cm/8 அளவில் பாரைப் பிடிக்கவும்.
- ரம்ப சங்கிலி உயவுத்தன்மை சரியாக இருந்தால், 1 நிமிடத்திற்குப் பிறகு சிறந்தத் தெளிவுத்தன்மையுடைய ஆயிலைக் காண்பீர்கள் (எண். 120)
- ரம்ப சங்கிலி உயவுத்தன்மை சரியாக வேலை செய்யவில்லை எனில், கைடு பாரை சரிபார்க்கவும். வழிமுறைகளுக்கு கைடு பாரைச் சோதனை செய்வதற்குப் பக்கத்தில் 256 என்பதைப் பார்க்கவும். பராமரிப்பு படிநிலைகள் உதவியுரியவில்லை எனில், உங்கள் சேவை வழங்கும் டீலரைத் தொடர்பு கொள்ளவும்.

ஸ்பர் ஸ்ப்ராக்கெட்டைச் சரிபார்ப்பதற்கு

கிளட்ச் ட்ரம்மில் வெட்டு செய்யப்பட்ட ஸ்பர் ஸ்ப்ராக்கெட்டைக் கொண்டுள்ளது.

(எண். 121)

- ஸ்பர் பற்சக்கரத்திலுள்ள தேய்வின் அளவை அடிக்கடி சோதிக்க வேண்டும். அதிகமான உராய்வு ஏற்படிருந்தால், கிளட்ச் ட்ரம்மை ஸ்பர் ஸ்ப்ராக்கெட்டைக் கொண்டு மாற்றவும்.

வெட்டுதல் கருவியைச் சோதிக்க,

- ரிவட்ஸ் மற்றும் இணைப்புகளில் உராய்வுகள் எதுவும் இல்லாதிருப்பதையும் ரிவட்ஸ் எதுவும் தொய்வாக இல்லாதிருப்பதையும் உறுதி செய்யவும். தேவைப்பட்டால் அதனை மாற்றவும். (எண். 122)
- ரம்ப சங்கிலியைச் சரியாக வளைக்க முடிவதை உறுதிசெய்யவும். அது விரைப்பாக இருந்தால், ரம்ப சங்கிலியை மாற்றவும்.

3. ரிவெட்ஸ் மற்றும் இணைப்புகள் சரியாகப் பொருந்தியுள்ளதைச் சோதிக்க, புதிய ரம்ப சங்கிலியையும் பழைய ரம்ப சங்கிலியையும் ஒப்பிட்டுப் பார்க்கவும்.
4. வெட்டும் பல்லின் மிக நீண்ட பாகம் 4 மிமீ/0.16 அங்குலத்தை விடக் குறைவாக இருந்தால், வாட் சங்கிலியை மாற்றவும். வெட்டிகளில் வெடிப்புகள் இருந்தால், வாட் சங்கிலியையும் மாற்றவும். (எண். 123)

- ஆண்டுதோறும் அல்லது தேவைப்படும் சமயங்களில் எரிபொருள் வடிகட்டியை மாற்றவும்.



ஜாக்கிரதை: தாங்கிகளில் மாசடைவதால் தொழிற்பாட்டில் பிழை ஏற்படும்.

குளிர்விக்கும் அமைப்பைச் சுத்தம் செய்வதற்கு

என்ஜின் வெப்பநிலையைக் குளிர்விக்கும் அமைப்பு குறைவான நிலையிலேயே வைத்திருக்கும். ஸ்டாட்டரில் காற்று உள்ளிழுப்பு அமைப்பு (A), காற்று வழிகாட்டித் தகடு (B), ஃபிளைவீலில் உள்ள பற்கழலிகள் (C), சிலிண்டரில் உள்ள கூலிங் ஃபின்கள் (D), சிலிண்டர் கவர் (E) ஆகியவை குளிர்விக்கும் அமைப்பில் உள்ளடங்கும்.

(எண். 131)

1. தினசரி அல்லது தேவைப்படும் சமயங்களில் ப்ரஷ் கொண்டு குளிர்விக்கும் அமைப்பை சுத்தம் செய்யவும்.
2. குளிர்விக்கும் அமைப்பில் தூசி மற்றும் தடைகள் ஏதுமில்லை என்பதை உறுதிசெய்யவும்.



ஜாக்கிரதை: அழுக்கான அல்லது தூசிகளால் அடைக்கப்பட்டுள்ள குளிர்விக்கும் அமைப்பால் தயாரிப்பு குடாகலாம், இதனால் அதற்கு பாதிப்பு உண்டாகலாம்.

கைடு பாரைச் சோதனை செய்வதற்கு

1. ஆயில் செல்லும் வழிகளில் தடை ஏதுமில்லை என்பதை உறுதிசெய்யவும் தேவைப்பட்டால் அதனை சுத்தம் செய்யவும். (எண். 124)
2. கைடு பாரின் விளிம்புகளில் சொரசொரப்பான பிசிரிகள் உள்ளனவா என்று பரிசோதிக்கவும். அரத்தை உபயோகித்து பிசிரிகளை அகற்றவும். (எண். 125)
3. கைடு பாரிலுள்ள க்ரூவைச் சுத்தம் செய்யவும். (எண். 126)
4. கைடு பாரிலுள்ள க்ரூவில் தேய்மானம் ஏதும் உள்ளதா எனப் பரிசோதிக்கவும். தேவைப்பட்டால், கைடு பாரை மாற்றவும். (எண். 127)
5. கைடு பாரின் முனை சொரசொரப்பாக அல்லது மிகவும் தேய்ந்து இருக்கிறதா என்று பரிசோதிக்கவும். (எண். 128)
6. பார் முனைப் பற்சக்கரம் இயல்பாகத் திரும்புகிறது என்பதையும் முனைப் பற்சக்கரத்திலுள்ள உராய்வுநீக்கும் துவாரம் அடைக்கப்படவில்லை என்பதையும் உறுதிப்படுத்தவும். தேவைப்பட்டால், சுத்தம் செய்து, உராய்வு நீக்கவும். (எண். 129)
7. கைடு பாரின் ஆயுளை நீட்டிக்க, தினசரிதினசரி அதனை சுழலச் செய்யவும். (எண். 130)

எரிபொருள் டேங்க் மற்றும் சங்கிலி ஆயில் டேங்கில் பராமரிப்பைச் செய்வதற்கு

- எரிபொருள் டேங்க் மற்றும் சங்கிலி ஆயில் டேங்கை வழக்கமான இடைவெளியில் முழுவதும் காலிசெய்து சுத்தம் செய்யவும்.

சிக்கல்தீர்த்தல்

என்ஜின் தொடங்குவில்லை

பரிசோதிக்க வேண்டிய தயாரிப்பு பாகம்	சாத்தியமான காரணம்	நடவடிக்கை
ஸ்பார்ட்டர் பற்சுழலிகள்	ஸ்பார்ட்டர் பற்சுழலிகள் அடைக்கப்பட்டுள்ளன.	ஸ்பார்ட்டர் பற்சுழலிகளைச் சரிப்படுத்தவும் அல்லது மாற்றவும்.
		பற்சுழலிகளைச் சுற்றிச் சுத்தப்படுத்தவும்.
		அங்கீகரிக்கப்பட்ட சேவைத் தொழிற்பட்டறையுடன் கலந்தாலோசிக்கவும்.
எரிபொருள் டேங்க்	தவறான எரிபொருள் வகை.	எரிபொருள் டேங்கை சுத்தம் செய்து, சரியான எரிபொருளைக் கொண்டு நிரப்பவும்.
	சங்கிலி ஆயிலால் எரிபொருள் டேங்க் நிரப்பப்படுகிறது.	நீங்கள் தயாரிப்பைத் தொடங்க முயற்சிக்கும் பயனில்லை எனில், சேவை வழங்கும் மையத்தைத் தொடர்புகொள்ளவும். நீங்கள் தயாரிப்பை தொடங்க முயற்சிக்காவிட்டால், எரிபொருள் டேங்கை காலியாக்கவும்.
இக்னிஷன், தீப்பொறி இல்லை	ஸ்பார்க் பிளக் அசுத்தமாக அல்லது ஈரமாக உள்ளது.	ஸ்பார்க் பிளக் உலர்வாகவும் சுத்தமாகவும் இருப்பதை உறுதிப்படுத்தவும்.
	எலெக்ட்ரோடு இடைவெளி தவறாக உள்ளது.	ஸ்பார்க் பிளக்கைச் சுத்தம் செய்யவும். எலெக்ட்ரோடு இடைவெளியும் ஸ்பார்க் பிளக்கும் சரியாக இருப்பதையும், பரிந்துரைக்கப்பட்ட ஸ்பார்க் பிளக் வகை அல்லது அதற்கு சமமானது பயன்படுத்தப்பட்டுள்ளதையும் உறுதிசெய்யவும்.
		சரியான எலெக்ட்ரோடு இடைவெளிக்கு, தொழில்நுட்பத் தரவுபக்கத்தில் 259 என்பதைப் பார்க்கவும்.

பரிசோதிக்க வேண்டிய தயாரிப்பு பாகம்	சாத்தியமான காரணம்	நடவடிக்கை
ஸ்பார்க் பிளக் மற்றும் சிலிண்டர்	ஸ்பார்க் பிளக் தளர்வாக உள்ளது.	ஸ்பார்க் பிளக்கை இறுக்கவும்.
	இக்னிஷனுக்குப் பிறகு முழுச் சோக் மூலம் மீண்டும் மீண்டும் தொடங்குவதனால் எஞ்சின் அளவுக்கதிகமாக நிரப்பப்பட்டுள்ளது.	ஸ்பார்க் பிளக்கைக் கழற்றிச் சுத்தம் செய்யவும். ஸ்பார்க் பிளக் உங்களை நோக்கி இல்லாதவாறு தயாரிப்பை உங்களிடமிருந்து சற்று தள்ளி வைக்கவும். ஸ்பார்ட்டர் ரோப் கைப்பிடியை 6-8 தடவைகள் இழுக்கவும். ஸ்பார்க் பிளக்கை ஒருங்கிணைத்து, தயாரிப்பை தொடங்கவும். தயாரிப்பைத் தொடங்குவதற்குப் பின்னர் 244 என்பதைப் பார்க்கவும்.

எஞ்சின் தொடங்குகிறது, அனால் உடனடியாக நின்று விடுகிறது.

பரிசோதிக்க வேண்டிய தயாரிப்பு பாகம்	சாத்தியமான காரணம்	நடவடிக்கை
எரிபொருள் டேங்க்	தவறான எரிபொருள் வகை.	எரிபொருள் டேங்கை சுத்தம் செய்து, சரியான எரிபொருளைக் கொண்டு நிரப்பவும்.
கார்பரேட்டர்	நிலையான வேகம் சரியாக இல்லை.	சேவை வழங்கும் டீலரைத் தொடர்பு கொள்ளவும்.
ஏர் ஃபில்டர்	அடைபட்ட காற்று வடிகட்டி.	ஏர் ஃபில்டரை சுத்திகரிக்கவும் அல்லது புதிய ஒன்றால் இடமாற்றவும்.
எரிபொருள் வடிகட்டி	அடைபட்ட எரிபொருள் வடிகட்டி.	எரிபொருள் வடிகட்டியை மாற்றவும்.

போக்குவரத்து மற்றும் சேமிப்பு

- தயாரிப்பு மற்றும் எரிபொருளின் சேமிப்புக்கும் போக்குவரத்திற்கும், கசிவுகள் அல்லது புகைகள் எதுவும் இல்லை என உறுதிப்படுத்தவும். உதாரணமாக மின் சாதனங்கள் அல்லது கொதிகலன்களிலிருந்து வரும் தீப்பொறிகள் அல்லது நெருப்பால் தீப்பிடிக்கலாம்.
- எரிபொருளின் சேமிப்புக்கும் போக்குவரத்திற்கும் பரிந்துரைக்கப்பட்ட கொள்கலன்களையே எப்போதும் பயன்படுத்தவும்.
- போக்குவரத்திற்கு முன் அல்லது நீண்ட காலச் சேமிப்புக்கு முன், எரிபொருள் அல்லது சங்கிலி ஆயில் டேங்கை காலியாக்கவும். சரியான பகுதிகளில் எரிபொருள் மற்றும் சங்கிலி ஆயிலை அப்புறப்படுத்தவும்.
- காயங்கள் அல்லது தயாரிப்பில் ஏற்படும் சேதங்களைத் தடுப்பதற்கு, போக்குவரத்தின் போது தயாரிப்பிற்கான கவசத்தைப் பயன்படுத்தவும். அசைவற்ற ரம்ப சங்கிலியாலும் பலத்த காயங்கள் ஏற்படலாம்.
- ஸ்பார்க் பிளக்கிலிருந்து ஸ்பார்க் பிளக் மூடியைக் கழற்றி, சங்கிலி பிரேக்கைப் பயன்படுத்தவும்.
- போக்குவரத்தின்போது, தயாரிப்பை பாதுகாப்பாக இணைக்கவும்.

நீண்ட காலச் சேமிப்புக்காக உங்களுடைய தயாரிப்பைத் தயார் செய்வதற்கு

- ரம்ப சங்கிலியையும் கைடு பாரிஷ்ளன் க்ரூவையும் தனித்தனியாக கழற்றி சுத்தம் செய்யவும்.



ஜாக்கிரதை: ரம்ப சங்கிலி மற்றும் கைடு பார் சக்தம் செய்யப்படவில்லை எனில், அவை இறுக்கமடையலாம் அல்லது அடைக்கப்படலாம்.

2. போக்குவரத்துக் கவசத்தைப் பொருத்தவும்.
3. தயாரிப்பைச் சக்தம் செய்யவும். வழிமுறைகளுக்கு பராமரிப்புக்கத்தில் 249 என்பதைப் பார்க்கவும்.
4. தயாரிப்பை முழுமையாக பராமரிக்கவும்.

தொழில்நுட்பத் தரவு

	Husqvarna 120	Husqvarna 125
என்ஜின்		
சிலிண்டர் இடப்பெயர்ச்சி, செ.மீ ³	35	40
நிலையான வேகம், rpm	2700-3300	2700-3300
ISO 7293 kW/hp @ rpm-இன்படி அதிகபட்ச என்ஜின் சக்தி	1.44/1.93 @ 9000	1.52/2.04 @ 9000
இக்னிஷன் சிஸ்டம்⁴¹		
ஸ்பார்க் பிளக்	டார்ச் CMR7H	டார்ச் CMR7H
எலெக்ட்ரோடு கேப், மி.மி./அங்கு	0,6/0.024	0,6/0.024
எரிபொருள் மற்றும் உயவு சிஸ்டம்		
எரிபொருள் தாங்கியின் கொள்ளளவு, லிட்டர்/செ.மீ ³	0,25/250	0,25/250
ஆயில் தாங்கியின் கொள்ளளவு, லிட்டர்/செ.மீ ³	0,15/150	0,15/150
ஆயில் பம்பின் வகைகள்	தானியங்கி	தானியங்கி
எடை		
எடை, கிகி	4.4	4.6
இரைச்சல் உமிழ்வுகள்⁴²		
ஒலி பவர் அளவு, அளவீடு dB(A)	109	105
ஒலி ஆற்றலின் அளவு, உத்தரவாதமளிக்கப்பட்ட L _{WA} dB(A)	111	108
ஒலி நிலைகள்⁴³		
இயக்குபவரின் காதில் சமமான ஒலி அழுத்த அளவு, dB(A)	99	99
சமமான அதிர்வு அளவுகள், a_{hveq}⁴⁴		
முன் கைப்பிடி, மீ/செ ²	6.7	6.7
பின் கைப்பிடி, மீ/செ ²	5.8	5.8

⁴¹ எப்போதுமே பரிந்துரைக்கப்படும் ஸ்பார்க் பிளக் வகையைப் பயன்படுத்தவும்! தவறான ஸ்பார்க் பிளக்கை உபயோகிப்பது பிஸ்டர்ன்/சிலிண்டரைச் சேதமாக்கலாம்.

⁴² EC கட்டளை 2000/14/EC-க்கு இணக்கமாக ஒலி ஆற்றலாக (L_{WA}) அளவிடப்படும் சுற்றுப்புற இரைச்சல் உமிழ்வுகள்.

⁴³ ISO 22868-க்கு இணங்க, சமமான ஒலி அழுத்த அளவானது பல்வேறு வேலை செய்யும் நிலைமைகளின் கீழ் வெவ்வேறு ஒலி அழுத்தத்திற்கான நேர அளவிட்ட சக்தி மொத்தமாகக் கணக்கிடப்படுகிறது. சமமான ஒலி அழுத்த அளவுக்கான பொதுவான புள்ளிவிவரப் பரம்பல் என்பது 2.5 dB (A)-இன் நியம விலகல் ஆகும்.

⁴⁴ ISO 22867-க்கு இணங்க, சமமான அதிர்வு அளவானது பல்வேறு வேலை செய்யும் நிலைமைகளின் கீழ் வெவ்வேறு அதிர்வுக்கான நேர அளவிட்ட சக்தி மொத்தமாகக் கணக்கிடப்படுகிறது. சமமான அதிர்வு அளவுக்காக அறிக்கையிடப்பட்ட தரவில் 1.5 மீ/செ² என்ற பொதுவான புள்ளிவிவரப் பரம்பல் (நியம விலகல்) உள்ளது.

	Husqvara 120	Husqvara 125
ரம்ப சங்கிலி/கைடு பார்		
நிலையான பட்டி நீளம், செ.மீ/அங்	35/14	40/16
பரிந்துரைக்கப்படும் பட்டி நீளம், செ.மீ/அங்	35-40/14-16	40-45/16-18
பயன்பாட்டுக்குகந்த வெட்டும் நீளம், செ.மீ/அங்	33-38/13-15	38-43/15-17
பற்களுக்கு இடையேயான தூரம், செ.மீ/அங்	9.52 / 3/8	9.52 / 3/8
டிசைரவ் லிங்க்குகளின் தடிமன், மிமீ/அங்	1,3/0.05	1,3/0.05
டிசைரவ் ஸ்ப்ரோகெட்டின் வகை/பற்களின் எண்ணிக்கை	ஸ்பர்/6	ஸ்பர்/6
ரம்ப சங்கிலியின் வேகம், அதிகபட்ச என்ஜின் ஆற்றல் வேகத்தின் 133% ஆகும்.	22.9	22.9

துணைக்கருவிகள்

பரிந்துரைக்கப்பட்ட வெட்டும் உபகரணம்

சங்கிலி ரம்பம் மாதிரிகள் Husqvara 120, 125 இதன்படி பாதுகாப்புக்காக மதிப்பீடு செய்யப்பட்டுள்ளன EN ISO 11681-1:2011 (காடுகளுக்கான இயந்திரம் - எடுத்துச்செல்லக்கூடிய சங்கிலி ரம்ப பாதுகாப்பு தேவைகள் மற்றும் சோதனைகள்) மற்றும் கீழே பட்டியலிடப்பட்டுள்ள கைடு பார் மற்றும் ரம்ப சங்கிலி ஒருங்கிணைப்புடன் உள்ளபோது தேவைப்படும் பாதுகாப்பு தேவைகளையும் பூர்த்தி செய்கின்றன.

குறைந்த கிக்பேக் ரம்ப சங்கிலி

குறைந்த கிக்பேக் ரம்ப சங்கிலியாக குறிப்பிடப்பட்டுள்ள ரம்ப சங்கிலி, பின்வருவனவற்றில் குறிப்பிடப்பட்டுள்ள குறைந்த கிக்பேக் ரம்ப சங்கிலிக்கான தேவைகளைப் பூர்த்தி செய்ய வேண்டும். ANSI B175.1-2012.

கிக்பேக் மற்றும் கைடு பார் முனை ஆரம்

பற்சக்கர முனை பட்டிகளுக்கான முனை ஆரம் அதன் பற்களின் எண்ணிக்கையாக குறிப்பிடப்படும், உதாரணமாக 10T. நிலையான கைடு பர்களுக்கு முனை ஆரம், முனை ஆரத்தின் விட்டத்தால் குறிப்பிடப்படும். கொடுக்கப்பட்டுள்ள கைடு பாரின் நீளத்திற்கு, கொடுக்கப்பட்டுள்ள அளவைவிட குறைவான முனை ஆரமுள்ள கைடு பாரைப் பயன்படுத்தலாம்.

குறிப்பு: வழக்கமாக கைடு பாரில் குறிப்பிடப்பட்டுள்ள நீளத்தைவிட பயன்படுத்தக்கூடிய நீளம் 1 அங்குலம் குறைவாகும்.





கைடு பார்				ரம்ப சங்கிலி		
நீளம், அங்குலம்/செமீ	பற்களுக்கு இடையேயான தூரம், அங்குலம்	கேட்ஜ், அங்குலம்/மிமீ	அதிகபட்ச நோஸ் ரேடியஸ்	வகை	நீளம், டிசைரவ் லிங்க்ஸ் (எண்)	குறைந்த கிக்பேக்
14/36	3/8	0,050/1.3	9T	H37, S93G	52	ஆம்
16/41					56	
18/46					62	

ஃபைலிங் கருவி மற்றும் ஃபைலிங் கோணம்.

ரம்ப யைக்சங்கிலி Husqvara கூர்மையாக்க, அரமானியைப் பயன்படுத்தவும் ஒரு Husqvara ஆரம், நீங்கள் சரியான ஃபைலிங் கோணத்தைப் பெறுவதை

உறுதிசெய்கிறது. பகுதி எண்கள் கீழேயுள்ள அட்டவணையில் கொடுக்கப்பட்டுள்ளன.

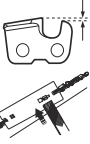
உங்கள் தயாரிப்பிற்கான ரம்ப சங்கிலி வகையைக் கண்டறிய இயலவில்லை என்றால், இந்த www.husqvara.com என்பதை பார்க்கவும்.

					
H37, S93G	4.0 மிமீ / 5/32 அங்குலம்	505 24 37-01	0.65 மிமீ / 0.025 அங்கு	30°	80°

EC இணக்க அறிக்கை

Husqvarna AB, SE-561 82 Huskvarna, Sweden,
தொலைபேசி: +46-36-146500, காட்டு வேலைகளுக்கான
ரம்ப சங்கிலியின் தனி பொறுப்புரிமையைக்
கொண்டுள்ளதாக அறிவிக்கிறது Husqvarna 120, 125
2017 வரிசை எண் மற்றும் அதைத் தொடர்ந்த
(அடுத்தடுத்த தொடர் எண்ணுடன் வகைப் பலகையில்
வெற்று உரையில் வருடமானது தெளிவாக
குறிப்பிடப்பட்டுள்ளது) Husqvarna காட்டு
வேலைகளுக்கான ரம்ப சங்கிலி, குழுவின்
வழிகாட்டுதல்களின் தேவைகளுக்கு ஏற்ப இணங்குகிறது
என்பதை முழு பொறுப்பின் கீழ் அறிவிக்கிறது:

- மே 17, 2006 "இயந்திரங்கள் தொடர்பானவை"
2006/42/EC.
- 26 பிப்ரவரி 2014, மின்காந்த ஒத்தியல்பு
தொடர்பானது **2014/30/EU.**
- 8 மே 2000, சுற்றுசூழல் இரைச்சல் உமிழ்வு
தொடர்புடையது **2000/14/EC.**

மேலுள்ள வழிகாட்டுதலின் பிற்சேர்க்கை V இன் படி
இணக்க மதிப்பீட்டு நடைமுறை பயன்படுத்தப்பட்டது.
பின்வரும் தரநிலைகள் பயன்படுத்தப்பட்டுள்ளது: EN
ISO 11681-1:2011, EN ISO 14982:2009, CISPR 12:2013

குறிப்பு: TÜV Rheinland LGA Products GmbH,
Tillystrasse 2, D-90431 Nuernberg, Germany, 0197,
இயந்திர வழிகாட்டுதலின் (2006/42/EC) கட்டுரை 12,
குறிப்பு 3b இன் படி EC வகை தேர்வை
மேற்கொண்டுள்ளது. பிற்சேர்க்கை IX இன் படி EC வகை
தேர்வுக்கான சான்றிதழ், பின்வரும் எண்களைக்
கொண்டுள்ளது: **BM 50387999.**

இரைச்சல் உமிழ்வுகள் தொடர்பான தகவல்களுக்கு,
தொழில்நுட்பத் தரவுபக்கத்தில் 259 என்பதைப்
பார்க்கவும்.

EC வகை தேர்வுக்கு உள்ளாகிய உதாரணத்தை
வழங்கப்பட்ட சங்கிலி ரம்பத்தை உறுதிசெய்கிறது.

Huskvarna, Sweden, 2020-08-25



Pär Martinsson மேம்பாட்டு மேலாளர் (Huskvarna AB
இன் அங்கீகரிக்கப்பட்ட பிரதிநிதி மற்றும் தொழில்நுட்ப
ஆவணத்திற்கு பொறுப்பானவர்கள்.)

பொருளடக்கம்

அறிமுகம்.....	263	போக்குவரத்து மற்றும் சேமிப்பு	285
பாதுகாப்பு.....	264	நீண்ட காலச் சேமிப்புக்காக உங்களுடைய	
ஒருங்கு கூட்டுதல்.....	269	தயாரிப்பைத் தயார் செய்வதற்கு.....	286
இயக்கம்.....	269	தொழில்நுட்பத் தரவு.....	286
பராமரிப்பு.....	276	உபகருவிகள்.....	287
சிக்கல்தீர்த்தல்.....	284	இணக்கம் குறித்த EC பிரகடனம்.....	289

அறிமுகம்

உத்தேசிக்கப்படும் பாவனை

இந்தத் தயாரிப்பு மரத்தில் அறுப்பதற்காக உத்தேசிக்கப்படுகிறது.

குறிப்பு: தயாரிப்பின் இயக்கத்திற்கான வரம்பை தேசிய ஒழுங்குமுறைகள் அமைக்கலாம்.

தயாரிப்பு குறித்த விளக்கம்

இது Husqvarna 120, 125 ஒரு கொம்படிஷன் எஞ்சினைக் கொண்ட ஒரு சங்கிலி வாள் மாதிரி ஆகும்.

தயாரிப்பு குறித்த மேலோட்டம்

(படம். 1)

1. சிலிண்டர் கவர்
2. ஸ்பார்க் பிளக் மற்றும் ஸ்பார்க் பிளக் கப்
3. ஸ்ரார்ட்/ஸ்ரொப் சுவிட்ச்
4. பின்புறக் கைபிடி
5. எயார் ஃபில்டர்
6. எரிபொருள் தாங்கி
7. சங்கிலி ஓயில் நிரப்பல்
8. ஸ்ரார்ட்டர் கயிறு கைபிடி
9. ஸ்ரார்ட்டர் ஹவுசிங்
10. சங்கிலி பிரேக் மற்றும் முன் கைக் காப்பு
11. முன் கைபிடி
12. எயார் பேர்ஜ் பல்ப்
13. துரொட்டில் டிரிகர் லொக்கவுட்
14. வலது கைக் காப்பு
15. கிளட்ச் கவர்
16. சங்கிலி இழுவிசையேற்றும் திருகாணி
17. பிரேக் பாண்ட்
18. சங்கிலி பிடிப்பான்
19. அதிர்வு குறைக்கும் தொகுதி
20. வாட் சங்கிலி
21. கைட் பார்
22. பட்டி நுளி சக்கரப்பல்
23. போக்குவரத்துக் காப்பு
24. இயக்குபவர் கையேடு
25. கலவையான சாவி

இயக்கத்தின் போது உங்களுடைய பாதுகாப்பையும் வினைத்திறனையும் அதிகரிப்பதற்கு வேலை தொடர்ந்து நடைபெற்று வருகிறது. மேலதிகத் தகவலுக்கு உங்களுடைய சேவையளிக்கும் வியாபாரியிடம் கதைக்கவும்.

26. மஃப்ளர்
27. கார்புரேட்டர் சரிப்படுத்தும் திருகாணிகள்
28. துரொட்டில் டிரிகர்
29. தகவல் மற்றும் எச்சரிக்கை டெக்கல்
30. தயாரிப்பு மற்றும் தொடர் இலக்கத் தகடு
31. ஸ்ரார்ட்டர் நினைவூட்டல் டெக்கல்
32. தறிக்கும் திசைக் குறி

தயாரிப்பிலுள்ள சின்னங்கள்

(படம். 2) கவனமாக இருந்து, தயாரிப்பைச் சரியாகப் பயன்படுத்தவும். இயக்குபவருக்கு அல்லது மற்றவர்களுக்கு இந்தத் தயாரிப்பு கடுமையான காயம் அல்லது மரணத்தை ஏற்படுத்தலாம்.

(படம். 3) நீங்கள் இந்தத் தயாரிப்பை உபயோகப்படுத்துவதற்கு முன்னர், இந்த இயக்குபவர் கையேட்டைக் கவனமாக வாசித்து, வழிமுறைகளை விளங்கிக் கொண்டதை உறுதிப்படுத்திக் கொள்ளுங்கள்.

(படம். 4) அங்கீகரிக்கப்பட்ட பாதுகாப்புத் தலைக்கவசம், அங்கீகரிக்கப்பட்ட செவிப்புலன் பாதுகாப்பு மற்றும் கண் பாதுகாப்பு ஆகியவற்றை எப்பொழுதும் அணியவும்.

- (படம். 5) தயாரிப்பை இயக்குவதற்கு 2 கைகளையும் பாவிக்கவும்.
- (படம். 6) வழிகாட்டிப் பட்டியின் நுளி ஒரு பொருளைத் தொடுவதை அனுமதிக்க வேண்டாம்.
- (படம். 7) தயாரிப்பை ஒரு கையால் மட்டும் இயக்க வேண்டாம்.
- (படம். 8) எச்சரிக்கை! வழிகாட்டிப் பட்டியின் நுளி ஒரு பொருளைத் தொடும் போது பின்னுதைப்பு ஏற்படலாம். பின்னுதைப்பால் மின்னல் வேக பின்னோக்கிய எதிர்வினை உண்டாகும், அது வழிகாட்டிப் பட்டியை மேல்நோக்கியும் இயக்குபவரின் திசையிலும் தள்ளும். கடுமையான காயம் ஏற்படலாம்.
- (படம். 9) இந்தத் தயாரிப்பானது பொருத்தமான EC கட்டளைகளுக்கு இணக்கமானது.
- (படம். 10) சுற்றாடலுக்கான இரைச்சல் உமிழ்வானது பொருத்தமான EC கட்டளைகளுக்கு இணக்கமானது. தயாரிப்பின் இரைச்சல் உமிழ்வு குறித்து தொழில்நுட்பத்

தரவுபக்கத்தில் 286 மற்றும் சிட்டையில் குறிப்பிடப்பட்டுள்ளது.

- (படம். 11) சங்கிலி பிரேக், இயக்கப்பட்டுள்ளது (வலது). சங்கிலி பிரேக், விடுவிக்கப்பட்டுள்ளது (இடது).
- (படம். 12) சோக்.
- (படம். 13) எயர் பேர்ஜ் பல்ப்.
- (படம். 14) எரிபொருள்.
- (படம். 15) சங்கிலி ஓயில்.

yyyywwxxx ரேற்றிங் பிளேற்றில் தொடர் இலக்கம் காட்டப்படும். yyyy என்பது தயாரித்த வருடம் ww என்பது தயாரித்த வாரம்.

குறிப்பு: தயாரிப்பிலுள்ள மற்றைய சின்னங்கள்/ டெக்கல்கள் குறிப்பிட்ட சில சந்தைகளுக்குரிய சிறப்புச் சான்றளிப்புத் தேவைகளைக் குறிப்பிடுகின்றன.

பாதுகாப்பு

பாதுகாப்பு வரைவிலக்கங்கள்

கையேட்டின் முக்கிய பகுதிகளைச் சிறப்பாகச் சுட்டிக்காட்ட, எச்சரிக்கைகள், கவனங்கள், குறிப்புகள் ஆகியவை பாவிக்கப்படுகின்றன.



எச்சரிக்கை: கையேட்டில் உள்ள அறிவுறுத்தல்களுக்குக் கீழ்ப்படியாவிட்டால், இயக்குபவர் அல்லது பக்கத்தில் நிற்பவர்களுக்குக் காயம் அல்லது மரணம் ஏற்படும் ஆபத்து இருந்தால் பாவிக்கப்படும்.



கவனம்: கையேட்டில் உள்ள அறிவுறுத்தல்களுக்குக் கீழ்ப்படியாவிட்டால், தயாரிப்பு, மற்றைய பொருட்கள் அல்லது பக்கத்தில் உள்ள இடத்திற்குச் சேதம் ஏற்படும் ஆபத்து இருந்தால் பாவிக்கப்படும்.

குறிப்பு: குறிப்பிட்ட சூழ்நிலையில் அவசியமான மேலதிக தகவலை வழங்குவதற்குப் பாவிக்கப்படும்.

பொதுவான பாதுகாப்பு அறிவுறுத்தல்கள்



எச்சரிக்கை: நீங்கள் தயாரிப்பைப் பாவிக்க முன் பின்பற்ற வேண்டிய எச்சரிக்கை அறிவுறுத்தல்களை வாசிக்கவும்.

- சங்கிலி வானைக் கவனமின்றி அல்லது தவறாக உபயோகித்தால் அது ஆபத்தான கருவியாகும், மேலும் ஆபத்தான காயம் அல்லது மரணத்தை ஏற்படுத்தக்கூடியது. நீங்கள் இந்த இயக்குபவரின் கையேட்டை வாசித்து, உள்ளடக்கத்தை விளங்கிக்கொள்வது மிகவும் முக்கியம்.

- எந்தவொரு சந்தர்ப்பத்திலும் உற்பத்தியாளரின் அனுமதியின்றி தயாரிப்பின் வடிவமைப்பை மாற்றக் கூடாது. மற்றவர்களால் மாற்றப்பட்டதாகத் தோன்றுகின்ற தயாரிப்பைப் பயன்படுத்த வேண்டாம், இந்தத் தயாரிப்புக்காகப் பரிந்துரைக்கப்படும் உபயோகங்களை மட்டுமே உபயோகிக்கவும். அங்கீகரிக்கப்படாத மாற்றங்கள் மற்றும்/அல்லது துணைக்கருவிகள் இயக்குபவர் அல்லது மற்றவர்களுக்கு ஆபத்தான தனிநபர் காயம் அல்லது மரணத்தை விளைவிக்கலாம்.
- மஃப்ளரின் உட்புறத்தில் புற்றூறையை ஏற்படுத்தக் கூடிய இரசாயனப்பொருட்கள் உள்ளன. மஃப்ளர் சேதமடையும் பட்சத்தில் இந்தக் கூறுகளைத் தொடுவதைத் தவிர்க்கவும்.
- எஞ்சின் வெளியேற்றும் புகை, சங்கிலி ஓயில் படலம் மற்றும் மரத்தூள் போன்றவற்றை நீண்ட காலமாக உட்சுவாசிப்பது உடல்நல ஆபத்தைக் குறிப்பிட்டுக் காட்டலாம்.
- இந்தத் தயாரிப்பு இயக்கத்தில் இருக்கும் போது மின்காந்தப் புலத்தை உருவாக்குகிறது. இந்தப் புலம் சில சந்தர்ப்பங்களின் கீழ் செயல்படு அல்லது செயலற்ற வைத்திய உள்வைப்பு சாதனங்களில் குறுக்கிடக்கூடும். கடுமையான அல்லது உயிரிழப்பை ஏற்படுத்தக்கூடிய காயம் ஏற்படும் ஆபத்தைக் குறைக்க, வைத்திய உள்வைப்பு சாதனங்களுள்ளவர்கள், இந்தத் தயாரிப்பை இயக்கும் முன்னர் அவர்களுடைய வைத்தியரையும் வைத்திய உள்வைப்பு சாதன உற்பத்தியாளரையும் கலந்தாலோசிக்க வேண்டுமென்று சிபாரிசு செய்கிறோம்.
- இந்த இயக்குபவரின் கையேட்டில் உள்ள தகவலானது தொழில் நிபுணத்துவத் திறமைகளுக்கும் அனுபவத்திற்குமான பிரதியீடாக ஒருபோதும் அமையாது. உங்களுக்குப் பாதுகாப்பில்லை என்ற ஒரு உணர்வு ஏற்பட்டால், நிறுத்திவிட்டு, நிபுணரின்

ஆலோசனையை நாடவும். உங்களுடைய சேவையளிக்கும் வியாபாரி அல்லது அனுபவமிக்க சங்கிலி வான் பயணரைத் தொடர்பு கொள்ளவும். உங்களுக்குச் சரியாகத் தெரியாத எந்தக் காரியத்தையும் முயற்சித்துப் பார்க்க வேண்டாம்!

இயக்கத்திற்கான பாதுகாப்பு அறிவுறுத்தல்கள்



எச்சரிக்கை: நீங்கள் தயாரிப்பைப் பாவிக்க முன் பின்பற்ற வேண்டிய எச்சரிக்கை அறிவுறுத்தல்களை வாசிக்கவும்.

- தயாரிப்பை உபயோகிக்கும் முன்பு, பின்னுதைப்பின் விளைவுகளையும் அவற்றை எப்படித் தவிர்ப்பது என்றும் விளங்கிக்கொள்ள வேண்டும். அறிவுறுத்தல்களை அறிய, *பின்னுதைப்புத் தகவல்பக்கத்தில் 271-ஐப் பார்க்கவும்.*
- கோளாறுள்ள தயாரிப்பை ஒருபோதும் பயன்படுத்த வேண்டாம்.
- ஸ்பார்க் பிளக் காப்பு மற்றும் இக்னிஷன் கேபிளில் வெளிப்படையான சேதம் உள்ள தயாரிப்பை எப்போதும் உபயோகிக்க வேண்டும். தீப்பொறி உருவாகும் ஆபத்து அதிகரிக்கிறது, இது நெருப்பை உண்டாக்கலாம்.
- நீங்கள் சோர்ந்துபோயிருந்தால், மது அல்லது போதைப்பொருள், மருந்து அல்லது உங்களுடைய பார்வை, விழிப்புநிலை, ஒருங்கிணைவு அல்லது மதிப்பீட்டைப் பாதிக்கக் கூடிய எந்தவொரு பொருளின் ஆதிக்கத்திலும் இருந்தால், ஒருபோதும் தயாரிப்பை உபயோகிக்க வேண்டாம்.
- கடுமையான மூடுபனி, கடுமையான மழை, பலமான காற்று, கடுமையான குளிர் முதலிய மோசமான வானிலையில் தயாரிப்பை உபயோகிக்க வேண்டாம். மோசமான வானிலையில் வேலை செய்வது சோர்வளிக்கிறது, அதோடு பெரும்பாலும் பனி பட்டுந்த தரை, கணிக்க முடியாத தறித்தல் திசை முதலிய கூடுதல் அபாயங்களைக் கொண்டிருக்கிறது.
- பட்டி, வாட் சங்கிலி மற்றும் எல்லாக் கவர்களும் சரியாகப் பொருத்தப்படாவிட்டால், தயாரிப்பை ஸ்ரார்ட் செய்யவே வேண்டாம். அறிவுறுத்தல்களை அறிய, *ஒருங்கு கூட்டுதல்பக்கத்தில் 269-ஐப் பார்க்கவும்.* தயாரிப்புடன் இணைக்கப்பட்ட பட்டியும் சங்கிலியும் இல்லாவிட்டால், கிளட்ச் தளர்ந்து போய், ஆபத்தான காயத்தை உண்டாக்கலாம்.

(படம். 16)

- உள்ளிடங்களில் தயாரிப்பை ஒருபோதும் ஸ்ரார்ட் செய்ய வேண்டாம். வெளியேற்றப் புகைகளை உட்கவாசித்தால் அவை ஆபத்தாக இருக்கலாம்.
- எஞ்சினிலிருந்து வெளியேற்றப்படும் புகைகள் குடானவை, நெருப்பைப் பற்ற வைக்கக்கூடிய தீப்பொறிகளும் இருக்கலாம். தீப்பற்றும் பொருளுக்கு அருகில் தயாரிப்பை ஒருபோதும் ஸ்ரார்ட் செய்ய வேண்டாம்!
- உங்களுடைய சுற்றுப்புறங்களைக் கவனிக்கவும், தயாரிப்பின் உங்களுடைய கட்டுப்பாட்டின் தொடுகைக்குள் ஆட்களோ விலங்குகளோ வரும் அல்லது பாதிக்கும் ஆபத்திலை என்பதை உறுதிசெய்க.

- தயாரிப்பைக் குழந்தைகள் உபயோகிப்பதை அல்லது அருகே இருப்பதை ஒருபோதும் அனுமதிக்க வேண்டாம். தயாரிப்பில் ஸ்பிரிங்-ஏற்றப்பட்ட ஸ்ரார்ட்/ஸ்ரொப் சவிட்ச் உள்ளதாலும், ஸ்ரார்ட்டர் கைபிடியில் குறைந்த வேகம் மற்றும் விசை மூலம் தயாரிப்பைத் தொடங்க முடியும் என்பதாலும், சில சூழ்நிலைகளின் கீழுள்ள கூட சிறிய குழந்தைகளால் கூட தயாரிப்பை ஸ்ரார்ட் செய்யத் தேவையான விசையை உருவாக்க முடியும். இது கடுமையான துரிப்பட்ட காயம் ஏற்படும் அபாயத்தைக் குறிக்கலாம். இதனால் தயாரிப்பு நெருங்கிய மேற்பார்வையில் இல்லாதபோது, ஸ்பார்க் பிளக் கப்பைக் கழற்றி விடவும்.
- தயாரிப்பின் முழுக் கட்டுப்பாட்டையும் வைத்திருக்கும் பொருடாக, நீங்கள் உறுதியான நிலையமையில் இருக்க வேண்டும். ஏனாயினும், மரத்தில் அல்லது நிற்பதற்கு உறுதியான ஆதாரம் இல்லாத இடத்தில் நின்றுகொண்டு ஒருபோதும் வேலை செய்ய வேண்டாம்.

(படம். 17)

- பட்டியின் பின்னுதைப்பு அதிகம் ஏற்படும் பகுதி ஒரு கணையை, அருகிலுள்ள மரத்தை அல்லது வேறேதும் பொருளில் பட்டால், கவனம் செலுத்தாமல் பின்னுதைப்புக்கு வழிவகுக்கலாம்.

(படம். 18)

- ஒருபோதும் தயாரிப்பை ஒரு கையால் பிடித்துக்கொண்டு உபயோகிக்க வேண்டாம். தயாரிப்பை ஒரு கையால் பாதுகாப்பாகக் கட்டுப்படுத்த முடியாது.
- தயாரிப்பை எப்போதுமே இரு கைகளாலும் பிடிக்கவும். வலது கை பின் கைபிடியிலும், இடது கை முன் கைபிடியிலும் இருக்க வேண்டும். வலது அல்லது இடது கைப் பழக்கமுள்ள எவராக இருந்தாலும் அனைவரும் இந்தப் பற்றுதலை உபயோகிக்க வேண்டும். கைபிடிக்களைச் சுற்றி பெருவிரல்கள் மற்றும் விரல்களால் உறுதியான பற்றுதலை உபயோகிக்கவும். இந்தப் பற்றுதல் பின்னுதைப்பின் அபாயத்தைக் குறைக்கிறது, தயாரிப்பை உங்கள் கட்டுப்பாட்டில் வைத்திருக்க உதவுகிறது. கைபிடிக்களை விட்டுவிட வேண்டாம்!

(படம். 19)

- தோள் உயரத்திற்கு மேலே தயாரிப்பை உபயோகிக்க வேண்டாம்.

(படம். 20)

- விபத்து ஏற்பட்டால் உதவிக்கு எவரையும் அழைக்க முடியாத சூழ்நிலையில் தயாரிப்பை உபயோகிக்க வேண்டாம்.
- உங்களுடைய தயாரிப்பை நகர்த்தும் முன்னர் எஞ்சினை நிறுத்தி, சங்கிலி பிசேக் மூலம் சங்கிலியைப் பூட்டவும். வழிகாட்டிப் பட்டியும் வாட் சங்கிலியும் பின்னோக்கியிருக்குமாறு தயாரிப்பைக் கொண்டுசெல்லவும். தயாரிப்பைத் தூர இடத்திற்கு எடுத்துச் செல்லும் அல்லது கொண்டுசெல்லும் முன்னர், வழிகாட்டிப் பட்டிக்கு ஒரு போக்குவரத்துக் காப்பைப் பொருத்தவும்.
- தயாரிப்பைத் தரையில் வைக்கும் போது, சங்கிலி பிசேக்கை உபயோகித்து வாட் சங்கிலியைப் பூட்டவும் மற்றும் நீங்கள் தயாரிப்பைத் தொடர்ந்து பார்க்கக்கொண்டிருக்கிறீர்கள் என்பதை

உறுதிசெய்யவும். உங்களுடைய தயாரிப்பை நீண்ட நேரத்திற்கு விட்டுச்செல்லும் போது, எஞ்சினை நிறுத்தவும்.

- சிலவேளைகளில், சிம்புகள் கிளட்ச் கவருக்குள் சிக்கி, வார்ட் சங்கிலியை ஸ்தம்பிக்கச் செய்கின்றன. எப்போதுமே, சுத்தம் செய்ய முன் எஞ்சினை நிறுத்தவும்.
- அடைக்கப்பட்ட அல்லது காற்றோட்டம் மிகக் குறைவாகவுள்ள இடத்தில் எஞ்சினை இயக்குவது காபனோரொட்சைட் நஞ்சாக்கம் காரணமாக மரணத்தை விளைவிக்கலாம்.
- எஞ்சினிலிருந்து வெளியேற்றப்படும் புகைகள் சூடானவை, நெருப்பைப் பற்ற வைக்கக்கூடிய தீப்பொறிகளும் இருக்கலாம். தயாரிப்பை கட்டடங்களின் உள்ளிடங்களில் அல்லது தீப்பற்றக்கூடிய பொருளின் அருகில் ஸ்ரார்ட் செய்ய வேண்டாம்.
- நீங்கள் தயாரிப்பைத் தொடங்கும் போதும் குறுகிய தூரங்களுக்கு நகரும் போதும் சங்கிலி பிரேக்கை ஒரு பார்ச்சிக் பிரேக்காக உபயோகிக்கவும். எப்போதுமே தயாரிப்பை முன் கைபிடியில் எடுத்துச் செல்லுங்கள். இதனால் வார்ட் சங்கிலி மூலம் நீங்கள் அல்லது உங்களுக்கு அருகில் உள்ளவர் அடிபடும் அபாயம் குறைகிறது.
- அதிர்வை அளவுக்கு அதிகமாகப் படவிடுவது, சுற்றோட்டக் குறைபாடுள்ளவர்களில் சுற்றோட்டச் சேதம் அல்லது நரம்புச் சேதத்திற்கு வழிவகுக்கலாம். அதிர்வை அளவுக்கு அதிகமாகப் படவிடுவதன் அறிகுறிகள் உங்களுக்கு ஏற்பட்டால், உங்களுடைய வைத்தியரைத் தொடர்புகொள்ளுங்கள். இத்தகைய அறிகுறிகளில் உள்ளடங்குபவை, விறைப்பு, உணர்விழப்பு, சிலிர்ப்பு, ஊசிசுத்தும் உணர்வு, நோ, வலிமை இழப்பு, சரும நிற அல்லது நிலை மாற்றங்கள். இந்த அறிகுறிகள் வழக்கமாக விரல்கள், கைகள் அல்லது மணிக்கட்டுகளில் தோன்றுகின்றன. இந்த அறிகுறிகள் குவிரான வெப்பநிலைகளில் அதிகரிக்கக் கூடும்.
- தயாரிப்பை உபயோகிக்கையில் நீங்கள் எதிர்கொள்ளக் கூடிய மனதில் நினைக்கும் ஒவ்வொரு சூழ்நிலையையும் உள்ளடக்குவது சாத்தியமில்லை. எப்போதும் கவனமாகக் கையாளுங்கள், உங்களுடைய பொது அறிவை உபயோகியுங்கள். உங்களுடைய ஆற்றலுக்கு அப்பாற்பட்டது என்று நீங்கள் கருதும் எல்லாச் சூழ்நிலைகளையும் தவிருங்கள். இந்த அறிவுறுத்தல்களை வாசித்த பின்னர் இயக்கச் செயல்முறைகள் பற்றி உங்களுக்கு இன்னும் சரியாகத் தெரியவில்லைப் போல இருந்தால், தொடருவதற்கு முன்னர் நிபுணர் ஒருவருடன் கலந்தாலோசிக்க வேண்டும். உங்கள் வியாபாரியைத் தொடர்பு கொள்ளத் தயங்காதீர்கள் அல்லது Husqvarna நீங்கள் தயாரிப்பின் பாவனை பற்றி ஏதேனும் கேள்விகள் இருந்தால், உங்களுடைய தயாரிப்பை வினைத்திறனாகவும் பாதுகாப்பாகவும் உபயோகிப்பதற்கு உதவுவதற்காக நாங்கள் விருப்பத்துடன் சேவையையும், ஆலோசனை மற்றும் உதவியையும் கூட வழங்குவோம். சாத்தியப்பட்டால், சங்கிலி வான் பாவனையில் பயிற்சிப் பாடநெறியில் கலந்துகொள்ளுங்கள். உங்களுடைய வியாபாரி, காடுவளர்ப்புக் கலைப் பாடசாலை அல்லது நூலகம் என்னென்ன பயிற்சிப் பொருட்களும் பாடநெறிகளும்

கிடைக்கின்றன என்பது பற்றி தகவலை வழங்கலாம்.

(படம். 21)

தனிப்பட்ட பாதுகாப்பு உபகரணம்



எச்சரிக்கை: நீங்கள் தயாரிப்பைப் பாலிக்க முன் பின்பற்ற வேண்டிய எச்சரிக்கை அறிவுறுத்தல்களை வாசிக்கவும்.

(படம். 22)

- இயக்குபவரை வார்ட் சங்கிலி தொடும்போதுதான் பெரும்பாலான சங்கிலி வான் விபத்துகள் ஏற்படுகின்றன. இயக்கத்தின் போது, அங்கீகரிக்கப்பட்ட தனிப்பட்ட பாதுகாப்பு உபகரணத்தை உபயோகிக்க வேண்டும். தனிப்பட்ட பாதுகாப்பு உபகரணம் உங்களுக்கு முழுப் பாதுகாப்பை அளிக்காது, ஆனால் விபத்து ஏற்பட்டால் அது காயத்தின் அளவைக் குறைகிறது. எந்த உபகரணத்தை உபயோகிப்பது என்பது குறித்த சிபாரிசுகளுக்கு உங்களுடைய சேவையளிக்கும் வியாபாரியிடம் பேசுங்கள்.
- உங்களுடைய ஆடை நன்கு பொருத்தமாக இருக்க வேண்டும், ஆனால் உங்கள் இயக்கங்களை மட்டுப்படுத்தக் கூடாது. தனிப்பட்ட பாதுகாப்பு உபகரணத்தின் நிலை குறித்த சோதனையை ஒழுங்குமுறையாகச் செய்யுங்கள்.
- அங்கீகரிக்கப்பட்ட பாதுகாப்புத் தலைக்கவசத்தை உபயோகிக்கவும்.
- அங்கீகரிக்கப்பட்ட கேட்டல் திறன் பாதுகாப்பை உபயோகிக்கவும். நீண்ட காலத்திற்கு இரைச்சலைக் கேட்டுக்கொண்டிருந்தால் கேட்டல் திறனுக்கு நிரந்தரச் சேதம் ஏற்படலாம்.
- எறியப்பட்ட பொருட்களால் காயம் ஏற்படும் ஆபத்தைக் குறைப்பதற்கு, எப்போதும் பாதுகாப்புக் கண்ணாடிகள் அல்லது முக மேல்மறைப்பை உபயோகிக்கவும். மரப் சிப்புகள், சிறிய மரத் துண்டுகள் மற்றும் பல போன்ற பொருட்களை பெரிய விசைபுள் தயாரிப்பு தூக்கி எறியலாம். இதனால் குறிப்பாக கண்களுக்கு ஆபத்தான காயம் விளையலாம்.
- வான் பாதுகாப்புடன் கையுறைகளை உபயோகிக்கவும்.
- வான் பாதுகாப்புடன் காற்சட்டைகளை உபயோகிக்கவும்.
- வான் பாதுகாப்பு, எஃகினாலான காற்பெருவிரல் மூடி, சற்றுக்கூட உள்ளங்கால் ஆகியவற்றுடன் காலணிகளை உபயோகிக்கவும்.
- எப்போதும் உங்களுடன் முதல்தவித் தொகுப்பை வைத்திருக்கவும்.
- தீப்பொறிகள் ஏற்படும் ஆபத்து. காட்டுத் தீயைத் தடுப்பதற்காக அருகில் தீயணைப்புக் கருவிகளையும் ஒரு மண்வெட்டியையும் வைத்திருக்கவும்.

தயாரிப்பில் உள்ள பாதுகாப்புச் சாதனங்கள்



எச்சரிக்கை: நீங்கள் தயாரிப்பைப் பாலிக்க முன் பின்பற்ற வேண்டிய எச்சரிக்கை அறிவுறுத்தல்களை வாசிக்கவும்.

- குறையுள்ள பாதுகாப்புச் சாதனங்களைக் கொண்ட தயாரிப்பை ஒருபோதும் பாலிக்க வேண்டாம்.
- பாதுகாப்புச் சாதனங்களை ஒழுங்குமுறையாகச் சோதனை செய்யவும். *தயாரிப்பில் உள்ள பாதுகாப்புச் சாதனங்களின் பராமரிப்பும் சோதனைகளும் பக்கத்தில் 278-ஐப் பார்க்கவும்.*
- பாதுகாப்புச் சாதனங்கள் குறைபாடுடையவை என்றால், உங்களுடைய சேவையளிக்கும் வியாபாரியுடன் Husqvarna கதையுங்கள்.

சங்கிலி பிரேக் மற்றும் முன் கைக் காப்பு

உங்களுடைய தயாரிப்பில் ஒரு சங்கிலி பிரேக் உள்ளது, உங்களுக்குப் பின்னுதைப்பு ஏற்பட்டால், அது வாட் சங்கிலியை நிறுத்தும். சங்கிலி பிரேக் ஆனது விபத்துகளின் ஆபத்தைக் குறைக்கிறது, ஆனால் நீங்கள் மட்டும் தான் அவற்றைத் தடுக்க முடியும்.

சங்கிலி பிரேக் (A) உங்களுடைய இடது கையால் கைமுறையாக அல்லது செயலற்ற தன்மை விடுவிப்புப் பொறிமுறை மூலமாகத் தானாகச் செயற்படும். சங்கிலி பிரேக்கைக் கைமுறையாகச் செயற்படுத்த முன் கைக் காப்பை (B) முன்னோக்கித் தள்ளுங்கள்.

(படம். 23)

சங்கிலி பிரேக்கை விலக்க, முன் கைக் காப்பைப் பின்னோக்கி இழுங்கள்.

(படம். 24)

துரொட்டில் டிரிகர் லொக்கவுட்

துரொட்டில் டிரிகர் லொக்கவுட் ஆனது துரொட்டில் டிரிகரின் தற்செயலான இயக்கத்தைத் தடுக்கிறது. கைபிடியைச் சுற்றி உங்கள் கையை வைத்து, துரொட்டில் டிரிகர் லொக்கவுட்டை (A) அழுத்தினால், அது துரொட்டில் டிரிகரை (B) விடுவிக்கிறது. கைபிடியை விட்டால், துரொட்டில் டிரிகரும், துரொட்டில் டிரிகர் லொக்கவுட்டும் அவற்றின் ஆரம்ப இடநிலைகளுக்கு மீண்டும் செல்கின்றன. இந்தச் செயல்பாடு செயலற்ற வேகத்திலுள்ள துரொட்டில் டிரிகரைப் பூட்டுகிறது.

(படம். 25)

சங்கிலி பிடிப்பான்

வாட் சங்கிலி உடைந்துவிட்டால் அல்லது தடத்திலிருந்து விலகிவிட்டால், சங்கிலி பிடிப்பான் அதைப் பிடிக்கிறது. சரியான வாட் சங்கிலி இழுவையும் வாட் சங்கிலி மற்றும் வழிகாட்டிப் பட்டியில் சரியாகப் பிரயோகித்த பராமரிப்பும் விபத்துக்கள் ஏற்படும் ஆபத்தைக் குறைக்கின்றன.

(படம். 26)

வலது கைக் காப்பு

வலது கைக் காப்பானது பின் கைபிடியில் உள்ள உங்களுடைய கைக்கான ஒரு பாதுகாப்பு ஆகும். வாட் சங்கிலி உடைந்துவிட்டால் அல்லது தடத்திலிருந்து விலகிவிட்டால், வலது கைக் காப்பு உங்களுக்குப் பாதுகாப்பு அளிக்கிறது. வலது கைக் காப்பும் கூட கிளைகள் அல்லது கொப்புகளிலிருந்து உங்களுக்குப் பாதுகாப்புக் கொடுக்கிறது.

(படம். 27)

அதிரீவு குறைக்கும் தொகுதி

கைபிடிகளிலுள்ள அதிரீவை அதிரீவுக் குறைப்பு அமைப்பு குறைகிறது. தயாரிப்பின் உடலத்திற்கும் கைபிடி அலகுக்கும் இடையில் ஒரு பிரிவாக அதிரீவுக் குறைப்புப் பிரிவுகள் செயல்படுகின்றன.

உங்கள் தயாரிப்பில் அதிரீவுக் குறைப்பு அமைப்பு அமைந்துள்ள இடத்தைப் பற்றிய தகவலை அறிய, *தயாரிப்பு குறித்த மேலோட்டம் பக்கத்தில் 263-ஐப் பார்க்கவும்.*

ஸ்டார்ட்/ஸ்டொபு சுவிட்ச்

எஞ்சினை நிறுத்துவதற்கு ஸ்டார்ட்/ஸ்டொபு சுவிட்சை உபயோகியுங்கள்.

(படம். 28)

மஃப்ளர்



எச்சரிக்கை: செயல்பாட்டின் போது/ செயல்பட்ட பிறகு மற்றும் செயல்படாத வேகத்தில் மஃப்ளர் மிகவும் சூடாக இருக்கும். குறிப்பாக எரியக்கூடிய பொருட்கள் மற்றும்/ அல்லது புகைகளுக்கு அருகே தயாரிப்புகளை நீங்கள் இயக்கும் போது, நெருப்புப் பற்றும் ஆபத்து உள்ளது.



எச்சரிக்கை: மஃப்ளர் இல்லாமல் அல்லது குறைபாடுள்ள மஃப்ளருடன் ஒருபோதும் தயாரிப்பை இயக்க வேண்டாம். இரைச்சலின் அளவையும் நெருப்புப் பற்றும் ஆபத்தையும் குறைபாடுள்ள மஃப்ளர் அதிகரிக்கலாம். தீயணைப்புக் கருவிகளை அருகிலேயே வைத்திருக்கவும். உங்கள் பகுதியில் ஒரு தீப்பொறித் தடுப்பு வலை இருக்க வேண்டும் என்றால், தீப்பொறித் தடுப்பு வலை இல்லாமல் அல்லது உடைந்த தீப்பொறித் தடுப்பு வலையுடன் தயாரிப்பை உபயோகிக்க வேண்டாம்.

மஃப்ளர் இந்த இரைச்சலின் அளவுகளைக் குறைந்தபட்சத்தில் வைத்திருக்கிறது, வெளிவிடப்படும் புகையை இயக்குவாரிடமிருந்து விலக்கி அணுப்புகிறது. வெப்பமான, உலர்ந்த வானவெயுள்ள பகுதிகளில் தீப்பிடிப்பதற்கு அதிக ஆபத்து உள்ளது. உள்ளூர் ஒழுங்குமுறைகள் மற்றும் பராமரிப்பு அறிவுறுத்தல்களுக்குக் கீழ்ப்படியவும்.

எரிபொருள் பாதுகாப்பு



எச்சரிக்கை: நீங்கள் தயாரிப்பைப் பாலிக்க முன் பின்பற்ற வேண்டிய எச்சரிக்கை அறிவுறுத்தல்களை வாசிக்கவும்.

- எரிபொருளை மீளநிரப்பும் போது அல்லது எரிபொருளை (பெற்றோல் மற்றும் ரூஸ்ட்ரோக் ஓயில்) கலக்கும் போது தாராளமான காற்றோட்டம் இருப்பதை உறுதிசெய்யவும்.

- எரிபொருளும் எரிபொருள் ஆவியும் அதிகளவில் தீப்பற்றக்கூடியவை. மேலும் உட்கவாசிக்கும்போது அல்லது தோலுடன் தொடுகையற அனுமதிக்கப்படும்போது கடுமையான காயத்தை ஏற்படுத்தலாம். இந்தக் காரணத்தால், எரிபொருளைக் கையாளும் போது கவனமாக இருக்கவும் மற்றும் போதுமான காற்றோட்டம் இருப்பதை உறுதி செய்யவும்.
- எரிபொருளையும் சங்கிலி ஓயிலையும் கையாளும் போது கவனமெடுக்கவும். தீப்பிடித்தல், வெடிப்பு மற்றும் உட்கவாசிப்பதுடன் தொடர்பானவை ஏற்படும் ஆபத்தைப் பற்றி அறிந்து வைத்திருக்கவும்.
- எரிபொருளுக்கு அருகில் நின்றபடி புகைபிடிக்க வேண்டாம் மற்றும் குடான பொருட்கள் எதையும் வைக்க வேண்டாம்.
- எரிபொருளை மீளநிரப்பும் முன்னர், எப்போதும் எஞ்சினை நிறுத்தி, சில நிமிடங்களுக்குக் குளிர அனுமதிக்கவும்.
- எரிபொருளை மீளநிரப்பும் போது, மேலதிக அழுத்தத்தை மெதுவாக விடுவிக்கும் வகையில் எரிபொருள் முடியை மெதுவாகத் திறக்கவும்.
- எரிபொருளை மீளநிரப்பிய பின்னர், எரிபொருள் முடியைக் கவனமாக இறுக்கவும்.
- எஞ்சின் இயங்கிக்கொண்டிருக்கையில் இயந்திரத்தில் ஒருபோதும் எரிபொருளை மீளநிரப்ப வேண்டாம்.
- ஸ்ரார்ட் செய்யும் முன், எப்போதும் எரிபொருளை மீளநிரப்பும் இடத்திலிருந்தும் எரிபொருள் மூலத்திலிருந்தும் குறைந்தது 3 மீ (10 அடி) தூரத்திற்குத் தயாரிப்பைக் கொண்டுசெல்லவும்.

(படம். 29)

எரிபொருளை மீளநிரப்பிய பிறகு, நீங்கள் தயாரிப்பை ஸ்ரார்ட் செய்யக் கூடாத சில சூழ்நிலைகள் உள்ளன:

- தயாரிப்பில் எரிபொருள் அல்லது சங்கிலி ஓயிலைச் சிந்திவிட்டால். வெளியில் சிந்திய ஓயிலைத் துடைத்து, மீதமுள்ள எரிபொருளை ஆவியாக அனுமதிக்கவும்.
- உங்கள் மீது அல்லது உங்கள் உட்புக்களில் எரிபொருள் சிந்திவிட்டால். உங்களுடைய உட்புக்களை மாற்றி, எரிபொருள் பட்ட உடற்பாகம் எதையும் கழுவங்கள். சவர்க்காரம் மற்றும் தண்ணீரை உபயோகிக்கவும்.
- தயாரிப்பில் எரிபொருள் கசிந்தால். எரிபொருள் தாங்கி, எரிபொருள் முடி மற்றும் எரிபொருள் வரிசைகளிலிருந்து கசிவுகள் உள்ளனவா என்று ஒழுங்குமுறையில் சோதியுங்கள்.

பராமரிப்புக்கான பாதுகாப்பு அறிவுறுத்தல்கள்



எச்சரிக்கை: நீங்கள் தயாரிப்பில் பராமரிப்பைச் செய்ய முன் பின்பற்ற வேண்டிய எச்சரிக்கை அறிவுறுத்தல்களை வாசிக்கவும்.

- இந்த இயக்குபவர் கையேட்டில் கொடுக்கப்பட்டுள்ள பராமரிப்பு மற்றும் சேவையளிப்பை மட்டும் செய்யுங்கள். மற்றைய சகல சேவையளிப்பு மற்றும்

பழுதுபார்ப்புகளையும் செய்ய தொழில்முறையான சேவையளிப்பு ஊழியரை அனுமதிக்கவும்.

- இந்தக் கையேட்டில் கொடுக்கப்பட்டுள்ள பாதுகாப்புச் சோதனைகள், பராமரிப்பு மற்றும் சேவை அறிவுறுத்தல்களை ஒழுங்குமுறையில் மேற்கொள்ளுங்கள். ஒழுங்குமுறையான பராமரிப்பானது தயாரிப்பின் ஆயுளை அதிகரிக்கிறது மற்றும் விபத்துகள் ஏற்படும் ஆபத்தைக் குறைகிறது. அறிவுறுத்தல்களை அறிய, *பராமரிப்புக்கத்தில் 276*-ஐப் பார்க்கவும்.
- நீங்கள் பராமரிப்புச் செய்தபின் இந்த இயக்குபவரின் கையேட்டில் உள்ள பாதுகாப்புச் சோதனைகள் அங்கீகரிக்கப்படாவிட்டால், உங்களுடைய சேவையளிப்பு வியாபாரியுடன் கதையுங்கள். உங்கள் தயாரிப்புக்கான தொழில்முறைப் பழுதுபார்ப்புகளும் சேவையளிக்கும் இருக்கின்றன என்று உத்தரவாதமளிக்கிறோம்.

வெட்டும் உபகரணத்திற்கான பாதுகாப்பு அறிவுறுத்தல்கள்



எச்சரிக்கை: நீங்கள் தயாரிப்பைப் பாவிக்க முன் பின்பற்ற வேண்டிய எச்சரிக்கை அறிவுறுத்தல்களை வாசிக்கவும்.

- அங்கீகரிக்கப்பட்ட வழிகாட்டிப் பட்டி/வாட் சங்கிலிக் கலவைகள் மற்றும் அராவும் உபகரணம் ஆகியவற்றைப் பாவிக்கவும். அறிவுறுத்தல்களை அறிய, *உபகருவிகள்பக்கத்தில் 287*-ஐப் பார்க்கவும்.
- நீங்கள் வாட் சங்கிலியைப் பாவிக்கும் போது அல்லது பராமரிப்புச் செய்யும் போது பாதுகாப்புக் கையுறைகளைப் பாவிக்கவும். அசைய முடியாத ஒரு வாட் சங்கிலியால் காயங்களும் ஏற்படலாம்.
- வெட்டும் பற்களைச் சரியாக அராவி வைத்திருங்கள். அறிவுறுத்தல்களுக்குக் கீழ்ப்படியுங்கள், சிபாரிசு செய்யப்படும் அரத்தின் அளவெல்லையை உபயோகியுங்கள். சேதமடைந்த அல்லது தவறாகக் கூர்மையாக்கப்பட்ட வாட் சங்கிலியால் விபத்துகள் ஏற்படும் ஆபத்து அதிகரிக்கிறது.

(படம். 30)

- சரியான ஆழ அளவெல்லை அமைப்பை வைத்திருங்கள். அறிவுறுத்தல்களுக்குக் கீழ்ப்படியுங்கள், சிபாரிசு செய்யப்படும் ஆழ அளவெல்லை அமைப்பை உபயோகியுங்கள். மிகப் பெரிய ஆழ அளவெல்லை அமைப்பால் பின்னுதைப்பு ஏற்படும் ஆபத்து அதிகரிக்கிறது.

(படம். 31)

- வாட் சங்கிலியில் சரியான இழுவை இருப்பதை உறுதி செய்து கொள்ளுங்கள். வழிகாட்டிப் பட்டிக்கு எதிராக வாட் சங்கிலி இறுக்கமாக இல்லாவிட்டால், வாட் சங்கிலியானது தடத்திலிருந்து விலகலாம். தவறான வாட் சங்கிலி இழுவையால் வழிகாட்டிப் பட்டி, வாட் சங்கிலி, சங்கிலி இயக்கப் பற்சக்கரம் ஆகியவற்றில் தேய்வு அதிகரிக்கிறது. *வாட் சங்கிலியின் இழுவையைச் சரிப்படுத்துவதற்குபக்கத்தில் 283*-ஐப் பார்க்கவும்.

(படம். 32)

- வெட்டும் உபகரணத்தை ஒழுங்குமுறையாகப் பராமரிக்கவும் மற்றும் அதைச் சரியாக உராய்வுநீக்கி

வைத்திருக்கவும். வாட் சங்கிலிக்குச் சரியாக உராய்வு நீக்கி பிரயோகிக்கப்படவில்லை என்றால், வழிகாட்டிப் பட்டி, வாட் சங்கிலி, சங்கிலி இயக்கப்

பற்சக்கரம் ஆகியவற்றில் தேய்வு ஏற்படும் ஆபத்து அதிகரிக்கிறது.

(படம். 33)

ஒருங்கு கூட்டுதல்

அறிமுகம்



எச்சரிக்கை: நீங்கள் தயாரிப்பை ஒருங்கு கூட்டும் முன் பாதுகாப்பு அத்தியாயத்தை வாசித்துப், புரிந்து கொள்ளுங்கள்.

வழிகாட்டிப் பட்டியையும் வாட் சங்கிலியையும் ஒருங்கு கூட்ட

1. சங்கிலி பிரேக்கை விலக்க, முன் கைக் காப்பைப் பின்னோக்கி நகர்த்தவும்.
2. பட்டி நட்கள் மற்றும் கிளட்ச் கவரைக் கழற்றவும். (படம். 34)

குறிப்பு: கிளட்ச் கவரை இலகுவாகக் கழற்ற முடியாவிட்டால், பட்டி நட்டை இறுக்கி, சங்கிலி பிரேக்கைச் செயற்படுத்தி, விடுவிக்கவும். அது சரியாக விடுவிக்கப்பட்டால் ஒரு கிளிக் ஒலி கேட்கும்.

3. பட்டி போட்டுகளுக்கு மேலாக வழிகாட்டிப் பட்டியை ஒருங்கு கூட்டவும். வழிகாட்டிப் பட்டியை அதன் அதிகபட்ச பின்புற நிலைக்கு நகர்த்தவும்.

4. வாட் சங்கிலியை இயக்கப் பற்சக்கரத்தைச் சுற்றி சரியாக நிறுவி, அதை வழிகாட்டிப் பட்டியிலுள்ள தவாளிப்பில் வையுங்கள்.



எச்சரிக்கை: வாட் சங்கிலியை ஒருங்கு கூட்டும் போது எப்போதும் பாதுகாப்புக் கையறைகளை உபயோகிக்கவும்.

5. வழிகாட்டிப் பட்டியின் மேல் வளின்பில் வெட்டும் கருவிகளின் முனை முன் நோக்கியவாறு இருப்பதை உறுதிசெய்யவும். (படம். 35)
6. சங்கிலி சரிப்படுத்தும் முனையுடன் வழிகாட்டிப் பட்டியில் துளையை வரிசைப்படுத்தி, கிளட்ச் கவரை நிறுவுவும்.
7. பட்டி நட்டுகள் விரலை இறுக்கமாக இறுக்கவும்.
8. வாட் சங்கிலியை இறுக்கவும். அறிவுறுத்தல்களை அறிய, வாட் சங்கிலியின் இழுவையைச் சரிப்படுத்துவதற்குப் கத்தில் 283-ஐப் பார்க்கவும்.
9. பட்டிகள் நட்டை இறுக்கவும்.

இயக்கம்

அறிமுகம்



எச்சரிக்கை: நீங்கள் தயாரிப்பைப் பாவிக்கும் முன் பாதுகாப்பு அத்தியாயத்தை வாசித்துப், புரிந்து கொள்ளுங்கள்.

நீங்கள் தயாரிப்பைப் பாவிக்க முன் ஒரு செயல்பாடு சோதனையைச் செய்ய

1. சங்கிலி பிரேக் சரியாக வேலை செய்கிறது, அது சேதமடையவில்லை என்பதை உறுதிப் படுத்தவும்.
2. வலது கைக் காப்பு சேதமடையவில்லை என்பதை உறுதிப்படுத்தவும்.
3. துரொட்டில் லொக்கவுட் சரியாக வேலை செய்கிறது, அது சேதமடையவில்லை என்பதை உறுதிப்படுத்தவும்.
4. ஸ்ராட்ஸ்/ஸ்ட்ராப் சுவீட்ச் சரியாக வேலை செய்கிறது, அது சேதமடையவில்லை என்பதை உறுதிப்படுத்தவும்.
5. கைபிடிக்கலில் ஓயில் எதுவும் இல்லை என்பதை உறுதிப்படுத்தவும்.
6. அதிர்வு குறைக்கும் அமைப்பு சரியாக வேலை செய்கிறது, அது சேதமடையவில்லை என்பதை உறுதிப்படுத்தவும்.

7. மஃபர் சரியாக இணைக்கப்பட்டுள்ளது, அது சேதமடையவில்லை என்பதை உறுதிப்படுத்தவும்.
8. தயாரிப்பின் சகல பாகங்களும் சரியாக இணைக்கப்பட்டுள்ளன, அவை சேதமடையவில்லை அல்லது தவறவில்லை என்பதை உறுதிப்படுத்தவும்.
9. சங்கிலி பிடிப்பான் சரியாக இணைக்கப்பட்டிருப்பதை உறுதிப்படுத்தவும்.
10. வாட் சங்கிலி இழுவையைச் சரிபார்க்கவும். (படம். 36)

எரிபொருள்

இந்தத் தயாரிப்புக்கு ரூ-ஸ்ட்ரோக் எஞ்சின் உள்ளது.



கவனம்: தவறான எரிபொருள் வகையால் எஞ்சினுக்குச் சேதம் விளையலாம். கசோலின் மற்றும் ரூ-ஸ்ட்ரோக் ஓயிலின் கலவையை உபயோகிக்கவும்.

முன்பே கலக்கப்பட்ட எரிபொருள்

- எஞ்சினின் Husqvarna மிகச் சிறந்த செயல்திறனுக்கும், நீண்ட ஆயுளுக்கும், முன்பே கலக்கப்பட்ட அல்லேற் எரிபொருளை உபயோகிக்கவும். சாதாரண எரிபொருளுடன் ஒப்பிடும் போது இந்த எரிபொருளில் குறைவான ஆபத்தான இரசாயனப் பொருட்கள் உள்ளன, இது ஆபத்தான வெளியேற்றல் புகைகளைக் குறைக்கிறது.

இந்த எரிபொருள் எரிந்த பின் எஞ்சியிருக்கும் எச்சத்தின் அளவு குறைவாக இருக்கிறது, இது எஞ்சினின் கூறுகளை இன்னும் கூடுதல் சுத்தமாக வைத்திருக்கிறது.

எரிபொருளைக் கலக்க

கசோலின்

- அதிகபட்சம் 10% எதனோல் உள்ளடக்கங்களுடன் நல்ல தரமான அன்லெட்ட் கசோலினை உபயோகிக்கவும்.



கவனம்: 90 RON/87 AKI தரத்தை விடக் குறைவான ஒக்ரேன் தரத்துடன் கசோலினை உபயோகிக்க வேண்டாம். குறைந்த ஒக்ரேன் தரத்தைப் பாவியத்தால், எஞ்சின் இடிப்பு ஏற்படலாம், இது எஞ்சின் சேதங்களை ஏற்படுத்துகிறது.

ரூ-ஸ்ட்ரோக் ஓயில்

- சிறந்த முடிவுகளுக்கும் செயல்திறனுக்கும் Husqvarna ரூ-ஸ்ட்ரோக் ஓயிலை உபயோகிக்கவும்.
- ரூ-ஸ்ட்ரோக் ஓயில் Husqvarna கிடைக்காவிட்டால், எயார் கூல்ட் எஞ்சின்களுக்கான நல்ல தரமான ரூ-ஸ்ட்ரோக் ஓயிலை உபயோகிக்கவும். சரியான ஓயிலைத் தெரிவு செய்ய, உங்களுடைய சேவையளிக்கும் வியாபாரியுடன் கதையுங்கள்.



கவனம்: அலுட்போர்ட் ஓயில் என்றும் குறிப்பிடப்படும் வோட்டர்-கூல்ட் அலுட்போர்ட் எஞ்சின்களுக்கான ரூ-ஸ்ட்ரோக் ஓயிலை உபயோகிக்க வேண்டாம். ஃபோர்-ஸ்ட்ரோக் எஞ்சின்களுக்கான ஓயிலை உபயோகிக்க வேண்டாம்.

கசோலினையும் ரூ-ஸ்ட்ரோக் ஓயிலையும் கலக்க

கசோலின், லீற்றர்	ரூ-ஸ்ட்ரோக் ஓயில், லீற்றர்
	2% (50:1)
5	0.10
10	0.20
15	0.30
20	0.40



கவனம்: சிறிய அளவுகளில் எரிபொருளைக் கலக்கும் போது, சிறிய பிழைகளால் கலவையின் விகிதத்தில் பாரிய மாற்றம் ஏற்படலாம். ஓயிலின் அளவைக் கவனமாக அளவிட்டு, நீங்கள் சரியான கலவையைப் பெறுவதை உறுதிப்படுத்துங்கள்.

(படம். 37)

1. எரிபொருளுக்கான சுத்தமான கொள்கலனில் கசோலினின் அரைவாசியை நிரப்பவும்.
2. ஓயிலின் முழு அளவையும் சேர்க்கவும்.
3. எரிபொருள் கலவையைக் குலுக்கவும்.
4. மீதமுள்ள கசோலின் அளவைக் கொள்கலனில் சேர்க்கவும்.
5. எரிபொருள் கலவையைக் கவனமாகக் குலுக்கவும்.



கவனம்: ஒரு முறையில் 1 மாதத்திற்கும் அதிக காலத்திற்காக எரிபொருளைக் கலக்க வேண்டாம்.

எரிபொருள் தாங்கியை நிரப்ப



எச்சரிக்கை: உங்கள் பாதுகாப்பிற்காக பின்பற்ற வேண்டிய நடைமுறைக்குக் கீழ்ப்படியவும்.

1. எஞ்சினை நிறுத்தி, எஞ்சினை குளிர்வடைய விடவும்.
2. எரிபொருள் தாங்கி மூடியைச் சுற்றியுள்ள பகுதியைச் சுத்தம் செய்யவும். (படம். 38)
3. கொள்கலனைக் குலுக்கி, எரிபொருள் முழுதாகக் கலக்கப்பட்டுள்ளதை உறுதிப்படுத்தவும்.
4. அழுத்தத்தை வெளியேற்ற எரிபொருள் தொட்டியின் மூடியை மெதுவாக அகற்றவும்.
5. எரிபொருள் தாங்கியை நிரப்பவும்.



கவனம்: எரிபொருள் தொட்டியில் அதிகளவிலான எரிபொருள் இல்லை என்பதை உறுதிப்படுத்தவும். எரிபொருள் குடாகும்போது அது விரிவடைகிறது.

6. எரிபொருள் தாங்கி மூடியைக் கவனமாக இறுக்கவும்.
7. தயாரிப்பையும் அதைச் சுற்றியுள்ள எரிபொருள் கசிவையும் சுத்தம் செய்யவும்.
8. எஞ்சினை ஸ்ரார்ட் செய்யும் முன்பு, எரிபொருளை மீளநிரப்பும் இடத்திலிருந்தும் எரிபொருள் மூலத்திலிருந்தும் குறைந்தது 3 மீ/10 அடி அல்லது அதிக தூரத்திற்குத் தயாரிப்பைக் கொண்டுசெல்லவும்.

குறிப்பு: உங்களுடைய தயாரிப்பில் எரிபொருள் தாங்கி இருக்கும் இடத்தைப் பார்க்க, *தயாரிப்பு குறித்த மேலோட்டம் பக்கத்தில்* 263-ஐ வாசிக்கவும்.

ரன்-இன்னைச் செய்ய

- இயக்கத்தின் முதல் 10 மணித்தியாலத்தில், நீட்டித்த காலங்களுக்கு சமை இல்லாமல் முழு துரொட்டிலைப் பிரயோகிக்க வேண்டாம்.

சரியான சங்கிலி ஓயிலைப் பாவிக்க



எச்சரிக்கை: கழிவு ஓயிலைப் பாவிக்க வேண்டாம், அது உங்களுக்கும் சுற்றாடலுக்கும் சேதத்தை ஏற்படுத்தலாம். ஓயில் பம்பு, வழிகாட்டிப் பட்டி, வாட் சங்கிலி ஆகியவற்றுக்கும் கழிவு ஓயில் சேதத்தை ஏற்படுத்தும்.



எச்சரிக்கை: வெட்டும் உபகரணத்தின் உராய்வு நீக்கம் போதாவிட்டால், வாட் சங்கிலி உடைந்து போகலாம். இயக்குபவருக்கு ஆபத்தாக காயம் அல்லது மரணம் ஏற்படும் ஆபத்து.



எச்சரிக்கை: இந்தத் தயாரிப்புக்கு ஒரு செயல்பாடு உள்ளது, இது சங்கிலி ஓயிலுக்கு முன் எரிபொருள் முடிந்து போக அனுமதிக்கும். சரியாக இயக்குவதற்கு, இந்தச் செயல்பாட்டுக்கான சரியான சங்கிலி ஓயிலை உபயோகிக்கவும். உங்களுடைய சங்கிலி ஓயிலைத் தெரிவு செய்யும் போது, உங்களுடைய சேவையளிக்கும் வியாபாரியுடன் கதையுங்கள்.

- அதிகபட்ச வாட் சங்கிலி Husqvarna ஆயுளுக்கும், சுற்றாடலில் எதிர்மறையான விளைவுகள் ஏற்படுவதைத் தடுப்பதற்கும், சங்கிலி ஓயிலை உபயோகிக்கவும். சங்கிலி ஓயில் Husqvarna கிடைக்காவிட்டால், தரநிலையான சங்கிலி ஓயிலை உபயோகிக்குமாறு சிபாரிசு செய்கிறோம்.
- வாட் சங்கிலியுடன் நன்கு ஒத்துப்போகும் சங்கிலி ஓயிலை உபயோகிக்கவும்.
- வளிமண்டல வெப்பநிலையுடன் ஒத்துப்போகும் சரியான பாகுநிலை வீச்சத்தைக் கொண்ட சங்கிலி ஓயிலை உபயோகிக்கவும்.



கவனம்: ஓயில் மிகவும் மெல்லியதாக இருந்தால், அது எரிபொருளுக்கு முன்பாக முடிந்துவிடும். 0°C/32°F-ஐ விடக் குறைந்த வெப்பநிலைகளில், சில சங்கிலி ஓயில்கள் தடிப்பாக மாறிவிடும், இதனால் ஓயில் பம்பு கூறுகளில் சேதத்தை ஏற்படுத்தலாம்.

- சிபாரிசு செய்யப்பட்ட வெட்டும் உபகரணத்தை உபயோகிக்கவும். உபகருவிகள் பக்கத்தில் 287-ஐப் பார்க்கவும்.
- சங்கிலி ஓயில் தாங்கியின் மூடியைக் கழற்றவும்.
- சங்கிலி ஓயில் தாங்கியில் சங்கிலி ஓயிலை நிரப்பவும்.
- மூடியைக் கவனமாகப் பொருத்தவும்.

(படம். 39)

குறிப்பு: உங்களுடைய தயாரிப்பில் சங்கிலி ஓயில் தாங்கி இருக்கும் இடத்தைப் பார்க்க, *தயாரிப்பு குறித்த மேலோட்டம் பக்கத்தில் 263-ஐ* வாசிக்கவும்.

பின்னுதைப்புத் தகவல்



எச்சரிக்கை: இயக்குபவருக்கு அல்லது மற்றவர்களுக்கு, பின்னுதைப்பானது கடுமையான காயம் அல்லது மரணத்தை ஏற்படுத்தலாம். ஆபத்தைக் குறைப்பதற்கு, பின்னுதைப்பின் காரணங்களையும் அவற்றை எப்படித் தடுப்பது என்றும் விளங்கிக்கொள்ள வேண்டும்.

வழிகாட்டிப் பட்டியின் பின்னுதைப்பு வலயம் ஒரு பொருளைத் தொடும்போது பின்னுதைப்பு ஏற்படுகிறது. பின்னுதைப்பானது திடீரென்று, பெரிய விசையுடன் நிகழலாம். இது இயக்குபவரின் திசையில் தயாரிப்பை அனுப்பும்.

(படம். 40)

பின்னுதைப்பானது, வழிகாட்டிப் பட்டியின் வெட்டும் தளத்தில் எப்போதும் நிகழ்கிறது. வழக்கமாக, தயாரிப்பானது இயக்குபவருக்கு எதிராக அனுப்பப்படும், ஆனால் பித்தியாசமான திசையிலும் அசையலாம். இயக்கத்தின் திசையை உண்டாக்கும் பின்னுதைப்பு நிகழும்போது இவ்வாறுதான் நீங்கள் தயாரிப்பை பாவிக்கிறீர்கள்.

(படம். 41)

சிறிய பட்டி முனை ஆரையானது பின்னுதைப்பின் விசையைக் குறைக்கிறது.

பின்னுதைப்பின் விளைவுகளைக் குறைக்க, குறைந்த பின்னுதைப்பு வாட் சங்கிலியைப் பாவிக்கவும். பின்னுதைப்பு வலயம் ஒரு பொருளைத் தொடுவதை அனுமதிக்க வேண்டாம்.



எச்சரிக்கை: எந்தவொரு வாட் சங்கிலியும் பின்னுதைப்பை முழுதாகத் தடுக்காது. எப்போதும் அறிவுறுத்தல்களுக்குக் கீழ்ப்படியவும்.

பின்னுதைப்பு பற்றிய பொதுவான கேள்விகள்

- **பின்னுதைப்பின் போது கை எப்போதும் சங்கிலி பிரேக்கை இயக்குமா?**

இல்லை. முன் கைக் காப்பை முன்னோக்கி உதைக்கும் சிறிதளவு விசையை உபயோகிக்கவே இது அவசியம். நீங்கள் அவசியமான விசையை உபயோகிக்காவிட்டால், சங்கிலி பிரேக் இயக்கப்படாது. நீங்கள் வேலை செய்யும்போது, இரண்டு கைகளாலும் தயாரிப்பின் கைபிடிக்களை உறுதியாகப் பிடிக்கவும் வேண்டும். பின்னுதைப்பு நிகழ்ந்தால், வாட் சங்கிலி உங்களைத் தொடும் முன்னர் சங்கிலி பிரேக்கால் அதை நிறுத்த முடியாமல் போகும் சாத்தியம் இருக்கும். சங்கிலி பிரேக்கை இயக்குவதற்கு உங்களுடைய கையால் முன் கைக் காப்பைத் தொட முடியாத சில இடநிலைகளுடன் கூட உள்ளன.

- **பின்னுதைப்பின் போது செயலற்ற தன்மை விளங்கும் பொறிமுறை எப்போதும் சங்கிலி பிரேக்கை இயக்குமா?**

இல்லை. முதலில், சங்கிலி பிரேக்கைச் சரியாக இயக்க வேண்டும். சங்கிலி பிரேக்கின் சோதனையை எப்படிச் செய்வது என்பது பற்றிய *அறிவுறுத்தல்களுக்கு தயாரிப்பில் உள்ள பாதுகாப்புச் சாதனங்களின் பராமரிப்பும் சோதனைகளும் பக்கத்தில் 278-ஐப்* பார்க்கவும். நீங்கள் தயாரிப்பை உபயோகிக்கும் முன் ஒவ்வொரு முறையும் இதைச் செய்யுமாறு சிபாரிசு செய்கிறோம். இரண்டாவது, சங்கிலி பிரேக்கை இயக்குவதற்கு, பின்னுதைப்பின் விசை பெரிதாக இருக்க வேண்டும். சங்கிலி பிரேக் மிகவும் எளிதாக இயங்கக் கூடியது

என்றால், கடுமையான இயக்கத்தின்போது இதை இயக்கலாம்.

• **சங்கிலி பிரேக் பின்னூதைப்பு வேளையில் காயம் ஏற்படாமல் என்னை எப்போதும் பாதுகாக்குமா?**

இல்லை. பாதுகாப்பைக் கொடுப்பதற்கு, சங்கிலி பிரேக்கைச் சரியாக இயக்க வேண்டும். வாட் சங்கிலியை நிறுத்துவதற்கு, பின்னூதைப்பின்போது சங்கிலி பிரேக்கும் கூட போடப்பட வேண்டும். நீங்கள் வழிகாட்டிப் பட்டிக்கு அருகில் இருந்தால், வாட் சங்கிலி உங்களைத் தொடும் முன்னர் சங்கிலி பிரேக்கால் அதை நிறுத்த நேரம் இல்லாமல் போகும் சாத்தியம் இருக்கும்.



எச்சரிக்கை: நீங்களும் சரியான வேலை செய்யும் உத்தியும் மட்டுமே பின்னூதைப்புகளைத் தடுக்க முடியும்.

தயாரிப்பைத் தொடங்குவதற்கு

கோல்ட் எஞ்சினை ஸ்ரார்ட்டு செய்யத் தயார்ப்படுத்த



எச்சரிக்கை: காயம் ஏற்படும் ஆபத்தைக் குறைப்பதற்கு, தயாரிப்பை ஸ்ரார்ட்டு செய்யும் போது, சங்கிலி பிரேக்கைப் போட வேண்டும்.

1. சங்கிலி பிரேக்கைப் போட, முன் கைக் காப்பை முன்னோக்கி நகர்த்தவும். (படம். 42)
2. ஸ்ரார்ட்டு/ஸ்ரொப் சுவிட்சை நிலை 1-க்கு நகர்த்தவும்.
3. சோக் கட்டுப்பாட்டை (A) சோக் நிலையில் அமைக்க, அதை வெளியே இழுக்கவும்.
4. பல்ப்பை நிரப்ப, எயார் பேர்ஜ் பல்ப்பை (B) அண்ணளவாக 6 தடவைகள் அல்லது எரிபொருள் தொடங்கும் வரை தள்ளவும். எயார் பேர்ஜ் பல்ப்பை முழுதாக நிரப்ப வேண்டிய அவசியமில்லை. (படம். 43)
5. மேலதிக அறிவுறுத்தல்களுக்கு, *தயாரிப்பைத் தொடங்குவதற்குபக்கத்தில் 272-க்குத் தொடர்்க.*

வாரம் எஞ்சினை ஸ்ரார்ட்டு செய்யத் தயார்ப்படுத்த



எச்சரிக்கை: காயம் ஏற்படும் ஆபத்தைக் குறைப்பதற்கு, தயாரிப்பை ஸ்ரார்ட்டு செய்யும் போது, சங்கிலி பிரேக்கைப் போட வேண்டும்.

1. சங்கிலி பிரேக்கைப் போட, முன் கைக் காப்பை முன்னோக்கி நகர்த்தவும். (படம். 42)
2. ஸ்ரார்ட்டு/ஸ்ரொப் சுவிட்சை நிலை 1-க்கு நகர்த்தவும்.
3. பல்ப்பை நிரப்ப, எயார் பேர்ஜ் பல்ப்பை அண்ணளவாக 6 தடவைகள் அல்லது எரிபொருள் தொடங்கும் வரை தள்ளவும். எயார் பேர்ஜ் பல்ப்பை முழுதாக நிரப்ப வேண்டிய அவசியமில்லை. (படம். 44)
4. மேலதிக அறிவுறுத்தல்களுக்கு, *தயாரிப்பைத் தொடங்குவதற்குபக்கத்தில் 272-க்குத் தொடர்்க.*

தயாரிப்பைத் தொடங்குவதற்கு



எச்சரிக்கை: நீங்கள் தயாரிப்பை ஸ்ரார்ட்டு செய்யும்போது, உங்கள் பாதங்களை ஒரு ஸ்திரமான நிலையில் வைத்திருக்க வேண்டும்.



எச்சரிக்கை: செயலற்ற வேகத்தில் வாட் சங்கிலி சுழன்றால், உங்களுடைய சேவையளிக்கும் வியாபாரியுடன் கதைக்கவும், தயாரிப்பைப் பாவிக்க வேண்டாம்.

1. தயாரிப்பைத் தரையில் வைக்கவும்.
2. உங்களுடைய இடது கையை முன் கைபிடியில் வைக்கவும்.
3. உங்களுடைய வலது பாதத்தைப் பின் கைபிடியில் உள்ள ஃபுட்கிரிப்பில் வைக்கவும்.
4. நீங்கள் தடையை உணரும் வரை, உங்களுடைய வலது கையால் ஸ்ரார்ட்டர் கயிறு கைபிடியை மெதுவாக இழுக்கவும்.



எச்சரிக்கை: ஒருபோதும் ஸ்ரார்ட்டர் கயிறை உங்கள் கையைச் சுற்றி இறுக்க வேண்டாம்.

5. ஸ்ரார்ட்டர் கயிறு கைபிடியை விரைவாகவும் விசையுடனும் இழுக்கவும். (படம். 45)



கவனம்: முழு நீட்டிப்புக்கும் ஸ்ரார்ட்டர் கயிறை இழுக்க வேண்டாம், ஸ்ரார்ட்டர் கயிறு கைபிடியைப் போக விட வேண்டாம். இது தயாரிப்புக்குச் சேதத்தை ஏற்படுத்தலாம்.

- a) கோல்ட் எஞ்சினுடன் உங்களுடைய தயாரிப்பை ஸ்ரார்ட்டு செய்தால், எஞ்சின் ஸ்ரார்ட்டு ஆகும் வரை ஸ்ரார்ட்டர் கயிறு கைபிடியை இழுக்கவும்.

குறிப்பு: எஞ்சின் ஸ்ரார்ட்டு ஆகுவதை ஒரு "பஃப்" ஒலி மூலம் நீங்கள் அடையாளம் கண்டுகொள்ளலாம்.

- b) சோக்கை அகற்றவும்.
6. எஞ்சின் ஸ்ரார்ட்டு ஆகும் வரை ஸ்ரார்ட்டர் கயிறு கைபிடியை இழுக்கவும்.
 7. கோல்ட் எஞ்சினை ஸ்ரார்ட்டு செய்வதற்கு, தயாரிப்பைச் செயலற்ற வேகத்தில் அமைக்க, துரொட்டில் டிரிகர் லொக்கவுட்டைத் துரிதமாக அகற்றவும். (படம். 46)
 8. சங்கிலி பிரேக்கை விலக்க, முன் கைக் காப்பைப் பின்னோக்கி நகர்த்தவும். (படம். 24)
 9. தயாரிப்பை உபயோகிக்கவும்.

தயாரிப்பை நிறுத்துவதற்கு

- எஞ்சினை நிறுத்துவதற்கு ஸ்ரார்ட்டு/ஸ்ரொப் சுவிட்சை நிலை 0-க்குத் தள்ளவும். (படம். 28)

புல் ஸ்ட்ரோக் மற்றும் புஷ் ஸ்ட்ரோக்

வித்தியாசமான 2 நிலைகளில் தயாரிப்பைப் பயன்படுத்திப் பலகையை வெட்டலாம்.

- வழிகாட்டிப் பட்டியின் அடிப்புறத்தைப் பாவித்து வெட்டும்போது அது புல் ஸ்ட்ரோக்கில் வெட்டுவது வெட்டும்போது, வாட் சங்கிலியானது மரத்தின் ஊடாக இழுக்கிறது. இந்த நிலையில், தயாரிப்பு மற்றும் பின்னுதைப்பு வலயத்தின் நிலை ஆகியவற்றில் சிறந்த கட்டுப்பாட்டை வைத்திருப்பீர்கள்.

(படம். 47)

- வழிகாட்டிப் பட்டியின் மேற்புறத்தைப் பாவித்து வெட்டும்போது அது புஷ் ஸ்ட்ரோக்கில் வெட்டுவது. வாட் சங்கிலியானது இயக்குபவரின் திசையில் தயாரிப்பைத் தள்ளுகிறது.

(படம். 48)



எச்சரிக்கை: வாட் சங்கிலியானது அடிமரத்தில் பிடிபட்டுவிட்டால், தயாரிப்பு உங்களில் உதைக்கப்படலாம். தயாரிப்பை இறுக்கமாகப் பிடித்துக் கொள்ளவும், வழிகாட்டிப் பட்டியின் பின்னுதைப்பு வலயமானது மரத்தைத் தொடவில்லை, பின்னுதைப்பை ஏற்படுத்துகிறது என்பதை உறுதிப்படுத்தவும்.

(படம். 49)

வெட்டும் உத்தியை உபயோகிக்க



எச்சரிக்கை: வெட்டும்போது, முழுத் துரொட்டிலை உபயோகிக்கவும், ஒவ்வொரு முறை வெட்டிய பிறகும் செயலற்ற வேகத்திற்குக் குறைக்கவும்.



கவனம்: சுமை இல்லாமல் முழுத் துரொட்டிலில் மிக நீண்ட நேரத்திற்கு எஞ்சின் இயங்கினால், எஞ்சினில் சேதம் ஏற்படலாம்.

- அடிமரத்தை சோ ஹோர்ஸ் அல்லது ரன்னர்ஸில் வைக்கவும். (படம். 50)



எச்சரிக்கை: குவியலாக இருக்கும் அடிமரங்களை வெட்ட வேண்டாம். இதனால் பின்னுதைப்பு ஏற்படும் ஆபத்து அதிகரிக்கும், கடுமையான காயம் அல்லது மரணத்தை விளைவிக்கலாம்.

- வெட்டிய துண்டுகளை வெட்டும் பகுதியிலிருந்து அகற்றவும்.



எச்சரிக்கை: வெட்டும் பகுதியில் வெட்டிய துண்டுகள் இருப்பதால் பின்னுதைப்பு ஏற்படும் ஆபத்து அதிகரிக்கும், அங்கு உங்களால் உங்களுடைய சமநிலையைப் பேண முடியாது.

தரையில் உள்ள அடிமரத்தை வெட்டுவதற்கு

- புல் ஸ்ட்ரோக்கில் அடிமரத்தை வெட்டவும். முழுத் துரொட்டிலை வைத்திருக்கவும், ஆனால் திடீர் விபத்துகளுக்குத் தயார் நிலையில் இருக்கவும். (படம். 51)



எச்சரிக்கை: வெட்டி முடிக்கும்போது, வாட் சங்கிலியானது தரையைத் தொடவில்லை என்பதை உறுதிப்படுத்தவும்.

- அடிமரம் வரை அண்ணளவாக ¾-ஐ வெட்டிவிட்டு, நிறுத்தவும். அடிமரத்தைத் திருப்பிவிட்டு, எதிர்ப் பக்கத்திலிருந்து வெட்டவும். (படம். 52)

ஒரு முனையில் ஆதாரமுள்ள அடிமரத்தை வெட்டுவதற்கு



எச்சரிக்கை: வெட்டும்போது, அடிமரம் முறியாது என்பதை உறுதிப்படுத்தவும். கீழுள்ள அறிவுறுத்தல்களுக்குக் கீழ்ப்படியவும்.

(படம். 53)

- அண்ணளவாக ¼ வரை புஷ் ஸ்ட்ரோக்கில் வெட்டவும்.
- இரண்டு வெட்டுகளும் தொடும்வரை, அடிமரம் வரை புல் ஸ்ட்ரோக்கில் வெட்டவும். (படம். 54)

இரு முனையிலும் ஆதாரமுள்ள அடிமரத்தை வெட்டுவதற்கு



எச்சரிக்கை: வெட்டும்போது அடிமரத்தில் வாட் சங்கிலி பிடிபடாது என்பதை உறுதிப்படுத்தவும். கீழுள்ள அறிவுறுத்தல்களுக்குக் கீழ்ப்படியவும்.

(படம். 55)

- அண்ணளவாக ¼ வரை புல் ஸ்ட்ரோக்கில் வெட்டவும்.
- வெட்டி முடிப்பதற்கு, மீதப் பகுதியை புஷ் ஸ்ட்ரோக்கில் வெட்டவும். (படம். 56)



எச்சரிக்கை: அடிமரத்தில் வாட் சங்கிலி பிடிபட்டால், எஞ்சினை நிறுத்தவும். வெட்டைத் திறக்க லிவரை உபயோகித்து, தயாரிப்பை அகற்றவும். தயாரிப்பைக் கையாள் இழுத்து எடுக்க முயற்சிக்க வேண்டாம். தயாரிப்பு திடீரென்று விடுவிக்கப்பட்டால், அது காயத்தை ஏற்படுத்தலாம்.

ஏறும் உத்தியை உபயோகிக்க

குறிப்பு: தடித்த கிளைகளுக்கு, வெட்டும் உத்தியை உபயோகிக்கவும். *வெட்டும் உத்தியை உபயோகிக்கப்படுத்தில் 273-ஐப் பார்க்கவும்.*



எச்சரிக்கை: ஏறும் உத்தியைப் பாவிக்கும்போது, விபத்து ஏற்படுவதற்கான ஆபத்து அதிகம். பின்னூதைப்பை எப்படித் தடுப்பது என்பதற்கான அறிவுறுத்தல்களை பின்னூதைப்புத் தகவல்பக்கத்தில் 271-இல் பார்க்கவும்.



எச்சரிக்கை: கிளைகலை ஒவ்வொன்றாக வெட்டவும். சிறிய கிளைகளை அகற்றும்போது கவனமாக இருக்கவும், ஒரே நேரத்தில் புதர்களை அல்லது பல சிறிய கிளைகளை வெட்ட வேண்டாம். வாட் சங்கிலியில் சிறிய கிளைகள் சிக்கி, தயாரிப்பின் பாதுகாப்பான இயக்கத்தைத் தடுக்கலாம்.

குறிப்பு: தேவைப்பட்டால், கிளைகளைத் துண்டுகளாக வெட்டவும். (படம். 57)

- அடிமரத்தின் வலது பக்கத்திலுள்ள கிளைகளை அகற்றவும்.
 - அடிமரத்தின் வலது பக்கத்தில் வழிகாட்டிப் பட்டியை வைத்திருக்கவும், தயாரிப்பின் உடலத்தை அடிமரத்திற்கு எதிராக வைத்திருக்கவும்.
 - கிளையிலுள்ள இழுவைக்கான பொருத்தமான வெட்டும் உத்தியைத் தெரிவு செய்யவும். (படம். 58)



எச்சரிக்கை: கிளையை எப்படி வெட்டுவது என உங்களுக்குச் சரியாகத் தெரியாவிட்டால், தொடர முன், தொழில்முறையான சங்கிலி வான் இயக்குபவருடன் கதைக்கவும்.

- அடிமரத்தின் மேற் பக்கத்திலுள்ள கிளைகளை அகற்றவும்.
 - தயாரிப்பை அடிமரத்தில் வைத்திருக்கவும், வழிகாட்டிப் பட்டியை அடிமரத்தில் நகர விடவும்.
 - புஷ் ஸ்ட்ரோக்கில் வெட்டவும். (படம். 59)
- அடிமரத்தின் இடது பக்கத்திலுள்ள கிளைகளை அகற்றவும்.
 - கிளையிலுள்ள இழுவைக்கான பொருத்தமான வெட்டும் உத்தியைத் தெரிவு செய்யவும். (படம். 60)



எச்சரிக்கை: கிளையை எப்படி வெட்டுவது என உங்களுக்குச் சரியாகத் தெரியாவிட்டால், தொடர முன், தொழில்முறையான சங்கிலி வான் இயக்குபவருடன் கதைக்கவும்.

நெருக்கடியில் உள்ள கிளைகளை எப்படி வெட்டுவது என்பதற்கான அறிவுறுத்தல்களுக்கு நெருக்கடியிலுள்ள மாங்கனையும் கிளைகளையும் வெட்டுவதற்குபக்கத்தில் 276-ஐப் பார்க்கவும்.

மரம் தறிக்கும் உத்தியை உபயோகிக்க



எச்சரிக்கை: மரத்தைத் தறிப்பதற்கு உங்களுக்கு அனுபவம் இருக்க வேண்டும். சாத்தியப்பட்டால், சங்கிலி வான் இயக்கத்தில் ஒரு பயிற்சிப் பாடநெறியில் சேர்ந்து கொள்ளவும். அதிக அறிவைப் பெற, அனுபவமுள்ள இயக்குபவருடன் கதைக்கவும்.

பாதுகாப்பான இடைவெளியைப் பேண

- உங்களுக்கு அருகிலுள்ளவர்கள் குறைந்தது 2 1/2 மர நீளங்களில் பாதுகாப்பான இடைவெளியில் இருப்பதை உறுதிப்படுத்தவும். (படம். 61)
- மரத்தைத் தறிக்கும் முன் அல்லது தறிக்கும் போது, இந்த ஆபத்து வலயத்தில் எவரும் இல்லை என்பதை உறுதிப்படுத்தவும். (படம். 62)

தறிக்கும் திசையைக் கணக்கிடுவதற்கு

- மரத்தை எந்தத் திசையில் தறிப்பது அவசியம் என்று ஆராயவும். இலக்கு என்னவென்றால், இலகுவில் நீங்கள் கிளைகளை வெட்டி, மரத்தை வெட்டக் கூடிய நிலையில் மரத்தைத் தறிப்பதாகும். உங்கள் பாதத்தில் நீங்கள் ஸ்திரமாக இருப்பதும், பாதுகாப்பாக நகர முடிவதும் கூட முக்கியமாகும்.



எச்சரிக்கை: மரத்தை அதன் இயற்கையான திசையில் தறிப்பது ஆபத்தானது அல்லது சாத்தியமில்லை என்றால், மரத்தை வேறொரு திசையில் தறிக்கவும்.

- மரம் இயற்கையாக விழும் திசையை ஆராயவும். உதாரணமாக, மரத்தின் சாய்வு மற்றும் வளைவு, காற்றின் திசை, கிளைகளின் அமைவிடம் மற்றும் வட்டின் நிறை.
- தடைகள் உள்ளனவா என்று ஆராயவும், உதாரணமாக அந்த இடத்தில் வேறு மரங்கள், மின்சாரக் கம்பிகள், சாலைகள் மற்றும் அல்லது கட்டடங்கள்.
- சேதத்திற்கான அறிகுறிகளும், தண்டில் அழுக்கலும் உள்ளனவா எனப் பார்க்கவும்.



எச்சரிக்கை: தண்டில் அழுக்க இருந்தால், அது நீங்கள் வெட்டி முடிக்க முன் மரம் விழுந்துவிடும் ஆபத்து உள்ளதைக் குறிக்கும்.

- தறிக்கும்போது உடைந்து, உங்களை அடிக்கக் கூடியதாக மரத்தில் சேதம் அல்லது பட்ட கிளைகள் இல்லை என்பதை உறுதிப்படுத்தவும்.
- மரத்தை நிற்கின்ற வேறொரு மரத்தின் மீது விழ அனுமதிக்க வேண்டாம். பிடிபட்ட மரத்தை அகற்றுவது ஆபத்தானது, அங்கு விபத்து ஏற்படும் ஆபத்தும் அதிகம். சிக்குண்ட மரத்தை விடுவிப்பதற்குபக்கத்தில் 276-ஐப் பார்க்கவும். (படம். 63)



எச்சரிக்கை: முக்கிய தறிக்கும் இயக்கங்களின்போது, மரத்தை அரிந்து முடித்ததும் உடனடியாக உங்களுடைய கேட்டல்திறன் பாதுகாப்பை உயர்த்தவும். உங்களுக்கு ஒலிகளும் எச்சரிக்கைச் சமிக்ஞைகளும் கேட்பது முக்கியமாகும்.



எச்சரிக்கை: தறிக்கும் பிணைப்பு தவறானதாக அல்லது மிகவும் மெல்லியதாக இருந்தால், தறிக்கும் திசையை நீங்கள் கட்டுப்படுத்த முடியாது.

(படம். 66)

அடிமரத்தைத் தோண்டியெடுத்து, உங்களுடைய பின்வாங்குதல்களான பாதையைத் தயார்செய்வதற்கு

உங்களுடைய தோள் உயரத்திலும் அதற்கும் கீழும் உள்ள சகல கிளைகளையும் வெட்டவும்.

1. மேலிருந்து கீழாக புல் ஸ்ட்ரோக்கில் வெட்டவும். மரம் உங்களுக்கும் தயாரிப்புக்கும் இடையில் இருப்பதை உறுதிப்படுத்தவும். (படம். 64)
2. மரத்தைச் சுற்றி வேலை செய்யும் இடத்திலிருந்து கீழ் வளர்ந்துள்ளவையை அகற்றவும். வேலை செய்யும் இடத்திலிருந்து சகல வெட்டியுள்ள பொருட்களையும் அகற்றவும்.
3. கற்கள், கிளைகள், துளைகள் போன்ற தடைகள் உள்ளனவா என்று அந்த இடத்தைச் சோதிக்கவும். மரம் விழத் தொடங்கும்போது, உங்களுக்கு ஒரு தெளியான பின்வாங்கும் பாதை இருக்க வேண்டும். நீங்கள் பின்வாங்கும் பாதை, தறித்தல் திசையிலிருந்து அண்ணளவாக 135 பாகைகள் விலகியிருக்க வேண்டும்.

1. அபாய மண்டலம்
2. பின்வாங்கும் பாதை
3. தறிக்கும் திசை

(படம். 65)

மரத்தைத் தறிப்பதற்கு

Husqvarna மரத்தைத் தறிக்கும்போது திசைத்திரியான வெட்டுகளை மேற்கொண்டு, பிறகு பாதுகாப்பான மூலை முறையை உபயோகிக்குமாறு சிபாரிசு செய்கிறது. சரியான தறிக்கும் பிணைப்பை உருவாக்கவும், தறிக்கும் திசையைக் கட்டுப்படுத்தவும் பாதுகாப்பான மூலை முறை உங்களுக்கு உதவும்.



எச்சரிக்கை: வழிகாட்டிப் பட்டி நீளத்தை விட இருமடங்கிலும் அதிக விட்டத்தில் மரங்களைத் தறிக்க வேண்டாம். இதற்கு உங்களுக்குச் சிறப்புப் பயிற்சி தேவை.

தறிக்கும் பிணைப்பு

மரத்தைத் தறிக்கும்போது சரியான தறிக்கும் பிணைப்பை உருவாக்குவதே மிக முக்கியமான செயல்முறை. சரியான தறிக்கும் பிணைப்பு மூலம், தறிக்கும் திசையைக் கட்டுப்படுத்துகிறீர்கள் மற்றும் தறிக்கும் செயல்முறை பாதுகாப்பானது என்பதை உறுதிப்படுத்துகிறீர்கள்.

தறிக்கும் பிணைப்பின் தடிப்பானது மரத்தின் விட்டத்திற்குச் சமமாக மற்றும் குறைந்தபட்சம் 10% ஆக இருக்க வேண்டும்.

திசைத்திரியான வெட்டுகளை உருவாக்குவதற்கு

1. மரத்தின் விட்டத்தின் ¼ பங்கு திசைத்திரியான வெட்டுகளை உருவாக்கவும். மேல் திசைத்திரியான வெட்டுக்கும் கீழ் திசைத்திரியான வெட்டுக்கும் இடையில் 45°-70° கோணத்தை உருவாக்கவும். (படம். 67)

- a) மேல் திசைத்திரியான வெட்டை உருவாக்கவும். மரத்தின் தறிக்கும் திசையுடன் (2) தயாரிப்பின் தறிக்கும் திசைப் புள்ளியை (1) வரிசைப்படுத்தவும். தயாரிப்புக்குப் பின்னால் நிற்கவும், உங்கள் இடது பக்கத்தில் மரத்தை வைத்திருக்கவும். புல் ஸ்ட்ரோக் மூலம் வெட்டவும்.
- b) கீழ் திசைத்திரியான வெட்டை உருவாக்கவும். கீழ் திசைத்திரியான வெட்டானது மேல் திசைத்திரியான வெட்டின் முடிவாக அதே புள்ளியில் இருப்பதை உறுதிப்படுத்தவும். (படம். 68)

2. கீழ் திசைத்திரியான வெட்டானது கிடைமட்டமாகவும், தறிக்கும் திசைக்கு 90° கோணத்திலும் இருப்பதை உறுதிப்படுத்தவும்.

பாதுகாப்பான மூலை முறையை உபயோகிக்க

திசைத்திரியான வெட்டுக்குச் சற்று மேலே தறிக்கும் வெட்டை உருவாக்க வேண்டும்.

(படம். 69)



எச்சரிக்கை: வழிகாட்டிப் பட்டி முனை மூலம் வெட்டும்போது கவனமாக இருக்கவும். அடிமரத்தில் ஒரு துளை வெட்ட உருவாக்குகையில், வழிகாட்டிப் பட்டி முனையின் கீழ்ப் பிரிவுடன் வெட்டத் தொடங்கவும்.

(படம். 70)

1. மரத்தின் விட்டத்தை விட பாவிக்கக்கூடிய வெட்டும் நீளம் நீண்டதாக இருந்தால், இந்தப் படிகளை (அ-ஈ) செய்யவும்.
 - a) தறிக்கும் பிணைப்பு அகலத்தை முடிக்க, அடிமரத்திற்குள் நேராக ஒரு துளை வெட்ட உருவாக்கவும். (படம். 71)
 - b) ¼ பங்கு அடிமரம் விடப்படும் வரை புல் ஸ்ட்ரோக்கில் வெட்டவும்.
 - c) வழிகாட்டிப் பட்டியை 5-10 செ.மீ/2-4 அங்குலம் பின்னோக்கி இழுக்கவும்.
 - d) 5-10 செ.மீ/2-4 அங்குல அகலமான பாதுகாப்பு மூலையை முடிப்பதற்கு, அடிமரத்தின் மீதமுள்ள பகுதியை வெட்டவும். (படம். 72)
2. மரத்தின் விட்டத்தை விட பாவிக்கக்கூடிய வெட்டும் நீளம் குறுகியதாக இருந்தால், இந்தப் படிகளை (அ-ஈ) செய்யவும்.

- அடிமரத்திற்குள் நேராக ஒரு துளை வெட்டை உருவாக்கவும். மரத்தின் விட்டத்தின் 3/5 பங்குக்கு துளை வெட்டு நீள வேண்டும்.
 - மீதமுள்ள அடிமரத்தை ஸ்ட்ரோக்கில் வெட்டவும். (படம். 73)
 - தறிக்கும் பிணைப்பை முடிக்க, மரத்தின் அடுத்த பக்கத்திலிருந்து அடிமரத்திற்குள் நேராக வெட்டவும்.
 - பாதுகாப்பான மூலையை முடிக்க, ¼ பங்கு அடிமரம் விடப்படும் வரை புஷ் ஸ்ட்ரோக்கில் வெட்டவும். (படம். 74)
- பின்னாலிருந்து நேராக வெட்டில் ஒரு ஆப்பை வைக்கவும். (படம். 75)
 - மரத்தை விழ வைக்க, மூலையை வெட்டவும்.

குறிப்பு: மரம் விழாவிட்டால், விழும் வரை ஆப்பை அடிக்கவும்.

- மரம் விழுத் தொடங்கும்போது, மரத்திலிருந்து விலகி நகர்வதற்கு பின்வாங்கும் பாதையை உபயோகிக்கவும். மரத்திலிருந்து குறைந்தது 5 மி/15 அடி விலகவும்.

சிக்குண்ட மரத்தை விடுவிப்பதற்கு



எச்சரிக்கை: சிக்குண்ட மரத்தை அகற்றுவது மிகவும் ஆபத்தானது, அங்கு விபத்து ஏற்படும் ஆபத்தும் அதிகம். ஆபத்து வலயத்திலிருந்து விலகியிருக்கவும், சிக்குண்ட மரத்தைத் தறிக்க முயற்சிக்க வேண்டாம்.

(படம். 76)

பின்வரும் இழுவை இயந்திரங்களில் ஒன்றைப் பாவிப்பதே மிகப்பாதுகாப்பான செயல்முறை ஆகும்:

- டிராக்ரில் பொருத்தப்பட்டது (படம். 77)
- எடுத்துச்செல்ல இலகுவானது (படம். 78)

நெருக்கடியிலுள்ள மரங்களையும் கிளைகளையும் வெட்டுவதற்கு

- மரத்தின் அல்லது கிளையின் எந்தப் பக்கம் நெருக்கடியில் இருக்கிறது என்பதைக் கண்டுபிடிக்கவும்.

- எந்தப் புள்ளியில் அதிகப்பட்ச இழுவை இருக்கிறது என்பதைக் கண்டுபிடிக்கவும். (படம். 79)
- அந்த இழுவையை விடுவிக் எது மிகப் பாதுகாப்பான செயல்முறை என்பதை ஆராயவும்.

குறிப்பு: சில சூழ்நிலைகளில், உங்களுடைய தயாரிப்பை அல்லாமல் இழுவை இயந்திரத்தைப் பாவிப்பது மட்டுமே பாதுகாப்பான செயல்முறை ஆகும்.

- இழுவை விடுவிக்கப்படுகையில், மரம் அல்லது கிளை உங்களை அடிக்க முடியாத ஒரு நிலையை வைத்திருக்கவும். (படம். 80)
- இழுவையைக் குறைக்க அவசியமான போதுமான ஆழத்தில் ஒன்று அல்லது பல வெட்டுகளை உருவாக்கவும். அதிகப்பட்ச இழுவையுள்ள புள்ளியில் அல்லது அருகில் வெட்டை இடவும். அதிகப்பட்ச இழுவைப் புள்ளியில் மரம் அல்லது கிளையை முறியச் செய்யவும். (படம். 81)



எச்சரிக்கை: நெருக்கடியிலுள்ள/இறுக்கத்திலுள்ள மரம் அல்லது கிளையின் ஊடாக நேராக வெட்ட வேண்டாம்.



எச்சரிக்கை: நெருக்கடியில் உள்ள மரத்தை வெட்டும்போது, மிகவும் கவனமாக இருக்கவும். நீங்கள் மரத்தை வெட்ட முன், அது விரைவாக நகரும் ஆபத்து உள்ளது. நீங்கள் தவறான இடநிலையில் இருந்தால் அல்லது தவறாக வெட்டினால், கடுமையான காயம் ஏற்படலாம்.

- மரம்/கிளைக்குக் குறுக்காக வெட்ட வேண்டும் என்றால், 1 அங்குல இடைவெளியில் 2 அங்குல ஆழத்துடன் 2 தொடக்கம் 3 வெட்டுகளை உருவாக்கவும். (படம். 82)
- மரம்/கிளை வளைந்து, இழுவை விடுவிக்கப்படும் வரை மரத்தில் அதிக வெட்டுகளைத் தொடர்ந்து இடவும். (படம். 83)
- இழுவை விடுவிக்கப்பட்டதும், வளைவின் எதிர் திசையிலிருந்து மரம்/கிளையை வெட்டவும்.

பராமரிப்பு

அறிமுகம்



எச்சரிக்கை: நீங்கள் தயாரிப்பில் பராமரிப்பைச் செய்யும் முன் பாதுகாப்பு

அத்தியாயத்தை வாசித்துப், புரிந்து கொள்ளுங்கள்.

பராமரிப்புத் திட்டம்

நாளாந்தப் பராமரிப்பு	வாராந்தப் பராமரிப்பு	மாதாந்தப் பராமரிப்பு
தயாரிப்பின் வெளிப்புறப் பாகங்களைச் சுத்தம் செய்து, கைபிடுகளில் ஓயில் எதுவும் இல்லை என உறுதிப்படுத்தவும்.	கூலிங் சிஸ்டத்தைச் சுத்தம் செய்யவும். கூலிங் சிஸ்டத்தைச் சுத்தம் செய்வதற்குபக்கத்தில் 284-ஐப் பார்க்கவும்.	பிரேக் பட்டியைச் சரிபார்க்கவும். பிரேக் பட்டியைச் சரிபார்க்கவும். பக்கத்தில் 278-ஐப் பார்க்கவும்.
துரொட்டில் டிரிகர் மற்றும் துரொட்டில் டிரிகர் லொக்கவுட்டைச் சரிபார்க்கவும். துரொட்டில் டிரிகர் மற்றும் துரொட்டில் டிரிகர் லொக்கவுட்டின் சோதனையைச் செய்யபக்கத்தில் 279-ஐப் பார்க்கவும்.	ஸ்டார்ட்டர், ஸ்டார்ட்டர் கயிறு மற்றும் திரும்பும் சுருள் ஆகியவற்றைச் சரிபார்க்கவும்.	கிளட்ச் மையம், கிளட்ச் டிரம் மற்றும் கிளட்ச் ஸ்பிரிங் ஆகியவற்றைச் சரிபார்க்கவும்.
அதிர்வுக் குறைப்புப் பிரிவுகளில் சேதம் எதுவும் இல்லை என்பதை உறுதிப்படுத்தவும்.	நீடில் பியரிங்கை உராய்வு நீக்கவும். பிசிர் பற்சக்கரத்தின் சோதனையைச் செய்யவும். பக்கத்தில் 283-ஐப் பார்க்கவும்.	ஸ்பார்க் பிளக்கைச் சுத்தம் செய்யவும். ஸ்பார்க் பிளக்கின் சோதனையைச் செய்யபக்கத்தில் 281-ஐப் பார்க்கவும்.
சங்கிலி பிரேக்கைச் சுத்தம் செய்து சரிபார்க்கவும். சங்கிலி பிரேக்கின் சோதனையைச் செய்யபக்கத்தில் 278-ஐப் பார்க்கவும். சங்கிலி பிரேக் செயற்பாட்டின் சோதனையைச் செய்யபக்கத்தில் 278-ஐப் பார்க்கவும்.	வழிகாட்டிப் பட்டியின் விளிம்புகளிலிருந்து சிதிலங்களை அகற்றவும். வழிகாட்டிப் பட்டியின் சோதனையைச் செய்யபக்கத்தில் 283-ஐப் பார்க்கவும்.	கார்ப்ரேற்றரின் வெளிப்புறப் பாகங்களைச் சுத்தம் செய்யவும்.
சங்கிலி பிடிப்பானைச் சரிபார்க்கவும். சங்கிலி பிடிப்பானின் சோதனையைச் செய்யபக்கத்தில் 279-ஐப் பார்க்கவும்.	மஃப்ளரிலுள்ள தீப்பொறி நிறுத்தி வலையைச் சுத்தம் செய்யவும் அல்லது மாற்றவும்.	எரிபொருள் வடிகட்டியையும் எரிபொருள் குழாயையும் சரிபார்க்கவும். தேவைப்பட்டால் மாற்றவும்.
வழிகாட்டிப் பட்டியைத் திருப்பவும், உராய்வு நீக்கும் துணையைச் சரிபார்க்கவும், வழிகாட்டிப் பட்டியிலுள்ள தவாளிப்பைச் சுத்தம் செய்யவும். வழிகாட்டிப் பட்டியின் சோதனையைச் செய்யபக்கத்தில் 283-ஐப் பார்க்கவும்.	கார்ப்ரேற்றர் பகுதியைச் சுத்தம் செய்யவும்.	அணைத்துக் கேபிள்கள் மற்றும் இணைப்புகளையும் சரிபார்க்கவும்.
வழிகாட்டிப் பட்டிக்கும் வாட் சங்கிலிக்கும் போதியளவு ஓயில் விடப்படுகிறது என்று உறுதிப்படுத்தவும்.	சிலிண்டர் ஃபிள்களுக்கு இடையில் சுத்தம் செய்யவும்.	எரிபொருள் தாங்கியை வெறுமையாக்கி, உட்புறத்தைச் சுத்தம் செய்யவும்.
வாட் சங்கிலியைச் சரிபார்க்கவும். வெட்டும் உபகரணத்தைப் பரிசோதிக்கவும். பக்கத்தில் 283-ஐப் பார்க்கவும்.		ஓயில் தாங்கியை வெறுமையாக்கி, உட்புறத்தைச் சுத்தம் செய்யவும்.
வாட் சங்கிலியைக் கூர்மையாக்கி, அதன் இழுவையைச் சரிபார்க்கவும். வாட் சங்கிலியைக் கூராக்குவதற்குபக்கத்தில் 281-ஐப் பார்க்கவும்.		
சங்கிலி இயக்கப் பற்சக்கரத்தைச் சரிபார்க்கவும். பிசிர் பற்சக்கரத்தின் சோதனையைச் செய்யவும். பக்கத்தில் 283-ஐப் பார்க்கவும்.		

நாளாந்தப் பராமரிப்பு	வாராந்தப் பராமரிப்பு	மாதாந்தப் பராமரிப்பு
ஸ்ரார்ட்டரில் எயார் இன்ரேக்கைச் சுத்தம் செய்யவும்.		
நட்டுகளும் திருகாணிகளும் இறுக்கமாக உள்ளதை உறுதிப்படுத்தவும்.		
ஸ்ரொப் சுவிட்சைச் சரிபார்க்கவும். ஸ்ரார்ட்டு/ஸ்ரொப் சுவிட்சின் சோதனையைச் செய்யபக்கத்தில் 279-ஐப் பார்க்கவும்.		
எஞ்சின், தாங்கி அல்லது எரிபொருள் குழாய்களிலிருந்து எரிபொருள் கசிவுகள் எதுவுமில்லை என்பதை உறுதிப்படுத்தவும்.		
எஞ்சின் செயலற்ற வேகத்தில் இயங்கும் போது, வாட் சங்கிலி திரும்பவில்லை என்பதை உறுதிப்படுத்தவும்.		
வலது கைக் காப்பில் சேதம் எதுவும் இல்லை என்பதை உறுதிப்படுத்தவும்.		
மஃப்ளர் சரியாகப் பொருத்தப்பட்டுள்ளது, அதில் சேதங்கள் இல்லை, மஃப்ளரின் பாகங்கள் எவையும் தவறவில்லை என்பதை உறுதிப்படுத்தவும்.		
எயார் ஃபில்டர்வைச் சுத்தம் செய்யவும் அல்லது மாற்றவும். எயார் ஃபில்டர்வைச் சுத்தம் செய்வதற்குபக்கத்தில் 281-ஐப் பார்க்கவும்.		

தயாரிப்பில் உள்ள பாதுகாப்புச் சாதனங்களின் பராமரிப்புச் சோதனைகளும்

பிரேக் பட்டியைச் சரிபார்க்கவும்.

- சங்கிலி பிரேக்கிலும் கிளட்ச் டிரம்மிலும் இருந்து மரத் தூசி, பிசின் மற்றும் அழுக்கு ஆகியவற்றைத் தட்ட ஒரு தூரிகையை உபயோகிக்கவும். அழுக்கும் தேய்வும் பிரேக்கின் தொழிற்பாட்டைக் குறைக்கலாம். (படம். 84)
- பிரேக் பட்டியைச் சரிபார்க்கவும். பிரேக் பட்டியின் மிக மெல்லிய புள்ளியில் அது குறைந்தபட்சம் 0.6 மி.மீ/0.024 அங்குலம் தடிப்பில் இருக்க வேண்டும்.

முன் கைக் காப்பு மற்றும் சங்கிலி பிரேக் செயற்பாட்டின் சோதனையைச் செய்ய

- முன் கைக் காப்பு சேதமடையவில்லை என்றும், வெடிப்புகள் போன்ற குறைகள் எதுவுமில்லை என்றும் உறுதிப்படுத்தவும்.
- முன் கைக் காப்பு சுயாதீனமாக அசைகிறது என்றும் அது கிளட்ச் கவருடன் பாதுகாப்பாகப்

பொருத்தப்பட்டுள்ளது என்றும் உறுதிப்படுத்தவும். (படம். 85)

- ஸ்ரம்ப் அல்லது வேறு உறுதியான மேற்பரப்புக்கு மேலாக 2 கைகளாலும் தயாரிப்பைப் பிடிக்கவும்.



எச்சரிக்கை: எஞ்சின் நிறுத்தப்பட்டிருக்க வேண்டும்.

- முன் கைபிடியைச் செல்ல விடவும், வழிகாட்டிப் பட்டி முனையை ஸ்ரம்புக்கு எதிராக விழ விடவும். (படம். 86)
- வழிகாட்டிப் பட்டி முனையானது ஸ்ரம்பை அடிக்கையில் சங்கிலி பிரேக் போடப்படுவதை உறுதிப்படுத்தவும்.

சங்கிலி பிரேக்கின் சோதனையைச் செய்ய

- தயாரிப்பை ஸ்ரார்ட்டு செய்யவும். அறிவுறுத்தல்களை அறிய, தயாரிப்பைத் தொடங்குவதற்குபக்கத்தில் 272-ஐப் பார்க்கவும்.



எச்சரிக்கை: வாட் சங்கிலியானது தரையில் அல்லது வேறேதும் பொருட்களில் தொடுகையுறாது என உறுதிசெய்யவும்.

2. தயாரிப்பை இறுக்கமாகப் பிடித்திருக்கவும்.
3. முழுத் துரொட்டிலையும் பிரயோகித்து, சங்கிலி பிரேக்கைப் போடுவதற்காக முன் கைக் காப்புக்கு எதிராக உங்களுடைய இடது மணிக்கட்டைச் சாய்க்கவும். வாட் சங்கிலி உடனடியாக நிற்க வேண்டும். (படம். 87)



எச்சரிக்கை: முன் கைபிடியை விட்டுவிட வேண்டாம்.

துரொட்டில் டிரிகர் மற்றும் துரொட்டில் டிரிகர் லொக்கவுட்டின் சோதனையைச் செய்ய

1. துரொட்டில் டிரிகரும் துரொட்டில் லொக்கவுட்டும் சுயாதீனமாக அசைகிறது என்றும், திரும்பும் சுருள் நன்றாக வேலை செய்கிறது என்றும் உறுதிப்படுத்தவும். (படம். 46)
2. துரொட்டில் டிரிகர் லொக்கவுட்டைக் கீழே அழுத்தவும், அதை விடுவிக்கும் போது அது அதன் ஆரம்ப இடநிலைக்குத் திரும்புவதை உறுதிசெய்யவும். (படம். 88)
3. துரொட்டில் டிரிகர் லொக்கவுட்டை விடுவிக்கும் போது, துரொட்டில் டிரிகர் ஆனது செயலற்ற நிலையில் பூட்டப்பட்டிருப்பதை உறுதிசெய்யவும். (படம். 89)
4. தயாரிப்பை ஸ்ரார்ட் செய்து, முழுத் துரொட்டிலையும் பிரயோகிக்கவும்.
5. துரொட்டில் டிரிகரை விடுவித்து, சங்கிலி நிற்கிறது மற்றும் நிலையாகவே இருக்கிறது என்று உறுதிப்படுத்தவும்.



எச்சரிக்கை: துரொட்டில் டிரிகர் ஆனது செயலற்ற நிலையில் இருக்கும்போது வாட் சங்கிலி சுழன்றால், உங்களுடைய சேவையளிக்கும் வியாபாரியுடன் கதையுங்கள்.

சங்கிலி பிடிப்பாளின் சோதனையைச் செய்ய

1. சங்கிலி பிடிப்பாளில் சேதம் எதுவும் இல்லை என்பதை உறுதிப்படுத்தவும்.
2. சங்கிலி பிடிப்பான் உறுதியாக இருக்கிறது மற்றும் தயாரிப்பின் உடலத்துடன் இணைக்கப்பட்டுள்ளது என்று உறுதிப்படுத்தவும். (படம். 26)

வலது கைக் காப்பின் சோதனையைச் செய்ய

- வலது கைக் காப்பு சேதமடையவில்லை என்றும், வெடிப்புகள் போன்ற குறைகள் எதுவுமில்லை என்றும் உறுதிப்படுத்தவும். (படம். 27)

அதிர்வு குறைப்பு அமைப்பின் சோதனையைச் செய்ய

1. அதிர்வுக் குறைப்புப் பிரிவுகளில் வெடிப்புகள் எதுவும் இல்லை அல்லது உருத்திருவு இல்லை என்பதை உறுதிப்படுத்தவும்.
2. அதிர்வு குறைக்கும் பிரிவுகள் எஞ்சின் பிரிவுடனும் கைபிடி பிரிவுடனும் சரியாக இணைக்கப்பட்டுள்ளதை உறுதிசெய்யவும்.

உங்கள் தயாரிப்பில் அதிர்வுக் குறைப்பு அமைப்பு அமைந்துள்ள இடத்தைப் பற்றிய தகவலை அறிய, தயாரிப்பு குறித்த மேலோட்டம் பக்கத்தில் 263-ஐப் பார்க்கவும்.

ஸ்ரார்ட்ஸ்ரொப் சவிட்சின் சோதனையைச் செய்ய

1. எஞ்சினை ஸ்ரார்ட் செய்யவும்.
2. ஸ்ரார்ட்ஸ்ரொப் சவிட்சை STOP நிலைக்குத் தள்ளவும். எஞ்சின் நிற்க வேண்டும். (படம். 28)

மஃப்ளரின் சோதனையைச் செய்ய



எச்சரிக்கை: குறைபாடுள்ள மஃப்ளர் அல்லது மோசமான நிலையிலுள்ள மஃப்ளர் உள்ள தயாரிப்பை உபயோகிக்க வேண்டாம்.



எச்சரிக்கை: மஃப்ளரில் உள்ள தீப்பொறி நிறுத்தி வலை இல்லாவிட்டால் அல்லது குறைபாட்டுடன் இருந்தால் தயாரிப்பைப் பாவிக்க வேண்டாம்.

1. மஃப்ளரில் சேதங்களும் குறைபாடுகளும் உள்ளனவா என்று பரிசீலிக்கவும்.
2. தயாரிப்புடன் மஃப்ளர் சரியாக இணைக்கப்பட்டிருப்பதை உறுதிப்படுத்தவும். (படம். 90)
3. உங்கள் தயாரிப்பில் சிறப்பான தீப்பொறி நிறுத்தி வலை இருந்தால், வாரந்தோறும் அந்தத் தீப்பொறி நிறுத்தி வலையைச் சுத்தம் செய்யவும். (படம். 91)
4. சேதமடைந்த தீப்பொறி நிறுத்தி வலையை மாற்றவும்.



கவனம்: தீப்பொறி நிறுத்தி வலை அடைக்கப்பட்டால், தயாரிப்பு அதிகமாகச் சூடாகும், இது சிலிண்டருக்கும் பிஸ்டானுக்கும் சேதத்தை உண்டாக்கும்.

செயலற்ற வேகத் திருகாணியை (T) சரிப்படுத்து

தொழிற்சாலையில் வைத்து அடிப்படடைக் கார்ப்ரேற்றர் சரிப்படுத்தல்கள் செய்யப்படுகின்றன. நீங்கள் செயலற்ற வேகத்தைச் சரிப்படுத்தலாம், ஆனால் மேலதிகச் சரிப்படுத்தல்களைச் செய்ய, உங்களுடைய சேவையளிக்கும் வியாபாரியைப் பார்க்கவும்.

ரன்- இன்னின் போது எஞ்சினின் கூறுகளுக்குப் போதிய உராய்வு நீக்கத்தை அளிக்க, செயலற்ற வேகத்தைச் சரிப்படுத்தவும். சிபாரிசு செய்யப்பட்ட செயலற்ற

வேகத்திற்கு செயலற்ற வேகத்தைச் சரிப்படுத்தவும்.
தொழில்நுட்பத் தரவுபக்கத்தில் 286-ஐப் பார்க்கவும்.



கவனம்: செயலற்ற வேகத்தில் வாட் சங்கிலி சுழன்றால், வாட் சங்கிலி நிற்கும் வரை, செயலற்ற வேகத் திருகாணியை இடஞ்சுழியாகத் திருப்பவும்.

1. தயாரிப்பை ஸ்ரார்ட்டர் செய்யவும்.
2. வாட் சங்கிலி சுழலத் தொடங்கும் வரை, செயலற்ற வேகத் திருகாணியை வலஞ்சுழியாகத் திருப்பவும்.
3. வாட் சங்கிலி நிற்கும் வரை, செயலற்ற வேகத் திருகாணியை இடஞ்சுழியாகத் திருப்பவும்.

குறிப்பு: எல்லா இடநிலைகளிலும் எஞ்சின் சரியாக இயங்கும்போது, செயலற்ற வேகம் சரியாகச் சரிப்படுத்தப்படும். வாட் சங்கிலி சுழலத் தொடங்கும் வேகத்திற்குக் கீழும் கூட செயலற்ற வேகம் பாதுகாப்பாக இருக்க வேண்டும்.



எச்சரிக்கை: நீங்கள் செயலற்ற வேகத் திருகாணியைத் திருப்பும்போது, வாட் சங்கிலி நிற்காவிட்டால், உங்களுடைய சேவையளிக்கும் வியாபாரியுடன் கதையுங்கள். தயாரிப்பு சரியாகச் சரிப்படுத்தப்படும் வரை, அதை உபயோகிக்க வேண்டாம்.

கார்ப்ரேற்றர் சரியாகச் சரிப்படுத்தப்பட்டுள்ளதா என்று பரிசீலிக்க

- தயாரிப்பில் சரியான முடுக்கக் கொள்திறனை உறுதிப்படுத்தவும்.
- செயலற்ற வேகத்தில், வாட் சங்கிலி திரும்பவில்லை என்பதை உறுதிப்படுத்தவும்.



கவனம்: தவறான சரிப்படுத்தல்களால் தயாரிப்புக்குச் சேதம் ஏற்படலாம்.

உடைந்த அல்லது கிழிந்த ஸ்ரார்ட்டர் கயிறை மாற்றுவதற்கு

1. திருகாணிகளை ஸ்ரார்ட்டர் ஹவுஸிங்கிற்குத் தளர்த்தவும்
2. ஸ்ரார்ட்டர் ஹவுஸிங்கைக் கழற்றவும். (படம். 92)
3. ஸ்ரார்ட்டர் கயிறை அண்ணளவாக 30 செ.மீ/12 அங்குலம் வெளியே இழுத்து, அதைப் புல்லியிலுள்ள பள்ளத்தில் விடவும்.
4. பின்னுதைப்புச் சுருளை (ரிக்கொய்ல் ஸ்பிரிங்) விடுவிக்க, புல்லியை மெதுவாகப் பின்னோக்கிச் சுழல விடவும். (படம். 93)
5. மையத் திருகாணி, புல்லி (A) மற்றும் பின்னுதைப்புச் சுருள் (ரிக்கொய்ல் ஸ்பிரிங்) ஆகியவற்றை கழற்றவும்.



எச்சரிக்கை: திரும்பும் சுருள் அல்லது ஸ்ரார்ட்டர் கயிறை மாற்றும் போது, நீங்கள் கவனமாக இருக்க வேண்டும். ஸ்ரார்ட்டர் ஹவுஸிங்கில் பின்னுதைப்புச் சுருள் (ரிக்கொய்ல் ஸ்பிரிங்) இழுவை நிலைக்குக் கொண்டுவரப்படும்போது, அது இழுவையில் உள்ளது. நீங்கள் கவனமாக இல்லாவிட்டால், அது வெளித்தள்ளப்படலாம் மற்றும் காயங்களை உண்டாக்கலாம். பாதுகாப்புக் கண்ணாடிகளையும், பாதுகாப்புக் கையுறைகளையும் உபயோகிக்கவும்.

6. பாவித்த ஸ்ரார்ட்டர் கயிறை கைபிடி மற்றும் புல்லியிலிருந்து கழற்றவும்.
7. புல்லியுடன் ஒரு புதிய ஸ்ரார்ட்டர் கயிறை இணைக்கவும். புல்லியைச் சுற்றி அண்ணளவாக 3 திருப்பங்களுக்கு ஸ்ரார்ட்டர் கயிறைச் சுற்றவும்.
8. புல்லியைப் பின்னுதைப்புச் சுருளை (ரிக்கொய்ல் ஸ்பிரிங்) இணைக்கவும். பின்னுதைப்புச் சுருள் (ரிக்கொய்ல் ஸ்பிரிங்) முனையானது புல்லியில் பொருந்தியிருக்க வேண்டும்.
9. பின்னுதைப்புச் சுருள் (ரிக்கொய்ல் ஸ்பிரிங்), புல்லி மற்றும் மையத் திருகாணி ஆகியவற்றை ஒருங்கு கூட்டவும்.
10. ஸ்ரார்ட்டர் ஹவுஸிங் மற்றும் ஸ்ரார்ட்டர் கயிறு கைபிடியிலுள்ள துவாரத்தின் ஊடாக ஸ்ரார்ட்டர் கயிறை இழுக்கவும்.
11. ஸ்ரார்ட்டர் கயிறின் முனையில் ஓர் இறுக்கமான முடிச்சைப் போடவும். (படம். 94)

பின்னுதைப்புச் சுருளை (ரிக்கொய்ல் ஸ்பிரிங்) இறுக்குவதற்கு

1. ஸ்ரார்ட்டர் கயிறைப் புல்லியிலுள்ள பள்ளத்திற்குள் விடவும்.
2. ஸ்ரார்ட்டர் புல்லியை அண்ணளவாக 2 திருப்பங்கள் வலஞ்சுழியாகத் திருப்பவும்.
3. ஸ்ரார்ட்டர் கயிறு கைபிடையை இழுக்கவும் மற்றும் ஸ்ரார்ட்டர் கயிறை முழுதாக வெளியே இழுக்கவும்.
4. உங்களுடைய பெருவிரலைப் புல்லியில் வைக்கவும்.
5. உங்களுடைய பெருவிரலை அசைத்து, ஸ்ரார்ட்டர் கயிறை விடுவிக்கவும்.
6. ஸ்ரார்ட்டர் கயிறு முழுதாக நீட்டிக்கப்பட்ட பிறகு, புல்லியை ½ திருப்பம் திருப்பலாம் என்பதை உறுதிப்படுத்தவும். (படம். 95)

தயாரிப்பிலுள்ள ஸ்ரார்ட்டர் ஹவுஸிங்கை ஒருங்கு கூட்டுவதற்கு

1. ஸ்ரார்ட்டர் கயிறை வெளியில் இழுத்து, ஸ்ரார்ட்டரை கிராங்கேலிற்கு எதிரான நிலையில் வைக்கவும்.
2. புல்லியானது பற்சுழலியுடன் பொருந்தும் வரை ஸ்ரார்ட்டர் கயிறை மெதுவாக விடுவிக்கவும்.
3. ஸ்ரார்ட்டரைப் பிடித்துவைத்திருக்கும் திருகாணிகளை இறுக்கவும். (படம். 96)

எயார் ஃபிலிற்றரைச் சுத்தம் செய்வதற்கு

எயார் ஃபிலிற்றரிலிருந்து அழுக்கு மற்றும் தூசியை ஒழுங்குமுறையாகச் சுத்தம் செய்யவும். கார்போற்றர் செயல்பிறழ்வுகள், ஸ்ரார்ட் செய்வதில் பிரச்சனைகள், எஞ்சின் சக்தி இழப்பு, எஞ்சின் பாகங்களில் ஏற்படும் தேய்வு மற்றும் வழக்கத்தை விட அதிக எரிபொருள் நுகர்வு ஆகியவற்றை இது தடுக்கும்.

1. சிலிண்டர் கவரையும் எயார் ஃபிலிற்றரையும் கழற்றவும்.
2. எயார் ஃபிலிற்றரைச் சுத்தம் செய்ய, தூரிகையை உபயோகிக்கவும் அல்லது குலுக்கவும். அதை முழுதாகச் சுத்தம் செய்ய, சலவைத்தூளையும் தண்ணீரையும் உபயோகிக்கவும்.

குறிப்பு: நீண்ட காலமாகப் பாவிக்கும் எயார் ஃபிலிற்றரை முழுதாகச் சுத்தம் செய்ய முடியாது. எயார் ஃபிலிற்றரை ஒழுங்குமுறையாக மாற்றவும், குறைபாடுள்ள எயார் ஃபிலிற்றரை எப்போதும் மாற்றவும்.

3. எயார் ஃபிலிற்றரை இணைக்கவும் மற்றும் எயார் ஃபிலிற்றர் ஆனது ஃபிலிற்றர் ஹோல்டரில் இறுக்கமாக மூடுவதை உறுதிப்படுத்தவும். (படம். 97)

குறிப்பு: வித்தியாசமான வேலைச் சூழ்நிலைகள், வானிலை அல்லது பருவம் காரணமாக, உங்களுடைய தயாரிப்பை வெவ்வேறு வகைகளிலான எயார்ஃபிலிற்றர்களுடன் உபயோகிக்கலாம். மேலதிகத் தகவலுக்கு உங்களுடைய சேவையளிக்கும் வியாபாரியிடம் கதைக்கவும்.

ஸ்பார்க் பிளக்கின் சோதனையைச் செய்ய



கவனம்: சிபாரிசு செய்யப்படும் ஸ்பார்க் பிளக்கைப் பாவிக்கவும். தொழில்துட்பத் தரவுபக்கத்தில் 286-ஐப் பார்க்கவும். தவறான ஸ்பார்க் பிளக்கால் தயாரிப்புக்குச் சேதம் உண்டாகலாம்.

1. தயாரிப்பை ஸ்ரார்ட் செய்வது அல்லது இயக்குவது இலகு அல்ல என்றால் அல்லது செயலற்ற வேகத்தில் தயாரிப்பு தவறாக இயங்கினால், தேவையற்ற பொருட்கள் உள்ளனவா என்று ஸ்பார்க் பிளக்கைப் பரிசீலிக்கவும். ஸ்பார்க் பிளக் மின்வாய்களில் தேவையற்ற பொருட்கள் இருக்கும் ஆபத்தைக் குறைக்க, இந்தப் படிகளைச் செய்யவும்:
 - a) செயலற்ற வேகம் சரியாகச் சரிப்படுத்தப்பட்டிருப்பதை உறுதிப்படுத்தவும்.
 - b) எரிபொருள் கலவை சரியாக இருப்பதை உறுதிப்படுத்தவும்.
 - c) எயார் ஃபிலிற்றர் சுத்தமாக இருப்பதை உறுதிப்படுத்தவும்.
2. ஸ்பார்க் பிளக் அசுத்தமாக இருந்தால், சுத்தம் செய்யவும்.
3. மின்வாயின் இடைவெளி சரியாக இருப்பதை உறுதிப்படுத்தவும். தொழில்துட்பத் தரவுபக்கத்தில் 286-ஐப் பார்க்கவும். (படம். 98)

4. மாதந்தோறும் அல்லது தேவைப்பட்டால் கூடிய அடிக்கடி ஸ்பார்க் பிளக்கை மாற்றவும்.

வாட் சங்கிலியைக் கூராக்குவதற்கு

வழிகாட்டிப் பட்டி மற்றும் வாட் சங்கிலி பற்றிய தகவல்



எச்சரிக்கை: நீங்கள் வாட் சங்கிலியைப் பாவிக்கும் போது அல்லது பராமரிப்புச் செய்யும் போது பாதுகாப்புக் கையுறைகளைப் பாவிக்கவும். அசைய முடியாத ஒரு வாட் சங்கிலியால் காயங்களும் ஏற்படலாம்.

தேய்ந்த அல்லது சேதமடைந்த வழிகாட்டிப் பட்டி அல்லது வாட் சங்கிலியை, சிபாரிசு செய்தபடி வழிகாட்டிப் பட்டி மற்றும் வாட் சங்கிலி கலவையைக் கொண்டு மாற்றவும் Husqvarna. தயாரிப்பின் பாதுகாப்புச் செயல்பாடுகளைப் பேண இது அவசியம். நாங்கள் சிபாரிசு செய்யும் பிரதியீட்டுப் பட்டி மற்றும் சங்கிலி கலவைகளின் பட்டியலுக்கு, உபகருவிகள் பக்கத்தில் 287-ஐப் பார்க்கவும்.

- வழிகாட்டிப் பட்டி நீளம், அங்குலம்/செ.மீ. வழிகாட்டிப் பட்டி நீளம் பற்றிய தகவலை வழக்கமாக வழிகாட்டிப் பட்டியின் பின் முனையில் காணலாம்.

(படம். 99)

- பட்டி முனைப் பற்சக்கரத்திலுள்ள பற்களின் எண்ணிக்கை (T).

(படம். 100)

- சங்கிலியின் பிட்ச், அங்குலம். வாட் சங்கிலியின் இயக்க இணைப்புகளுக்கு இடையிலுள்ள இடைவெளியும் பட்டி முனைப் பற்சக்கரம் மற்றும் இயக்க பற்சக்கரத்திலுள்ள பற்களின் இடைவெளியும் பொருந்த வேண்டும்.

(படம். 101)

- இயக்க இணைப்புகளின் எண்ணிக்கை. இயக்க இணைப்புகளின் எண்ணிக்கையானது வழிகாட்டிப் பட்டியின் வகையால் முடிவு செய்யப்படும்.

(படம். 102)

- பட்டித் தவாளிப்பின் அகலம், அங்குலம்/மி.மீ. வழிகாட்டிப் பட்டியிலுள்ள தவாளிப்பின் அகலமும் சங்கிலி இயக்க இணைப்புகளின் அகலமும் ஒரேபோல இருக்க வேண்டும்.

(படம். 103)

- சங்கிலி ஓயில் துவாரம் மற்றும் சங்கிலி இறுக்கம் ஏற்றி (ரென்ஷூனர்). வழிகாட்டிப் பட்டியும் தயாரிப்பும் அணிசேர இருக்க வேண்டும்.

(படம். 104)

- இயக்க இணைப்பு அகலம், மி.மீ/அங்குலம்.

(படம். 105)

கட்டட்களை எப்படிக்க கூராக்குவது என்பது பற்றிய பொதுவான தகவல்

கூர் தேய்ந்த வாட் சங்கிலியை உபயோகிக்க வேண்டாம். வாட் சங்கிலியின் கூர் தேய்ந்திருந்தால், வழிகாட்டிப் பட்டியைப் பலகையின் ஊடாகத் தள்ள அதிக அழுத்தத்தைப் பிரயோகிக்க வேண்டும். வாட் சங்கிலியின் கூர் மிகவும் தேய்ந்திருந்தால், பலகைச் சிம்புகள் இருக்காது, ஆனால் மரத்தூள் இருக்கும்.

கூரான வாட் சங்கிலியானது பலகைக்கு ஊடாகச் செல்லும், பலகைச் சிம்புகள் நீண்டதாகவும் தடிப்பாகவும் மாறும்.

வெட்டும் பல் (A) மற்றும் ஆழ அளவெல்லை (B) ஆகிய இரண்டும் ஒன்றாக வாட் சங்கிலியின் வெட்டும் பாகமான கட்டரை உருவாக்கும். இரண்டுக்கும் இடைப்பட்ட உயரத்திலுள்ள வித்தியாசமானது வெட்டும் ஆழத்தை (ஆழ அளவெல்லை அமைப்பு) வழங்கும்.

(படம். 106)

கட்டரைக் கூராக்கும்போது, பின்வருவனவற்றை யோசிக்கவும்:

- அராவுக் கோணம்.

(படம். 107)

- வெட்டும் கோணம்.

(படம். 108)

- அரத்தின் நிலை.

(படம். 109)

- உருண்டை அரத்தின் விட்டம்.

(படம். 110)

சரியான உபகரணமின்றி வாட் சங்கிலியைச் சரியாகக் கூராக்குவது இலகுவானதல்ல. அரத்தின் அளவெல்லையை Husqvarna உபயோகிக்கவும். வெட்டும் செயற்திறனை அதிகப்படுத்தலும் மின்னுவதைப்பைக் குறைந்தபட்ச ஆபத்திலும் வைத்திருக்க இது உதவும்.



எச்சரிக்கை: கூராக்கும் அறிவுறுத்தல்களைப் பின்பற்றாவிட்டால், பின்னுவதைப்பின் விசை அதிகரிக்கும்.

குறிப்பு: வாட் சங்கிலியைக் கூராக்குவது பற்றிய தகவலுக்கு வாட் சங்கிலியைக் கூராக்குவதற்குபக்கத்தில் 281-ஐப் பார்க்கவும்.

கட்டட்களைக் கூராக்குவதற்கு

1. வெட்டும் பற்களைக் கூராக்க, உருண்டை அரத்தையும் அரத்தின் அளவெல்லையையும் பாவிக்கவும். (படம். 111)

குறிப்பு: உங்களுடைய வாட் சங்கிலிக்காகச் சிபாரிசு செய்யும், அரம் மற்றும் அளவெல்லை பற்றிய தகவலுக்கு, உபகருவிகள்பக்கத்தில் 287 Husqvarna ஐப் படிக்கவும்.

2. அரத்தின் அளவெல்லையைக் கட்டடின் மீது சரியாகப் பிரயோகிக்கவும். அரத்தின் அளவெல்லையுடன் வழங்கப்படும் அறிவுறுத்தல்களைப் படிக்கவும்.
3. வெட்டும் பற்களின் உட்புறத்திலும் வெளிப்புறத்திலும் இருந்து அரத்தை நகர்த்தவும். புல் ஸ்ட்ரோக்கில் அழுத்தத்தைக் குறையுங்கள். (படம். 112)
4. வெட்டும் பற்கள் அனைத்தினதும் ஒரு பக்கத்திலிருந்து பொருளை அகற்றவும்.
5. தயாரிப்பைச் சுழற்றித் திருப்பி, மற்றப் பக்கத்திலுள்ள பொருளை அகற்றவும்.
6. வெட்டும் பற்கள் எல்லாம் ஒரே நீளமுடையவை என்பதை உறுதிப்படுத்தவும்.

ஆழ அளவெல்லை அமைப்பை எப்படிச் சரிப்படுத்துவது என்பது பற்றிய பொதுவான தகவல்

வெட்டும் பல்லை (A) கூராக்கும்போது, ஆழ அளவெல்லை அமைப்பு (C) குறையும். வெட்டும் செயற்திறனை அதிகப்பட்சமாக வைத்திருப்பதற்கு, சிபாரிசு செய்யப்பட்ட ஆழ அளவெல்லை அமைப்பைப் பெற ஆழ அளவெல்லையிலிருந்து அராவுக் பொருளை அகற்ற வேண்டும். உங்களுடைய வாட் சங்கிலிக்கான சரியான ஆழ அளவெல்லை அமைப்பை எப்படிப் பெறுவது என்பது பற்றிய அறிவுறுத்தல்களுக்கு, உபகருவிகள்பக்கத்தில் 287-ஐப் பார்க்கவும்.

(படம். 113)



எச்சரிக்கை: ஆழ அளவெல்லை அமைப்பு மிகப் பெரிதாக இருந்தால், பின்னுவதைப்புகான ஆபத்து அதிகரிக்கும்!

ஆழ அளவெல்லை அமைப்பைச் சரிப்படுத்துவதற்கு

ஆழ அளவெல்லை அமைப்பைச் சரிப்படுத்தும் அல்லது கட்டட்களைக் கூராக்கும் முன், அறிவுறுத்தல்களுக்காக கட்டட்களைக் கூராக்குவதற்குபக்கத்தில் 282-ஐப் பார்க்கவும். நீங்கள் வெட்டும் பற்களை மூன்றாவது முறையாகக் கூராக்கும் வேளையில் ஆழ அளவெல்லை அமைப்பைச் சரிசெய்யுமாறு சிபாரிசு செய்கிறோம்.

சரியான ஆழ அளவெல்லை அமைப்பையும் ஆழ அளவெல்லைக்கான சரிவையும் பெறுவதற்கு, எங்களுடைய ஆழ அளவெல்லைக் கருவியை உபயோகிக்குமாறு சிபாரிசு செய்கிறோம்.

(படம். 114)

1. ஆழ அளவெல்லை அமைப்பைச் சரிப்படுத்துவதற்கு, தட்டையான அரத்தையும் ஆழ அளவெல்லைக் கருவியையும் உபயோகிக்கவும். சரியான Husqvarna ஆழ அளவெல்லை அமைப்பையும் ஆழ அளவெல்லைக்கான சரிவையும் பெறுவதற்கு, ஆழ அளவெல்லைக் கருவியை மட்டும் உபயோகிக்கவும்.
2. வாட் சங்கிலியின் மீது ஆழ அளவெல்லைக் கருவியை வைப்புகள்.

குறிப்பு: கருவியை எப்படிப் பாவிப்பது என்பது பற்றிய மேலதிகத் தகவலுக்கு, ஆழ அளவெல்லைக் கருவியின் தொகுப்பைப் பார்க்கவும்.

- ஆழ அளவெல்லைக் கருவியின் ஊடாகத் நீரும் ஆழ அளவெல்லைவின் பாகத்தை அகற்றுவதற்கு தட்டையான அரத்தை உபயோகியுங்கள். (படம். 115)

வாட் சங்கிலியின் இழுவையைச் சரிப்படுத்துவதற்கு



எச்சரிக்கை: தவறான இழுவை உள்ள வாட் சங்கிலியானது வழிகாட்டிப் பட்டியிலிருந்து தளர்ந்து வரலாம், மேலும் கடுமையான காயம் அல்லது மரணத்தை உண்டாக்கலாம்.

வாட் சங்கிலியை உபயோகிக்கும்போது, அது நீண்டதாக மாறும். வாட் சங்கிலியை ஒழுங்குமுறையாகச் சரிப்படுத்தவும்.

- கிளிட்ச் கவர்/சங்கிலி பிரேக்கைத் தாங்கியிருக்கும் பட்டி நட்குகளைத் தளர்த்துங்கள். கலவையான சாவியை உபயோகியுங்கள். (படம். 116)

குறிப்பு: சில மாதிரிகளில் ஒரு பட்டி நட மட்டுமே உள்ளது.

- உங்களால் முடிந்த வரை இறுக்கமாகக் கையால் பட்டி நடடை இறுக்கவும்.
- வழிகாட்டிப் பட்டியின் முன்பக்கத்தை உயர்த்தி, சங்கிலி இழுவைத் திருகாணியைத் திருப்பும். கலவையான சாவியை உபயோகியுங்கள்.
- வழிகாட்டிப் பட்டிக்கு எதிராக வாட் சங்கிலி இறுக்கப்படும் வரை அதை இறுக்கவும், ஆனால் இன்னமும் இலகுவாக நகர்த்தலாம். (படம். 117)
- கலவையான சாவியை உபயோகித்துப் பட்டி நடடை இறுக்கவும், அதே நேரத்தில் வழிகாட்டிப் பட்டியின் முன்புறத்தை உயர்த்தவும். (படம். 118)
- வாட் சங்கிலியை கையால் சுமமா சுற்றிவர இழுக்கக் கூடியதாக உள்ளதா என்றும், வழிகாட்டிப் பட்டியிலிருந்து இது தொங்காது என்றும் உறுதிப்படுத்தவும். (படம். 119)

குறிப்பு: உங்களுடைய தயாரிப்பில் சங்கிலி இழுவைத் திருகாணியின் இடநிலையை அறிய, தயாரிப்பு குறித்த மேலோட்டம் பக்கத்தில் 263-ஐப் பார்க்கவும்.

வாட் சங்கிலி உராய்வு நீக்கத்தின் சோதனையைச் செய்ய

- தயாரிப்பை ஸ்ராட் செய்து, ¼ துரொட்டிலில் அதை இயங்க விடவும். வெளிர் நிறத்தின் மேற்பரப்பிற்கு மேல் அண்ணளவாக 20 செ.மீ/8 அங்குலத்தில் பட்டியைப் பிடிக்கவும்.
- வாட் சங்கிலியின் உராய்வு நீக்கம் சரியாக இருந்தால், 1 நிமிடத்திற்குப் பிறகு மேற்பரப்பின் மீது ஓயிலின் தெளிவான ஒரு கோட்டைப் பார்ப்பீர்கள். (படம். 120)
- வாட் சங்கிலியின் உராய்வு நீக்கம் சரியாக இயங்காவிட்டால், வழிகாட்டிப் பட்டியின் சோதனையைச் செய்யவும். அறிவுறுத்தல்களை

அறிய, வழிகாட்டிப் பட்டியின் சோதனையைச் செய்யப்பக்கத்தில் 283-ஐப் பார்க்கவும். பராமரிப்புப் படிக்களால் உதவி கிடைக்காவிட்டால், உங்களுடைய சேவையளிக்கும் வியாபாரியுடன் கதைக்கவும்.

பிசிர் பற்சக்கரத்தின் சோதனையைச் செய்யவும்.

கிளிட்ச் டிரம்மில் ஒரு பிசிர் பற்சக்கரம் உள்ளது, அது கிளிட்ச் டிரம்மில் வெவ்வேறு செய்யப்பட்டுள்ளது.

(படம். 121)

- பிசிர் பற்சக்கரத்திலுள்ள தேய்வின் அளவைக் கண்ணால் ஒழுங்குமுறையாகச் சோதியுங்கள். அளவுக்கதிக தேய்வு இருந்தால், பிசிர் பற்சக்கரத்துடன் கிளிட்ச் டிரம்மை மாற்றவும்.

வெட்டும் உபகரணத்தைப் பரிசோதிக்கவும்.

- தறையாணிகளிலும் இணைப்புகளிலும் வெடிப்புகள் இல்லை என்றும், தறையாணிகள் எதுவும் தளர்வாக இல்லை என்றும் உறுதிப்படுத்தவும். தேவைப்பட்டால் அதை மாற்றவும். (படம். 122)
- வாட் சங்கிலியை இலகுவாக வளைக்கலாம் என்பதை உறுதிப்படுத்தவும். வாட் சங்கிலி விறைப்பாக இருந்தால், அதை மாற்றவும்.
- தறையாணிகளும் இணைப்புகளும் தேய்ந்துள்ளனவா என்று பரிசோதிப்பதற்கு, வாட் சங்கிலியை ஒரு புதிய வாட் சங்கிலியுடன் ஒப்பிடவும்.
- வெட்டும் பல்லின் மிக நீண்ட பாகம் 4 மி.மீ/0.16 அங்குலத்தை விடக் குறைவாக இருந்தால், வாட் சங்கிலியை மாற்றவும். கட்டர்களில் வெடிப்புகள் இருந்தால், வாட் சங்கிலியையும் மாற்றவும். (படம். 123)

வழிகாட்டிப் பட்டியின் சோதனையைச் செய்ய

- ஓயில் சனல் அடைக்கப்படவில்லை என்று உறுதிப்படுத்தவும். தேவைப்பட்டால் அதைச் சுத்தம் செய்யவும். (படம். 124)
- வழிகாட்டிப் பட்டியின் விளிம்புகளில் சொரசொரப்பான பிசிர்கள் உள்ளனவா என்று பரிசோதிக்கவும். அரத்தை உபயோகித்து பிசிர்களை அகற்றவும். (படம். 125)
- வழிகாட்டிப் பட்டியிலுள்ள தவாளிப்பைச் சுத்தம் செய்யவும். (படம். 126)
- வழிகாட்டிப் பட்டியிலுள்ள தவாளிப்பில் தேய்வைப் பரிசோதிக்கவும். தேவைப்பட்டால், வழிகாட்டிப் பட்டியை மாற்றுங்கள். (படம். 127)
- வழிகாட்டிப் பட்டி முனை சொரசொரப்பாக அல்லது மிகவும் தேய்ந்து இருக்கிறதா என்று பரிசோதிக்கவும். (படம். 128)
- பட்டி முனைப் பற்சக்கரம் இயல்பாகத் திரும்புகிறதா என்றும் முனைப் பற்சக்கரத்திலுள்ள உராய்வுநீக்கும் துவாரம் அடைக்கப்படவில்லை என்றும் உறுதிப்படுத்தவும். தேவைப்பட்டால், சுத்தம் செய்து, உராய்வு நீக்கவும். (படம். 129)

7. வழிகாட்டிப் பட்டியின் வாழ்க்கைச் சக்கரத்தை நீட்டிப்பதற்கும் தினமும் அதைத் திருப்பவும். (படம். 130)

எரிபொருள் தாங்கியிலும் சங்கிலி ஆயில் தாங்கியிலும் பராமரிப்பைச் செய்வதற்கு

- எரிபொருள் தாங்கியையும் சங்கிலி ஆயில் தாங்கியையும் ஒழுங்குமுறையில் வடியவிட்டுச் சுத்தம் செய்யவும்.
- வருடந்தோறும் அல்லது தேவைப்பட்டால் கூடிய அடிக்கடி எரிபொருள் ஃபிலற்றரை மாற்றவும்.



கவனம்: தாங்கிகளில் மாசடைவதால் தொழிற்பாட்டில் பிழை ஏற்படும்.

வழிகாட்டித் தகடு (B), ஃபிளைவீலில் உள்ள பற்கழலிகள் (C), சிலிண்டரில் உள்ள கூலிங் ஃபிள்கள் (D), சிலிண்டர் கவர் (E) ஆகியவை கூலிங் சிஸ்டத்தில் உள்ளடங்கும்.

(படம். 131)

1. கிழமைதோறும் அல்லது தேவைப்பட்டால் கூடிய அடிக்கடி ஒரு தூரிகையால் கூலிங் சிஸ்டத்தைச் சுத்தம் செய்யவும்.
2. கூலிங் சிஸ்டம் அசுத்தமாக இல்லை அல்லது அடைக்கப்படவில்லை என்று உறுதிப்படுத்தவும்.



கவனம்: அசுத்தமான அல்லது அடைபட்ட கூலிங் சிஸ்டத்தால் தயாரிப்பு அதிக சூடாகலாம், இதனால் தயாரிப்புக்குச் சேதம் உண்டாகலாம்.

கூலிங் சிஸ்டத்தைச் சுத்தம் செய்வதற்கு

எஞ்சின் வெப்பநிலையைக் கூலிங் சிஸ்டம் குறைவாக வைத்திருக்கும். ஸ்ரார்ட்டரில் எயார் இன்ரேக் (A), காற்று

சிக்கல்தீர்த்தல்

எஞ்சின் ஸ்ரார்ட்ட ஆகவில்லை

பரிசோதிப்பதற்கான தயாரிப்புப் பாகம்	சாத்தியமான காரணம்	நடவடிக்கை
ஸ்ரார்ட்டர் பற்கழலிகள்	ஸ்ரார்ட்டர் பற்கழலிகள் அடைக்கப்பட்டுள்ளன.	ஸ்ரார்ட்டர் பற்கழலிகளைச் சரிப்படுத்தவும் அல்லது மாற்றவும்.
		பற்கழலிகளைச் சுற்றிச் சுத்தப்படுத்தவும்.
		அங்கீகரிக்கப்பட்ட சேவைத் தொழிற்பட்டறையுடன் கதைக்கவும்.
எரிபொருள் தாங்கி	தவறான எரிபொருள் வகை.	எரிபொருள் தாங்கியை வடியவிட்டு, சரியான எரிபொருளைக் கொண்டு நிரப்பவும்.
	சங்கிலி ஓயிலால் எரிபொருள் தாங்கி நிரப்பப்படுகிறது.	நீங்கள் தயாரிப்பை ஸ்ரார்ட்ட செய்ய முயற்சித்தால், உங்களுடைய சேவையளிக்கும் வியாபாரியுடன் கதையுங்கள். நீங்கள் தயாரிப்பை ஸ்ரார்ட்ட செய்ய முயற்சிக்காவிட்டால், எரிபொருள் தாங்கியை வடிய விடவும்.

பரிசோதிப்பதற்கான தயாரிப்புப் பாகம்	சாத்தியமான காரணம்	நடவடிக்கை
இக்னிஷன், தீப்பொறி இல்லை	ஸ்பார்க் பிளக் அசுத்தமானது அல்லது ஈரமானது.	ஸ்பார்க் பிளக் உலர்வாகவும் சுத்தமாகவும் இருப்பதை உறுதிப்படுத்தவும்.
	மின்வாய் இடைவெளி தவறானது.	ஸ்பார்க் பிளக்கைச் சுத்தம் செய்யவும். மின்வாய் இடைவெளியும் ஸ்பார்க் பிளக்கும் சரியாக இருப்பதையும், சரியான ஸ்பார்க் பிளக் ஆனது சிபாரிசு செய்யப்பட்டதே அல்லது அதற்குச் சமமானதே என்பதையும் உறுதிப்படுத்தவும்.
		சரியான மின்வாய் இடைவெளிக்கு, தொழில்நுட்பத் தரவுபக்கத்தில் 286-ஐப் பார்க்கவும்.
ஸ்பார்க் பிளக் மற்றும் சிலிண்டர்	ஸ்பார்க் பிளக் தளர்வாக உள்ளது.	ஸ்பார்க் பிளக்கை இறுக்கவும்.
	இக்னிஷனுக்குப் பிறகு முழுச் சோக் மூலம் மீண்டும் மீண்டும் ஸ்ரார்ட் செய்வதால் எஞ்சின் அளவுக்கு அதிகமாக நிரப்பப்பட்டுள்ளது.	ஸ்பார்க் பிளக்கைக் கழற்றிச் சுத்தம் செய்யவும். ஸ்பார்க் பிளக் மூலம் தயாரிப்பை அதன் பக்கத்தில் உங்களிடமிருந்து விலக்கி வைக்கவும். ஸ்ரார்ட்டர் கயிறு கைபிடியை 6-8 தடவைகள் இழுக்கவும். ஸ்பார்க் பிளக்கை ஒருங்கு கூட்டி, தயாரிப்பை ஸ்ரார்ட் செய்யவும். தயாரிப்பைத் தொடங்குவதற்குபக்கத்தில் 272-ஐப் பார்க்கவும்.

எஞ்சின் ஸ்ரார்ட் ஆகிறது, ஆனால் மீண்டும் நின்று போகிறது

பரிசோதிப்பதற்கான தயாரிப்புப் பாகம்	சாத்தியமான காரணம்	நடவடிக்கை
எரிபொருள் தாங்கி	தவறான எரிபொருள் வகை.	எரிபொருள் தாங்கியை வடியவிட்டு, சரியான எரிபொருளைக் கொண்டு நிரப்பவும்.
கார்பரேற்றர்	செயலற்ற வேகம் சரியானது அல்ல.	உங்களுடைய சேவையளிக்கும் வியாபாரியுடன் கதையுங்கள்.
எயார் ஃபில்ட்ரர்	அடைபட்ட எயார் ஃபில்ட்ரர்.	எயார் ஃபில்ட்ரரைச் சுத்தம் செய்யவும் அல்லது மாற்றவும்.
எரிபொருள் ஃபில்ட்ரர்	அடைபட்ட எரிபொருள் ஃபில்ட்ரர்.	எரிபொருள் ஃபில்ட்ரரை மாற்றவும்.

போக்குவரத்து மற்றும் சேமிப்பு

- தயாரிப்பு மற்றும் எரிபொருளின் சேமிப்புக்கும் போக்குவரத்திற்கும், கசிவுகள் அல்லது புகைகள் எதுவும் இல்லை என உறுதிப்படுத்தவும். உதாரணமாக மின் சாதனங்கள் அல்லது கொதிகலன்களிலிருந்து வரும் தீப்பொறிகள் அல்லது திறந்த புகையால் தீப்பிடிக்கலாம்.
- எரிபொருளின் சேமிப்புக்கும் போக்குவரத்திற்கும் சிபாரிசு செய்யப்பட்ட கொள்கலன்களையே எப்போதும் பாவிக்கவும்.
- போக்குவரத்திற்கு முன் அல்லது நீண்ட காலச் சேமிப்புக்கு முன், எரிபொருளையும் சங்கிலி ஓயில் தாங்கிகளையும் வெறுமையாக்கவும். பொருத்தமான

- அதற்றும் அமைவிடத்தில் எரிபொருளையும் சங்கிலி ஓயிலையும் அதற்றவும்.
- தயாரிப்புக்குக் காயங்கள் அல்லது சேதம் ஏற்படுவதைத் தடுப்பதற்கு, தயாரிப்பிலுள்ள பொழுதுபோக்குக் காப்பை உபயோகிக்கவும். அசைய முடியாத ஒரு வாட் சங்கிலியால் ஆபத்தான காயங்களும் ஏற்படலாம்.

- ஸ்பார்க் பிளக்கிலிருந்து ஸ்பார்க் பிளக் மூடியைக் கழற்றி, சங்கிலி பிரேக்கைப் போடவும்.
- போக்குவரத்தின்போது, தயாரிப்புப் பாதுகாப்பை இணைக்கவும்.

நீண்ட காலச் சேமிப்புக்காக உங்களுடைய தயாரிப்பைத் தயார் செய்வதற்கு

1. வாட் சங்கிலியையும் வடிகட்டிப் பட்டியிலுள்ள தவாளிப்பையும் குலைத்துவிட்டுச் சுத்தம் செய்யவும்.

அவை இறுக்கமாகலாம் அல்லது அடைக்கப்படலாம்.



கவனம்: வாட் சங்கிலியும் வழிகாட்டிப் பட்டியும் சுத்தம் செய்யப்படாவிட்டால்,

2. போக்குவரத்துக் காப்பை இணைக்கவும்.
3. தயாரிப்பைச் சுத்தம் செய்யவும். அறிவுறுத்தல்களை அறிய, *பராமரிப்புக்கத்தில் 276-ஐப் பார்க்கவும்.*
4. தயாரிப்பின் முழுமையான சேவையளிப்பைச் செய்யவும்.

தொழில்நுட்பத் தரவு

	Husqvarna 120	Husqvarna 125
எஞ்சின்		
சிலிண்டர் இடப்பெயர்ச்சி, செ.மீ ³	35	40
ஐடில் வேகம், rpm	2700-3300	2700-3300
ISO 7293-இன்படி அதிகபட்ச எஞ்சின் சக்தி kW/hp @ rpm	1.44/1.93 @ 9000	1.52/2.04 @ 9000
இக்னிஷன் சிஸ்டம்⁴⁵		
ஸ்பார்க் பிளக்	TORCH CMR7H	TORCH CMR7H
மின்வாய் இடைவெளி, மி.மீ/அங்குலம்	0,6/0.024	0,6/0.024
எரிபொருள் மற்றும் உராய்வு நீக்கல் தொகுதி		
எரிபொருள் தாங்கியின் கொள்ளளவு, லீற்றர்/செ.மீ ³	0,25/250	0,25/250
ஓயில் தாங்கியின் கொள்ளளவு, லீற்றர்/செ.மீ ³	0,15/150	0,15/150
ஓயில் பம்பின் வகை	தன்னியக்கம்	தன்னியக்கம்
நிறை		
நிறை, கி.கி	4.4	4.6
இரைச்சல் உமிழ்வுகள்⁴⁶		
ஒலி ஆற்றலின் அளவு, அளவிடப்பட்ட dB(A)	109	105
ஒலி ஆற்றலின் அளவு, உத்தரவாதமளிக்கப்பட்ட LWA dB(A)	111	108

⁴⁵ எப்போதுமே சிபாரிசு செய்யப்படும் ஸ்பார்க் பிளக் வகையைப் பாவிக்கவும்! தவறான ஸ்பார்க் பிளக்கை உபயோகிப்பது பிஸ்டர்ன்/சிலிண்டரைச் சேதமாக்கலாம்.

⁴⁶ EC கட்டளை 2000/14/EC-க்கு இணக்கமாக ஒலி ஆற்றலாக (LWA) அளவிடப்படும் சுற்றாடலிலுள்ள இரைச்சல் உமிழ்வுகள்.

	Husqvarna 120	Husqvarna 125
ஒலி அளவுகள்⁴⁷		
இயக்குபவரின் காதில் சமமான ஒலி அழுத்த அளவு, dB(A)	99	99
சமமான அதிர்வு அளவுகள், a hveq⁴⁸		
முன் கைபிடி, மீ/செ ²	6.7	6.7
பின் கைபிடி, மீ/செ ²	5.8	5.8
வாட் சங்கிலி/வழிகாட்டிப் பட்டி		
நிலையான பட்டி நீளம், செ.மீ/அங்	35/14	40/16
பரிந்துரைக்கப்படும் பட்டி நீளம், செ.மீ/அங்	35-40/14-16	40-45/16-18
பயன்பாட்டுக்குகந்த வெட்டும் நீளம், செ.மீ/அங்	33-38/13-15	38-43/15-17
பற்களுக்கு இடையேயான தூரம், செ.மீ/அங்	9.52 / 3/8	9.52 / 3/8
டிரைவ் லிங்க்குகளின் தடிமன், மிமீ/அங்	1,3/0.05	1,3/0.05
இயக்க பற்சக்கரத்தின் வகை/பற்களின் எண்ணிக்கை	பிசிர்/6	பிசிர்/6
அதிகபட்ச எஞ்சின் சக்தி வேகத்தின் 133%-இல் வாட் சங்கிலி வேகம், மீ/செ.	22.9	22.9

உபகருவிகள்

சிபாரிசு செய்யப்பட்ட வெட்டும் உபகரணம்

சங்கிலி வார் மாதிரிகள் Husqvarna 120, 125 இதன்படி பாதுகாப்புக்காக மதிப்பீடு செய்யப்பட்டுள்ளன EN ISO 11681-1:2011 (காட்டியலுக்கான இயந்திரம் - கையடக்கமான சங்கிலி வார் பாதுகாப்புத் தேவைகள் மற்றும் சோதித்தல்) கீழே பட்டியலிட்டுள்ள வழிகாட்டிப் பட்டி மற்றும் வாட் சங்கிலிக் கலவைகள் பொருத்தப்படும்போது, பாதுகாப்புத் தேவைகளைப் பூர்த்தி செய்யவும்.

குறைந்த பின்னுதைப்பு வாட் சங்கிலி

குறைந்த பின்னுதைப்பு வாட் சங்கிலியாக வடிவமைக்கப்பட்டுள்ள வாட் சங்கிலியானது இதில் குறிப்பிட்டுள்ள குறைந்த பின்னுதைப்புத் தேவைகளைப் பூர்த்தி செய்கிறது ANSI B175.1-2012.

பின்னுதைப்பு மற்றும் வழிகாட்டிப் பட்டி வெட்டு முனையின் ஆரை

சக்கரப்பல் வெட்டு முனையின் பட்டிகளுக்கு, வெட்டு முனையின் ஆரையானது 10T போன்ற பற்களின் எண்ணிக்கையால் குறிப்பிடப்படுகிறது. திண்ம வழிகாட்டிப் பட்டிகளுக்கு, வெட்டு முனையின் ஆரையானது வெட்டு முனையின் ஆரையின் பரிமாணத்தால் குறிப்பிடப்படுகிறது. குறிப்பிட்ட வழிகாட்டிப் பட்டி நீளத்திற்கு, குறிப்பிட்டதை விடச் சிறிய வெட்டு முனையின் ஆரையுள்ள ஒரு வழிகாட்டிப் பட்டியை நீங்கள் உபயோகிக்கலாம்.

குறிப்பு: உபயோகிக்கக் கூடிய வெட்டும் நீளம் வழக்கமாக, பெயரளவில் உள்ள வழிகாட்டிப் பட்டி நீளத்தை விட 1 அங்குலம் குறைவாக இருக்கும்.

⁴⁷ ISO 22868-க்கு இணங்க, சமமான ஒலி அழுத்த அளவானது பல்வேறு வேலை செய்யும் நிலைமைகளின் கீழ் வெவ்வேறு ஒலி அழுத்தத்திற்கான நேர அளவிட்ட சக்தி மொத்தமாகக் கணக்கிடப்படுகிறது. சமமான ஒலி அழுத்த அளவுக்கான பொதுவான புள்ளிவிவரப் பரம்பல் என்பது 2.5 dB (A)-இன் நியம விலகல் ஆகும்.

⁴⁸ ISO 22867-க்கு இணங்க, சமமான அதிர்வு அளவானது பல்வேறு வேலை செய்யும் நிலைமைகளின் கீழ் வெவ்வேறு அதிர்வுக்கான நேர அளவிட்ட சக்தி மொத்தமாகக் கணக்கிடப்படுகிறது. சமமான அதிர்வு அளவுக்காக அறிக்கையிடப்பட்ட தரவில் 1.5 மீ/செ² என்ற பொதுவான புள்ளிவிவரப் பரம்பல் (நியம விலகல்) உள்ளது.





கைட் பார்				வாட் சங்கிலி		
நீளம் அங்குலம்/ செ.மீ	பிட்ச், அங்குலம்	அளவெல்லை, அங்குலம்/மி.மீ	அதிகபட்ச மூக்கு ஆரை	வகை	நீளம், இயக்க இணைப்புகள் (இல.)	குறைந்த பின்னுதைப்பு
14/36	3/8	0,050/1.3	9T	H37, S93G	52	ஆம்
16/41					56	
18/46					62	

அராவும் உபகரணம் மற்றும் அராவும் கோணங்கள்

வாட் சங்கிலியைக் கூராக்குவதற்கு Husqvarna அர அளவெல்லையை உபயோகிக்கவும். அர அளவெல்லையானது Husqvarna நீங்கள் சரியான அராவும் கோணங்களைப் பெறுவதை உறுதிப்படுத்தும்.

கீழுள்ள அட்டவணையில் பாக எண்ணிக்கைகள் வழங்கப்பட்டுள்ளன.

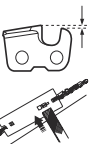
உங்கள் தயாரிப்பிலுள்ள வாட் சங்கிலி வகையை எப்படி அடையாளங்காணுவது என்று உங்களுக்குச் சரியாகத் தெரியாவிட்டால், மேலதிகத் தகவலுக்கு www.husqvarna.com இதைப் படிக்கவும்.

					
H37, S93G	4.0 மி.மீ / 5/32 அங்குலம்	505 24 37-01	0.65 மி.மீ / 0.025 அங்குலம்	30°	80°

இணக்கம் குறித்த EC பிரகடனம்

இணக்கம் குறித்த EC பிரகடனம்

Husqvarna AB, SE-561 82 Huskvarna, Sweden,
தொ.பே: +46-36-146500, காட்டு வேலைகளுக்கான ரம்ப
சங்கிலியின் தனி பொறுப்புரிமையைக் கொண்டுள்ளதாக
அறிவிக்கிறது Husqvarna 120, 125 2017 வரிசை எண்
மற்றும் அதைத் தொடர்ந்த (அடுத்தடுத்த தொடர்
எண்ணுடன் வகைப் பலகையில் வெற்று உரையில்
வருமானது தெளிவாக குறிப்பிடப்பட்டுள்ளது)
Husqvarna காட்டு வேலைகளுக்கான சங்கிலி ரம்பம்,
குழுவின் வழிகாட்டுதல்களின் தேவைகளுக்கு ஏற்ப
இணங்குகிறது என்பதை முழு பொறுப்பின் கீழ்
அறிவிக்கிறது:

- - மே 17, 2006 "இயந்திரத்தொகுதி சம்பந்தமாக"
2006/42/EC.
- - ஓபெப்ரவரி 26, 2014 "இலத்திரனியல் காந்த
இணக்கத்தன்மை சம்பந்தமாக" **2014/30/EU.**
- - மே 8, 2000 "சுற்றாடலில் இரைச்சல் உமிழ்வுகள்
சம்பந்தமாக" **2000/14/EC.**

மேற்படி கட்டளையின் பின்னிணைப்பு V-இன்படி
இணக்க மதிப்பீட்டுச் செயல்முறை
உபயோகிக்கப்பட்டுள்ளது. பின்வரும் நியமங்கள்
பிரயோகிக்கப்பட்டுள்ளன: EN ISO 11681-1:2011, EN
ISO 14982:2009, CISPR 12:2013

தெரிவிக்கப்பட்ட அமைப்பு: TÜV Rheinland LGA
Products GmbH, Tillystrasse 2, D-90431 Nuernberg,
Germany, 0197 அமைப்பானது இயந்திரத்தொகுதி
கட்டளையின் (2006/42/EC) கட்டுரை 12, புள்ளி 3b-க்கு
இணங்க EC வகை ஆய்வை மேற்கொண்டுள்ளது.
பின்னிணைப்பு IX-க்கு இணங்க EC வகை ஆய்வுக்கான
சான்றிதழில் இந்த இலக்கங்கள் உள்ளன: **BM 50387999.**

இரைச்சல் உமிழ்வுகள் சம்பந்தமான தகவலுக்கு,
தொழில்நுட்பத் தரவுபக்கத்தில் 286-ஐப் பார்க்கவும்.

வழங்கப்பட்ட சங்கிலி வாளானது EC வகை ஆய்வுக்கு
உள்ளாகிய உதாரணத்தை அனுசரிக்கிறது.

Huskvarna, Sweden, 2020-08-25



Pär Martinsson அபிவிருத்தி முகாமையாளர் (Husqvarna
AB-க்கான அங்கீகரிக்கப்பட்ட பிரதிநிதி மற்றும்
தொழில்நுட்ப ஆவணமாக்கலுக்குப் பொறுப்பானவர்.)

కంటెంట్లు

పరిచయం.....	290	రవాణా మరియు నిల్వ.....	308
భద్రత.....	291	దీర్ఘకాల నిల్వ కోసం మీ ఉత్పత్తిని సిద్ధం చేయడానికి.....	308
అసెంబ్లీ.....	294	సాంకేతిక డేటా.....	308
కార్యకలాపం.....	295	ఉపకరణాలు.....	309
నిర్వహణ.....	301	EC ధృవీకరణ ప్రకటన.....	311
సమస్య పరిష్కారం.....	307		

పరిచయం

ఉద్దేశించబడ్డ ఉపయోగం

ఈ ప్రొడక్ట్ కలపను కత్తిరించడం కొరకు ఉద్దేశించబడింది.

గమనిక: సేవను రెగ్యులేషన్లు ప్రొడక్ట్ ఆపరేషన్కు పరిమితిని సెట్ చేయవచ్చు.

ప్రొడక్ట్ అవలోకనం

(ఆక్క. 1)

1. సిలిండర్ కవర్
2. స్పార్క్ ప్లగ్ మరియు స్పార్క్ ప్లగ్ క్యాప్
3. స్ట్రాక్/స్ట్రాప్ స్విచ్
4. రియర్ హ్యాండిల్
5. ఎయిర్ ఫిల్టర్
6. ఇంధన బ్యాంక్
7. చైన్ ఆయిల్ బ్యాంక్
8. స్ట్రాగర్ రోప్ హ్యాండిల్
9. స్ట్రాగర్ హౌసింగ్
10. చైన్ ట్రేక్ మరియు ముందు చేతి గార్డ్
11. ముందు హ్యాండిల్
12. ఎయిర్ ఫర్ట్ బల్బ్
13. ట్రోటల్ ట్రిగ్గర్ లాక్అపుట్
14. కుడి చేతి గార్డ్
15. క్లచ్ కవర్
16. చైన్ బిగుతు చేసే స్క్రూ
17. ట్రేక్ బ్యాండ్
18. చైన్ క్యాచర్
19. వెట్రీషన్ నియంత్రణా వ్యవస్థ
20. రంపం చైన్
21. గ్రెడ్ బార్
22. బార్ కోన స్క్రాక్బిల్
23. ట్రాన్స్మిషన్ గార్డ్
24. ఆపరేటర్ మాస్కవల్
25. కాంట్రోల్స్ రెంట్
26. ముఘర్
27. కార్బ్యురేటర్ ఎజ్జెస్టర్ స్క్రూలు
28. ట్రోటల్ ట్రిగ్గర్
29. సమాచార మరియు హెచ్చరిక డెకల్

ప్రొడక్ట్ వివరణ

ఇది Husqvarna 120, 125 కంబస్టెన్ ఇంజిన్తో చైన్సా మోడల్.

ఆపరేషన్ సమయంలో మీ భద్రత మరియు సామర్థ్యం పెంచడానికి పని నిరోధకం పురోగతిలో ఉంది. మరింత సమాచారం కోసం మీ సేవా డీలర్తో మాట్లాడండి.

30. ఉత్పత్తి మరియు క్రమ సంఖ్య ప్లేట్

31. స్ట్రాగర్ రిమొండర్ డెకల్

32. పడిపోతున్న దిశ గుర్తు

ప్రొడక్ట్పై గుర్తులు

(ఆక్క. 2) జాగ్రత్తగా ఉండండి మరియు ప్రొడక్ట్ని సరిగ్గా ఉపయోగించండి. ఈ ప్రొడక్ట్ ఆపరేటర్ లేదా ఇతరులకు తీవ్రమైన గాయం లేదా మరణాన్ని కలిగించగలదు.

(ఆక్క. 3) ఆపరేటర్ మాస్కవల్ని జాగ్రత్తగా చదవండి మరియు ఈ ప్రొడక్ట్ని మీరు ఉపయోగించడానికి ముందు సూచనలను మీరు అర్థం చేసుకున్నట్లుగా ధృవీకరించుకోండి.

(ఆక్క. 4) ఆమోదం పొందిన రక్షణాత్మక హెల్మెట్, ఆమోదం పొందిన వినికీడి సంరక్షణ మరియు కంటిసంరక్షణను ఎల్లప్పుడూ ధరించండి.

(ఆక్క. 5) ప్రొడక్ట్ని ఆపరేట్ చేయడానికి 2 చేతులు ఉపయోగించండి.

(ఆక్క. 6) గ్రెడ్ బార్ కోన వస్తువును తాకనివ్వవద్దు.

(ఆక్క. 7) కేవలం ఒక్కచేతితో ఉత్పత్తిని ఉపయోగించవద్దు.

(ఆక్క. 8) హెచ్చరిక! గ్రెడ్ బార్ కోన వస్తువుని తాకినప్పుడు కీక్ బ్యాక్ బోటు చేసుకోవచ్చు. గ్రెడ్ బార్ని పైకి మరియు ఆపరేటర్ దిశలో మెరుపువేగంతో వెనక్కి నెట్టి రివర్స్ రియోక్షన్ వల్ల కీక్బ్యాక్ కలుగుతుంది. తీవ్రమైన గాయానికి కారణం కావచ్చు.

(ఆక్క. 9) ఈ ప్రొడక్ట్ వర్షింపే EC నిర్దేశకాలను పాటిస్తుంది.

(ఆక్క. 10) పర్యావరణానికి సంబంధించిన చప్పుడు ఉద్ఘాటం వర్షింపే EC నిర్దేశకాలను పాటిస్తుంది. ప్రొడక్ట్ చప్పుడు ఉద్ఘాటం సాంకేతిక డేటాబుక్లో 308 మరియు లేబుల్పై పేర్కొనబడింది.

- (ఆక్య. 11) చైన ట్రేక్, వేయబడింది (కుడి). చైన ట్రేక్, డిసెంకేజ్ చేయబడింది (ఎడమ).
- (ఆక్య. 12) చౌక్.
- (ఆక్య. 13) ఎయిర్ వర్ట్ బల్బ్.
- (ఆక్య. 14) ప్యూయల్.
- (ఆక్య. 15) చైన ఆయిల్.

yyyywwxxx రేటింగ్ ఫైట్ సీరియల్ నెంబరును చూపుతుంది. yyyy
x ప్రొడక్షన్ సంవత్సరం మరియు WW ప్రొడక్షన్ వారం

గమనిక: ప్రొడక్ట్పై ఇతర సింబల్స్/డెకాల్స్ కొన్ని మార్కెటింగ్ కొరకు సర్టిఫికేషన్ ఆచరణకరణలను తెలియజేస్తాయి.

భద్రత

భద్రతా నిర్వచనాలు

మాన్యువల్లో ప్రత్యేకంగా ముఖ్యమైన భాగాలను సుస్పంగా తెలియజేయడానికి హెచ్చరికలు, జాగ్రత్తలు మరియు నోట్లు ఉపయోగిస్తారు.



హెచ్చరిక: మాన్యువల్లో సూచనలను పాటించనట్లయితే ఆపరేటర్ లేదా పక్కన ఉండే వారికి గాయం లేదా మరణం సంభవించే ప్రమాదం ఉన్నప్పుడు ఉపయోగించడం.



జాగ్రత్త: మాన్యువల్లో సూచనలను పాటించనట్లయితే ప్రొడక్ట్ ఇతర మెటేరియల్స్ లేదా పక్కన ఉండే ప్రాంతాలకు నష్టం కలిగి రిస్క్ ఉన్నప్పుడు ఉపయోగించడం.

గమనిక: ఇవ్వబడ్డ పరిస్థితిలో అవసరమైన మరింత సమాచారం ఇవ్వడానికి ఉపయోగించబడుతుంది.

సాధారణ భద్రతా సూచనలు



హెచ్చరిక: మీరు ప్రొడక్ట్ని ఉపయోగించడానికి ముందు పాటించాల్సిన హెచ్చరిక సూచనలను చదవండి.

- చైనసాని నిర్లక్ష్యంగా లేదా తప్పుగా ఉపయోగించినట్లయితే ప్రమాదకరమైన టూల్ మరియు తీవ్రమైన గాయం లేదా మరణానికి కారణం కావచ్చు. మీరు ఈ ఆపరేటర్ యొక్క మాన్యువల్లోని కంటింటిలను చదివి, అర్థం చేసుకోవడం ద్వారా ముఖ్యం.
- ఏటువంటి పరిస్థితుల్లోనూ తయారీదారుడి అనుమతి లేకుండా ప్రొడక్ట్ డిజైన్ కి మార్పులు చేయరాదు. ఇతరల ద్వారా మార్పు చేసినట్లుగా కనపించే ఉత్పత్తిని ఉపయోగించవద్దు మరియు ఈ ప్రొడక్ట్ కొరకు సిఫారసు చేయబడ్డ యాక్సరీలు మాత్రమే ఉపయోగించండి. అధికారం లేని సవరణలు మరియు/లేదా ఉపకరణాల వల్ల తీవ్రమైన వ్యక్తిగత గాయాలు కలగవచ్చు లేదా ఆపరేటర్ లేదా ఇతరులు మరణించవచ్చు.
- ముగ్గురే పనిల కాన్సెన్స్ పైరక రసాయనాలు ఉంటాయి. ముగ్గురే పాడై ఉంటే ఈ మూలకాలను నేరుగా తాకవద్దు.
- ఇంజన్ నుంచి వెలువడే పొగలను ఎక్కువ సమయం పీల్చడం వల్ల, చైన ఆయిల్ తుంపర్లు మరియు రంపంపట్టు ఆరోగ్య ప్రమాదాన్ని కలిగించవచ్చు.
- ఈ ప్రొడక్ట్ ఆపరేషన్ సమయంలో విద్యుత్ అయస్కాంత క్షేత్రాన్ని ఏర్పరచగలదు. ఈ క్షేత్రం క్రియాశీల లేదా నిక్కల వైద్య ఇంస్ట్రూమెంట్స్ కొన్ని పరిస్థితులలో అంతరాయం కలిగించవచ్చు. తీవ్రమైన లేదా ప్రాణాంతక గాయాల ప్రమాదాన్ని తగ్గించడానికి, మెడికల్ ఇంస్ట్రూమెంట్లను ఉన్న వ్యక్తులు ఈ ప్రొడక్ట్ని ఆపరేట్ చేయడానికి

- ముందు వారి వైద్యుడు మరియు మెడికల్ ఇంస్ట్రూమెంట్ తయారీదారుడిని సంప్రదించాలని మేం సిఫారసు చేస్తున్నాం.
- ఈ ఆపరేటర్ మాన్యువల్లో ఉండే సమాచారం ప్రొఫెషనల్ వైపుదాల్లు మరియు అనుభవానికి ఎన్నడూ ప్రత్యామ్నాయం కాదు. మీరు అభద్రతగా భావించే పరిస్థితికి వస్తే, ఆపవేసి, నిపుణుల సలహాను అడగండి. మీ సర్వీసింగ్ డిలర్ లేదా అనుభవం కలిగిన చైనసా యూజర్ని సంప్రదించండి. మీకు ఖచ్చితంగా తెలియదు అనుకునే ఏ విధిని ప్రయత్నించవద్దు!

ఆపరేషన్ కొరకు భద్రతా సూచనలు



హెచ్చరిక: మీరు ప్రొడక్ట్ని ఉపయోగించడానికి ముందు పాటించాల్సిన హెచ్చరిక సూచనలను చదవండి.

- ప్రొడక్ట్ని ఉపయోగించడానికి ముందు కిక్ బ్యాక్ ప్రభావాలను మరియు వాటిని ఎలా పరిహారించాలనే దాని గురించి మీరు విధిగా అర్థం చేసుకోవాలి. సూచనల కోసం కిక్ బ్యాక్ సమాచారం పేజీలో 296ని చూడండి.
- లోపాలున్న ప్రొడక్ట్ని ఎన్నడూ ఉపయోగించవద్దు.
- స్పార్క్ ప్లగ్ క్యాప్ మరియు ఇగ్నిషన్ కెబుల్ ద్వారా మోటింగ్ కనిపించేటప్పుడు ఎన్నడూ ప్రొడక్ట్ని ఉపయోగించవద్దు. నిపురవ్య పుట్టడం వల్ల అగ్ని ప్రమాదం సంభవించవచ్చు.
- మీరు అలసిపోయినా, మద్యం లేదా మాదక ద్రవ్యాలు, ఔషధం లేదా మీ దృష్టి, అప్రమత్తత, సమన్వయం లేదా తీర్పుపై ప్రభావం చూపించే వాటి ప్రభావంలో ఉన్నట్లయితే ప్రొడక్ట్ని ఎన్నడూ ఉపయోగించవద్దు.
- దట్టమైన పొగమంచు, భారీ వర్షం, బలమైన గాలి, తీవ్రమైన చలి వంటి మొదలైన దెడు వాతావరణంలో ఉత్పత్తిని ఉపయోగించవద్దు. దెడు వాతావరణంలో పనిచేయడం వల్ల అలసిపోతారు మరియు నేల చల్లగా ఉండటం, ఊహించని దిశ, మొదలైన అదనపు ప్రమాదాలు ఉండవచ్చు.
- గ్రేడ్ బార్, సా చైన మరియు అన్ని కవర్లు సరిగ్గా పీట్ చేయకుండా ఎన్నడూ ప్రొడక్ట్ని స్టార్ట్ చేయవద్దు. సూచనల కొరకు అసెంబ్లీ పేజీలో 294ని చూడండి. ప్రొడక్ట్కు భారీ మరియు సా చైన జత చేయకుండా, క్షణ వదులు కావడం వల్ల తీవ్రమైన గాయం కలగవచ్చు.

(ఆక్య. 16)

- ప్రొడక్ట్ని ఇంటిలోపల ఎన్నడూ ఉపయోగించవద్దు. బయటకు వదిలే పొగలను పీల్చినట్లయితే ఆరోగ్యపరమైన సమస్యలు కలగవచ్చు.
- ఇంజన్ నుంచి వెలువడే పొగలను వేడిగా మరియు నిపురవలను కలిగి ఉండవచ్చు, ఇది ఒక మంటలను ప్రారంభించగలదు. ముందే పదార్థానికి దగ్గరలో ఎన్నడూ ప్రొడక్ట్ని ప్రారంభించవద్దు!

- మీ పరిసరాలను గమనించండి మరియు వ్యక్తులు లేదా జంతువులు తాకడం లేదా ప్రోడక్టివ్ మీ నియంత్రణపై ప్రభావం చూపించే ప్రమాదం లేదని ధృవీకరించుకోండి.
- ప్రోడక్టివ్ పిల్లలు ఉపయోగించేందుకు లేదా దాని పరిసరాలలో ఉండేందుకు ఎన్నడూ అనుమతించవద్దు. ప్రోడక్టివ్ స్పిగ్ లేదా స్ట్రాక్/సాఫ్ట్ స్పిగ్ దీని కలిగి ఉండటం వల్ల లో స్పిగ్ ముఠరియి స్ట్రాక్ పోషించేటట్లు బలం ప్రయోగించడం ద్వారా ప్రారంభించవచ్చు. కొన్ని పరిస్థితుల్లో చిన్న పిల్లలు సైతం ప్రోడక్టివ్ స్ట్రాక్ చేయడానికి అవసరమయ్యే బలాన్ని ఉత్పత్తి చేయవచ్చు. దీని వల్ల తీవ్రమైన వ్యక్తిగత గాయం కావచ్చు. అందువల్ల ప్రోడక్టివ్ వ్యవస్థలలో లేనప్పుడు స్పార్క్ ఫ్లగ్ క్యాపిని తొలగించండి.
- ప్రోడక్టివ్ యొక్క పూర్తి నియంత్రణ కొరకు మీరు నిలకడైన భంగిమను కలిగి ఉండాలి. నిచ్చినపు, చెట్టుపై నిలబడి లేదా నిలబడటానికి దృఢమైన ఆధారం లేని ప్రాంతంలో ఎన్నడూ పనిచేయవద్దు.

(ఆక్ష. 17)

- ఏకాగ్రత లేకపోవడం వలన కిక్ బ్యాక్ జోన్ బార్ సమీపంలోని చెట్టు కొమ్మకు లేదా మరేదానికైనా తగిలితే కిక్ బ్యాక్ ప్రమాదానికి గురికావచ్చు.

(ఆక్ష. 18)

- ప్రోడక్టివ్ ఒక్క చేతితో పట్టుకొని ఎన్నడూ ఉపయోగించవద్దు. ఈ ప్రోడక్టివ్ ఒక్క చేతితో సురక్షితంగా నియంత్రించాలి.
- ప్రోడక్టివ్ ఎల్లప్పుడూ రెండు చేతులతో పట్టుకోండి. కుడి చెయ్యి మెనుక హ్యాండిల్ మీద మరియు ఎడమ చెయ్యి ముందు హ్యాండిల్ మీద ఉండాలి. కుడి మరియు ఎడమ చెయ్యిని ఉపయోగించే అందరు వ్యక్తులు, ఈ గ్రీప్ ను ఉపయోగించాలి. బొటనవేళ్ళ మరియు వేళ్ళతో హ్యాండిల్ ను చుట్టూ పట్టుకోవడం ద్వారా దృఢమైన గ్రీప్ ను ఉపయోగించండి. ఈ గ్రీప్ కిక్ బ్యాక్ ప్రమాదాన్ని కనిష్టం చేస్తుంది మరియు ప్రోడక్టివ్ ని నియంత్రించే ఉండేలా చేస్తుంది. హ్యాండిల్ లను కదలకుండా చూసుకోండి!

(ఆక్ష. 19)

- ప్రోడక్టివ్ ఎన్నడూ భుజం కంటే ఎక్కువ ఎత్తులో ఉపయోగించవద్దు.

(ఆక్ష. 20)

- ప్రమాదం జరిగినట్లయితే సాయం కొరకు మీరు మీరు పిలవలేని పరిస్థితిలో ప్రోడక్టివ్ ను ఉపయోగించవద్దు.
- మీ ప్రోడక్టివ్ తరలించడానికి ముందు, ఇంజన్ స్టాప్ ఆఫ్ చేయండి మరియు చైన ట్రేక్ ఉపయోగించి సా చైన ని లాక్ చేయండి. గ్రేడ్ బార్ మరియు సా చైన వెనకవైపుకు ఉంచి ప్రోడక్టివ్ ని తీసుకోవండి. ప్రోడక్టివ్ రవాణా చేయడం లేదా ఏదైనా దూరానికి తీసుకోవడానికి ముందు గ్రేడ్ బార్ కు ట్రాన్స్ పోర్షన్ గార్డ్ ని పిట్ చేయండి.
- మీరు ప్రోడక్టివ్ నేలపై ఉంచినప్పుడు, చైన ట్రేక్ ఉపయోగించి సా చైన ని లాక్ చేయండి మరియు ప్రోడక్టివ్ స్టాప్ మైన్ ప్యా ఉండేలా దృఢీకరించండి. ఎక్కువసమయం మీ ప్రోడక్టివ్ ని విడిచిపెట్టడానికి ముందు ఇంజన్ ని ఆఫ్ చేయండి.
- క్షణ కవర్ లో చిక్కుకుపోయే ముక్కల వల్ల కొన్నిసార్లు సా చైన జామ్ కావచ్చు. ఇంజన్ ను శుభ్రపరచడానికి ముందు ఎల్లప్పుడూ ఆఫ్ చేయండి.
- మూస ఉన్న లేదా గాలి తక్కువగా ప్రసరించే ప్రాంతంలో ఇంజన్ ని నడపడం వల్ల కార్బన్ మోనాక్సైడ్ విషతుల్యత ఫలితంగా మరణం సంభవించవచ్చు.
- ఇంజన్ నుండి బయటకు వచ్చే పొగలు వేదగా ఉంటాయి మరియు అగ్నిని పుట్టించే స్పార్క్ లను కలిగి ఉండవచ్చు. ఇంటి లోపల లేదా మండి పదార్థానికి దగ్గరల్లో ఎన్నడూ ప్రోడక్టివ్ ని ప్రారంభించవద్దు!
- మీరు ప్రోడక్టివ్ ప్రారంభించేటప్పుడు మరియు మీరు తక్కువ దూరాలకు తరలించేటప్పుడు చైన ట్రేక్ ని పార్యం ట్రేక్ వలె

- ఉపయోగించండి. ఎల్లప్పుడూ ఉత్పత్తిని ప్రంట్ హ్యాండిల్ లో తీసుకోవండి. మీరు లేదా మీకు దగ్గరల్లో ఉండే వ్యక్తికి సా చైన తగిలే ప్రమాదాన్ని ఇది తగ్గిస్తుంది.
- ప్రెట్టెషన్ కు అధికంగా గురికావడం వల్ల ప్రసరణకు గురికావడం లేదా ప్రసరణ వైకల్యం ఉన్న వ్యక్తుల్లో నాడులు దెబ్బతినడానికి దారితీయవచ్చు. అధికంగా ప్రెట్టెషన్ కు గురికావడం వల్ల కలిగిన లక్షణాలను మీరు అనుభూతి చెందినట్లయితే మీ వైద్యుడిని సంప్రదించండి. అటువంటి లక్షణాల్లో తిమ్మిరి, బావం కిల్ వడం, జలదరింపు, గుచ్చినట్లుగా ఉండటం, నొప్పి, సామర్థ్యం కోల్పోవడం, చర్మం రంగు లేదా పరిస్థితిలో మార్పులు సహా ఉంటాయి. ఈ లక్షణాలు సాధారణంగా వేళ్ళు, చేతులు లేదా మణికట్టులో కనిపిస్తాయి. ఈ లక్షణాలు చల్లని ఊష్ణ గ్రేట్ లో పరగవచ్చు.
- ఈ ప్రోడక్టివ్ ను ఉపయోగించేటప్పుడు మీరు ఎదుర్కోవలసిన ప్రతి సంభావ్య పరిస్థితిని కవర్ చేయడం సాధ్యం కాదు. ఎల్లప్పుడూ వ్యాయామ సంరక్షణని కలిగి ఉండండి మరియు మీ ఇంగిత జ్ఞానాన్ని ఉపయోగించండి. మీరు మీ సామర్థ్యాన్ని మించి ఉండని పరిగణించే అన్ని పరిస్థితులకు దూరంగా ఉండండి. మీరు ఈ సూచనలను చదివిన తర్వాత కూడా ఆపరేటింగ్ విధానాల గురించి సందేహం లేకుంటే, మీరు కొనసాగించడానికి ముందు నిపుణుడిని సంప్రదించాలి. ప్రోడక్టివ్ ను ఉపయోగించేటప్పుడు మీకు ఏదైనా ప్రశ్నలు ఉన్నట్లయితే Husqvarna మీ డీలర్ ని సంప్రదించేందుకు సందేహించవద్దు. మేం ఇష్టపూర్వకంగా సర్వీస్ మరియు మీకు సలహాతోపాటుగా మీ ప్రోడక్టివ్ ని సమర్థవంతంగా మరియు సురక్షితంగా ఉపయోగించడంలో మీకు సాయపడతాం. సాధ్యమైతే చైన సా వినియోగంపై ట్రైనింగ్ కోర్సుకు హాజరవుండి. మీ డీలర్, అటవీ సౌరకాల లేదా మీ గ్రంథాలయం అందుబాటులో ఉన్న శిక్షణ విషయాలు మరియు కోర్సులు గురించి సమాచారాన్ని అందిస్తారు.

(ఆక్ష. 21)

వ్యక్తిగత రక్షిత పరికరం



హెచ్చరిక: మీరు ప్రోడక్టివ్ ను ఉపయోగించడానికి ముందు పాఠించండి.

(ఆక్ష. 22)

- సా చైన ఆపరేటింగ్ ని తాకినప్పుడు చాలా చైన సా ప్రమాదాలు జరుగుతాయి. ఆపరేషన్ సమయంలో మీరు ఏదీగా ఆమోదించబడక వ్యక్తిగత సంరక్షణ పరికరాలను ఉపయోగించాలి. వ్యక్తిగత సంరక్షణ పరికరం మీకు గాయాల నుంచి పూర్తి రక్షణను ఇవ్వదు అయితే ప్రమాదం జరిగినట్లయితే ఇది గాయం తీవ్రతను తగ్గిస్తుంది. ఏ పరికరాన్ని ఉపయోగించాలనే దాని గురించిన నిసారముల కొరకు మీ సర్వీస్ గార్డ్ డీలర్ తో మాట్లాడండి.
- మీ దుస్తులు బిగుతుగా ఉండాలి అయితే మీ చలనాన్ని పరిమితం చేయకుండా ఉండాలి. వ్యక్తిగత సంరక్షణ పరికరం ఉండిపోయిన రెగ్యులర్ గా తనిఖీ చేయండి.
- ఆమోదించబడక రక్షణాత్మక హెల్మెట్ ను ఉపయోగించండి.
- ఆమోదించబడక వినికెడి సంరక్షణను ఉపయోగించండి. దీర్ఘకాలంపాటు చచ్చు ప్రమాదానికి గురికావడం వల్ల వినికెడికి శాశ్వతంగా నష్టం వాటిల్లవచ్చు.
- విసరబడి వస్తువుల నుంచి గాయాల అయ్యే ప్రమాదాన్ని తగ్గించడం కొరకు ప్రొటిక్టివ్ గ్లాసులు లేదా పిన్ వైజర్ ని ఉపయోగించండి. ప్రోడక్టివ్ చిక్క పేళ్ళు, చిన్నచిక్క ముక్కలు వంటివాటిని అధిక బలంతో బయటకు నెడుతుంది. దీని వల్ల ముఖంగా కళ్ళకు తీవ్రమైన ప్రమాదం కలుగవచ్చు.
- సా ప్రొటిక్టివ్ గ్రేవుజులను ఉపయోగించండి.
- సా ప్రొటిక్టివ్ స్పాంటేలను ఉపయోగించండి.

- సా ప్రొటిక్షన్తో బూట్లు, స్టేట్ బో-క్యాప్ మరియు నాన్-స్లిప్ సోల్స్ని ఉపయోగించండి.
- ఎల్లప్పుడూ మీలోపాటుగా ప్రథమ చికిత్స కిట్ని ఉంచుకోండి.
- నిర్దుష్ట రవ్వలు చెలరేగే ప్రమాదం. అడవి మంటలను నిరోధించడానికి అగ్నిమాపక యంత్రాలు మరియు పావలెన్ దగ్గరల్లో చుకోండి.

ప్రొడక్ట్పై భద్రతా పరికరాలు



హెచ్చరిక: మీరు ప్రొడక్ట్ని ఉపయోగించడానికి ముందు పాటించాల్సిన హెచ్చరిక సూచనలను చదవండి.

- లోపాలున్న భద్రతా పరికరాలతో ఉన్న ప్రొడక్ట్ని ఉపయోగించవద్దు.
- భద్రతా పరికరాలను రెగ్యులర్గా తనిఖీ చేయండి. *ఉత్పత్తిలో భద్రతా పరికరాల కోసం నిర్వహణ మరియు తనిఖీలుపేజీలో 302 ని చూడండి.*
- భద్రతా పరికరల్లో లోపాలు ఉన్నట్లయితే, మీ సర్వీసింగ్ డీలరతో Husqvarna మాట్లాడండి.

చైనీ బ్రేక్ మరియు ముందు చేతి గార్డ్

మీ ప్రొడక్టుకు చైనీ బ్రేక్ ఉంటుంది, ఇది మీరు కిక్బ్యాక్ పొందినట్లయితే ఇది సా చైనీని ఆపుతుంది. మీరు నిరోధించగల ప్రమాదాల రిస్క్ని చైనీ బ్రేక్ తగ్గిస్తుంది.

మీ ఎడమ చేతి ద్వారా మాన్యువల్గా లేదా ఇన్ రియో రిలిజ్ మెకానిజం ద్వారా ఆటోమేటికగా చైనీ బ్రేక్ (A) వేయబడుతుంది. చైనీ బ్రేక్ని మాన్యువల్గా వేయడానికి ఫ్రంట్ హ్యాండ్ గార్డ్ (B)ని ముందుకు నెట్టండి.

(ఆకృ. 23)

చైనీ బ్రేక్ని డిస్ఎంగేజ్ చేయడానికి ఫ్రంట్ హ్యాండ్ గార్డ్ని వెనకవైపుకు లాగుండి.

(ఆకృ. 24)

త్రోటిల్ ట్రిగ్గర్ లాకఅవుట్

త్రోటిల్ ట్రిగ్గర్ లాకఅవుట్ త్రోటిల్ ట్రిగ్గర్ ప్రమాదవశాత్తు ఆపరేట్ కాకుండా నిరోధిస్తుంది. మీరు హ్యాండ్ల చుట్టూ మీ చేతిని ఉంచి త్రోటిల్ ట్రిగ్గర్ లాకఅవుట్ (A)ని ప్రెస్ చేసినట్లయితే, అది త్రోటిల్ ట్రిగ్గర్ (B)ని విడుదల చేస్తుంది. మీరు హ్యాండ్ల రిలిజ్ చేసినట్లయితే, త్రోటిల్ ట్రిగ్గర్ మరియు త్రోటిల్ ట్రిగ్గర్ లాకఅవుట్ రిగి ప్రాథమిక స్థానాలకు వెళతాయి. ఈ విధి ఐడల్ స్పిడ్ వద్ద త్రోటిల్ ట్రిగ్గర్ని లాక్ చేస్తుంది.

(ఆకృ. 25)

చైనీ క్యాచర్

సా చైనీ విరిగిపోయినా లేదా పట్టుతప్పినసా చైనీ క్యాచర్ దానిని పట్టుకుంటుంది. సా చైనీ టిప్స్ని సరి చేయడం మరియు సా చైనీ మరియు గైడ్ బార్ మీద సరిగ్గా మెయింటెనెన్స్ అప్లై చేయడం ద్వారా ప్రమాదాల రిస్క్ తగ్గుతుంది.

(ఆకృ. 26)

కుడి చేతి గార్డ్

కుడిచేతిపైపు గార్డ్ రియర్ హ్యాండ్లపై మీ చేతికి రక్షణ కల్పిస్తుంది. సా చైనీ విరిగిపోయినా లేదా పట్టుతప్పినా కుడిచేతిపైపు గార్డ్ మీకు రక్షణ కల్పిస్తుంది. కుడిచేతి పైపు గార్డ్ బ్రాంచీలు లేదా టిగ్గర్ల నుంచి మీకు రక్షణ కల్పిస్తుంది.

(ఆకృ. 27)

చైట్లెషన్ నియంత్రణ వ్యవస్థ

చైట్లెషన్ డ్యూపింగ్ సిస్టమ్ హ్యాండ్లలోని కంపనాలను తగ్గిస్తుంది. చైట్లెషన్ డ్యూపింగ్ యూనిట్లు ప్రొడక్ట్ బాడ్ మరియు హ్యాండ్ల యూనట్ల మధ్య సుపరేషన్ వల్ల ఆపరేట్ అవుతుంది.

మీ ఉత్పత్తిలో చైట్లెషన్ నియంత్రణ సిస్టమ్ ఎక్కడ ఉందో సమాచారం కోసం *ప్రొడక్ట్ అవలోకనంపేజీలో 290*ని చూడండి.

స్టార్ట్/స్టాప్ సిస్టమ్

ఇంజిన్ ఆపడం కొరకు స్టార్ట్/స్టాప్ సిస్టమ్ని ఉపయోగించండి.

(ఆకృ. 28)

మస్టర్



హెచ్చరిక: ఆపరేషన్ సమయం/తరువాత మరియు ఐడల్ స్పిడ్ వద్ద మస్టర్ బాగా వేడికృతుంది. మరిముఖ్యంగా మీరు మండే స్యబాంబు ఉన్న పదార్థాలు మరియు/లేదా ఆవిర్గ దగ్గరల్లో ప్రొడక్ట్ని ఉపయోగించినప్పుడు మంటలు చెలరేగే ప్రమాదం ఉంటుంది.



హెచ్చరిక: మస్టర్ లేకుండా లేదా లోపాలున్న మస్టర్తో ఒక ప్రొడక్ట్ని ఆపరేట్ చేయరాదు. లోపాలున్న మస్టర్ వల్ల చచ్చుడు స్థాయి మరియు మంటలు చెలరేగే ప్రమాదాన్ని పెంచుతుంది. అగ్నిమాపక యంత్రాలను దగ్గరల్లో ఉంచండి. మీ ప్రాంతంలో మీకు విధిగా స్పార్క్స్ అరిస్టర్ మెషిన్ ఉండాలి వస్తే, స్పార్క్స్ అరిస్టర్ లేకుండా, లేదా విరిగిపోయిన స్పార్క్స్ అరిస్టర్ని ఉపయోగించండి.

మస్టర్ చచ్చుడు స్థాయిల్ని కనిపిస్తూ ఉండుతాయి మరియు ఎక్స్పాస్ట్ ఆవిర్గను ఆపరేట్ ఆపరేట్ నుంచి దూరంగా పంపుతుంది. వేడిగా, పొడి వాతావరణం ఉండే ప్రాంతాల్లో మంటలు చెలరేగే ప్రమాదం ఎక్కువగా ఉంటుంది. స్థానిక నిబంధనలు మరియు మెయింటెనెన్స్ ఆడికాలను పాటించండి.

ఇంధన భద్రత



హెచ్చరిక: మీరు ప్రొడక్ట్ని ఉపయోగించడానికి ముందు పాటించాల్సిన హెచ్చరిక సూచనలను చదవండి.

- మీరు రిఫ్యూయిలింగ్ చేసినప్పుడు లేదా ఫ్యూయల్ మిక్స్ చేసినప్పుడు (ఫెట్లోల్ మరియు టూ స్ట్రోక్ ఆయిల్) ధారశంకా గాలి ప్రసారంచేలా చూడండి.
- ఫ్యూయల్ మరియు ఫ్యూయల్ ఆవిరి బాగా మండే స్యబాంబు కలిగి ఉంటాయి మరియు పీల్సినప్పుడు లేదా చర్మాన్ని తాకినందుకు అనుమతించినప్పుడు తీవ్రంగా గాయాన్ని కలిగించవచ్చు. ఈ కారణం వల్ల ఫ్యూయల్తో వ్యవహారించేప్పుడు జాగ్రత్త వహించాలి మరియు తగినంత గాలి ప్రసారంచేలా చూసుకోవాలి.
- ఇంధనం మరియు చైనీ ఆయిల్ని నిర్వహించేటప్పుడు జాగ్రత్తగా ఉండండి. అగ్ని, ఏలుడు ప్రమాదాలు మరియు పిల్వడంతో అనుబంధంగా ఉన్న వాటితో జాగ్రత్తగా ఉండండి.
- ఇంధన కేంద్రానికి సమీపంలో పొగత్రాగవద్దు లేదా ఎటువంటి వేడి వస్తువులను ఉంచవద్దు.

- ఇందనాన్ని తిరిగి నింపడానికి ముందు ఎల్లప్పుడూ ఇంజిన్‌ని ఆపి, అది చల్లబడే వరకు వేచి ఉండండి.
- ఇందనాన్ని తిరిగి నింపటప్పుడు, ఇందనం క్యాప్‌ని నెమ్మదిగా తిరవండి, దాని వల్ల అదనపు పీడనం నెమ్మదిగా విడుదల అవుతుంది.
- ఇందనాన్ని తిరిగి నింపిన తర్వాత, ఇందనం క్యాప్‌ని గట్టిగా మూయండి.
- ఇంజిన్ నడుస్తున్నప్పుడు మెషిన్‌లో ఇందనాన్ని ఎప్పుడూ తిరిగి నింపవద్దు.
- ప్రారంభించడానికి ముందు ఎల్లప్పుడూ ప్రొడక్ట్‌ని రిఫ్యూయిలింగ్ ప్రాంతం మరియు ఫ్యూయల్ వనరు నుంచి కనీసం 3 మీ/10 అడుగుల దూరం జరపండి.

(ఆక్స. 29)

రిఫ్యూయిలింగ్ తరువాత, మీరు ప్రొడక్ట్‌ని ఎన్నడూ ప్రారంభించని కొన్ని పరిస్థితులుంటాయి.

- మీరు ప్రొడక్ట్‌పై ఫ్యూయల్ లేదా చైన్ ఆయిల్‌ని ఒలికినట్లయితే. ఒలికిపోయిన దాన్ని తుడిచివేసి, మిగిలి ఉన్న ఇందనం ఆవిరయ్యేలా చూసుకోండి.
- మీపై లేదా మీ దుస్తులపై ఫ్యూయల్ ఒలికినట్లయితే. మీ దుస్తులను మార్చుకోండి మరియు ఫ్యూయల్ తాకిన ఏదైనా మీ శరీర భాగాన్ని శుభ్రం చేసుకోండి. నోచు మరియు నీటిని ఉపయోగించండి.
- ప్రొడక్ట్ నుంచి ఫ్యూయల్ లీక్ అవుతున్నట్లయితే. ఫ్యూయల్ ట్యాంక్, ఫ్యూయల్ క్యాప్ మరియు ఫ్యూయల్ లైన్ల నుంచి లీక్ అవుతున్నదా అని రెగ్యులర్ గా చెక్ చేయండి.

మెయింటెనెన్స్ కోరకు భద్రతా సూచనలు



హెచ్చరిక: ప్రొడక్ట్‌పై మెయింటెనెన్స్ చేయడానికి ముందు మీరు పాటించాల్సిన హెచ్చరిక సూచనలను చదవండి.

- ఈ ఆపరేటర్ మాన్యువల్‌లో ఇవ్వబడ్డ మెయింటెనెన్స్ మరియు సర్వీసింగ్ మాత్రమే చేయండి. ఇతర అన్ని సర్వీసింగ్ మరియు రిపేరింగ్ ప్రొసెచర్ల సర్వీసింగ్ సెల్లొందిని చేయనివ్వండి.
- రెగ్యులర్ గా భద్రతా తనిఖీలు, మెయింటెనెన్స్ మరియు ఈ మాన్యువల్‌లో ఇవ్వబడ్డ సర్వీస్ ఆడేశాలను చేపట్టండి. రెగ్యులర్ మెయింటెనెన్స్ వల్ల ప్రొడక్ట్ జీవితకాలం పెరుగుతుంది మరియు ప్రమాదాలు జరిగే రిస్క్‌ని తగ్గిస్తుంది. సూచనల కోసం *నిర్వహణాచరణలో 307*ని చూడండి.

అసెంబ్లీ

పరిచయం



హెచ్చరిక: మీరు ప్రొడక్ట్‌ని అసెంబుల్ చేయడానికి ముందు సెట్టింగ్ దాఫర్ చదివి, అర్థం చేసుకోండి.

గ్రేడ్ బార్ మరియు సా చైన్ అసెంబుల్ చేయడానికి

1. గోలును బ్రిక్‌ని తొలగించడానికి ముందు భాగంలోని చేతి గార్డ్‌ని వెనక్కివైపుకు తరలించండి.
2. బార్ నట్లు మరియు క్షరణ్ కవర్‌ని తొలగించండి. (ఆక్స. 34)

- మీరు మెయింటెనెన్స్ చేసిన తరువాత ఈ ఆపరేటర్ మాన్యువల్ లో ఉండే భద్రతా తనిఖీలు ఆమోదించబడనట్లయితే, మీ సర్వీస్ డీలర్‌తో మాట్లాడండి. మీ ప్రొడక్ట్ కోరకు ప్రొసెచర్ల రిపేరింగ్ మరియు సర్వీస్ లభ్యమవుతుందని మేం భరోసా ఇస్తున్నాం.

కట్టింగ్ ఎక్స్‌ప్లెజివ్ కోరకు భద్రతా సూచనలు



హెచ్చరిక: మీరు ప్రొడక్ట్‌ని ఉపయోగించడానికి ముందు పాటించాల్సిన హెచ్చరిక సూచనలను చదవండి.

- ఆమోదించిన గ్రేడ్ బార్/సా చైన్ కాంబినేషన్లు మరియు ఫిల్లింగ్ ఎక్స్‌ప్లెజివ్ మాత్రమే ఉపయోగించండి. సూచనల కోరకు ఉపకరణాలచరణలో 309ని చూడండి.
- మీరు రంపపు గోలును ఉపయోగించేటప్పుడు లేదా దాన్ని నిర్వహించేటప్పుడు రక్షిత చేతి తొడుగులను ఉపయోగించండి. కదలకుండా ఉండే రంపపు గోలును వల్ల కూడా గాయాలు సంభవిస్తాయి.
- కట్టింగ్ టీత్ సరిగ్గా పదునుగా ఉండేలా చూడండి. సూచనలను పాటించండి మరియు సిఫారసు చేయబడ్డ ఫైల్ గేజ్ ఉపయోగించండి. పాడైపోయిన లేదా సరిగ్గా పదును లేని సాచైన్ వల్ల ప్రమాదాల రిస్క్ పెరుగుతుంది.

(ఆక్స. 30)

- సరైన డెప్త్ గేజ్ సెట్టింగ్ ఉంచండి. ఆడేశాలను పాటించండి మరియు సిఫారసు చేయబడ్డ డెప్త్ గేజ్ సెట్టింగ్ ఉపయోగించండి. డెప్త్ గేజ్ సెట్టింగ్ ఎక్కువగా ఉన్నట్లయితే కేక్ బ్యాక్ రిస్క్ పెరుగుతుంది.

(ఆక్స. 31)

- సా చైన్ కు సరైన టిన్స్ ఉన్నట్లుగా ధృవీకరించుకోండి. గ్రేడ్ బార్ కు విరుద్ధంగా సాచైన్ బీగుతుగా లేనట్లయితే సా చైన్ పట్టు తప్పవచ్చు. సా చైన్ టిన్స్ సరిగ్గా లేనట్లయితే గ్రేడ్ బార్, సా చైన్ మరియు చైన్ డ్రైవ్ స్పౌరాకెట్ మీద అరుగుదల పెరుగుతుంది. *రంపపు గోలును ఉద్దేశిత నిర్వహణలు చేయడానికిచరణలో 305* ని చూడండి.

(ఆక్స. 32)

- కట్టింగ్ ఎక్స్‌ప్లెజివ్ రెగ్యులర్ గా మెయింటెనెన్స్ నిర్వహించండి మరియు దానిని సరిగ్గా లూబ్రికేట్ చేయండి. సా చైన్ సరిగ్గా లూబ్రికేట్ చేయబడనట్లయితే, గ్రేడ్ బార్, సా చైన్ మరియు చైన్ డ్రైవ్ స్పౌరాకెట్ మీద అరుగుదల ప్రమాదం పెరుగుతుంది.

(ఆక్స. 33)



హెచ్చరిక: సా చైన్‌ని మీరు అసెంబుల్ చేసినట్లయితే గ్లూబ్ గ్రేడ్ బార్ మరియు సా చైన్ అసెంబుల్ చేయండి. (ఆక్స. 35)

5. కట్టింగ్ అంచులు గ్రేడ్ బార్ టాప్ అంచులపై ముందువైపుకు ఉన్నట్లుగా ధృవీకరించుకోండి. (ఆక్స. 35)

- గైడ్ బార్లోని హోలని చైనీ ఎడ్జస్టర్ పీన్లో అలైన్ చేయండి మరియు క్లబ్ కవర్ని ఇన్స్టాల్ చేయండి.
- బార్ నట్స్ ఫింగర్ బ్లడ్గా బిగించండి.

- సా చైనీని బిగించండి. సూచనల కోసం రంపపు గొలుసు ఉద్దికతని స్థూబాట దెయడానికేపిజల్ 305ని చూడండి.
- బార్ల నట్ని బిగించండి.

కార్యకలాపం

పరిచయం



హెచ్చరిక: మీరు ప్రొడక్ట్ని ఉపయోగించడానికి ముందు సస్టైన్బాట దెయి, అర్థం చేసుకోండి.

మీరు ప్రొడక్ట్ని ఉపయోగించడానికి ముందు ఫంక్షన్ చెక్ చేయడానికి

- చైనీ బ్లేక్ సరిగ్గా పనిచేస్తోందని మరియు అది పాడైపోలేదని ధృవీకరించుకోండి.
- కుడి చేతివైపు గార్డ్ పాడైపోలేదని ధృవీకరించుకోండి.
- ట్రోటల్ లాక్అవుట్ సరిగ్గా పనిచేస్తోందని మరియు అది పాడైపోలేదని ధృవీకరించుకోండి.
- స్టార్ట్/పౌన్ సిగ్నల్ సరిగ్గా పనిచేస్తోందని మరియు అది పాడైపోలేదని ధృవీకరించుకోండి.
- హ్యాండిల్స్ మీద ఎలాంటి ఆయిల్ లేదని ధృవీకరించుకోండి.
- వైట్లెస్ డ్యాంపింగ్ సిస్టమ్ సరిగ్గా పనిచేస్తోందని మరియు అది పాడైపోలేదని ధృవీకరించుకోండి.
- ముఘర్ సరిగ్గా పనిచేస్తోందని మరియు అది పాడైపోలేదని ధృవీకరించుకోండి.
- ప్రోడక్ట్ అన్ని భాగాలు కూడా సరిగ్గా జతచేయబడ్డాయని మరియు పాడైపోవడం లేదా మిస్ కాలేదని ధృవీకరించుకోండి.
- చైనీ క్యాచర్ సరిగ్గా జతచేయబడిందని ధృవీకరించుకోండి.
- సా చైనీ టెన్షన్ని చెక్ చేయండి. (ఆక్య. 36)

ఇంధనం

ఈ ప్రొడక్టుకు టూ-స్ట్రోక్ ఇంజిన్ ఉంది.



జాగ్రత్త: తప్పుడు రకం ప్యూయిల్ ఉపయోగించడం ఫలితంగా ఇంజిన్ పాడైపోవచ్చు. గ్యాసోలిన్ మరియు టూ-స్ట్రోక్ ఆయిల్ మిశ్రమాన్ని ఉపయోగించండి.

ముందుగా మిశ్రమం చేసిన ప్యూయిల్

- అత్యుత్తమ Husqvarna ఉత్తమ పనితీరు మరియు అధిక ఇంజిన్ జీవితకాలం కొరకు ప్రీ మిక్స్డ్ ఆల్బులేట్ ప్యూయిల్, రెస్టూలర్ ఇంధనంతో పోలిస్తే ఈ ఇంధనంలో హానికర రసాయనాలు తక్కువగా ఉంటుంది, ఇది హానికరమైన పొగని వెలువరించడాన్ని తగ్గిస్తుంది. ఈ ఇంధనంతో కంబస్టన్ తరువాత మిగిలిపోయేవారి పరిమాణం తక్కువగా ఉంటుంది, ఇది ఇంజిన్ కాంపోనెంట్లు మరింత శుభ్రంగా ఉండేలా చేస్తుంది.

ఇంధనాన్ని మిక్స్ చేయడానికి

గ్యాసోలిన్

- గరిష్టంగా 10% ఇంధనాల కంటింట్లు కలిగిన మంచి నాణ్యత కలిగిన అనీలెడ్డ్ గ్యాసోలిన్ని ఉపయోగించండి.



జాగ్రత్త: 90 RON/87 AKI కంటే తక్కువ ఆక్టేన్ గ్రేడ్ ఉండే గ్యాసోలిన్ని ఉపయోగించవద్దు. తక్కువ ఆక్టేన్ గ్రేడ్ ఉపయోగించడం వల్ల, ఇంజిన్ నాకింగ్ కు దారితీస్తుంది, దీని వల్ల ఇంజిన్ పాడైపోతుంది.

రెండు స్ట్రోక్ల ఆయిల్

- అత్యుత్తమ ఫలితాలు మరియు పనితీరుకొరకు Husqvarna టూ-స్ట్రోక్ ఆయిల్ ఉపయోగించండి.
- If Husqvarna టూ-స్ట్రోక్ ఆయిల్ లభ్యం కానట్లయితే, ఎయిర్ కూల్డ్ ఇంజిన్ల కొరకు మంచి నాణ్యత కలిగిన టూ-స్ట్రోక్ ఆయిల్ ఉపయోగించండి. సరైన ఆయిల్ని ఎంచుకోవడానికి మి సర్వీసింగ్ డీలరతో మాట్లాడండి.



జాగ్రత్త: వాటర్ కూల్డ్ అవుట్బోర్డ్ ఇంజిన్ల కొరకు అవుట్బోర్డ్ ఆయిల్గా కూడా పేర్కొన్న టూ-స్ట్రోక్ ఆయిల్ ఉపయోగించవద్దు. ఫోర్-స్ట్రోక్ ఇంజిన్ల కొరకు ఆయిల్ ఉపయోగించవద్దు.

గ్యాసోలిన్ మరియు టూ-స్ట్రోక్ ఆయిల్ మిక్స్ చేయడానికి

గ్యాసోలిన్, లీటర్	టూ-స్ట్రోక్ ఆయిల్, లీటర్
	2% (50:1)
5	0.10
10	0.20
15	0.30
20	0.40



జాగ్రత్త: ప్యూయిల్ కొరకు మీరు చిన్న పరిమాణాలను మిక్స్ చేసినప్పుడు చిన్న సాటి డోజులు మిశ్రమం యొక్క నిపుణిపై గణనీయమైన ప్రభావం చూపించగలవు. ఆయిల్ పరిమాణాన్ని జాగ్రత్తగా తగ్గించండి మరియు మీరు సరైన మిశ్రమాన్ని పొందినట్లుగా ధృవీకరించుకోండి.

(ఆక్య. 37)

- ప్యూయిల్ కొరకు పరిశుభ్రమైన కంటైనర్లో గ్యాసోలిన్ యొక్క సగం పరిమాణాన్ని నింపండి.
- ఆయిల్ యొక్క పూర్తి పరిమాణాన్ని జోడించండి.
- ప్యూయిల్ మిశ్రమాన్ని కుదపండి.
- మిగిలిన గ్యాసోలిన్ పరిమాణాన్ని కంటైనర్కు జోడించండి.
- ప్యూయిల్ మిశ్రమాన్ని జాగ్రత్తగా కుదపండి.



జాగ్రత్త: ఒకే సమయంలో 1 నెలకంటే ఎక్కువ కాలం కొరకు ప్యూయిల్ని మిక్స్ చేయవద్దు.

ప్రూయల్ ట్యాంక్ నింపడం కొరకు



హెచ్చరిక: మీ భద్రతను సూచించే ప్రకటన కట్టుబడండి.

1. ఇంజిన్‌ని ఆపివేసి, ఇంజిన్ చల్లబడే వరకు ఉండండి.
2. ప్రూయల్ ట్యాంక్ క్యాప్ చుట్టూ ఉండే ప్రాంతాన్ని శుభ్రం చేయండి. (ఆకృ. 38)
3. కంటైనర్‌ని కుదపండి మరియు ప్రూయల్ పూర్తిగా కలిసినట్లుగా ధృవీకరించుకోండి.
4. ఒత్తిడిని విడుదల చేయడానికి నెమ్మదిగా ప్రూయల్ ట్యాంక్ క్యాప్ ని తీయండి.
5. ప్రూయల్ ట్యాంక్ నింపండి.



జాగ్రత్త: ప్రూయల్ ట్యాంక్‌లో చాలా ఎక్కువ ప్రూయల్ లేదని నిర్ధారించుకోండి. ప్రూయల్ వేడిగా అయినప్పుడు అది విస్ఫోటనుంది.

6. ప్రూయల్ ట్యాంక్ క్యాప్‌ని జాగ్రత్తగా బిగించండి.
7. ఉత్పత్తి, దాని చుట్టూ పడిన ప్రూయల్ శుభ్రం చేయండి.
8. మీరు ఇంజిన్‌ని ప్రారంభించడానికి ముందు ప్రొడక్ట్‌ని రీప్రూయలింగ్ ప్రాంతం మరియు ప్రూయల్ వనరు నుంచి 3 మీ/10 అడుగులు లేదా అంతకంటే ఎక్కువ దూరం జరపండి.

గమనిక: మీ ప్రొడక్ట్‌లో ప్రూయల్ ట్యాంక్ ఎక్కడ ఉందో చూడటానికి, ప్రొడక్ట్ అవలోకనంపబేల్ 290 ని చూడండి.

రన్-ఇన్ చేయడానికి

- మొదటి 10 గంటల ఆపరేషన్ సమయంలో, పొడిగించబడ్డ కాలాలకు లోడ్ లేకుండా ఫుల్ త్రోబెల్‌ని అప్లై చేయవద్దు.

సరైన చైన ఆయిల్ ఉపయోగించడానికి



హెచ్చరిక: పెన్స్ ఆయిల్‌ని ఉపయోగించవద్దు, ఇది మీకు మరియు పక్కావరణానికి హాని కలిగించవచ్చు. పెన్స్ ఆయిల్ ఆయిల్ పంప్, గ్రేడ్ బార్ మరియు సా చైన కు కూడా నష్టం కలిగించవచ్చు.



హెచ్చరిక: కట్టింగ్ పరికరం బ్యూట్‌కేషన్ తగినంత లేనట్లయితే సా చైన విరిగిపోవచ్చు. ఆపరేటర్‌కు తీవ్రంగా గాయాలు లేదా మరణించే ప్రమాదం ఉంటుంది.



హెచ్చరిక: చైన ఆయిల్ కంటే ముందుగా ప్రూయల్ సరఫరా చేయబడి విధి ఈ ప్రొడక్ట్‌కు ఉంది. సరిగ్గా ఆపరేట్ చేయడం కొరకు ఈ విధికి సరైన చైన ఆయిల్ ఉపయోగించండి. మీ చైన ఆయిల్‌ని మీరు ఎంచుకున్నప్పుడు మీ సా చైన సర్వీసింగ్ డీలర్‌తో మాట్లాడండి.

- గరిష్ట Husqvarna రంపపు గోలును జీవిత కాలం కోసం మరియు వాతావరణంలో ప్రతికూల ప్రభావాలను నివారించడానికి గోలును నూనెని ఉపయోగించండి. గోలును Husqvarna నూనె లభ్యం కానట్లయితే, ప్రామాణిక చైన ఆయిల్ ఉపయోగించాలని మేం మీకు సిఫారసు చేస్తున్నాం.
- సా చైనకు చక్కగా అతుక్కునే చైన ఆయిల్ ఉపయోగించండి.

- గాలి ఉష్ణోగ్రతను అంగీకరించే సరైన స్పిగ్డత అవధి కలిగిన చైన ఆయిల్‌ని ఉపయోగించండి.



జాగ్రత్త: ఆయిల్ మరీ పలచగా ఉన్నట్లయితే, అది ప్రూయల్ కంటే ముందు బయటకు వస్తుంది. ఉష్ణోగ్రతలు 0°C/32°F కంటే తక్కువగా ఉన్నప్పుడు కొన్ని చైన ఆయిల్స్ మరింత చిక్కగా మారతాయి, ఆయిల్ పంప్ కాంపోనెంట్‌లు దెబ్బతినడానికి ఇది దారితీస్తుంది.

- సిఫారసు చేసిన కట్టింగ్ పరికరాన్ని ఉపయోగించండి. ఉపకరణాలపబేల్ 309 ని చూడండి.
- చైన ఆయిల్ ట్యాంక్‌కు ఉండే క్యాప్‌ని తొలగించండి.
- చైన ఆయిల్‌తో చైన ఆయిల్ ట్యాంక్‌ని నింపండి.
- క్యాప్‌ని జాగ్రత్తగా జతచేయండి.

(ఆకృ. 39)

గమనిక: మీ ప్రొడక్ట్‌పై చైన ఆయిల్ ట్యాంక్ ఎక్కడ ఉన్నదో చూడటానికి, ప్రొడక్ట్ అవలోకనంపబేల్ 290ని చూడండి.

కిక్‌బ్యాక్ సమాచారం



హెచ్చరిక: కిక్‌బ్యాక్ వల్ల ఆపరేటర్ లేదా ఇతరులకు తీవ్రమైన గాయాలు లేదా మరణం సంభవించవచ్చు. ప్రమాదాన్ని తగ్గించడానికి, మీరు కిక్‌బ్యాక్ కారణాలను మరియు వాటిని ఎలా నివారించాలి తప్పక తెలుసుకోవాలి.

గ్రేడ్ బార్ యొక్క కిక్‌బ్యాక్ జోన్ అంశాన్ని తాకినప్పుడు కిక్‌బ్యాక్ సంభవిస్తుంది. కిక్‌బ్యాక్ అనుకోకుండా మరియు ఎక్కువ బలంగా సంభవిస్తుంది, ఇది ఉత్పత్తిని ఆపరేటర్ వైపుకి నెడుతుంది.

(ఆకృ. 40)

కిక్‌బ్యాక్ ఎల్లప్పుడూ గ్రేడ్ బార్ యొక్క కత్తిరించే తలలో సంభవిస్తుంది. సాధారణంగా, ఉత్పత్తి ఆపరేటర్ వైపుకి నెట్టబడుతుంది, కానీ వేరొక దిశకి కూడా కదులుతుంది. కిక్‌బ్యాక్ సంభవించినప్పుడు అది కదలిక దశకి కారణమైతే మీరు ఈ విధంగా ఉత్పత్తిని ఉపయోగించాలి.

(ఆకృ. 41)

చిన్ని బార్ కోసం వ్యాసార్థం కిక్‌బ్యాక్ బలాన్ని తగ్గిస్తుంది. కిక్‌బ్యాక్ ప్రభావాలను తగ్గించడానికి తక్కువ కిక్‌బ్యాక్ రంపపు గోలును ఉపయోగించండి. కిక్‌బ్యాక్ జోన్‌ని అంతం తాకకుండా చూసుకోండి.



హెచ్చరిక: ఏ రంపపు గోలును కూడా కిక్‌బ్యాక్‌ని నివారించలేదు. ఎల్లప్పుడూ సూచనలను అనుసరించండి.

కిక్‌బ్యాక్‌కి సంబంధించిన సాధారణ ప్రశ్నలు

- కిక్‌బ్యాక్ సమయంలో గోలును బ్రేక్‌తో చెయ్యి ఎల్లప్పుడూ పరస్పరంగా ఉంటుందా?

లేదు. ముందు భాగంలో ఉన్న చేతి గార్డుని ముందుకు నెట్టడానికి కొంత బలాన్ని ఉపయోగించాల్సి ఉంటుంది. మీరు అవసరమైన బలాన్ని ఉపయోగించకుంటే, గోలును బ్రేక్ పరస్పరంగా ఉండదు. పని చేసేటప్పుడు మీరు ఉత్పత్తి వ్యాండిలేలను రెండు చేతులతో స్థిరంగా చూడాలి తప్పక పట్టుకోవాలి, ఉంటుంది. కిక్‌బ్యాక్ సంభవిస్తే, రంపపు గోలును మిమ్మల్ని తాకకుండా గోలును బ్రేక్ ఆపలేదు. గోలును బ్రేక్‌తో పరస్పరంగా ఉండటానికి ముందు చేతి

గార్డ్స్ మీ చెయ్యి లాకకుండా ఉండటానికి కూడా కొన్ని స్థితులు ఉన్నాయి.

- కిక్ బ్యాక్ సమయంలో గొలుసు బ్రేక్ ఎల్లప్పుడూ పరస్పరంగా ఉండటానికి జడతగ్గు అనుభాగాన్ని విడుదల చేస్తుందా?

లేదు. మొదట గొలుసు బ్రేక్ ని తప్పక సరిగ్గా ఆపరేట్ చేయాలి. గొలుసు బ్రేక్ ని తనిఖీ చేయడానికి సంబంధించిన సూచనల కోసం ఉత్పత్తిలో బిద్రతా పరికరాల కోసం నిర్వహణ మరియు తనిఖీలు పబ్లిక్ 302ని చూడండి. మీరు ఉత్పత్తిని ఉపయోగించే ప్రతిసారి దీన్ని చేయమని మేము సిఫార్సు చేస్తున్నాము. రెండవది, గొలుసు బ్రేక్ ని పరస్పరంగా ఉండడానికి కిక్ బ్యాక్ బలం తప్పక ఎక్కువగా ఉండాలి. గొలుసు బ్రేక్ చాలా సున్నితంగా ఉంటే, ఇది కఠినమైన చర్య సమయంలో పరస్పరంగా ఉండవచ్చు.

- కిక్ బ్యాక్ సమయంలో గాయాలు కాకుండా గొలుసు బ్రేక్ ఎల్లప్పుడూ నన్ను రక్షిస్తుందా?

లేదు. రక్షణని అందించడానికి గొలుసు బ్రేక్ ని తప్పక సరిగ్గా అమలు చేయాలి. రంపపు గొలుసుని ఆపివేయడానికి కిక్ బ్యాక్ సమయంలో గొలుసు బ్రేక్ కూడా తప్పక పరస్పరంగా ఉండాలి. మీరు గ్రేడ్ బారీక్ సమయంలో ఉంటే, అది మిమ్మల్ని చేరుకోవడానికి ముందు రంపపు గొలుసుని ఆపివేయడానికి గొలుసు బ్రేక్ సాధ్యం కాదు.



హెచ్చరిక: మీరు మరియు సరిగ్గా పని చేసే పద్ధతి మాత్రమే కిక్ బ్యాక్ లను నివారించగలరు.

ఉత్పత్తిని ప్రారంభించడానికి

చెల్లని ఇంజనీస్ ప్రారంభించడాన్ని సిద్ధం చేయడానికి



హెచ్చరిక: గాయం నష్టాన్ని తగ్గించడానికి ఉత్పత్తి ప్రారంభించబడినప్పుడు గొలుసు బ్రేక్ తప్పక పరస్పరంగా ఉండాలి.

1. గొలుసు బ్రేక్ ని పరస్పరంగా ఉండడానికి ముందు ఉన్న చేతి గార్డ్ ని ముందుకి కదిలించండి. (ఆక్య. 42)
2. స్థితి 1కి ప్రారంభించు/ఆపివేయ స్విచ్ ని తరలించండి.
3. చోక్ కంట్రోల్ (సి)ని చోక్ స్థితిలో పెట్టే చేయడానికి దాన్ని బయటకు లాగండి.
4. గాలి ప్రక్షాళన బల్బ్ (బి)ని సుమారు 6 సార్లు లేదా బల్బ్ లో ఇంధనం నిండి వరకు పుష్ చేయండి. గాలి ప్రక్షాళన బల్బ్ ని పూర్తిగా నింపాల్సిన అవసరం లేదు. (ఆక్య. 43)
5. మరియు సూచనల కోసం ఉత్పత్తిని ప్రారంభించడానికి పబ్లిక్ 297కి కొనసాగించండి.

సిద్ధం చేయడానికి, వేడిగా ఉన్న ఇంజనీస్ ప్రారంభించండి



హెచ్చరిక: గాయం నష్టాన్ని తగ్గించడానికి ఉత్పత్తి ప్రారంభించబడినప్పుడు గొలుసు బ్రేక్ తప్పక పరస్పరంగా ఉండాలి.

1. గొలుసు బ్రేక్ ని పరస్పరంగా ఉండడానికి ముందు ఉన్న చేతి గార్డ్ ని ముందుకి కదిలించండి. (ఆక్య. 42)
2. స్థితి 1కి ప్రారంభించు/ఆపివేయ స్విచ్ ని తరలించండి.
3. గాలి ప్రక్షాళన బల్బ్ ని సుమారు 6 సార్లు లేదా బల్బ్ లో ఇంధనం నిండి వరకు పుష్ చేయండి. గాలి ప్రక్షాళన బల్బ్ ని పూర్తిగా నింపాల్సిన అవసరం లేదు. (ఆక్య. 44)

4. మరియు సూచనల కోసం ఉత్పత్తిని ప్రారంభించడానికి పబ్లిక్ 297కి కొనసాగించండి.

ఉత్పత్తిని ప్రారంభించడానికి



హెచ్చరిక: మీరు ఉత్పత్తిని ప్రారంభించినప్పుడు మీ కాళ్ళని మీరు స్థిరంగా ఉంచుకోవాలి.



హెచ్చరిక: మీ రంపపు గొలుసు నిక్కలమైన వేగంలో తిరిగితే, మీ సర్వీసింగ్ డిలరీతో మాట్లాడండి మరియు ఉత్పత్తిని ఉపయోగించవద్దు.

1. ఉత్పత్తిని నేలపై ఉంచండి.
2. ముందు భాగంలో ఉన్న హ్యాండిల్ పై మీ ఎడమ చేతిని ఉంచండి.
3. వెనుక భాగంలోని హ్యాండిల్ పై ఉన్న పుట గ్రీప్ పై మీ కుడి కాలుని ఉంచండి.
4. మీరు నిరోధకాన్ని ఎదుర్కోనే వరకు మీ కుడి చేతితో స్టార్టర్ రోప్ హ్యాండిల్ ని నెమ్మదిగా లాగండి.



హెచ్చరిక: స్టార్టర్ రోప్ ని మీ చేతికి చుట్టుకోవద్దు.

5. స్టార్టర్ రోప్ హ్యాండిల్ ని త్వరగా, బలంగా లాగండి. (ఆక్య. 45)



జాగ్రత్త: స్టార్టర్ రోప్ ని పూర్తి పొడిగింపుకి లాగవద్దు మరియు స్టార్టర్ రోప్ హ్యాండిల్ ని ఎళ్ళనివ్వకండి. దీని ఎల్ల ఉత్పత్తికి నష్టం కలగవచ్చు.

- a) మీరు మీ ఉత్పత్తిని చల్లని ఇంజనీస్ ప్రారంభిస్తే, ఇంజనీ మండే వరకు స్టార్టర్ రోప్ హ్యాండిల్ ని లాగండి.

గమనిక: మీరు "పవ" ధ్వని ద్వారా ఇంజనీ మండినప్పుడు గుర్తించవచ్చు.

- b) చౌకని తొలగిస్తుంది.
6. ఇంజనీ ప్రారంభమయ్యే వరకు స్టార్టర్ రోప్ హ్యాండిల్ ని లాగండి.
 7. చల్లని ఇంజనీస్ ప్రారంభించడం కోసం, ఉత్పత్తిని నిక్కలమైన వేగానికి మీరు చేయడానికి డెంబల్ ట్రిగ్గర్ లాకాన్ని త్వరగా తొలగించండి. (ఆక్య. 46)
 8. గొలుసు బ్రేక్ ని తొలగించడానికి ముందు భాగంలోని చేతి గార్డ్ ని వెనకవైపుకు తరలించండి. (ఆక్య. 24)
 9. ఉత్పత్తిని ఉపయోగించండి.

ఉత్పత్తిని ఆపివేయడానికి

- ఇంజనీస్ ఆపివేయడానికి ప్రారంభించు/ఆపివేయ స్విచ్ ని 0 స్థితికి నెట్టండి. (ఆక్య. 28)

లాగే స్ట్రోక్ మరియు నెట్టే స్ట్రోక్

మీరు 2 వేర్వేరు స్థితులలోని ఉత్పత్తితో చెక్కిన కత్తిరించవచ్చు.

- గ్రేడ్ బారీ దిగువతో మీరు కత్తిరించడాన్ని లాగే స్ట్రోక్ కత్తిరించడం అంటారు. మీరు కత్తిరించినప్పుడు రంపపు గొలుసు చెట్టుపైపు నెట్టబడుతుంది. ఈ స్థితిలో మీరు ఉత్పత్తిని మరియు కిక్ బ్యాక్ జేస్ యొక్క స్థితికి ఉత్తమ నియంత్రణని కలిగి ఉంటారు.

(ఆక్య. 47)

- గ్రే బార్ ఎగువతో మీరు కత్తిరించడాన్ని నెట్ల స్ట్రోక్లో కత్తిరించడం అంటారు. రంపపు గొలుసు ఉత్పత్తిని ఆపరేటర్ వైపుకి నెడుతుంది.

(ఆక్య. 48)



హెచ్చరిక: రంపపు గొలుసు ట్రంక్లో ఇరుక్కుపోతే, ఉత్పత్తి మీ వైపు నెట్లబడుతుంది. ఉత్పత్తిని గట్టిగా పట్టుకుని, గ్రేడ్ బార్ యొక్క కిక్ బ్యాక్ జేన్ దెట్టుని తాకలేదని మరియు కిక్ బ్యాక్ సంభవించలేదని నిర్ధారించుకోండి.

(ఆక్య. 49)

కత్తిరించే పద్ధతిని ఉపయోగించడానికి



హెచ్చరిక: మీరు కత్తిరించేటప్పుడు మరియు కత్తిరించిన ప్రతిసారి, నిశ్చలమైన వేగానికి తగ్గినప్పుడు పూర్తి త్రోబలని ఉపయోగించండి.



జాగ్రత్త: ఎటువంటి లోడ్ లేకుండా పూర్తి త్రోబలలో చాలా ఎక్కువ సమయం పాటు ఇంజిన్ అమలు అయినప్పుడు ఇంజిన్ కి నష్టం కలగవచ్చు.

1. రంపపు గుర్రం లేదా రన్నర్స్ వైపు ట్రంక్ ని ఉంచండి. (ఆక్య. 50)



హెచ్చరిక: ఫైల్లో ట్రంక్లను కత్తిరించవద్దు. ఇది కిక్ బ్యాక్ ప్రమాదాన్ని పెంచుతుంది మరియు తీవ్రమైన గాయాలూ లేదా మరణం సంభవించవచ్చు.

2. కత్తిరిస్తున్న ప్రాంతం నుండి కత్తిరించిన భాగాలను తీసివేయండి.



హెచ్చరిక: కత్తిరించే ప్రదేశంలోని కత్తిరించిన భాగాలను వచ్చి కిక్ బ్యాక్ ప్రమాదం పెరగవచ్చు మరియు మీరు మీ సమతుల్యతని కలిగి ఉండలేరు.

నేలపై ఉన్న ట్రంక్ ని కత్తిరించడానికి

1. లాగ్ స్ట్రోక్లోని ట్రంక్ ని కత్తిరించండి. పూర్తి త్రోబలని కలిగి ఉండండి, కానీ ఆకస్మిక ప్రమాదాల కోసం సిద్ధంగా ఉండండి. (ఆక్య. 51)



హెచ్చరిక: మీరు రంపాన్ని పూర్తి చేసినప్పుడు రంపపు గొలుసు నేలని తాకలేదని నిర్ధారించుకోండి.

2. ట్రంక్లో సుమారు 1/3 భాగం కత్తిరించి, ఆపి ఆపివేయండి. ట్రంక్ ని తిప్పి, వ్యతిరేక దిశ నుండి కత్తిరించండి. (ఆక్య. 52)

ఒకవైపు మద్దతు ఉన్న ట్రంక్ ని కత్తిరించడానికి



హెచ్చరిక: కత్తిరించేటప్పుడు ట్రంక్ విరిగిపోలేదని నిర్ధారించుకోండి. దిగువ ఉన్న సూచనలను అనుసరించండి.

(ఆక్య. 53)

1. ట్రంక్లో సుమారు 1/4 నెట్ల స్ట్రోక్ ని కత్తిరించండి.
2. రెండు రంపాలు తాకే వరకు లాగ్ స్ట్రోక్లోని ట్రంక్ ని కత్తిరించండి. (ఆక్య. 54)

రెండు మూలల్లో మద్దతు ఉన్న ట్రంక్ ని కత్తిరించడానికి



హెచ్చరిక: కత్తిరించేటప్పుడు రంపపు గొలుసు ట్రంక్లో ఇరుక్కుని పోకుండా చూసుకోండి. దిగువ ఉన్న సూచనలను అనుసరించండి.

(ఆక్య. 55)

1. ట్రంక్లో సుమారు 1/4 లాగ్ స్ట్రోక్ ని కత్తిరించండి.
2. కత్తిరించడాన్ని పూర్తి చేయడానికి నెట్ల స్ట్రోక్లో ట్రంక్ మిగిలిన భాగాన్ని కత్తిరించండి. (ఆక్య. 56)



హెచ్చరిక: రంపపు గొలుసు ట్రంక్లో ఇరుక్కుపోతే ఇంజిన్ ని ఆపివేయండి. రంపాన్ని తెరవడానికి మరియు ఉత్పత్తిని తీసివేయడానికి తులాండాన్ని ఉపయోగించండి. చేతితో ఉత్పత్తిని బయటకు లాగడానికి ప్రయత్నించవద్దు. ఉత్పత్తి ఆకస్మాత్తుగా విడిపోయినట్లయితే దాని వల్ల గాయాలు సంభవించవచ్చు.

శాఖల పద్ధతిని ఉపయోగించడానికి

గమనిక: మందమైన శాఖల కోసం, కత్తిరించే పద్ధతులను ఉపయోగించండి. కత్తిరించే పద్ధతిని ఉపయోగించడానికి పేజీలో 298ని చూడండి.



హెచ్చరిక: శాఖల పద్ధతిని ఉపయోగించేటప్పుడు అధిక ప్రమాద నష్టాలు ఉన్నాయి. కిక్ బ్యాక్ ని నివారించడానికి సంబంధించిన సూచనల కోసం కిక్ బ్యాక్ సమాచారం పేజీలో 296ని చూడండి.



హెచ్చరిక: శాఖలను ఒక్కొక్కటిగా కత్తిరించండి. చిన్న శాఖలను కత్తిరించేటప్పుడు జాగ్రత్త వహించండి మరియు పోదలను లేదా అనేక చిన్న శాఖలను ఒకేసారి కత్తిరించవద్దు. చిన్న శాఖలు రంపపు గొలుసులో ఇరుక్కుపోవచ్చు మరియు ఉత్పత్తి సరిగ్గా పని చేయకుండా పోవచ్చు.

గమనిక: అవసరమైతే శాఖలను చిన్న చిన్న భాగాలుగా కత్తిరించండి. (ఆక్య. 57)

1. ట్రంక్ కుడివైపు ఉన్న శాఖలను తీసివేయండి.
 - a) గ్రే బార్ ని ట్రంక్ కుడివైపు ఉండండి మరియు ఉత్పత్తి శరీర భాగాన్ని ట్రంక్ కి ఎదురుగా ఉంచండి.
 - b) శాఖలో ఉద్రిక్తత కోసం వర్షించే కత్తిరింపు పద్ధతిని ఎంచుకోండి. (ఆక్య. 58)



హెచ్చరిక: శాఖని ఎలా కత్తిరించాలో మీకు ఖచ్చితంగా తెలియకుంటే, మీరు కొనసాగించడానికి ముందు వ్యతిరేకమైన రంపం ఆపరేటర్ తో మాట్లాడండి.

2. ట్రంక్ ఎగువ ఉన్న శాఖలను తీసివేయండి.
 - a) ఉత్పత్తిని ట్రంక్ పై ఉంచి, ట్రంక్ తో పాటు గ్రేడ్ బార్ కదిలేలా చేయండి.
 - b) నెట్ల స్ట్రోక్లో కత్తిరించండి. (ఆక్య. 59)
3. ట్రంక్ ఎడమవైపు ఉన్న శాఖలను తీసివేయండి.

- a) శాఖలో ఉద్రిక్తత కోసం వర్తించే కత్తిరింపు పద్ధతిని ఎంచుకోండి. (ఆక్స్, 60)



హెచ్చరిక: శాఖని ఎలా కత్తిరించాలో మీకు ఖచ్చితంగా తెలియకుంటే, మీరు కొనసాగించడానికి ముందు వృత్తిపరమైన రంపం ఆపరేటర్తో మాట్లాడండి.

ఉద్రిక్తత ఉన్నప్పుడు శాఖలను కత్తిరించడానికి సంబంధించిన సూచనల కోసం ఉద్రిక్తతలో ఉన్న చెట్టు మరియు శాఖలను కత్తిరించడానికిపేజీలో 300ని చూడండి.

చెట్టు పడుతున్న పద్ధతిని ఉపయోగించడానికి



హెచ్చరిక: మీరు చెట్టుని కట్టడంలో అనుభవాన్ని కలిగి ఉండాలి. వీలైతే, రంపం ఆపరేటర్తో శిక్షణ కోర్సుని కలిగి ఉండండి. మరియు తెలుసుకోవడానికి అనుభవం ఉన్న ఆపరేటర్తో మాట్లాడండి.

సురక్షితమైన దూరాన్ని కలిగి ఉండటానికి

1. మీ చుట్టూ ఉన్న వ్యక్తులు చెట్టు నుండి కనీసం 2 1/2 సురక్షిత దూరంలో ఉన్నారని నిర్ధారించుకోండి. (ఆక్స్, 61)
2. పడిపోవడానికి ముందు లేదా ఆ సమయంలో ప్రమాద జోన్లో ఎవరూ లేరని నిర్ధారించుకోండి. (ఆక్స్, 62)

పడిపోయే దిశని లెక్కించడానికి

1. చెట్టు ఏ దిశలో పడాలో పరిశీలించండి. మీరు శాఖని కలిగి ఉన్న మరియు ట్రంక్ని సులభంగా కత్తిరించే స్థితిలో పడగొట్టడమే లక్ష్యం. మీరు మీ కళ్ళపై స్థిరంగా నిల్వకొనడం మరియు సురక్షితంగా కదిలించడం చాలా ముఖ్యం.



హెచ్చరిక: ప్రమాదకరంగా ఉంటే లేదా చెట్టుని దాని సహజమైన దిశలో పడేలా చేయలేకుంటే, చెట్టుని వేరే దిశలో పడేలా చేయండి.

2. చెట్టు సహజంగా పడిపోయే దిశని పరిశీలించండి. ఉదాహరణకు, చెట్టు ఎప్పుడు మరియు వంగడం, గాలి దిశ, శాఖల స్థానం మరియు మంచు బరువు.
3. అడ్డంకులు ఉన్నా యేమో పరిశీలించండి, ఉదాహరణకు, చుట్టూ ఇతర చెట్లు, పవర్ లైన్లు, రహదారులు మరియు/లేదా భవనాలు.
4. కాండంలో నష్టం మరియు తెగులు ఉన్నాయేమో చూడండి.



హెచ్చరిక: కాండంలో తెగులు ఉంటే మీరు కత్తిరించడాన్ని పూర్తి చేయడానికి ముందే చెట్టు పడిపోయే ప్రమాదం ఉంది.

5. చెట్టుకి ఎటువంటి నష్టం జరగలేదని లేదా వాడిపోయిన శాఖలు విరిగిపోలేదని మరియు పడిపోయేటప్పుడు మీకు తగల్గేదని నిర్ధారించుకోండి.
6. నిల్వని ఉన్న మరొక చెట్టుపై చెట్టు పడిపోకుండా చూసుకోండి. పట్టుకుని ఉన్న చెట్టుని తీసేయడం చాలా ప్రమాదకరం మరియు ప్రమాదం జరగడానికి ఎక్కువ అవకాశం ఉంది. చిక్కపన్ను చెట్టుని వదులుగా చేయడానికిపేజీలో 300ని చూడండి. (ఆక్స్, 63)



హెచ్చరిక: క్లిష్టమైన పడగొట్టే చర్యల సమయంలో, కత్తిరించడం పూర్తయినప్పుడు మీ వినికీడే రక్షణని పెంటనే పైకి ఎత్తండి. మీరు ద్వ్వనులను మరియు హెచ్చరిక సిగ్నల్లను వినడం ముఖ్యం.

ట్రంక్ని క్లియర్ చేయడానికి మరియు మీ తిరోగమన మార్గాన్ని స్పష్టం చేయడానికి

మీ భుజం ఎత్తు మరియు అంత కంటే తక్కువగా ఉన్న అన్ని శాఖలను కత్తిరించండి.

1. ఎగువ నుండి లాగ్ స్ట్రోక్ని కత్తిరించండి. మీకు మరియు ఉత్పత్తికీ మధ్య చెట్టు ఉండని నిర్ధారించుకోండి. (ఆక్స్, 64)
2. పని ప్రాంతంలో చెట్టు చుట్టూ ఉన్న పెరుగుతున్న మొక్కలను తీసేయండి. పని ప్రాంతం నుండి కత్తిరించిన అవశేషాలను తీసేవేయండి.
3. రాళ్ళు, శాఖలు మరియు రంధ్రాల వంటి అడ్డంకుల కోసం ప్రాంతాన్ని తనిఖీ చేయండి. మీరు చెట్టు పడేటప్పుడు తిరోగమనం యొక్క స్పష్టమైన పథాన్ని కలిగి ఉండాలి. మీ తిరోగమన పథం పడుతున్న దిశ నుండి సుమారు 135 డిగ్రీల దూరంలో తప్పక ఉండాలి.

1. ప్రమాదకరమైన జోన్
2. తిరోగమన పథం
3. పడుతున్న దిశ

(ఆక్స్, 65)

చెట్టుని పడగొట్టడానికి

Husqvarna దిశాత్మక కత్తిరింపులు చేయాలని, ఆపై చెట్టు పడిపోయినప్పుడు సురక్షిత అంచు పద్ధతిని ఉపయోగించమని మీకు సిఫార్సు చేయబడింది. సురక్షిత మూల పద్ధతి సరిగ్గా పడుతున్న కీలుని చేయడానికి మరియు పడుతున్న దిశని నియంత్రించడానికి మీకు సహాయపడుతుంది.



హెచ్చరిక: గైడ్ బార్ పొడవు కంటే సుమారు రెండు రెట్లు పెద్దగా ఉన్న డయామీటర్తో చెట్టుని పడగొట్టద్దు. దీని కోసం, మీరు ప్రత్యేక శిక్షణని కలిగి ఉండాలి.

పడుతున్న కీలు

సరిగ్గా పడుతున్న కీలుని రూపొందించడం అనేది చెట్టు పడుతున్న సమయంలోనే చాలా ముఖ్యమైన ఉత్పత్తి. సరిగ్గా పడుతున్న కీలుతో, మీరు పడుతున్న దిశని నియంత్రించవచ్చు మరియు పడుతున్న ఉత్పత్తి సురక్షితంగా ఉండని నిర్ధారించవచ్చు.

పడుతున్న కీలు మందం తప్పక చెట్టు డయామీటర్కు సమానంగా లేదా కనీసం 10% అయి ఉండాలి.



హెచ్చరిక: పడుతున్న కీలు సరిగ్గా లేకుంటే లేదా చాలా పలుచగా ఉంటే, పడుతున్న దిశపై మీకు ఎటువంటి నియంత్రణ ఉండదు.

(ఆక్స్, 66)

దిశాత్మక కత్తిరింపులు చేయడానికి

1. చెట్టు యొక్క డయామీటర్లో 1/4 దిశాత్మక కత్తిరింపులు చేయండి. ఎగువ దిశాత్మక కత్తిరింపు మరియు దిగువ దిశాత్మక కత్తిరింపు మధ్య 45°-70° కోణాన్ని కలిగి ఉండండి. (ఆక్స్, 67)
 - a) ఎగువ దిశాత్మక కత్తిరింపు చేయండి. చెట్టు (2) పడుతున్న దిశతో ఉత్పత్తి పడుతున్న దిశ గుర్తుని (1) సమలేఖనం చేయండి. ఉత్పత్తి వెనుక ఉండి, చెట్టుని మీ ఎడమవైపు ఉంచండి. లాగ్ స్ట్రోక్తో కత్తిరించండి.

- b) దిగువ దిశాత్మక కత్తిరింపు చేయండి. దిగువ దిశాత్మక కత్తిరింపు ముగింపు ఎగువ దిశాత్మక కత్తిరింపు ముగింపు వలె అదే పాయింట్‌లో ఉండని నిర్ధారించుకోండి. (ఆక్య. 68)
2. దిగువ దిశాత్మక కత్తిరింపు సమాంతరంగా ఉండని మరియు పడుతున్న దిశకి 90° కోణంలో ఉండని నిర్ధారించుకోండి.

అవకాశం ఉంది. ప్రమాదం జోన్ వెలుపల ఉండండి మరియు చిక్కుకున్న చెట్టుని పడగొట్టడానికి ప్రయత్నించవద్దు.

(ఆక్య. 76)

కింది వించెన్‌లో ఒకదాన్ని ఉపయోగించడం సురక్షిత ప్రక్రియ:

- ట్రాక్టర్-బిగించబడింది

(ఆక్య. 77)

- చిన్నది

(ఆక్య. 78)

ఉద్రిక్తతలో ఉన్న చెట్టు మరియు శాఖలను కత్తిరించడానికి

1. చెట్టు లేదా శాఖలో ఏ వైపు ఉద్రిక్తత ఉందో గుర్తించండి.
2. గరిష్ట ఉద్రిక్తత పాయింట్‌ని గుర్తించండి. (ఆక్య. 79)
3. ఉద్రిక్తతని తీసేసే ఉత్తమ ప్రక్రియ ఏమిటో పరిశీలించండి.

గమనిక: కొన్ని పరిస్థితులలో మీ ఉత్పత్తిని కాకుండా, వించీని ఉపయోగించడం మాత్రమే సురక్షితమైన ప్రక్రియ.

4. ఉద్రిక్తతని విడుదల చేసినప్పుడు చెట్టు లేదా శాఖ మిమ్మల్ని తగలని చోట ఉండండి. (ఆక్య. 80)
5. ఉద్రిక్తతని తగ్గించడానికి అవసరమైన ఒకటి లేదా మరిన్ని తగిన లోతులు చేయండి. గరిష్ట ఉద్రిక్తత ఉన్న చోట లేదా దానికి దగ్గరే కత్తిరించండి. గరిష్ట ఉద్రిక్తత ఉన్న చోట చెట్టు లేదా శాఖని విడగొట్టండి. (ఆక్య. 81)



హెచ్చరిక: మీరు గ్రేడ్ బార్ కొనతో కత్తిరించినప్పుడు జాగ్రత్తగా ఉండండి. మీరు ట్రంక్‌లో రంధ్రం కత్తిరింపు చేస్తున్నట్లుగా గ్రేడ్ బార్ కొన దిగువ భాగంలో కత్తిరించడాన్ని ప్రారంభించండి.

(ఆక్య. 70)

1. ఉపయోగకరమైన కత్తిరింపు పొడవు చెట్టు డయామీటర్ కంటే ఎక్కువగా ఉంటే, ఈ దశలను (ఎ-డి) చేయండి.
 - a) పడుతున్న కీలు వెడల్పుని పూర్తి చేయడానికి ట్రంక్‌లోకి నేరుగా రంధ్రం కత్తిరింపుని చేయండి. (ఆక్య. 71)
 - b) 1/3 ట్రంక్ మిగిలే వరకు లాగే స్ట్రోక్‌ని కత్తిరించండి.
 - c) తిరిగమనంలో గ్రేడ్ బార్‌ని 5-10 cm/2-4 సార్లు లాగండి.
 - d) విస్తృతంలో 5-10 cm/2-4 సార్లు అయిన సురక్షిత మూలని పూర్తి చేయడానికి మిగిలి ఉన్న ట్రంక్‌ని కత్తిరించండి. (ఆక్య. 72)
2. ఉపయోగకరమైన కత్తిరింపు పట్టి చెట్టు డయామీటర్ కంటే తక్కువగా ఉంటే, ఈ దశలను (ఎ-డి) చేయండి.
 - a) ట్రంక్‌లోకి నేరుగా రంధ్రం కత్తిరింపు చేయండి. రంధ్రం కత్తిరింపు చెట్టు డయామీటర్‌లో 3/5 భాగం ఉండాలి.
 - b) మిగిలి ఉన్న ట్రంక్ ద్వారా లాగే స్ట్రోక్‌లో కత్తిరించండి. (ఆక్య. 73)
 - c) పడుతున్న కీలుని పూర్తి చేయడానికి చెట్టుకి ఇంకోకవైపు నుండి ట్రంక్‌లోకి నేరుగా కత్తిరించండి.
 - d) సురక్షిత మూలని పూర్తి చేయడానికి ట్రంక్‌లో 1/3 మిగిలే వరకు నెట్లీ స్ట్రోక్‌లో కత్తిరించండి. (ఆక్య. 74)
3. వెనుక నుండి రంపంలోకి నేరుగా మేకుని ఉంచండి. (ఆక్య. 75)
4. సులభంగా పడిపోవడానికి మూలని కత్తిరించండి.

గమనిక: చెట్టు పడకుంటే, అలా అయ్యే వరకు మేకుని కొట్టండి.

5. చెట్టు పడటం ప్రారంభమైతే, చెట్టు నుండి దూరంగా వెళ్ళడానికి తిరిగమనం పథాన్ని ఉపయోగించండి. చెట్టు నుండి కనీసం 5 m/15 అడుగుల దూరంలో తరలించండి.

చిక్కుకున్న చెట్టుని వదులుగా చేయడానికి



హెచ్చరిక: చిక్కుకుని ఉన్న చెట్టుని తీసేవేయడం చాలా ప్రమాదకరం మరియు ప్రమాదం జరగడానికి ఎక్కువ



హెచ్చరిక: ఉద్రిక్తతలో ఉన్న చెట్టు లేదా శాఖని నేరుగా కత్తిరించవద్దు.



హెచ్చరిక: ఉద్రిక్తతలో ఉన్న చెట్టు కత్తిరించేటప్పుడు చాలా జాగ్రత్త వహించండి. మీరు చెట్టుని కత్తిరించడానికి ముందు లేదా తర్వాత చెట్టు త్వరగా కదిలే ప్రమాదం ఉంది. మీరు తప్పిన స్థితిలో ఉంటే లేదా మీరు దీన్ని తప్పుగా కత్తిరిస్తే తీవ్రమైన గాయాలు సంభవించవచ్చు.

6. మీరు చెట్టు/శాఖని తప్పనిసరిగా కత్తిరిస్తే, 1 అంగుళం వెలుపల, 2 అంగుళాల వెడల్పుతో 2 లేదా 3 కత్తిరింపులు చేయండి. (ఆక్య. 82)
7. చెట్టు/శాఖ వంగే వరకు మరియు ఉద్రిక్తత విడుదల అయ్యే వరకు చెట్టులో మరింత కత్తిరించడాన్ని కొనసాగించండి. (ఆక్య. 83)
8. ఉద్రిక్తత విడుదల అయిన తర్వాత వంపుకి వృత్తిరేక దిశ నుండి చెట్టు/శాఖని కత్తిరించండి.

నిర్వహణ

పరిచయం



హెచ్చరిక: మీరు మీ ఉత్పత్తిని నిర్వహించడానికి ముందు సురక్షిత చాప్టర్‌ని చదివి, అర్థం చేసుకోండి.

నిర్వహణ పెడ్యూల్

రోజువారీ నిర్వహణ	వారంవారీ నిర్వహణ	నెలవారీ నిర్వహణ
ఉత్పత్తి బాహ్య భాగాలను శుభ్రం చేయండి మరియు హ్యాండిల్‌లపై ఎలాంటి నూనె లేదని నిర్ధారించుకోండి.	కూలింగ్ సిస్టమ్‌ని శుభ్రం చేయండి. <i>కూలింగ్ సిస్టమ్‌ని శుభ్రం చేయడానికిపేజీలో 306ని చూడండి.</i>	ట్రేక్ బ్యాండ్‌ని తనిఖీ చేయండి. <i>ట్రేక్ బ్యాండ్ కోసం తనిఖీ చేయడానికిపేజీలో 302ని చూడండి.</i>
ట్రోటర్ ట్రైగ్గర్ మరియు ట్రోటల్ ట్రైగ్గర్ లాకఅవుట్‌ని తనిఖీ చేయండి. <i>ట్రోటల్ ట్రైగ్గర్ మరియు ట్రోటల్ ట్రైగ్గర్ లాకఅవుట్‌ని తనిఖీ చేయడానికిపేజీలో 302ని చూడండి.</i>	స్టార్టర్, స్టార్టర్ రోపి మరియు రిటర్న్ స్ప్రింగ్‌ని తనిఖీ చేయండి.	క్లచ్ సెంటర్, క్లచ్ డ్రమ్ మరియు క్లచ్ స్ప్రింగ్‌ని తనిఖీ చేయండి.
వైట్రిషన్ నియంత్రణ యూనిట్లలో ఎటువంటి నష్టం లేదని నిర్ధారించుకోండి.	సూది బేరింగ్‌ని సరిచేయండి. <i>స్వర్ స్వాకెట్ ని తనిఖీ చేయడానికిపేజీలో 306ని చూడండి.</i>	స్వార్చ్ ఫ్లగ్‌ని శుభ్రం చేయండి. <i>స్వార్చ్ ఫ్లగ్‌ని తనిఖీ చేయడానికిపేజీలో 304ని చూడండి.</i>
గోలుసు ట్రేక్‌ని శుభ్రం చేసి, తనిఖీ చేయండి. <i>గోలుసు ట్రేక్‌ని తనిఖీ చేయడానికిపేజీలో 302ముందు చేతి గార్డ్ మరియు గోలుసు ట్రేక్ యాక్షివేషన్‌ని తనిఖీ చేయడానికిపేజీలో 302ని చూడండి.</i>	గ్రేడ్ బార్ అంచుల నుండి బర్లను తీసివేయండి. <i>గ్రేడ్ బార్‌ని తనిఖీ చేయడానికిపేజీలో 306ని చూడండి.</i>	కార్బురేటర్ యొక్క బాహ్య భాగాలను శుభ్రపరచండి.
గోలుసు చాప్టర్‌ని తనిఖీ చేయండి. <i>గోలుసు చాప్టర్‌ని తనిఖీ చేయడానికిపేజీలో 303ని చూడండి.</i>	మిష్టర్‌లో స్వార్చ్ అరెస్టర్ మెషిన్ శుభ్రం చేయండి లేదా భర్తీ చేయండి.	ఇంధనం పీల్డర్ మరియు ఇంధనం గొట్టాన్ని తనిఖీ చేయండి. అవసరం అయితే భర్తీ చేయండి.
గ్రేడ్ బార్‌ని ఆన్ చేసి, కండెన రండ్లాన్ని తనిఖీ చేసి, గ్రేడ్ బార్ గాడిని శుభ్రం చేయండి. <i>గ్రేడ్ బార్‌ని తనిఖీ చేయడానికిపేజీలో 306ని చూడండి.</i>	కార్బురేటర్ ఫ్రాంట్లాన్ని శుభ్రం చేయండి.	అన్ని కేబుల్‌లు మరియు కనెక్షన్‌లను తనిఖీ చేయండి.
గ్రేడ్ బార్ మరియు రంపపు గోలుసు కావాలిసినంత నూనె పొందుతున్నట్లు నిర్ధారించుకోండి.	సిలిండర్ రెక్కల మధ్య శుభ్రం చేయండి.	ఇంధనం ట్యాంక్‌ని ఖాళీ చేసి, లోపల శుభ్రం చేయండి.
రంపపు గోలుసుని తనిఖీ చేయండి. <i>కత్తిరించే సాధనాన్ని పరిశీలించడానికిపేజీలో 306ని చూడండి.</i>		ఆయిల్ ట్యాంక్‌ని ఖాళీ చేసి, లోపల శుభ్రం చేయండి.
రంపపు గోలుసుని పడుచుగా చేసి, దాని ఉద్దిక్తతని తనిఖీ చేయండి. <i>రంపపు గోలుసుని పడుచుగా చేయడానికిపేజీలో 304ని చూడండి.</i>		
గోలుసు డ్రైవ్ స్పాకెట్‌ని తనిఖీ చేయండి. <i>స్వర్ స్పాకెట్‌ని తనిఖీ చేయడానికిపేజీలో 306ని చూడండి.</i>		
స్టార్టర్‌లో గాలి సంగ్రహణని శుభ్రం చేయండి.		
నట్లు మరియు స్కూలను గట్టిగా బిగించినట్లు నిర్ధారించుకోండి.		

రోజువారీ నిర్వహణ	వారంవారీ నిర్వహణ	నెలవారీ నిర్వహణ
స్టాప్ స్వీచిని తనిఖీ చేయండి. ప్రారంభించు/నిలిపించేయి స్వీచిని తనిఖీ చేయడానికిపేజీలో 303ని చూడండి.		
ఇంజిన్, ట్యాంక్ లేదా ఫ్యూయల్ లైన్ల నుండి ఫ్యూయల్ లీక్ కావడం లేదని నిర్ధారించుకోండి.		
ఇంజిన్ నిక్కల వేగంలో ఉన్నప్పుడు రంపపు గొలుసు తిరగడం లేదని నిర్ధారించుకోండి.		
కుడి చేతి గార్డ్లో ఎటువంటి నష్టం లేదని నిర్ధారించుకోండి.		
మష్టర్ సరిగ్గా జోడించబడిందని, ఎటువంటి నష్టాలు లేవని మరియు మష్టర్లోని భాగాలు సరిగ్గా ఉన్నాయని నిర్ధారించుకోండి.		
గాలి ఫిల్టర్ని శుభ్రం చేయండి లేదా భర్తీ చేయండి. గాలి ఫిల్టర్ని శుభ్రం చేయడానికిపేజీలో 304ని చూడండి.		

ఉత్పత్తిలో భద్రతా పరికరాల కోసం నిర్వహణ మరియు తనిఖీలు

ట్రేక్ బ్యాండ్ కోసం తనిఖీ చేయడానికి

1. గొలుసు ట్రేక్ మరియు క్లచ్ డ్రమ్ నుండి దుమ్ము, బంక మరియు దూళిని తీసేయడానికి బ్రష్ని ఉపయోగించండి. దూళి మరియు వియర్ వల్ల ట్రేక్ విడి తగ్గవచ్చు. (ఆక్య. 84)
2. ట్రేక్ బ్యాండ్ని తనిఖీ చేయండి. ట్రేక్ బ్యాండ్ తప్పుక కనీసం 0.6 mm / 0.024 అంగుళాలలో దాని పలుచని పాయింట్లో ఉండాలి.

ముందు చేతి గార్డ్ మరియు గొలుసు ట్రేక్ యాక్టివేషన్ ని తనిఖీ చేయడానికి

1. ముందు చేతి గార్డ్ పాదవ్యలేదని మరియు పగుళ్ళ వంటి ఎటువంటి లోపాలు లేవని నిర్ధారించుకోండి.
2. ముందు చేతి గార్డ్ సులభంగా తిరుగుతోందని మరియు అది క్లచ్ కవర్ కి సురక్షితంగా జోడించబడిందని నిర్ధారించుకోండి. (ఆక్య. 85)
3. స్టాప్ లేదా ఇతర స్థిరమైన ఉపరితలం ఎగువన 2 చేతులతో ఉత్పత్తిని పట్టుకోండి.



హెచ్చరిక: ఇంజిన్ని తప్పుక ఆపి చేయాలి.

4. ముందు హ్యాండ్లలోని పోనివ్వండి మరియు స్టాప్ కి వ్యతిరేకంగా గ్రెర్ బార్ కి న పడేట్లు చూసుకోండి. (ఆక్య. 86)
5. స్టాప్ ని గ్రెర్ బార్ కి న తాకినప్పుడు గొలుసు ట్రేక్ పరస్పరంగా ఉన్నట్లు నిర్ధారించుకోండి.

గొలుసు ట్రేక్ని తనిఖీ చేయడానికి

1. ఉత్పత్తిని ప్రారంభించండి. సూచనల కోసం ఉత్పత్తిని ప్రారంభించడానికిపేజీలో 297ని చూడండి.



హెచ్చరిక: రంపపు గొలుసు నేలని లేదా ఇతర వస్తువులని తాకలేదని నిర్ధారించుకోండి.

2. ఉత్పత్తిని గట్టిగా పట్టుకోండి.
3. పూర్తి త్రోటల్ని వర్తింప చేసి, గొలుసు ట్రేక్ని పరస్పరంగా ఉంచడానికి ముందు చేతి గార్డ్ కి వ్యతిరేకంగా మీ ఎడమ మణికట్టుని వంచండి. రంపపు గొలుసుని వెంటనే తప్పుక ఆపివేయాలి. (ఆక్య. 87)



హెచ్చరిక: ముందు హ్యాండ్లలోని పెళ్ళనీయకండి.

త్రోటల్ ట్రీగ్గర్ మరియు త్రోటల్ ట్రీగ్గర్ లాక్అవుట్ని తనిఖీ చేయడానికి

1. త్రోటల్ ట్రీగ్గర్ మరియు త్రోటల్ ట్రీగ్గర్ లాక్అవుట్ సులభంగా తిరుగుతున్నట్లు, రిటర్న్ స్పింగ్ సరిగ్గా పని చేస్తోందని నిర్ధారించుకోండి. (ఆక్య. 46)
2. త్రోటల్ ట్రీగ్గర్ లాక్అవుట్ని దిగువకు నొక్కే, మీరు దాన్ని విడుదల చేసినప్పుడు దాని ప్రాథమిక స్థితికి తిరిగి వచ్చినట్లు నిర్ధారించుకోండి. (ఆక్య. 88)
3. త్రోటల్ ట్రీగ్గర్ లాక్అవుట్ని విడుదల చేయబడినప్పుడు త్రోటల్ ట్రీగ్గర్ నిక్కలమైన స్థితిలో లాగ చేయబడినట్లు నిర్ధారించుకోండి. (ఆక్య. 89)
4. ఉత్పత్తిని ప్రారంభించి, పూర్తి త్రోటల్ని వర్తింప చేయండి.
5. త్రోటల్ ట్రీగ్గర్ని విడుదల చేసి, రంపపు గొలుసు అగిపోయినట్లు మరియు స్థిరంగా ఉన్నట్లు నిర్ధారించుకోండి.



హెచ్చరిక: త్రోటల్ ట్రీగ్గర్ నిక్కలమైన స్థితిలో ఉన్నప్పుడు రంపపు గొలుసు తిరిగితే, మీ సేవా డీలర్తో మాట్లాడండి.

గొలుసు చాస్టర్ని తనిఖీ చేయండి

1. గొలుసు చాస్టర్లో ఎటువంటి నష్టం లేదని నిర్ధారించుకోండి.
2. గొలుసు చాస్టర్ స్థిరంగా ఉన్నట్లు మరియు ఉత్పత్తి శరీరానికి జోడించబడినట్లు నిర్ధారించుకోండి. (ఆక్య. 26)

కుడి చేతి గార్డ్ని తనిఖీ చేయండి

- కుడి చేతి గార్డ్ పాదవ్యవస్థల ద్వారా మరియు పగుళ్ల వంటి ఎటువంటి లోపాలు లేవని నిర్ధారించుకోండి. (ఆక్య. 27)

వైబ్రేషన్ నియంత్రణా సిస్టమ్ని తనిఖీ చేయడానికి

1. వైబ్రేషన్ నియంత్రణా యూనిట్లలో ఎటువంటి పగుళ్లు లేదా రూపాలు లేదని నిర్ధారించుకోండి.
2. ఇంజన్ యూనిట్ మరియు హ్యాండిల్ యూనిట్లకు వైబ్రేషన్ నియంత్రణా యూనిట్లు సరిగ్గా జోడించబడినట్లు నిర్ధారించుకోండి.

మీ ఉత్పత్తిలో వైబ్రేషన్ నియంత్రణా సిస్టమ్ ఎక్కడ ఉందని సమాచారం కోసం **ట్రోడక్ట్ అపలోకనసేజిలో 290**ని చూడండి.

ప్రారంభించు/నిలిపివేయ సిస్టమ్ని తనిఖీ చేయడానికి

1. ఇంజన్ని తనిఖీ చేయండి.
2. ప్రారంభించు/నిలిపివేయ సిస్టమ్ ఆపివేయ స్థితికి వెళ్లండి. ఇంజన్ని తప్పక ఆపివేయాలి. (ఆక్య. 28)

మస్టర్ని తనిఖీ చేయడానికి



హెచ్చరిక: పాడైన మస్టర్ లేదా మస్టర్ పని చేయని స్థితిలో ఉంటే ఉత్పత్తిని ఉపయోగించవద్దు.



హెచ్చరిక: మస్టర్పై ఉన్న స్పార్ట్ అరెస్టర్ జాబ్ లోకుంటే లేదా పాడై ఉంటే ఉత్పత్తిని ఉపయోగించవద్దు.

1. నష్టం లేదా లోపాల కోసం మస్టర్ని పరిశీలించండి.
2. మస్టర్ ఉత్పత్తికి సరిగ్గా జోడించబడిందని నిర్ధారించుకోండి. (ఆక్య. 90)
3. మీ ఉత్పత్తిలో ప్రత్యేక స్పార్ట్ అరెస్టర్ జాబ్ ఉంటే, స్పార్ట్ అరెస్టర్ జాబ్ని వారంవారంగా శుభ్రం చేయండి. (ఆక్య. 91)
4. పాడైన స్పార్ట్ అరెస్టర్ జాబ్ని భర్తీ చేయండి.



జాగ్రత్త: స్పార్ట్ అరెస్టర్ జాబ్ నిరోధించబడితే, ఉత్పత్తి చాలా వేడగా అవుతుంది మరియు దీని వల్ల సిలిండర్ మరియు పిస్టన్కి నష్టం కలగవచ్చు.

నిక్కలమైన వేగం స్క్రూ (టి) సర్దుబాటు చేయడానికి

ప్రాథమిక క్యూరేటర్ సర్దుబాట్లు ఫ్యాక్టరీలో చేయబడతాయి. మీరు నిక్కలమైన వేగాన్ని సర్దుబాటు చేయవచ్చు, కానీ మరిన్ని సర్దుబాట్ల కోసం మీ సహ డీలర్ని సంప్రదించండి.

అమలు అయ్యేటప్పుడు ఇంజన్కి తగిన సరళత విడి భాగాలను అందించడానికి, నిక్కలమైన వేగాన్ని సర్దుబాటు చేయండి. నిక్కలమైన వేగాన్ని సేవార్లు చేసిన నిక్కలమైన వేగానికి సర్దుబాటు చేయండి. **సాంకేతిక డేటాసేజిలో 308**ని చూడండి.



జాగ్రత్త: రంపపు గొలుసు నిక్కలమైన వేగంలో తిరిగితే, రంపపు గొలుసు ఆగిపోయే వరకు నిక్కలమైన వేగం స్క్రూని అపసవ్యదిశలో తిప్పండి.

1. ఉత్పత్తిని ప్రారంభించండి.
2. రంపపు గొలుసు తిరిగి వరకు నిక్కలమైన వేగం స్క్రూని సవ్యదిశలో తిప్పండి.
3. రంపపు గొలుసు ఆగిపోయే వరకు నిక్కలమైన వేగం స్క్రూని అపసవ్యదిశలో తిప్పండి.

గమనిక: ఉత్పత్తి అన్ని స్థితుల్లో సరిగ్గా అమలు అయినప్పుడు నిక్కలమైన వేగం సరిగ్గా సర్దుబాటు చేయబడుతుంది. రంపపు గొలుసు తిరిగి వేగం కంటే తక్కువగా నిక్కలమైన వేగంలో కూడా తప్పక ఉండాలి.



హెచ్చరిక: మీరు నిక్కలమైన వేగం స్క్రూని తిప్పినప్పుడు రంపపు గొలుసు ఆగిపోకుంటే, మీ సహ డీలర్తో మాట్లాడండి. ఉత్పత్తి సరిగ్గా సర్దుబాటు చేయబడే వరకు దాన్ని ఉపయోగించవద్దు.

క్యూరేటర్ సరిగ్గా సర్దుబాటు చేయబడిందో లేదో పరిశీలించడానికి

- ఉత్పత్తి నలైన త్వరణ వేగాన్ని తలిగి ఉందని నిర్ధారించుకోండి.
- నిక్కల వేగంలో ఉన్నప్పుడు రంపపు గొలుసు తిరగడం లేదని నిర్ధారించుకోండి.



జాగ్రత్త: తప్పని సర్దుబాట్ల వల్ల ఇంజన్కి నష్టం కలగవచ్చు.

విరిగిపోయిన లేదా వార్న్ స్ట్రాగ్లర్ రోపిని భర్తీ చేయడానికి

1. స్ట్రాగ్లర్ హాసింగ్ స్క్రూలను వదులు చేయండి
2. స్ట్రాగ్లర్ హాసింగ్ని తీసేవేయండి. (ఆక్య. 92)
3. స్ట్రాగ్లర్ రోపిని 30 cm/12 అంగుళాలు బయటకు లాగండి మరియు దాన్ని పుల్లలోని గీతలో ఉంచండి.
4. రెసేల్ స్క్రింగ్ని విడుదల చేయడానికి పుల్ల వేసకవైపుకి నెమ్మదిగా తిరిగిలా చేయండి. (ఆక్య. 93)
5. మధ్యలో ఉన్న స్క్రూ, పుల్ల (ఎ) మరియు రీకాయిల్ స్క్రింగ్ని (బి) తీసేవేయండి.



హెచ్చరిక: మీరు రిటర్న్ స్క్రింగ్ లేదా స్ట్రాగ్లర్ రోపిని భర్తీ చేసేటప్పుడు మీరు తప్పక జాగ్రత్త వహించాలి. రీకాయిల్ స్క్రింగ్ స్ట్రాగ్లర్ హాసింగ్లో గాయపడినప్పుడు అది ఉద్రిక్తతలో ఉంటుంది. మీరు జాగ్రత్తగా లేకుంటే, ఇది విడిపోయి, గాయాలను కలిగించవచ్చు. రక్షిత కళ్లజుట్ల మరియు రక్షిత చేతి తొడుగులను ఉపయోగించండి.

6. హ్యాండిల్ మరియు పుల్ల నుండి ఉపయోగించిన స్ట్రాగ్లర్ రోపిని తీసేవేయండి.
7. పుల్లకి కొత్త స్ట్రాగ్లర్ రోపిని జోడించండి. పుల్ల చుట్టూ సుమారు 3 సార్లు స్ట్రాగ్లర్ రోపిని మూసేవేయండి.

8. రీకాయిల్ స్ప్రింగ్ కి పుల్లెని కన్వెక్ట్ చేయండి. రీకాయిల్ స్ప్రింగ్ ముగింపు పుల్లెతో తప్పక పరస్పరంగా ఉండాలి.
9. రీకాయిల్ స్ప్రింగ్, పుల్లె మరియు మధ్యలో ఉన్న స్కూని ఒకటిగా చేయండి.
10. స్ట్రాటర్ హౌసింగ్ మరియు స్ట్రాటర్ రోప్ హ్యాండిల్లో రంధ్రం ద్వారా స్ట్రాటర్ రోప్ ని లాగండి.
11. స్ట్రాటర్ రోప్ ముగింపులో గట్టిగా ముడి వేయండి. (ఆక్య. 94)

రీకాయిల్ స్ప్రింగ్ ని బిగించడానికి

1. పుల్లెలోని గీతలో స్ట్రాటర్ రోప్ ని ఉంచండి.
2. స్ట్రాటర్ పుల్లెని సుమారు 2 సార్లు సవ్యదిశలో తిప్పండి.
3. స్ట్రాటర్ రోప్ హ్యాండిల్ ని లాగి, స్ట్రాటర్ రోప్ ని పూర్తిగా లాగండి.
4. పుల్లెలో మీ వేలిని ఉంచండి.
5. మీ వేలిని కదిలించి, స్ట్రాటర్ రోప్ ని విడుదల చేయండి.
6. స్ట్రాటర్ రోప్ ని పూర్తిగా పొడిగించిన తర్వాత మీరు పుల్లెని 1/2 సారి తిప్పినట్లు నిర్ధారించుకోండి. (ఆక్య. 95)

ఉత్పత్తిలో స్ట్రాటర్ హౌసింగ్ ని సమీకరించడానికి

1. స్ట్రాటర్ రోప్ ని బయటకీ లాగి, స్ట్రాటర్ ని క్రాంక్ కేస్ కి వ్యతిరేక దిశలో ఉంచండి.
2. పుల్లె కీలుతో పరస్పరంగా అయ్యే వరకు స్ట్రాటర్ రోప్ ని నెమ్మదిగా విడుదల చేయండి.
3. స్ట్రాటర్ ని పట్టుకునే స్కూలను బిగుతుగా చేయండి. (ఆక్య. 96)

గాలి ఫిల్టర్ ని శుభ్రం చేయడానికి

దుమ్ము మరియు దూళి నుండి గాలి ఫిల్టర్ ని క్రమంగా శుభ్రం చేయండి. ఇది కార్బునేట్ లు పని చేయకపోవడాన్ని, ప్రారంభించడంలో సమస్యలు, ఇంజన్ శక్తిని కోల్పోవడం, ఇంజన్ భాగాలకు దరించడం మరియు సాధారణం కంటే ఎక్కువ ఇంధన వినియోగం వంటి వాటిని నివారిస్తుంది.

1. సిలిండర్ కవర్ మరియు గాలి ఫిల్టర్ ని తీసేవేయండి.
2. బ్రష్ ని ఉపయోగించండి లేదా గాలి ఫిల్టర్ క్లీన్ ని కదిలించండి. దీన్ని పూర్తిగా శుభ్రం చేయడానికి డిటర్జెంట్ మరియు నీటిని ఉపయోగించండి.

గమనిక: ఎక్కువ సమయం పాటు ఉపయోగించిన గాలి ఫిల్టర్ ని పూర్తిగా శుభ్రం చేయాలి. గాలి ఫిల్టర్ ని క్రమంగా భర్తీ చేయండి మరియు పాడైన గాలి ఫిల్టర్ ని ఎల్లప్పుడూ భర్తీ చేయండి.

3. గాలి ఫిల్టర్ ని జోడించి, ఫిల్టర్ హోల్ డిస్ కి గాలి ఫిల్టర్ గట్టిగా సీల్ చేయబడిందని నిర్ధారించుకోండి. (ఆక్య. 97)

గమనిక: పలు పని పరిస్థితులు, వాతావరణం లేదా సీజన్ వల్ల, మీ ఉత్పత్తి వివిధ గాలి ఫిల్టర్ రకాలలో ఉపయోగించబడుతుంది. మరింత సమాచారం కోసం మీ సీవా డీలర్ తో మాట్లాడండి.

స్పార్క్ ప్లగ్ ని తనిఖీ చేయడానికి



జాగ్రత్త: సిఫార్సు చేసిన స్పార్క్ ప్లగ్ ని ఉపయోగించండి. సాంకేతిక డెటాపేజీలో 308ని చూడండి. తప్పిన స్పార్క్ ప్లగ్ వల్ల ఉత్పత్తికి నష్టం కలగవచ్చు.

1. ఉత్పత్తిని ప్రారంభించడం లేదా ఆపరేట్ చేయడం సులభంగా లేకుంటే లేదా నిశ్చలమైన వేగంలో తప్పుగా ఆపరేట్ చేయబడితే, అనవసరమైన పదార్థాల కోసం స్పార్క్ ప్లగ్ ని పరిశీలించండి.

స్పార్క్ ప్లగ్ ఎలక్ట్రీడ్ లలో అనవసరమైన పదార్థాల ప్రమాదాన్ని తగ్గించడానికి, ఈ దశలను అనుసరించండి:

- a) నిశ్చలమైన వేగం సరిగ్గా సర్దుబాటు చేయబడిందని నిర్ధారించుకోండి.
- b) ఇంధన మిశ్రమం సరిగ్గా ఉందని నిర్ధారించుకోండి.
- c) గాలి ఫిల్టర్ శుభ్రంగా ఉందని నిర్ధారించుకోండి.

2. స్పార్క్ ప్లగ్ లో దుమ్ము ఉంటే దాన్ని శుభ్రం చేయండి.
3. ఎలక్ట్రీడ్ ఖాళీ సరిగ్గా ఉందని నిర్ధారించుకోండి. సాంకేతిక డెటాపేజీలో 308ని చూడండి. (ఆక్య. 98)
4. స్పార్క్ ప్లగ్ ని నెలవారీగా లేదా అవసరమైతే మరింత తరచుగా భర్తీ చేయండి.

రంపపు గోలును పడునుగా చేయడానికి

గ్రేడ్ బార్ మరియు రంపపు గోలునుకి సంబంధించిన సమాచారం



హెచ్చరిక: మీరు రంపపు గోలునుని ఉపయోగించేటప్పుడు లేదా దాన్ని నిర్వహించేటప్పుడు రక్షిత చేతి తొడుగులను ఉపయోగించండి. కదలకుండా ఉండి రంపపు గోలును వల్ల కూడా గాయాలు సంభవిస్తాయి.

సిఫార్సు చేసిన గ్రేడ్ బార్ మరియు రంపపు గోలును సమ్మేళనంతో దరించిన లేదా నష్టపోయిన గ్రేడ్ బార్ లేదా రంపపు గోలునుని భర్తీ చేయండి Husqvarna. ఉత్పత్తి యొక్క భద్రతా విధులను కలిగి ఉండటం అవసరం. మేము సిఫార్సు చేసే భర్తీ బార్ మరియు గోలును సమ్మేళనాల జాబితా కోసం, ఉపకరణాలపేజీలో 309ని చూడండి.

- గ్రేడ్ బార్ పొడవు, అంగుళం/cm. గ్రేడ్ బార్ వెనుక ముగింపులో గ్రేడ్ బార్ పొడవుకు సంబంధించిన సమాచారాన్ని కనుగొనవచ్చు.

(ఆక్య. 99)

- బార్ కొన స్పాకెట్ (టి)లో పళ్ల సంఖ్య.

(ఆక్య. 100)

- గోలును పేన్, అంగుళం. రంపపు గోలును యొక్క డ్రైవ్ లింకల మధ్య డ్రైవ్ బార్ కొన స్పాకెట్ మరియు డ్రైవ్ స్పాకెట్ పళ్ల యొక్క దూరంతో తప్పక సమలేఖనం కావాలి.

(ఆక్య. 101)

- డ్రైవ్ లింకల సంఖ్య. గ్రేడ్ బార్ రకం ఆధారంగా డ్రైవ్ లింకల సంఖ్య నిర్ణయించబడుతుంది.

(ఆక్య. 102)

- బార్ గ్రూవ్ వెడల్పు, అంగుళం/mm. గ్రేడ్ బార్ లోని గ్రూవ్ వెడల్పు తప్పక గోలును డ్రైవ్ లింకల వెడల్పు వలె అదే విధంగా ఉండాలి.

(ఆక్య. 103)

- చైనీ ఆయుర్ రంధ్రం మరియు చైనీ బిగుతు కోసం రంధ్రం. గ్రేడ్ బార్ తప్పక ఉత్పత్తిలో సమలేకనం చేయబడాలి.

(ఆక్య. 104)

- డ్రైవ్ లింక వెడల్పు, mm/అంగుళం.

(ఆక్య. 105)

కట్టరలను పడును చేయడానికి సంబంధించిన సాధారణ సమాచారం

మొద్దుబారిన రంపపు గోలునుని ఉపయోగించవద్దు. రంపపు గోలును మొద్దుబారితో ఉంటే, చెక్కుపై గ్రేడ్ బార్ ని నెట్టడానికి మీరు మరింత

ఎక్కువ ఒత్తిడిని తప్పక ఉపయోగించాలి. రంపపు గొలుసు ఎక్కువ మొద్దుబారు ఉంటే, ఎటువంటి చెక్క ముక్కలు ఉడచవు, కానీ చెక్క పొడి ఉంటుంది.

పడునైన రంపపు గొలుసు చెక్కపై వెళ్ళుచుండి మరియు చెక్క ముక్కలు ఏడవుగా, చలువగా ఉంటాయి.

కట్టంగ్ టూత్ (ఎ) మరియు లోతు గేజ్ (బి) రెండూ కలిసి రంపపు గొలుసు, కట్టర్ యొక్క కత్తిరించే భాగాన్ని రూపొందిస్తాయి. రెండింటి మధ్య వేర్వేరు ఎత్తుల వల్ల కత్తిరింపు లోతు (లోతు గేజ్ సెట్టింగ్) ఏర్పడుతుంది.

(ఆక్క. 106)

మీరు కట్టర్ని పడునుగా చేసినప్పుడు, కింది వాటి గురించి ఆసక్తిపడండి:

- దాఖలు చేసిన కోణం.

(ఆక్క. 107)

- కత్తిరింపు కోణం.

(ఆక్క. 108)

- ఫైల్ స్థితి.

(ఆక్క. 109)

- గుండ్రటి ఫైల్ డయామీటర్.

(ఆక్క. 110)

సరైన సాధనం లేకుండా రంపపు గొలుసుని సరిగ్గా పడును పెట్టడం వీలు కాదు. ఫైల్ గేజ్ Husqvarna ఉపయోగించండి. ఇది గరిష్ట కత్తిరింపు పనితీరుని మరియు తక్కువ కిక్ బ్యాక్ ప్రమాదాన్ని కలిగి ఉండటంలో మీకు సహాయపడుతుంది.



హెచ్చరిక: మీరు పడును చేసే సూచనలను అనుసరించకుంటే, కిక్ బ్యాక్ బలం పెరగవచ్చు.

గమనిక: రంపపు గొలుసుని పడును పెట్టడానికి సంబంధించిన సమాచారం కోసం, *రంపపు గొలుసుని పడునుగా చేయడానికివెబ్సైట్లో 304ని చూడండి.*

కట్టర్లను పడునుగా చేయడానికి

1. కత్తిరించే పళ్లని పడునుగా చేయడానికి గుండ్రటి ఫైల్ మరియు ఫైల్ గేజ్ని ఉపయోగించండి. (ఆక్క. 111)

గమనిక: ఉపకరణాలపేజీలో 309ని చూడటం ద్వారా మీ రంపపు గొలుసు కోసం సిఫార్సు చేసిన ఫైల్ మరియు గేజ్ కి Husqvarna సంబంధించిన సమాచారం గురించి తెలుసుకోండి.

2. కట్టర్లలో ఫైల్ గేజ్ని సరిగ్గా వర్తింప చేయండి. ఫైల్ గేజ్ తో అందించబడిన సూచనలను చూడండి.
3. కత్తిరించే పళ్ల లోపల లేదా బయట నుండి ఫైల్ని తీసివేయండి. లాగ్ స్క్రీకల్ ఒత్తిడిని తగ్గించండి. (ఆక్క. 112)
4. అన్ని కత్తిరించే పళ్ల ఒక భాగం నుండి వస్తువుని తీసివేయండి.
5. ఉత్పత్తిని తిప్పి, ఇతర భాగాల్లో ఉన్న వస్తువుని తీసివేయండి.
6. అన్ని కత్తిరించే పళ్ల ఒకే పొడవులో ఉన్నట్లు నిర్ధారించుకోండి.

లోతు గేజ్ సెట్టింగ్ని సర్దుబాటు చేయడానికి సంబంధించిన సాధారణ సమాచారం

మీరు కత్తిరించే పళ్లని (ఎ) పడును పెట్టినప్పుడు లోతు గేజ్ సెట్టింగ్ (సి) తగ్గుతుంది. గరిష్ట కత్తిరింపు పనితీరుని కలిగి ఉండటానికి.

సిఫార్సు చేసిన లోతు గేజ్ సెట్టింగ్ని పొందడానికి లోత గేజ్ (బి) నుండి దాఖలు చేసిన వస్తువుని మీరు తప్పక తీసివేయాలి. మీ రంపపు గొలుసు కోసం సరైన లోతు గేజ్ సెట్టింగ్ని పొందడానికి సంబంధించిన సూచనల కోసం *ఉపకరణాలపేజీలో 309ని చూడండి.*

(ఆక్క. 113)



హెచ్చరిక: లోతు గేజ్ సెట్టింగ్ చాలా పెద్దదిగా ఉంటే కిక్ బ్యాక్ ప్రమాదం పెరుగుతుంది!

లోతు గేజ్ సెట్టింగ్ని సర్దుబాటు చేయడానికి

లోతు గేజ్ సెట్టింగ్ని సర్దుబాటు చేయడానికి లేదా కట్టర్లను పడును పెట్టడానికి ముందు, నూచనల కోసం కట్టర్లను పడునుగా చేయడానికివెబ్సైట్లో 305ని చూడండి.. మీరు కత్తిరించే పళ్లని పడును పెట్టిన ప్రతి మూడవ చర్మ తర్వాత లోతు గేజ్ సెట్టింగ్ని సర్దుబాటు చేయమని మేము సిఫార్సు చేస్తున్నాము.

సరైన లోతు గేజ్ సెట్టింగ్ని మరియు లోతు గేజ్ కోసం కోణమానిని పొందడానికి మా లోతు గేజ్ సాధనాన్ని ఉపయోగించమని మేము మీకు సిఫార్సు చేస్తున్నాము.

(ఆక్క. 114)

1. లోతు గేజ్ సెట్టింగ్ని సర్దుబాటు చేయడానికి సమాంతర ఫైల్ మరియు లోతు గేజ్ సాధనాన్ని ఉపయోగించండి. సరైన లోతు Husqvarna గేజ్ సెట్టింగ్ మరియు లోతు గేజ్ కోసం కోణమానిని పొందడానికి మాత్రమే లోతు గేజ్ సాధనాన్ని ఉపయోగించండి.
2. రంపపు గొలుసులో లోతు గేజ్ సాధనాన్ని ఉంచండి.

గమనిక: సాధనాన్ని ఉపయోగించడానికి సంబంధించిన మరియు సమాచారం కోసం లోతు గేజ్ సాధనం యొక్క ప్యాకేజీని చూడండి.

3. లోతు గేజ్ సాధనంలో పొడిగింబడిన లోతు గేజ్ భాగాలను తీసివేయడానికి సమాంతర ఫైల్ని ఉపయోగించండి. (ఆక్క. 115)

రంపపు గొలుసు ఉద్రిక్తతని సర్దుబాటు చేయడానికి



హెచ్చరిక: గ్రెర్ బార్ నుండి వదులుగా ఉండే సరిగ్గాలేని ఉద్రిక్తతతో ఉన్న రంపపు గొలుసు రావచ్చు మరియు దీని వల్ల తీవ్రమైన గాయాలు లేదా మరణం సంభవించవచ్చు.

మీరు రంపపు గొలుసుని ఉపయోగించినప్పుడు అది పొడవుగా అవుతుంది. రంపపు గొలుసుని క్రమంగా సర్దుబాటు చేయండి.

1. క్షణ కవర్/గొలుసు ట్రేక్ ని పట్టుకుని ఉన్న బార్ నట్లను వదులుగా చేయండి. సమ్మేళన రెంచ్ని ఉపయోగించండి. (ఆక్క. 116)

గమనిక: కొన్ని మోడల్లలో ఒక నట్ మాత్రమే ఉంటుంది.

2. బార్ నట్లను మీ చేతితో మీకు చేయగలిగినంత బిగుతుగా బిగించండి.
3. గ్రెర్ బార్ ముందు భాగాన్ని ఎత్తి, గొలుసు ఉద్రిక్తత స్క్రాని తిప్పండి. సమ్మేళన రెంచ్ని ఉపయోగించండి.
4. గ్రెర్ బార్ కి వ్యతిరేకంగా బిగుతుగా అయ్యే వరకు రంపపు గొలుసుని బిగించండి, కానీ ఇప్పటికే సులభంగా కదిలించేలా ఉండాలి. (ఆక్క. 117)

5. సమ్మోళనం రెంచిన ఉపయోగించి బార్ నట్‌ని బిగించండి మరియు అది సుమయంలో గ్రెర్ బార్ ముందు భాగాన్ని పైకి ఎత్తండి. (ఆక్స్. 118)
6. మీరు చేతితో రంపపు గొలుసుని చుట్టూ సులభంగా తిప్పగలరని, గ్రెర్ బార్ నుండి అది చిక్కైపోవడం లేదని నిర్ధారించుకోండి. (ఆక్స్. 119)

గమనిక: మీ ఉత్పత్తిలోని గొలుసు ఉద్రిక్తత స్థిర కోసం ప్రోడ్జక్ట్ అవలోకనపత్రం 290ని చూడండి.

రంపపు గొలుసు సరళతని తనిఖీ చేయడానికి

1. ఉత్పత్తిని ప్రారంభించి, దాన్ని ¼ త్రోటల్‌లో ఆపరేట్ చేయండి. లేత రంగు ఉపరితలం నుండి సుమారు 20 cm/8 అంగుళాల్లో బార్‌ని పట్టుకోండి.
2. రంపపు గొలుసు సరళత సరిగ్గా ఉంటే, మీరు 1 నిమిషం తర్వాత ఉపరితలంపై నూనె యొక్క స్పష్టమైన లైన్‌ని చూస్తారు. (ఆక్స్. 120)
3. రంపపు గొలుసు సరళతని సరిగ్గా ఆపరేట్ చేయకుంటే, గ్రెర్ బార్‌ని తనిఖీ చేయండి. నూచనల కోసం గ్రెర్ బార్‌ని తనిఖీ చేయడానికి పత్రంలో 306ని చూడండి. నిర్వహణ దశకు సహాయపడకుంటే, మీ సేవా డిలర్‌తో మాట్లాడండి.

స్పర్ స్ప్రాకెట్‌ని తనిఖీ చేయడానికి

క్లచ్ డ్రమ్‌లో వెల్డింగ్ చేసిన స్పర్ స్ప్రాకెట్‌ని క్లచ్ డ్రమ్ కలిగి ఉంది. (ఆక్స్. 121)

- స్పర్ స్ప్రాకెట్‌లో వేరే డిగ్రీల దృశ్యమాన తనిఖీని క్రమంగా చేయండి. చాలా ఎక్కువ వేరే ఉంటే, క్లచ్ డ్రమ్‌ని స్పర్ స్ప్రాకెట్‌తో భర్తీ చేయండి.

కత్తిరించే పాదనాన్ని పరిశీలించడానికి

1. లోహాలలో మరియు లింక్‌లలో ఎటువంటి క్రాక్‌లు లేవని మరియు లోహాలు వదులుగా లేవని నిర్ధారించుకోండి. అవసరమైతే దీన్ని భర్తీ చేయండి. (ఆక్స్. 122)
2. రంపపు గొలుసుని వంచడం సులభంగా ఉందని నిర్ధారించుకోండి. రంపపు గొలుసు దృఢంగా ఉంటే దాన్ని భర్తీ చేయండి.
3. లోహాలు మరియు లింక్‌లు ధరించబడి ఉంటే, పరిశీలించడానికి కొత్త స్క్రా గొలుసుతో రంపపు గొలుసుని సరిపోల్పండి.
4. కత్తిరించే పళ్లలో పొడవైన భాగం 4 mm/0.16 అంగుళం కంటే తక్కువగా ఉంటే రంపపు గొలుసుని భర్తీ చేయండి. కట్టర్‌లలో ఏవైనా పగుళ్లు ఉంటే రంపపు గొలుసుని కూడా భర్తీ చేయండి. (ఆక్స్. 123)

గ్రెర్ బార్‌ని తనిఖీ చేయడానికి

1. నూనె ఛానెల్ నిరోధించబడలేదని నిర్ధారించుకోండి. అవసరమైతే దాన్ని శుభ్రం చేయండి. (ఆక్స్. 124)

2. గ్రెర్ బార్ కోసంలో ఏవైనా బర్రలు ఉన్నాయేమో పరిశీలించండి. పైల్ ని ఉపయోగించి బర్రలను తీసివేయండి. (ఆక్స్. 125)
3. గ్రెర్ బార్‌లో గ్రూవ్‌ని శుభ్రం చేయండి. (ఆక్స్. 126)
4. వేరే కోసం గ్రెర్ బార్‌లో గ్రూవ్‌ని పరిశీలించండి. అవసరమైతే గ్రెర్ బార్‌ని భర్తీ చేయండి. (ఆక్స్. 127)
5. గ్రెర్ బార్ కోసం కరిసంగా లేదా చాలా వార్షిగా ఉండేమో పరిశీలించండి. (ఆక్స్. 128)
6. బార్ కోసం స్ప్రాకెట్ సులభంగా తిరిగితోందని మరియు బార్ కోసం స్ప్రాకెట్‌లో ఉన్న కంపెనీ రంధ్రం నిరోధించబడలేదని నిర్ధారించుకోండి. అవసరమైతే శుభ్రం చేసి, కంపెనీని పోయండి. (ఆక్స్. 129)
7. గ్రెర్ బార్ జీవిత కాలాన్ని పొడిగించడానికి రోజూ దాన్ని తిప్పండి. (ఆక్స్. 130)

ఇంధనం ట్యాంక్ మరియు గొలుసు నూనె ట్యాంక్ ని నిర్వహించడానికి

- ఇంధనం ట్యాంక్ మరియు గొలుసు నూనె ట్యాంక్‌ని ఖాళీ చేసి, క్రమంగా దాన్ని శుభ్రం చేయండి.
- ఇంధనం పిల్లర్‌ని సంచత్వరం వారీగా లేదా అవసరమైతే మరింత తరచుగా భర్తీ చేయండి.



జాగ్రత్త: ట్యాంక్‌లలో కలుషితం వల్ల పొరపాట్లు జరగవచ్చు.

కూలింగ్ సిస్టమ్‌ని శుభ్రం చేయడానికి

కూలింగ్ సిస్టమ్ ఇంజిన్ ఉష్ణోగ్రతని తక్కువగా ఉంచుతుంది. కూలింగ్ సిస్టమ్‌లో ఫ్లోయర్ (ఎ), గాలి గైడ్ ఫ్లట్ (బి), ఎగరే చక్రంలో ఉన్న కీల్లు (సి), సిలిండర్‌లోని కూలింగ్ పేన్లు (డి) మరియు సిలిండర్ కవర్ (ఇ) ఉంటాయి.

(ఆక్స్. 131)

1. అవసరమైతే కూలింగ్ సిస్టమ్‌ని లైవ్‌తో వారంవారీగా లేదా మరింత తరచుగా శుభ్రం చేయండి.
2. కూలింగ్ సిస్టమ్‌లో దుమ్ము లేదని లేదా నిరోధించబడలేదని నిర్ధారించుకోండి.



జాగ్రత్త: దుమ్ము మరియు నిరోధించబడిన కూలింగ్ సిస్టమ్ వల్ల ఉత్పత్తి చాలా వేడక్కుతుంది, దీని వల్ల ఉత్పత్తికి నిష్ఠం కలుగుతుంది.

సమస్య పరిష్కారం

ఇంజిన్ ప్రారంభం కాదు

పరిశీలించాల్సిన ఉత్పత్తి భాగం	సంభావ్య కారణం	చర్య
స్టార్టర్ కీళ్లు	స్టార్టర్ కీళ్లు నిరోధించబడ్డాయి.	స్టార్టర్ కీళ్లును సర్దుబాటు చేయండి లేదా భర్తీ చేయండి.
		కీళ్ల దుట్టు శుభ్రం చేయండి.
		అమోదించిన సేవా వర్క్‌షాప్‌లో మార్పాడండి.
ఇంధన ట్యాంక్	ఇంధన రకం చెల్లదు.	ఇంధనం ట్యాంక్‌ని ఖాళీ చేసి, సరైన ఇంధనాన్ని పూరించండి.
	ఇంధనం ట్యాంక్‌ని గొలుసు నూనెతో పూరించండి.	మీరు ఉత్పత్తిని ప్రారంభించడానికి ప్రయత్నిస్తే, మీ సేవా డీలర్‌తో మాట్లాడండి. మీరు ఉత్పత్తిని ప్రారంభించడానికి ప్రయత్నించకుంటే, ఇంధనం ట్యాంక్‌ని ఖాళీ చేయండి.
జ్వలనం, స్పార్క్ లేదు	స్పార్క్ ప్లగ్ దుమ్ముగా లేదా తడిగా ఉంది.	స్పార్క్ ప్లగ్ పొడిగా మరియు శుభ్రంగా ఉందని నిర్ధారించుకోండి.
	ఎలక్ట్రీక్ ఖాళీ తప్పగా ఉంది.	స్పార్క్ ప్లగ్‌ని శుభ్రం చేయండి. ఎలక్ట్రీక్ ఖాళీ మరియు స్పార్క్ ప్లగ్ సరిగ్గా ఉన్నాయని మరియు సరైన స్పార్క్ ప్లగ్ రకం సేవార్పు చేయబడిందని లేదా సమానమైనది నిర్ధారించుకోండి.
		సరైన ఎలక్ట్రీక్ ఖాళీ కోసం సాంకేతిక డెటాపేజీలో 308ని చూడండి.
స్పార్క్ ప్లగ్ లేదా సిలిండర్	స్పార్క్ ప్లగ్ వదులుగా ఉంది.	స్పార్క్ ప్లగ్‌ని బిగుతు చేయండి.
	జ్వలనం తర్వాత పూర్తి చోకీతో పునరావృత ప్రారంభాల కారణంగా ఇంజిన్ ప్రవహించబడింది.	స్పార్క్ ప్లగ్‌ని తీసివేసి, శుభ్రం చేయండి. మీ నుండి దూరంగా స్పార్క్ ప్లగ్ రంధ్రంతో దాని స్థానంలో ఉత్పత్తిని ఉంచండి. స్టార్టర్ రోప్ హ్యాండిల్‌ని 6-8 సార్లు లాగండి. స్పార్క్ ప్లగ్‌ని అమర్చి, ఉత్పత్తిని ప్రారంభించండి. ఉత్పత్తిని ప్రారంభించడానికి పేజీలో 297ని చూడండి.

ఇంజిన్ ప్రారంభం అవుతుంది, కానీ మళ్లీ ఆగిపోతుంది

పరిశీలించాల్సిన ఉత్పత్తి భాగం	సంభావ్య కారణం	చర్య
ఇంధన ట్యాంక్	ఇంధన రకం చెల్లదు.	ఇంధనం ట్యాంక్‌ని ఖాళీ చేసి, సరైన ఇంధనాన్ని పూరించండి.
కార్బురేటర్	నిశ్చలమైన వేగం సరిగ్గా లేదు.	మీ సేవా డీలర్‌తో మాట్లాడండి.
ఎయిర్ ఫిల్టర్	అడ్డు పడిన గాలి ఫిల్టర్.	గాలి ఫిల్టర్‌ని శుభ్రం చేయండి లేదా భర్తీ చేయండి.
ఇంధనం ఫిల్టర్	అడ్డు పడిన ఇంధనం ఫిల్టర్.	ఇంధనం ఫిల్టర్‌ని భర్తీ చేయండి.

రవాణా మరియు నిల్వ

- నిల్వ మరియు ఉత్పత్తి మరియు ఇంధనం రవాణా కోసం, ఎటువంటి లీక్లు లేదా పొగలు లేవని నిర్ధారించుకోండి. స్పార్క్లు లేదా తెరిచిన ప్రేమలు, ఉదాహరణకు ఎలక్ట్రానిక్ పరికరాలు లేదా బాయిలర్లు మంటని కలిగించవచ్చు.
- ఇంధనాన్ని నిల్వ చేయడం లేదా రవాణా చేయడం కోసం ఆమోదించిన కంటైనర్లను ఎల్లప్పుడూ ఉపయోగించండి.
- రవాణాకి ముందు లేదా దీర్ఘకాల నిల్వ కోసం ఇంధనం మరియు గొలుసు నూనె ట్యాంకలను ఖాళీ చేయండి. వర్తించే పారవేసి స్టానంలో ఇంధనం మరియు గొలుసు నూనెని విస్మరించండి.
- ఉత్పత్తికి గాయాలు లేదా నష్టం కలగకుండా చేయడానికి ఉత్పత్తిలోని రవాణా గార్డ్ని ఉపయోగించండి. కడలకుండా ఉండే రంపపు గొలుసు వల్ల కూడా తీవ్రమైన గాయాలు సంభవిస్తాయి.
- స్పార్క్ ఫ్లగ్ నుండి స్పార్క్ ఫ్లగ్ క్యాపిని తీసేసి, గొలుసు ట్రేక్ని అమర్చండి.
- రవాణా సమయంలో ఉత్పత్తిని సురక్షితంగా జోడించండి.

దీర్ఘకాల నిల్వ కోసం మీ ఉత్పత్తిని సిద్ధం చేయడానికి

1. గ్రేడ్ బార్లోని రంపపు గొలుసు మరియు గ్రూప్ అమరికని తీసేసి, శుభ్రం చేయండి.
2. రవాణా గార్డ్ని జోడించండి.
3. ఉత్పత్తిని శుభ్రం చేయండి. సూచనల కోసం నిర్వహణపేజీలో 307ని చూడండి.
4. ఉత్పత్తిని పూర్తిగా సర్వీసింగ్ చేయండి.



బాధకర: రంపం గొలుసు మరియు గ్రేడ్ బార్ని శుభ్రం చేయకుంటే, అవి దృఢంగా అవుతాయి లేదా నిరోధించబడతాయి.

సాంకేతిక డేటా

	Husqvarna 120	Husqvarna 125
ఇంజిన్		
సిలిండర్ స్టానప్రంశం, సెం.మీ. ³	35	40
నిశ్చల వేగం, rpm	2700-3300	2700-3300
ISO 7293 ప్రకారం గరిష్ట ఇంజిన్ శక్తి kW/hp @ rpm	1.44/1.93 @ 9000	1.52/2.04 @ 9000
జ్వలన వ్యవస్థ⁴⁹		
స్పార్క్ ఫ్లగ్	TORCH CMR7H	TORCH CMR7H
ఎలక్ట్రోడ్ ఖాళీ, mm/అంగుళం	0,6/0.024	0,6/0.024
ఇంధనం మరియు కండెన్ వ్యవస్థ		
ఇంధనం ట్యాంక్ సామర్థ్యం, లీటర్/cm ³	0,25/250	0,25/250
నూనె ట్యాంక్ సామర్థ్యం, లీటర్/cm ³	0,15/150	0,15/150
ఆయిల్ పంపు రకం	ఆటోమేటిక్	ఆటోమేటిక్
బరువు		
బరువు, kg	4.4	4.6
శబ్దం ఉద్ఘాటాలు⁵⁰		
ధ్వని శక్తి స్థాయి, అంచనా వేసిన dB(A)	109	105
ధ్వని శక్తి స్థాయి, హామీ ఇవ్వబడింది L _{WA} dB(A)	111	108

⁴⁹ ఎల్లప్పుడూ సిఫార్సు చేసిన స్పార్క్ ఫ్లగ్ రకాన్ని ఉపయోగించండి! తప్పుైన స్పార్క్ ఫ్లగ్ని ఉపయోగించడం వల్ల ఫిస్ఫెన్/సిలిండర్ పాడవుతుంది.

⁵⁰ EC డైరెక్టివ్ 2000/14/ECకి అనుగుణంగా వాతావరణంలోని శబ్దం ఉద్ఘాటాలు ధ్వని శక్తి వలె (L_{WA}) అంచనా వేయబడ్డాయి.

	Husqvarna 120	Husqvarna 125
ధ్వని స్థాయిలు⁵¹		
ఆపరేటర్ చెవిలో సమాన ధ్వని ఒత్తిడి స్థాయి, dB(A)	99	99
సమాన వైబ్రేషన్ స్థాయిలు, a_{hveq}⁵²		
ముందు హ్యాండిల్, m/s ²	6.7	6.7
వెనుక హ్యాండిల్, m/s ²	5.8	5.8
రంపం గొలుసు/గ్రైడ్ బార్		
ప్రామాణిక బార్ పొడవు, cm/in	35/14	40/16
సిఫార్సు చేసిన బార్ పొడవు, cm/in	35-40/14-16	40-45/16-18
ఉపయోగించగల కత్తిరింపు పొడవు, cm/in	33-38/13-15	38-43/15-17
పిచ్, mm/in	9.52 / 3/8	9.52 / 3/8
డ్రైవ్ లింకల మందం, mm/in	1,3/0.05	1,3/0.05
డ్రైవ్ స్పాక్రెట్ రకం/పళ్ల సంఖ్య	Spur/6	Spur/6
గరిష్ట ఇంజిన్ శక్తి వేగం 133%లో రంపపు గొలుసు వేగం, m/s.	22.9	22.9

ఉపకరణాలు

సిఫార్సు చేసిన కత్తిరించే సాధనం

రంపం మోడల్లు Husqvarna 120, 125 భద్రత కోసం మూల్యాంకనం చేయబడ్డాయి EN ISO 11681-1:2011 (అబవి కోసం యంత్రాలు - పొర్టబుల్ రంపం భద్రతా అవసరాలు మరియు పరీక్ష) మరియు దిగువ జాబితా చేయబడిన గ్రైడ్ బార్ మరియు రంపపు గొలుసు సమ్మేళనాలను అమర్చినప్పుడు భద్రతా అవసరాలను పూర్తి చేస్తుంది.

తక్కువ కిక్ బ్యాక్ రంపపు గొలుసు

తక్కువ కిక్ బ్యాక్ రంపపు గొలుసు వలె రంపపు గొలుసు రూపొందించబడింది, దీనిలో పేర్కొనబడిన తక్కువ కిక్ బ్యాక్ ఆవశ్యకతని చేరుకుంటుంది ANSI B175.1-2012.

కిక్ బ్యాక్ మరియు గైర్ బార్ ముక్కు వ్యాసార్థం

స్పాక్రెట్ ముక్కు బార్ల కోసం పళ్ల సంఖ్య ద్వారా ముక్కు వ్యాసార్థం పేర్కొనబడింది, 10T వంటివి. ఘన గ్రైడ్ బార్ల కోసం, ముక్కు వ్యాసార్థం యొక్క పరిమాణం ద్వారా ముక్కు వ్యాసార్థం పేర్కొనబడింది. ఇవ్వబడిన గైర్ బార్ పొడవు కోసం, మీరు ఇచ్చినదాని కంటే చిన్న ముక్కు వ్యాసార్థంతో గైర్ బార్ ని ఉపయోగించవచ్చు.

గమనిక: సాధారణ గైర్ బార్ పొడవు కంటే ఉపయోగకరమైన కత్తిరింపు పొడవు సాధారణంగా 1.

⁵¹ ISO 22868 ప్రకారం సమాన ధ్వని ఒత్తిడి స్థాయి అనేది పలు పనిచేసే పరిస్థితుల ఆధారంగా వివిధ ధ్వని ఒత్తిడి స్థాయిల కోసం మొత్తం సమయ-ఆధారిత శక్తి వలె లెక్కించబడింది. సమాన ధ్వని ఒత్తిడి స్థాయి కోసం సాధారణ గణాంక వ్యాప్తి ప్రామాణిక విచలనం 2.5 dB (A) వలె ఉంటుంది.





⁵² ISO 22867 ప్రకారం సమాన వైబ్రేషన్ స్థాయి అనేది పలు పనిచేసే పరిస్థితుల ఆధారంగా వైబ్రేషన్ స్థాయిల కోసం మొత్తం సమయ-ఆధారిత శక్తి వలె లెక్కించబడింది. సమాన వైబ్రేషన్ స్థాయి కోసం నివేదించబడిన డిటా విలక్షణ గణాంక వ్యాప్తి (ప్రామాణిక విచలనం) 1.5 m/s²ని కలిగి ఉంది.

గ్రేడ్ బార్				రంపం చైస్		
పొడవు, అంగుళం/cm	పెన్, అంగుళం	గ్రేడ్, అంగుళం/mm	గరి. ముక్కు వ్యాసార్థం	రకం	పొడవు, డైప్ లింక్ లు (సం.)	తక్కువ కేక్ బ్యాక్ లు
14/36	3/8	0,050/1.3	9T	H37, S93G	52	అవును
16/41					56	
18/46					62	

దాఖల సాధనం మరియు దాఖల కోణాలు

రంపపు Husqvarna గొలుసుని పదును పెట్టడానికి ఫైల్ గేజ్ ని ఉపయోగించండి. ఫైల్ Husqvarna గేజ్ మీరు సరైన దాఖల కోణాలను పొందండి నిర్ధారిస్తుంది. దిగువ ఇవ్వబడిన పట్టికలో భాగం సంఖ్యలు ఇవ్వబడ్డాయి.

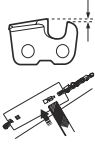
మీ ఉత్పత్తిపై ఉన్న రంపపు గొలుసు రకాన్ని ఎలా గుర్తించాలో మీకు తెలియకపోతే, మరింత www.husqvarna.com సమాచారం కోసం దీన్ని చూడండి.

					
H37, S93G	4.0 mm / 5/32 అంగుళం	505 24 37-01	0.65 mm / 0.025 అంగుళం	30°	80°

EC ధృవీకరణ ప్రకటన

Husqvarna AB, SE-561 82 Huskvarna, Sweden, టెలి:
+46-36-146500, అటవీ సెవ కోసం రంపాలు పూర్తి బాధ్యతని
వహిస్తాయని ప్రకటించబడింది Husqvarna 120, 125 2017 వరుస
సంఖ్యల నుండి మరియు అప్పటి నుండి (సంవత్సరం తదుపరి వరుస
సంఖ్యతో టైప్ ఫ్లెట్ సాదా టెక్నోలో స్పష్టంగా పేర్కొన్నారు), కోస్టిస్
నిర్దేశకాల అవసరాలకు అనుగుణంగా ఉంటాయి:

- మే 17, 2006 "యంత్రాలకు సంబంధించినది" 2006/42/EC.
- ఫిబ్రవరి 26, 2014 "విద్యుదయస్కాంత అనుకూలతకు
సంబంధించినది" 2014/30/EU.
- మే 8, 2000 "వాతావరణంలో శబ్ద ఉద్ఘాటకు సంబంధించినది"
2000/14/EC.

పైన నిర్దేశించిన అనుబంధం V ప్రకారం ఖచ్చితత్వ అంచనా విధానం
ఉపయోగించబడింది. కింది ప్రమాణాలు వర్తించబడ్డాయి: EN ISO
11681-1:2011, EN ISO 14982:2009, CISPR 12:2013

తెలియజేయబడిన ప్రధాన భాగం: TÜV Rheinland LGA Products
GmbH, Tillystrasse 2, D-90431 Nuernberg, Germany,
0197, యంత్రాల నిర్దేశక (2006/42/EC) ఆర్టికల్ 12, పాయింట్
3b కి అనుగుణంగా టైప్ పరీక్షని EC నిర్వహించింది. EC టైప్ పరీక్షకి
సంబంధించిన సర్టిఫికేట్ అనుబంధం IXకి అనుగుణంగా ఉన్నాయి,
ఇవి ఆ సంఖ్యలు: **BM 50387999**.

శబ్దం ఉద్ఘాటకు సంబంధించిన సమాచారం కోసం సాంకేతిక
డేటాషీట్లో 308ని చూడండి.

పంపిణీ చేయబడిన రంపం EC రకం పరీక్షలో ఉన్న ఉదాహరణకి
అనుగుణంగా ఉంటుంది.

Huskvarna, స్వీడన్, 2020-08-25



Pär Martinsson, డెవలప్ మెంట్ మేనేజర్ (Husqvarna AB యొక్క
అధికారిక ప్రతినిధి మరియు టెక్నికల్ డాక్యుమెంటేషన్ కి బాధ్యత
వహిస్తారు.)

Mục lục

Giới thiệu.....	312	Vận chuyển và bảo quản.....	329
An toàn.....	313	Cách chuẩn bị sản phẩm trước khi bảo quản dài hạn	330
Lắp ráp.....	316	Dữ liệu kỹ thuật.....	330
Vận hành.....	317	Phụ kiện.....	331
Bảo trì.....	323	Tuyên bố tuân thủ tiêu chuẩn của Ủy ban châu Âu (EC).....	333
Khắc phục sự cố.....	328		

Giới thiệu

Mục đích sử dụng

Sản phẩm này được dùng để cửa gỗ.

Lưu ý: Quy định quốc gia có thể đặt ra hạn chế đối với việc vận hàng sản phẩm.

Tổng quan về sản phẩm

(Hình 1)

1. Nắp xi-lanh
2. Bu-gi và nắp bu-gi
3. Công tắc khởi động/dừng
4. Tay nắm sau
5. Lọc gió
6. Bình nhiên liệu
7. Bình dầu xích
8. Cần dây khởi động
9. Thân bộ khởi động
10. Phanh xích và bộ phận bảo vệ tay trước
11. Tay nắm trước
12. Bình lọc gió
13. Khóa điều khiển van tiết lưu
14. Bộ phận bảo vệ tay phải
15. Nắp che ly hợp
16. Vít tăng xích
17. Đai phanh
18. Khóa dừng xích
19. Hệ thống giảm rung
20. Xích cửa cửa
21. Lam dẫn hướng
22. Bánh sao ở mũi lam
23. Bộ phận bảo vệ khi vận chuyển
24. Sách hướng dẫn sử dụng
25. Chìa vận kết hợp
26. Bộ phận giảm âm
27. Vít điều chỉnh bộ chế hòa khí
28. Tay điều khiển van tiết lưu
29. Đè-can thông tin và cảnh báo

Mô tả sản phẩm

Husqvarna 120, 125 là mẫu cửa xích có động cơ đốt trong.

Chúng tôi không ngừng tăng độ an toàn và hiệu suất của bạn trong khi vận hành. Trao đổi với đại lý bán đường để biết thêm thông tin.

30. Bảng mô tả sản phẩm và số sê-ri

31. Đè-can nhắc nhở về bộ khởi động

32. Dấu hướng cây ngã

Các ký hiệu trên sản phẩm

(Hình 2) Cần thận và sử dụng sản phẩm chính xác. Sản phẩm này có thể gây rủi ro trọng thương hoặc tử vong cho người vận hành hoặc người khác.

(Hình 3) Vui lòng đọc kỹ sách hướng dẫn vận hành và chắc chắn bạn đã hiểu rõ các chỉ dẫn trước khi sử dụng sản phẩm.

(Hình 4) Luôn đội mũ bảo hộ, đeo thiết bị bảo vệ tai và mắt được phê duyệt.

(Hình 5) Sử dụng 2 tay để vận hành sản phẩm.

(Hình 6) Không được để mũi lam dẫn hướng chạm vào vật thể.

(Hình 7) Không được vận hành sản phẩm chỉ bằng một tay.

(Hình 8) Cảnh báo! Giật ngược có thể xảy ra khi đầu lam dẫn hướng chạm vào vật thể. Giật ngược gây ra phản lực cực nhanh, di chuyển lam dẫn hướng lên trên và về phía người vận hành. Giật ngược có thể gây trọng thương.

(Hình 9) Sản phẩm này tuân theo các Chỉ thị hiện hành của Ủy ban châu Âu (EC).

(Hình 10) Tiếng ồn phát ra môi trường phù hợp với Chỉ thị của Ủy ban châu Âu (EC). Tiếng ồn phát ra môi trường của sản phẩm được quy định trong *Dữ liệu kỹ thuật trên trang 330* và trên nhãn.

(Hình 11) Phan xích, được cài (phải). Phan xích, được nhả (trái).

(Hình 12) Bướm gió.

(Hình 13) Bình lọc gió.

(Hình 14) Nhiên liệu.

(Hình 15) Dầu xích.

yyyyywwxxx Bảng thông số hiển thị số sê-ri. **yyyyy** là năm sản xuất và **ww** là tuần sản xuất.

Lưu ý: Những ký hiệu/dễ-can khác trên sản phẩm cho biết các yêu cầu về chứng nhận đối với một số thị trường nhất định.

An toàn

Định nghĩa an toàn

Cảnh báo, cẩn thận và lưu ý được sử dụng để báo hiệu các phần đặc biệt quan trọng của sách hướng dẫn.



CẢNH BÁO: Được sử dụng khi có nguy cơ xảy ra thương tích hoặc tử vong cho người vận hành hoặc người đứng xem nếu không tuân theo các chỉ dẫn trong sách hướng dẫn.



CHÚ Ý: Được sử dụng khi có nguy cơ làm hỏng sản phẩm, các vật liệu khác hoặc khu vực gần kề nếu không tuân theo các chỉ dẫn trong sách hướng dẫn.

Lưu ý: Được sử dụng để cung cấp thêm thông tin cần thiết trong tình huống cụ thể.

Chỉ dẫn chung về an toàn



CẢNH BÁO: Đọc các chỉ dẫn cảnh báo sau đây trước khi bạn sử dụng sản phẩm.

- Cưa xích là một dụng cụ nguy hiểm có thể gây trọng thương, hoặc tử vong nếu sử dụng bất cẩn hoặc không đúng cách. Điều quan trọng là bạn phải đọc và hiểu nội dung của sách hướng dẫn vận hành.
- Trong mọi trường hợp, không được thay đổi thiết kế của sản phẩm trừ khi được nhà sản xuất cho phép. Không được sử dụng sản phẩm đã được người khác thay đổi và chỉ sử dụng các phụ kiện được khuyến nghị cho sản phẩm này. Mọi thay đổi và/hoặc sử dụng phụ kiện không được phép có thể gây trọng thương hoặc tử vong cho người sử dụng hoặc những người khác.
- Bộ phận giảm âm chứa những hóa chất bên trong có khả năng gây ung thư. Tránh tiếp xúc với những chất này trong trường hợp bộ giảm âm bị hư hỏng.
- Việc hít phải khói thải của động cơ, hơi dầu xích và mặt cưa trong thời gian dài có thể nguy hiểm cho sức khỏe.
- Sản phẩm này khi hoạt động sẽ tạo ra một trường điện từ. Trường điện từ này ở một số tình huống có

thể can thiệp chủ động hoặc thụ động vào các bộ phận cấy ghép y khoa. Để giảm rủi ro trọng thương hoặc tử vong, chúng tôi khuyên những ai đang sử dụng các bộ phận cấy ghép y khoa hãy hỏi ý kiến bác sĩ và nhà sản xuất bộ phận cấy ghép y khoa trước khi sử dụng sản phẩm này.

- Thông tin trong sách hướng dẫn vận hành này không bao giờ có thể thay thế cho kỹ năng và kinh nghiệm nghề nghiệp. Nếu bạn gặp phải tình huống mà bạn cảm thấy không an toàn, hãy dừng lại và hỏi ý kiến chuyên gia. Hãy liên hệ với đại lý bảo dưỡng hoặc người sử dụng cưa xích có kinh nghiệm. Đừng cố làm việc gì mà bạn cảm thấy không chắc!

Chỉ dẫn về an toàn khi vận hành



CẢNH BÁO: Đọc các chỉ dẫn cảnh báo sau đây trước khi bạn sử dụng sản phẩm.

- Trước khi sử dụng sản phẩm, bạn phải hiểu rõ hậu quả do cưa giật ngược và cách phòng tránh rủi ro này. Tham khảo *Thông tin về giật ngược trên trang 318* để biết các chỉ dẫn.
- Không bao giờ được sử dụng sản phẩm bị lỗi.
- Không bao giờ được sử dụng sản phẩm nếu bạn thấy nắp bu-gi và cáp đánh lửa bị hỏng. Rủi ro đánh lửa có thể xảy ra, dẫn tới cháy.
- Không sử dụng sản phẩm nếu bạn đang mệt mỏi, say rượu hoặc đang sử dụng thuốc, được phẩm hoặc bất kỳ thứ gì có thể tác động đến thị lực, sự tỉnh táo, khả năng phối hợp hoặc phán đoán của bạn.
- Không được sử dụng sản phẩm trong thời tiết xấu, chẳng hạn như sương mù dày, mưa to, gió mạnh, cực lạnh, v.v. Làm việc trong thời tiết xấu khiến bạn mệt mỏi và thường kéo theo những rủi ro, chẳng hạn như đất động băng, hướng dẫn cây không đoán trước được, v.v.
- Không bao giờ được khởi động sản phẩm trừ khi lam dẫn hướng, xích và các nắp che được lắp đúng cách. Tham khảo *Lắp ráp trên trang 316* để biết các chỉ dẫn. Nếu lam và xích của cưa không được lắp vào sản phẩm, thì ly hợp có thể sút ra và gây trọng thương.

(Hình 16)

- Không bao giờ được khởi động sản phẩm trong nhà. Khói thải có thể nguy hiểm nếu bạn hít phải.
- Khói thải ra từ động cơ thường nóng và có thể chứa những tia lửa gây cháy. Không bao giờ được khởi động sản phẩm gần vật liệu dễ cháy!
- Hãy quan sát xung quanh và chắc chắn rằng không có rùi ro người hoặc thú vật tiếp xúc với sản phẩm hoặc ảnh hưởng đến khả năng điều khiển sản phẩm của bạn.
- Không bao giờ cho phép trẻ em sử dụng hoặc đến gần sản phẩm. Vì sản phẩm được trang bị công tắc khởi động/dừng chịu tải bằng lò xo có thể được khởi động với tốc độ và lực thấp lên cần khởi động, nên kể cả trẻ nhỏ trong một số trường hợp vẫn có thể tạo ra lực đủ mạnh để khởi động sản phẩm. Điều này đồng nghĩa với rùi ro bị trọng thương. Vì vậy, hãy tháo nắp bugi khi sản phẩm không được giám sát chặt chẽ.
- Bạn phải đứng thật vững để có thể kiểm soát hoàn toàn sản phẩm. Không bao giờ được sử dụng cửa khi đang đứng trên thang, trên cây hoặc ở chỗ bạn không có điểm đặt chân vững chắc.

(Hình 17)

- Sự mất tập trung có thể dẫn tới việc cửa giặt ngược nếu khu vực giặt ngược trên lam tinh cờ chạm phải một cành cây, một thân cây kế cận hoặc một vật gì khác.

(Hình 18)

- Không bao giờ được cầm sản phẩm bằng một tay. Không thể điều khiển an toàn sản phẩm bằng một tay.
- Luôn cầm sản phẩm bằng hai tay. Tay phải đặt ở tay nắm sau và tay trái ở tay nắm trước. Dù đối với người thuận tay phải hoặc tay trái, cũng nên dùng tư thế này. Phải nắm chắc với các ngón tay và ngón cái bao quanh các tay nắm. Tư thế này giảm rùi ro cửa giặt ngược và giúp bạn làm chủ sản phẩm. Không được buông thả các tay nắm!

(Hình 19)

- Không bao giờ được sử dụng sản phẩm quá chiều cao vai.

(Hình 20)

- Không được sử dụng sản phẩm trong tình huống mà bạn không thể kêu cứu khi xảy ra tai nạn.
- Trước khi di chuyển sản phẩm, tắt động cơ và khóa xích của cửa bằng phanh xích. Vận chuyển sản phẩm với lam dẫn hướng và xích của cửa hướng ra sau. Lắp bộ phận bảo vệ vận chuyển vào lam dẫn hướng trước khi vận chuyển hoặc mang theo sản phẩm ở mọi khoảng cách.
- Khi đặt sản phẩm lên nền đất, khóa xích của cửa bằng phanh xích và bảo đảm sản phẩm luôn ở trong tầm quan sát. Tắt động cơ trước khi rời sản phẩm trong khoảng thời gian bất kỳ.
- Đòi khi, đảm bảo mắc kẹt trong nắp che ly hợp khiến cửa xích bị kẹt. Luôn ngừng động cơ trước khi vệ sinh.

- Chạy động cơ ở khu vực chật chội hoặc thông gió kém có thể dẫn tới tử vong do ngộ độc khí cacbon monoxit.
- Khói thải ra từ động cơ thường nóng và có thể chứa những tia lửa gây cháy. Không được khởi động sản phẩm trong nhà hoặc gần vật liệu dễ cháy.
- Sử dụng phanh xích giống như phanh thắng để xe khi bạn khởi động sản phẩm và khi bạn di chuyển ở khoảng cách ngắn. Luôn cầm sản phẩm bằng tay nắm trước. Điều này làm giảm rùi ro bạn hoặc người ở gần bị xích va phải.
- Tiếp xúc quá lâu với hiện tượng rung có thể gây tổn thương hệ tuần hoàn hoặc tổn thương hệ thần kinh ở những người bị thiếu hụt hệ tuần hoàn. Hãy liên hệ với bác sĩ của bạn nếu bạn gặp phải những triệu chứng liên quan tác động quá mức của hiện tượng rung. Những triệu chứng này gồm tê, mất cảm giác, ngứa, đau nhói, nhức, suy yếu, màu da và thể trạng thay đổi. Những triệu chứng này thường xuất hiện ở các ngón tay, bàn tay hoặc cổ tay. Những triệu chứng này có thể nặng hơn khi trời lạnh.
- Không thể đề cập hết mọi tình huống có thể xảy ra mà bạn phải ứng phó khi sử dụng sản phẩm. Bạn phải luôn cẩn thận và sử dụng óc phán đoán của mình. Tránh những tình huống mà bạn xem là vượt quá khả năng của mình. Nếu bạn vẫn còn thấy chưa nắm chắc về quy trình hoạt động sau khi đọc các chỉ dẫn này, bạn nên hỏi ý kiến một chuyên viên trước khi tiếp tục. Đừng ngần ngại liên hệ với đại lý của bạn hoặc Husqvarna nếu bạn có bất kỳ thắc mắc nào về việc sử dụng sản phẩm. Chúng tôi sẵn lòng phục vụ và tư vấn cho bạn đồng thời giúp bạn sử dụng sản phẩm hiệu quả và an toàn. Hãy tham dự khóa đào tạo sử dụng cửa xích, nếu có điều kiện. Đại lý, trường lâm nghiệp hoặc thư viện của bạn có thể cung cấp thông tin về tài liệu và khóa đào tạo sẵn có.

(Hình 21)

Trang thiết bị bảo hộ lao động



CẢNH BÁO: Đọc các chỉ dẫn cảnh báo sau đây trước khi bạn sử dụng sản phẩm.

(Hình 22)

- Phần lớn tai nạn về cửa xích xảy ra khi xích của cửa chạm vào người vận hành. Bạn phải sử dụng trang thiết bị bảo hộ lao động được phê duyệt trong khi vận hành. Trang thiết bị bảo hộ lao động không thể giúp bạn tránh thương tích hoàn toàn nhưng nó giúp giảm mức độ thương tích nếu sự cố xảy ra. Hỏi ý kiến đại lý bảo dưỡng để biết nên sử dụng thiết bị nào.
- Quần áo bạn mặc phải ôm sát cơ thể nhưng không được hạn chế chuyển động của bạn. Thường xuyên kiểm tra tình trạng của trang thiết bị bảo hộ lao động.
- Sử dụng mũ bảo hộ được phê duyệt.

- Sử dụng thiết bị bảo vệ tai được phê duyệt. Tiếp xúc lâu với tiếng ồn có thể dẫn tới tổn hại thính lực vĩnh viễn.
- Luôn đeo kính bảo hộ hoặc tấm che mặt để giảm rủi ro bị thương tích do vật thể văng. Sản phẩm có thể ném các vật thể chẳng hạn như dăm gỗ, các mảnh gỗ nhỏ, v.v. với lực mạnh. Việc này có thể gây trọng thương, nhất là đôi mắt.
- Sử dụng găng tay bảo hộ khi cưa.
- Mặc quần bảo hộ khi cưa.
- Sử dụng ủng bảo hộ khi cưa, có mũi giày lót thép và đế không trượt.
- Luôn để sẵn túi cứu thương.
- Rủi ro từ tia lửa. Giữ dụng cụ chữa cháy và xăng ở gần để ngăn cháy rừng.

Các thiết bị an toàn trên sản phẩm



CẢNH BÁO: Đọc các chỉ dẫn cảnh báo sau đây trước khi bạn sử dụng sản phẩm.

- Không được sử dụng sản phẩm có các thiết bị an toàn bị hỏng.
- Kiểm tra các thiết bị an toàn thường xuyên. Tham khảo *Bảo trì và kiểm tra các toàn thiết bị an toàn trên sản phẩm trên trang 324*.
- Nếu thiết bị an toàn bị hỏng, hãy trao đổi với Husqvarna đại lý bảo dưỡng của bạn.

Phanh xích và bộ phận bảo vệ tay trước

Sản phẩm của bạn được trang bị phanh xích để dừng xích nếu xảy ra hiện tượng giật ngược. Phanh xích làm giảm rủi ro tai nạn, nhưng chỉ có bạn mới có thể phòng tránh tai nạn.

Bạn có thể gài phanh xích (A) theo cách thủ công bằng tay trái hoặc kích hoạt tự động bằng cơ cấu nhả sử dụng quán tính. Đẩy bộ phận bảo vệ tay trước (B) về trước để cài phanh xích theo cách thủ công.

(Hình 23)

Kéo bộ phận bảo vệ tay trước ra sau để nhả phanh xích.

(Hình 24)

Khóa điều khiển van tiết lưu

Khóa điều khiển van tiết lưu ngăn vô tình vận hành tay điều khiển van tiết lưu. Nếu bạn nắm tay nắm và nhấn khóa điều khiển van tiết lưu (A), nó sẽ nhả tay điều khiển van tiết lưu (B). Khi bạn thả tay nắm, tay điều khiển van tiết lưu và khóa điều khiển van tiết lưu trở lại vị trí ban đầu. Chức năng này khóa tay điều khiển van tiết lưu ở tốc độ không tải.

(Hình 25)

Khóa dừng xích

Khóa dừng xích chặn xích của cưa nếu nó gây hoặc bị trật. Chính độ căng của xích và bảo trì đúng cách xích của cưa cùng lam dẫn hướng sẽ giảm rủi ro tai nạn.

(Hình 26)

Bộ phận bảo vệ tay phải

Bộ phận bảo vệ tay phải là bộ phận bảo vệ tay bạn trên tay nắm sau. Bộ phận bảo vệ tay phải bảo vệ tay bạn nếu xích của cưa gây hoặc trật. Bộ phận bảo vệ tay phải cũng bảo vệ tay bạn khỏi cành và nhánh cây.

(Hình 27)

Hệ thống giảm rung

Hệ thống giảm rung giảm rung trên các tay nắm. Bộ phận giảm rung vận hành như phần ngăn cách giữa thân sản phẩm và tay nắm.

Tham khảo *Tổng quan về sản phẩm trên trang 312* để biết thông tin về vị trí của hệ thống giảm rung trên sản phẩm của bạn.

Công tắc khởi động/dừng

Dùng công tắc khởi động/dừng để tắt động cơ.

(Hình 28)

Bộ phận giảm âm



CẢNH BÁO: Bộ phận giảm âm nóng lên nhiều trong quá trình/sau khi vận hành và ở tốc độ không tải. Có rủi ro cháy, đặc biệt là khi bạn vận hành sản phẩm gần các vật liệu và/hoặc hơi dễ cháy.



CẢNH BÁO: Không được vận hành sản phẩm mà không có bộ phận giảm âm hoặc với bộ phận giảm âm bị hỏng. Bộ phận giảm âm bị hỏng có thể tăng mức ồn và rủi ro cháy. Giữ dụng cụ chữa cháy ở gần. Không được sử dụng sản phẩm mà không có, hoặc cũng lưới chặn tia lửa bị thủng nếu bạn phải có lưới chặn tia lửa trong khu vực.

Bộ phận giảm âm giữ tiếng ồn ở mức tối thiểu và hướng luồng khói thải ra xa người sử dụng. Ở những nơi có thời tiết nóng, ẩm thì rủi ro cháy rất cao. Tuân thủ các quy định và chỉ dẫn bảo trì tại địa phương.

An toàn nhiên liệu



CẢNH BÁO: Đọc các chỉ dẫn cảnh báo sau đây trước khi bạn sử dụng sản phẩm.

- Đảm bảo nơi tiếp hoặc pha nhiên liệu (xăng với dầu hai thì) luôn thông thoáng.

- Nhiên liệu và hơi nhiên liệu rất dễ cháy và có thể gây trọng thương khi hít phải hoặc tiếp xúc với da. Vì thế, hãy cẩn thận khi xử lý nhiên liệu và chắc chắn có đủ sự thông thoáng.
- Hãy cẩn thận khi chiết rót nhiên liệu và dầu xích. Coi chừng rùi ro cháy, nổ và rùi ro khi hít phải các chất này.
- Không được hút thuốc và đặt bất kỳ vật nóng nào gần nhiên liệu.
- Phải ngừng động cơ và để nguội trong vài phút trước khi nạp nhiên liệu.
- Khi tiếp nhiên liệu, mở nắp nhiên liệu từ từ để giải phóng từng chút một áp suất dư thừa.
- Siết nắp nhiên liệu sau khi tiếp xong nhiên liệu.
- Không bao giờ được tiếp nhiên liệu khi động cơ đang chạy.
- Luôn rời sản phẩm cách nguồn nhiên liệu và khu vực tiếp nhiên liệu ít nhất 3 m (10 ft) trước khi khởi động.

(Hình 29)

Sau khi tiếp nhiên liệu, bạn không được khởi động sản phẩm trong một số tình huống:

- Nếu bạn làm đổ nhiên liệu hoặc dầu xích lên sản phẩm, hãy lau chỗ nhiên liệu rơi vãi và để phần còn lại bốc hơi.
- Nếu bạn làm đổ nhiên liệu lên người hoặc quần áo của bạn, hãy thay đồ và rửa sạch mọi bộ phận cơ thể tiếp xúc với nhiên liệu. Dùng xà bông và nước.
- Nếu sản phẩm bị rò rỉ nhiên liệu, Hãy kiểm tra thường xuyên chỗ rò từ bình nhiên liệu, nắp nhiên liệu và đường dẫn nhiên liệu.

Chỉ dẫn về an toàn khi bảo trì



CẢNH BÁO: Đọc các chỉ dẫn cảnh báo sau đây trước khi bạn bảo trì sản phẩm.

- Chỉ được thực hiện công việc bảo trì và bảo dưỡng được trình bày trong sách hướng dẫn vận hành này. Để nhân viên bảo dưỡng chuyên nghiệp thực hiện tất cả công việc bảo dưỡng và sửa chữa.
- Thường xuyên thực hiện các chỉ dẫn về kiểm tra an toàn, bảo trì và bảo dưỡng được cung cấp trong

sách hướng dẫn này. Bảo trì thường xuyên tăng tuổi thọ sản phẩm và giảm rùi ro tai nạn. Tham khảo *Bảo trì trên trang 323* để biết các chỉ dẫn.

- Nếu kiểm tra an toàn trong sách hướng dẫn vận hành này không được duyệt, thì sau khi bảo trì hãy trao đổi với đại lý bảo dưỡng của bạn. Chúng tôi đảm bảo luôn có chuyên gia sửa chữa và bảo dưỡng cho sản phẩm của bạn.

Chỉ dẫn về an toàn dành cho thiết bị cắt



CẢNH BÁO: Đọc các chỉ dẫn cảnh báo sau đây trước khi bạn sử dụng sản phẩm.

- Chỉ sử dụng tổ hợp lam dẫn hướng/xích của cửa và thiết bị giữa được phê duyệt. Tham khảo *Phụ kiện trên trang 331* để biết các chỉ dẫn.
- Đeo găng tay bảo hộ khi bạn sử dụng hoặc bảo trì xích của cửa. Xích của cửa không thể di chuyển có thể gây thương tích.
- Giữ răng cắt được mài sắc chính xác. Tuân thủ các chỉ dẫn của chúng tôi và dùng thước đo giữa được khuyến nghị. Xích bị hỏng hoặc bị mài sai sẽ tăng rùi ro tai nạn.

(Hình 30)

- Giữ mức cài đặt thước đo độ sâu cho đúng. Hãy làm theo chỉ dẫn của chúng tôi và sử dụng độ hở thước đo đã khuyến nghị. Cài đặt thước đo độ sâu quá lớn sẽ tăng rùi ro giật ngược.

(Hình 31)

- Đảm bảo xích có độ căng chính xác. Nếu xích của cửa không được siết chặt vào lam dẫn hướng, nguy cơ trật xích sẽ tăng. Độ căng của xích không chính xác tăng mòn trên lam dẫn hướng, xích của cửa và bánh sao chủ động của xích. Tham khảo *Cách điều chỉnh độ căng của xích trên trang 327*.

(Hình 32)

- Hãy bảo trì thiết bị cắt thường xuyên và giữ thiết bị được bôi trơn chính xác. Bôi trơn không đúng xích của cửa làm tăng rùi ro mòn lam dẫn hướng, xích của cửa và bánh sao chủ động của xích.

(Hình 33)

Lắp ráp

Giới thiệu



CẢNH BÁO: Đọc và hiểu chương về an toàn trước khi bạn lắp ráp sản phẩm.

Cách lắp ráp lam dẫn hướng và xích của cửa

1. Di chuyển bộ phận bảo vệ tay trước ra sau để nhà phanh xích.
2. Tháo đai ốc trên lam và tháo nắp che ly hợp. (Hình 34)

Lưu ý: Nếu khó tháo nắp che ly hợp, hãy siết chặt đai ốc trên lam, cài phanh xích và nhả lại. Bạn sẽ nghe thấy tiếng “tách” khi bạn nhả chính xác.

- Lắp ráp lam dẫn hướng lên bu-lông lam. Di chuyển lam dẫn hướng đến vị trí sát phía sau nhất.
- Lắp xích quanh bánh sao chủ động chính xác, đưa vào vị trí trong rãnh ở lam dẫn hướng.



CẢNH BÁO: Luôn sử dụng gắng tay bảo hộ khi bạn lắp ráp cửa xích.

- Đảm bảo các cạnh của dao cắt hướng về phía trước ở cạnh trên của lam dẫn hướng. (Hình 35)
- Canh chỉnh lỗ trên lam dẫn hướng với chốt chính xích và lắp nắp che ly hợp.
- Siết chặt đai ốc trên lam bằng tay.
- Siết chặt xích của cửa. Tham khảo *Cách điều chỉnh độ căng của xích trên trang 327* để biết các chi dẫn.
- Siết chặt đai ốc trên lam.

Vận hành

Giới thiệu



CẢNH BÁO: Đọc và hiểu chương về an toàn trước khi bạn sử dụng sản phẩm.

Cách thực hiện kiểm tra chức năng trước khi bạn sử dụng sản phẩm

- Đảm bảo phanh xích hoạt động chính xác và không bị hỏng.
- Đảm bảo bộ phận bảo vệ tay phải không bị hỏng.
- Đảm bảo khóa van tiết lưu hoạt động chính xác và không bị hỏng.
- Đảm bảo công tắc khởi động/dừng hoạt động chính xác và không bị hỏng.
- Đảm bảo không có dầu trên các tay nắm.
- Đảm bảo hệ thống giảm rung hoạt động chính xác và không bị hỏng.
- Đảm bảo bộ phận giảm âm hoạt động chính xác và không bị hỏng.
- Đảm bảo tất cả các bộ phận của sản phẩm được gắn chính xác và không lỏng hoặc thiếu.
- Đảm bảo móc hãm xích được gắn chính xác.
- Kiểm tra độ căng của xích. (Hình 36)

Nhiên liệu

Sản phẩm này có động cơ hai thì.



CHÚ Ý: Sử dụng loại nhiên liệu sai có thể dẫn đến hỏng động cơ. Sử dụng hỗn hợp xăng và dầu hai thì.

Nhiên liệu được trộn trước

- Sử dụng Husqvarna nhiên liệu alkylat được trộn trước để có hiệu suất cao nhất và tăng tuổi thọ động cơ. Nhiên liệu này chứa các hóa chất ít có hại hơn so với nhiên liệu thông thường, giúp giảm khói thải có hại. Lượng chất còn lại sau khi đốt thấp hơn với

nhiên liệu này. Điều này giúp các bộ phận của động cơ sạch sẽ hơn.

Cách trộn nhiên liệu

Xăng

- Sử dụng xăng không có chì chất lượng tốt với hàm lượng ethanol tối đa là 10%.



CHÚ Ý: Không được dùng xăng có độ ốctan thấp hơn 90 RON/87 AKI. Sử dụng độ ốctan thấp hơn có thể kích nổ động cơ, gây hỏng động cơ.

Dầu hai thì

- Để có kết quả và hiệu suất tốt nhất, hãy sử dụng Husqvarna dầu hai thì.
- Nếu Husqvarna không có dầu hai thì, bạn có thể sử dụng dầu hai thì có chất lượng tốt dành cho động cơ làm mát bằng khí. Trao đổi với đại lý bảo dưỡng của bạn để chọn đúng loại dầu.



CHÚ Ý: Không bao giờ sử dụng dầu hai thì dành cho các động cơ lắp ngoài máy tàu làm mát bằng nước, còn gọi là dầu động cơ hàng hải. Không bao giờ dùng dầu dành cho các động cơ bốn thì.

Cách trộn xăng và dầu hai thì

Xăng, lít	Dầu hai thì, lít
	2% (50:1)
5	0,10
10	0,20
15	0,30
20	0,40



CHÚ Ý: Những lỗi nhỏ có thể ảnh hưởng đáng kể lên tỉ lệ hỗn hợp khi bạn trộn lượng nhiên liệu nhỏ. Đo lượng dầu sẽ trộn cẩn thận và đảm bảo bạn có hỗn hợp chính xác.

(Hình 37)

1. Đổ đầy một nửa lượng xăng vào bình chứa nhiên liệu sạch.
2. Thêm toàn bộ lượng dầu vào.
3. Khuấy hỗn hợp nhiên liệu.
4. Thêm lượng xăng còn lại vào bình chứa.
5. Khuấy cẩn thận hỗn hợp nhiên liệu.



CHÚ Ý: Không được pha trộn một lần nhiều hơn lượng nhiên liệu cung cấp cho một tháng sử dụng vào một lúc.

Cách đổ đầy bình nhiên liệu



CẢNH BÁO: Tuân thủ quy trình vì sự an toàn của bạn.

1. Dừng động cơ và để động cơ nguội.
2. Vệ sinh khu vực xung quanh nắp bình nhiên liệu. (Hình 38)
3. Khuấy thùng chứa và đảm bảo nhiên liệu được trộn đều.
4. Tháo nắp bình nhiên liệu thật chậm để giải phóng áp suất.
5. Đổ đầy bình nhiên liệu.



CHÚ Ý: Đảm bảo không có quá nhiều nhiên liệu trong bình nhiên liệu. Nhiên liệu giãn nở khi nó bị nóng.

6. Cẩn thận siết chặt nắp bình nhiên liệu.
7. Lau vết nhiên liệu đổ tràn trên và quanh sản phẩm.
8. Dời sản phẩm cách nguồn và khu vực tiếp nhiên liệu 3 m/10 ft trước khi bạn khởi động máy.

Lưu ý: Để xem vị trí bình nhiên liệu trên sản phẩm của bạn, hãy tham khảo *Tổng quan về sản phẩm trên trang 312*.

Cách chạy rà

- Trong 10 giờ đầu vận hành, không được sử dụng ga tối đa mà không có tải trong thời gian dài.

Cách sử dụng đúng dầu xích



CẢNH BÁO: Không được sử dụng dầu phế thải. Dầu phế thải có thể gây thương tích cho bạn và gây hại cho môi trường. Dầu phế thải cũng làm hỏng bơm dầu, làm dẫn hướng và xích của cưa.



CẢNH BÁO: Xích của cưa có thể gây nếu không bôi trơn đủ thiết bị cắt. Rủi ro trọng thương hoặc tử vong cho người vận hành.



CẢNH BÁO: Sản phẩm này có chức năng cho phép nhiên liệu cạn trước dầu xích. Sử dụng dầu xích cho chức năng này để hoạt động đúng. Trao đổi với đại lý bảo dưỡng của bạn khi chọn dầu xích.

- Sử dụng Husqvarna dầu xích để có tuổi thọ xích dài nhất và để ngăn ảnh hưởng tiêu cực lên môi trường. Nếu Husqvarna không có sẵn loại dầu xích này, chúng tôi khuyến bạn nên sử dụng dầu xích tiêu chuẩn.
- Sử dụng dầu xích có độ bám dính tốt cho xích của cưa.
- Sử dụng dầu xích có đúng độ nhớt, phù hợp với nhiệt độ không khí.



CHÚ Ý: Nếu dầu quá loãng, nó sẽ cạn trước nhiên liệu. Ở nhiệt độ dưới 0°C/ 32°F, một số loại dầu xích có thể trở nên quá lỏng, gây hỏng các thành phần của bơm dầu.

- Sử dụng thiết bị cắt khuyến nghị. Tham khảo *Phụ kiện trên trang 331*.
- Tháo nắp của bình dầu xích.
- Đổ đầy dầu xích vào bình dầu xích.
- Gắn nắp cẩn thận.

(Hình 39)

Lưu ý: Để xem vị trí bình dầu xích trên sản phẩm của bạn, hãy tham khảo *Tổng quan về sản phẩm trên trang 312*.

Thông tin về giặt ngược



CẢNH BÁO: Giặt ngược có thể gây rủi ro trọng thương hoặc tử vong cho người vận hành hoặc người khác. Để giảm rủi ro, bạn phải biết nguyên nhân giặt ngược và cách ngăn chặn chúng.

Giặt ngược xảy ra khi khu vực giặt ngược trên lam dẫn hướng chạm vào một vật thể. Giặt ngược có thể xảy ra bất ngờ và với lực mạnh, ném sản phẩm vào người vận hành.

(Hình 40)

Hiện tượng giặt ngược luôn xảy ra trong mặt phẳng cắt của lam dẫn hướng. Thông thường, sản phẩm bị ném theo người vận hành nhưng cũng có thể di chuyển theo hướng khác. Cách bạn sử dụng sản phẩm khi giặt ngược xảy ra sẽ quyết định hướng của chuyển động.

(Hình 41)

Bán kính mũi lam nhỏ hơn sẽ giảm lực giặt ngược.

Sử dụng xích răng cửa giảm giạt ngược để giảm ảnh hưởng của giạt ngược. Không được để vùng giạt ngược chạm vào vật thể.



CẢNH BÁO: Không có xích của cửa nào có thể hoàn toàn ngăn chặn giạt ngược. Phải luôn tuân thủ các chỉ dẫn.

Những câu hỏi thường gặp về hiện tượng giạt ngược

• Tay có phải luôn cài phanh xích trong khi cửa giạt ngược không?

Không. Phải sử dụng một ít lực để đẩy bộ phận bảo vệ tay trước về trước. Nếu bạn không sử dụng đủ lực, phanh xích sẽ không được cài. Bạn cũng phải nắm các tay nắm chắc trên sản phẩm bằng hai tay trong khi làm việc. Nếu xảy ra giạt ngược, phanh xích có thể dừng xích trước khi nó chạm vào bạn. Cũng có một số vị trí mà tay bạn có thể chạm vào bộ phận bảo vệ tay trước để cài phanh xích.

• Cơ cấu nhả sử dụng quán tính có phải luôn cài phanh xích trong khi cửa giạt ngược không?

Không. Trước tiên, phanh xích phải hoạt động đúng. Tham khảo *Bảo trì và kiểm tra các toàn thiết bị an toàn trên sản phẩm trên trang 324* để biết các chỉ dẫn về cách kiểm tra phanh xích. Chúng tôi khuyến bạn nên làm điều này trước mỗi lần sử dụng sản phẩm. Thứ hai, lực giạt ngược phải đủ mạnh để cài phanh xích. Nếu phanh xích quá nhẹ, nó có thể cài trong khi thực hiện công việc nặng.

• Phanh xích có luôn giúp tôi tránh thương tích khi xảy ra hiện tượng giạt ngược không?

Không. Phải cài đúng phanh xích để cung cấp bảo vệ. Phanh xích phải được cài trong khi giạt ngược để dừng xích của cửa. Nếu bạn ở gần lam dẫn hướng, phanh xích có thể không có đủ thời gian để dừng xích của cửa trước khi nó va vào bạn.



CẢNH BÁO: Chỉ có bạn và kỹ thuật thao tác đúng mới có thể ngăn chặn giạt ngược.

Cách khởi động sản phẩm

Cách chuẩn bị khởi động với động cơ nguội



CẢNH BÁO: Khi khởi động sản phẩm, phải cài phanh xích để giảm rủi ro bị thương tích.

1. Di chuyển bộ phận bảo vệ tay trước về trước để cài phanh xích. (Hình 42)
2. Di chuyển công tắc khởi động/dừng đến vị trí 1.
3. Kéo điều khiển van tiết lưu (A) ra và cài nó vào vị trí van tiết lưu.

4. Ấn bình lọc gió (B) khoảng 6 lần hoặc đến khi nhiên liệu bắt đầu đổ đầy bình. Bạn cần nạp đầy bình lọc gió. (Hình 43)
5. Tiếp tục đi đến *Cách khởi động sản phẩm trên trang 319* để biết thêm chỉ dẫn.

Cách chuẩn bị khởi động với động cơ nóng



CẢNH BÁO: Khi khởi động sản phẩm, phải cài phanh xích để giảm rủi ro bị thương tích.

1. Di chuyển bộ phận bảo vệ tay trước về trước để cài phanh xích. (Hình 42)
2. Di chuyển công tắc khởi động/dừng đến vị trí 1.
3. Ấn bình lọc gió khoảng 6 lần hoặc đến khi nhiên liệu bắt đầu đổ đầy bình. Bạn cần nạp đầy bình lọc gió. (Hình 44)
4. Tiếp tục đi đến *Cách khởi động sản phẩm trên trang 319* để biết thêm chỉ dẫn.

Cách khởi động sản phẩm



CẢNH BÁO: Bạn phải đặt chân ở vị trí ổn định khi khởi động sản phẩm.



CẢNH BÁO: Nếu xích của cửa quay ở tốc độ không tải, hãy trao đổi với đại lý bảo dưỡng của bạn và không được sử dụng sản phẩm.

1. Đặt sản phẩm lên nền đất.
2. Đặt tay trái lên tay nắm trước.
3. Đặt chân phải vào chỗ đặt chân trên tay nắm sau.
4. Kéo chỗ nắm dây khởi động từ từ bằng tay phải đến khi bạn cảm thấy lực cản.



CẢNH BÁO: Không được quấn dây khởi động quanh tay.

5. Dùng lực kéo chỗ nắm dây khởi động thật nhanh. (Hình 45)



CHÚ Ý: Không được kéo dây khởi động hết cỡ và không được thả chỗ nắm dây khởi động. Điều này có thể làm hỏng sản phẩm.

- a) Nếu bạn khởi động sản phẩm với động cơ nguội, hãy kéo chỗ nắm dây khởi động đến khi động cơ đánh lửa.

Lưu ý: Động cơ đánh lửa là khi bạn nghe thấy âm thanh "phụt".

- b) Nhả van tiết lưu.

- Kéo chốt nắm dây khởi động đến khi động cơ khởi động.
- Khi khởi động với động cơ nguội, nhanh chóng nhà khóa điều khiển van tiết lưu để cài sản phẩm vào chế độ không tải. (Hình 46)
- Di chuyển bộ phận bảo vệ tay trước ra sau để nhà phanh xích. (Hình 24)
- Sử dụng sản phẩm.

Cách dừng sản phẩm

- Ấn công tắc khởi động/dừng đến vị trí 0 để dừng động cơ. (Hình 28)

Hành trình kéo và hành trình đẩy

Bạn có thể cắt qua cây gỗ bằng sản phẩm ở hai vị trí khác nhau.

- Cắt trong hành trình kéo là khi bạn cắt bằng đáy của lam dẫn hướng. Xích của cửa kéo qua cây khi bạn cắt. Ở vị trí này, bạn có kiểm soát sản phẩm và vị trí của vùng giạt ngược tốt hơn.

(Hình 47)

- Cắt trong hành trình đẩy là khi bạn cắt bằng phần trên của lam dẫn hướng. Xích của cửa đẩy sản phẩm theo hướng của người vận hành.

(Hình 48)



CẢNH BÁO: Nếu xích của cửa mắc kẹt trong thân cây, sản phẩm có thể bị đẩy về phía bạn. Hãy giữ sản phẩm thật chắc và đảm bảo khu vực giạt ngược trên lam dẫn hướng không chạm vào cây và gây giạt ngược.

(Hình 49)

Cách sử dụng kỹ thuật cắt



CẢNH BÁO: Sử dụng ga tối đa khi cắt và giảm tốc độ không tải sau mỗi nhát cắt.



CHÚ Ý: Hồng động cơ có thể xảy ra nếu động cơ chạy quá lâu ở ga tối đa mà không có tải.

- Đặt cây lên giá đỡ để cắt hoặc rãnh trượt. (Hình 50)



CẢNH BÁO: Không được cắt các khúc gỗ xếp chồng thành đống. Làm vậy sẽ tăng rủi ro giạt ngược và có thể dẫn đến trọng thương hoặc tử vong.

- Loại bỏ các mảnh cắt ra khỏi khu vực cắt.



CẢNH BÁO: Cắt các mảnh trong khu vực cắt tăng rủi ro giạt ngược và bạn

không thể giữ thăng bằng trong thao tác này.

Cách cắt cây trên nền đất

- Cắt xuyên cây trong hành trình kéo. Giữ ga tối đa nhưng sẵn sàng cho sự cố bất ngờ. (Hình 51)



CẢNH BÁO: Đảm bảo xích không chạm đất khi bạn hoàn thành vết cưa.

- Cắt khoảng $\frac{2}{3}$ vào khúc gỗ rồi dừng. Xoay khúc gỗ và hoàn tất nhát cắt từ phía đối diện. (Hình 52)

Cách cắt khúc gỗ được đỡ một đầu



CẢNH BÁO: Đảm bảo khúc gỗ không gãy trong quá trình cắt. Tuân thủ các chỉ dẫn dưới đây.

(Hình 53)

- Cắt trong hành trình đẩy khoảng $\frac{1}{3}$ xuyên qua cây.
- Cắt qua cây trong hành trình kéo đến khi hai vết cưa gặp nhau. (Hình 54)

Cách cắt khúc gỗ được đỡ hai đầu



CẢNH BÁO: Đảm bảo xích của cửa không mắc kẹt trong thân cây trong quá trình cắt. Tuân thủ các chỉ dẫn dưới đây.

(Hình 55)

- Cắt trong hành trình đẩy khoảng $\frac{1}{3}$ xuyên qua cây.
- Cắt qua phần còn lại của cây trong hành trình đẩy để hoàn tất nhát cắt. (Hình 56)



CẢNH BÁO: Dừng động cơ nếu xích của cửa mắc kẹt trong thân cây. Hãy dùng đòn bẩy để làm rộng vết cưa và lấy sản phẩm ra. Không cố gắng kéo sản phẩm ra bằng tay. Điều này có thể làm bạn bị thương khi sản phẩm bất ngờ được phải phóng.

Cách sử dụng kỹ thuật mé cành cây

Lưu ý: Đối với cành dày, hãy sử dụng kỹ thuật cắt. Tham khảo *Cách sử dụng kỹ thuật cắt trên trang 320*.



CẢNH BÁO: Có rủi ro tai nạn cao khi bạn sử dụng kỹ thuật mé cành cây. Tham khảo *Thông tin về giạt ngược trên trang 318* để biết các chỉ dẫn về cách ngăn chặn giạt ngược.



CẢNH BÁO: Cắt từng cành một. Cẩn thận khi bạn di chuyển những cành nhỏ và không được cắt bụi hoặc nhiều cành nhỏ một lúc.

Cành nhỏ có thể kẹt vào xích của cửa và ngăn bạn vận hành sản phẩm an toàn.

Lưu ý: Cắt từng cành một nếu cần. (Hình 57)

- Loại bỏ các cành ở phía bên phải cây.
 - Giữ lam dẫn hướng ở bên phải cây và thân của sản phẩm trên cây.
 - Chọn kỹ thuật cắt áp dụng cho độ căng của cành cây. (Hình 58)



CẢNH BÁO: Nếu bạn không chắc về cách cắt cành, hãy trao đổi với người vận hành cửa xích chuyên nghiệp trước khi tiếp tục.

- Loại bỏ các cành ở phía trên cùng của cây.
 - Giữ sản phẩm trên cây và để lam dẫn hướng di chuyển dọc thân cây.
 - Cắt bằng hành trình đẩy. (Hình 59)
- Loại bỏ các cành ở phía bên trái cây.
 - Chọn kỹ thuật cắt áp dụng cho độ căng của cành cây. (Hình 60)



CẢNH BÁO: Nếu bạn không chắc về cách cắt cành, hãy trao đổi với người vận hành cửa xích chuyên nghiệp trước khi tiếp tục.

Tham khảo *Cách cắt cây và cành đang chịu lực căng trên trang 322* để biết các chỉ dẫn về cách cắt cành có lực căng.

Cách sử dụng kỹ thuật đốn cây



CẢNH BÁO: Bạn phải có kinh nghiệm đốn cây. Nếu có thể, hãy tham gia khóa đào tạo về vận hành cửa xích. Trao đổi với người vận hành có kinh nghiệm để có thêm kiến thức.

Giữ khoảng cách an toàn

- Đảm bảo người xung quanh bạn ở khoảng cách an toàn tối thiểu 2 1/2 chiều dài cây. (Hình 61)
- Đảm bảo không có ai trong khu vực nguy hiểm trước hoặc trong khi đốn cây. (Hình 62)

Cách tính hướng đốn cây

- Kiểm tra xem bạn cần cây ngã về hướng nào. Mục tiêu là đốn ngã cây ở vị trí mà bạn có thể mé cành và cắt cây dễ dàng. Điều quan trọng khác là bạn phải đứng vững và có thể di chuyển an toàn.



CẢNH BÁO: Nếu việc đốn cây theo hướng tự nhiên khó thực hiện hoặc nguy hiểm, thì hãy đốn cây ở hướng khác.

- Kiểm tra hướng ngã tự nhiên của cây. Ví dụ như nghiêng hoặc bề cong cây, hướng gió, vị trí của các nhánh và trọng lượng tuyệt.
- Kiểm tra xem có chướng ngại vật nào không, ví dụ như các cây khác, đường dây điện, đường đi và/hoặc tòa nhà xung quanh.
- Tìm các dấu hiệu hư hại và vết thối rữa trong cây.



CẢNH BÁO: Vết thối rữa trong cây có nghĩa là rùi ro cây ngã trước khi bạn cắt xong.

- Đảm bảo cây không bị hư hại hoặc có nhánh chết có thể gãy lìa và đập phải bạn trong khi đốn cây.
- Không được để cây ngã lên cây đứng khác. Giải phóng cây mặc kẹt là một công việc rất nguy hiểm và có rùi ro tai nạn cao. Tham khảo *Cách giải phóng cây bị kẹt trên trang 322*. (Hình 63)



CẢNH BÁO: Trong hoạt động đốn cây quan trọng, hãy tháo thiết bị bảo vệ tai ngay lập tức khi cưa xong. Điều quan trọng là bạn nghe thấy âm thanh và các tín hiệu cảnh báo.

Cách dọn dẹp thân cây và chuẩn bị đường lui

Cắt bỏ tất cả các cành từ chiều cao vai bạn trở xuống.

- Cắt trong hành trình kéo từ trên xuống dưới. Đảm bảo cây nằm giữa bạn và sản phẩm. (Hình 64)
- Loại bỏ tầng cây thấp khỏi khu vực làm việc quanh cây. Loại bỏ tất cả nhánh cây đã cắt khỏi khu vực làm việc.
- Kiểm tra khu vực để tìm các chướng ngại vật chẳng hạn như đá, cành cây và lỗ. Bạn phải có đường lui thông thoáng khi cây bắt đầu ngã. Đường thoát lui của bạn phải ở khoảng 135 độ tính từ hướng đốn cây.

- Vực nguy hiểm
- Đường lui
- Hướng cây ngã

(Hình 65)

Cách đốn cây

Husqvarna khuyến bạn nên thực hiện nhát cắt định hướng, sau đó sử dụng phương pháp góc an toàn khi đốn cây. Phương pháp góc an toàn giúp bạn tạo bản lề đốn cây chính xác và kiểm soát hướng đốn cây.



CẢNH BÁO: Không được đốn cây có bản kính lớn hơn hai lần chiều dài lam dẫn hướng. Bạn phải được đào tạo đặc biệt để sử lý tình huống này.

Bản lề đốn cây

Quy trình quan trọng nhất trong khi đốn cây là tạo bản lề đốn cây chính xác. Với bản lề đốn cây chính xác, bạn có

thể kiểm soát hướng cây ngã và đảm bảo quy trình đổ cây an toàn.

Độ dày của bản lề đổ cây phải bằng và tối thiểu là 10% đường kính cây.



CẢNH BÁO: Nếu bản lề đổ cây không chính xác hoặc quá mỏng, bạn sẽ không thể kiểm soát hướng cây ngã.

(Hình 66)

Cách thực hiện nhát cắt định hướng

- Tạo các nhát cắt định hướng $\frac{1}{4}$ đường kính cây. Tạo góc 45° - 70° giữa nhát cắt định hướng trên và nhát cắt định hướng dưới. (Hình 67)
 - Thực hiện nhát cắt định hướng trên. Canh chỉnh đầu hướng cây ngã (1) của sản phẩm với hướng đổ cây (2). Ở đằng sau sản phẩm và giữ cây ở bên trái của bạn. Cắt bằng hành trình kéo.
 - Tạo nhát cắt định hướng dưới. Đảm bảo kết thúc của nhát cắt định hướng dưới ở cùng điểm với kết thúc của nhát cắt định hướng trên. (Hình 68)
- Đảm bảo nhát cắt định hướng dưới nằm ngang và ở góc 90° so với hướng cây ngã.

Cách sử dụng phương pháp góc an toàn

Phải thực hiện nhát cắt đổ cây bên trên nhát cắt định hướng một chút.

(Hình 69)



CẢNH BÁO: Hãy cẩn thận khi bạn cắt bằng mũi lam dẫn hướng. Bắt đầu cắt ở phần thấp hơn của mũi lam dẫn hướng khi bạn tạo nhát cắt lách vào thân cây.

(Hình 70)

- Nếu chiều dài cắt sử dụng dài hơn đường kính cây, hãy thực hiện các bước này (a-d).
 - Tạo nhát cắt lách thẳng vào thân cây để tạo xong chiều rộng bản lề đổ cây. (Hình 71)
 - Cắt trong hành trình đẩy khi chỉ còn khoảng $\frac{1}{3}$ cây.
 - Kéo lam dẫn hướng 5-10 cm/2-4 in về sau.
 - Cắt qua phần còn lại của thân cây để hoàn tất góc an toàn rộng 5-10 cm/2-4 in. (Hình 72)
- Nếu chiều dài cắt sử dụng ngắn hơn đường kính cây, hãy thực hiện các bước này (a-d).
 - Tạo nhát cắt lách thẳng vào thân cây. Nhát cắt lách mở rộng $\frac{3}{5}$ đường kính cây.
 - Cắt trong hành trình qua phần còn lại của cây. (Hình 73)
 - Cắt thẳng vào cây từ phía khác của cây để hoàn tất bản lề đổ cây.
 - Cắt trong hành trình đẩy, đến khi còn $\frac{1}{3}$ cây để hoàn tất góc an toàn. (Hình 74)

- Đặt một cái nêm vào vết cưa thẳng từ phía sau. (Hình 75)
- Cắt bỏ góc để khiến cây ngã.

Lưu ý: Nếu cây không ngã, hãy đập vào nêm đến khi cây ngã.

- Khi cây bắt đầu ngã, hãy sử dụng đường lùi để di chuyển ra xa khỏi cây. Di chuyển cách cây ít nhất 5 m/15 ft.

Cách giải phóng cây bị kẹt



CẢNH BÁO: Giải phóng cây mắc kẹt là một công việc rất nguy hiểm và có rủi ro tai nạn cao. Tránh xa khu vực nguy hiểm và không cố gắng đổ cây bị kẹt.

(Hình 76)

Quy trình an toàn nhất là sử dụng một trong những loại tời sau:

- Gắn trên máy kéo

(Hình 77)

- Xách tay

(Hình 78)

Cách cắt cây và cành đang chịu lực căng

- Tìm xem bên nào của cây đang chịu lực căng.
- Tìm xem điểm có lực căng lớn nhất là ở đâu. (Hình 79)
- Kiểm tra quy trình an toàn nhất để giải phóng lực căng.



Lưu ý: Trong một số tình huống, quy trình an toàn duy nhất là sử dụng tời chứ không phải sản phẩm của bạn.

- Đứng ở vị trí mà cây hoặc nhánh cây không thể đập vào bạn khi lực căng được giải phóng. (Hình 80)
- Thực hiện một hoặc nhiều nhát cắt đủ sâu để giảm lực căng. Cắt tại hoặc gần nơi sức căng lớn nhất. Làm cây hoặc nhánh cây gãy ở điểm căng lớn nhất. (Hình 81)



CẢNH BÁO: Không được cắt đứt hẳn thân cây hoặc cành cây đang chịu lực căng.



CẢNH BÁO: Hãy thật cẩn thận khi bạn cắt cây đang bị căng. Có rủi ro cây di chuyển nhanh trước hoặc sau khi bạn cắt. Trọng thương có thể xảy ra nếu bạn đứng sai vị trí hoặc nếu bạn cắt sai.

- Bạn phải cắt chéo qua cây/nhánh cây, tạo 2 đến 3 nhát cắt, cách nhau 1 inch và sâu 2 inch. (Hình 82)
- Tiếp tục cắt sâu vào cây đến khi cây/nhánh cây cong và lực căng được giải phóng. (Hình 83)

8. Cắt cây/nhánh cây từ phía đối diện với chỗ cong, sau khi lực cắt được giải phóng.

Bảo trì

Giới thiệu



CẢNH BÁO: Đọc và hiểu chương về an toàn trước khi bạn bảo trì sản phẩm.

Lịch bảo trì

Bảo trì hàng ngày	Bảo trì hàng tuần	Bảo trì hàng tháng
Vệ sinh các bộ phận bên ngoài sản phẩm và đảm bảo không có dầu trên các tay nắm.	Vệ sinh hệ thống làm mát. Tham khảo <i>Cách vệ sinh hệ thống làm mát trên trang 328</i> .	Kiểm tra đai phanh. Tham khảo <i>Cách kiểm tra đai phanh trên trang 324</i> .
Kiểm tra tay điều khiển van tiết lưu và khóa điều khiển van tiết lưu. Tham khảo <i>Cách kiểm tra tay điều khiển van tiết lưu và khóa điều khiển van tiết lưu trên trang 324</i> .	Kiểm tra bộ khởi động, dây khởi động và lò xo phản hồi.	Kiểm tra tâm ly hợp, tang khớp ly hợp và lò xo ly hợp.
Đảm bảo bộ phận giảm rung không bị hư hỏng.	Bôi trơn ổ kim. Tham khảo <i>Cách kiểm tra bánh sao răng thẳng trên trang 328</i> .	Làm sạch bu-gi. Tham khảo <i>Cách kiểm tra bu-gi trên trang 326</i> .
Vệ sinh và kiểm tra phanh xích. Tham khảo <i>Cách kiểm tra phanh xích trên trang 324</i> <i>Cách kiểm tra bộ phận bảo vệ tay trước và kích hoạt phanh xích trên trang 324</i> .	Loại bỏ ba-via trên mép lam dẫn hướng. Tham khảo <i>Cách kiểm tra lam dẫn hướng trên trang 328</i> .	Vệ sinh các bộ phận bên ngoài bộ chế hòa khí.
Kiểm tra móc hãm xích. Tham khảo <i>Cách kiểm tra khóa dừng xích trên trang 324</i> .	Làm vệ sinh hoặc thay mới lưới chặn tia lửa trên bộ phận giảm âm.	Kiểm tra bộ lọc nhiên liệu và ống dẫn nhiên liệu. Thay mới nếu cần.
Xoay lam dẫn hướng, kiểm tra lỗ bôi trơn và vệ sinh rãnh trong lam dẫn hướng. Tham khảo <i>Cách kiểm tra lam dẫn hướng trên trang 328</i> .	Vệ sinh khu vực của bộ chế hòa khí.	Kiểm tra tất cả cáp và kết nối.
Đảm bảo lam dẫn hướng và xích của cửa có đủ dầu.	Vệ sinh phần giữa các cánh tản nhiệt của xi-lanh.	Xả bình nhiên liệu và làm vệ sinh bên trong.
Kiểm tra xích cửa cửa. Tham khảo <i>Cách kiểm tra thiết bị cắt trên trang 328</i> .		Xả bình dầu và làm vệ sinh bên trong.
Mài sắc xích cửa cửa và kiểm tra độ căng xích. Tham khảo <i>Cách mài sắc xích cửa cửa trên trang 326</i> .		
Kiểm tra bánh sao chủ động của xích. Tham khảo <i>Cách kiểm tra bánh sao răng thẳng trên trang 328</i> .		
Vệ sinh lỗ nạp gió trên bộ khởi động.		
Đảm bảo siết chặt các đai ốc và vít.		

Bảo trì hàng ngày	Bảo trì hàng tuần	Bảo trì hàng tháng
Kiểm tra công tắc dừng. Tham khảo <i>Cách kiểm tra công tắc khởi động/ dừng trên trang 325.</i>		
Đảm bảo không có rò rỉ nhiên liệu từ động cơ, bình chứa hoặc đường dẫn nhiên liệu.		
Đảm bảo xích của cửa không quay khi động cơ chạy không tải.		
Đảm bảo bộ phận bảo vệ tay phải không bị hư hỏng.		
Đảm bảo bộ phận giảm âm được gắn chính xác, không bị hỏng và không thiếu bộ phận nào của bộ phận giảm âm.		
Làm sạch hoặc thay thế lọc gió. Tham khảo <i>Cách kiểm tra lọc gió trên trang 326.</i>		

Bảo trì và kiểm tra các toàn thiết bị an toàn trên sản phẩm

Cách kiểm tra đai phanh

- Dùng bàn chải loại bỏ bụi cưa, nhựa và bụi bám trên phanh xích và tang khớp ly hợp. Bụi và sự mài mòn có thể làm giảm chức năng của phanh. (Hình 84)
- Kiểm tra đai phanh. Đai phanh phải có độ dày ít nhất là 0,6 mm/0,024 in ở điểm dày nhất.

Cách kiểm tra bộ phận bảo vệ tay trước và kích hoạt phanh xích

- Đảm bảo bộ phận bảo vệ tay trước không bị hỏng và không thấy khiếm khuyết gì chẳng hạn như các vết nứt.
- Đảm bảo bộ phận bảo vệ tay trước di chuyển tự do và được gắn an toàn vào nắp che ly hợp. (Hình 85)
- Giữ sản phẩm bằng 2 tay ở trên gốc cây hoặc bề mặt ổn định khác.



CẢNH BÁO: Động cơ phải tắt.

- Thả tay nắm trước và để mũi lam dẫn hướng rơi lên gốc cây. (Hình 86)
- Đảm bảo phanh xích cài khi mũi lam dẫn hướng dựng vào gốc cây.

Cách kiểm tra phanh xích

- Khởi động sản phẩm. Tham khảo *Cách khởi động sản phẩm trên trang 319* để biết các chỉ dẫn.



CẢNH BÁO: Đảm bảo xích của cửa không chạm đất hoặc bất cứ vật gì khác.

- Giữ chặt sản phẩm.
- Sử dụng ga tối đa và nghiêng cổ tay trái lên bộ phận bảo vệ tay trước để cài phanh xích. Xích phải dừng lại ngay. (Hình 87)



CẢNH BÁO: Không được buông cần trước.

Cách kiểm tra tay điều khiển van tiết lưu và khóa điều khiển van tiết lưu

- Đảm bảo tay điều khiển van tiết lưu và khóa điều khiển van tiết lưu di chuyển tự do và lò xo phản hồi hoạt động đúng. (Hình 46)
- Ấn khóa khóa điều khiển van tiết lưu xuống và đảm bảo nó trở về vị trí ban đầu khi bạn thả tay. (Hình 88)
- Đảm bảo tay điều khiển van tiết lưu được khóa ở vị trí không tải khi nhả khóa điều khiển van tiết lưu. (Hình 89)
- Khởi động sản phẩm và sử dụng ga tối đa.
- Nhả tay điều khiển van tiết lưu và đảm bảo xích dừng lại và đứng yên.



CẢNH BÁO: Nếu xích quay khi tay điều khiển van tiết lưu ở vị trí không tải, hãy trao đổi với đại lý bảo dưỡng của bạn.

Cách kiểm tra khóa dừng xích

- Đảm bảo khóa dừng xích không bị hư hỏng.

- Đảm bảo khóa dừng xích ổn định và được gắn vào thân sản phẩm. (Hình 26)

Cách kiểm tra bộ phận bảo vệ tay phải

- Đảm bảo bộ phận bảo vệ tay phải không bị hỏng và không thấy khiếm khuyết gì chẳng hạn như các vết nứt. (Hình 27)

Cách kiểm tra hệ thống giảm rung

- Đảm bảo bộ phận giảm rung không có vết nứt hoặc bị biến dạng.
- Đảm bảo các bộ giảm rung được gắn chính xác vào động cơ và tay nắm.

Tham khảo *Tổng quan về sản phẩm trên trang 312* để biết thông tin về vị trí của hệ thống giảm rung trên sản phẩm của bạn.

Cách kiểm tra công tắc khởi động/dừng

- Khởi động động cơ.
- Đẩy công tắc khởi động/dừng đến vị trí STOP. Động cơ phải dừng khi bạn làm vậy. (Hình 28)

Cách kiểm tra bộ phận giảm âm



CẢNH BÁO: Không được sử dụng sản phẩm có bộ phận giảm âm bị lỗi hoặc bộ phận giảm âm ở tình trạng xấu.



CẢNH BÁO: Không được sử dụng bộ phận giảm âm thiếu hoặc có lưới chặn tia lửa bị hỏng.

- Kiểm tra bộ phận giảm âm xem có hư hỏng và khiếm khuyết gì không.
- Đảm bảo bộ phận giảm âm được gắn chính xác vào sản phẩm. (Hình 90)
- Nếu sản phẩm của bạn có lưới chặn tia lửa đặc biệt, hãy vệ sinh lưới chặn tia lửa hàng tuần. (Hình 91)
- Thay thế lưới chặn tia lửa bị hỏng.



CHÚ Ý: Nếu lưới chặn tia lửa bị nghẽn, sản phẩm sẽ quá nóng và điều này sẽ làm hỏng xi-lanh và pít-tông.

Cách điều chỉnh vít không tải (T)

Điều chỉnh bộ chế hòa khí cơ bản được thực hiện tại nhà máy. Bạn có thể điều chỉnh tốc độ không tải nhưng để điều chỉnh thêm, hãy tham vấn đại lý bảo dưỡng.

Điều chỉnh tốc độ không tải để cung cấp đủ bôi trơn cho các linh kiện động cơ khi chạy rã. Điều chỉnh tốc độ không tải đến tốc độ không tải khuyến nghị. Tham khảo *Dữ liệu kỹ thuật trên trang 330*.



CHÚ Ý: Nếu xích của cửa xoay ở tốc độ không tải, hãy vận vít tốc độ không tải ngược chiều kim đồng hồ đến khi xích dừng.

- Khởi động sản phẩm.
- Vận vít tốc độ không tải theo chiều kim đồng hồ đến khi xích của cửa bắt đầu quay.
- Vận vít tốc độ không tải ngược chiều kim đồng hồ đến khi xích của cửa dừng.

Lưu ý: Tốc độ không tải được chỉnh chính xác khi động cơ chạy chính xác ở mọi vị trí. Tốc độ không tải phải ở mức an toàn, thấp hơn tốc độ mà xích bắt đầu xoay.



CẢNH BÁO: Nếu xích của cửa không dừng khi bạn vận vít tốc độ không tải, hãy trao đổi với đại lý bảo dưỡng của bạn. Không được sử dụng sản phẩm đến khi sản phẩm được điều chỉnh chính xác.

Cách kiểm tra xem chế hòa khí có được điều chỉnh đúng không

- Đảm bảo sản phẩm có khả năng tăng tốc chính xác.
- Đảm bảo xích của cửa không quay ở tốc độ không tải.



CHÚ Ý: Điều chỉnh sai có thể làm hỏng động cơ.

Cách thay dây khởi động bị đứt hoặc mòn

- Nới lỏng các vít của thân bộ khởi động
- Tháo thân bộ khởi động. (Hình 92)
- Kéo dây khởi động ra khoảng 30 cm/12 in và gài dây vào khe trên pu-li.
- Đẩy pu-li xoay chậm ra sau để nhả lò xo phản hồi. (Hình 93)
- Tháo vít tâm, pu-li (A) và lò xo phản hồi (B).



CẢNH BÁO: Bạn phải cẩn thận khi thay lò xo phản hồi hoặc dây khởi động. Lò xo phản hồi căng khi nó cuộn lại trong thân của bộ khởi động. Nếu bạn không cẩn thận, lò xo có thể bắn ra và gây thương tích. Bạn phải mang kính và găng tay bảo hộ.

- Tháo dây khởi động đã sử dụng khỏi tay nắm và pu-li.
- Gắn dây khởi động mới vào pu-li. Cuộn dây khởi động khoảng 3 vòng quanh pu-li.
- Kết nối pu-li với lò xo phản hồi. Đầu của lò xo phản hồi phải cài vào pu-li.
- Lắp lò xo phản hồi, pu-li và vít tâm.
- Kéo dây khởi động qua lỗ trong thân bộ khởi động và chỗ nằm dây khởi động.
- Buộc một vòng ở cuối dây khởi động. (Hình 94)

Cách căng lò xo phản hồi

1. Móc dây khởi động vào vấu trên pu-li.
2. Xoay pu-li khởi động khoảng 2 vòng theo chiều kim đồng hồ.
3. Kéo chốt nắm dây khởi động và kéo dây khởi động ra hoàn toàn.
4. Đặt ngón tay cái lên pu-li.
5. Di chuyển ngón cái và thả dây khởi động.
6. Đảm bảo bạn có thể xoay pu-li ½ vòng sau khi kéo hết cỡ dây khởi động. (Hình 95)

Cách lắp thân bộ khởi động vào sản phẩm

1. Kéo dây khởi động ra và đặt bộ khởi động vào vị trí áp vào buồng máy.
2. Thả từ từ dây khởi động đến khi pu-li gài vào các vấu.
3. Siết chặt các vít giữ bộ khởi động. (Hình 96)

Cách kiểm tra lọc gió

Loại bỏ bụi và đất khỏi bộ lọc gió thường xuyên. Điều này ngăn bộ chế hòa khí hỏng, vấn đề lúc khởi động, mất công suất động cơ, mòn các bộ phận của động cơ và tiêu thụ nhiên liệu hơn bình thường.

1. Tháo nắp xi-lanh và lọc gió.
2. Dùng chổi vệ sinh hoặc lắc lọc gió. Sử dụng chất tẩy và nước để vệ sinh kỹ.

Lưu ý: Không thể vệ sinh kỹ lọc gió được sử dụng trong thời gian dài. Hãy thay thế bộ lọc gió thường xuyên và luôn thay lọc gió bị hỏng.

3. Lắp lọc gió và đảm bảo lọc gió được bịt kín sát với giá đỡ lọc gió. (Hình 97)

Lưu ý: Vì các điều kiện làm việc, thời tiết hoặc mùa khác nhau, sản phẩm của bạn có thể được dùng với các loại lọc gió khác nhau. Trao đổi với đại lý bảo dưỡng để biết thêm thông tin.

Cách kiểm tra bu-gi



CHÚ Ý: Sử dụng bu-gi được khuyến nghị. Tham khảo *Dữ liệu kỹ thuật trên trang 330*. Bu-gi sai có thể làm hỏng sản phẩm.

1. Nếu sản phẩm khó khởi động hoặc vận hành hoặc nếu sản phẩm vận hành sai ở tốc độ không tải, hãy kiểm tra bu-gi xem có vật liệu không mong muốn không. Cách giảm rủi ro vật liệu không mong muốn trên các điện cực của bu-gi thực hiện như sau:
 - a) đảm bảo tốc độ không tải được điều chỉnh chính xác.
 - b) đảm bảo hỗn hợp nhiên liệu chính xác.
 - c) đảm bảo bộ lọc gió sạch sẽ.

2. Vệ sinh bu-gi nếu nó bị bẩn.
3. Đảm bảo khe điện cực chính xác. Tham khảo *Dữ liệu kỹ thuật trên trang 330*. (Hình 98)
4. Thay thế bu-gi hàng tháng hoặc thường xuyên hơn nếu cần.

Cách mài sắc xích của cưa

Thông tin về lam dẫn hướng và xích của cưa



CẢNH BÁO: Đeo găng tay bảo hộ khi bạn sử dụng hoặc bảo trì xích của cưa. Xích của cưa không thể di chuyển có thể gây thương tích.

Thay thế lam dẫn hướng hoặc xích của cưa mòn hoặc hỏng bằng kết hợp lam dẫn hướng và xích của cưa được Husqvarna khuyến nghị. Điều này cần thiết để giữ sản phẩm hoạt động an toàn. Tham khảo *Phụ kiện trên trang 331*, để biết danh sách các kết hợp lam và xích thay thế chúng tôi khuyến nghị.

- Chiều dài lam dẫn hướng, in/cm Bạn thường có thể tìm thấy thông tin về chiều dài lam dẫn hướng trên đầu sau của lam dẫn hướng.

(Hình 99)

- Số răng trên bánh sao ở mũi lam (T).

(Hình 100)

- Bước xích, in. Khoảng cách giữa các mắt xích của xích phải khớp với khoảng răng trên bánh sao ở mũi lam và bánh sao chủ động.

(Hình 101)

- Số lượng mắt xích. Số mắt xích được quyết định bởi loại lam dẫn hướng.

(Hình 102)

- Chiều rộng rãnh lam, in/mm. Chiều rộng rãnh trong lam dẫn hướng phải bằng với chiều rộng các mắt xích trên xích.

(Hình 103)

- Lỗ tra đầu xích và lỗ tăng xích. Lam dẫn hướng phải phù hợp với sản phẩm.

(Hình 104)

- Chiều rộng mắt xích, mm/in.

(Hình 105)

Thông tin chung về cách mài sắc dao cắt

Không được sử dụng xích cũn. Nếu xích của cưa bị cũn, bạn phải dùng thêm lực để đẩy lam dẫn hướng qua gỗ. Nếu xích của cưa quá cũn, sẽ không có dầm gỗ nhưng sẽ có mặt cưa.

Xích của cưa bén cắt qua gỗ và dầm gỗ sẽ dài và dày.

Răng cắt (A) và thước đo độ sâu (A) cùng nhau tạo thành bộ phận cắt của xích, gọi là dao cắt. Khác biệt trong chiều cao giữa hai bộ phận này tạo ra độ sâu vết cắt (cài đặt thước đo độ sâu).

(Hình 106)

Khi bạn mài sắc dao cắt, hãy nghĩ đến những điều sau:

- Góc giữa.

(Hình 107)

- Góc cắt.

(Hình 108)

- Vị trí giữa.

(Hình 109)

- Đường kính giữa tròn.

(Hình 110)

Không dễ để mài xích đúng cách nếu không có thiết bị thích hợp. Sử dụng thước đo giữa Husqvarna. Dụng cụ này giúp bạn giữ hiệu suất cắt tối đa và rùi ro giật ngược ở mức tối thiểu.



CẢNH BÁO: Lực giật ngược tăng nhiều nếu bạn không làm theo các chỉ dẫn mài sắc.

Lưu ý: Tham khảo *Cách mài sắc xích của cửa trên trang 326* để biết thông tin về mài sắc xích của cửa.

Cách mài dao cắt

1. Sử dụng giữa tròn và thước đo giữa để mài sắc răng cắt. (Hình 111)

Lưu ý: Tham khảo *Phụ kiện trên trang 331* để biết thông tin về loại giữa và thước đo Husqvarna khuyến khi cho xích của bạn.

2. Sử dụng thước đo giữa chính xác trên dao cắt. Tham khảo chỉ dẫn được cung cấp với thước đo giữa.
3. Di chuyển giữa từ mặt trong của răng cắt ra ngoài. Giảm áp lực trên hành trình kéo. (Hình 112)
4. Loại bỏ vật liệu khỏi một bên của tất cả răng cắt.
5. Xoay sản phẩm lại và tháo vật liệu trên mặt kia.
6. Đảm bảo tất cả răng cắt có cùng chiều dài.

Thông tin chung về cách điều chỉnh cài đặt thước đo độ sâu

Cài đặt thước đo độ sâu (C) giảm khi bạn mài sắc răng cắt (C). Để giữ hiệu suất cắt tối đa, bạn phải tháo vật liệu giữa khỏi thước đo độ sâu (B) để đạt cài đặt thước đo độ sâu được khuyến nghị. Xem *Phụ kiện trên trang 331* để biết các chỉ dẫn về cách đặt cài đặt thước đo độ sâu chính xác cho xích của bạn.

(Hình 113)



CẢNH BÁO: Rủi ro giật ngược tăng nếu mức cài đặt thước đo độ sâu quá lớn!

Cách điều chỉnh cài đặt thước đo độ sâu

Trước khi bạn điều chỉnh cài đặt thước đo độ sâu hoặc mài sắc dao cắt, hãy tham khảo *Cách mài dao cắt trên trang 327* để biết các chỉ dẫn. Chúng tôi khuyến bạn nên chỉnh mức cài đặt thước đo độ sâu mỗi ba lần mài răng cắt.

Chúng tôi khuyến bạn nên dùng dụng cụ đo độ sâu của chúng tôi để có mức cài đặt thước đo độ sâu chính xác và góc nghiêng cho thước đo độ sâu.

(Hình 114)

1. Sử dụng giữa dẹt và dụng cụ đo độ sâu để điều chỉnh cài đặt thước đo độ sâu. Chỉ dùng dụng cụ đo độ sâu của Husqvarna để có mức cài đặt thước đo độ sâu chính xác và góc nghiêng cho thước đo độ sâu.
2. Đặt dụng cụ đo độ sâu lên xích của cửa.

Lưu ý: Xem trên bao bì của dụng cụ đo độ sâu để biết thêm thông tin về cách sử dụng dụng cụ.

3. Sử dụng giữa dẹt để loại bỏ phần thước đo độ sâu nhô ra khỏi dụng cụ đo độ sâu. (Hình 115)

Cách điều chỉnh độ căng của xích



CẢNH BÁO: Xích của cửa có độ căng không chính xác có thể rời ra khỏi lam dẫn hướng và gây trọng thương hoặc tử vong.

Xích của cửa có thể dài ra khi bạn sử dụng. Hãy điều chỉnh xích thường xuyên.

1. Nới lỏng các đai ốc lam giữ nắp che ly hợp/phanh xích. Dùng cờ lê tổ hợp. (Hình 116)

Lưu ý: Một số mẫu máy chỉ có một đai ốc trên lam.

2. Siết chặt đai ốc lam bằng tay hết mức có thể.
3. Nâng phía trước của lam dẫn hướng lên và vặn vít tăng xích. Dùng cờ lê tổ hợp.
4. Siết chặt xích của cửa đến khi nó chặt vào lam dẫn hướng nhưng xích vẫn có thể di chuyển dễ dàng. (Hình 117)
5. Siết chặt đai ốc lam bằng cờ lê tổ hợp và nâng mũi lam dẫn hướng lên cùng lúc. (Hình 118)
6. Đảm bảo bạn có thể dùng tay quay xích dễ dàng và xích không chùng trên lam dẫn hướng. (Hình 119)

Lưu ý: Tham khảo *Tổng quan về sản phẩm trên trang 372* để biết vị trí của vít tăng xích trên sản phẩm của bạn.

Cách kiểm tra bôi trơn xích

1. Khởi động sản phẩm và để nó chạy ở $\frac{1}{4}$ ga. Giữ lam cách bề mặt có màu sáng khoảng 20 cm/8 in.
2. Nếu bôi trơn xích của cửa đúng, bạn sẽ nhìn thấy dòng dầu rõ trên bề mặt sau 1 phút. (Hình 120)

- Nếu bôi trơn xích không hoạt động đúng, hãy kiểm tra lam dẫn hướng. Tham khảo *Cách kiểm tra lam dẫn hướng trên trang 328* để biết các chỉ dẫn. Trao đổi với đại lý bảo dưỡng của bạn nếu các bước bảo trì không giải quyết được vấn đề.

Cách kiểm tra bánh sao răng thẳng

Tang khớp ly hợp có bánh sao răng thẳng được hàn lên tang khớp ly hợp.

(Hình 121)

- Kiểm tra bằng mắt thường xuyên độ mòn của bánh sao răng thẳng. Thay thế tang khớp ly hợp với bánh sao răng thẳng nếu mòn quá mức.

Cách kiểm tra thiết bị cắt

- Đảm bảo không có vết nứt trong các đỉnh tán và mắt xích và không có mắt xích nào bị lỏng. Thay thế nếu cần. (Hình 122)
- Đảm bảo có thể uốn cong xích của cửa dễ dàng. Thay thế xích của cửa nếu xích cứng.
- So sánh xích của cửa với xích mới để kiểm tra xem các đỉnh tán và mắt xích có bị mòn không.
- Thay thế xích của cửa khi phần dài nhất của răng cắt nhỏ hơn 4 mm/0,16 in. Thay thế xích của cửa nếu có vết nứt trên dao cắt. (Hình 123)

Cách kiểm tra lam dẫn hướng

- Đảm bảo kênh dầu không bị chặn. Vệ sinh nếu cần. (Hình 124)
- Kiểm tra xem trên cạnh lam dẫn hướng có xuất hiện ba-via không. Loại bỏ ba-via bằng giũa. (Hình 125)
- Vệ sinh rãnh trong lam dẫn hướng. (Hình 126)
- Kiểm tra rãnh trong lam dẫn hướng xem có mòn không. Thay thế lam dẫn hướng nếu cần. (Hình 127)

- Kiểm tra xem mũi lam dẫn hướng có thô hoặc mòn nhiều không. (Hình 128)
- Đảm bảo bánh sao ở mũi lam quay tự do và lỗ bôi trơn trong bánh sao ở mũi lam không bị chặn. Hãy làm vệ sinh và bôi trơn nếu cần. (Hình 129)
- Xoay lam dẫn hướng hàng ngày để kéo dài tuổi thọ của lam. (Hình 130)

Cách bảo trì bình nhiên liệu và bình dầu xích

- Xả và vệ sinh bình nhiên liệu và bình dầu xích thường xuyên.
- Thay thế bộ lọc nhiên liệu hàng năm hoặc thường xuyên hơn nếu cần.



CHÚ Ý: Nếu các bình này nhiễm bẩn sẽ làm thiết bị hoạt động không tốt.

Cách vệ sinh hệ thống làm mát

Hệ thống làm mát giữ nhiệt độ của động cơ thấp. Hệ thống làm mát bao gồm lỗ nạp gió trên bộ khởi động (A), tấm dẫn hướng gió (B), các vấu của bánh đà (C), cánh tản nhiệt trên xi-lanh (D) và nắp xi-lanh (E).

(Hình 131)

- Vệ sinh hệ thống làm mát bằng chổi hàng tuần hoặc thường xuyên hơn nếu cần.
- Đảm bảo hệ thống làm mát không bị bẩn hoặc bị tắc.



CHÚ Ý: Hệ thống làm mát bẩn hoặc bị nghẽn có thể khiến sản phẩm quá nóng, gây hỏng sản phẩm.

Khắc phục sự cố

Động cơ không khởi động

Bộ phận sản phẩm cần kiểm tra	Nguyên nhân khả dĩ	Hành động
Vấu khởi động	Các vấu khởi động bị chặn.	Điều chỉnh hoặc thay các vấu khởi động.
		Làm sạch xung quanh các vấu.
		Hãy trao đổi với xưởng bảo trì được phê duyệt.

Bộ phận sản phẩm cần kiểm tra	Nguyên nhân khả dĩ	Hành động
Bình nhiên liệu	Loại nhiên liệu sai.	Xả cạn bình nhiên liệu và nạp đầy nhiên liệu chính xác.
	Bình nhiên liệu được nạp đầy dầu xích.	Nếu bạn đã thử khởi động sản phẩm, hãy trao đổi với đại lý bảo dưỡng của bạn. Nếu bạn chưa thử khởi động sản phẩm, hãy xả cạn bình nhiên liệu.
Đánh lửa, không có tia lửa	Bu-gi bị bẩn hoặc ướt.	Bảo đảm bu-gi khô và sạch sẽ.
	Khe điện cực không chính xác.	Làm sạch bu-gi. Đảm bảo khe điện cực và bu-gi chính xác và là loại bu-gi được khuyến nghị hoặc tương đương.
		Tham khảo <i>Dữ liệu kỹ thuật trên trang 330</i> để biết khe điện cực chính xác.
Bu-gi và xi-lanh	Bu-gi lỏng.	Siết chặt bu-gi.
	Động cơ bị ngập vì khởi động lặp đi lặp lại với ga tối đa sau khi đánh lửa.	Tháo và vệ sinh bu-gi. Đặt sản phẩm với mặt bên cạnh hướng xuống đất và lỏng bu-gi cách xa bạn. Kéo chốt nắm dây khởi động 6-8 lần. Lắp bu-gi và khởi động sản phẩm. Tham khảo <i>Cách khởi động sản phẩm trên trang 319</i> .

Động cơ khởi động nhưng lại dừng

Bộ phận sản phẩm cần kiểm tra	Nguyên nhân khả dĩ	Hành động
Bình nhiên liệu	Loại nhiên liệu sai.	Xả cạn bình nhiên liệu và nạp đầy nhiên liệu chính xác.
Bộ chế hòa khí	Tốc độ không tải không chính xác.	Trao đổi với đại lý bảo dưỡng của bạn.
Lọc không khí	Lọc gió bị tắc.	Làm sạch hoặc thay thế lọc gió.
Bộ lọc nhiên liệu	Bộ lọc nhiên liệu bị tắc.	Thay lọc nhiên liệu.

Vận chuyển và bảo quản

- Để bảo quản và vận chuyển sản phẩm và nhiên liệu, hãy đảm bảo không có rò rỉ hoặc hơi. Tia lửa hoặc ngọn lửa trần từ các thiết bị điện hoặc nồi hơi có thể gây cháy.
- Luôn sử dụng bình chứa được phê duyệt để bảo quản và vận chuyển nhiên liệu.
- Xả cạn bình nhiên liệu và bình dầu xích trước khi vận chuyển hoặc trước khi bảo quản dài hạn. Thải bỏ nhiên liệu và dầu xích tại địa điểm thải bỏ áp dụng.
- Sử dụng bộ phận bảo vệ khi vận chuyển trên sản phẩm để ngăn thương tích hoặc tổn hại cho sản phẩm. Xích của cửa không thể di chuyển có thể gây thương tích nghiêm trọng.
- Tháo nắp bu-gi khỏi bu-gi và cài phanh xích.
- Gắn sản phẩm an toàn trong khi vận chuyển.

Cách chuẩn bị sản phẩm trước khi bảo quản dài hạn

1. Tháo rời và vệ sinh xích của cửa và rãnh trong lam dẫn hướng.
2. Gắn bộ phận bảo vệ vận chuyển.
3. Vệ sinh sản phẩm. Tham khảo *Bảo trì trên trang 323* để biết các chi tiết.
4. Bảo dưỡng đầy đủ cho sản phẩm.



CHÚ Ý: Nếu xích của cửa và lam dẫn hướng không được vệ sinh, chúng có thể cứng hoặc bị nghẽn.

Dữ liệu kỹ thuật

	Husqvarna 120	Husqvarna 125
Động cơ		
Dung tích xi-lanh, cm ³	35	40
Tốc độ không tải, vòng/phút	2700-3300	2700-3300
Công suất động cơ tối đa tuân theo ISO 7293, kW/hp @ rpm	1,44/1,93 @ 9000	1,52/2,04 @ 9000
Hệ thống đánh lửa⁵³		
Bu-gi	TORCH CMR7H	TORCH CMR7H
Khe điện cực, mm/in	0,6/0,024	0,6/0,024
Hệ thống nhiên liệu và bôi trơn		
Dung tích bình nhiên liệu, lít/cm ³	0,25/250	0,25/250
Dung tích bình dầu, lít/cm ³	0,15/150	0,15/150
Loại bơm dầu	Tự động	Tự động
Trọng lượng		
Trọng lượng, kg	4,4	4,6
Tiếng ồn phát ra môi trường⁵⁴		
Mức công suất âm thanh đo được dB(A)	109	105
Mức áp suất âm thanh, bảo đảm L _{WA} dB (A)	111	108
Mức âm thanh⁵⁵		
Mức áp suất âm thanh tương đương ở tai người sử dụng, dB(A)	99	99
Mức âm thanh tương đương, h_{veq}⁵⁶		

⁵³ Hãy luôn sử dụng loại bu-gi chúng tôi khuyến dùng! Sử dụng bu-gi không đúng có thể làm hỏng pit-tông/xi-lanh.

⁵⁴ Tiếng ồn phát ra môi trường được đo bằng công suất âm (L_{WA}) tuân thủ chỉ thị 2000/14/EC của Cộng đồng Châu Âu.

⁵⁵ Mức áp suất âm tương đương, theo ISO 22868, được tính bằng bình quân gia quyền theo thời gian tổng năng lượng đối với các mức áp âm khác nhau ở các điều kiện công tác khác nhau. Độ phân tán thông thường theo thống kê của mức áp suất âm tương đương bằng 2,5 dB (A) độ lệch tiêu chuẩn.

⁵⁶ Mức rung tương đương, theo ISO 22867, được tính bằng bình quân gia quyền theo thời gian tổng năng lượng đối với các mức rung ở các điều kiện công tác khác nhau. Dữ liệu được báo cáo về mức rung tương đương có độ phân tán thông thường theo thống kê (độ lệch tiêu chuẩn) là 1,5 m/s².

	Husqvarna 120	Husqvarna 125
Tay nắm trước, m/s ²	6,7	6,7
Tay nắm sau, m/s ²	5,8	5,8
Xích của cửa/lam dẫn hướng		
Chiều dài lam tiêu chuẩn, cm/in	35/14	40/16
Chiều dài lam khuyến nghị, cm/in	35-40/14-16	40-45/16-18
Chiều dài cắt sử dụng được, cm/in	33-38/13-15	38-43/15-17
Bước xích, mm/in	9,52 / 3/8	9,52 / 3/8
Bề dày của mắt xích, mm/in	1,3/0,05	1,3/0,05
Loại bánh sao chủ động/số răng	Thẳng/6	Thẳng/6
Tốc độ xích ở 133% tốc độ tối đa của công suất động cơ, m/s.	22,9	22,9

Phụ kiện

Thiết bị cắt khuyến nghị

Các mẫu cửa xích Husqvarna 120, 125 đã được đánh giá an toàn theo EN ISO 11681-1:2011 (Máy móc dùng trong lâm nghiệp - Các yêu cầu và kiểm định an toàn cửa xích xích tay) và đáp ứng các yêu cầu an toàn khi được trang bị với các tổ hợp lam dẫn hướng và xích được liệt kê bên dưới.

Xích cửa giảm giật ngược

Xích của cửa được thiết kế như là Xích răng cửa giảm giật ngược đáp ứng yêu cầu giật ngược được quy định trong ANSI B175.1-2012.

Bán kính mũi của lam dẫn hướng và giật ngược

Đối với lam có đĩa xích ở mũi, bán kính mũi được xác định bằng số răng, chẳng hạn như 10T. Đối với lam nguyên khối, bán kính mũi được xác định bằng kích thước bán kính mũi. Đối với chiều dài lam dẫn hướng cho trước, bạn có thể sử dụng lam dẫn hướng có bán kính mũi nhỏ hơn như đã cho.





Lưu ý: Chiều dài cắt sử dụng thường là 1 in nhỏ hơn chiều dài lam dẫn hướng danh định.

Lam dẫn hướng				Xích của cửa		
Chiều dài, in/cm	Bước xích, in	Thước đo, in/mm	Bán kính mũi lam tối đa	Loại	Chiều dài, (số) mắt xích	Giảm giật ngược
14/36	3/8	0,050/1,3	9T	H37, S93G	52	Có
16/41					56	
18/46					62	

Thiết bị giữa và các góc giữa

Sử dụng thước đo giữa Husqvarna để mài sắc xích của cửa. Thước đo giữa Husqvarna đảm bảo bạn có đúng góc giữa. Số phụ tùng được cho ở bảng bên dưới.

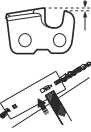
Nếu bạn không chắc về cách xác định loại xích của cửa trên sản phẩm của bạn, hãy tham khảo www.husqvarna.com để biết thêm thông tin.

					
H37, S93G	4,0 mm / 5/32 in	505 24 37-01	0,65 mm / 0,025 in	30°	80°

Tuyên bố tuân thủ tiêu chuẩn của Ủy ban châu Âu (EC)

Tuyên bố tuân thủ tiêu chuẩn của Ủy ban châu Âu (EC)

Husqvarna AB, SE-561 82 Huskvarna, Thụy Điển, ĐT: +46-36-146500, trong tinh thần hoàn toàn chịu trách nhiệm, tuyên bố rằng các cửa xích lâm nghiệp Husqvarna 120, 125 từ các số sê-ri 2017 trở đi (năm được ghi rõ bằng chữ trên bảng ghi kiểu máy với số sê-ri theo sau), tuân thủ các yêu cầu của CHỈ THỊ CỦA ỦY BAN:

- ngày 17 tháng 5 năm 2006 “về máy móc” **2006/42/EC**.
- ngày 26 tháng 2 năm 2014 “về sự tương thích điện từ” **2014/30/EU**.
- ngày 8 tháng 5 năm 2000 “về tiếng ồn phát ra môi trường” **2000/14/EC**.

Quy trình đánh giá tuân thủ Phụ lục V của chỉ thị ở trên đã được sử dụng. Áp dụng dựa trên các tiêu chuẩn sau: EN ISO 11681-1:2011, EN ISO 14982:2009, CISPR 12:2013

Cơ quan thông báo: TÜV Rheinland LGA Products GmbH, Tillystrasse 2, D-90431 Nuernberg, Germany, 0197, đã thực hiện kiểm tra chủng loại theo yêu cầu của EC phù hợp với điều 12, điểm 3b của chỉ thị về máy móc (2006/42/EC). Giấy chứng nhận kiểm tra chủng loại theo yêu cầu của EC phù hợp với phụ lục IX, có số: **BM 50387999**.

Để biết thông tin về tiếng ồn phát ra, hãy tham khảo *Dữ liệu kỹ thuật trên trang 330*.

Cửa xích được cung cấp phù hợp với mẫu đã được EC kiểm tra chủng loại.

Huskvarna, Thụy Điển, 2020-08-25



Pär Martinsson, Trưởng phòng Phát triển (Đại diện được ủy quyền cho Husqvarna AB và chịu trách nhiệm về tài liệu kỹ thuật.)



www.husqvarna.com

Original instructions
Instrucciones originales
മൂല സൂചനാചി
मूल निर्देश
Instruksi asli
ಮೂಲ ಸೂಚನೆಗಳು
ഒറിജിനൽ നിർദ്ദേശങ്ങൾ

മൂല സൂചന
Arahan asal
මුල් උපදෙස්
அசல் வழிமுறைகள்
அசல் வழிமுறைகள்
ವಾಸ್ತವ ಸೂಚನೆಯು
Các hướng dẫn ban đầu

1141033-38



2020-10-20