



# Husqvarna®



## 333R Mark II

EN	Operator's manual	5-20
SV	Bruksanvisning	21-36
DA	Brugsanvisning	37-52
NO	Bruksanvisning	53-68
FI	Käyttöohje	69-84
DE	Bedienungsanweisung	85-102
FR	Manuel d'utilisation	103-121
NL	Gebruiksaanwijzing	122-138
ES	Manual de usuario	139-155
PT	Manual do utilizador	156-172
IT	Manuale dell'operatore	173-189
ET	Kasutusjuhend	190-205
LV	Lietošanas pamācība	206-222
LT	Operatoriaus vadovas	223-239
SL	Navodila za uporabo	240-255
HU	Használati utasítás	256-272
PL	Instrukcja obsługi	273-290
CS	Návod k použití	291-306
SK	Návod na obsluhu	307-323
HR	Priručnik za korištenje	324-339
SR	Priručnik za rukovaoca	340-356
BS	Korisnički priručnik	357-373
RO	Instrucțiuni de utilizare	374-390
TR	Kullanım kılavuzu	391-406
BG	Ръководство за експлоатация	407-424
EL	Οδηγίες χρήσης	425-442

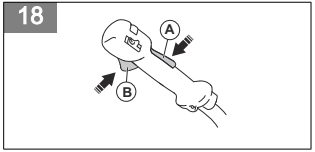
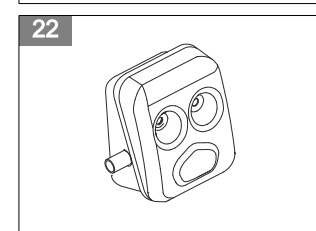
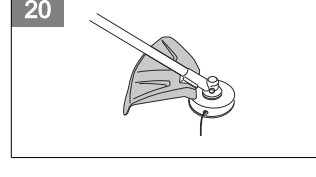
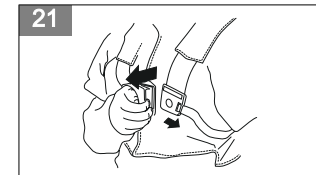
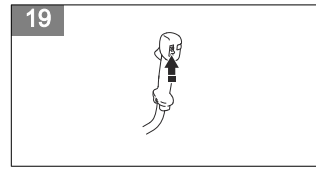
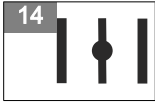
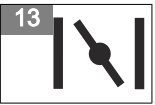
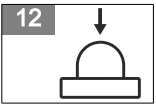
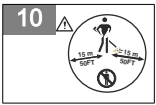
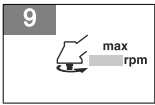
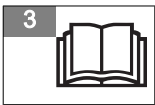
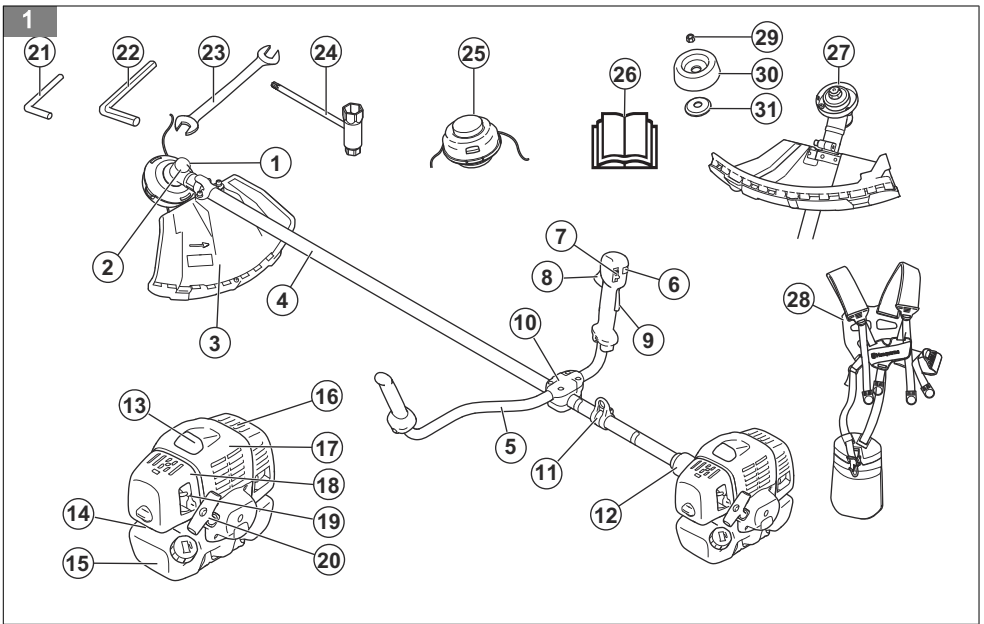

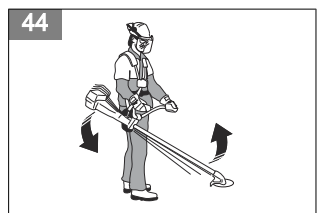
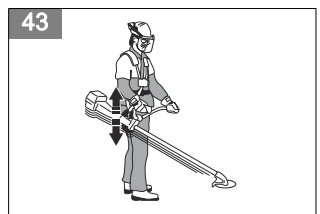
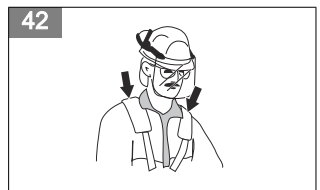
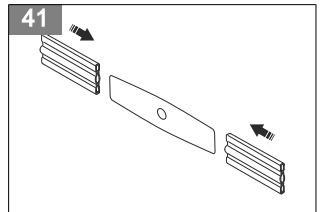
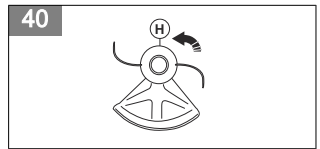
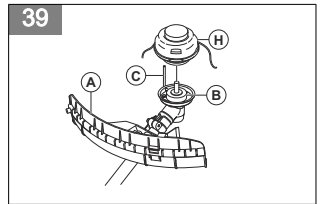
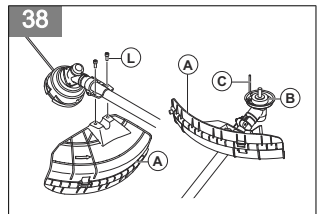
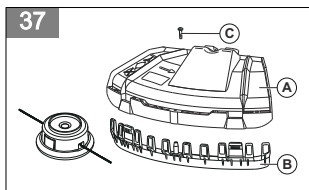
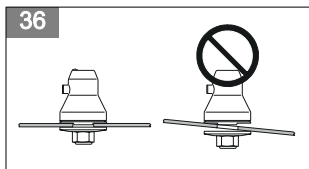
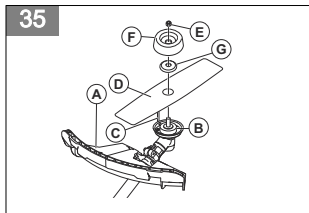
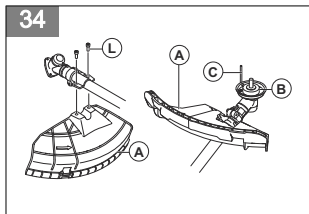
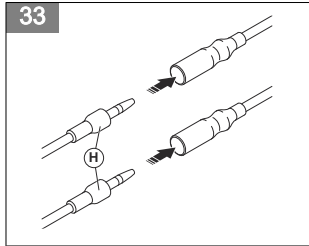
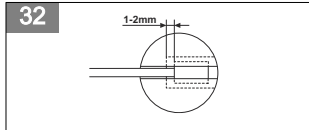
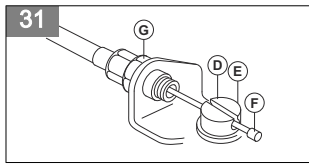
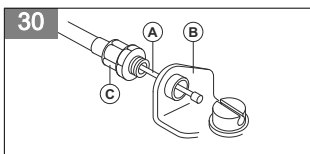
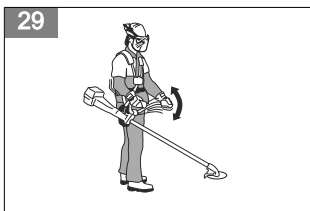
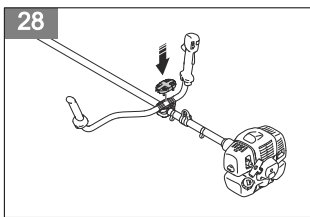
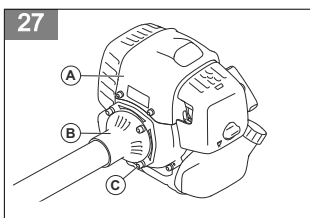
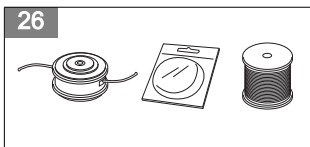
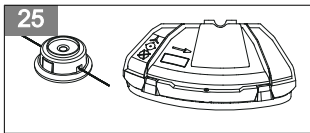
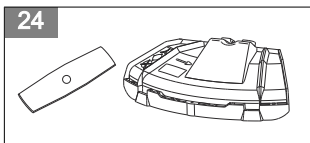
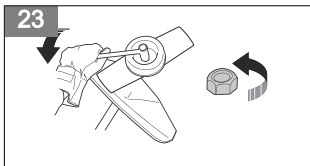

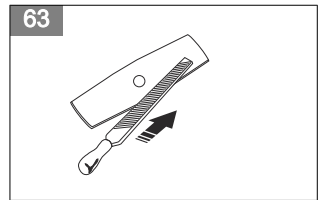
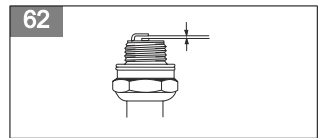
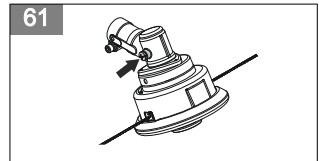
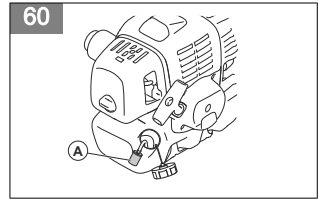
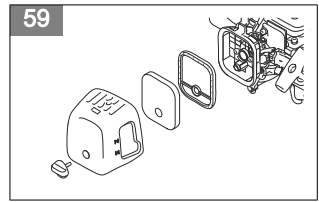
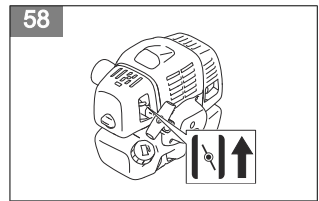
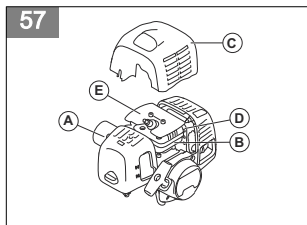
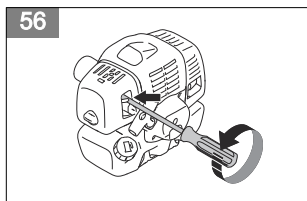
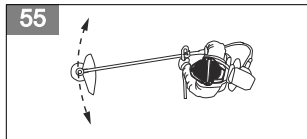
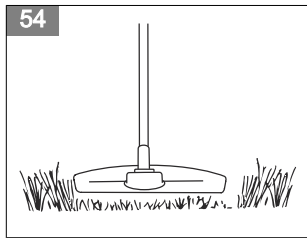
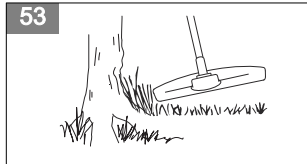
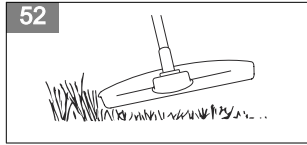
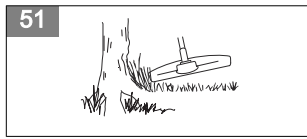
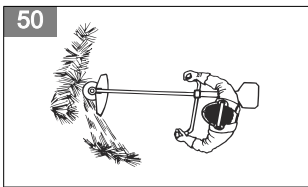
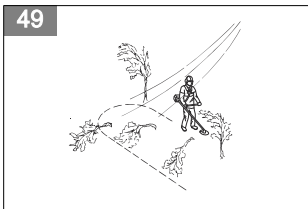
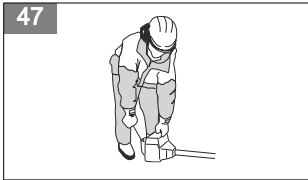
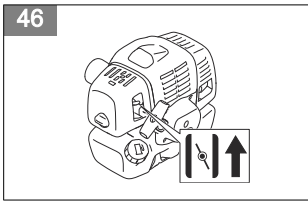
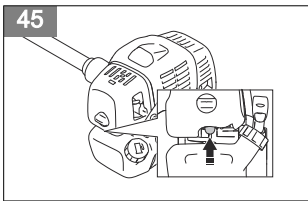

---

# Contents

---

Introduction.....	5	Transportation and storage.....	18
Safety.....	6	Technical data.....	18
Assembly.....	10	Accessories.....	19
Operation.....	12	Declaration of Conformity.....	20
Maintenance.....	14	Appendix .....	443
Troubleshooting.....	17		

---

## Introduction

---

### Product description

This product is a grass trimmer/brushcutter with a combustion engine.

Work is constantly in progress to increase your safety and efficiency during operation. Speak to your servicing dealer for more information.

### Intended use

The product can be used with a grass blade or a trimmer head to cut different types of vegetation. Do not use

the product for other tasks than grass trimming and grass clearing. Use a grass blade or trimmer head to cut grass.

---

**Note:** National or local regulations may regulate the use. Comply to given regulations.

---

### Product overview

(Fig. 1)

1. Grease filler cap, bevel gear
2. Bevel gear
3. Cutting attachment guard
4. Shaft
5. Handlebar
6. Start throttle button
7. Stop switch
8. Throttle trigger
9. Throttle trigger lockout
10. Handlebar clamp
11. Suspension ring
12. Clutch cover
13. Spark plug cap and spark plug
14. Air purge bulb
15. Fuel tank
16. Muffler cover
17. Cylinder cover
18. Air filter cover
19. Choke control
20. Starter rope handle
21. Locking pin
22. Hex key
23. Wrench
24. Socket wrench
25. Trimmer head
26. Operator's manual
27. Drive disc

28. Harness
29. Locknut
30. Support cup
31. Support flange

### Symbols on the product

(Fig. 2)

**WARNING!** This product is dangerous. Injury or death can occur to the operator or bystanders if the product is not used carefully and correctly. To prevent injury to the operator or bystanders, read and obey all safety instructions in the operator's manual.

(Fig. 3)

Please read the operator's manual carefully and make sure that you understand the instructions before use.

(Fig. 4)

This product complies with applicable EC Directives.

(Fig. 5)

Use a protective helmet in locations where objects can fall on you. Use approved hearing protection. Use approved eye protection.

(Fig. 6)

Use approved protective gloves.

(Fig. 7)

Use heavy-duty slip-resistant boots.

- (Fig. 8) The product can cause objects to eject, which can cause injury.
- (Fig. 9) Maximum speed of the output shaft.
- (Fig. 10) Keep a minimum of 15 m (50 ft) distance to persons and animals during operation of the product.
- (Fig. 11) Risk of blade thrust if the cutting equipment touches an object that it does not immediately cut. The product can cut off body parts. Keep a minimum of 15 m (50 ft) distance to persons and animals during operation of the product.
- (Fig. 12) Air purge bulb.
- (Fig. 13) The direction to close the choke.
- (Fig. 14) The direction to open the choke.
- (Fig. 15) Noise emissions to the environment according to European Directive 2000/14/EC and New South Wales legislation "Protection of the Environment Operations (Noise control) Regulation 2017". Noise emission data can be found

on the machine label and in *Technical data on page 18*.

yyyywwxxxx

The rating plate shows the serial number. **yyyy** is the production year, **ww** is the production week.

**Note:** Other symbols/decals on the product refer to certification requirements for other commercial areas.

## Euro V Emissions



**WARNING:** Tampering with the engine voids the EU type-approval of this product.

## Product damage

We are not responsible for damages to our product if:

- the product is incorrectly repaired.
- the product is repaired with parts that are not from the manufacturer or not approved by the manufacturer.
- the product has an accessory that is not from the manufacturer or not approved by the manufacturer.
- the product is not repaired at an approved service center or by an approved authority.

# Safety

## Safety definitions

The definitions below give the level of severity for each signal word.



**WARNING:** Injury to persons.



**CAUTION:** Damage to the product.

**Note:** This information makes the product easier to use.

## General safety instructions



**WARNING:** Read the warning instructions that follow before you use the product.

- Use the product correctly. Injury or death is a possible result of incorrect use. Only use the product

for the tasks found in this manual. Do not use the product for other tasks.

- Obey the instructions in this manual. Obey the safety symbols and the safety instructions. If the operator does not obey the instructions and the symbols, injury, damage or death is a possible result.
- Do not discard this manual. Use the instructions to assemble, to operate and to keep your product in good condition. Use the instructions for correct installation of attachments and accessories. Only use approved attachments and accessories.
- Do not use a damaged product. Obey the maintenance schedule. Only do the maintenance work that you find an instruction about in this manual. An approved service center must do all other maintenance work.
- This manual cannot include all situations that can occur when you use the product. Be careful and use your common sense. Do not operate the product or do maintenance on the product if you are not sure about of the situation. Speak to a product expert, your dealer, service agent or approved service center for information.
- Disconnect the spark plug cable before you assemble the product, put the product into storage or do maintenance.

- Do not use the product if it is changed from its initial specification. Do not change a part of the product without approval from the manufacturer. Only use parts approved by the manufacturer. Injury or death is a possible result of incorrect maintenance.
  - Do not breathe in the fumes from the engine. Long-term inhalation of the engine's exhaust fumes is a health risk.
  - Do not start the product indoors or near flammable material. The exhaust fumes are hot and can contain a spark which can start a fire. Not sufficient airflow can cause injury or death because of asphyxiation or carbon monoxide.
  - When you use this product the engine makes an electromagnetic field. The electromagnetic field can cause damage to medical implants. Speak to your physician and medical implant manufacturer before you operate the product.
  - Do not let a child operate the product. Do not let a person without knowledge of the instructions operate the product.
  - Make sure that you always monitor a person, with decreased physical capacity or mental capacity, that uses the product. A responsible adult must be there at all times.
  - Lock the product in an area that children and unapproved persons cannot access.
  - The product can eject objects and cause injuries. Obey the safety instructions to decrease the risk of injury or death.
  - Do not go away from the product when the engine is on.
  - The operator of the product is responsible if an accident occurs.
  - Make sure that parts are not damaged before you use the product.
  - Make sure that you are at minimum 15 m (50 ft) away from other persons or animals before you use the product. Make sure that persons in the adjacent area know that you will use the product.
  - Refer to national or local laws. They can prevent or decrease the operation of the product in some conditions.
  - Do not use the product if you are fatigued or influenced by alcohol, drugs or medicine. They can have effects on your vision, alertness, coordination or judgment.
  - Be careful, a child can come near the product without your knowledge during operation.
  - Do not operate the product if there are persons in the work area. Stop the product if a person goes into the work area.
  - Make sure that you are always in control of the product.
  - Do not use the product if you cannot receive aid if an accident occurs. Always make sure others know you will operate the product before you start to operate the product.
  - Do not turn with the product before you make sure that no persons or animals are in the safety area.
  - Remove all unwanted materials from the work area before you start. If the cutting attachment hits an object, the object can eject and cause injury or damage. Unwanted material can wind around the cutting attachment and cause damage.
  - Do not use the product in bad weather (fog, rain, strong winds, risk of lightning or other weather conditions.). Dangerous conditions (such as slippery surfaces) can occur because of bad weather.
  - Make sure that you can move freely and work in a stable position.
- (Fig. 16)
- Make sure that you cannot fall when you use the product. Do not tilt when you operate the product.
  - Always hold the product with your two hands. Hold the product on the right side of your body.
- (Fig. 17)
- Operate the product with the cutting attachment below your waist.
  - If the choke control is in the choke position when the engine starts, the cutting attachment starts to turn.
  - Do not touch the bevel gear after the engine stops. The bevel gear is hot after the engine stops. Hot areas can cause injury.
  - Stop the engine before you move the product.
  - Do not put down the product with the engine on.
  - Before you remove the unwanted materials from the product, stop the engine and wait until the cutting attachment stops. Let the cutting attachment stop before you or an aid remove the cut material.

## Safety instructions for operation

- Make sure the product is fully assembled before you use it.
- Before a start, move the product 3 m (10 ft) away from the position where you filled the fuel tank. Put the product on a flat surface. Make sure that the cutting attachment does not touch the ground or other objects.
- The product can cause objects to eject, which can cause damage to the eyes. Always use an approved eye protection when you operate the product.



**WARNING:** Read the warning instructions that follow before you use the product.

- Always use correct personal protective equipment when you operate the product. The personal protective equipment does not erase the risk of injury. The personal protective equipment decreases the grade of injury if an accident occurs.
- Always use an approved eye protection while you operate the product.

- Do not operate the product with bare feet or with open shoes. Always use heavy-duty slip-resistant boots.
- Use heavy, long pants.
- If it is necessary, use approved protective gloves.
- Use a helmet if it is possible that objects fall on your head.
- Always use approved ear protection while you operate the product. Noise for a long period can cause noise-induced hearing loss.
- Make sure that you have a first aid kit near.

### Protective devices on the product

- Make sure that you regularly do the maintenance to the product.
    - The life of the product increases.
    - The risk of accidents decreases.
- Let an approved dealer or an approved service center regularly examine the product to do adjustments or repairs.
- Do not use a product with damaged protective equipment. If the product is damaged, speak to an approved service center.

### Throttle trigger lockout

The throttle trigger lockout (A) prevents accidental operation of the throttle trigger (B). Push the throttle trigger lockout (A) to release the throttle trigger (B). When you release the handle, the throttle trigger lockout (A) and the throttle trigger (B) go back to their initial positions. (Fig. 18)

Two isolated return springs control this movement. This means that the throttle trigger (B) is automatically locked at the idle position.

1. Make sure that the throttle trigger (B) is locked at idle when you release the throttle trigger lockout (A).
2. Push the throttle trigger lockout (A) and make sure that it goes back to its initial position when you release it.
3. Push the throttle trigger (B) and make sure that it goes back to its initial position when you release it.

Start the engine, and then apply full throttle. Release the throttle trigger (B) and examine if the cutting attachment stops. If the cutting attachment turns with the throttle in the idle position, examine the idle adjustment screw of the carburetor.

### Stop switch

Start the engine. Make sure that the engine stops when you move the stop switch to the stop position.

(Fig. 19)

### Cutting attachment guard



**WARNING:** Do not use a cutting attachment without an approved guard. If an incorrect or damaged guard is installed, this can cause damage to persons.

The cutting attachment guard prevents a loose object to eject in the direction of the operator. Examine the cutting attachment guard for damage and replace if it is damaged. Only use the approved guard for the cutting attachment.

(Fig. 20)

### To do a check of the quick-release mechanism



**WARNING:** Do not use a harness with a quick-release mechanism that does not operate correctly.

The quick-release mechanism lets the operator remove the product quickly from the harness if there is an emergency.

1. Stop the engine.
2. Do a visual check for damage, for example cracks.
3. Release and attach the quick-release mechanism to make sure that it operates correctly. (Fig. 21)

### Muffler

(Fig. 22)

The muffler keeps the noise level to a minimum and keeps exhaust fumes away from the operator.

- Do not use an engine with a damaged muffler. A damaged muffler increases the noise level and the risk of fire. Keep a fire extinguisher near.
- Examine regularly that the muffler is attached to the product.
- Do not touch the engine or the muffler when the engine is on. Do not touch the engine or the muffler for a while after the engine stops. Hot surfaces can cause injuries.
- A hot muffler can cause a fire. Be careful, if you use the product near flammable liquids or fumes.
- Do not touch the parts in the muffler, if the muffler is damaged. The parts can contain some carcinogenic chemicals.

### To attach and remove the locknut



**WARNING:** Stop the engine, use protective gloves and be careful around the sharp edges of the cutting attachment.

A locknut is used to attach some types of cutting attachments. The locknut has a left thread.



- To attach, tighten the locknut in the opposite direction to the direction of turning of the cutting attachment.
- To remove the locknut, loosen the locknut in the same direction as the cutting attachment rotates.
- To loosen and tighten the locknut, use a socket wrench with a long shaft. The arrow in the picture shows the area where you can operate the socket wrench. (Fig. 23)



**WARNING:** When you loosen and tighten the locknut, there is a risk of injury from the blade. You must always make sure that the blade guard prevents injury to your hand when you do this.

**Note:** Make sure that you can not turn the locknut by hand. Replace the nut if the nylon lining does not have a resistance of a minimum of 1.5 Nm. The locknut must be replaced after it has been put on approximately 10 times.

## Cutting equipment

Choose and maintain the cutting equipment to:

- Obtain maximum cutting performance.
- Increase life span of the cutting equipment.
- Follow the checking, maintenance and service instructions for the muffler.
- Always use the recommended guard for the cutting equipment. See Technical data.



**WARNING:** Only use cutting attachments with the guards we recommend! See the chapter on Technical data. Refer to the instructions for the cutting attachment to check the correct way to load the trimmer line and the correct trimmer line diameter.



**WARNING:** A faulty cutting attachment may increase the risk of accidents.



**WARNING:** Always stop the engine before doing any work on the cutting attachment. This continues to rotate even after the throttle has been released. Ensure that the cutting attachment has stopped completely and disconnect the spark plug cap before you start to work on it.

## Cutting equipment

- Use the blades and grass knives to cut coarse grass. (Fig. 24)
- Use the trimmer head to trim grass.

(Fig. 25)

- An incorrectly sharpened or damaged blade increases the risk of accidents. Keep the teeth of the blade correctly sharpened. Follow the instructions and use the recommended file gauge.
- Check the cutting attachment for damage or cracks. Replace a damaged cutting attachment.
- Only use cutting attachments with recommended guards. Refer to *Accessories* on page 19.

## Trimmer head



**WARNING:** Always make sure the trimmer line is wound tightly and evenly around the drum to prevent harmful vibration.

(Fig. 26)

- Only use recommended trimmer heads and trimmer lines.
- Only use recommended cutting attachments.
- Smaller machines requires small trimmer heads and vice versa.
- The length of the trimmer line is important. A longer trimmer line requires greater engine power than a shorter trimmer line of the same diameter.
- Make sure that the cutter on the trimmer guard is intact. This cuts the trimmer line to the correct length.
- Soak the trimmer line in water for a couple of days before use to increase the life length.

## Grass blades and grass cutters

- Use the product with an approved grass blade. Do not use a grass blade without proper installation of all required parts. Make sure that the installation is done correctly and that the proper parts are used. Improper installation may cause the blade to fly off and seriously injure the operator or the bystanders.
- Wear protective gloves when you handle or do maintenance on the blade.
- Use head protection when you operate a product with a grass blade.
- Grass blades and grass cutters are used to cut rough grass.
- A grass blade can cause injury while it continues to spin after the engine is stopped or the throttle trigger is released. Make sure that the grass blade has completely stopped rotating before any maintenance.
- Stop the engine before you do work on the cutting attachment. Make sure the cutting attachment fully stops. Disconnect the lead from the spark plug.
- Only use an approved cutting attachment or a correctly sharpened blade.
- Keep the teeth of the blade correctly sharpened.
- Do not use a damaged cutting attachment.

- Attach the transport guard to the grass blade when you transport or store the product.

## Blade thrust

- A blade thrust is a sudden movement of the product to the side, forward or rearward. A blade thrust occurs when the grass blade hits an object that cannot be cut. In areas where it is not easy to see the material being cut the risk of blade thrust increases.
- When a blade thrust occurs, there is a risk that the product or the operator moves out of position. A blade that moves can hit bystanders and there is a risk of injuries.
- If a blade is bent, has cracks, is broken or damaged, discard the blade.
- Use a sharp blade. The risk of blade thrust increases when a blade is not sharp.

## Fuel safety

- Do not start the product if there is fuel or engine oil on the product. Remove the unwanted fuel/oil and let the product dry. Remove unwanted fuel from the product.
- If you spill fuel on your clothing, change clothing immediately.
- Do not get fuel on your body, it can cause injury. If you get fuel on your body, use a soap and water to remove the fuel.
- Do not start the engine if you spill oil or fuel on the product or on your body.
- Do not start the product if the engine has a leak. Examine the engine for leaks regularly.
- Be careful with fuel. Fuel is flammable and the fumes are explosive and can cause injuries or death.
- Do not breathe in the fuel fumes, it can cause injury. Make sure that there is a sufficient airflow.

- Do not smoke near the fuel or the engine.
- Do not put warm objects near the fuel or the engine.
- Do not add the fuel when the engine is on.
- Make sure that the engine is cool before you refuel.
- Before you refuel, open the fuel tank cap slowly and release the pressure carefully.
- Do not add fuel to the engine in an indoor area. Not sufficient airflow can cause injury or death because of asphyxiation or carbon monoxide.
- Tighten the fuel tank cap carefully or a fire can occur.
- Move the product at a minimum of 3 m (10 ft) from the position where you filled the tank before a start.
- Do not put too much fuel in the fuel tank.
- Make sure that a leak cannot occur when you move the product or fuel container.
- Do not put the product or a fuel container where there is an open flame, spark or pilot light. Make sure that the storage area does not contain an open flame.
- Only use approved containers when you move the fuel or put the fuel into storage.
- Empty the fuel tank before long-term storage. Obey the local law on where to dispose fuel.
- Clean the product before long-term storage.
- Remove the spark plug cable before you put the product into storage to make sure that the engine does not start accidentally.

## Safety instructions for maintenance

- If you cannot adjust the idle speed to make the cutting attachment stop, speak to your service center. Do not use the product until the product is correctly adjusted or repaired.

---

## Assembly

---



**WARNING:** Read the safety chapter before you assemble the product.

### To install the main body

1. Connect the engine (A) to the tube (B) with four screws (C). (Fig. 27)

### To install the handlebar and throttle

1. Install the handlebar in the handlebar clamp on the shaft. (Fig. 28)
2. Install the top part of the handlebar clamp onto the handlebar. Make sure that the clamp is installed onto the knurling area of the handlebar. Refer to the illustration.

3. Put on the harness and hang the product from the support hook.
4. Make a last adjustment to make sure the product is in a comfortable position when it hangs from the harness. (Fig. 29)
5. Tighten the screws.

### To connect the throttle cable and stop switch wires

1. Remove the air filter cover.
2. Install the throttle cable (A) through the carburettor bracket (B). (Fig. 30)
3. Turn the cable adjuster sleeve (C) into the carburettor bracket fully.

4. Put the slot fitting (D) on the carburettor. At this time, the recessed hole (E) for the cable lug (F) is away from the cable adjuster sleeve (C). (Fig. 31)
5. Rotate the carburettor throttle cam and move the throttle cable (A) through the slot in the slot fitting.
6. Make sure the cable lug (F) drops into the recessed hole.
7. Operate the throttle trigger some times to make sure that it operates correctly.
8. Adjust the cable adjuster sleeve (C).
  - a) Make sure the stop on the carburettor throttle cam touches the throttle stop correctly.
  - b) Make sure the cable position keeps 1-2 mm between cable lug (F) and slot fitting when the throttle trigger is fully pushed. (Fig. 32)
9. When the throttle cable (A) is adjusted correctly, tighten the locknut (G).
10. Connect the stop switch wires (H) with the connectors from the engine. (Fig. 33)
11. Install the air filter cover.

## To install a blade guard and grass blade



**CAUTION:** Only use the approved guard for the blades. See *Accessories on page 19*.

1. Attach the blade guard/cutting attachment guard (A) onto the shaft and tighten with the bolt (L). (Fig. 34)
2. Install the drive disc (B) on the output shaft.
3. Turn the output shaft until one of the holes in the drive disc aligns with the related hole in the gear housing.
4. Put the locking pin (C) in the hole to lock the shaft.
5. Put the blade (D), support flange (G) and support cup (F) on the output shaft.
6. Put the support cup (F) on the output shaft with the not flat side against the blade.
7. Install the nut (E). Hold the shaft of the wrench near the blade guard as much as possible. To tighten the nut, you must turn the wrench in the opposite direction of rotation. Tighten the nut to a torque of 35-50 Nm (3.5-5 kpm). (Fig. 35)

**Note:** Left hand thread.

## To install blades and trimmer heads



**WARNING:** Only use the approved guard for the blades. See *page 19*. A damaged guard can cause injury.



**WARNING:** If you operate the product with a grass blade, first install the correct handlebar, blade guard and harness .



**WARNING:** If you do not install the blades correctly, it can cause injury.

1. Make sure that the lifted section on the drive disc/support flange engages correctly in the center hole of the blades.
2. Install the blades. (Fig. 36)

## To install the bracket on the cutting attachment guard

1. install the bracket (B) on the cutting attachment guard (A). (Fig. 37)
2. Install the screw (C).

## To attach the trimmer guard and the trimmer head

1. Attach the guard (A) to the shaft with the bolts (L). Make sure to use the correct guard for the correct trimmer head. (Fig. 38)
2. Attach the drive disc (B) to the output shaft. (Fig. 39)
3. Turn the output shaft until the hole in the drive disc aligns with the hole in the gear housing.
4. Put the locking pin (C) in the hole to lock the shaft.
5. Turn the trimmer head (H) counterclockwise. (Fig. 40)
6. To disassemble, do the reverse procedure.

## To install the transport guard

1. Attach the transport guards on the blade. (Fig. 41)

## To adjust the harness



**WARNING:** The product must always be correctly attached to the harness. Do not use a damaged harness.

1. Put on the harness.
2. Connect the product to the harness.
3. Adjust the harness for the best work position.
4. Adjust the side straps to make the product weigh equally on your shoulders. (Fig. 42)
5. Adjust the harness until the cutting attachment is parallel to the ground. (Fig. 43)
6. Let the cutting attachment lightly touch the ground. Adjust the harness clamp to balance the product correctly. (Fig. 44)

**Note:** If you use a grass blade, it must balance approximately 10 cm /4 in above the ground.

## Operation



**WARNING:** Read and understand the safety chapter before you operate the product.

- Do not use the two-stroke oil for water-cooled outboard engines. The two-stroke oil is sometimes referred to as outboard oil.

### Fuel

#### To use fuel



**CAUTION:** This product has a two-cycle engine. Use a mixture of gasoline and two-cycle engine oil. Make sure to use the correct quantity of oil in the mixture. Incorrect ratio of gasoline and oil can cause damage to the engine.

Gasoline, liter	Oil, liter
	2%(50:1)
5	0,1
10	0,2
15	0,3
20	0,4

#### To make the fuel mixture

**Note:** Always use a clean fuel container when you mix the fuel.

**Note:** Do not make more than 30 days quantity of fuel mixture.

1. Add half of the gasoline quantity.
2. Add the full quantity of oil.
3. Shake the fuel mixture to mix the contents.
4. Add the remaining gasoline quantity.
5. Shake the fuel mixture to mix the contents.
6. Fill the fuel tank.

### Gasoline



**CAUTION:** Do not use gasoline with an octane number less than 90 RON (87 AKI). This can cause damage to the product.



**CAUTION:** Do not use gasoline with more than 10% ethanol concentration (E10). This can cause damage to the product.



**CAUTION:** Do not use leaded gasoline. This can cause damage to the product.

- Always use new unleaded gasoline with a minimum octane number of 90 RON (87 AKI) and with less than 10% ethanol concentration (E10).
- Use gasoline with a higher octane number if you frequently use the product at continuously high engine speed.
- Always use a good quality unleaded gasoline/oil mixture.

#### To add fuel



**WARNING:** Do not smoke or put hot objects near fuel. Before you add fuel, stop the engine and let it cool for minutes.



**WARNING:** When you add fuel, open the fuel tank cap slowly to release unwanted pressure.



**WARNING:** After you add fuel, tighten the fuel tank cap carefully. Move the machine away from the refuelling area and the power before you start the engine.

### Two-cycle engine oil

- Use only the two-cycle engine oil of high quality, especially HUSQVARNA two-cycle oil. Use only the oil of an air cooled engine.
- Mixture ratio 50:1 (2%).
- Oil of low quality and high oil/fuel ratio can decrease the lifetime of catalytic converters.
- Speak to your dealer when you select an oil.
- If Husqvarna two-stroke oil is not available, you can use another two-stroke oil of good quality that is intended for air cooled engines. Contact your dealer when you select oil.

- Always use a fuel container with an anti-spill valve.
- Make sure that the area near the fuel tank cap is clean. Contamination in the tank can cause operating problems.

- Shake the fuel container before you add the fuel mixture to the fuel tank.

## To start and stop

### To examine before start

1. Examine the product for missing, damaged, loose or worn parts.
2. Examine the nuts, screws and bolts.
3. Examine the trimmer head or the blade.
4. Examine the locknut. Make sure that the locknut has a minimum locking force of 1.5 Nm (1,1 ft lb). Torque the locknut to 35-50 Nm (26-36 ft lb).
5. Examine the air filter.
6. Examine the throttle trigger lockout and the throttle control.
7. Examine the stop switch.
8. Examine the product for fuel leaks.

### To start a cold engine



**WARNING:** Before you start the product, install the complete clutch cover and shaft. The loose clutch can cause injury. Use gloves.



**WARNING:** Move the product away from the refuelling area and the power. Put it on a flat surface. Make sure that no objects touch the cutting attachment.



**WARNING:** Make sure that no unauthorised persons are in the work area. Or it can cause a risk of dangerous injury. The safety distance is 15 m.

1. Put the stop switch to the start position.
2. Press the air purge ten times. (Fig. 45)
3. Move choke control to the choke position. (Fig. 46)
4. Hold the product to the ground. Pull out the cord slowly with your right hand until you feel some resistance. Pull the cord quickly and with force. Keep doing it until you hear the engine start. (Fig. 47)

**Note:** Do not twist the starter rope around your hand.



**CAUTION:** Do not pull all the starter rope out. Hold the starter rope handle when it is fully extended. Failure to obey these instructions can cause damage to the engine.

5. Set the choke control to the run position, then pull the start rope until the engine starts.

6. Pull the throttle trigger lightly and run at low speed for 60 seconds.



**WARNING:** Do not touch the cover. It can burn your skin and cause electrical shock if the spark plug cap is damaged. Do not use a product with damaged spark plug cap.

### To start a warm engine

1. Put the stop switch to the start position.
2. Press the air purge ten times. (Fig. 45)
3. Set the choke control to the run position, then pull the start rope until the engine starts.

### To stop

- Push the stop switch to stop the engine. (Fig. 19)

### To operate the grass trimmer



**CAUTION:** Make sure that you slow the engine to idle speed after each operation. A long period at full throttle without a load on the engine can cause damage to the engine.

**Note:** Clean the cover of the trimmer head when you attach a new trimmer line to prevent vibrations. Examine other parts of the trimmer head and clean if it is necessary.

### General work instructions



**WARNING:** Be careful when you cut a tree that is in tension. It can spring back to its normal position before or after the cut and hit you or the product, and cause injury.

- Clear an open space at one end of the work area, and start the work from there.
- Move in a regular pattern across the work area. (Fig. 48)
- Move the product fully to the left and right, to clear a width of 4–5 m (13-16 ft) on each turn.
- Clear a length of 75 m (250 ft) before you turn and go back. Move the fuel can along with you as you continue.
- Move in a direction where you do not go across ditches and obstacles more than necessary.
- Move in a direction where the wind makes the cut vegetation fall in the cleared area. (Fig. 49)
- Move along slopes, not up and down.

### To clear grass with a grass blade

1. Keep your feet apart during operation of the product. Make sure feet are tightly against the ground.

- Put the support cup lightly on the ground. This prevents the blade from touching the ground.
- Use a sideway movement from right to left for a clear stroke. Use the left side of the blade (between 8 and 12 o'clock) to cut. (Fig. 50)
- Angle the blade to the left when you clear grass.

**Note:** The grass collects easily in a line.

- Use a sideway movement from left to right for the return stroke.
- Do the work rhythmically.
- Move forward and keep feet tightly against the ground.
- Stop the engine.
- Remove the product from the clip on the harness.
- Put the product on the ground.
- Collect the cut material.

### To clear

(Fig. 51)

To achieve the best results:

- Hold the trimmer so that the trimmer head is just above the ground.
- Tilt the trimmer head at a slight angle.
- Let the end of the trimmer line strike the ground around objects.

### To trim the grass

- Hold the trimmer head immediately above the ground at an angle. Do not push the trimmer line into the grass. (Fig. 52)
- Decrease the length of the trimmer line by 10-12 cm / 4-4.75 in.
- Decrease the engine speed to decrease the risk of damage to plants.

- Use 80 % throttle when you cut grass near objects. (Fig. 53)

### To cut the grass

- Make sure that the grass trimmer line is parallel to the ground when you cut. (Fig. 54)
- Do not push the trimmer head to the ground. The ground and the product can be damaged.
- Do not let the trimmer head touch the ground continuously, it can cause damage to the trimmer head.
- Use full throttle when you move the product from side to side to cut grass. Make sure that the grass trimmer line is parallel to the ground. (Fig. 55)

### To sweep the grass

The airflow from the rotating trimmer line can be used to remove cut grass from an area.

- Hold the trimmer head and its trimmer line parallel to the ground and above the ground.
- Apply full throttle.
- Move the trimmer head from side to side and sweep the grass.



**WARNING:** Clean the trimmer head cover each time you assemble new trimmer line to prevent unbalance and vibrations in the handles. Also do a check of the other parts of the trimmer head and clean it if necessary.

### To replace trimmer line

Refer to the last page of this operator's manual.

## Maintenance



**WARNING:** Read and understand the safety chapter before you clean, repair or do maintenance on the product.

product. The intervals are different if you do not use the product each day. Only do the maintenance work that is found in this manual. Speak to an approved service center about other maintenance work not found in this manual.

### Maintenance schedule

Make sure that you obey the maintenance schedule. The intervals are calculated from daily use of the

Maintenance schedule	Daily	Weekly	Monthly
Clean the external surfaces.	✓		
Clean the air filter. Replace if necessary.	✓		
Do a check of the harness.	✓		
Do a check of the throttle trigger lock and the throttle function.	✓		

Maintenance schedule	Daily	Weekly	Monthly
Do a check of the handle and the handlebar.	✓		
Do a check of the stop switch.	✓		
Do a check of the guards.	✓		
Do a check of the blade that it is sharp and not damaged. Install the blade to the center position correctly.	✓		
Do a check of the trimmer head.	✓		
Do a check of the cutting attachment and make sure that it does not rotate at idle.	✓		
Do a check of the locknut of the cutting equipment.	✓		
Do a check of fuel leaks from the engine, tank or fuel lines.	✓		
Do a check of the transport guard for the blade.	✓		
Do a check of the nuts and screws.	✓		
Do a check of the starter rope handle and the starter rope.		✓	
Do a check of the vibration damping elements.		✓	
Clean the external part and the adjacent areas of the carburettor.		✓	
Clean the external part of the spark plug. Remove it and check the electrode gap. Adjust the distance to 0.6-0.7 mm or replace the spark plug. Install a suppressor to the spark plug.		✓	
Clean the cooling system.		✓	
Do a check of the bevel gear lubricant. Fill if necessary.		✓	
Clean the muffler.			✓
Do a check of the clutch, clutch springs and the clutch drum. Replace if necessary by an approved service center.			✓
Do a check of all cables and connections.			✓
Replace the spark plug.			✓

## To adjust the carburetor

The basic carburetor settings are adjusted during testing at the factory. Adjustment must be carried out by a trained technician.

## To do a check of the muffler



**WARNING:** Do not use a product that has a damaged muffler. Always replace a damaged muffler.



**WARNING:** Risk of burn injury or fire. Mufflers with catalytic converters become very hot during operation.



**WARNING:** Risk of fire. The muffler decreases the noise level and points the exhaust gases away from the operator. The exhaust gases are hot and can contain sparks.



**CAUTION:** The spark arrester screen must be replaced if it is damaged. Do not use a product if the spark arrester screen on the muffler is missing or damaged.



**CAUTION:** If the spark arrester screen is blocked, the product becomes very hot and this causes damage to the cylinder and piston.

1. Make sure that the muffler is not damaged.

2. Make sure that the muffler is correctly attached to the product.

## To adjust the idle speed

- Make sure that the air filter is clean. The cutting attachment must not rotate in correct idle speed.
- Adjust the idle speed with the idle adjustment screw T which is identified with "T" mark.
- The idle speed is correct when the engine operates smoothly in all positions. The idle speed must be below the speed when the cutting attachment starts to turn.



**WARNING:** If the idle speed cannot be adjusted so that the cutting attachment stops, speak to the distributor or the service center. Do not use the product until it is correctly adjusted or repaired.

1. Turn the idle adjustment screw clockwise until the cutting attachment starts to turn.
2. Turn the idle adjustment screw counterclockwise until the cutting attachment stops. (Fig. 56)

## Cooling system

The product has a cooling system to keep the work temperature low.

The cooling system has:

(Fig. 57)

- Fins on the flywheel (A)
- Cooling fins on the cylinder (B)
- Cylinder cover (C) (directs cold air over the cylinder)
- Muffler plate (D)
- Plate (E)

## To clean the cooling system



**WARNING:** A dirty or blocked cooling system causes overheating. It causes damage to the piston and cylinder.

1. Clean the parts of the cooling system with a brush a minimum of one time a week.

## Air filter

- Clean the filter at intervals of 25 hours. Clean more regularly if necessary.
- Set the choke control in the choke position. (Fig. 58)

## To clean the air filter



**CAUTION:** Always replace an air filter that is damaged, very dirty or soaked with fuel.

If you use an air filter for a long time, it cannot be fully cleaned. Replace the air filter with a new one at regular intervals.

1. Move the choke lever up, to close the choke valve.
2. Remove the air filter cover. (Fig. 59)
3. Remove the felt filter and the air filter.
4. Hit the palm of your hand lightly with the felt filter or use air to clean the felt filter.
5. Do a check of the surface of the rubber seal. Replace the filter on the rubber seal if it is damaged.
6. Clean the air filter with warm soap water.



**CAUTION:** Make sure to keep the felt filter dry. Water causes damage to the felt filter.

7. Use Husqvarna two-stroke oil to put oil on the filter. Make sure that you remove excessive oil before you put the air filter back.



**CAUTION:** Do not use gasoline or oil intended for four-stroke engines.

8. Replace the air filter if it is too dirty to fully clean it. Always replace a damaged air filter.
9. Also clean the inner surface of the filter cover. Use air or a brush.
10. Make sure that the filter is dry before you assemble it.

## Fuel filter

When the engine runs short of fuel supply, make sure that the fuel tank cap and the fuel filter (A) is not blocked.

(Fig. 60)

## To add grease to the bevel gear

Make sure that the bevel gear is filled 3/4 full with bevel gear grease.

(Fig. 61)

## To examine the spark plug



**CAUTION:** Always use the recommended spark plug type. Incorrect spark plug type can cause damage to the product.

- Examine the spark plug if the engine is low on power, is not easy to start or does not operate correctly at idle speed.
- To decrease the risk of unwanted material on the spark plug electrodes, obey these instructions:
  - a) Make sure that the idle speed is correctly adjusted.



- b) Make sure that the fuel mixture is correct.
- c) Make sure that the air filter is clean.
- If the spark plug is dirty, clean it and make sure that the electrode gap is correct, refer to *Technical data on page 18*. (Fig. 62)
- Replace the spark plug if it is necessary.

## To sharpen grass cutters and grass blades

1. Sharpen grass cutters and grass blades with a single-cut flat file.
2. Sharpen all edges of the grass cutters and blades equally to keep the balance. (Fig. 63)

---

## Troubleshooting

---

<b>Starting failure</b>		
<b>Check</b>	<b>Possible cause</b>	<b>Solution</b>
Stop button	Stop position	Set the stop switch to the start position.
Starter pawls	Binding pawls	Adjust or replace the pawls.
		Clean around the pawls.
		Speak to an approved servicing dealer.
Fuel tank	Incorrect fuel type.	Drain it and use correct fuel.
Carburettor	Adjustment of the idle speed.	Adjust the idle speed with the T-screw.
Spark (no spark)	Spark plug dirty or wet.	Make sure that the spark plug is dry and clean.
	Spark plug clearance incorrect.	Clean the spark plug. Check that the electrode gap is correct. Make sure that the spark plug is installed with a suppressor.
		Refer to technical data for correct electrode gap.
Spark plug	Spark plug loose.	Tighten the spark plug.

<b>Engine starts but does not stay running</b>		
<b>Check</b>	<b>Possible cause</b>	<b>Solution</b>
Fuel tank	Incorrect fuel type.	Drain it and use correct fuel.
Carburettor	Engine will not idle correctly.	Speak to your servicing dealer.
Air filter	Clogged air filter.	Clean the air filter.

## Transportation and storage

- Keep equipment safe during transportation to prevent damage and accidents.
- Replace or repair damaged components.
- Keep the product and equipment in a dry and frost-proof area.
- Use the correct protective cover on the product that does not keep moisture.
- Clean the product.
- Keep the product tightly attached during transport.

## Technical data

	333R Mark II
<b>Engine</b>	
Cylinder displacement, cm <sup>3</sup>	32.6
Idle speed, rpm	3000±300
Recommended max. speed, rpm	9100
Speed of output shaft, rpm	6700
Maximum engine power acc. to ISO 8893, kW/hp @ rpm	1.0/1.3 @ 7000
<b>Fuel and lubrication system</b>	
Spark plug	NGK BPMR7A/HQT-1
Electrode gap, mm	0.6-0.7
<b>Fuel and lubrication system</b>	
Fuel tank capacity, l/cm <sup>3</sup>	1.1/1100
<b>Weight</b>	
Weight, kg	7.2
<b>Noise data</b>	
Measured sound power level according to 2000/14/EC, dB(A)	107
Guaranteed sound power level according to 2000/14/EC, dB (A)	108
Sound power level, measured <sup>1</sup>	
Equipped with trimmer head (original), dB(A)	104
Equipped with grass blade (original), dB(A)	104
Sound pressure level at the operator's ear <sup>2</sup>	
Equipped with trimmer head (original), dB (A)	97
Equipped with grass blade (original), dB (A)	97
<b>Vibration data</b> <sup>3</sup>	

<sup>1</sup> Sound power level measured according to EN ISO 22868. The uncertainty of stated values is 3 dB(A).

<sup>2</sup> Equivalent emission sound pressure level at the operator position, determined in accordance with EN ISO 22868. The uncertainty of stated values is 3 dB(A).

<sup>3</sup> Equivalent total vibration value for each handle, determined in accordance with EN ISO 22867. The uncertainty of stated values is 1.5 m/s<sup>2</sup>.

	<b>333R Mark II</b>
Equipped with trimmer head, left/right handle, m/s <sup>2</sup>	6.1/6.2
Equipped with grass blade, left/right handle, m/s <sup>2</sup>	5.4/5.5

---

## Accessories

---

<b>333R Mark II</b>		
<b>Approved accessories</b>	<b>Type</b>	<b>Cutting attachment guard</b>
Grass blade/ grass cutter	Multi 330-2 (Ø 330 2 teeth)	593 70 66-01
	Multi 255-3 (Ø 255 3 teeth)	593 70 66-01
	Grass 275-4 (Ø 275 4 teeth)	593 70 66-01
	Grass 255-4 1" (Ø 255 4 teeth)	593 70 66-01
Trimmer head	T35	593 70 66-01
Support cup	Fixed	-

---

# Declaration of Conformity

---

## EC Declaration of Conformity

**Issuer's name:** Husqvarna AB, SE-561 82 Huskvarna, Sweden, tel: +46-36-146500.

**Husqvarna AB** claims sole responsibility for the object of this declaration: Trimmer and/or Brushcutter powered by petrol, platform(s) GZ32B representing model(s)

**Husqvarna 333R Mark II**, from 2024 serial numbers and onwards. The platform number and model number are clearly stated in plain text on the type plate along with the year with subsequent serial numbers.

The object of the declaration described above is in conformity with the requirements of the Council's Directives:

- of May 17, 2006 "relating to machinery" **2006/42/EC**
- of February 26, 2014 "relating to electromagnetic compatibility" **2014/30/EU**.
- of May 8, 2000 "relating to the noise emissions in the environment" **2000/14/EC**.
- of June 8, 2011 on the "restriction of use of certain hazardous substances" **2011/65/EU**.

Applied conformity assessment procedure in accordance with Directive 2000/14/EC, Annex V.

For information relating to noise emissions, refer to *Technical data on page 18*.

The following standards have been applied:

**EN ISO 11806-1:2022, EN ISO 14982:2009, EN ISO 12100:2010, EN IEC 63000:2018**

TÜV Rheinland LGA Products GmbH, Tillystrasse 2, D-90431 Nuernberg, Germany, 0197, has carried out a voluntary examination on behalf of Husqvarna AB, providing AM 50613402 - Certificate of Conformity to EC Council directive 2006/42/EC for machinery. This certificate is applicable to all manufacturing locations and Countries of Origin, as stated on the product. The supplied grass trimmer and/or brushcutter conforms to the example that underwent examination.

Husqvarna AB, Huskvarna, Sweden, 2024-01-15



Claes Losdal, R&D Manager, Husqvarna AB

Responsible for technical documentation



---

## Innehåll

---

Introduktion.....	21	Transport och förvaring.....	33
Säkerhet.....	22	Tekniska data.....	34
Montering.....	26	Tillbehör.....	35
Drift.....	28	Försäkran om överensstämmelse.....	36
underhåll.....	30	Bilaga .....	443
Felsökning.....	33		

---

## Introduktion

---

### Produktbeskrivning

Produkten är en grästrimmer/röjsåg med förbränningsmotor.

Arbetet med att öka din säkerhet och effektivitet under användning pågår ständigt. Prata med en serviceverkstad för mer information.

### Avsedd användning

Produkten kan användas med en gräsklinga eller ett trimmerhuvud för att klippa olika typer av

vegetation. Använd inte produkten till andra uppgifter än grästrimming och gräsröjning. Använd en gräsklinga eller ett trimmerhuvud för att klippa gräs.

**Notera:** Nationella eller lokala föreskrifter kan reglera användningen. Följ givna föreskrifter.

---

### Produktöversikt

(Fig. 1)

1. Påfyllning av smörjmedel, vinkelväxel
2. Vinkelväxel
3. Skydd för skärutrustning
4. Riggör
5. Handtag
6. Startgasknapp
7. Stoppkontakt
8. Gasreglage
9. Gasreglagespärr
10. Styrklämma
11. Upphållningsögla
12. Kopplingskäpa
13. Tändhatt och tändstift
14. Bränslepumpblåsa
15. Bränsletank
16. Ljuddämparkäpa
17. Cylinderkäpa
18. Luftfilterlock
19. Chokereglage
20. Startsnörets handtag
21. Låspinne
22. Insexnyckel
23. Skiftnyckel
24. Hylsnyckel
25. Trimmerhuvud
26. Bruksanvisning
27. Medbringare

28. Sele
29. Kontramutter
30. Stödkopp
31. Stödfläns

### Symboler på produkten

(Fig. 2) **WARNING!** Denna produkt är farlig. Skador eller dödsfall kan inträffa för användaren eller människor runt omkring om produkten inte används försiktigt och korrekt. För att förhindra att användaren eller människor runt omkring skadas ska du läsa och följa alla säkerhetsinstruktioner i bruksanvisningen.

(Fig. 3) Läs igenom bruksanvisningen noggrant och se till att du förstår instruktionerna innan användning.

(Fig. 4) Den här produkten överensstämmer med gällande EG-direktiv.

(Fig. 5) Använd skyddshjälm på platser där föremål kan falla ner. Använd godkända hörselskydd. Använd godkänt ögonskydd.

(Fig. 6) Använd godkända skyddshandskar.

(Fig. 7) Använd kraftiga halksäkra kängor.

(Fig. 8) Produkten kan göra att föremål slungas ut, vilket kan orsaka skador.

(Fig. 9) Maximalt varvtal för utgående axel.

(Fig. 10) Håll ett avstånd på minst 15 m till personer och djur när du använder produkten.

(Fig. 11) Risk för kast om skärutrustningen kommer i kontakt med ett föremål som det inte omedelbart skär av. Produkten kan skära av kroppsdelar. Håll ett avstånd på minst 15 m till personer och djur när du använder produkten.

(Fig. 12) Bränslepumpblåsa.

(Fig. 13) Riktning för att stänga choken.

(Fig. 14) Riktning för att öppna choken.

(Fig. 15) Emission av buller i miljön enligt EU-direktiv 2000/14/EG och New South Wales "Protection of the Environment Operations (Noise Control) Regulation 2017". Information om bulleremission

finns på maskinens etikett och i *Tekniska data på sida 34*.

yyyywwxxxx

Typskylten visar serienumret. **yyyy** är produktionsåret och **ww** är produktionsveckan.

**Notera:** Övriga symboler/dekaler på produkten avser specifika krav för certifieringar på andra kommersiella marknader.

## Euro V-utsläpp



**WARNING:** Manipulering av motorn upphäver EG-typgodkännandet för den här produkten.

## Produktskada

Vi ansvarar inte för skador på vår produkt om:

- produkten repareras felaktigt
- produkten repareras med delar som inte kommer från tillverkaren eller inte har godkänts av tillverkaren
- produkten har ett tillbehör som inte kommer från tillverkaren eller inte har godkänts av tillverkaren
- produkten inte repareras vid ett godkänt servicecenter eller av en godkänd person.

# Säkerhet

## Säkerhetsdefinitioner

Definitionerna nedan beskriver allvarlighetsgraden för varje signalord.



**WARNING:** Personskador.



**OBSERVERA:** Skador på produkten.

**Notera:** Denna information gör produkten lättare att använda.

## Allmänna säkerhetsanvisningar



**WARNING:** Läs varningsinstruktionerna nedan innan du använder produkten.

- Använd produkten på rätt sätt. Skador eller dödsfall är ett möjligt resultat av felaktig användning. Använd endast produkten för arbetsuppgifterna som finns

i denna bruksanvisning. Använd inte produkten till andra uppgifter.

- Följ instruktionerna i denna bruksanvisning. Följ säkerhetsymbolerna och säkerhetsinstruktionerna. Om användaren inte följer instruktionerna och symbolerna är skador eller dödsfall ett möjligt resultat.
- Spara den här bruksanvisningen. Använd instruktionerna för att sätta ihop, använda och förvara din produkt i gott skick. Använd instruktionerna för korrekt installation av tillbehör och extrautrustning. Använd endast godkända tillbehör och extrautrustning.
- Använd inte en skadad produkt. Följ underhållsschemat. Utför endast det underhållsarbete som du hittar instruktioner om i den här bruksanvisningen. Godkända servicecenter måste göra allt annat underhållsarbete.
- Den här bruksanvisningen kan inte inkludera alla situationer som kan uppstå när du använder produkten. Var försiktig och använd sunt förnuft. Använd inte produkten eller utför underhåll på produkten om du inte är trygg med situationen. Tala med en produktextpert, din återförsäljare, din serviceverkstad eller ett godkänt servicecenter för att få information.

- Koppla ur tändstiftskabeln innan du monterar produkten, ställer undan produkten för förvaring eller utför underhåll.
- Använd inte produkten om den ändras från dess första specifikation. Byt inte ut en del av produkten utan tillverkarens godkännande. Använd endast delar som är godkända av tillverkaren. Skador eller dödsfall är ett möjligt resultat av felaktigt underhåll.
- Undvik att andas in rök från motorn. Långvarig inandning av motorns avgaser utgör en hälsorisk.
- Starta inte produkten inomhus eller nära brandfarligt material. Avgaserna är heta och kan medföra gnistor som kan orsaka brand. Otillräckligt luftflöde kan orsaka skador eller dödsfall på grund av kvävning eller kolmonoxidförgiftning.
- När du använder denna produkt skapar motorn ett elektromagnetiskt fält. Det elektromagnetiska fältet kan orsaka skador på medicinska implantat. Tala med din läkare och tillverkaren av eventuella medicinska implantat innan du använder produkten.
- Låt inte barn använda produkten. Låt inte personer utan kännedom om instruktionerna använda produkten.
- Se till att du alltid övervakar en person med nedsatt fysisk eller mental kapacitet som använder produkten. En vuxen person måste vara närvarande hela tiden.
- Läs in produkten på en plats där barn och obehöriga personer inte har åtkomst.
- Produkten kan skjuta ut föremål och orsaka skador. Följ säkerhetsinstruktionerna för att minska risken för personskador eller dödsfall.
- Lämna inte produkten när motorn är på.
- Användaren av produkten är ansvarig om en olycka inträffar.
- Kontrollera att delarna inte är skadade innan du använder produkten.
- Se till att du står minst 15 m från andra personer eller djur innan du använder produkten. Se till att personer i närheten vet att du kommer att använda produkten.
- Följ nationella eller lokala lagar. De kan förhindra eller minska produktens funktion under vissa förhållanden.
- Använd inte produkten om du är trött eller om du är påverkad av alkohol, droger eller läkemedel. Din syn, ditt omdöme eller kropps kontroll kan ha påverkats.
- Var försiktig, ett barn kan närma sig produkten utan din vetskap under användningen.
- Använd inte produkten om det finns personer i arbetsområdet. Stoppa produkten om en person går in i arbetsområdet.
- Se till att du alltid har kontroll över produkten.
- Använd inte produkten om du inte kan få hjälp om en olycka inträffar. Se alltid till att andra vet att du kommer att använda produkten innan du börjar använda produkten.
- Vänd dig inte om med produkten innan du kontrollerat att inga människor eller djur finns i säkerhetsområdet.
- Ta bort allt oönskat material från arbetsområdet innan du börjar. Om skärutrustningen träffar ett objekt kan objektet skjutas ut och orsaka personskada eller skador. Oönskat material kan lindas runt skärutrustningen och orsaka skador.
- Använd inte produkten i dåligt väder (dimma, regn, hård vind, risk för blixtnedslag eller andra väderförhållanden). Farliga situationer (t.ex. hala ytor) kan uppstå på grund av dåligt väder.
- Se till att du kan röra dig fritt och arbeta i en stabil position.

(Fig. 16)

- Se till att du inte kan falla när du använder produkten. Luta dig inte när du använder produkten.
- Håll alltid produkten med båda händerna. Håll produkten på höger sida av kroppen.

(Fig. 17)

- Använda produkten med skärutrustningen under midjehöjd.
- Om chokereglaget är i chokeläge när motorn startar börjar skärutrustningen rotera.
- Rör inte vid vinkelväxeln när motorn stannat. Vinkelväxeln är varm efter det att motorn stannat. Heta ytor kan orsaka skador.
- Stanna motorn innan du flyttar produkten.
- Lägg inte ned produkten om motorn är på.
- Innan du tar bort oönskat material från produkten måste du stänga av motorn och vänta tills skärutrustningen stannar. Låt skärutrustningen stanna innan du avlägsnar skärmaterialet.

## Personlig skyddsutrustning



**VARNING:** Läs varningsinstruktionerna nedan innan du använder produkten.

## Säkerhetsinstruktioner för drift

- Kontrollera att produkten är helt monterad innan du använder den.
- Innan du startar bör du flytta produkten 3 m från den plats där du fyllde på bränsletanken. Placera produkten på en plan yta. Se till att skärutrustningen inte vidrör marken eller andra föremål.
- Produkten kan orsaka att föremål skjuts ut, vilket kan orsaka skador på ögonen. Använd alltid godkänt ögonskydd när du använder produkten.
- Använd alltid rätt personlig skyddsutrustning när du använder produkten. Den personliga skyddsutrustningen eliminerar inte risken för skador. Den personliga skyddsutrustningen minskar skadans allvarlighetsgrad om en olycka inträffar.
- Använd alltid godkänt ögonskydd när du använder produkten.
- Använd inte produkten barfota eller med öppna skor. Använd alltid kraftiga halksäkra kängor.

- Använd tjockare långbyxor.
- Om det är nödvändigt bör du använda godkända skyddshandskar.
- Använd hjälm om det finns en risk att föremål faller ned på huvudet.
- Använd alltid godkänt hörselskydd när du använder produkten. Oljud under en längre period kan leda till bullerorsakad hörselnedsättning.
- Se till att du har första hjälpen i närheten.

ett skadat skydd kan det leda till allvarliga personskador.

Skärutrustningens skydd förhindrar att lösa föremål skjuts ut mot användaren. Undersök om skärutrustningens skydd är skadat och byt ut det om så är fallet. Använd endast godkänt skydd för skärutrustningen.

(Fig. 20)

### Kontrollera snabbtösningsmekanismen



**VARNING:** Använd inte en sele med snabbtösningsmekanism som inte fungerar korrekt.

Med snabbtösningsmekanismen kan användaren snabbt ta bort produkten från selen vid en nödsituation.

1. Stanna motorn.
2. Kontrollera om det finns skador, till exempel sprickor.
3. Lossa och koppla tillbaka snabbtösningsmekanismen för att säkerställa att den fungerar korrekt. (Fig. 21)

### Ljuddämpare

(Fig. 22)

Ljuddämparen håller ljudnivån till ett minimum och håller avgaserna borta från användaren.

- Använd inte en motor med defekt ljuddämpare. En defekt ljuddämpare ökar ljudnivån och brandrisken. Ha en brandsläckare i närheten.
- Kontrollera regelbundet att ljuddämparen sitter fast på produkten.
- Rör inte motorn eller ljuddämparen när motorn är på. Rör inte motorn eller ljuddämparen förrän en stund efter att motorn stannat. Heta ytor kan orsaka skador.
- En varm ljuddämpare kan orsaka brand. Var försiktig om du använder produkten nära brandfarliga vätskor eller ångor.
- Rör inte ljuddämparens delar om ljuddämparen är skadad. Delarna kan innehålla vissa cancerframkallande kemikalier.

### Fästa och ta bort låsmuttern



**VARNING:** Stäng av motorn, använd skyddshandskar och var försiktig runt de vassa kanterna på skärutrustningen.

Låsmuttern används för att låsa vissa typer av skärutrustning. Låsmuttern är vänstergängad.

- För att fästa, drag åt låsmuttern mot skärutrustningens svängriktning.

## Säkerhetsanordningar på produkten

- Se till att du regelbundet utför underhåll på produkten.
  - Produktens livslängd ökar.
  - Risken för olyckor minskar.

Låt en auktoriserad återförsäljare eller ett godkänt servicecenter regelbundet undersöka produkten för att göra justeringar eller reparationer.

- Använd inte en produkt med skadad skyddsutrustning. Om produkten är skadad bör du tala med ett godkänt servicecenter.

## Dödmansgrepp

Dödmansgreppet (A) förhindrar ofrivillig aktivering av gasreglaget (B). Tryck på gasreglagets låsning (A) för att lossa gasreglaget (B). När du släpper handtaget går dödmansgreppet (A) och gasreglaget (B) tillbaka till sina ursprungslägen.

(Fig. 18)

Två isolerade returfjädrar styr rörelsen. Det här innebär att gasreglaget (B) automatiskt är låst i tomgångsläget.

1. Se till att gasreglaget (B) är låst på tomgång när du släpper gasreglagets låsning (A).
2. Tryck på gasreglagets låsning (A) och kontrollera att den går tillbaka till sitt ursprungliga läge när du släpper den.
3. Tryck på gasreglaget (B) och kontrollera att det går tillbaka till sitt ursprungliga läge när du släpper det.

Starta motorn och ge sedan fullgas. Släpp gasreglaget (B) och titta om skärutrustningen stannar. Om skärutrustningen roterar med gasreglaget i tomgångsläge undersöker du tomgångsjusterskruven på förgasaren.

## Stoppkontakt

Starta motorn. Kontrollera att motorn stängs av när stoppreglaget flyttas till stoppläget.

(Fig. 19)

## Skärutrustningens skydd



**VARNING:** Använd inte någon skärutrustning utan att godkänt skydd monterats. Om du monterar fel skydd eller



- Vid demontering av låsmuttern lossar du låsmuttern i samma riktning som rotationsriktningen för skärutrustningen.
- För att lösgöra och dra åt låsmuttern, använd en hylsnyckel med långt skaft. Pilen på bilden visar det område där du tryggt kan använda hylsnyckeln. (Fig. 23)



**VARNING:** När du lossar och drar åt låsmuttern finns det risk för att skada sig på kniven. Du måste alltid se till att klingskyddet förhindrar skador på din hand när du gör detta.

**Notera:** Se till att du kan inte vrida låsmuttern för hand. Byt muttern om nylonlåsningen inte har ett motstånd på minst 1,5 Nm. Låsmuttern ska bytas efter det att den skruvats på ca 10 gånger.

## Skärutrustning

Använd rätt typ av skärutrustning och underhåll för att:

- Erhålla maximala skärprestanda.
- Öka livslängden på skärutrustningen.
- Följ anvisningarna för kontroll, underhåll och service för ljuddämparen.
- Använd endast det rekommenderade skyddet för skärutrustningen. Se Tekniska data.



**VARNING:** Använd endast skärutrustning tillsammans med det skydd som vi rekommenderar. Se kapitlet om Tekniska data. Se skärutrustningens anvisningar för korrekt laddning av trimmerlina och val av rätt diameter på trimmerlinan.



**VARNING:** En felaktig skärutrustning kan öka risken för olyckor.



**VARNING:** Stanna alltid motorn innan du arbetar med något på skärutrustningen. Denna fortsätter att rotera även sedan gasreglaget släppts. Kontrollera att skärutrustningen har stannat helt och ta bort tändhatten innan du börjar med något arbete på den.

## Skärutrustning

- Använd klingorna och gräsknivarna för att kapa kraftigt gräs. (Fig. 24)
- Använd trimmerhuvudet till att trimma gräset. (Fig. 25)

- En felaktigt filad eller skadad klinga ökar risken för olyckor. Håll klingans skärtänder väl och korrekt skärpta. Följ instruktionerna och använd rekommenderad filmall.
- Kontrollera skärutrustningen med avseende på skador och sprickbildning. Byt ut skadad skärutrustning.
- Använd endast skärutrustning tillsammans med de rekommenderade skydden. Se *Tillbehör på sida 35*.

## Trimmerhuvud



**VARNING:** Se alltid till att trimmerlinan lindas hårt och jämnt runt trumman för att förhindra skadliga vibrationer.

(Fig. 26)

- Använd endast rekommenderade trimmerhuvuden och trimmerlinor.
- Använd endast rekommenderade skärutrustningar.
- Mindre maskiner fordrar små trimmerhuvuden och vice versa.
- Trimmerlinans längd är viktig. En längre trimmertråd fordrar större motorstyrka än en kort, vid samma diameter på trimmertråden.
- Se till att den kniv som sitter på trimmerskyddet är intakt. Den används för att skära av trimmerlinan till rätt längd.
- Blötlägg trimmerlinan i vatten ett par dagar före användning för att öka livslängden.

## Gräsklinga och gräskniv

- Använd produkten med en godkänd gräsklinga. Använd inte en gräsklinga utan rätt installation av alla nödvändiga delar. Se till att installationen görs korrekt och att rätt delar används. Felaktig installation kan leda till att klingan flyger av och orsakar allvarliga skador på användaren eller människor i närheten.
- Använd skyddshandskar när du hanterar eller utför underhåll på klingan.
- Använd huvudskydd när du använder en produkt med en gräsklinga.
- Gräsklingor och gräsknivar används för att skära grovt gräs.
- Gräsklingan kan orsaka skada om den fortsätter att rotera efter det att motorn har stannat eller gasreglaget släpps. Se till att gräsklingan har slutat rotera helt innan något underhåll utförs.
- Stanna motorn innan du arbetar med skärutrustningen. Se till att skärutrustningen stannar helt. Ta bort kabeln från tändstiftet.
- Använd endast en godkänd skärutrustning eller en korrekt slipad klinga.
- Håll klingans skärtänder väl och korrekt skärpta.
- Använd inte en skadad skärutrustning.
- Fäst transportskyddet på gräsklingan när du transporterar eller förvarar produkten.

## Kast

- Ett kast är en plötslig rörelse av produkten åt sidan, framåt eller bakåt. Kast inträffar när gräsklingan träffar föremål som inte kan klippas. I områden där det inte är lätt att se det material som klipps ökar risken för kast.
- När ett kast inträffar finns det en risk att produkten eller användaren rör sig ur läge. En klinga som rör sig kan träffa människor i närheten och det finns risk för personskador.
- Om en klinga är böjd, har sprickor, är trasig eller skadad ska den kasseras.
- Använd en vass klinga. Risken för kast ökar när en klinga inte är vass.

## Bränslesäkerhet

- Starta inte produkten om det finns bränsle eller motorolja på produkten. Ta bort det oönskade bränslet/oljan och låt produkten torka. Ta bort oönskat bränsle från produkten.
- Om du spillt bränsle på kläderna skall dessa bytas omedelbart.
- Se till att inte få bränsle på kroppen, det kan orsaka personskador. Om du får bränsle på kroppen använder du tvål och vatten för att ta bort bränslet.
- Starta inte motorn om du spiller olja eller bränsle på produkten eller på kroppen.
- Starta inte produkten om motorn har en läcka. Undersök regelbundet om motorn läcker.
- Var försiktig med bränsle. Bränsle är brandfarligt och ångorna är explosiva och kan orsaka skador eller dödsfall.
- Undvik att andas in bränsleångor då det kan orsaka personskador. Se till att det finns tillräckligt luftflöde.
- Rök inte i närheten av bränslet eller motorn.

- Placera inga varma föremål i närheten av bränslet eller motorn.
- Fyll inte på bränsle när motorn är på.
- Se till att motorn har svalnat innan du fyller på bränsle.
- Innan du fyller på bränsle bör du öppna bränsletanklocket långsamt och försiktigt släppa på trycket.
- Fyll inte på bränsle i motorn inomhus. Otillräckligt luftflöde kan orsaka skador eller dödsfall på grund av kvävning eller kolmonoxidförgiftning.
- Dra åt tanklocket försiktigt, annars kan brand uppstå.
- Flytta produkten minst 3 m från den plats där du fyllde på tanken innan du startar den.
- Fyll inte på med för mycket bränsle i bränsletanken.
- Kontrollera att läckage inte kan uppstå när du flyttar produkten eller bränslebehållaren.
- Placera inte produkten eller bränslebehållaren där det finns öppen eld, gnistor eller tändlagor. Se till att det inte finns någon öppen eld i förvaringsutrymmet.
- Använd endast godkända behållare när du flyttar bränslet eller ställer undan bränslet för förvaring.
- Töm bränsletanken före långtidsförvaring. Följ lokala lagar om var du kan kasta bränsle.
- Rengör produkten före långtidsförvaring.
- Ta bort tändstiftskabeln innan du ställer undan produkten för förvaring så att motorn inte oavsiktligt startar.

## Säkerhetsinstruktioner för underhåll

- Om du inte kan justera tomgångsvarvtalet så att skärutrustningen stannar bör du tala med ditt servicecenter. Använd inte produkten förrän den är korrekt inställd eller reparerad.

---

## Montering

---



**VARNING:** Läs säkerhetskapitlet innan du monterar produkten.

### Montera huvuddelen

1. Anslut motorn (A) till röret (B) med fyra skruvar (C). (Fig. 27)

### Montera styret och gasreglaget

1. Montera styret i styrklämma på rigröret. (Fig. 28)
2. Montera styrklämmans övre del på styret. Se till att klämman är monterad på styrets räfflade del. Se bilden.
3. Ta på dig selen och häng produkten i upphängningskroken.
4. Gör nu en sista justering så att produkten sitter bekvämt när den hänger i selen. (Fig. 29)

5. Dra åt skruvarna.

### Ansluta gasvajern och vajern till stoppkontakten

1. Ta bort luftfilterkåpan.
2. Montera gasvajern (A) genom förgasarfästet (B). (Fig. 30)
3. Vrid justerhylsan för gasvajern (C) helt in i förgasarfästet.
4. Placera spårfästet (D) på förgasaren. Nu hålls det försänkta hålet (E) för kabelskon (F) borta från justerhylsan för gasvajern (C). (Fig. 31)
5. Vrid förgasarens gashävarm och för gasvajern (A) genom spåret i spårfästet.
6. Se till att kabelskon (F) faller ned i det försänkta hålet.

- Manövrera gasreglaget några gånger för att se till att det fungerar korrekt.
- Justera justerhylsan för gasvajern (C).
  - Se till att stoppet på förgasarens gashävarm kommer i kontakt med gasstoppet på rätt sätt.
  - Se till att vajern hålls 1–2 mm mellan kabelskon (F) och spårfästet när gasreglaget är helt intryckt. (Fig. 32)
- När gasvajern (A) är korrekt justerad, dra åt låsmuttern (G).
- Anslut stoppkontaktens vajrar (H) till kontakterna från motorn. (Fig. 33)
- Installera luftfilterkåpan.

## Montera klingskydd och gräsklinga



**OBSERVERA:** Använd endast godkänt skydd för klingorna. Se *Tillbehör på sida 35*.

- Sätt fast klingskyddet/skärustrustningsskyddet (A) på riggröret och dra åt med bulten (L). (Fig. 34)
- Installera medbringarghjulet (B) på den utgående axeln.
- Vrid den utgående axeln tills ett av hälen i medbringarghjulet är mitt för motsvarande hål i växelhuset.
- För in låspinnen (C) i hålet så att riggröret låses.
- Placera kniven (D), stödflänsen (G) och stödkoppen (F) på den utgående axeln.
- Placera stödkoppen (F) på den utgående axeln med den sida som inte är platt mot kniven.
- Montera muttern (E). Håll skiftnyckelns skaft så nära klingskyddet som möjligt. För att dra åt muttern måste du vrida skiftnyckeln i motsatt rotationsriktning. Muttern dras åt med ett moment av 35–50 Nm (3,5–5 kpm). (Fig. 35)

**Notera:** Vänstergångad.

## Installera klingor och trimmerhuvud



**WARNING:** Använd endast godkänt skydd för klingorna. Uppsök *sida 35*. Ett skadat skydd kan orsaka personskadorna.



**WARNING:** Om du använder produkten med en gräsklinga installerar du först rätt styre, klingskydd och sele.



**WARNING:** Om du inte installerar klingorna rätt kan det orsaka skador.

- Se till att den lyfta delen av medbringarghjulet/stödflänsen hamnar rätt i det mittersta hålet på klingorna.
- Installera klingorna. (Fig. 36)

## Montera hållaren på skärustrustningsskyddet

- montera hållaren (B) på skärustrustningsskyddet (A). (Fig. 37)
- Montera skruven (C).

## Montering av trimmerskydd och trimmerhuvud

- Fäst skyddet (A) på riggröret med bultarna (L). Se till att använda rätt skydd och rätt trimmerhuvud. (Fig. 38)
- Fäst medbringarghjulet (B) på den utgående axeln. (Fig. 39)
- Vrid den utgående axeln tills hålet i medbringarghjulet är mitt för hålet i växelhuset.
- För in låspinnen (C) i hålet så att riggröret låses.
- Vrid trimmerhuvudet (H) moturs. (Fig. 40)
- Gör på motsatt sätt när du demonterar.

## Installera transportskyddet

- Montera transportskydden på klingan. (Fig. 41)

## Justera selen



**WARNING:** Produkten måste alltid kopplas fast ordentligt i selen. Använd inte en skadad sele.

- Sätt på dig selen.
- Koppla produkten till selen.
- Justera selen för att få bästa arbetsställning.
- Justera sidoremmarna så att produktens vikt är jämnt fördelad på axlarna. (Fig. 42)
- Justera selen så att skärustrustningen blir parallell med marken. (Fig. 43)
- Låt skärustrustningen vila lätt mot marken. Justera selfästet för att balansera produkten på rätt sätt. (Fig. 44)

**Notera:** Om du använder en gräsklinga måste den balanseras cirka 10 cm ovanför marken.

## Drift



**VARNING:** Läs och förstå säkerhetskapitlet innan du använder produkten.

### Bränsle

#### Så använder du bränsle



**OBSERVERA:** Denna produkt har en tvåtaktsmotor. Använd en blandning av bensin och tvåtaktsmotorolja. Se till att använda rätt mängd olja i blandningen. Ett felaktigt blandningsförhållande av bensin och olja kan skada motorn.

### Bensin



**OBSERVERA:** Använd inte bensin med ett oktantal lägre än 90 RON (87 AKI). Det kan orsaka skador på produkten.



**OBSERVERA:** Använd inte bensin med mer än 10 % etanol (E10). Det kan orsaka skador på produkten.



**OBSERVERA:** Använd inte blyad bensin. Det kan orsaka skador på produkten.

- Använd alltid ny blyfri bensin med ett oktantal på minst 90 RON (87 AKI) och med mindre än 10 % etanol (E10).
- Använd bensin med ett högre oktantal om du ofta använder produkten vid kontinuerligt högt motorvarvtal.
- Använd alltid en blandning av blyfri bensin/olja av god kvalitet.

### Tvåtaktsmotorolja

- Använd endast tvåtaktsmotorolja av hög kvalitet, särskilt HUSQVARNA tvåtaktsmotorolja. Använd endast olja för en luftkyld motor.
- Blandningsförhållande 50:1 (2 %).
- Olja av låg kvalitet och högt olje-/bränsleförhållande kan minska katalysatorns livslängd.
- Rådfråga en återförsäljare när du väljer olja.
- Om Husqvarna tvåtaktsolja inte finns tillgänglig kan annan tvåtaktsolja av hög kvalitet och som är avsedd för luftkylda motorer användas. Kontakta din återförsäljare när du väljer olja.
- Använd inte tvåtaktsolja för vattenkylda utombordsmotorer. Den tvåtaktsoljan kallas ibland för utombordarolja.

Bensin, liter	Olja, liter
	2 % (50:1)
5	0,1
10	0,2
15	0,3
20	0,4

### Så gör du bränsleblandningen

**Notera:** Använd alltid en ren bränslebehållare när du blandar bränslet.

**Notera:** Blanda inte mer bränsleblandning än för 30 dagar.

1. Tillsätt hälften av bensinen.
2. Tillsätt all olja.
3. Skaka bränsleblandningen så att innehållet blandas.
4. Tillsätt resten av bensinen.
5. Skaka bränsleblandningen så att innehållet blandas.
6. Fyll bränsletanken.

### Så tillsätter du bränsle



**VARNING:** Rök inte och ställ inga varma föremål i närheten av bränsle. Innan du fyller på bränsle ska du stanna motorn och låta den svalna i några minuter.



**VARNING:** När du fyller på bränsle ska du öppna tanklocket långsamt för att släppa ut oönskat tryck.



**VARNING:** När du har tankat drar du åt tanklocket försiktigt. Flytta bort maskinen från tankområdet och strömkällan innan du startar motorn.

- Använd bränslebehållare med överfyllnadsskydd.
- Se till att området i närheten av bränsletanklocket är rent. Föroreningar i tanken kan orsaka driftstörningar.
- Skaka bränslebehållaren innan du tillsätter bränsleblandningen i bränsletanken.

## Så startar och stoppar du

### Undersökning före start

1. Genomsök produkten efter saknade, skadade, lösa eller slitna delar.
2. Undersök muttrar, skruvar och bultar.
3. Undersök trimmerhuvudet eller kniven.
4. Undersök låsmuttern. Se till att låsmuttern har ett minsta låsmoment på 1,5 Nm. Dra åt låsmuttern till 35-50 Nm.
5. Undersök luftfiltret.
6. Undersök gasreglagetets läsning och gasreglaget.
7. Undersök stoppkontakten.
8. Genomsök produkten efter bränsleläckor.

### Så startar du en kall motor



**VARNING:** Innan du startar produkten ska du montera hela kopplingskåpan och riggröret. Den lösa kopplingen kan orsaka personskador. Använd handskar.



**VARNING:** Flytta bort produkten från tankområdet och strömkällan. Placera den på en plan yta. Se till att inga föremål vidrör skärutrustningen.



**VARNING:** Se till att inga obehöriga personer befinner sig inom arbetsområdet. Annars finns risk för allvarliga personskador. Säkerhetsavståndet är 15 meter.

1. Sätt stoppkontakten i startläge.
2. Tryck på bränslepumpen tio gånger. (Fig. 45)
3. Flytta chokereglaget till chokeläge. (Fig. 46)
4. Håll produkten mot marken. Dra långsamt ut linan med höger hand tills du känner ett motstånd. Dra snabbt och kraftfullt i linan. Fortsätt tills du hör att motorn startar. (Fig. 47)

**Notera:** Vira inte startsnöret runt handen.



**OBSERVERA:** Dra inte ut hela startsnöret. Håll i starthandtaget när det är helt utdraget. Underlåtenhet att följa dessa instruktioner kan orsaka skada på motorn.

5. Skjut chokereglaget till körläge och dra i startsnöret tills motorn går igång.
6. Dra lätt i gasreglaget och låt motorn gå med lågt varvtal i 60 sekunder.



**VARNING:** Vidrör inte skyddet. Det kan orsaka brännskador på huden och ge elektriska stötar om tåndhatten är skadad. Använd aldrig en produkt med defekt tåndhatt.

### Starta motorn när den är varm ()

1. Sätt stoppkontakten i startläge.
2. Tryck på bränslepumpen tio gånger. (Fig. 45)
3. Skjut chokereglaget till körläge och dra i startsnöret tills motorn går igång.

### Stoppa

- Tryck ned stoppreglaget för att stoppa motorn. (Fig. 19)

### Så använder du grästrimmern



**OBSERVERA:** Se till att du bromsar ner motorn till tomgångsvarvtal efter varje användning. En längre period med fullgas utan belastning på motorn kan orsaka motorskada.

**Notera:** Rengör skyddet till trimmerhuvudet när du sätter fast en ny trimmerlina för att förhindra vibrationer. Undersök andra delar av trimmerhuvudet och rengör om det behövs.

### Allmänna arbetsinstruktioner



**VARNING:** Var försiktig när du kapar ett träd som är i spänning. Det kan fjädra tillbaka till sitt normala läge före eller efter snittet och träffa dig eller produkten och orsaka skador.

- Rensa ett öppet utrymme i ena änden av arbetsområdet, och börja arbeta därifrån.
- Rör dig i ett regelbundet mönster över arbetsområdet. (Fig. 48)
- För produkten helt till vänster och höger, för att rensa en bredd på 4–5 m under varje varv.
- Rensa en längd på 75 m innan du vänder och går tillbaka. Flytta med dig bränsledunken när du går vidare.
- Rör dig i den riktning där du inte behöver gå över diken och hinder mer än nödvändigt.
- Rör dig i den riktning där vinden gör att den klippta vegetationen faller i det rensade området. (Fig. 49)
- Rör dig långs med slutningarna, inte upp och ner.

### Avlägsna gräs med en gräsklinga

1. Stå med fötterna isär när du använder produkten. Stå stadigt med fötterna på marken.

- Lägg stödkoppen lätt mot marken. Detta förhindrar att klingan nuddar marken.
- Använd en sidorörelse från höger till vänster. Använd klingans vänstra sida (mellan klockan 8 och 12) för att klippa. (Fig. 50)
- Vinkla klingan åt vänster när du rensar gräs.

**Notera:** Gräset samlas då i en rad.

- Gör en sidorörelse från vänster till höger vid retrorrörelsen.
- Arbeta rytmiskt.
- Rör dig framåt och stå stadigt med fötterna på marken.
- Stoppa motorn.
- Ta bort produkten från klämman på selen.
- Ställ produkten på marken.
- Samla upp det klippta materialet.

## Rensa

(Fig. 51)

För att uppnå bästa möjliga resultat:

- Håll trimmern så att trimmerhuvudet befinner sig precis ovanför marken.
- Luta trimmerhuvudet något vinklat.
- Låt trimmerträdens ände slå mot marken runt föremål.

## Klippa gräset

- Håll trimmerhuvudet strax ovanför marken och luta det. Tryck inte ned trimmerlinan i gräset. (Fig. 52)
- Minska längden på trimmerlinan med 10–12 cm.
- Minska motorens varvtal för att minska risken för skador på växter.

- Använd 80 % gas när du klipper gräset nära föremål. (Fig. 53)

## Klippa gräset

- Se till att grästrimmerlinan är parallell med marken när du klipper. (Fig. 54)
- Tryck inte ned trimmerhuvudet mot marken. Marken och produkten kan skadas.
- Låt inte trimmerhuvudet vidröra marken oavbrutet, det kan orsaka skador på trimmerhuvudet.
- Använd fullgas när du flyttar produkten från sida till sida för att klippa gräset. Se till att grästrimmerlinan är parallell med marken. (Fig. 55)

## Sopa gräset

Luffflödet från den roterande trimmerlinan kan användas för att ta bort klippt gräs från ett område.

- Håll trimmerhuvudet och dess trimmerlina parallellt mot och ovanför marken.
- Ge fullgas.
- För trimmerhuvudet från sida till sida och sopa bort gräset.



**VARNING:** Rengör trimmerhuvudets kåpa varje gång du monterar ny trimmerlina för att förhindra obalans och vibrationer i handtagen. Gör även en kontroll av andra delar av trimmerhuvudet och rengör det vid behov.

## Så byter du trimmerlinan

Se sista sidan i den här användarhandboken.

# underhåll



**VARNING:** Läs och förstå säkerhetskapitlet innan du rengör, reparerar eller utför underhåll på produkten.

Intervallen är annorlunda om du inte använder produkten varje dag. Utför endast det underhållsarbete som finns i den här bruksanvisningen. Tala med ett godkänt servicecenter om andra underhållsarbeten som inte finns i den här bruksanvisningen.

## Underhållsschema

Se till att du följer underhållsschemat. Intervallen beräknas utifrån daglig användning av produkten.

Underhållsschema	Dagligen	Varje vecka	Varje månad
Rengör utvändiga ytor.	✓		
Rengör luftfiltret. Byt ut filtret vid behov.	✓		
Kontrollera selen.	✓		
Kontrollera gasreglagespärrens och gasreglagets funktion.	✓		
Kontrollera handtaget och styret.	✓		

Underhållsschema	Dagligen	Varje vecka	Varje månad
Kontrollera stoppkontakten.	✓		
Kontrollera skydden.	✓		
Kontrollera att kniven är vass och inte skadad. Montera kniven korrekt i mittläget.	✓		
Kontrollera trimmerhuvudet.	✓		
Kontrollera skärutrustningen och se till att den inte går på tomgång.	✓		
Kontrollera skärutrustningens låsmutter.	✓		
Kontrollera att inget bränsleläckage finns från motor, tank eller bränsleledningar.	✓		
Kontrollera knivens transportskydd.	✓		
Kontrollera muttrarna och skruvarna.	✓		
Kontrollera startsnörets handtag och startsnöret.		✓	
Kontrollera avvibreringselementen.		✓	
Rengör förgasarens utvändiga del och intilliggande områden.		✓	
Rengör tändstiftet utvändigt. Demontera det och kontrollera elektrodavståndet. Justera avståndet till 0,6–0,7 mm eller byt tändstift. Montera en dämpare på tändstiftet.		✓	
Rengör kylsystemet.		✓	
Kontrollera smörjmedlet till vinkelväxeln. Fyll på vid behov.		✓	
Rengör ljuddämparen.			✓
Kontrollera koppling, kopplingsfjädrar och kopplingstrumma. Byt om nödvändigt hos godkänt servicecenter.			✓
Kontrollera alla kablar och anslutningar.			✓
Byt ut tändstiftet.			✓

## Justera förgasaren

Vid provkörning på fabrik grundinställs förgasaren. Justeringen ska utföras av en utbildad person.

## Kontrollera ljuddämparen



**VARNING:** Använd inte en produkt som har en skadad ljuddämpare. Byt alltid en skadad ljuddämpare.



**VARNING:** Risk för brännskada eller brand. Ljuddämpare med katalysator blir mycket varma under drift.



**VARNING:** Risk för brand. Ljuddämparen minskar ljudnivån och leder bort avgaserna från användaren. Avgaserna är heta och kan innehålla gnistor.



**OBSERVERA:** Vid eventuella skador på gnistfångarnätet ska det bytas. Använd inte produkten om gnistfångarnätet på ljuddämparen saknas eller är skadat.



**OBSERVERA:** Om gnistfångarnätet är igensatt blir produkten väldigt varm och cylindern och kolven skadas.

1. Se till att ljuddämparen inte är skadad.
2. Se till att ljuddämparen sitter fast ordentligt på produkten.

## Så justerar du tomgångsvarvtalet

- Se till att luftfiltret är rent. Skärutrustningen får inte rotera på tomgångsvarvtal.
- Justera tomgångsvarvtalet med justerskruven T som är märkt med "T".

- Tomgångsvarvtalet är korrekt när motorn arbetar jämnt i alla positioner. Tomgångsvarvtalet ska vara lägre än det varvtal då skärutrustningen börjar rotera.



**VARNING:** Prata med distributören eller ditt servicecenter om tomgångsvarvtalet inte kan justeras så att skärutrustningen stannar. Använd inte produkten förrän den är korrekt inställd eller reparerad.

1. Vrid tomgångsjusterskraven medurs tills skärutrustningen börjar rotera.
2. Vrid tomgångsjusterskraven moturs tills skärutrustningen stannar. (Fig. 56)

## Kylsystem

Produkten har ett kylsystem som håller nere arbetstemperaturen.

Kylsystemet har:

(Fig. 57)

- Flänsar på svänghjulet (A)
- Kylflänsar på cylindern (B)
- Cylinderkåpa (C) (leder kylflödet mot cylindern)
- Ljuddämparplatta (D)
- Platta (E)

## Så rengör du kylsystemet



**VARNING:** Ett smutsigt eller igensatt kylsystem orsakar överhettning. Det leder till skador på kolv och cylinder.

1. Rengör kylsystemets delar med en borste minst en gång i veckan.

## Luftfilter

- Rengör filtret med 25 timmars intervall. Rengör oftare vid behov.
- Ställ chokereglaget i chokeläge. (Fig. 58)

## Rengöring av luftfiltret



**OBSERVERA:** Rengör alltid ett luftfilter som är skadat, mycket smutsigt eller indränkt med bränsle.

Om du använder ett luftfilter under en längre tid går det inte att få det helt rent. Byt ut luftfiltret mot ett nytt med jämna mellanrum.

1. Flytta chokereglaget uppåt för att stänga chokespjället.
2. Ta bort luftfilterkåpan. (Fig. 59)
3. Ta bort filtfiltret och luftfiltret.

4. Slå lätt med handflatan mot filtfiltret eller använd luft för att rengöra filtfiltret.
5. Kontrollera gummitätningens yta. Byt ut filtret på gummitätningen om det är skadat.
6. Rengör luftfiltret med hjälp av varmt tvålatten.



**OBSERVERA:** Se till att hålla filtfiltret torrt. Vatten skadar filtfiltret.

7. Använd Husqvarna tvåtaktsolja för att olja in filtret. Var noga med att ta bort överflödiga oljan innan du sätter tillbaka luftfiltret.



**OBSERVERA:** Använd inte bensin eller olja avsedd för fyrtaktsmotorer.

8. Byt ut luftfiltret om det är för smutsigt för att rengöra helt. Byt alltid ut ett skadat luftfilter.
9. Rengör även insidan av filterkåpan. Använd luft eller en borste.
10. Se till att luftfiltret är torrt innan du monterar det.

## Bränslefilter

Om motorn får för lite bränsle ska du kontrollera att locket på bränsletanken och bränslefiltret (A) inte är igensatta. (Fig. 60)

## Så tillsätter du fett i vinkelväxeln

Kontrollera att vinkelväxeln är fylld till 3/4 med vinkelväxelfett.

(Fig. 61)

## Så undersöker du tändstiftet



**OBSERVERA:** Använd alltid rekommenderad tändstiftstyp. Fel typ av tändstift kan orsaka skador på produkten.

- Undersök tändstiftet om motorn har låg effekt, är svår att starta eller inte fungerar korrekt vid tomgångsvarvtal.
- Följ dessa instruktioner om du vill minska risken för oönskat material på tändstiftets elektroder:
  - a) Se till att tomgångsvarvtalet är korrekt justerat.
  - b) Se till att bränsleblandningen är korrekt.
  - c) Se till att luftfiltret är rent.
- Om tändstiftet är smutsigt rengör du det och ser till att elektrodavståndet är korrekt, se *Tekniska data på sida 34*. (Fig. 62)
- Byt ut tändstiftet vid behov.

## Fila gräskniv och gräsklinga

1. Fila gräskniv och gräsklinga med en enkelgradig flatfil.



2. Fila alla kanterna på gräskniven och klingan lika mycket för att behålla balansen. (Fig. 63)

## Felsökning

Misslyckad start		
Kontrollera	Möjlig orsak	Lösning
Stop-knapp	Stoppläge	Ställ stoppkontakten i startläge.
Starthakar	Bindande starthakar	Justera eller byt ut starthakarna.
		Rengör runt starthakarna.
		Kontakta en godkänd serviceverkstad.
Bränsletank	Fel bränsle påfyllt.	Töm den och använd rätt bränsle.
Förgasare	Fel tomgångsvarvtal.	Justera tomgångsvarvtalet med hjälp av T-skruv.
Tändstift (ingen gnista)	Tändstiftet är smutsigt eller vått.	Se till att tändstiftet är torrt och rent.
		Rengör tändstiftet. Kontrollera att elektrodavståndet är korrekt. Se till att tändstiftet har en dämpare.
	Fel elektrodavstånd.	Se tekniska data för korrekt elektrodavstånd.
Tändstift	Löst tändstift.	Dra åt tändstiftet.

Motorn startar men fortsätter inte gå		
Kontrollera	Möjlig orsak	Lösning
Bränsletank	Fel bränsle påfyllt.	Töm den och använd rätt bränsle.
Förgasare	Motorn går inte på tomgång på rätt sätt.	Vänd dig till en serviceverkstad.
Lufffilter	Igensatt lufffilter.	Rengör lufffiltret.

## Transport och förvaring

- Skydda utrustningen vid transport för att undvika skador och olyckor.
- Förvara produkten och utrustningen i ett torrt och frostfritt utrymme.
- Rengör produkten.
- Byt eller reparera skadade delar.
- Använd rätt skyddshölje på produkten så att fukt inte hålls kvar.

- Se till att produkten är ordentligt fastsatt under transport.

## Tekniska data

	<b>333R Mark II</b>
<b>Motor</b>	
Cylindervolym, cm <sup>3</sup>	32,6
Tomgångsvarvtal, varv/min	3 000 ± 300
Rekommenderat högsta varvtal, varv/min	9 100
Varvtal på utgående axel, varv/min	6 700
Max. motoreffekt enligt ISO 8893, kW/hk vid varv/min	1,0/1,3 vid 7 000
<b>Bränsle- och smörjsystem</b>	
Tändstift	NGK BPMR7A/HQT-1
Elektrodavstånd, mm	0,6–0,7
<b>Bränsle- och smörjsystem</b>	
Bränsletankvolym, l/cm <sup>3</sup>	1,1/1 100
<b>Vikt</b>	
Vikt, kg	7,2
<b>Ljuddata</b>	
Uppmätt ljudeffektnivå enligt 2000/14/EG, dB(A)	107
Garanterad ljudeffektnivå enligt 2000/14/EG, dB(A)	108
Ljudeffektnivå, uppmätt <sup>4</sup>	
Utrustad med trimmerhuvud (original), dB(A)	104
Utrustad med gräsklinga (original), dB(A)	104
Ljudtrycksnivå vid användarens öra <sup>5</sup>	
Utrustad med trimmerhuvud (original) i dB(A)	97
Utrustad med gräsklinga (original) i dB(A)	97
<b>Vibrationsdata</b> <sup>6</sup>	
Utrustad med trimmerhuvud, vänster/höger handtag, m/s <sup>2</sup>	6,1/6,2
Utrustad med gräsklinga, vänster/höger handtag, m/s <sup>2</sup>	5,4/5,5

<sup>4</sup> Ljudeffektnivå uppmätt enligt SS-EN ISO 22868. Osäkerheten för angivna värden är 3 dB(A).

<sup>5</sup> Ekvivalent ljudtrycksnivå där användaren befinner sig, fastställt enligt SS-EN ISO 22868. Osäkerheten för angivna värden är 3 dB(A).

<sup>6</sup> Ekvivalent totalt vibrationsvärde för varje handtag, fastställt enligt SS-EN ISO 22867. Osäkerheten för angivna värden är 1,5 m/s<sup>2</sup>.

---

## Tillbehör

---

333R Mark II		
Godkända tillbehör	Typ	Skydd för skärutrustning
Gräsklinga/ gräskniv	Multi 330-2 (Ø 330 2 tänder)	593 70 66-01
	Multi 255-3 (Ø 255 3 tänder)	593 70 66-01
	Grass 275-4 (Ø 275 4-tänder)	593 70 66-01
	Grass 255-4, 1 tum (Ø 255, 4 tänder)	593 70 66-01
Trimmerhuvud	T35	593 70 66-01
Stödkopp	Fast	-

---

# Försäkran om överensstämmelse

---

## EG-försäkran om överensstämmelse

**Utfärdarens namn: Husqvarna AB**, 561 82 Huskvarna, Sverige, tel: +46-36-146500.

**Husqvarna AB** tar ensamt ansvar för objektet som är föremål för den här försäkran: Trimmer och/eller röjsåg som drivs av bensin, plattform(ar) GZ32B som representerar modell(er) **Husqvarna 333R Mark II**, från 2024 års serienummer och framåt. Plattformens och modellens nummer anges tydligt på typskylten tillsammans med året och efterföljande serienummer.

Objektet som är föremål för ovanstående försäkran motsvarar föreskrifterna i Rådets direktiv:

- av den 17 maj 2006 "angående maskiner" **2006/42/EG**
- av den 26 februari 2014 "angående elektromagnetisk kompatibilitet" **2014/30/EU**
- av den 8 maj 2000 "angående emission av buller i miljön" **2000/14/EU**
- av den 8 juni 2011 angående "begränsning av användning av vissa farliga ämnen" **2011/65/EU**.

Tillämpad procedur för utvärdering av överensstämmelse i enlighet med direktiv 2000/14/EG, bilaga V.

Information om bulleremission finns i *Tekniska data på sida 34*.

Följande standarder har tillämpats:

**EN ISO 11806-1:2022, EN ISO 14982:2009, EN ISO 12100:2010, EN IEC 63000:2018**

TÜV Rheinland LGA Products GmbH, Tillystrasse 2, D-90431, Nürnberg, Tyskland, 0197 har utfört en frivillig kontroll åt Husqvarna AB och utfärdat AM 50613402 – Certifikat om överensstämmelse med Rådets direktiv 2006/42/EG om maskiner. Detta certifikat är tillämpligt på alla tillverkningsplatser och ursprungsländer, såsom anges på produkten. Den levererade grässtrimmern och/eller röjsågen överensstämmer med det exemplar som genomgick kontrollen.

Husqvarna AB, Huskvarna, Sverige, 2024-01-15



Claes Losdal, R&D Manager, Husqvarna AB

Ansvarig för teknisk dokumentation



---

## Indhold

---

Indledning.....	37	Transport og opbevaring.....	50
Sikkerhed.....	38	Tekniske data.....	50
Montering.....	42	Tilbehør.....	51
Drift.....	44	Overensstemmelseserklæring.....	52
Vedligeholdelse.....	46	Appendix .....	443
Fejlfinding.....	49		

---

## Indledning

---

### Produktbeskrivelse

Produktet er en græstrimmer/buskrydder med en forbrændingsmotor.

Der arbejdes konstant på at øge din sikkerhed og effektivitet under betjening. Spørg serviceforhandleren for at få yderligere oplysninger.

### Anvendelsesformål

Produktet kan bruges med en græsklinge eller et trimmerhoved til at beskære forskellige typer

### Produktoversigt

(Fig. 1)

1. Påfyldning af smøremiddel, vinkelgear
2. Vinkelgear
3. Beskyttelse til skæreudstyr
4. Skaft
5. Styr
6. Startgasknap
7. Stopkontakt
8. Gasregulering
9. Gasreguleringslås
10. Styrklemme
11. Ophængsbeslag
12. Koblingsdæksel
13. Tændhætte og tændrør
14. Brændstofpumpebold
15. Brændstofftank
16. Lyddæmperdæksel
17. Cylinderdæksel
18. Luftfilterdæksel
19. Chokerhåndtag
20. Startsnorens håndgreb
21. Låsepind
22. Sekskantnøgle
23. Skruenøgle
24. Topnøgle
25. Trimmerhoved
26. Brugsanvisning
27. Medbringerhjul

vegetation. Brug ikke produktet til andre opgaver end græstrimming og græsrydning. Brug en græsklinge eller et trimmerhoved til at slå græs.

**Bemærk:** Nationale eller lokale bestemmelser kan regulere brugen. Overhold de gældende bestemmelser.

---

28. Rygsæksle

29. Låsemøtrik

30. Støttekop

31. Støtteflange

### Symboler på produktet

(Fig. 2) **ADVARSEL!** Dette produkt er farligt. Personskade eller død kan forekomme hos brugeren eller personer i nærheden, hvis produktet ikke anvendes forsigtigt og korrekt. For at undgå, at brugeren eller personer i nærheden kommer til skade, skal alle sikkerhedsinstruktioner i brugervejledningen læses og overholdes.

(Fig. 3) Læs brugervejledningen omhyggeligt igennem, og sørg for at have forstået instruktionerne, inden du bruger produktet.

(Fig. 4) Dette produkt overholder gældende EU-direktiver.

(Fig. 5) Brug en beskyttelseshjelm på steder, hvor du kan få genstande i hovedet. Brug godkendt høreværn. Brug godkendt øjenværn.

(Fig. 6) Brug godkendte beskyttelseshandsker.

(Fig. 7) Brug altid kraftige, skridsikre støvler.

(Fig. 8) Produktet kan forårsage, at genstande slynges ud, hvilket kan forårsage personskade.

(Fig. 9) Maksimalt omdrejningstal for udgående aksel.

(Fig. 10) Hold en afstand på mindst 15 m til personer og dyr under betjening af produktet.

(Fig. 11) Der er risiko for kickback, hvis skæreudstyret rammer en genstand, som ikke omgænde skæres over. Produktet kan afskære kroppsdele. Hold en afstand på mindst 15 m til personer og dyr under betjening af produktet.

(Fig. 12) Brændstofpumpebold.

(Fig. 13) Retning for lukning af chokeren.

(Fig. 14) Retning for åbning af chokeren.

(Fig. 15) Emission af støj til omgivelserne i henhold til EU-direktiv 2000/14/EF og New South Wales' lovgivning om "Beskyttelse af miljøet (støjbegrensning) forordning

2017". Data om emission af støj findes på maskinens mærkat og i *Tekniske data på side 50*.

yyyywwxxxxx

Typeskiltet viser serienummeret. **yyyy** er produktionsåret, **ww** er produktionsugen.

---

**Bemærk:** Andre symboler/mærkater på produktet henviser til certificeringskrav i andre handelsområder.

---

## Euro V-emissioner



**ADVARSEL:** Ved manipulation af motoren bortfalder EU-typegodkendelsen af dette produkt.

---

## Skader på produktet

Vi er ikke ansvarlige for skader på vores produkt, hvis:

- produktet er forkert repareret.
- produktet er repareret med dele, der ikke er fra producenten eller ikke er godkendt af producenten
- produktet har tilbehør, der ikke er fra producenten eller ikke er godkendt af producenten.
- produktet ikke er repareret på et godkendt servicecenter eller af en godkendt myndighed.

---

# Sikkerhed

---

## Sikkerhedsdefinitioner

Definitionerne nedenfor angiver alvorligheden for hvert enkelt signalord.



**ADVARSEL:** Skade på personer.

---



**BEMÆRK:** Beskadigelse af produktet.

---

**Bemærk:** Disse oplysninger gør det lettere at bruge produktet.

---

## Generelle sikkerhedsinstruktioner



**ADVARSEL:** Læs følgende advarselinstruktioner, inden du bruger produktet.

---

- Brug produktet korrekt. Forkert brug kan medføre personskader eller dødsfald. Brug kun produktet til

de opgaver, der angives i denne vejledning. Brug ikke produktet til andre opgaver.

- Følg instruktionerne i denne vejledning. Overhold sikkerhedssymboler og sikkerhedsinstruktioner. Hvis operatøren ikke følger vejledningen og symbolerne, kan det medføre personskader, beskadigelse eller dødsfald.
- Smid ikke denne vejledning ud. Brug vejledningen til at samle, betjene og vedligeholde dit produkt. Brug vejledningen til korrekt montering af udstyr og tilbehør. Brug kun godkendt udstyr og tilbehør.
- Brug ikke et beskadiget produkt. Overhold vedligeholdelseskemaet. Udfør kun det vedligeholdelsesarbejde, du kan finde vejledning til i denne vejledning. Et godkendt servicecenter skal udføre alt andet vedligeholdelsesarbejde.
- Denne vejledning beskriver ikke alle situationer, der kan opstå, når du bruger produktet. Vær forsigtig og brug din sunde fornuft. Du må ikke bruge produktet eller foretage vedligeholdelse på produktet, hvis du ikke er sikker på, hvad du skal gøre. Snak med en produktskspert, forhandler, et serviceværksted eller et godkendt servicecenter for at få mere at vide.

- Fjern kablet fra tændrøret, før du samler produktet, sætter produktet til opbevaring eller foretager vedligeholdelse.
- Brug ikke produktet, hvis det er blevet ændret fra den oprindelige specifikation. Du må ikke ændre dele af produktet uden producentens godkendelse. Brug kun dele, der er godkendt af producenten. Forkert vedligeholdelse kan medføre personskader eller dødsfald.
- Indånd ikke dampe fra motoren. Langvarig indånding af motorens udstødningsgasser er sundhedsskadelig.
- Start ikke produktet indendørs eller i nærheden af brandfarligt materiale. Udstødningsgasserne er varme og kan indeholde gnister, der kan starte en brand. Utilstrækkelig luftstrøm kan forårsage personskader eller dødsfald på grund af kvælning eller kullite.
- Motoren danner et elektromagnetisk felt, når du bruger dette produkt. Det elektromagnetiske felt kan beskadige medicinske implantater. Tal med din læge og producenten af det medicinske implantat, før du betjener produktet.
- Lad ikke børn betjene produktet. Lad ikke en person uden kendskab til vejledningen betjene produktet.
- Sørg for at overvåge personer med nedsat fysisk eller mental kapacitet, der bruger produktet. En voksen skal være til stede hele tiden.
- Lås produktet inde i områder, hvor børn og uautoriserede personer ikke kan få adgang.
- Produktet kan slynge genstande ud og forårsage skader. Overhold sikkerhedsinstruktionerne for at mindske risikoen for personskader eller dødsfald.
- Du må ikke gå væk fra produktet, når motoren er tændt.
- Brugeren af produktet er ansvarlig, hvis der sker et uheld.
- Sørg for, at delene ikke er beskadigede, før du bruger produktet.
- Sørg for, at du som minimum er 15 m væk fra andre personer eller dyr, før du bruger produktet. Sørg for, at personer i det nærliggende område ved, at du bruger produktet.
- Overhold nationale eller lokale love. Visse love kan forhindre eller mindske brugen af produktet under nogle forhold.
- Brug ikke produktet, hvis du er træt eller påvirket af alkohol, narkotika eller medicin. Det kan påvirke dit syn, din opmærksomhed, din koordination eller din dømmekraft.
- Produktet kan forårsage, at genstande slynges ud, hvilket kan forårsage skader på øjnene. Anvend altid godkendt øjenværn, når du betjener produktet.
- Vær opmærksom på, at børn kan komme i nærheden af produktet, uden at du ved det, når du betjener produktet.
- Betjen ikke produktet, hvis der er personer i arbejdsområdet. Stop produktet, hvis en person går ind i arbejdsområdet.
- Sørg for, at du altid har kontrol over produktet.
- Brug ikke produktet, hvis du ikke kan få hjælp i tilfælde af en ulykke. Sørg altid for, at andre ved, at du betjener produktet, før du begynder at bruge det.
- Drej ikke med produktet, før du sikrer dig, at ingen mennesker eller dyr er i sikkerhedsområdet.
- Fjern alle uønskede materialer fra arbejdsområdet, før du går i gang. Hvis skæreudstyret rammer en genstand, kan genstanden slynges af sted og forårsage skader. Uønsket materiale kan vikle sig rundt om skæreudstyret og forårsage skader.
- Brug ikke produktet i dårligt vejr (tåge, regn, hård vind, risiko for lynnedslag eller andre vejrforhold). Farlige situationer (f.eks. glatte overflader) kan forekomme på grund af dårligt vejr.
- Sørg for, at du kan bevæge sig frit og arbejde i en stabil stilling (Fig. 16)
- Sørg for, at du ikke kan falde, når du bruger produktet. Stå ikke skråt, når du bruger produktet.
- Hold altid produktet med to hænder. Hold produktet på højre side af kroppen. (Fig. 17)
- Betjen produktet med skæreudstyret under bæltestedet.
- Hvis chokerhåndtaget er i chokerpositionen, når motoren starter, begynder skæreudstyret at dreje.
- Rør ikke vinkelgearet, når motoren stopper. Vinkelgearet er varmt, når motoren stopper. Varme områder kan forårsage skader.
- Stop motoren, før du flytter produktet.
- Sæt ikke produktet ned, mens motoren er tændt.
- Før du fjerner uønsket materiale fra produktet, skal du stoppe motoren og vente, indtil skæreudstyret standser. Sørg for, at skæreudstyret er stoppet, før du eller en hjælper fjerner det afskære materiale.

## Personligt beskyttelsesudstyr



**ADVARSEL:** Læs følgende advarelsinstruktioner, inden du bruger produktet.

## Sikkerhedsinstruktioner for drift

- Sørg for, at produktet er helt samlet, før du bruger det.
- Før du begynder, skal du flytte produkter 3 m væk fra den position, hvor du påfyldte brændstoftanken. Anbring produktet på en plan overflade. Sørg for, at skæreudstyret ikke rører jorden eller andre objekter.
- Brug altid korrekt personligt beskyttelsesudstyr, når du bruger produktet. Personligt beskyttelsesudstyr fjerner ikke risikoen for skader. Personligt beskyttelsesudstyr mindsker eventuelle skader, hvis der sker et uheld.
- Anvend altid godkendt øjenværn, når du betjener produktet.

- Du må ikke betjene produktet med bare fødder eller åbne sko. Brug altid kraftige, skridsikre støvler.
- Brug kraftige, lange bukser.
- Hvis det er nødvendigt, skal du bruge godkendte beskyttelseshandsker.
- Brug en hjelm, hvis der er risiko for, at genstande kan falde ned på dit hoved.
- Brug altid godkendt høreværn, når du bruger produktet. Støj over længere perioder kan forårsage støjbetaget høretab.
- Sørg for, at du har en førstehjælpskasse i nærheden.

## Beskyttelsesanordninger på produktet

- Sørg for, at du regelmæssigt foretager vedligeholdelse af produktet.

- Levetiden for produktet øges.
- Risikoen for ulykker mindskes.

Lad en godkendt forhandler eller et godkendt servicecenter regelmæssigt undersøge produktet og udføre justeringer eller reparationer.

- Brug ikke et produkt, hvis beskyttelsesudstyret er beskadiget. Hvis produktet er beskadiget, skal du kontakte et godkendt servicecenter.

## Gasreguleringslås

Gasreguleringslåsen (A) forhindrer utilsigtet betjening af gasreguleringen (B). Skub gasreguleringslåsen (A) for at frigøre gasreguleringen (B). Når du slipper håndtaget, går gasreguleringslåsen (A) og gasreguleringen (B) tilbage til deres oprindelige positioner. (Fig. 18)

To isolerede returfjedre styrer denne bevægelse. Dette betyder, at gasreguleringen (B) automatisk låses i tomgang.

1. Sørg for, at gasreguleringen (B) er låst i tomgang, når du slipper gasreguleringslåsen (A).
2. Skub gasreguleringslåsen (A), og sørg for, at den går tilbage til dens oprindelige position, når du slipper den.
3. Tryk på gasreguleringen (B), og sørg for, at den går tilbage til dens oprindelige position, når du slipper den.

Start motoren og giv fuld gas. Slip gasreguleringen (B), og undersøg, om skæredstyret standser. Hvis skæredstyret roterer, mens gasreguleringen er i tomgang, skal du undersøge tomgangsjusteringssskruen på karburatoren.

## Stopkontakt

Start motoren. Sørg for, at motoren stopper, når stopkontakten sættes i stopposition.

(Fig. 19)

## Skæredstyrsskærm



**ADVARSEL:** Brug ikke skæredstyr uden en godkendt afskærmning. Hvis der er monteret en forkert eller beskadiget afskærmning, kan det medføre skade på personer.

Skæredstyrsskærmen forhindrer en løs genstand i at blive skubbet ud i retning af operatøren. Undersøg skæredstyrsskærmen for skader, og udskift den, hvis den er beskadiget. Brug kun den godkendte skærm til skæredstyret.

(Fig. 20)

## Sådan kontrolleres lynudløsningsmekanismen



**ADVARSEL:** Brug ikke en sele med en lynudløsningsmekanisme, der ikke fungerer korrekt.

Med lynudløsningsmekanismen kan operatøren hurtigt tage produktet af selen i en nødsituation.

1. Stop motoren.
2. Se efter skader, f.eks. revner.
3. Udløs og påsæt lynudløsningsmekanismen for at sikre, at den fungerer korrekt. (Fig. 21)

## Lyddæmper

(Fig. 22)

Lyddæmperen sikrer et minimalt støjniveau og holder udstødningsgasserne væk fra føreren.

- Brug ikke motoren med en defekt lyddæmper. En defekt lyddæmper øger støjniveauet og risikoen for brand. Hav en brandslukker i nærheden.
- Undersøg regelmæssigt, om lyddæmperen er fastgjort til produktet.
- Rør ikke ved motoren eller lyddæmperen, når motoren er tændt. Rør ikke ved motoren eller lyddæmperen et stykke tid, efter at motoren stopper. Varme overflader kan medføre personskader.
- En varm lyddæmper kan forårsage brand. Vær forsigtig, hvis du bruger produktet i nærheden af brændbare væsker eller gasser.
- Rør ikke delene i lyddæmperen, hvis lyddæmperen er beskadiget. Delene kan indeholde visse kræftfremkaldende kemikalier.

## Sådan monteres og afmonteres låsemøtrikken



**ADVARSEL:** Stop motoren, tag beskyttelseshandsker på og vær forsigtig omkring skæredstyrets skarpe kanter.

En låsemøtrik bruges til at fastgøre visse typer skæredstyr. Låsemøtrikken har venstregevind.



- Spænd møtrikken mod skæreudstyrets retning ved montering.
- Løsn møtrikken i skæreudstyrets retning ved afmontering.
- Brug en topnøgle med langt skaft til at løsne og spænde låsemøtrikken. Pilen på billedet viser det område, hvor du kan bruge topnøglen. (Fig. 23)



**ADVARSEL:** Ved løsning eller fastspænding af låsemøtrikken er der risiko for at skære sig på klingens. Du skal altid sørge for, at klingebeskyttelsen forhindrer skader på hånden, når du gør dette.

**Bemærk:** Sørg for, at du ikke kan dreje låsemøtrikken med hånden. Udskift møtrikken, hvis nylonbelægningen ikke har en modstand på mindst 1,5 Nm. Møtrikken skal udskiftes, når den har været skruet på ca. 10 gange.

## Skæreudstyr

Vælg og vedligehold skæreudstyret for at.

- Bevare maksimal skarphed.
- Øge skæreudstyrets levetid.
- Følg instruktionerne for kontrol, vedligeholdelse og service til lyddæmperen.
- Brug altid anbefalet beskyttelse til skæreudstyret. Se Tekniske data.



**ADVARSEL:** Brug kun skæreudstyr sammen med den beskyttelse, som vi anbefaler! Se kapitlet Tekniske data. Se anvisningerne til skæreudstyret for korrekt indføring af trimmertråd og valg af korrekt diameter for trimmertråd.



**ADVARSEL:** Defekt skæreudstyr kan øge risikoen for ulykker.



**ADVARSEL:** Stands altid motoren, inden du foretager arbejde på skæreudstyret. Denne fortsætter med at rotere, også efter at gasreguleringen er sluppet. Kontrollér, at skæreudstyret er standset helt, og fjern kablet fra tændhætten, inden du begynder at arbejde på udstyret.

## Skæreudstyr

- Brug af knivene og græsknivene til at klippe kraftigt græs.
- (Fig. 24)
- Brug trimmerhovedet til at trimme græs.

(Fig. 25)

- En forkert skærpet eller beskadiget klinge øger risikoen for ulykker. Hold klingens skæretænder i god stand og med korrekt skærping. Følg instruktionerne, og brug anbefalet ryttermål.
- Kontrollér skæreudstyret med hensyn til skader og revnedannelse. Udskift beskadiget skæreudstyr.
- Brug kun skæreudstyr med anbefalet beskyttelse. Se *Tilbehør på side 51*.

## Trimmerhoved



**ADVARSEL:** Sørg altid for, at trimmertråden er rullet hårdt og jævnt rundt om tromlen for at undgå skadelige vibrationer.

(Fig. 26)

- Brug kun anbefalede trimmerhoveder og trimmertråde.
- Brug kun anbefalet skæreudstyr.
- Mindre maskiner bruger små trimmerhoveder og omvendt.
- Trimmertrådens længde er vigtig. En længere trimmertråd kræver større motorstyrke end en kort med samme diameter på trimmertråden.
- Sørg for, at den kniv, som sidder på trimmerbeskyttelsen, er intakt. Dette skærer trimmertråden til den korrekte længde.
- Læg trimmertråden i blød i vand et par døgn før brug for at forlænge levetiden.

## Græsklinger/græsknive

- Brug produktet med en godkendt græsklinge. Brug ikke en græsklinge uden korrekt montering af alle nødvendige dele. Sørg for, at monteringen udføres korrekt, og at der benyttes de korrekte dele. Forkert montering kan få klingens til at flyve af og forårsage skade på operatøren eller andre personer i nærheden.
- Brug beskyttelseshandsker, når du håndterer eller udfører vedligeholdelse på klingens.
- Brug sikkerhedshjelm, når du betjener et produkt med en græsklinge.
- Græsklinger og græsknive bruges til klipning af grovere græs.
- En græsklinge kan forårsage personskade, fordi den fortsætter med at rotere, efter motoren standses eller gasreguleringen slippes. Sørg for, at græsklingen er helt holdt op med at rotere, før der udføres nogen form for vedligeholdelse.
- Stands motoren, inden du foretager arbejde på skæreudstyret. Sørg for, at skæreudstyret helt er holdt op med at rotere. Fjern kablet fra tændrøret.
- Brug kun godkendt skæreudstyr eller en korrekt fileet klinge.
- Hold klingens skæretænder i god stand og med korrekt skærping.

- Brug ikke beskadiget skæreudstyr.
- Fastgør transportbeskyttelsen på græsklingen ved transport eller opbevaring af produktet.

## Kickback

- Et kast er produktets pludselige bevægelse til siden, frem eller tilbage. Kickback opstår, når græsklingen rammer en genstand, der ikke kan skæres. I områder, hvor det ikke er let at se det materiale, der skæres, øges risikoen for kast.
- Når der opstår et kast, er der risiko for, at produktet eller operatøren bevæger sig ud af stilling. En klinge, der bevæger sig, kan ramme omkringstående, og der er risiko for personskader.
- Hvis en klinge er bøjet, har revner, er ødelagt eller beskadiget, skal den skiftes.
- Benyt en skarp klinge. Risikoen for kast øges, når en kniv ikke er skarp.

## Brændstofsikkerhed

- Start ikke produktet, hvis der er brændstof eller motorolie på produktet. Fjern uønsket brændstof/olie og lad produktet tørre. Fjern uønsket brændstof fra produktet.
- Hvis du får brændstof på dit tøj, skal du skifte tøj med det samme.
- Undgå at få brændstof på kroppen, da det kan forårsage personskader. Hvis du får brændstof på kroppen, skal du bruge sæbe og vand til at fjerne brændstoffet.
- Start ikke motoren, hvis du får olie eller brændstof på produktet eller på din krop.
- Start ikke produktet, hvis motoren lækker. Undersøg regelmæssigt motoren for lækager.
- Vær forsigtig med brændstof. Brændstof er letantændeligt og dampe er eksplosive og kan medføre personskader eller dødsfald.
- Undgå at indånde brændstoffampene, da det kan forårsage personskader. Sørg for, at der er tilstrækkelig luftstrøm.

- Ryg ikke i nærheden af brændstof eller motor.
- Anbring ikke varme genstande i nærheden af brændstof eller motor.
- Fyld ikke brændstof på, når motoren er tændt.
- Sørg for, at motoren er afkølet, inden du fylder brændstof på.
- Før du fylder brændstof på, skal du åbne brændstoftankens dæksel langsomt og forsigtigt udløse trykket.
- Fyld ikke brændstof på motoren i et indendørs område. Utilstrækkelig med luftstrøm kan forårsage personskader eller dødsfald på grund af kvælning eller kulilte.
- Spænd dækslet på brændstoftanken omhyggeligt, ellers kan der opstå brand.
- Flyt produktet minimum 3 m fra det sted, hvor du fyldte tanken, før du starter det.
- Fyld ikke for meget brændstof i brændstoftanken.
- Sørg for, at der ikke er lækager, når du flytter produktet eller brændstoffunken.
- Anbring ikke produktet eller en brændstoffunk på steder med åben ild, gnister eller tændflammer. Sørg for, at der ikke er åben ild i opbevaringsområdet.
- Brug kun godkendte tanke, når du flytter brændstoffet eller sætter det til opbevaring.
- Tøm brændstoftanken før langtidsopbevaring. Overhold lokal lovgivning om bortskaffelse af brændstof.
- Rengør produktet før langtidsopbevaring.
- Fjern kablet fra tændrøret inden opbevaring for at sikre, at motoren ikke starter utilsigtet.

## Sikkerhedsinstruktioner for vedligeholdelse

- Hvis du ikke kan justere tomgangshastigheden for at stoppe skæreudstyret, skal du kontakte dit servicecenter. Du må ikke bruge produktet, før produktet er indstillet korrekt eller repareret.

---

## Montering

---



**ADVARSEL:** Læs kapitlet om sikkerhed, før du samler produktet.

### Sådan monteres huset

1. Tilslut motoren (A) til røret (B) med fire skruer (C). (Fig. 27)

### Sådan monteres styret og gashåndtaget

1. Monter styret i styrklemmen på akslen. (Fig. 28)

2. Monter den øverste del af styrklemmen på styret. Sørg for, at klemmen er monteret på styrestangens riflede område. Se illustrationen.
3. Tag selen på, og hæng produktet i ophængskroge.
4. Foretag en finjustering, så produktet hænger korrekt i selen. (Fig. 29)
5. Spænd skruerne.

### Sådan tilsluttes gaskablet og stopkontaktens ledninger

1. Fjern luftfilterdækslet.
2. Monter gaskablet (A) gennem karburatorbeslaget (B). (Fig. 30)

- Drej kabeljusteringsskruen (C) helt ind i karburatorbeslaget.
- Sæt kærøvfittingen (D) på karburatoren. På dette tidspunkt er det forsænkede hul (E) til kabelfikseringen (F) væk fra kabeljusteringsskruen (C). (Fig. 31)
- Drej gasspjældsakslen, og træk gaskablet (A) gennem åbningen i kærøvfittingen.
- Sørg for, at kabelfikseringen (F) falder ned i det forsænkede hul.
- Betjen gashåndtaget nogle gange for at sikre, at det fungerer korrekt.
- Juster kabeljusteringsskruen (C).
  - Sørg for, at stoppet på gasspjældsakslen rører gasspjældsstoppet korrekt.
  - Sørg for, at kabelpositionen holder 1-2 mm mellem kabelflgen (F) og kærøvfittingen, når gasreguleringen er trykket helt ind. (Fig. 32)
- Når gaskablet (A) er justeret korrekt, spændes låsemøtrikken (G).
- Tilslut stopkontakts ledninger (H) med stikkene fra motoren. (Fig. 33)
- Monter luffilterdækslet.

## Sådan monteres en klingebeskyttelse og græsklinge



**BEMÆRK:** Brug kun godkendt beskyttelse til klinger. Se *Tilbehør på side 51*.

- Fastgør klingebeskyttelsen/skæreudstyrsbeskyttelsen (A) på akslen, og spænd den med boltene (L). (Fig. 34)
- Monter medbringeren (B) på den udgående aksel.
- Drej den udgående aksel rundt, indtil en af medbringerens huller passer sammen med det tilsvarende hul i gearhuset.
- Sæt låsepinden (C) ind i hullet, så akslen låses.
- Anbring klingens (D), støtteflangen (G) og støttekoppen (F) på den udgående aksel.
- Sæt støttekoppen (F) på den udgående aksel med den ikke-flade side mod klingens.
- Sæt møtrikken (E) i. Anbring topnøglens skaft så tæt som muligt på klingebeskyttelsen. Møtrikken spændes ved at dreje topnøglen i modsat retning af rotationsretningen. Møtrikken spændes med et moment på 35-50 Nm (3,5-5 kpm). (Fig. 35)

**Bemærk:** Venstregevind.

## Sådan monteres klinger og trimmerhoveder



**ADVARSEL:** Brug kun godkendt beskyttelse til klinger. Se *page 51*. En beskadiget skærm kan forårsage personskade.



**ADVARSEL:** Hvis du benytter produktet med en græsklinge, monteres korrekt styr, klingskærm og sele først.



**ADVARSEL:** Hvis du ikke monterer klingerne korrekt, kan det medføre personskade.

- Sørg for, at den løftede del af medbringeren/støtteflangen går korrekt i indgreb med hullet i midten af klingerne.
- Installer klingerne. (Fig. 36)

## Sådan monteres beslaget på skæreudstyrets afskærmning

- Monter beslaget (B) på skæreudstyrets afskærmning (A). (Fig. 37)
- Monter skruen (C).

## Sådan monteres trimmerbeskyttelsen og trimmerhovedet

- Fastgør beskyttelsen (A) på akslen med boltene (L). Sørg for at bruge den korrekte beskyttelse til det korrekte trimmerhoved. (Fig. 38)
- Fastgør medbringerhullet (B) på den udgående aksel. (Fig. 39)
- Drej den udgående aksel rundt, indtil hullet i medbringerhullet flugter med det tilsvarende hul i gearhuset.
- Sæt låsepinden (C) ind i hullet, så akslen låses.
- Drej trimmerhovedet (H) mod uret. (Fig. 40)
- Adskil ved at udføre proceduren i omvendt rækkefølge.

## Sådan monteres transportbeskyttelsen

- Fastgør transportbeskyttelsen på klingens. (Fig. 41)

## Sådan justeres selen



**ADVARSEL:** Produktet skal altid være fastgjort korrekt til selen. Brug ikke en beskadiget sele.

- Tag selen på.
- Tilslut produktet til selen.

3. Juster selen for at opnå den bedste arbejdsstilling.
4. Tilpas sideremmene, så vægten af produktet fordeles ligeligt på skuldrene. (Fig. 42)
5. Juster selen, indtil skæreudstyret løber parallelt med jorden. (Fig. 43)
6. Lad skæreudstyret berøre jorden let. Juster selebeslaget, så produktet er korrekt afbalanceret. (Fig. 44)

**Bemærk:** Hvis du bruger en græsklinge, skal den balancere ca. 10 cm over jorden.

## Drift



**ADVARSEL:** Læs og forstå kapitlet om sikkerhed, før du betjener produktet.

### Brændstof

#### Sådan bruger du brændstof



**BEMÆRK:** Dette produkt har en totaktsmotor. Brug en blanding af benzin og totaktsmotorolie. Sørg for at anvende den korrekte mængde olie i blandingen. Forkert forhold mellem benzin og olie kan forårsage beskadigelse af motoren.

#### Benzin



**BEMÆRK:** Brug ikke benzin med et oktantal mindre end 90 RON (87 AKI). Det kan forårsage skader på produktet.



**BEMÆRK:** Brug ikke benzin med en ethanolkoncentration på mere end 10 % (E10). Det kan forårsage skader på produktet.



**BEMÆRK:** Brug ikke blyholdig benzin. Det kan forårsage skader på produktet.

- Brug altid ny blyfri benzin med et oktantal på minimum 90 RON (87 AKI) og med en ethanolkoncentration på mindre end 10 % (E10).
- Brug aldrig benzin med højere oktantal, hvis du ofte bruger produktet ved et konstant højt motoromdrejningstal.
- Brug altid en blanding af blyfri benzin og olie af god kvalitet.

#### Totaktsmotorolie

- Brug kun totaktsmotorolie af høj kvalitet, især HUSQVARNA totaktsolie. Brug kun olie til en luftkølet motor.
- Blandingsforhold 50:1 (2%).

- Olie af lav kvalitet og et højt olie/brændstofforhold kan reducere katalysatorens levetid.
- Tal med din forhandler, når du vælger olie.
- Hvis du ikke kan få fat i en totaktsolie fra Husqvarna, kan du også bruge en anden totaktsolie af høj kvalitet, som er beregnet til luftafkølede motorer. Kontakt din forhandler, når du vælger olie.
- Brug ikke en totaktsolie, som er fremstillet til vandafkølede påhængsmotorer. Totaktsolien kaldes undertiden for påhængsmotorolie.

Benzin, liter	Olie, liter
	2% (50:1)
5	0,1
10	0,2
15	0,3
20	0,4

#### Sådan laver du brændstofblandingen

**Bemærk:** Brug altid en ren brændstoffdunk, når du blander brændstoffet.

**Bemærk:** Lav ikke en brændstofblanding til mere end 30 dage.

1. Tilføj halvdelen af benzinen.
2. Tilføj al olien.
3. Ryst brændstofblandingen for at blande indholdet.
4. Hæld resten af benzinen i.
5. Ryst brændstofblandingen for at blande indholdet.
6. Fyld brændstofftanken.

#### Sådan påfylder du brændstof



**ADVARSEL:** Ryg ikke, og anbring aldrig varme genstande i nærheden af brændstoffet. Før du påfylder brændstof, skal du standse motoren og lade den køle af i nogle minutter.



**ADVARSEL:** Når du påfylder brændstof, skal du åbne brændstofdækslet langsomt for at udløse uønsket tryk.



**ADVARSEL:** Når du har påfyldt brændstof, skal du skrue tankdækslet forsigtigt i. Flyt maskinen væk fra påfyldningsområdet og strømmen, før du starter motoren.

- Anvend en brændstofdunk med overløbssikring.
- Sørg for, at området i nærheden af brændstofdækslet er rent. Forureninger i tanken kan medføre driftsforstyrrelser.
- Ryst brændstofdunken, før du fylder brændstofblandingen i brændstoffranken.

## Sådan starter og stopper du

### Følgende undersøges før start

1. Undersøg produktet for manglende, beskadigede, løse eller slidte dele.
2. Undersøg møtrikker, skruer og bolte.
3. Undersøg trimmerhovedet eller klingens.
4. Undersøg låsemøtrikken. Sørg for, at låsemøtrikken har en minimumlåsekraft på 1,5 Nm (1,1 ft lb). Tilspænd møtrikken til 35-50 Nm (26-36 ft lb).
5. Undersøg luftfilteret.
6. Undersøg gasreguleringslåsen og gashåndtaget.
7. Undersøg stopkontakten.
8. Undersøg produktet for brændstoflækager.

### Sådan starter du en kold motor



**ADVARSEL:** Før du starter produktet, skal du montere hele koblingsdækslet og akslen. En løs kobling kan forårsage personskaade. Brug handsker.



**ADVARSEL:** Flyt produktet væk fra påfyldningsområdet og strømmen. Anbring det på en plan overflade. Sørg for, at ingen genstande rører skæreudstyret.



**ADVARSEL:** Sørg for, at kun autoriserede personer befinder sig i arbejdsområdet. Ellers kan det medføre risiko for personskaade. Sikkerhedsafstanden er 15 m.

1. Sæt stopkontakten i startpositionen.
2. Tryk på brændstofpumpen ti gange. (Fig. 45)
3. Sæt chokerhåndtaget i positionen choker. (Fig. 46)

4. Hold produktet på jorden. Træk snoren langsomt ud med højre hånd, indtil du mærker modstand. Træk hurtigt og kraftigt i startsnoren. Fortsæt, indtil du hører, at motoren starter. (Fig. 47)

**Bemærk:** Vikl aldrig startsnoren rundt om hånden.



**BEMÆRK:** Træk ikke hele startsnoren ud. Hold i startsnorens håndtag, når det er trukket helt ud. Hvis disse instruktioner ikke følges, kan motoren tage skade.

5. Sæt chokerhåndtaget i driftsposition, og træk derefter i startsnoren, indtil motoren starter.
6. Træk let i gasreguleringen, og køør med lav omdrejning i 60 sekunder.



**ADVARSEL:** Rør ikke ved dækslet. Det kan give forbrændinger på huden og forårsage elektrisk stød, hvis tændhætten er beskadiget. Anvend aldrig et produkt med defekt tændhætte.

### Sådan starter du en varm motor

1. Sæt stopkontakten i startpositionen.
2. Tryk på brændstofpumpen ti gange. (Fig. 45)
3. Sæt chokerhåndtaget i driftsposition, og træk derefter i startsnoren, indtil motoren starter.

### Sådan stopper du:

- Tryk på stopkontakten for at standse motoren. (Fig. 19)

### Sådan betjener du græstrimmeren



**BEMÆRK:** Sørg for, at du sænker motoren til tomgangshastighed, hver gang du har brugt den. En længere periode med fuld gas uden belastning på motoren kan medføre skader på motoren.

**Bemærk:** Rengør dækslet på trimmerhovedet, når du fastgør en ny trimmertråd for at undgå vibrationer. Undersøge andre dele af trimmerhovedet, og rengør det, hvis det er nødvendigt.

### Generelle arbejdsinstruktioner



**ADVARSEL:** Vær forsigtig ved skæring i træer, der ligger i spænd. De kan springe tilbage til deres normale position før eller efter skæringen, og kan derfor ramme dig eller produktet og forårsage personskaade.

- Ryd en åben plads i den ene ende af arbejdsområdet, og start med at arbejde derfra.
- Bevæg dig i et almindeligt mønster henover arbejdsområdet. (Fig. 48)
- Flyt produktet helt til venstre og højre for at rydde jord i en bredde på 4-5 m med hver drejning.
- Ryd jorden i en længde på 75 m, inden du drejer og går tilbage. Tag brændstoffunken med dig, efterhånden som du bevæger dig fremad.
- Bevæg dig i en retning, hvor du ikke skal over grøfter og forhindringer mere end nødvendigt.
- Bevæg dig i en retning, hvor vinden gør, at afskåret vegetation falder til jorden i det ryddede område. (Fig. 49)
- Gå langs skråninger, ikke op og ned.

### Sådan ryddes græs med en græsklinge

1. Hold fødderne adskilt under brug af produktet. Sørg for et godt fodfæste mod jorden.
2. Anbring støttekoppen let mod jorden. Dette forhindrer, at klingen er i kontakt med jorden.
3. Brug en sideværts bevægelse fra højre mod venstre for at opnå en et rent rydningsslag. Lad klingens venstre side (mellem klokken 8 og 12) udføre skærearbejdet. (Fig. 50)
4. Drej skiven i en vinkel mod venstre, hvis du rydder græs.

**Bemærk:** Græsset lægger sig let i en linje.

5. Brug en sideværts bevægelse fra venstre til højre for returslaget.
6. Udfør arbejdet rytmisk.
7. Bevæg dig fremad, og sørg for et godt fodfæste mod jorden.
8. Stop motoren.
9. Fjern produktet fra klemmen på selen.
10. Læg produktet på jorden på siden.
11. Opsaml det afskårne materiale.

### Sådan rydder du

(Fig. 51)

Sådan opnås de bedste resultater:

- Hold trimmeren, således at trimmerhovedet er lige over jorden.

- Vip trimmerhovedet lidt på skrå.
- Lad enden af trimmertråden ramme jorden omkring genstande.

### Sådan trimmes græsset

1. Hold trimmerhovedet lige over jorden, og hold det i vinkel. Tryk ikke trimmertråden ned i græsset. (Fig. 52)
2. Reducer længden af trimmertråden med 10-12 cm/ 4-4,75 tommer.
3. Reducer motorhastigheden for at mindske risikoen for skader på planterne.
4. Brug 80 % gas, når du klipper græs nær genstande. (Fig. 53)

### Sådan klippes græsset

1. Sørg for, at græstrimmertråden er parallel med underlaget, når du klipper. (Fig. 54)
2. Skub ikke trimmerhovedet ned mod jorden. Jorden og produktet kan blive beskadiget.
3. Lad ikke trimmerhovedet røre jorden konstant, da det kan beskadige trimmerhovedet.
4. Brug fuld gas, når du flytter produktet fra side til side for at klippe græs. Sørg for, at græstrimmertråden er parallel med jorden. (Fig. 55)

### Sådan fejles græsset

Luftstrømmen fra den roterende trimmertråd kan bruges til at fjerne det afskårne græs fra et område.

1. Hold trimmerhovedet og trimmertråden parallelt med jorden og over jorden.
2. Giv fuld gas.
3. Flyt trimmerhovedet fra side til side og fej græsset.



**ADVARSEL:** Rens trimmerhovedets dæksel, hver gang du monterer en ny trimmertråd for at undgå uligevægt og vibrationer i håndtagene. Efterse også regelmæssigt andre dele af trimmerhovedet, og rens dem om nødvendigt.

### Sådan udskiftes trimmertråden

Se sidste side i denne brugsanvisning.

## Vedligeholdelse



**ADVARSEL:** Læs og forstå sikkerhedskapitlet, før du rengør, reparerer eller udfører vedligeholdelse på produktet.

### Vedligeholdelsesskema

Sørg for, at du overholder vedligeholdelsesskemaet. Intervallerne er fastlagt baseret på daglig brug af produktet. Intervallerne er anderledes, hvis du ikke bruger produktet hver dag. Foretag kun vedligeholdelsesarbejde, som beskrevet i denne vejledning. Snak med et godkendt servicecenter

vedrørende yderligere vedligeholdelsesarbejde, som ikke er beskrevet i denne vejledning.

Vedligeholdelsesskema	Hver dag	Ugentligt	Månedligt
Rengør de udvendige overflader.	✓		
Rens luftfilteret. Udskift om nødvendigt.	✓		
Kontrollér selen.	✓		
Kontrollér gasreguleringsspærren og gasreguleringen.	✓		
Kontrollér håndtaget og styret.	✓		
Kontrollér stopkontakten.	✓		
Kontrollér skærmene.	✓		
Kontrollér, at klingen er skarp og fri for skader. Monter klingen korrekt i midterstillingen.	✓		
Kontrollér trimmertråden.	✓		
Kontrollér skæreudstyret, og sørg for, at det ikke roterer i tomgang.	✓		
Kontrollér skæreudstyrets låsemøtrik.	✓		
Kontrollér motoren, tanken og brændstofdørene for lækager.	✓		
Kontrollér klingens transportbeskyttelse.	✓		
Kontrollér møtrikkerne og skruerne.	✓		
Kontrollér startsnorens håndtag og startsnoren.		✓	
Kontrollér vibrationsdæmpningsenhederne.		✓	
Rengør karburatorens udvendige del og tilstødende områder.		✓	
Rengør tændrøret udvendigt. Afmonter det, og kontrollér elektrodeafstanden. Juster afstanden til 0,6-0,7 mm, eller udskift tændrøret. Monter en støjdæmper på tændrøret.		✓	
Rens kølesystemet.		✓	
Kontrollér smøremidlet til vinkelgearet. Påfyld om nødvendigt.		✓	
Rengør lyddæmperen.			✓
Kontrollér koblingen, koblingsfjedrene og koblingsstrømmen. Udskift om nødvendigt delene på et autoriseret serviceværksted.			✓
Udfør en kontrol af alle kabler og forbindelser.			✓
Udskift tændrøret.			✓

## Sådan justeres karburatoren

Ved tilkøring på fabrikken foretages en grundindstilling af karburatoren. Justering skal udføres af en uddannet fagmand.

## Sådan kontrolleres lyddæmperen



**ADVARSEL:** Brug ikke et produkt med en defekt lyddæmper. Udskift altid en beskadiget lyddæmper.



**ADVARSEL:** Risiko for forbrænding eller brand. Lyddæmpere med katalysatorer bliver meget varme under betjening.



**ADVARSEL:** Brandfare. Lyddæmperen sænker lydniveauet og leder udstødningsgasserne væk fra brugeren. Udstødningsgasserne er varme og kan indeholde gnister.



**BEMÆRK:** Ved eventuelle skader på gnistfangerskærmen skal det udskiftes. Brug ikke produktet, hvis gnistfangerskærmen på lyddæmperen mangler eller er beskadiget.



**BEMÆRK:** Hvis gnistfangerskærmen er blokeret, bliver produktet meget varmt med skader på cylinderen og stemplet til følge.

1. Sørg for, at lyddæmperen ikke er beskadiget.
2. Sørg for, at lyddæmperen er korrekt monteret på produktet.

## Sådan justerer du tomgangshastigheden

- Sørg for, at luftfilteret er rent. Skæreudstyret må ikke rotere ved det korrekte omdrejningstal i tomgang.
- Juster tomgangshastigheden med den ledige justerskrue T, som er markeret med et "T".
- Tomgangshastigheden er korrekt, når motoren kører jævnt i alle positioner. Tomgangshastigheden skal være under den hastighed, hvor skæreudstyret begynder at rotere.



**ADVARSEL:** Hvis omdrejningstallet i tomgang ikke kan justeres, så skæreudstyret står stille, skal du kontakte din forhandler eller dit serviceværksted. Undlad at bruge produktet, indtil det er blevet korrekt indstillet eller repareret.

1. Drej tomgangsjusteringsskruen med uret, indtil skæreudstyret begynder at rotere.
2. Drej tomgangsjusteringsskruen mod uret, indtil skæreudstyret stopper. (Fig. 56)

## Kølesystem

Dette produkt har et kølesystem for at holde driftstemperaturen nede.

Kølesystemet har:

(Fig. 57)

- Ribber på svinghjulet (A)
- Køleribber på cylinderen (B)
- Cylinderdæksel (C) (leder køleluften mod cylinderen)
- Lyddæmperplade (D)
- Plade (E)

## Sådan rengøres kølesystemet



**ADVARSEL:** Et snavset eller tilstoppet kølesystem forårsager overophedning. Det forårsager skader på stemplet og cylinderen.

1. Rengør kølesystemets dele med en børste mindst én gang om ugen.

## Luffilter

- Rengør filteret med intervaller på 25 timer. Rengør oftere om nødvendigt.
- Stil chokerhåndtaget i chokerposition. (Fig. 58)

## Sådan rengøres luftfilteret



**BEMÆRK:** Udskift altid et luftfilter, der er beskadiget, meget snavset eller gennemvædet af brændstof.

Hvis du bruger et luftfilter i lang tid, kan det ikke blive fuldstændig rengjort. Udskift luftfilteret med regelmæssige mellemrum.

1. Flyt chokerhåndtaget op for at lukke chokerspjældet.
2. Fjern luftfilterdækslet. (Fig. 59)
3. Fjern filtfilteret og luftfiltret.
4. Slå let på håndfladen med filtfilteret, eller brug luft til at rengøre filtfilteret.
5. Udfør en kontrol af gummipakningens overflade. Udskift filteret på gummitætningen, hvis det er beskadiget.
6. Rens luftfilteret med varmt sæbevand.



**BEMÆRK:** Sørg for at holde filtfilteret tørt. Vand beskadiger filtfilteret.

7. Brug Husqvarna-totaktsolie til at komme olie på filteret. Sørg for at fjerne overskydende olie, før du sætter luftfilteret på plads.



**BEMÆRK:** Brug ikke benzin eller olie beregnet til firetaktsmotorer.

8. Udskift luftfilteret, hvis det er for beskidt til at rengøres helt. Udskift altid et beskadiget luftfilter.
9. Rengør også indersiden filterdækslet. Brug trykluft eller en børste.
10. Sørg for, at filteret er tørt, før du sætter det i.

## Brændstoffilter

Hvis motoren er ved at køre tør for brændstof, skal du kontrollere, om tankdækslet og brændstoffilteret (A) er blokeret. (Fig. 60)

## Sådan påfører du fedt på vinkelgearet

Sørg for, at vinkelgearet er fyldt 3/4 op med vinkelgearfedt.

(Fig. 61)



## Sådan undersøger du tændrøret



**BEMÆRK:** Brug altid anbefalet tændrørstype. Forkert tændrørstype kan forårsage skader på produktet.

- Undersøg tændrøret, hvis motoren mangler kraft, ikke starter nemt eller ikke fungerer korrekt i tomgangshastighed.
- Sådan mindsker du risikoen for uønsket materiale på tændrørets elektroder, følg disse instruktioner:
  - a) Sørg for, at omdrejningstallet i tomgang er indstillet korrekt.

- b) Sørg for, at brændstofblandingen er korrekt.
- c) Sørg for, at luftfilteret er rent.

- Hvis tændrøret er beskidt, skal det renses, og samtidig skal det kontrolleres, at elektrodeafstanden er korrekt, se *Tekniske data på side 50*. (Fig. 62)
- Udskift tændrøret, når det er nødvendigt.

## Sådan files græsknive og græsklinger

1. Fil græsknive og græsklinger med en flad fil.
2. Fil alle ægge på græsknive og -klinger lige meget for at bevare balancen. (Fig. 63)

## Fejlfinding

Startfejl		
Kontrollér	Mulig årsag	Løsning
Stopknap	Stopposition	Sæt stopkontakten i startpositionen.
Starthager	Bindende spærhager	Juster eller udskift spærhager.
		Rengør omkring spærhagerne.
		Kontakt en godkendt serviceforhandler.
Brændstoftank	Forkert brændstoftype.	Tøm den, og brug korrekt brændstof.
Karburator	Justering af tomgangs-omdrejningstallet.	Indstilling af tomgang gøres med skruen, der er afmærket T.
Gnist (ingen gnist)	Tændrør er beskidt eller vådt.	Sørg for, at tændrøret er tørt og rent.
	Tændrørets spillerum er forkert.	Rens tændrøret. Kontrollér, at elektrodeafstanden er korrekt. Sørg for, at tændrøret er monteret med radiostøjdæmpning. Se de tekniske data for korrekt elektrodeafstand.
Tændrør	Tændrøret er løst.	Spænd tændrøret.

Motoren starter, men bliver ikke ved med at køre		
Kontrollér	Mulig årsag	Løsning
Brændstoftank	Forkert brændstoftype.	Tøm den, og brug korrekt brændstof.
Karburator	Motoren går ikke korrekt i tomgang.	Kontakt din serviceforhandler.

Motoren starter, men bliver ikke ved med at køre		
Kontrollér	Mulig årsag	Løsning
Luftfilter	Tilstoppet luftfilter.	Rens luftfilteret.

## Transport og opbevaring

- Opbevar udstyr sikkert under transport for at undgå skader og uheld.
- Opbevar produktet og udstyr på et tørt og frostsikkert sted.
- Rengør produktet.
- Udskift eller reparer beskadigede komponenter.
- Brug den korrekte beskyttelsesafdækning til produktet, der ikke bliver fugtig.
- Opbevar produktet stramt fastspændt under transport.

## Tekniske data

333R Mark II	
<b>Motor</b>	
Cylindervolumen, cm <sup>3</sup>	32,6
Omdrejningstal i tomgang, o/min.	3000±300
Anbefalet maks. hastighed, o/min.	9100
Omdrejningstal på udgående aksel, o/min.	6700
Maks. motoreffekt iht. ISO 8893, kW/hp ved o/min.	1,0/1,3 ved 7000
<b>Brændstof-/smøresystem</b>	
Tændrør	NGK BPMR7A/HQT-1
Elektrodeafstand, mm	0,6-0,7
<b>Brændstof-/smøresystem</b>	
Benzintankens kapacitet, l/cm <sup>3</sup>	1,1/1100
<b>Vægt</b>	
Vægt, kg	7,2
<b>Støjdata</b>	
Målt lydeffektniveau i henhold til 2000/14/EF, dB(A)	107
Garanteret lydeffektniveau i henhold til 2000/14/EF, dB(A)	108
Lydeffektniveau, målt <sup>7</sup>	
Udstyret med trimmerhoved (original), dB (A)	104
Udstyret med græssaks (original), dB (A)	104

<sup>7</sup> Lydeffektniveau målt i henhold til EN ISO 22868. Usikkerheden for de angivne værdier er 3 dB(A).

	<b>333R Mark II</b>
Lydtryksniveau ved operatørens øre <sup>8</sup>	
Udstyret med trimmerhoved (original), dB (A)	97
Udstyret med græssaks (original), dB (A)	97
<b>Vibrationsdata</b> <sup>9</sup>	
Udstyret med trimmerhoved, venstre/højre håndtag, m/s <sup>2</sup>	6,1/6,2
Udstyret med græssaks, venstre/højre håndtag, m/s <sup>2</sup>	5,4/5,5

---

## Tilbehør

---

<b>333R Mark II</b>		
<b>Godkendt tilbehør</b>	<b>Type</b>	<b>Beskyttelse til skæreudstyr</b>
Græsklinge/ græskniv	Multi 330-2 (Ø 330 2 tænder)	593 70 66-01
	Multi 255-3 (Ø 255 3 tænder)	593 70 66-01
	Græs 275-4 (Ø 275 4 tænder)	593 70 66-01
	Græs 255-4 1" (Ø 255 4 tænder)	593 70 66-01
Trimmerhoved	T35	593 70 66-01
Støttekop	Fast	-

<sup>8</sup> Ækvivalent emissionslydtryksniveau ved operatørens position, bestemt i overensstemmelse med EN ISO 22868. Usikkerheden for de angivne værdier er 3 dB(A).

<sup>9</sup> Tilsvarende samlet vibrationsværdi for hvert håndtag, bestemt i overensstemmelse med EN ISO 22867. Usikkerheden for de angivne værdier er 1,5 m/s<sup>2</sup>.

---

# Overensstemmelseserklæring

---

## EU-overensstemmelseserklæring

**Udstederens navn: Husqvarna AB**, SE-561 82  
Husqvarna, Sverige, tlf.: +46-36-146500.

**Husqvarna AB** påtager sig det fulde ansvar for formålet med denne erklæring: Benzindreven trimmer og/eller buskrydder, platform(e) GZ32B, som repræsenterer model(ler) **Husqvarna333R Mark II**, med serienumre fra 2024 og frem. Platformnummeret og modelnummeret er tydeligt angivet i klartekst på typeskiltet sammen med året sammen med efterfølgende serienumre.

Formålet med den erklæring, der er beskrevet ovenfor, er i overensstemmelse med kravene i Rådets direktiver:

- af den 17. maj 2006 "angående maskiner" **2006/42/EF**
- af den 26. februar 2014 "angående elektromagnetisk kompatibilitet" **2014/30/EU**.
- af den 8. maj 2000 "angående emission af støj til omgivelserne" **2000/14/EF**.
- af den 8. juni 2011 angående "begrænsning af anvendelsen af visse farlige stoffer" **2011/65/EU**.

Anvendt overensstemmelsesvurderingsprocedure i overensstemmelse med direktiv 2000/14/EF, bilag V.

Vedr. oplysninger om støjemission, se *Tekniske data på side 50*.

Der er anvendt følgende standarder:

**EN ISO 11806-1:2022, EN ISO 14982:2009, EN ISO 12100:2010, EN IEC 63000:2018**

TÜV Rheinland LGA Products GmbH, Tillystrasse 2, D-90431 Nuernberg, Tyskland, 0197 har udført en frivillig afprøvning på vegne af Husqvarna AB med opnåelse af AM 50613402 - overensstemmelsesattest iht. Rådets maskindirektiv 2006/42/EF. Denne attest gælder for alle produktionssteder og oprindelseslande, som angivet på produktet. Den leverede græstrimmer og/eller buskrydder stemmer overens med det eksemplar, der har gennemgået afprøvningen.

Husqvarna AB, Husqvarna, Sverige, 2024-01-15



Claes Losdal, R&D Manager, Husqvarna AB

Ansvarlig for teknisk dokumentation



---

# INNHold

---

Innledning.....	53	Transport og oppbevaring.....	66
Sikkerhet.....	54	Tekniske data.....	66
Montering.....	58	Tilbehør.....	67
Bruk.....	60	Samsvarserklæring.....	68
Vedlikehold.....	62	Vedlegg .....	443
Feilsøking.....	65		

---

## Innledning

---

### Produktbeskrivelse

Dette produktet er en gresstrimmer/ryddesag med forbrenningsmotor.

Det pågår et kontinuerlig arbeid for å øke sikkerheten og effektiviteten din under bruk. Kontakt serviceforhandleren din for mer informasjon.

### Bruksområder

Produktet kan brukes sammen med en gressklinge eller et trimmerhode for å klippe ulike typer vegetasjon. Ikke

### Produktoversikt

(Fig. 1)

1. Påfyllingslokk for fett, vinkelgir
2. Vinkelgir
3. Beskyttelse for skjærestyr
4. Riggør
5. Styream
6. Startgassknapp
7. Stoppbryter
8. Gassregulator
9. Gassregulatorsperre
10. Styreklemme
11. Opphengsløkke
12. Koblingsdeksel
13. Tennpluggette og tennplugg
14. Pumpe (blære)
15. Drivstofftank
16. Lyddemperdeksel
17. Sylinderdeksel
18. Luftfilterdeksel
19. Chokehendel
20. Startsnorhåndtak
21. Låsepinne
22. Unbrakonøkkel
23. Skrunøkkel
24. Pipenøkkel
25. Trimmerhode
26. Bruksanvisning
27. Medbringerhjul

bruk produktet til andre oppgaver enn gresstrimming og gressrydding. Bruk en gressklinge eller et trimmerhode for å klippe gress.

**Merk:** Bruken av denne maskinen kan være regulert av nasjonal eller lokal lovgivning. Samsvar med oppgitt lovgivning.

---

28. Sele
29. Låsemutter
30. Støttekopp
31. Støtteflens

### Symboler på produktet

- (Fig. 2)      **ADVARSSEL!** Dette produktet er farlig. Brukeren eller personer i nærheten kan rammes av personskade eller død dersom produktet ikke brukes forsiktig og korrekt. Les og følg alle sikkerhetsinstruksjonene i brukerhåndboken for å forhindre personskade på brukeren eller personer i nærheten.
- (Fig. 3)      Les nøye gjennom bruksanvisningen og forsikre deg om at du har forstått instruksjonene før bruk.
- (Fig. 4)      Dette produktet samsvarer med gjeldende EF-direktiver.
- (Fig. 5)      Bruk vernehjelm på steder der gjenstander kan falle ned på deg. Bruk godkjent hørselsvern. Bruk godkjent øyevern.
- (Fig. 6)      Bruk godkjente vernehansker.
- (Fig. 7)      Bruk kraftige, sklisikre støvler.
-

- (Fig. 8) Produktet kan kaste ut objekter, noe som kan føre til skader.
- (Fig. 9) Maksimal hastighet for den utgående akselen.
- (Fig. 10) Hold produktet minst 15 m unna personer og dyr når du bruker det.
- (Fig. 11) Det er fare for klinge kast dersom skjæreutstyret berører et objekt som ikke umiddelbart lar seg klippe. Produktet kan skjære av kroppsdelene. Hold produktet minst 15 m unna personer og dyr når du bruker det.
- (Fig. 12) Pumpe (blære).
- (Fig. 13) Retningen for å lukke choken.
- (Fig. 14) Retningen for å åpne choken.
- (Fig. 15) Støyutslipp til omgivelsene i henhold til EU-direktiv 2000/14/EF og New South Wales-forskriften «Protection of the Environment Operations (Noise Control) Regulation 2017». Du finner informasjon

om støyutslipp på maskinetiketten og i *Tekniske data på side 66.*

yyyywwxxxx

Typeskiltet viser serienummeret. **yyyy** er produksjonsåret, **ww** er produksjonsuken.

**Merk:** Øvrige symboler/klistremerker på produktet gjelder sertifiseringskrav for andre markeder.

## Euro V-utslipp



**ADVARSEL:** Tukling med motoren opphever EU-type-godkjenningen til dette produktet.

## Skader på produktet

Vi er ikke ansvarlige for skader på produktet vårt hvis:

- Produktet er reparert på feil måte.
- Produktet er reparert med deler som ikke kommer fra produsenten eller som ikke er godkjent av produsenten.
- Produktet har et tilbehør som ikke kommer fra produsenten eller som ikke er godkjent av produsenten.
- Produktet er ikke reparert på et godkjent servicesenter eller av en godkjent aktør.

# Sikkerhet

## Sikkerhetsdefinisjoner

Definisjonene nedenfor angir alvorlighetsgraden for hvert signalord.



**ADVARSEL:** Skade på personer.



**OBS:** Skade på produktet.

**Merk:** Denne informasjonen gjør produktet lettere å bruke.

## Generelle sikkerhetsinstruksjoner



**ADVARSEL:** Les de følgende advarene før du bruker produktet.

- Bruk produktet riktig. Personskade eller død er mulige konsekvenser av feil bruk. Produktet må kun

brukes til oppgaver angitt i denne bruksanvisningen. Ikke bruk produktet til andre oppgaver.

- Følg instruksjonene i denne bruksanvisningen. Følg symbolene og sikkerhetsinstruksjonene. Personskade, materiell skade eller død er mulige konsekvenser hvis brukeren ikke følger instruksene og symbolene.
- Ikke kast denne bruksanvisningen. Bruk instruksjonene for å montere, bruke og holde produktet i god stand. Følg instruksjonene for riktig montering av tilbehør og tilleggsutstyr. Bruk bare godkjent tilbehør og tilleggsutstyr.
- Ikke bruk et skadet produkt. Følg vedlikeholdsskjemaet. Utfør bare vedlikehold som du finner instruksjoner om i denne bruksanvisningen. Et godkjent servicesenter må gjøre alt annet vedlikeholdsarbeid.
- Denne bruksanvisningen kan ikke dekke alle situasjoner som kan oppstå når du bruker produktet. Vær forsiktig, og bruk sunn fornuft. Ikke bruk produktet eller utfør vedlikehold av produktet hvis du ikke føler deg trygg i situasjonen. Snakk med en produktekspert, forhandleren, serviceverkstedet eller et godkjent servicesenter for mer informasjon.

- Koble fra tennpluggkabelen før du monterer produktet, setter produktet til oppbevaring eller utfører vedlikehold.
- Ikke bruk produktet hvis det er endret fra den opprinnelige spesifikasjonen. Ikke bytt en del av produktet uten godkjenning fra produsenten. Bruk bare deler som er godkjent av produsenten. Personskade eller død er mulige konsekvenser av feil vedlikehold.
- Ikke pust inn avgassene fra motoren. Langvarig innånding av motorens avgasser utgjør en helseisikio.
- Ikke start produktet innendørs eller i nærheten av brennbare materialer. Eksosen er varm og kan inneholde gnister som kan starte en brann. En utilstrekkelig luftstrøm kan føre til personskade eller dødsfall på grunn av kveling eller karbonmonoksidforgiftning.
- Motoren genererer et elektromagnetisk felt når du bruker dette produktet. Det elektromagnetiske feltet kan føre til skader på medisinske implantater. Snakk med legen din og produsenten av det medisinske implantatet før du bruker produktet.
- Ikke la barn bruke produktet. Ikke la en person uten kunnskap om instruksjonene bruke produktet.
- Sørg for at du alltid overvåker personer med redusert fysisk eller mental kapasitet når de bruker produktet. En ansvarlig voksen må alltid være til stede.
- Lås inn produktet et sted som barn og uautoriserte personer ikke har tilgang til.
- Produktet kan kaste ut løse gjenstander og forårsake personskade. Følg instruksjonene for å redusere faren for personskade eller død.
- Ikke forlat produktet når motoren er på.
- Brukeren av produktet er ansvarlig hvis det skjer en ulykke.
- Pass på at delene ikke er skadet, før du bruker produktet.
- Kontroller at du er minst 15 m unna andre personer eller dyr før du bruker produktet. Pass på at personer i nærheten vet at du kommer til å bruke produktet.
- Se nasjonale eller lokale lover. De kan forby eller begrense bruken av produktet under enkelte forhold.
- Ikke bruk produktet hvis du er trett eller påvirket av alkohol, andre rusmidler eller legemidler. Dette kan påvirke syn, oppmerksomhet, koordinasjon eller vurderingsevne.
- Produktet kan kaste ut objekter, noe som kan føre til skader på øynene. Bruk alltid et godkjent øyevern når du bruker produktet.
- Vær forsiktig, et barn kan komme nær produktet under drift uten at du er klar over det.
- Bruk ikke produktet dersom det finnes andre personer i arbeidsområdet. Slå av produktet hvis en person går inn i arbeidsområdet.
- Pass på at du alltid har kontroll over produktet.
- Ikke bruk produktet hvis du ikke kan motta hjelp hvis det skjer en ulykke. Før du begynner å bruke produktet, må du alltid sørge for at andre vet at du skal bruke det.
- Ikke snu deg med produktet før du forsikrer deg om at ingen personer eller dyr er innenfor sikkerhetsområdet.
- Fjern alt uønsket materiale fra arbeidsområdet før du begynner. Hvis skjæreutstyret treffer et objekt, kan objektet bli kastet ut og forårsake personskade eller materiell skade. Uønsket materiale kan tvinne seg rundt skjæreutstyret og forårsake skade.
- Ikke bruk produktet i dårlig vær (tåke, regn, sterk vind, ved fare for lyn eller annet uvær). Farlige forhold (for eksempel glatte overflater) kan oppstå på grunn av dårlig vær.
- Sørg for at du kan bevege deg fritt og arbeide i en stabil stilling.

(Fig. 16)

- Pass på at du ikke risikerer å falle når du bruker produktet. Ikke len deg til siden når du bruker produktet.
- Hold alltid produktet med to hender. Hold produktet på høyre side av kroppen.

(Fig. 17)

- Bruk produktet med skjæreutstyret under hoffehøyde.
- Hvis chokkehendelen står i choke-stilling når motoren starter, begynner skjæreutstyret å rotere.
- Ikke berør vinkelgiret rett etter at motoren har stoppet. Vinkelgiret er varmt etter at motoren har stoppet. Varme områder kan forårsake skader.
- Stopp motoren før du flytter produktet.
- Ikke legg produktet ned mens motoren er på.
- Før du fjerner uønsket materiale fra produktet, må du stoppe motoren og vente til skjæreutstyret stoppes. Vent til skjæreutstyret stopper før du eller andre fjerner avklipt materiale.

## Personlig verneutstyr



**ADVARSEL:** Les de følgende advarslene før du bruker produktet.

## Sikkerhetsinstruksjoner for drift

- Kontroller at produktet er ferdig montert før du bruker det.
- Flytt produktet 3 m unna stedet der du fylte drivstofftanken før du starter det. Plasser produktet på et flatt underlag. Pass på at skjæreutstyret ikke berører bakken eller andre gjenstander.

- Bruk alltid egnet personlig verneutstyr når du bruker produktet. Det personlige verneutstyret fjerner ikke risikoen for skader. Det personlige verneutstyret reduserer skadeomfanget hvis det skjer en ulykke.

- Bruk alltid et godkjent øyevern når du bruker produktet.
- Ikke bruk produktet uten sko eller med åpne sko. Bruk alltid kraftige sklisikre støvler.
- Bruk tykke langbukser.
- Bruk godkjente vernehansker hvis det er nødvendig.
- Bruk hjelm hvis det er mulig at du får objekter i hodet.
- Bruk alltid godkjent hørselsvern når du bruker produktet. Støy over en lang periode kan forårsake støyrelatert hørselsskade.
- Sørg for at du har et førstehjelpssett i nærheten.

## Beskyttelsesutstyr på produktet

- Pass på at du regelmessig utfører vedlikehold av produktet.
  - Levetiden til produktet øker.
  - Risikoen for ulykker reduseres.

La en godkjent forhandler eller et godkjent servicesenter undersøke produktet regelmessig for å gjøre justeringer eller reparasjoner.

- Ikke bruk et produkt med skadet verneutstyr. Hvis produktet er skadet, må du kontakte et godkjent servicesenter.

## Gassregulatorsperre

Gassregulatorsperren (A) hindrer at gassregulatoren (B) aktiveres utilsikket. Skyv på gassregulatorsperren (A) for å løsne gassregulatoren (B). Når du slipper håndtaket, vil både gassregulatorsperren (A) og gassregulatoren (B) gå tilbake til utgangsstillingene sine. (Fig. 18)

To isolerte returfjærer kontrollerer denne bevegelsen. Dette innebærer at gassregulatoren (B) blir låst automatisk i tomgangsstillingen.

1. Kontroller at gassregulatoren (B) er låst på tomgang når du slipper gassregulatorsperren (A).
2. Skyv gassregulatorsperren (A), og kontroller at den går tilbake til utgangsstillingen når du slipper den.
3. Skyv gassregulatoren (B), og kontroller at den går tilbake til utgangsstillingen når du slipper den.

Start motoren, og gi deretter full gass. Slipp gassregulatoren (B), og undersøk om skjæreutstyret stanser. Hvis skjæreutstyret roterer når gassregulatoren står i tomgangsstilling, må du undersøke justeringsskruen på forgasseren.

## Stoppbryter

Start motoren. Forsikre deg om at motoren stopper når du flytter stoppbryteren til stoppstillingen.

(Fig. 19)

## Beskyttelse for skjæreutstyr



**ADVARSEL:** Skjæreutstyr må ikke brukes uten at godkjent beskyttelse er montert. Hvis feil eller skadet beskyttelse er montert, kan dette forårsake personskade.

Beskyttelsesskjermen for skjæreutstyret hindrer at løse objekter kastes ut mot brukeren. Kontroller beskyttelsesskjermen for skjæreutstyret for skade, og skift den hvis den er skadet. Bruk bare godkjent beskyttelsesskjerm for skjæreutstyr.

(Fig. 20)

## Slik kontrollerer du hurtigtutløsermekanismen



**ADVARSEL:** Ikke bruk en sele med en hurtigtutløsermekanisme som ikke fungerer som den skal.

Hurtigtutløsermekanismen gjør brukeren i stand til å fjerne produktet raskt fra selen dersom det skulle oppstå en nødsituasjon.

1. Stopp motoren.
2. Utfør en visuell sjekk etter skader, for eksempel sprekker.
3. Slipp og fest hurtigtutløsermekanismen for kontrollere at den fungerer som den skal. (Fig. 21)

## Lyddemper

(Fig. 22)

Lyddemperen begrenser støynivået til et minimum, og holder avgassene borte fra brukeren.

- Ikke bruk en motor med defekt lyddemper. En defekt lyddemper øker lydnivået og brannfaren. Ha et brannslukningsapparat i nærheten.
- Kontroller regelmessig at lyddemperen er koblet til produktet.
- Ikke berør motoren eller lyddemperen når motoren er på. Ikke berør motoren eller lyddemperen på en stund etter at motoren har stoppet. Varme overflater kan forårsake personskade.
- En varm lyddemper kan forårsake brann. Vær forsiktig hvis du bruker produktet i nærheten av brennbare vesker eller damp.
- Ikke berør delene i lyddemperen hvis lyddemperen er skadet. Delene kan inneholde noen kreftramkallende kjemikalier.

## Slik fester og fjerner du låsemutteren



**ADVARSEL:** Slå av motoren, bruk vernehansker, og vær forsiktig rundt de skarpe kantene på skjæreutstyret.



En låsemutter brukes til å feste visse typer skjæreutstyr. Låsemutteren er venstregjenget.

- Ved montering trekker du til låsemutteren mot skjæreutstyrets rotasjonsretning.
- Ved demontering løsner du låsemutteren i skjæreutstyrets rotasjonsretning.
- Bruk en tennpluggnøkkel med langt håndtak for å løsne og trekke til låsemutteren. Pilen på bildet viser området der du trykt kan bruke tennpluggnøkkelen. (Fig. 23)



**ADVARSEL:** Når du løsner og trekker til låsemutteren, finnes det en risiko for skade fra klingene. Du må alltid sørge for at klingebeskyttelsen forhindrer skade på hånden din når du gjør dette.

**Merk:** Kontroller at du ikke kan vri på låsemutteren for hånd. Bytt ut mutteren dersom nylonbelegget ikke har en motstand på minst 1,5 Nm. Låsemutteren må skiftes etter at den har vært skrudd på ca. 10 ganger.

## Skjæreutstyr

Velg og vedlikehold skjæreutstyret for å gjøre følgende:

- Oppnå maksimal skjærekapasitet.
- Øke levetiden på skjæreutstyret.
- Følge kontroll-, vedlikeholds- og serviceinstruksjonene for lyddemperen.
- Bruk alltid anbefalt beskyttelsesskjerm for skjæreutstyret. Se Tekniske data.



**ADVARSEL:** Bruk bare skjæreutstyr sammen med den skjermen vi anbefaler! Se kapitlet Tekniske data. Følg skjæreutstyrets anvisninger for korrekt montering av trimmertråd og valg av riktig trimmertråddiameter.



**ADVARSEL:** Feilaktig skjæreutstyr kan øke risikoen for ulykker.



**ADVARSEL:** Stans alltid motoren før du foretar arbeid på skjæreutstyret. Dette fortsetter å rotere også etter at gassregulatoren er sluppet. Kontroller at skjæreutstyret har stanset helt, og koble fra tennpluggghetten før du begynner noe arbeid på det.

## Skjæreutstyr

- Bruk klingene og gressknivene for å klippe grovt gress. (Fig. 24)
- Bruk trimmerhodet for å trimme gress.

(Fig. 25)

- En klinge som er filt feil eller skadd øker risikoen for ulykker. Hold klingens tenner godt og korrekt filt. Følg instruksjonene, og bruk anbefalt filmal.
- Kontroller skjæreutstyret med henblikk på skader og sprekkdannelse. Bytt ut skjæreutstyr som er skadet.
- Bruk bare skjæreutstyr sammen med anbefalt beskyttelse. Se *Tilbehør på side 67*.

## Trimmerhode



**ADVARSEL:** Pass alltid på at trimmertråden vikles hardt og jevnt rundt trommelen, slik at skadelige vibrasjoner forhindres.

(Fig. 26)

- Bruk bare anbefalte trimmerhoder og trimmertråder.
- Bruk bare anbefalt skjæreutstyr.
- En mindre maskin krever små trimmerhoder og omvendt.
- Trimmertrådens lengde er viktig. En lengre trimmertråd krever større motorstyrke enn en kort trimmertråd med samme diameter.
- Se etter at kniven som sitter på trimmerskjermen er intakt. Dette kutter trimmertråden til riktig lengde.
- Bløtlegg trimmertråden i vann i et par dager før bruk. Dette øker levetiden.

## Gressklinger og gresskniver

- Bruk produktet sammen med en godkjent gressklinge. Ikke bruk en gressklinge uten at alle de nødvendige delene er riktig installert. Kontroller at installasjonen er gjort riktig, og at riktige deler brukes. Uriktig installasjon kan føre til at klingene blir slynget ut og forårsaker alvorlige skader på brukeren eller tilskuere.
- Bruk vernehansker når du håndterer eller utfører vedlikehold på klingene.
- Bruk hørselsvern når du betjener et produkt med en gressklinge.
- Gressklinger og gresskniver er beregnet på bruk for rydding av grovere gress.
- En gressklinge kan forårsake personskader mens den fortsetter å rotere etter at motoren er stanset eller gassspaken slippes. Kontroller at gressklingen har sluttet helt å rotere før du utfører vedlikehold.
- Stans motoren før du foretar arbeid på skjæreutstyret. Pass på at skjæreutstyret stopper helt. Koble kablet fra tennpluggen.
- Bruk bare godkjent skjæreutstyr eller en klinge som er filt riktig.
- Hold klingens tenner godt og korrekt filt.
- Ikke bruk skadet skjæreutstyr.
- Fest transportbeskyttelsen på gressklingene når du transporterer eller oppbevarer produktet.

## Klingekest

- Et klingekest er en plutselig bevegelse av produktet til siden, forover eller bakover. Et klingekest oppstår når gressklingen treffer noe som ikke kan klippes. Risikoen for klingekest øker i områder der det ikke er lett å se materialet som klippes.
- Når et klingekest oppstår, er det en fare for at produktet eller brukeren beveger seg ut av stilling. En klinge som beveger seg kan treffe folk i nærheten, og det er en fare for skader.
- Hvis en klinge er bøyd, har sprekker, er skadet eller ødelagt, må du kaste klingen.
- Bruk en skarp klinge. Risikoen for klingekest øker når en klinge ikke er skarp.

## Brennstoffsikkerhet

- Ikke start produktet hvis det er drivstoff eller motorolje på produktet. Fjern uønsket drivstoff/olje, og la produktet tørke. Fjern uønsket drivstoff fra produktet.
- Skift klær umiddelbart hvis du søler drivstoff på klærne.
- Ikke få drivstoff på kroppen, det kan føre til personskade. Bruk såpe og vann for å fjerne drivstoff hvis du får drivstoff på kroppen.
- Ikke start motoren hvis du søler olje eller drivstoff på produktet eller på kroppen din.
- Ikke start produktet hvis motoren lekker. Kontroller motoren for lekkasjer med jevne mellomrom.
- Vær forsiktig med drivstoff. Drivstoff er brannfarlig, og avgassene er eksplosive og kan forårsake personskade eller død.
- Ikke pust inn bensindamp, det kan føre til personskade. Pass på at det er tilstrekkelig luftstrøm.
- Du må ikke røyke i nærheten av drivstoff eller motoren.

- Ikke sett varme gjenstander i nærheten av drivstoff eller motoren.
- Ikke fyll på drivstoff når motoren er på.
- Kontroller at motoren er avkjølt før du fyller på drivstoff.
- Åpne tanklokket sakte og slipp ut trykket forsiktig før du fyller.
- Ikke fyll drivstoff på motoren innendørs. Utilstrekkelig luftstrøm kan føre til personskade eller død på grunn av kveling eller karbonmonoksidforgiftning.
- Trekk til lokket på drivstofftanken forsiktig. Brann kan oppstå hvis du ikke gjør dette.
- Flytt produktet minst 3 m fra stedet du fylte tanken før du starter det.
- Ikke fyll for mye drivstoff på tanken.
- Kontroller at det ikke oppstår lekkasjer når du flytter produktet eller bensinkannen.
- Ikke plasser produktet eller en drivstoffbeholder i nærheten av åpen flamme, gnister eller pilotflamme. Pass på at det ikke er åpen flamme i oppbevaringsområdet.
- Bruk bare godkjente beholdere når du flytter drivstoff eller setter drivstoff til oppbevaring.
- Tøm drivstofftanken før lengre tids oppbevaring. Følg lokale lover om hvor du kan kassere drivstoff.
- Rengjør produktet før lengre tids oppbevaring.
- Fjern tennpluggkabelen før du setter produktet til oppbevaring for å sikre at motoren ikke starter ved et uhell.

## Sikkerhetsinstruksjoner for vedlikehold

- Hvis du ikke kan justere tomgangsturtallet slik at skjæutstyret stopper, må du kontakte servicesenteret ditt. Ikke bruk produktet før det er riktig justert eller reparert.

---

## Montering

---



**ADVARSEL:** Les kapittelet om sikkerhet før du monterer produktet.

### Slik monterer du hovedenheten

1. Koble motoren (A) til røret (B) med fire skruer (C). (Fig. 27)

### Slik monterer du styret og gasshåndtaket

1. Monter styret til styreklemmen på riggrøret. (Fig. 28)
2. Monter den øvre delen av styreklemmen på styret. Kontroller at klemmen monteres på det riflete området på styret. Se illustrasjonen.
3. Ta på selen og heng produktet i opphengskroken.

4. Foret en siste justering for å sikre at produktet er i en behagelig stilling når det henger i selen. (Fig. 29)
5. Trekk til skruene.

### Slik kobler du til gassvaieren og stoppbryterledningen

1. Fjern luftfilterdekselet.
2. Før gassvaieren (A) gjennom forgasserbraketten (B). (Fig. 30)
3. Skru justeringshylsen (C) helt inn i forgasserbraketten.
4. Sett spordelen (D) på forgasseren. På dette tidspunktet er fordypningen (E) for vaierenden (F) vendt bort fra justeringshylsen (C). (Fig. 31)
5. Drei forgasserkammen, og før gassvaieren (A) gjennom sporet i spordelen.

- Kontroller at vaierenden (F) faller på plass i fordypningen.
- Betjen gassregulatoren noen ganger for å sikre at den fungerer slik den skal.
- Juster vaierjusteringshylsen (C).
  - Kontroller at stopperen på forgasserkammen berører gasstoppen på riktig måte.
  - Kontroller at vaierstillingen sørger for at det er 1–2 mm mellom vaierenden (F) og spordelen når gassregulatoren er trykt helt inn. (Fig. 32)
- Når gassvaieren (A) er riktig justert, trekker du til låsemutteren (G).
- Koble stoppbryterledningene (H) til kontaktene fra motoren. (Fig. 33)
- Monter luffilterdekslet.

## Slik monterer du klingebeskyttelse og gressklinge



**OBS:** Bruk bare godkjent beskyttelse for klingene. Se *Tilbehør på side 67*.

- Fest klingebeskyttelsen / beskyttelsen for skjæreutstyr (A) på riggrøret, og trekk til med boltene (L). (Fig. 34)
- Installer medbringerhjulet (B) på den utgående akselen.
- Vri den utgående akselen rundt til et av medbringerens hull stemmer overens med tilsvarende hull i girhuset.
- Sett låsepinnen (C) inn i hullet slik at riggrøret låses.
- Plasser klingens (D), støtteflensen (G) og støttekoppen (F) på den utgående akselen.
- Plasser støttekoppen (F) på den utgående akselen med den ikke-flate siden mot klingens.
- Monter mutteren (E). Hold skrunøkkelens håndtak så nærre klingebeskyttelsen som mulig. For å trekke til mutteren må du vri skrunøkkelens i motsatt retning av rotasjonsretningen. Mutteren skal trekkes til med et moment på 35–50 Nm (3,5–5 kpm). (Fig. 35)

**Merk:** Venstre gjenge.

## Installere gressklinger og trimmerhoder



**ADVARSEL:** Bruk bare godkjent beskyttelse for klingens. Se *page 67*. Et skadet beskyttelsesdeksel kan føre til personskade.



**ADVARSEL:** Hvis du bruker produktet med en gressklinge, installerer du først korrekt styre, bladbeskyttelse og sele.



**ADVARSEL:** Hvis du ikke installerer klingene riktig, kan det føre til skade.

- Kontroller at den løftede delen på medbringerhjulet / støtteflensen havner riktig i hullet i midten av klingene.
- Installer klingene. (Fig. 36)

## Slik monterer du braketten på beskyttelsen for skjæreutstyret

- Monter braketten (B) på beskyttelsen for skjæreutstyret (A). (Fig. 37)
- Sett inn skruen (C).

## Slik festes trimmerskjermen og trimmerhodet

- Fest beskyttelsesskjermen (A) på riggrøret med boltene (L). Kontroller at du bruker riktig beskyttelsesskjerm for riktig trimmerhode. (Fig. 38)
- Fest medbringerhjulet (B) på den utgående akselen. (Fig. 39)
- Vri den utgående akselen rundt til hullet i medbringerhjulet stemmer overens med hullet i girhuset.
- Sett låsepinnen (C) inn i hullet slik at riggrøret låses.
- Drei trimmerhodet (H) mot urviseren. (Fig. 40)
- Når du skal demontere, utfører du prosedyren motsatt vei.

## Slik monterer du transportbeskyttelsen

- Fest transportbeskyttelsen på klingens. (Fig. 41)

## Slik justerer du selen



**ADVARSEL:** Produktet må alltid være riktig festet til selen. Ikke bruk en skadet sele.

- Ta på deg selen.
- Fest produktet til selen.
- Juster selen for beste arbeidsstilling.
- Juster sidestroppene slik at produktets vekt er jevnt fordelt mellom skuldrene dine. (Fig. 42)
- Juster selen slik at skjæreutstyret er parallelt med bakken. (Fig. 43)
- La skjæreutstyret hvile lett mot bakken. Juster seleklemmen for å balansere produktet riktig. (Fig. 44)

**Merk:** Hvis du bruker en gressklinge, må den være i balanse ca. 10 cm over bakken.

# Bruk



**ADVARSEL:** Les og forstå kapittelet om sikkerhet før du bruker produktet.

## Drivstoff

### Bruke drivstoff



**OBS:** Dette produktet har en totaktsmotor. Bruk en blanding av bensin og totaktsmotorolje. Pass på å bruke riktig mengde olje i blandingen. Feil forhold mellom bensin og olje kan føre til skade på motoren.

### Bensin



**OBS:** Ikke bruk bensin med et oktantal som er mindre enn 90 RON (87 AKI). Dette kan skade produktet.



**OBS:** Ikke bruk bensin med mer enn 10 % etanolkonsentrasjon (E10). Dette kan skade produktet.



**OBS:** Ikke bruk blyholdig bensin. Dette kan skade produktet.

- Bruk alltid ny blyfri bensin med et minste oktantal på 90 RON (87 AKI) og med mindre enn 10 % etanolkonsentrasjon (E10).
- Bruk bensin med høyere oktantal hvis du ofte bruker produktet ved kontinuerlig høyt motorturtall.
- Bruk alltid blyfri bensin/oljeblanding av god kvalitet.

### Totaktsmotorolje

- Bruk bare totaktsmotorolje av høy kvalitet, spesielt HUSQVARNA totaktsolje. Bruk bare olje for en luftkjølt motor.
- Blandingsforhold 50:1 (2 %).
- Olje av lav kvalitet og fet olje/drivstoffblanding kan redusere levetiden til katalysatorer.
- Snakk med forhandleren din når du skal velge olje.
- Hvis det ikke er mulig å få tak i Husqvarna totaktsolje, kan du bruke annen totaktsolje av høy kvalitet som er beregnet for luftkjølte motorer. Kontakt forhandleren når du skal velge olje.
- Ikke bruk totaktsolje som er laget for vannkjølte påhengsmotorer. Totaktsoljen omtales noen ganger som outboardolje.

Bensin, liter	Olje, liter
	2 % (50:1)
5	0,1
10	0,2
15	0,3
20	0,4

### Blande drivstoffet

**Merk:** Bruk alltid en ren drivstoffbeholder når du blander drivstoffet.

**Merk:** Ikke lag drivstoffblanding for mer enn 30 dager.

1. Tilsett halvparten av bensinen.
2. Tilsett all oljen.
3. Rist drivstoffblandingen for å blande innholdet.
4. Fyll på resten av bensinen.
5. Rist drivstoffblandingen for å blande innholdet.
6. Fyll drivstofftanken.

### Fylle drivstoff



**ADVARSEL:** Ikke røyk eller plasser varme objekter i nærheten av drivstoff. Før du fyller drivstoff, må du stoppe motoren og la den avkjøles i noen minutter.



**ADVARSEL:** Når du fyller drivstoff, åpner du drivstofftanklokket sakte for å slippe ut uønsket trykk.



**ADVARSEL:** Når du har fylt drivstoff, skru du drivstofftanklokket godt igjen. Flytt maskinen bort fra drivstoffpåfyllingsområdet og strømforsyningen før du starter motoren.

- Bruk bensinkanne med overfyllingsbeskyttelse.
- Pass på at området i nærheten av lokket på drivstofftanken er rent. Forurensninger i tankene fører til driftsforstyrrelser.
- Rist drivstoffbeholderen før du fyller drivstoff på tanken.

## Starte og stoppe

### Ting å undersøke før start

1. Undersøk om produktet har manglende, skadde, løse eller slitte deler.
2. Undersøk mutrene, skruene og boltene.
3. Undersøk trimmerhodet eller klingen.
4. Kontroller låsemutteren. Kontroller at låsemutteren har et låsemoment på minst 1,5 Nm (1,1 lb/ft). Trekk til låsemutteren til 35–50 Nm (26–36 ft/lb).
5. Kontroller luftfilteret.
6. Kontroller gassregulatorspærren og gassregulatoren.
7. Kontroller stoppbryteren.
8. Kontroller produktet etter drivstofflekkasjer.

### Slik starter du en kald motor



**ADVARSEL:** Før du starter produktet, må du montere hele koplingsdekselet og riggrøret. Løs clutch kan forårsake skade. Bruk hansker.



**ADVARSEL:** Flytt produktet vekk fra drivstoffpåfyllingsområdet og strømforsyningen. Plasser det på et flatt underlag. Kontroller at ingen gjenstander er i kontakt med skjæreutstyret.



**ADVARSEL:** Pass på at ingen uautoriserte personer befinner seg i arbeidsområdet. Ellers kan det medføre fare for alvorlig personskade. Sikkerhetsavstanden er 15 meter.

1. Sett stoppbryteren i startstillingen.
2. Trykk på pumpen ti ganger. (Fig. 45)
3. Flytt chokehendelen til choke-stillingen. (Fig. 46)
4. Hold produktet mot bakken. Trekk ut snoren sakte med høyre hånd til du kjenner litt motstand. Trekk snoren raskt ut, og bruk kraft. Fortsett å gjøre dette til du hører at motoren starter. (Fig. 47)

**Merk:** Surr aldri startsnoren rundt hånden.



**OBS:** Ikke trekk ut hele startsnoren. Hold startsnorhåndtaket når den er helt trukket ut. Hvis du ikke følger disse instruksjonene, kan det føre til skade på motoren.

5. Sett chokehendelen i kjørestillingen, og trekk i startsnorhåndtaket helt til motoren starter.
6. Trekk forsiktig i gassregulatoren, og kjør produktet ved lavt turtall i 60 sekunder.



**ADVARSEL:** Ikke ta på dekselet. Du kan brenne huden og få elektrisk støt hvis tennpluggetten er skadet. Bruk aldri et produkt med en skadet tennpluggette.

### Slik starter du en varm motor

1. Sett stoppbryteren i startstillingen.
2. Trykk på pumpen ti ganger. (Fig. 45)
3. Sett chokehendelen i kjørestillingen, og trekk i startsnorhåndtaket helt til motoren starter.

### Slik stopper du motoren

- Trykk på stoppbryteren for å stoppe motoren. (Fig. 19)

### Betjene gresstrimmeren



**OBS:** Pass på at du setter motoren sakte ned til tomgangsturtall etter hver bruk. En lang periode med full gass uten belastning på motoren kan føre til skade på motoren.

**Merk:** Rengjør dekselet på trimmerhodet når du fester ny trimmertråd for å hindre vibrasjoner. Undersøk de andre delene av skjærehodet, og rengjør dem hvis det er nødvendig.

### Generelle arbeidsinstruksjoner



**ADVARSEL:** Vær forsiktig når du beskærer trær som står i hjelpenn. De kan sprette tilbake til sin normalstilling før eller etter beskæringen og treffe deg eller produktet, og føre til skade.

- Rydd en åpen plass i den ene enden av arbeidsområdet, og start arbeidet derfra.
- Beveg deg over arbeidsområdet i et regelmessig mønster. (Fig. 48)
- Flytt produktet helt til venstre og høyre, for å fjerne en bredde på 4–5 m for hver sving.
- Rydd en lengde på 75 m før du vender om og går tilbake. Flytt drivstoffkannen med deg etter hvert som du jobber.
- Beveg deg i en retning der du ikke krysser grøfter og hindringer mer enn nødvendig.
- Beveg deg i en retning der vindforholdene gjør at den klippede vegetasjonen faller i området du har ryddet. (Fig. 49)
- Flytt deg langs skråninger, ikke opp og ned.

## Slik rydder du gress med en gressklinge

1. Stå med føttene fra hverandre når du bruker produktet. Sørg for at føttene dine står støtt på bakken.
2. La støttekoppen hvile lett mot bakken. Dette forhindrer at klingens berører bakken.
3. Bruk en sideveis bevegelse fra høyre til venstre for å klippe. Bruk venstre side av klingens (posisjonene mellom klokken 8 og 12 på klingens) til å klippe. (Fig. 50)
4. Vinkle klingens mot venstre når du rydder gress.

**Merk:** Gresset legges i en linje.

5. Bruk en sideveis bevegelse fra venstre mot høyre for returbevegelsen.
6. Jobb rytmisk.
7. Gå fremover og plasser føttene dine støtt mot bakken.
8. Stopp motoren.
9. Løsne produktet fra klipsen på selen.
10. Sett produktet på bakken.
11. Samle opp det avklippede materialet.

## Slik rydder du

(Fig. 51)

Slik oppnår du de beste resultatene:

- Hold trimmeren slik at trimmerhodet er rett over bakken.
- Skråstill trimmerhodet noe.
- La enden av trimmertråden treffe bakken rundt objekter.

## Trimme gress

1. Hold trimmerhodet like over bakken, og vipp det lett. Ikke skyv trimmertråden ned i gresset. (Fig. 52)

2. Reduser lengden på trimmertråden med 10–12 cm.
3. Reduser motorens turtall for å redusere faren for å skade planter.
4. Bruk 80 % gass når du klipper gresset i nærheten av objekter. (Fig. 53)

## Slik klipper du gress

1. Kontroller at gresstrimmertråden er parallell med bakken når du klipper. (Fig. 54)
2. Ikke dytt trimmerhodet ned i bakken. Bakken og produktet kan bli skadet.
3. Ikke la trimmerhodet berøre bakken kontinuerlig, det kan føre til skade på trimmerhodet.
4. Bruk full gass når du beveger produktet fra side til side for å klippe gress. Kontroller at gresstrimmertråden er parallell med bakken. (Fig. 55)

## Slik samler du opp gresset

Luftstrømmen fra den roterende trimmertråden kan brukes til å fjerne gress fra et bestemt område.

1. Hold trimmerhodet og trimmertråden parallell med og over bakken.
2. Gi full gass.
3. Beveg trimmerhodet fra side til side, og samle opp gresset.



**ADVARSEL:** Rengjør trimmerhodets deksel hver gang du monterer en ny trimmertråd for å forhindre ubalanse og vibrasjon i håndtakene. Utfør også en kontroll av de andre delene på trimmerhodet, og rengjør det om nødvendig.

## Slik skifter du trimmertråd

Se siste side i denne bruksanvisningen.

## Vedlikehold



**ADVARSEL:** Les og forstå kapittelet om sikkerhet før du rengjør, reparerer eller utfører likehold på produktet.

av produktet. Intervallene er annerledes hvis du ikke bruker produktet hver dag. Utfør bare vedlikehold som du finner i denne bruksanvisningen. Snakk med et godkjent servicesenter om annet vedlikehold som ikke finnes i denne bruksanvisningen.

## Vedlikeholdsskjema

Kontroller at du følger vedlikeholdsskjemaet. Intervallene er beregnet med utgangspunkt i daglig bruk

Vedlikeholdsskjema	Daglig	Ukentlig	Månedlig
Rengjør de utvendige flatene.	✓		
Rengjør luftfilteret. Skift om nødvendig.	✓		
Kontroller selen.	✓		
Kontroller gassregulatorsperrin og gassregulatoren.	✓		

Vedlikeholdsskjema	Daglig	Ukentlig	Månedlig
Kontroller håndtaket og styret.	✓		
Kontroller stoppbryteren.	✓		
Kontroller beskyttelsene.	✓		
Kontroller at klingen er skarp og ikke skadet. Monter klingen riktig i midtstillingen.	✓		
Kontroller trimmerhodet.	✓		
Kontroller skjæreutstyret, og forsikre deg om at det ikke roterer på tomgang.	✓		
Kontroller låsemutteren på skjæreutstyret.	✓		
Kontroller at det ikke er noen drivstofflekkasje fra motoren, tanken eller drivstoffledningene.	✓		
Kontroller transportbeskyttelsen for klingen.	✓		
Kontroller mutrene og skruene.	✓		
Kontroller startsnorhåndtaket og startsnoren.		✓	
Kontroller de vibrasjonsdempende elementene.		✓	
Rengjør utsiden av forgasseren og områdene rundt den.		✓	
Rengjør tennpluggen utvendig. Ta den ut og kontroller elektrodeavstanden. Juster avstanden til 0,6–0,7 mm, eller skift tennplugg. Monter støydemping på tennpluggen.		✓	
Rengjør kjølesystemet.		✓	
Kontroller smøremiddelet på vinkelgirot. Fyll på om nødvendig.		✓	
Rengjør lyddemperen.			✓
Kontroller clutchen, koplingsfjærene og koplingstrømmelen. Skift om nødvendig hos et godkjent servicesenter.			✓
Kontroller alle kabler og forbindelser.			✓
Skift tennplugg.			✓

## Slik justerer du forgasseren

Ved prøvekjøring på fabrikk grunninnstilles forgasseren. Justeringen må foretas av en fagkyndig person.

## Slik kontrollerer du lyddemperen



**ADVARSEL:** Ikke bruk et produkt som har en skadet lyddemper. Skift alltid ut en skadet lyddemper.



**ADVARSEL:** Det er fare for forbrenning eller brann. Lyddempere med katalysatorer blir svært varme under drift.



**ADVARSEL:** Brannfare. Lyddemperen demper lydnivået og leder avgassene bort fra brukeren. Eksosgassene er varme og kan inneholde gnister.



**OBS:** Ved eventuelle skader på gnistfangerskjermen må den byttes ut. Ikke bruk et produkt hvis gnistfangerskjermen på lyddemperen mangler eller er defekt.



**OBS:** Hvis gnistfangernetet tilstoppes, blir produktet svært varmt, noe som fører til skader på sylindere og stempelet.

1. Kontroller at lyddemperen ikke er skadet.

2. Kontroller at lyddemperen er festet til produktet på riktig måte.

## Slik justerer du tomgangsturtallet

- Kontroller at luftfilteret er rent. Skjæreutstyret skal ikke rotere ved riktig tomgangsturtall.
- Juster tomgangsturtallet med tomgangsskruen, som er merket med «T».
- Tomgangsturtallet er korrekt når motoren går jevnt i alle stillinger. Tomgangsturtallet må være lavere enn hastigheten når skjæreutstyret begynner å rotere.



**ADVARSEL:** Hvis tomgangsturtallet ikke kan justeres slik at skjæreutstyret står stille, må du kontakte distributøren eller servicesenteret. Ikke bruk produktet før det er riktig justert eller reparert.

1. Vri justeringsskruen for tomgang med urviseren til skjæreutstyret begynner å rotere.
2. Vri justeringsskruen for tomgang mot urviseren til skjæreutstyret stanser. (Fig. 56)

## Kjølesystem

Produktet har et kjølesystem for å holde arbeidstemperaturen lav.

Kjølesystemet har følgende:

(Fig. 57)

- Vifteskovler på svinghjulet (A)
- Kjøleflenser på sylindren (B)
- Sylinderdeksel (C) (leder kjøleluften over sylindren)
- Lyddemperplate (D)
- Plate (E)

## Slik rengjør du kjølesystemet



**ADVARSEL:** Et tilsmusset eller tett kjølesystem kan forårsake overoppheting. Det vil føre til skade på stempelen og sylindren.

1. Rengjør delene i kjølesystemet med en børste minst én gang i uken.

## Luftfilter

- Rengjør filteret etter 25 timers drift. Rengjør mer regelmessig ved behov.
- Still chokehendelen i choke-stillingen. (Fig. 58)

## Slik rengjør du luftfilteret



**OBS:** Bytt alltid ut et luftfilter som er skadet, svært skittent eller som har blitt vått av drivstoff.

Hvis du bruker et luftfilter for lenge, kan det ikke rengjøres helt. Bytt ut luftfilteret med et nytt filter med jevne mellomrom.

1. Flytt chokehendelen opp for å lukke chokespjeldet.
2. Fjern luftfilterdekslet. (Fig. 59)
3. Fjern filteret og luftfilteret.
4. Slå håndflaten lett mot filteret, eller bruk luft for å rengjøre filteret.
5. Sjekk overflaten til gummitetningen. Bytt ut filteret hvis gummitetningen er skadet.
6. Rengjør luftfilteret med varmt såpevann.



**OBS:** Sørg for at du holder filteret tørt. Vann forårsaker skade på filteret.

7. Bruk Husqvarna totaktsolje for å helle olje på filteret. Pass på at du fjerner overflødig olje før du setter luftfilteret tilbake.



**OBS:** Ikke bruk bensin eller olje beregnet på firetaktsmotorer.

8. Skift luftfilteret hvis det er for skittent til å rengjøres ordentlig. Bytt alltid ut et skadet luftfilter.
9. Rengjør også den indre overflaten av filterdekslet. Bruk trykkluft eller en børste.
10. Sørg for at filteret er tørt før du monterer det.

## Drivstoffilter

Hvis motoren ikke får tilstrekkelig drivstofftilførsel, må du sikre at drivstofftanklokket eller drivstoffilteret (A) ikke er tilstoppet. (Fig. 60)

## Slik påfører du fett på vinkelgiret

Kontroller at vinkelgiret er 3/4 fullt med vinkelgirfett.

(Fig. 61)

## Kontrollere tennpluggen



**OBS:** Bruk alltid anbefalt type tennplugg. Feil tennpluggtype kan føre til skade på produktet.

- Undersøk tennpluggen hvis motorens effekt er for lav, ikke er enkel å starte eller ikke fungerer riktig på tomgang.
- Følg disse instruksjonene for å redusere risikoen for uønsket materiale på tennpluggenes elektroder:
  - a) Pass på at tomgangsturtallet er riktig justert.
  - b) Pass på at drivstoffblandingen er riktig.
  - c) Kontroller at luftfilteret er rent.



- Hvis tennpluggen er skitten, må du rengjøre den og samtidig kontrollere at elektrodeavstanden er riktig. Se *Tekniske data på side 66*. (Fig. 62)
- Skift tennpluggen når det er nødvendig.
- 2. Fil alle eggene av gressknivene og -klingene like mye for å beholde balansen. (Fig. 63)

## File gresskniv og gressklinge

1. Fil gresskniver og gressklinger med en enkelgradet flatfil.

---

## Feilsøking

---

<b>Startfeil</b>		
<b>Kontroller</b>	<b>Mulig årsak</b>	<b>Løsning</b>
Stoppknapp	Stopp-stilling	Sett stoppbryteren i startstillingen.
Starthaker	Starthaker sitter fast	Juster eller skift ut starthakene.
		Rengjør rundt starthakene.
		Ta kontakt med en godkjent serviceforhandler.
Drivstofftank	Feil drivstofftype	Tøm den og bruk riktig drivstoff.
Forgasser	Justering av tomgangsturtallet	Juster tomgangsturtallet med T-skruen.
Gnist (ingen gnist)	Tennpluggen er skitten eller våt.	Kontroller at tennpluggen er tørr og ren.
	Tennplugg med feil gnistavstand.	Rengjør tennpluggen. Kontroller at elektrodeavstanden er riktig. Påse at tennpluggen har støydemping. Se Tekniske data for riktig elektrodeavstand.
Tennplugg	Tennpluggen sitter løst.	Stram til tennpluggen.

<b>Motoren starter, men forsetter ikke å gå</b>		
<b>Kontroller</b>	<b>Mulig årsak</b>	<b>Løsning</b>
Drivstofftank	Feil drivstofftype	Tøm den og bruk riktig drivstoff.
Forgasser	Motoren går ikke riktig på tomgang.	Snakk med serviceforhandleren din.
Luftfilter	Tilstoppet luftfilter.	Rengjør luftfilteret.

## Transport og oppbevaring

- Hold utstyret trygt under transport for å unngå skader og ulykker.
- Oppbevar produktet og utstyret på et tørt og frostfritt sted.
- Rengjør produktet.
- Skift ut eller reparer skadde komponenter.
- Bruk riktig beskyttelsesdeksel på produktet, som ikke holder på fuktighet.
- Hold produktet godt festet under transport.

## Tekniske data

	333R Mark II
<b>Motor</b>	
Sylindervolum, cm <sup>3</sup>	32,6
Tomgangsturtall, o/min	3000±300
Anbefalt maks. turtall, o/min	9100
Turtall på utgående aksel, o/min	6700
Maksimum motoreffekt iht. ISO 8893, kW/hk ved o/min	1,0/1,3 ved 7000
<b>Drivstoff-/smøresystem</b>	
Tennplugg	NGK BPMR7A/HQT-1
Elektrodeavstand, mm	0,6–0,7
<b>Drivstoff-/smøresystem</b>	
Drivstofftankens kapasitet, l/cm <sup>3</sup>	1,1/1100
<b>Vekt</b>	
Vekt, kg	7,2
<b>Støydata</b>	
Målt lydeffektnivå i henhold til 2000/14/EF, dB(A)	107
Garantert lydeffektnivå i henhold til 2000/14/EF, dB(A)	108
Lydeffektnivå, målt <sup>10</sup>	
Utstyrt med trimmerhode (originalt), dB(A)	104
Utstyrt med gressklinge (original), dB(A)	104
Lydtrykksnivå ved brukerens øre <sup>11</sup>	
Utstyrt med trimmerhode (originalt), dB (A)	97
Utstyrt med gressklinge (original), dB (A)	97
<b>Vibrasjonsdata</b> <sup>12</sup>	

<sup>10</sup> Lydeffektnivå målt i henhold til EN ISO 22868. Usikkerheten for de angitte verdiene er 3 dB(A).

<sup>11</sup> Ekvivalent lydtrykksnivå ved førerplassen, fastsatt i henhold til EN ISO 22868. Usikkerheten for de angitte verdiene er 3 dB(A).

<sup>12</sup> Ekvivalent total vibrasjonsverdi for hvert håndtak, fastsatt i henhold til EN ISO 22867. Usikkerheten for de angitte verdiene er 1,5 m/s<sup>2</sup>.

	<b>333R Mark II</b>
Utstyrt med trimmerhode, venstre/høyre håndtak, m/s <sup>2</sup>	6,1/6,2
Utstyrt med gressklinge, venstre/høyre håndtak, m/s <sup>2</sup>	5,4/5,5

---

## Tilbehør

---

<b>333R Mark II</b>		
<b>Godkjent tilbehør</b>	<b>Type</b>	<b>Beskyttelse for skjærestyr</b>
Gressklinge/ gresskniv	Multi 330-2 (Ø 330 2-tannet)	593 70 66-01
	Multi 255-3 (Ø 255 3-tannet)	593 70 66-01
	Grass 275-4 (Ø 275 4-tannet)	593 70 66-01
	Grass 255-4 1" (Ø 255 4-tannet)	593 70 66-01
Trimmerhode	T35	593 70 66-01
Støttekopp	Fast	-

---

# Samsvarserklæring

---

## EF-samsvarserklæring

**Utsteders navn: Husqvarna AB**, SE-561 82 Huskvarna, Sverige, tlf: +46 36 146500.

**Husqvarna AB** tar eneansvar for formålet med denne erklæringen: Trimmer og/eller ryddesag som drives på bensin, plattform GZ32B som representerer modellen(e) **Husqvarna333R Mark II**, fra 2024-serienumre og senere. Plattformnummeret og modellnummeret oppgis i klartekst på typeskiltet sammen med året, med etterfølgende serienumre.

Formålet med erklæringen slik det er beskrevet ovenfor, samsvarer med kravene i rådsdirektivene:

- fra 17. mai 2006, «angående maskiner» **2006/42/EF**
- fra 26. februar 2014, «angående elektromagnetisk kompatibilitet», **2014/30/EU**
- fra 8. mai 2000, «angående utslipp av støy til omgivelsene» **2000/14/EF**.
- fra 8. juni 2011 angående «begrensning av bruken av bestemte farlige stoffer», **2011/65/EU**.

Anvendt prosedyre for samsvarsvurdering i henhold til direktiv 2000/14/EF, tillegg V.

For informasjon som gjelder støyutslipp, kan du se *Tekniske data på side 66*.

Følgende standarder er blitt brukt:

**EN ISO 11806-1:2022, EN ISO 14982:2009, EN ISO 12100:2010, EN IEC 63000:2018**

TÜV Rheinland LGA Products GmbH, Tillystrasse 2, D-90431 Nürnberg, Tyskland, 0197, har utført en frivillig typekontroll på vegne av Husqvarna AB og har utstedt sertifikatet AM 50613402, som bekrefter at en utstyrstype er i overensstemmelse med EF-direktiv 2006/42/EF om maskiner. Dette sertifikatet gjelder for alle produksjonssteder og opprinnelsesland, slik det står oppgitt på produktet. Vedlagte gresstrimmer og/eller buskrydder er i samsvar med det eksemplaret som undergikk undersøkelsen.

Husqvarna AB, Huskvarna, Sverige, 2024-01-15



Claes Losdal, FoU-leder, Husqvarna AB

Ansvarlig for teknisk dokumentasjon



---

## Sisällys

---

Johdanto.....	69	Kuljetus ja säilytys.....	82
Turvallisuus.....	70	Tekniset tiedot.....	82
Asentaminen.....	74	Lisävarusteet.....	83
Käyttö.....	76	Vaatimustenmukaisuusvakuutus.....	84
Huolto.....	78	Liite .....	443
Vianmääritys.....	81		

---

## Johdanto

---

### Tuotekuvaus

Laitte on polttomoottorilla toimiva ruohotrimmeri/ruohoraivuri.

Käytön aikaista turvallisuutta ja tehokkuutta kehitetään jatkuvasti. Saat lisätietoja huoltoliikkeestä.

### Käyttötarkoitukset

Voit käyttää laitteessa ruohoterää tai siimapäättä eri kasvillisuustyypin leikkaamiseen. Älä käytä

### Laitteen kuvaus

(Kuva 1)

1. Voiteluaineen täyttöaukko, kulmavaihde
2. Kulmavaihde
3. Terälaitteen suojus
4. Runkoputki
5. Kahvasto
6. Käynnistyskaasupainike
7. Pysäytyskytkin
8. Turvaliipaisin
9. Turvaliipaisimen varmistin
10. Kahvaston kannatin
11. Ripustussilmukka
12. Kytinkotelo
13. Sytytystulpan suojus ja sytytystulppa
14. Polttoaineen ilmauspumppu
15. Polttoainesäiliö
16. Äänenvaimentimen suojus
17. Sylinterin kotelo
18. Ilmansuodattimen kansi
19. Rikastinvipu
20. Käynnistysnarun kahva
21. Lukkotappi
22. Kuusiokoloavain
23. Avain
24. Hylsyavain
25. Siimapää
26. Käyttöohje
27. Jousilevy
28. Valjaat

laitetta muuhun kuin ruohontrimmaukseen ja ruohonraivaukseen. Käytä ruohoterää tai siimapäättä ruohon leikkaamiseen.

---

**Huomaus:** Käyttöä säädellään mahdollisesti kansallisilla tai paikallisilla määräyksillä. Noudata ilmoitettuja määräyksiä.

---

29. Lukkomutteri

30. Tukikuppi

31. Tukilaippa

### Tuotteen symbolit

(Kuva 2) VAROITUS: Tämä tuote on vaarallinen. Tuotteen huolimaton tai virheellinen käyttö voi aiheuttaa käyttäjälle tai sivullisille vammoja tai kuoleman. Käyttäjän ja sivullisten vammojen välttämiseksi kaikki käyttöohjekirjan turvaohjeet on luettava ja niitä on noudatettava.

(Kuva 3) Lue käyttöohje huolellisesti ja varmista, että ymmärrät sen sisällön ennen kuin alat käyttää tuotetta.

(Kuva 4) Tämä tuote täyttää voimassa olevien EY-direktiivien vaatimukset.

(Kuva 5) Käytä suojakypärää paikoissa, joissa päällesi voi pudota esineitä. Käytä hyväksytyjä kuulonsuojaimia. Käytä hyväksytyjä suojalaseja.

(Kuva 6) Käytä hyväksytyjä suojakäsineitä.

(Kuva 7) Käytä kestäviä luistamattomia jalkineita.

(Kuva 8) Laitte voi saada esineitä sinkoutumaan, mikä voi aiheuttaa vammoja.

- (Kuva 9) Käyttöakselin enimmäisnopeus.
- (Kuva 10) Pysy vähintään 15 metrin / 50 jalan etäisyydellä ihmisistä ja eläimistä tuotteen käytön aikana.
- (Kuva 11) Takapotkun vaara, jos terävarustus osuu esineeseen, jota se ei välittömästi leikkaa. Laite voi katkaista ruumiinosia. Pysy vähintään 15 metrin / 50 jalan etäisyydellä ihmisistä ja eläimistä tuotteen käytön aikana.
- (Kuva 12) Polttoaineen ilmauspumppu.
- (Kuva 13) Rikastimen sulkemissuunta.
- (Kuva 14) Rikastimen avausuunta.
- (Kuva 15) Melupäästöt ympäristöön eurooppalaisen direktiivin 2000/14/EY ja Uuden Etelä-Walesin lainsäädännön Protection of the Environment Operations (Noise Control) Regulation 2017 -asetuksen mukaisesti. Melupäästöt ilmoitetaan

koneen arvokilvessä ja luvussa *Tekniset tiedot sivulla 82*.

yyyywwxxxx

Tyyppikilvessä näkyy sarkanumero, jossa **yyyy** on valmistusvuosi ja **ww** on valmistusviikko.

**Huomautus:** Muita tuotteen symboleita/tarroja tarvitaan muilla markkina-alueilla ilmaisemaan sertifiointivaatimuksia.

## Euro V -päästöt



**VAROITUS:** Moottorin muokkaaminen mitätöi tuotteen EU-tyyppihväksynnän.

## Tuotteen vaurioituminen

Emme ole vastuussa tuotteen vaurioitumisesta, jos:

- tuote on korjattu virheellisesti
- tuotteen korjaamiseen on käytetty muita kuin valmistajan omia tai sen hyväksymiä osia
- tuotteessa on muu kuin valmistajan oma tai sen hyväksymä lisävaruste
- tuotetta ei ole korjattu valtuutetussa huoltopisteessä tai hyväksytyllä asiantuntijalla.

## Turvallisuus

### Turvallisuusmääritelmät

Oheiset määritelmät kertovat huomiosanojen vakavuustason.



**VAROITUS:** Henkilövahinko.



**HUOMAUTUS:** Laitteenvaurio.

**Huomautus:** Nämä tiedot helpottavat laitteen käyttöä.

### Yleiset turvaohjeet



**VAROITUS:** Lue seuraavat varoitusohjeet ennen koneen käyttämistä.

- Käytä laitetta oikein. Virheellinen käyttö voi aiheuttaa tapaturman tai kuoleman. Käytä laitetta vain tässä

käyttöohjekirjassa esitettyihin tehtäviin. Älä käytä laitetta muihin tehtäviin.

- Noudata tämän käyttöohjekirjan ohjeita. Noudata turvallisuussymboleita ja turvaohjeita. Jos käyttäjä ei noudata ohjeita ja symboleita, seurauksena voi olla vamma, vaurio tai kuolema.
- Älä hävitä tätä käyttöohjekirjaa. Noudata laitteen asennusta, käyttöä ja kunnossapitoa koskevia ohjeita. Asenna lisälaitteet ja lisävarusteet oikein ohjeiden mukaisesti. Käytä vain hyväksytyjä lisälaitteita ja lisävarusteita.
- Älä käytä vaurioitunutta laitetta. Noudata huoltokaaviota. Tee vain sellaisia huoltotoimia, joita koskevat ohjeet löytyvät tästä käyttöohjekirjasta. Valtuutetun huoltopisteen on tehtävä kaikki muut huoltotyöt.
- Tämä käyttöohjekirja ei voi sisältää kaikkia laitteen käyttöön liittyviä tilanteita. Ole varovainen ja käytä tervettä järkeä. Älä käytä laitetta tai huolla sitä, jos et ole varma tilanteesta. Kysy ohjeita laitteen asiantuntijalta, jälleenmyyjältä, huoltoliikkeestä tai valtuutetusta huoltopisteestä.
- Irrota sytytystulpan johto ennen laitteen asentamista, säilytykseen siirtämistä tai huoltoa.
- Älä käytä laitetta, jos sen alkuperäisiä ominaisuuksia on muutettu. Älä muuta edes osaa laitteesta ilman valmistajan lupaa. Käytä ainoastaan valmistajan

hyväksymiä osia. Virheellinen huolto voi aiheuttaa tapaturman tai kuoleman.

- Älä hengitä moottorin kaasuja. Moottorin pakokaasujen pitkäaikainen hengittäminen on terveydelle vaarallista.
- Älä käynnistä laitetta sisätiloissa tai lähellä herkästi syttyvää materiaalia. Pakokaasut ovat kuumia ja voivat sisältää kipinöitä, jotka voivat aiheuttaa tulipalon. Jos ilmanvirtaus ei ole riittävä, tukehtuminen tai hiilimonoksidin hengittäminen voi aiheuttaa vamman tai kuoleman.
- Kun laitetta käytetään, moottori muodostaa sähkömagneettisen kentän. Sähkömagneettinen kenttä voi vaurioittaa lääketieteellisiä implantteja. Neuvottele lääkärin ja lääketieteellisen implantin valmistajan kanssa, ennen kuin käytät laitetta.
- Älä anna lasten käyttää laitetta. Konetta saavat käyttää vain henkilöt, jotka ovat lukeneet ohjeet.
- Muista aina valvoa laitetta käyttävää henkilöä, jonka fyysiset tai psyykkiset taidot ovat heikentyneet. Vastuullisen aikuisen on oltava aina paikalla.
- Lukitse laite paikkaan, johon lapset ja asiattomat henkilöt eivät pääse.
- Laite voi saada esineitä sinkoutumaan ja aiheuttaa näin vammoja. Noudata turvaohjeita tapaturmien tai kuoleman vaaran ehkäisemiseksi.
- Älä poistu laitteen luota, kun moottori on käynnissä.
- Laitteen käyttäjä on vastuussa, jos tapahtuu onnettomuus.
- Varmista ennen laitteen käyttämistä, ettei osissa ole vaurioita.
- Varmista ennen laitteen käyttämistä, että olet vähintään 15 m:n etäisyydellä muista ihmisistä tai eläimistä. Varmista, että lähistöllä olevat henkilöt tietävät sinun aikovan käyttää laitetta.
- Noudata kansallisia ja paikallisia lakeja. Ne voivat estää laitteen käytön tai rajoittaa sitä joissakin olosuhteissa.
- Älä käytä laitetta ollessasi väsynyt tai jos olet alkoholin, huumausainien aineiden tai lääkkeiden vaikutuksen alaisena. Ne voivat vaikuttaa näkökykyyn, vireyteen, harkintakykyyn tai kehon hallintaan.

## Turvallisuusohjeet käyttöä varten

- Varmista ennen laitteen käyttämistä, että se on valmiiksi koottu.
- Siirrä laite ennen käynnistämistä 3 metrin päähän paikasta, jossa täytit polttoainesäiliön. Aseta laite tasaiselle alustalle. Varmista, ettei terälaite pääse osumaan maahan tai mihinkään esineeseen.
- Laite voi saada esineitä sinkoutumaan, mikä voi vahingoittaa silmiä. Käytä aina hyväksytyjä silmäsuojaimia, kun käytät laitetta.
- Ole varovainen laitetta käyttäessäsi, sillä lapsi voi tulla laitteen lähelle huomaamattasi.
- Älä käytä laitetta, jos työskentelyalueella on ihmisiä. Sammuta laite, jos työskentelyalueelle tulee ihminen.

- Varmista, että laite on aina hallinnassasi.
  - Älä käytä laitetta, jos et voi saada apua onnettomuuden sattuessa. Varmista aina ennen käytön aloittamista, että muut tietävät sinun käyttävän laitetta.
  - Älä käänny laitteen kanssa, ennen kuin olet varmistanut, ettei turva-alueella ole ihmisiä tai eläimiä.
  - Poista kaikki ylimääräiset materiaalit työskentelyalueelta ennen aloittamista. Jos terälaite osuu esineeseen, esine voi sinkoutua ja aiheuttaa vamman tai vaurion. Terälaitteen ympärille voi kiertyä ei-toivottua materiaalia, mikä voi aiheuttaa vaurion.
  - Älä käytä laitetta huonolla säällä (sumu, sade, kova tuuli, ukkonen tai muut sääolosuhteet). Huono sää voi aiheuttaa vaaratilanteita (kuten liukastumisvaaran).
  - Varmista, että pystyt liikkumaan vapaasti ja työskentelemään tukevassa asennossa.
- (Kuva 16)

- Varmista, ettei laite voi kaatua, kun käytät laitetta. Älä kallistu, kun käytät laitetta.
- Pidä laitetta aina molemmin käsin. Pidä laitetta kehon oikealla puolella.

(Kuva 17)

- Käytä laitetta siten, että terälaite on vyötärön alapuolella.
- Jos rikastinvipu on rikastusasennossa, kun moottori käynnistyy, terälaite alkaa pyöriä.
- Älä koske kulmavaihteeseen moottorin sammuttamisen jälkeen. Kulmavaihe on kuuma moottorin sammuttua. Kuumat kohdat voivat aiheuttaa vamman.
- Sammuta moottori ennen laitteen siirtämistä.
- Älä laske laitetta maahan, kun moottori on käynnissä.
- Ennen kuin poistat ei-toivotut materiaalit laitteesta, sammuta moottori ja odota, että terälaite pysähtyy. Anna terälaitteen pysähtyä ennen leikkuujätteen poistamista.

## Henkilökohtainen suojarustus



**VAROITUS:** Lue seuraavat varoitusohjeet ennen koneen käyttämistä.

- Käytä aina oikeanlaista henkilökohtaista suojarustusta, kun käytät laitetta. Henkilökohtainen suojarustus ei poista tapaturmien vaaraa. Henkilökohtainen suojarustus lieventää vammaa, jos sattuu onnettomuus.
- Käytä aina hyväksytyjä silmäsuojaimia, kun käytät laitetta.
- Älä käytä laitetta paljain jaloin tai avonaisissa jalkineissa. Käytä aina kestäviä luistamattomia jalkineita.
- Käytä vahvakankaisia, pitkiä housuja.

- Käytä suojakäsineitä tarvittaessa.
- Käytä kypärää, jos on mahdollista, että päähän putoaa esineitä.
- Käytä aina hyväksytyjä kuulonsuojaimia, kun käytät laitetta. Pitkäkestoinen melulle altistuminen voi aiheuttaa kuulovaurioita.
- Varmista, että lähistöllä on ensiapupakkaus.

## Laitteen turvalaitteet

- Muista huoltaa laite säännöllisesti.
    - Laitteen käyttöikä pitenee.
    - Onnettomuusvaara pienenee.
- Anna valtuutetun jälleenmyyjän tai huoltopisteen tarkastaa laite säännöllisesti säätöjen tai korjausten varalta.
- Älä käytä laitetta, jos turvalaitteet ovat vaurioituneet. Jos laitteessa on vaurioita, ota yhteyttä valtuutettuun huoltopisteeseen.

## Turvaliipaisimen varmistin

Turvaliipaisimen varmistin (A) estää liipaisimen (B) tahattoman käytön. Paina turvaliipaisimen varmistinta (A) turvaliipaisimen (B) vapauttamiseksi. Kun vapautat kahvan, turvaliipaisimen varmistin (A) ja turvaliipaisin (B) palaavat lähtöasentoihinsa. (Kuva 18)

Tätä liikettä ohjaa kaksi erillistä palautusjousta. Lähtöasennossa turvaliipaisin (B) on aina lukittuna joutokäynnille.

1. Varmista, että turvaliipaisin (B) on lukittu joutokäynnillä, kun vapautat turvaliipaisimen varmistimen (A).
2. Paina turvaliipaisimen varmistinta (A) ja varmista, että se palautuu lähtöasentoonsa, kun se vapautetaan.
3. Paina turvaliipaisinta (B) ja varmista, että se palautuu lähtöasentoonsa, kun se vapautetaan.

Käynnistä moottori ja käytä täyttä kaasua. Vapauta turvaliipaisin (B) ja tarkista, pysähtyykö terälaitte. Jos terälaitte pyörii, kun kaasuliipaisin on joutokäyntiasennossa, tarkista kaasuttimen joutokäyntiruuvi.

## Pysäytin

Käynnistä moottori. Varmista, että moottori sammuu, kun siirrä pysäytyskytkimen pysäytysasentoon.

(Kuva 19)

## Terälaitteen suojus



**VAROITUS:** Terälaitetta ei saa käyttää ilman hyväksytyä suojusta. Jos terään asennetaan väärä tai viallinen teräsuojus, se voi aiheuttaa tapaturman.

Terälaitteen suojus estää irrallisten esineiden sinkoutumisen käyttäjää kohti. Tarkista terälaitteen suojus vaurioiden varalta, ja vaihda se tarvittaessa. Käytä vain hyväksytyjä terälaitteen suojusta.

(Kuva 20)

## Pikavapautusmekanismin tarkistaminen



**VAROITUS:** Älä käytä valjaita, joiden pikavapautusmekanismi ei toimi oikein.

Pikavapautusmekanismin avulla käyttäjä voi irrottaa tuotteen nopeasti valjaista hätätilanteessa.

1. Pysäytä moottori.
2. Tarkista silmämääräisesti, onko vaurioita, kuten halkeamia.
3. Varmista, että pikavapautusmekanismi toimii oikein vapauttamalla ja kiinnittämällä se. (Kuva 21)

## Äänenvaimennin

(Kuva 22)

Äänenvaimennin pitää äänitason mahdollisimman alhaisena ja ohjaa moottorin pakokaasut käyttäjästä pois päin.

- Älä käytä moottoria, jos äänenvaimennin on vaurioitunut. Vaurioitunut äänenvaimennin nostaa äänitasoa ja lisää tulipalon vaaraa. Pidä palosammutin lähistöllä.
- Tarkista säännöllisesti, että äänenvaimennin on kiinni laitteessa.
- Älä kosketa moottoria tai äänenvaimenninta, kun moottori on käynnissä. Älä kosketa moottoria tai äänenvaimenninta hetken moottorin sammuttamisen jälkeen. Kuumat pinnat voivat aiheuttaa vammoja.
- Kuuma äänenvaimennin voi aiheuttaa tulipalon. Ole varovainen, jos käytät laitetta palavien nesteiden tai kaasujen läheisyydessä.
- Älä kosketa äänenvaimentimen osia, jos äänenvaimennin on vaurioitunut. Osat voivat sisältää syöpää aiheuttavia kemikaaleja.

## Lukkomutterin kiinnittäminen ja irrottaminen



**VAROITUS:** Sammuta moottori, käytä suojakäsineitä ja varo terälaitteen teräviä reunoja.

Lukkomutteria käytetään joidenkin terälaitteiden kiinnittämiseen. Lukkomutterissa on vasenkätinen kierre.

- Kiinnitä kiristämällä lukkomutteri terälaitteen pyörimissuuntaa vastaan.
- Irrota lukkomutteri löysäämällä lukkomutteria terälaitteen pyörimissuuntaan.



- Löysää ja kiristä lukkomutteri pitkävärtisellä hylsyavaimella. Kuvan nuoli osoittaa kohdan, jossa hylsyavainta voi käyttää. (Kuva 23)



**VAROITUS:** Lukkomutteria avattaessa ja kiristettäessä terä aiheuttaa tapaturmien vaaran. Varmista aina, että teräsuojus on paikallaan ja estää käsien vahingoittumisen.

**Huomautus:** Varmista, ettei lukkomutteria voi kiertää käsin. Vaihda mutteri, jos nailonlukituksen vastus ei ole vähintään 1,5 Nm. Lukkomutteri on vaihdettava noin 10 asennuskerran jälkeen.

## Terälaite

Valitse oikea terävarustus ja huolla sitä:

- Saat parhaan sahaustehon.
- Terävarustuksen käyttöikä pitenee.
- Noudata äänenvaimentimen tarkistus-, kunnossapito- ja huolto-ohjeita.
- Käytä aina suositeltua terävarustuksen suojusta. Katso tekniset tiedot.



**VAROITUS:** Käytä terälaitteessa vain suosittelemamme suojusta! Katso kohta Tekniset tiedot. Katso terälaitteen ohjeista trimmerin siiman kelausohjeet ja oikean trimmerin siimakoon valinta.



**VAROITUS:** Viallinen terälaite voi lisätä onnettomuuksien vaaraa.



**VAROITUS:** Pysäytä aina moottori, ennen kuin alat käsitellä terälaitetta. Se pyörii vielä kaasuliipaisimen vapauttamisen jälkeen. Varmista, että terälaite on täysin pysähtynyt ja irrota sytytystulpan suojuus, ennen kuin alat käsitellä terälaitetta.

## Terälaite

- Käytä teriä ja ruohoteriä paksu nurmikon leikkaamiseen. (Kuva 24)
- Käytä siimapäätä nurmikon trimmaamiseen. (Kuva 25)
- Väärin teroitettu tai vaurioitunut terä lisää onnettomuuksien vaaraa. Pidä terän leikkaushampaat hyvin ja oikein teroitettuina. Noudata ohjeita ja käytä suositeltua viiläusohjainta.
- Tarkasta terälaite vaurioiden ja halkeamien varalta. Vaihda vaurioitunut terälaite.
- Käytä terälaitteessa vain suositeltuja suojuksia. Katso kohta *Lisävarusteet sivulla 83*.

## Siimapää



**VAROITUS:** Varmista aina, että trimmerin siima kelaatuu tiukalle ja tasaisesti puolelle. Muussa tapauksessa laite aiheuttaa terveydelle haitallista tärinää.

(Kuva 26)

- Käytä vain suositeltuja siimapäitä ja trimmerin siimoja.
- Käytä vain suositeltuja terälaitteita.
- Pieni laite vaatii pienet siimapäät ja päinvastoin.
- Trimmerin siiman pituudella on merkitystä. Pitkä trimmerin siima vaatii suuremman moottoritehon kuin yhtä paksu, mutta lyhyempi siima.
- Varmista, että siimapään suojuksessa oleva veitsi on ehjä. Trimmerin siima katkaistaan sillä oikeanpituiseksi.
- Pidennä trimmerin siiman käyttöikää liittamalla sitä vedessä muutaman päivän ajan ennen käyttöä.

## Ruohoterät ja ruohoveitset

- Käytä laitteessa hyväksytyä ruohoterää. Älä käytä ruohoterää ilman, että kaikki tarvittavat osat on asennettu oikein. Varmista, että asennus tehdään oikein ja että kaikkia oikeita osia käytetään. Väärin tehty asennus voi aiheuttaa terän irtoamisen ja vahingoittaa vakavasti laitteen käyttäjää tai sivullisia.
- Käytä suojakäsineitä, kun käsittelet tai huollat terää.
- Käytä kypärää, kun käytät ruohoterällä varustettua laitetta.
- Ruohoteriä ja ruohoveitsiä käytetään paksun ruohon raivaukseen.
- Ruohoterä voi aiheuttaa loukkaantumisen, kun se jatkaa pyörimistä moottorin sammuttamisen tai turvaliipaisimen vapauttamisen jälkeen. Varmista, että ruohoterä on lakannut kokonaan pyörimästä, ennen kuin teet mitään huoltotöitä.
- Sammuta moottori ennen kuin käsittelet terälaitetta. Varmista, että terälaite pysähtyy kokonaan. Irrota johto sytytystulpasta.
- Käytä vain hyväksytyä terälaitetta tai oikein teroitettua terää.
- Pidä terän leikkaushampaat hyvin ja oikein teroitettuina.
- Älä käytä vaurioitunutta terälaitetta.
- Liitä kuljetussuojus ruohoterään laitteen kuljetuksen tai varastoinnin ajaksi.

## Takapotku

- Takapotku tarkoittaa laitteen äkillistä liikahtamista sivulle, eteen tai taakse. Takapotku tapahtuu, kun ruohoterä osuu esteeseen, jota ei voi leikata. Takapotkun riski on suurempi alueilla, joilla leikattavan materiaalin näkeminen on hankalaa.

- Kun takapotku tapahtuu, vaarana on laitteen tai käyttäjän siirtyminen pois paikaltaan. Liikkuva terä voi osua sivullisiin ja aiheuttaa loukkaantumisen.
- Hävitä terä, jos se on taipunut, rikkoutunut tai vaurioitunut tai siinä on halkeamia.
- Käytä terävää terää. Tylsä terä lisää takapotkun riskiä.
- Ennen kuin lisää polttoainetta, avaa polttoainesäiliön korkki hitaasti ja vapauta paine varovasti.
- Älä lisää polttoainetta moottoriin sisätallassa. Jos ilmanvirtaus ei ole riittävä, tukehtuminen tai hiilimonoksidin hengittäminen voi aiheuttaa vamman tai kuoleman.

## Polttoaineturvallisuus

- Älä käynnistä laitetta, jos sen päällä on polttoainetta tai moottoriöljyä. Poista ylimääräinen polttoaine tai öljy ja anna laitteen kuivua. Poista ylimääräinen polttoaine laitteesta.
- Jos olet läikyttänyt polttoainetta vaatteillesi, vaihda vaatteet heti.
- Varo, ettei iholle pääse polttoainetta, sillä se voi aiheuttaa vamman. Jos ihollesi joutuu polttoainetta, pese se pois vedellä ja saippualla.
- Älä käynnistä moottoria, jos läikytät öljyä tai polttoainetta laitteen päälle tai ylläsi.
- Älä käynnistä laitetta, jos moottori vuotaa. Tarkista moottori säännöllisesti vuotojen varalta.
- Käsittele polttoainetta varoen. Polttoaine on syttyvää ja kaasut ovat räjähdysherkkiä, mikä voi aiheuttaa tapaturman tai kuoleman.
- Älä hengitä polttoainehöyryjä, sillä ne voivat aiheuttaa vamman. Varmista, että ilmanvirtaus on riittävä.
- Älä tupakoi polttoaineen tai moottorin lähistöllä.
- Älä sijoita lämpimiä esineitä polttoaineen tai moottorin lähelle.
- Älä lisää polttoainetta, kun moottori on käynnissä.
- Varmista ennen polttoaineen lisäämistä, että moottori on jäähtynyt.

- Kiristä polttoainesäiliön korkki varovasti tulipalon vaaran vuoksi.
- Siirrä laite ennen käynnistämistä vähintään 3 metrin (10 ft) päähän paikasta, jossa täytit säiliön.
- Älä lisää säiliöön liikaa polttoainetta.
- Varmista, ettei polttoainetta pääse vuotamaan, kun liikutat laitetta tai polttoainekannua.
- Älä sijoita laitetta tai polttoainekannua paikkaan, jossa on avotulta, kipinöitä tai sytytysliekkejä. Varmista, ettei säilytyspaikassa ole avotulta.
- Käytä vain hyväksytyjä kannuja polttoaineen siirtämiseen tai säilyttämiseen.
- Tyhjennä polttoainesäiliö ennen pitkäaikaista säilytystä. Noudata paikallista polttoaineen hävittämistä koskevaa lakia.
- Puhdista laite ennen pitkäaikaista säilytystä.
- Irrota sytytystulpan johto ennen laitteen siirtämistä säilytykseen moottorin tahattoman käynnistymisen estämiseksi.

## Turvallisuusohjeet huoltoa varten

- Jos et voi säätää joutokäyntinopeutta terälaitteen pysäyttämiseksi, ota yhteyttä huoltopisteeseen. Älä käytä laitetta, ennen kuin se on säädetty oikein tai korjattu.

## Asentaminen



**VAROITUS:** Lue turvallisuutta käsittelevä luku ennen laitteen asentamista.

### Korin asentaminen

1. Kytke moottori (A) letkuun (B) neljällä ruuvilla (C). (Kuva 27)

### Kahvaston ja kaasuliipaisimen asentaminen

1. Asenna kahvasto ja kahvaston kannatin runkoputkeen. (Kuva 28)
2. Asenna kahvaston kannattimen yläosa kahvastoon. Varmista, että kannatin asennetaan kahvaston karhennetulle alueelle. Katso lisätietoja kuvasta.
3. Pue valjaat ja kiinnitä kone ripustuskoukkuun.

4. Tee lopuksi säätö niin, että kone on mukavassa työskentelyasennossa valjaissa riippuessaan. (Kuva 29)
5. Kiristä ruuvit.

### Kaasuvaajerin ja pysäyttimen johtojen kytkeminen

1. Irrota ilmansuodattimen kansi.
2. Asenna kaasuvaajeri (A) kaasuttimen kannattimen (B) läpi. (Kuva 30)
3. Käännä vaajerin säätöholkki (C) kokonaan kaasuttimen kannattimen sisään.
4. Aseta urakiinnike (D) kaasuttimeen. Tässä kohden vaajeriliittimen (F) reikä (E) on vaajerin säätöholkin (C) pois päin. (Kuva 31)
5. Kierrä kaasuläpän vipua ja vie kaasuvaajeri (A) urakiinnikkeen uran läpi.
6. Varmista, että vaajeriliitin (F) asettuu reikään.

7. Varmista, että turvaliipaisin toimii oikein käyttämällä sitä muutamia kertoja.
8. Säädä vaijerin säätöholkki (C).
  - a) Varmista, että kaasuläpän vivun pysäytin koskettaa kaasuliipaisimen pysäytintä oikein.
  - b) Varmista, että kaapelia pysyy noin 1–2 mm vaijeriliittimen (F) ja urakiinnikkeen välissä, kun turvaliipaisin on painettu pohjaan. (Kuva 32)
9. Kun kaasuvaijeri (A) on säädetty oikein, kiristä lukkomutteri (G).
10. Kytke pysäytyskytkimen kaapelit (H) moottorista tuleviin liittämiin. (Kuva 33)
11. Asenna ilmansuodattimen kansi.

## Teränsuojuksen ja ruohoterän asennus



**HUOMAUTUS:** Käytä vain hyväksytyjä teränsuojuksia. Katso *Lisävarusteet sivulla 83.*

1. Liitä teränsuojus / terälaitteen suojus (A) runkoputkeen ja kiristä pultilla (L). (Kuva 34)
2. Asenna jousilevy (B) käyttöakselille.
3. Käännä käyttöakselia, kunnes yksi jousilevyn reiistä on vaihteistokotelon vastaavan reiän kohdalla.
4. Lukitse akseli asettamalla lukkotappi (C) reikään.
5. Aseta terä (D), tukilaippa (G) ja tukikuppi (F) käyttöakselille.
6. Aseta tukikuppi (F) käyttöakselille niin, että sen epätasainen puoli on terää vasten.
7. Asenna mutteri (E). Pidä kiinni avaimen varresta mahdollisimman läheltä teräsuojusta. Kiristä mutteri kääntämällä avainta pyörimissuunnan vastaiseen suuntaan. Mutteri kiristetään momenttiin 35-50 Nm (3,5-5 kpm). (Kuva 35)

**Huomautus:** Vasenkätiset kierteet.

## Terien ja siimapäiden asentaminen



**VAROITUS:** Käytä vain hyväksytyjä teränsuojuksia. Katso *sivu 83*. Vaurioitunut suojus voi aiheuttaa vammoja.



**VAROITUS:** Jos käytät laitteessa ruohoterää, asenna ensin oikea kahvasto, teränsuojus ja valjaat.



**VAROITUS:** Jos teriä ei asenneta oikein, voi seurauksena olla loukkaantuminen.

1. Varmista, että jousilevyn/tukilaipan ohjain tulee oikein terien keskireikään.
2. Asenna terät. (Kuva 36)

## Kannattimen asentaminen terälaitteen suojukseen

1. Asenna kannatin (B) terälaitteen suojukseen (A). (Kuva 37)
2. Asenna ruuvi paikalleen (C).

## Siimapään suojuksen kiinnittäminen siimapäähän

1. Kiinnitä suojus (A) runkoputkeen pultilla (L). Varmista, että käytät oikeaa suojusta ja oikeaa siimapäätä. (Kuva 38)
2. Kiinnitä jousilevy (B) käyttöakselille. (Kuva 39)
3. Käännä käyttöakselia, kunnes jousilevyn reikä on kulmavaihdokotelon reiän kohdalla.
4. Lukitse akseli asettamalla lukkotappi (C) reikään.
5. Kierrä siimapäätä (H) vastapäivään. (Kuva 40)
6. Irrottaessa toimi päinvastoin.

## Kuljetussuojuksen asennus

1. Kiinnitä kuljetussuojukset terään. (Kuva 41)

## Valjaiden säätäminen



**VAROITUS:** Tuote on aina kiinnitettävä kunnolla valjaisiin. Älä käytä vaurioituneita valjaita.

1. Pue valjaat päällesi.
2. Kiinnitä tuote valjaisiin.
3. Säädä valjaat sopivaan työasentoon.
4. Säädä sivuhihnoja niin, että tuotteen paino jakautuu tasaisesti hartioille. (Kuva 42)
5. Säädä valjaat niin, että terälaitte on maanpinnan suuntaisesti. (Kuva 43)
6. Anna terälaitteen koskettaa kevyesti maata. Säädä valjaiden kiinnikke niin, että tuote on tasapainossa. (Kuva 44)

**Huomautus:** Jos ruohoterä on käytössä, sen on oltava noin 10 cm (4 in) maanpinnan yläpuolella.

# Käyttö



**VAROITUS:** Lue ja sisäistä turvallisuutta käsittelevä luku ennen laitteen käyttämistä.

- Älä käytä vesijäähdytteille ulkolaitamoottoreille tarkoitettua kaksitahtiöljyä. Kaksitahtiöljystä käytetään joskus nimitystä outboard-öljy.

## Polttoaine

### Polttoaineen käyttö



**HUOMAUTUS:** Tässä laitteessa on kaksitahtimoottori. Käytä bensiinin ja kaksitahtimoottoriöljyn seosta. Varmista, että seoksessa on oikea määrä öljyä. Bensiinin ja öljyn väärä suhde voi aiheuttaa moottorivaurion.

Bensini, litraa	Öljy, litraa
	2 %(50:1)
5	0,1
10	0,2
15	0,3
20	0,4

## Bensiini



**HUOMAUTUS:** Älä käytä bensiiniä, jonka oktaaniluku on pienempi kuin 90 RON (87 AKI). Se voi vaurioittaa laitetta.

### Polttoaineseoksen valmistus

**Huomautus:** Käytä aina puhdasta polttoainekannua, kun sekoitat polttoainetta.

**Huomautus:** Tee polttoaineseosta vain 30 päiväksi kerrallaan.



**HUOMAUTUS:** Älä käytä bensiiniä, jonka etanolipitoisuus (E10) on yli 10 prosenttia. Se voi vaurioittaa laitetta.

1. Lisää puolet bensiinin määrästä.
2. Lisää koko öljymäärä.
3. Sekoita polttoaineseos ravistamalla.
4. Lisää loput bensiinistä.
5. Sekoita polttoaineseos ravistamalla.
6. Täytä polttoainesäiliö.



**HUOMAUTUS:** Älä käytä lyijyistä bensiiniä. Se voi vaurioittaa laitetta.

### Polttoaineen lisäys



**VAROITUS:** Älä tupakoi polttoaineen läheisyydessä äläkä aseta kuumia esineitä polttoaineen lähelle. Pysäytä moottori ja anna sen jäähtyä useiden minuuttien ajan ennen polttoaineen lisäämistä.

- Käytä aina uutta lyijytöntä bensiiniä, jonka oktaaniluku on vähintään 90 RON (87 AKI) ja etanolipitoisuus (E10) alle 10 prosenttia.
- Käytä bensiiniä, jonka oktaaniluku on suurempi, jos käytät laitetta usein jatkuvasti suurella moottorin käyntinopeudella.
- Käytä aina laadukasta lyijyttömän bensiinin ja öljyn seosta.

## Kaksitahtimoottoriöljy

- Käytä vain korkealaatuista kaksitahtimoottoriöljyä, kuten HUSQVARNA-kaksitahtiöljyä. Käytä vain ilmajäähdytteisen moottorin öljyä.
- Sekoitusuhde 50:1 (2 %).
- Huonolaatuinen öljy ja suuri öljy-polttoainesuhde saattaa heikentää katalyysaattorien käyttöikää.
- Kysy lisätietoja öljyn valinnasta jälleenmyyjältä.
- Jos Husqvarna-kaksitahtiöljyä ei ole saatavilla, voidaan käyttää jotakin muuta korkealaatuista ja ilmajäähdytteisille moottoreille tarkoitettua kaksitahtiöljyä. Keskustele öljyn valinnasta jälleenmyyjäsi kanssa.



**VAROITUS:** Kun alat lisätä polttoainetta, avaa polttoainesäiliön korkki hitaasti, jotta liiallinen paine pääsee purkautumaan.



**VAROITUS:** Kun olet lisännyt polttoainetta, kiristä polttoainesäiliön korkki tiukasti. Ennen kuin käynnistät moottorin, siirrä kone pois tankkausalueelta ja virtalähteen läheltä.

- Käytä ylitäyttösuojalla varustettua polttoainesäiliötä.

- Varmista, että polttoainesäiliön korkin alue on puhdas. Säiliössä olevat epäpuhtaudet aiheuttavat käyntihäiriöitä.
- Ravista polttoainekannua, ennen kuin lisää polttoaineseosta polttoainesäiliöön.

## Käynnistys ja sammutus

### Tarkistus ennen aloitusta

1. Tarkista laite puuttuvien, vaurioituneiden, löystyneiden tai kuluneiden osien varalta.
2. Tarkista mutterit, ruuvit ja pultit.
3. Tarkista terän siimapää.
4. Tarkista lukkomutteri. Varmista, että lukkomutterin lukitusvoima on vähintään 1,5 Nm (1,1 ft lb). Kiristä lukkomutteri arvoon 35–50 Nm (26–36 ft/lb).
5. Tarkista ilmansuodatin.
6. Tarkista turvaliipaisimen varmistin ja kaasuliipaisin.
7. Tarkista pysäytin.
8. Tarkista laite polttoainevuotojen varalta.

### Kylmän moottorin käynnistäminen



**VAROITUS:** Asenna koko kytkinkotelo ja runkoputki ennen koneen käynnistämistä. Suojaamaton kytkin saattaa aiheuttaa vammoja. Käytä käsineitä.



**VAROITUS:** Siirrä kone pois tankkauspaikalta ja virtalähteen läheltä. Aseta se tasaiselle alustalle. Varmista, että mikään ei koske terälaitteeseen.



**VAROITUS:** Varmista, että työalueella ei ole asiaankuulumattomia henkilöitä. Se voi aiheuttaa vakavien vammojen vaaran. Turvaetäisyys on 15 metriä.

1. Aseta pysäytin käynnistysasentoon.
2. Paina ilmauspumpua kymmenen kertaa. (Kuva 45)
3. Siirrä rikastinvipu rikastusasentoon. (Kuva 46)
4. Pidä laitetta maassa. Vedä käynnistysnarusta hitaasti oikealla kädellä, kunnes tunnet vastuksen. Vedä naru nopeasti ja voimakkaasti. Toista, kunnes kuulet moottorin käynnistyvän. (Kuva 47)

**Huomautus:** Älä kiedo käynnistysnarua kätesi ympärille.



**HUOMAUTUS:** Älä vedä koko käynnistysnarua ulos. Kun käynnistysnaru on täydessä mitassa, pidä kiinni sen kahvasta. Näiden

ohjeiden laiminlyönti voi aiheuttaa moottorivaurion.

5. Aseta rikastinvipu käyttöasentoon ja vedä käynnistysnarusta, kunnes moottori käynnistyy.
6. Paina turvaliipaisinta kevyesti ja anna moottorin käydä hitaalla nopeudella 60 sekunnin ajan.



**VAROITUS:** Älä koske suojukseen. Voit saada palovammoja ja sähköiskun, jos sytytystulpan suojus on vaurioitunut. Älä koskaan käytä laitetta, jossa on vioittunut sytytystulpan suojus.

### Lämpimän moottorin käynnistys

1. Aseta pysäytin käynnistysasentoon.
2. Paina ilmauspumpua kymmenen kertaa. (Kuva 45)
3. Aseta rikastinvipu käyttöasentoon ja vedä käynnistysnarusta, kunnes moottori käynnistyy.

### Sammuttaminen

- Sammuta moottori painamalla pysäytintä. (Kuva 19)

### Trimmerin käyttö



**HUOMAUTUS:** Muista hidastaa moottori joutokäyntinopeudelle aina käytön jälkeen. Pitkäaikainen käyttö täydellä kaasulla moottoria kuormittamatta voi aiheuttaa moottorivaurion.

**Huomautus:** Tärinän estämiseksi puhdista siimapään suojus, kun kiinnität uuden siiman. Tarkista siimapään muut osat ja puhdista tarvittaessa.

### Yleiset työohjeet



**VAROITUS:** Ole varovainen jännityksessä olevaa puuta sahatessasi. Se voi ponnahtaa takaisin normaaliin asentoonsa ennen sahausta tai sen jälkeen ja osua sinuun tai laitteeseen, mikä voi aiheuttaa vamman.

- Raivaa avoin tila työalueen toiseen päähän ja aloita työskentely sieltä.
- Liiku säännöllistä kuviota noudattaen työalueen läpi. (Kuva 48)
- Liikuttamalla laitetta kokonaan vasemmalle ja oikealle raivaat 4–5 m (13–16 ft) leveän alueen jokaisella kierroksella.
- Raivaa 75 metrin (250 ft) pituudelta ennen kääntymistä ja takaisin palaamista. Kuljeta polttoainekanismia mukana.
- Liiku suuntaan, jossa sinun ei tarvitse ylittää oja ja esteitä enempää kuin on tarpeen.

- Liiku suuntaan, jossa tuuli saa leikatun kasvillisuuden putoamaan raivatulle alueelle. (Kuva 49)
- Liiku rinteitä myöten, älä ylös ja alas.

## Ruohon raivaaminen ruohoterällä

1. Seiso haara-asennossa laitteen käytön aikana. Seiso tukevasti.
2. Anna tukikupin nojata kevyesti maata vasten. Se suojaa terää maakosketukselta.
3. Niitä ruoho oikealta vasemmalle suuntautuvalla sivuttaisella liikkeellä. Käytä leikkaamiseen terän vasenta puolta (kello 8:n ja 12:n välinen teräsektori). (Kuva 50)
4. Kallista terää vasemmalle, kun raivaat ruohoa.

**Huomautus:** Ruoho jää aumaksi.

5. Paluuliike on sivuttainen liike vasemmalta oikealle.
6. Työskentele rytmikkäästi.
7. Siirry eteenpäin ja pidä asentosi tukevana.
8. Pysäytä moottori.
9. Irrota laite valjaiden kiinnikkeestä.
10. Lasse laite maahan.
11. Kerää leikkuujäte.

## Puhdistaminen

(Kuva 51)

Saat parhaat tulokset seuraavasti:

- Pidä trimmeriä niin, että siimapää on hieman maanpinnan yläpuolella.
- Kallista siimapäätä hieman.
- Anna trimmerin siiman pään iskeä maahan esineiden ympärillä.

## Ruohon siistiminen

1. Pidä siimapää aivan maanpinnan yläpuolella ja kallista sitä. Älä paina siimaa ruuhon. (Kuva 52)

2. Lyhennä siiman pituutta noin 10–12 cm (4–4,75”).
3. Pienennä moottorin käyntinopeutta, jotta kasvit eivät vahingoitu.
4. Käytä 80 % täydestä kaasusta, kun leikkaat ruohoa esineiden läheltä. (Kuva 53)

## Ruohon leikkaaminen

1. Varmista, että siima on maanpinnan suuntaisena, kun leikkaat. (Kuva 54)
2. Älä paina siimapäätä maahan. Maanpinta ja laite voivat vaurioitua.
3. Älä anna siimapään osua maahan jatkuvasti, sillä se voi vaurioittaa siimapäätä.
4. Käytä täyttä kaasua, kun leikkaat ruohoa liikuttamalla laitetta sivulta sivulle. Varmista, että siima on maanpinnan suuntaisena. (Kuva 55)

## Ruohon lakaiseminen

Leikatun ruohon voi poistaa alueelta pyörivän trimmerin siiman aiheuttaman ilmavirran avulla.

1. Pidä siimapäätä ja siimaa maan suuntaisesti maan yläpuolella.
2. Anna täyskaasu.
3. Lakaise ruoho liikuttamalla siimapäätä puolelta toiselle.



**VAROITUS:** Puhdista siimapään kansi aina, kun asennat uuden siiman, epätasapainon ja kahvojen tärinän estämiseksi. Tarkista myös muut siimapään osat ja puhdista tarvittaessa.

## Siiman vaihto

Katso tämän käyttöohjekirjan viimeinen sivu.

## Huolto



**VAROITUS:** Lue ja sisäistä turvallisuutta käsittelevä luku ennen laitteen puhdistamista, korjaamista tai huoltamista.

erilaiset, jos et käytä laitetta joka päivä. Tee vain tästä käyttöohjekirjasta löytyvät huoltotyöt. Ota yhteyttä valtuutettuun huoltopisteeseen muiden, tästä käyttöohjekirjasta puuttuvien huoltotöiden osalta.

## Huoltokaavio

Muista noudattaa huoltokaaviota. Välit on laskettu laitteen päivittäisen käytön perusteella. Ne ovat

Huoltokaavio	Päivittäin	Viikoittain	Kuukausittain
Puhdista ulkopinnat.	✓		
Puhdista ilmansuodatin. Vaihda tarvittaessa.	✓		

Huoltokaavio	Päivittäin	Viikoittain	Kuukausittain
Tarkista valjaat.	✓		
Tarkista kaasuliipaisimen varmistin ja kaasun toiminta.	✓		
Tarkista kahva ja kahvasto.	✓		
Tarkista pysäytin.	✓		
Tarkista suojukset.	✓		
Tarkista, että terä on terävä ja että siinä ei ole vaurioita. Asenna terä oikein keskiasentoon.	✓		
Tarkista siimapää.	✓		
Tarkista terälaite ja varmista, ettei se pyöri moottorin ollessa joutokäynnillä.	✓		
Tarkista terävarustuksen lukkomutteri.	✓		
Tarkista, ettei moottorista, polttoainesäiliöstä tai polttoaineletkuista vuoda polttoainetta.	✓		
Tarkista terän kuljetussuojus.	✓		
Tarkista ruuvit ja mutterit.	✓		
Tarkista käynnistysnarun kahva ja käynnistysnaru.		✓	
Tarkista tärinänvaimennuselementit.		✓	
Puhdista kaasuttimen ulkoiset osat ja sen viereiset alueet.		✓	
Puhdista sytytystulpan ulkopinnat. Irrota tulppa ja tarkasta kärkiväli. Säädä väliksi 0,6–0,7 mm tai vaihda sytytystulppa. Asenna sytytystulppaan häiriösuodatin.		✓	
Puhdista jäähdytysjärjestelmä.		✓	
Tarkista kulmavaihteen voiteluaine. Lisää tarvittaessa.		✓	
Puhdista äänenvaimennin.			✓
Tarkista kytkin, kytkinjouset ja kytkinrumpu. Vaihdata osat tarvittaessa valtuutetussa huoltokorjaamossa.			✓
Tarkasta kaikki kaapelit ja liitännät.			✓
Vaihda sytytystulppa.			✓

## Kaasuttimen säätäminen

Kaasuttimelle tehdään perussäätö tehtaalla koekäytön yhteydessä. Laitteen säätäminen on annettava pätevän henkilön suoritettavaksi.

## Äänenvaimentimen tarkistaminen



**VAROITUS:** Älä käytä tuotetta, jonka äänenvaimennin on viallinen. Vaihda aina viallinen äänenvaimennin.



**VAROITUS:** Palovamman tai tulipalon vaara. Katalyysaattorilla varustetut äänenvaimentimet kuumentuvat voimakkaasti käytön aikana.



**VAROITUS:** Tulipalon vaara. Äänenvaimennin vaimentaa äänitasoa ja ohjaa pakokaasut käyttäjästä pois päin. Pakokaasut ovat kuumia ja voivat sisältää kipinöitä.



**HUOMAUTUS:** Jos kipinänsammutusverkko on voittunut, se on vaihdettava. Älä käytä tuotetta, jos äänenvaimentimen kipinänsammutusverkko puuttuu tai on viallinen.



**HUOMAUTUS:** Tukkeutunut kipinäverkko aiheuttaa tuotteen ylikuumentumisen ja sylinteri- ja mäntävaurioita.

1. Varmista, ettei äänenvaimennin ole vaurioitunut.
2. Varmista, että äänenvaimennin on kiinnitetty oikein tuotteeseen.

## Joutokäyntinopeuden säätö

- Varmista, että ilmansuodatin on puhdas. Terälaite ei saa pyöriä joutokäynnillä.
- Säädä joutokäyntinopeus joutokäyntiruuvilla, joka on merkitty T-kirjaimella.
- Joutokäyntinopeus on oikea, kun moottori käy tasaisesti kaikilla asennoilla. Joutokäyntinopeuden on oltava pienempi kuin käyntinopeuden, jolla terälaite alkaa pyöriä.



**VAROITUS:** Jos joutokäyntiä ei voi säätää niin, ettei terälaite pyöri, ota yhteyttä jälleenmyyjäsi/huoltoliikkeeseesi. Älä käytä laitetta, ennen kuin se on säädetty oikein tai korjattu.

1. Kierrä joutokäyntiruuvia myötäpäivään, kunnes terälaite alkaa pyöriä.
2. Kierrä joutokäyntiruuvia vastapäivään, kunnes terälaite pysähtyy. (Kuva 56)

## Jäähdytysjärjestelmä

Laitteessa on jäähdytysjärjestelmä, joka pitää käyttölämpötilan alhaisena.

Jäähdytysjärjestelmän osat:

(Kuva 57)

- Vauhtipyörän tuuletinsiivet (A)
- Sylinterin jäähdytysrivat (B)
- Sylinterin kotelo (C) (johtaa jäähdytysilman sylinteriin)
- Äänenvaimentimen kansi (D)
- Suojus (E)

## Jäähdytysjärjestelmän puhdistus



**VAROITUS:** Likainen tai tukkeutunut jäähdytysjärjestelmä aiheuttaa ylikuumentumista. Se vaurioittaa mäntää ja sylinteriä.

1. Puhdista jäähdytysjärjestelmän osat harjalla vähintään kerran viikossa.

## Ilmansuodatin

- Puhdista suodatin 25 tunnin välein. Puhdista useammin tarvittaessa.
- Aseta rikastin rikastusasentoon. (Kuva 58)

## Ilmansuodattimen puhdistaminen



**HUOMAUTUS:** Vaurioitunut, erittäin likainen tai polttoaineen kastelema ilmansuodatin on aina vaihdettava.

Jos käytät ilmansuodatinta pitkään, sitä ei voi puhdistaa kokonaan. Vaihda ilmansuodatin säännöllisin väliajoin.

1. Sulje rikastimen läppä siirtämällä rikastimen vipu ylös.
2. Irrota ilmansuodattimen kansi. (Kuva 59)
3. Irrota huopasuodatin ja ilmansuodatin.
4. Iske huopasuodatinta kevyesti kämmeneesi tai puhdista huopasuodatin paineilmalla.
5. Tarkista kumitiivisteen pinta. Vaihda kumitiivisteen suodatin, jos se on vaurioitunut.
6. Pese ilmansuodatin lämpimällä saippuvedellä.



**HUOMAUTUS:** Varmista, että huopasuodatin pysyy kuivana. Vesi vahingoittaa huopasuodatinta.

7. Käytä suodattimeen Husqvarna-kaksitahtiöljyä. Poista liiallinen öljy ennen kuin asetat ilmansuodattimen takaisin paikalleen.



**HUOMAUTUS:** Älä käytä bensiiniä tai nelitahtimoottoreille tarkoitettua öljyä.

8. Vaihda ilmansuodatin, jos se on liian likainen, eikä sitä saa täysin puhtaaksi. Vaurioitunut ilmansuodatin on aina vaihdettava.
9. Puhdista myös suodattimen kannen sisäpinta. Käytä paineilmaa tai harjaa.
10. Varmista ennen asentamista, että suodatin on kuiva.

## Polttoainesuodatin

Kun moottori ei saa tarpeeksi polttoainetta, varmista, että polttoainesäiliön korkki ja polttoainesuodatin (A) eivät ole tukossa. (Kuva 60)

## Rasvan levitys kulmavaihteeseen

Varmista, että 3/4 kulmavaihteesta on täytetty rasvalla. (Kuva 61)



## Sytytystulpan tarkistus



**HUOMAUTUS:** Käytä aina suositeltua sytytystulppaa. Väärä sytytystulpan tyyppi voi aiheuttaa laitteen vaurioitumisen.

- Tarkista sytytystulppa, jos moottorin teho on heikko, moottoria on vaikea saada käyntiin tai se ei toimi oikein joutokäyntinopeudella.
- Ehkäise ylimääräisen materiaalin joutuminen sytytystulpan elektrodihin noudattamalla seuraavia ohjeita:
  - a) Varmista, että joutokäyntinopeus on säädetty oikein.

b) Varmista, että polttoaineseos on oikea.

c) Varmista, että ilmansuodatin on puhdas.

- Jos sytytystulppa on karstoittunut, puhdista se ja tarkista samalla, että kärkiväli on oikea, katso *Tekniset tiedot sivulla 82.* (Kuva 62)
- Vaihda sytytystulppa tarvittaessa.

## Ruohoveitsen ja ruohoterän viilaaminen

1. Ruohoveitset ja -terät viilataan yksihakuisella lattaviilalla.
2. Viilaa tasaisesti ruohoveitsien ja -terien kaikki reunat, jotta tasapaino säilyy. (Kuva 63)

## Vianmääritys

Käynnistäminen epäonnistui		
Tarkistus	Mahdollinen syy	Ratkaisu
Stop-painike	Pysäytysasento	Aseta pysäytin käynnistysasentoon.
KytKentäkynnet	KytKentäkynnet lukittuneet	Säädä tai vaihda kytKentäkynnet.
		Puhdista kytKentäkynsien ympärillä oleva alue.
		Ota yhteyttä valtuutettuun huoltoliikkeeseen.
Polttoainesäiliö	Väärä polttoainetyyppi.	Tyhjennä se ja käytä oikeanlaista polttoainetta.
Kaasutin	Joutokäynnin säätö.	Joutokäynnin säätö suoritetaan ruuvilla, joka on merkitty T-kirjaimella.
Sytytys (ei kipinää)	Sytytystulppa liikainen tai märkä.	Varmista, että sytytystulppa on kuiva ja puhdas.
	Sytytystulpan kärkiväli on virheellinen.	Puhdista sytytystulppa. Tarkista, että kärkiväli on oikea. Varmista, että sytytystulppa on varustettu häiriösuodattimella. Tarkasta oikea kärkiväli teknisistä tiedoista.
Sytytystulppa	Sytytystulppa on löysä.	Kiristä sytytystulppa.

Moottori käynnistyy, mutta ei pysy käynnissä.		
Tarkistus	Mahdollinen syy	Ratkaisu
Polttoainesäiliö	Väärä polttoainetyyppi.	Tyhjennä se ja käytä oikeanlaista polttoainetta.

Moottori käynnistyy, mutta ei pysy käynnissä.		
Tarkistus	Mahdollinen syy	Ratkaisu
Kaasutin	Moottori ei toimi joutokäynnillä oikein.	Ota yhteyttä huoltoliikkeeseen.
ilmansuodatin	Ilmansuodatin tukossa.	Puhdista ilmansuodatin.

## Kuljetus ja säilytys

- Suojaa varusteet kuljetuksen ajaksi vaurioiden ja onnettomuuksien estämiseksi.
- Säilytä laitetta ja varusteita kuivassa paikassa, jossa lämpötila ei laske pakkasen puolelle.
- Puhdista tuote.
- Vaihda tai korjaa vaurioituneet komponentit.
- Käytä laitteessa oikeanlaista suojusta, joka ei kerää kosteutta.
- Pidä laite kiinnitettynä kuljetuksen aikana.

## Tekniset tiedot

		333R Mark II
<b>Moottori</b>		
Sylinteritilavuus, cm <sup>3</sup>		32,6
Joutokäyntinopeus, r/min		3 000 ± 300
Suosittelunopeus, r/min		9 100
Käyttöäkselin pyörimisnopeus, r/min		6 700
Standardin ISO 8893 mukainen moottorin enimmäisteho, kW/hv @ r/min		1,0/1,3 @ 7 000
<b>Polttoaine-/voitelujärjestelmä</b>		
Sytytystulppa		NGK BPMR7A/HQT-1
Kärkiväli, mm		0,6–0,7
<b>Polttoaine-/voitelujärjestelmä</b>		
Polttoainesäiliön tilavuus, l/cm <sup>3</sup>		1,1 / 1 100
<b>Paino</b>		
Paino, kg		7,2
<b>Melutiedot</b>		
Mitattu äänitehotaso direktiivin 2000/14/EY mukaan, dB(A)		107
Taattu äänitehotaso direktiivin 2000/14/EY mukaan, dB(A)		108
Äänitehotaso, mitattu <sup>13</sup>		

<sup>13</sup> Äänitehotaso mitattu standardin EN ISO 22868 mukaan. Ilmoitettujen arvojen epävarmuus on 3 dB(A).

	<b>333R Mark II</b>
Varustettu siimapäällä (alkuperäinen), dB(A)	104
Varustettu ruohoterällä (alkuperäinen), dB(A)	104
Äänenpainetaso käyttäjän korvan tasalla <sup>14</sup>	
Varustettu siimapäällä (alkuperäinen), dB (A)	97
Varustettu ruohoterällä (alkuperäinen), dB(A)	97
<b>Tärinätiedot</b> <sup>15</sup>	
Varustettu siimapäällä, vasen/oikea kahva, m/s <sup>2</sup>	6,1 / 6,2
Varustettu ruohoterällä, vasen/oikea kahva, m/s <sup>2</sup>	5,4 / 5,5

## Lisävarusteet

<b>333R Mark II</b>		
<b>Hyväksytyt lisävarusteet</b>	<b>Tyyppi</b>	<b>Teräslaitteen suojus</b>
Ruohoterä/ ruohoveitsi	Multi 330-2 (Ø 330 2-hampainen)	593 70 66-01
	Multi 255-3 (Ø 255 3-hampainen)	593 70 66-01
	Grass 275-4 (Ø 275 4-hampainen)	593 70 66-01
	Grass 255-4 1" (Ø 255 4-hampainen)	593 70 66-01
Siimapää	T35	593 70 66-01
Tukikuppi	Kiinteä	-

<sup>14</sup> Vastaava melupäästöjen äänenpainetaso käyttäjän korvan tasalla standardin EN ISO 22868 mukaisesti määritettynä. Ilmoitettujen arvojen epävarmuus on 3 dB(A).

<sup>15</sup> Kummankin kahvan vastaava kokonaistärinäarvo standardin EN ISO 22867 mukaisesti määritettynä. Ilmoitettujen arvojen epävarmuus on 1,5 m/s<sup>2</sup>.

---

# Vaatimustenmukaisuusvakuutus

---

## EY-vaatimustenmukaisuusvakuutus

**Julkaisija: Husqvarna AB**, SE-561 82 Huskvarna, Ruotsi,  
puh: +46 36 146 500.

**Husqvarna AB** ottaa täyden vastuun ilmoituksen kohteesta: Bensiinikäyttöinen trimmeri ja/tai ruohoraivuri, sarja GZ32B, johon sisältyvät mallit **Husqvarna 333R Mark II**, vuoden 2024 sarjanumeroista alkaen. Sarjan numero ja mallinumero on ilmoitettu selvästi arvokilvessä vuoden yhteydessä ennen sarjanumeroa.

Edellä kuvattu ilmoituksen kohde on seuraavien neuvoston direktiivien mukainen:

- 17. toukokuuta 2006 annettu konedirektiivi **2006/42/EY**
- 26. helmikuuta 2014 annettu direktiivi **2014/30/EY** sähkömagneettisesta yhteensopivuudesta.
- 8. toukokuuta 2000 annettu direktiivi **2000/14/EY**, joka koskee melupäästöjä ympäristöön.
- 8. kesäkuuta 2011 annettu direktiivi **2011/65/EU** tiettyjen vaarallisten aineiden käytön rajoittamisesta.

Sovelletaan vaatimustenmukaisuuden arviointimenettelyä direktiivin 2000/14/EY liitteen V mukaisesti.

Katso lisätietoja melupäästöistä osiosta *Tekniset tiedot sivulla 82*.

Seuraavia standardeja on sovellettu:

**EN ISO 11806-1:2022, EN ISO 14982:2009, EN ISO 12100:2010, EN IEC 63000:2018**

TÜV Rheinland LGA Products GmbH, Tillystrasse 2, D-90431 Nürnberg, Saksa, 0197, on suorittanut Husqvarna AB:lle vapaaehtoisen tyyppitarkastuksen ja tuottanut näin Euroopan parlamentin ja neuvoston konedirektiivin 2006/42/EY mukaisen vaatimustenmukaisuusvakuutuksen AM 50613402. Vakuutus pätee kaikkiin valmistuspaikkoihin ja -maihin tuotteessa ilmoitettujen tietojen mukaisesti. Oheinen ruohotrimmeri/ruohoraivuri on tarkistetun mallikappaleen mukainen.

Husqvarna AB, Huskvarna, Ruotsi, 2024-01-15



Claes Losdal, tuotekehityspäällikkö, Husqvarna AB  
Teknisestä dokumentaatiosta vastaava edustaja



---

# Inhalt

---

Einleitung.....	85	Transport und Lagerung.....	100
Sicherheit.....	86	Technische Daten.....	100
Montage.....	91	Zubehör.....	101
Betrieb.....	93	Konformitätserklärung.....	102
Wartung.....	96	Anhang .....	443
Fehlerbehebung.....	99		

---

## Einleitung

---

### Gerätebeschreibung

Dieses Gerät ist ein Rasentrimmer/eine Motorsense mit Verbrennungsmotor.

Wir arbeiten laufend daran, Ihre Sicherheit und die Effektivität während des Betriebs zu verbessern. Ihr Servicehändler steht Ihnen gern für weitere Informationen zur Verfügung.

### Verwendungszweck

Das Gerät kann mit einer Grasklinge oder einem Trimmerkopf zum Schneiden unterschiedlicher

Bewüchse verwendet werden. Verwenden Sie das Gerät nicht für andere Zwecke als Grastrimmen und Grasfreischneiden. Verwenden Sie zum Schneiden von Gras eine Grasklinge oder einen Trimmerkopf.

---

**Hinweis:** Nationale oder regionale Bestimmungen regeln ggf. die Verwendung. Die festgelegten Bestimmungen erfüllen.

---

### Geräteübersicht

(Abb. 1)

1. Einfüllöffnung für Schmierfett, Winkelgetriebe
2. Winkelgetriebe
3. Schutz für die Schneidausrüstung
4. Führungsrohr
5. Lenker
6. Startgasknopf
7. Stoppschalter
8. Gashebel
9. Gashebelsperre
10. Lenkerklemme
11. Aufhängöse
12. Kupplungsdeckel
13. Zündkappe und Zündkerze
14. Kraftstoffpumpenblase
15. Kraftstofftank
16. Schalldämpferabdeckung
17. Zylinderdeckel
18. Luftfilterdeckel
19. Choke-Hebel
20. Startseilgriff
21. Sperrstift
22. Inbusschlüssel
23. Schraubenschlüssel
24. Steckschlüssel
25. Trimmerkopf
26. Betriebsanleitung

27. Mitnehmerrad
28. Tragegurt
29. Sicherungsmutter
30. Stützkappe
31. Stützflansch

### Symbole auf dem Gerät

(Abb. 2)      **WARNUNG!** Dieses Gerät ist gefährlich. Wenn das Gerät nicht sorgfältig und ordnungsgemäß verwendet wird, kann es zu Verletzungen oder zum Tod des Bedieners oder anderer Personen kommen. Zur Vermeidung von Verletzungen des Bedieners oder umstehender Personen lesen und befolgen Sie alle Sicherheitshinweise in der Bedienungsanleitung.

(Abb. 3)      Lesen Sie die Bedienungsanleitung sorgfältig durch, und machen Sie sich vor der Benutzung mit dem Inhalt vertraut.

(Abb. 4)      Dieses Gerät entspricht den geltenden EG-Richtlinien.

(Abb. 5)      Tragen Sie dort, wo Gegenstände auf Sie fallen können, einen Schutzhelm. Tragen Sie einen zugelassenen Gehörschutz.

Tragen Sie einen zugelassenen Augenschutz.

(Abb. 6) Tragen Sie zugelassene Schutzhandschuhe.

(Abb. 7) Tragen Sie robuste und rutschfeste Stiefel.

(Abb. 8) Das Gerät kann Objekte umherschleudern und Verletzungen verursachen.

(Abb. 9) Maximale Drehzahl der Abtriebswelle.

(Abb. 10) Halten Sie während des Betriebs des Gerätes einen Mindestabstand von 15 m (50 ft) zu Personen oder Tieren ein.

(Abb. 11) Falls die Schneidrüstung auf einen Gegenstand trifft, der nicht sofort geschnitten wird, besteht die Gefahr eines Klingenstoßes. Das Gerät kann Körperteile abtrennen. Halten Sie während des Betriebs des Gerätes einen Mindestabstand von 15 m (50 ft) zu Personen oder Tieren ein.

(Abb. 12) Kraftstoffpumpenblase.

(Abb. 13) Die Richtung zum Schließen des Chokes.

(Abb. 14) Die Richtung zum Öffnen des Chokes.

(Abb. 15) Umweltbelastende Geräuschemissionen gemäß der entsprechenden EG-Richtlinie 2000/14/EG und der australischen „Protection of the Environment Operations (Noise Control) Regulation 2017“

(Umweltschutz-/Lärmschutzbestimmung) von New South Wales. Informationen zu Geräuschemissionen sind auf dem Geräteschild angegeben und in *Technische Daten auf Seite 100*.

yyyywwxxxx

Auf dem Typenschild ist die Seriennummer angegeben. **yyyy** ist das Produktionsjahr, **ww** steht für die Produktionswoche.

---

**Hinweis:** Weitere Symbole/Aufkleber auf dem Gerät beziehen sich auf die Zertifizierungsanforderungen für andere kommerzielle Bereiche.

---

## Emissionen nach Euro V

---



**WARNUNG:** Bei jeglichen Manipulationen des Motors erlischt die EU-Typgenehmigung für dieses Produkt.

---

## Produktschäden

Wir haften nicht für Schäden an unserem Produkt, wenn:

- das Gerät nicht ordnungsgemäß repariert wird.
- das Gerät mit Teilen repariert wird, die nicht vom Hersteller stammen oder nicht vom Hersteller zugelassen sind.
- ein Zubehörteil mit dem Gerät verwendet wird, das nicht vom Hersteller stammt oder nicht vom Hersteller zugelassen ist.
- das Gerät nicht bei einem zugelassenen Service Center oder von einem zugelassenen Fachmann repariert wird.

---

## Sicherheit

---

### Sicherheitsdefinitionen

Die nachstehenden Definitionen geben den Schweregrad für jedes Signalwort an.



**WARNUNG:** Personenschäden.



**ACHTUNG:** Schäden am Gerät.

---

**Hinweis:** Diese Informationen erleichtern die Verwendung des Geräts.

---

### Allgemeine Sicherheitshinweise



**WARNUNG:** Lesen Sie die folgenden Warnhinweise, bevor Sie das Gerät benutzen.

- Verwenden Sie das Gerät ordnungsgemäß. Eine falsche Verwendung kann zu schweren bis tödlichen Verletzungen führen. Verwenden Sie das Gerät nur für die in dieser Betriebsanleitung aufgeführten Arbeiten. Verwenden Sie das Gerät nicht für andere Aufgaben.
- Beachten Sie die Anweisungen in dieser Bedienungsanleitung. Beachten Sie die Symbole und die Sicherheitshinweise. Die Nichtbeachtung der Anweisungen und Symbole kann zu Verletzungen oder zum Tod führen.

- Werfen Sie diese Bedienungsanleitung nicht weg. Verwenden Sie die Anweisungen für das Zusammensetzen und den Betrieb, und halten Sie Ihr Gerät in gutem Zustand. Befolgen Sie die Anweisungen für die korrekte Installation von Anbaugeräten und Zubehörteilen. Verwenden Sie ausschließlich zugelassene Anbaugeräte und Zubehörteile.
- Verwenden Sie das Gerät nicht, wenn es beschädigt ist. Halten Sie sich an den Wartungsplan. Führen Sie nur diejenigen Wartungsarbeiten aus, die Sie in den Anweisungen in dieser Bedienungsanleitung finden. Alle sonstigen Wartungsarbeiten müssen von einer autorisierten Servicewerkstatt durchgeführt werden.
- Diese Bedienungsanleitung kann nicht alle Situationen abdecken, die bei der Verwendung des Geräts auftreten können. Seien Sie immer vorsichtig und arbeiten Sie mit gesundem Menschenverstand. Führen Sie keine Arbeiten mit dem Gerät oder Wartungen am Gerät durch, wenn Sie sich in einer Situation unsicher sind. Wenden Sie sich an einen Produktfachmann, Ihren Fachhändler, Ihren Service Vertreter oder das autorisierte Service Center für weitere Informationen.
- Ziehen Sie den Zündkerzenstecker ab, bevor Sie das Gerät zusammenbauen, einlagern oder warten.
- Verwenden Sie das Gerät nicht, wenn es nicht mehr der ursprünglichen Spezifikation entspricht. Ändern Sie kein Teil des Geräts ohne Genehmigung des Herstellers. Verwenden Sie nur Teile, die vom Gerätehersteller zugelassen sind. Eine falsche Wartung kann zu schweren bis tödlichen Verletzungen führen.
- Atmen Sie die Abgase des Motors nicht ein. Das Einatmen der Motorabgase über längere Zeit kann eine Gefahr für die Gesundheit darstellen.
- Das Gerät sollte nicht im Innenbereich oder in der Nähe von feuergefährlichen Stoffen gestartet werden. Die Abgase sind heiß und können Funken erzeugen, die einen Brand verursachen können. Eine mangelhafte Luftzirkulation kann zu schweren oder tödlichen Verletzungen durch Ersticken oder eine Kohlenmonoxidvergiftung führen.
- Wenn Sie das Gerät nutzen, erzeugt der Motor ein elektromagnetisches Feld. Das elektromagnetische Feld kann medizinische Implantate beschädigen. Sprechen Sie vor der Inbetriebnahme des Geräts mit Ihrem Arzt und dem Hersteller des medizinischen Implantats.
- Lassen Sie nicht zu, dass Kinder das Gerät verwenden. Erlauben Sie nicht, dass Personen ohne Kenntnis der Anweisungen das Gerät bedienen.
- Stellen Sie sicher, dass Personen mit verminderter physischer oder psychischer Leistungsfähigkeit dieses Gerät nicht unbeobachtet verwenden. Es muss immer ein verantwortlicher Erwachsener anwesend sein.
- Verschließen Sie das Gerät in einem Bereich, zum dem Kinder und nicht autorisierte Personen keinen Zugang haben.
- Das Gerät kann Objekte auswerfen und Verletzungen verursachen. Beachten Sie die Sicherheitshinweise, um das Risiko von Verletzungen oder Tod zu verringern.
- Entfernen Sie sich nicht vom Gerät, wenn der Motor eingeschaltet ist.
- Der Bediener des Geräts trägt bei einem Unfall die Verantwortung.
- Überprüfen Sie vor dem Gebrauch das Gerät auf schadhafte Teile.
- Achten Sie vor dem Gebrauch des Geräts darauf, einen Mindestabstand von 15 m von anderen Personen oder von Tieren einzuhalten. Stellen Sie sicher, dass Personen im angrenzenden Bereich wissen, dass Sie das Gerät benutzen.
- Halten Sie sich an nationale und lokale gesetzliche Bestimmungen. Diese können den Betrieb des Geräts unter bestimmten Bedingungen verhindern oder einschränken.
- Verwenden Sie das Gerät nicht, wenn Sie müde sind oder unter Einfluss von Alkohol, Drogen oder Medikamenten stehen, die Ihre Sehkraft, Aufmerksamkeit, Körperkontrolle oder Ihr Urteilsvermögen beeinträchtigen könnten.

## Sicherheitshinweise für den Betrieb

- Stellen Sie sicher, dass das Gerät vollständig zusammengebaut ist, bevor Sie es verwenden.
- Stellen Sie das Gerät vor dem Einschalten in einem Abstand von mindestens 3 m (10 ft.) von der Stelle ab, wo Sie zuvor den Kraftstofftank gefüllt haben. Stellen Sie das Gerät auf einer ebenen Oberfläche ab. Stellen Sie sicher, dass die Schneidausrüstung nicht den Boden oder ein anderes Objekt berührt.
- Das Gerät kann Objekte umherschleudern und Augenverletzungen verursachen. Tragen Sie immer einen zugelassenen Augenschutz, wenn Sie mit dem Gerät arbeiten.
- Achten Sie darauf, dass sich während der Arbeiten kein Kind unbemerkt dem Gerät nähert.
- Benutzen Sie das Gerät nicht, wenn sich Personen im Arbeitsbereich befinden. Halten Sie das Gerät an, wenn eine Person den Arbeitsbereich betritt.
- Stellen Sie sicher, dass Sie immer die Kontrolle über das Gerät behalten.
- Verwenden Sie das Gerät nicht, wenn Sie bei einem Unfall keine Hilfe holen können. Vergewissern Sie sich immer, dass Dritte von Ihren Arbeiten wissen, bevor Sie das Gerät in Betrieb nehmen.
- Schauen Sie sich immer nach Personen und Tieren im Sicherheitsbereich um, bevor Sie sich mit dem Gerät herumdrehen.
- Entfernen Sie alle unerwünschten Materialien aus dem Arbeitsbereich, bevor Sie beginnen. Wenn die Schneidausrüstung gegen ein Objekt stößt, kann das Objekt umhergeschleudert werden und Verletzungen oder Schäden verursachen. Unerwünschtes Material kann sich

um die Schneidausrüstung wickeln und Schäden verursachen.

- Verwenden Sie das Gerät nicht bei schlechtem Wetter (Nebel, Regen oder starke Winde, Gewittergefahr oder sonstigen Schlechtwetterbedingungen). Bei schlechtem Wetter könnten sich gefährliche Bedingungen (z. B. rutschige Bodenflächen) einstellen.
- Stellen Sie sicher, dass Sie sich beim Arbeiten frei bewegen und stabil stehen können.

(Abb. 16)

- Vermeiden Sie Situationen, in denen Sie fallen könnten, wenn Sie mit dem Gerät arbeiten. Neigen Sie sich nicht bei der Arbeit mit dem Gerät.
- Halten Sie das Gerät immer mit beiden Händen fest. Halten Sie das Gerät auf der rechten Seite des Körpers.

(Abb. 17)

- Betreiben Sie das Gerät mit der Schneidausrüstung unter Hüfthöhe.
- Wenn sich beim Motorstart der Choke in der Choke-Stellung befindet, beginnt sich die Schneidausrüstung zu drehen.
- Berühren Sie das Winkelgetriebe nicht direkt nach dem Abstellen des Motors. Das Winkelgetriebe ist nach dem Abstellen des Motors noch heiß. Heiße Stellen können zu Verletzungen führen.
- Stellen Sie den Motor ab, bevor Sie das Gerät transportieren.
- Legen Sie das Gerät auf keinen Fall ab, solange der Motor läuft.
- Stellen Sie vor dem Entfernen unerwünschter Materialien den Motor ab und warten Sie, bis die Schneidausrüstung stillsteht. Lassen Sie die Schneidausrüstung anhalten, bevor Sie oder ein Helfer das geschnittene Material entfernen.

## Persönliche Schutzausrüstung



**WARNUNG:** Lesen Sie die folgenden Warnhinweise, bevor Sie das Gerät benutzen.

- Verwenden Sie immer geeignete persönliche Schutzausrüstung bei der Benutzung des Geräts. Das Tragen persönlicher Schutzausrüstung schließt das Risiko von Verletzungen nicht aus. Das Tragen persönlicher Schutzausrüstung verringert das Ausmaß der Verletzungen bei einem Unfall.
- Tragen Sie immer einen zugelassenen Augenschutz beim Arbeiten mit dem Gerät.
- Arbeiten Sie mit dem Gerät nicht barfuß oder mit offenen Schuhen. Tragen Sie stets robuste und rutschfeste Schuhe.
- Tragen Sie schwere, lange Hosen.
- Tragen Sie bei Bedarf auch zugelassene Schutzhandschuhe.
- Tragen Sie einen Helm, wenn Ihnen Gegenstände auf den Kopf fallen könnten.

- Tragen Sie immer einen zugelassenen Gehörschutz beim Arbeiten mit dem Gerät. Lärmbelastung über einen längeren Zeitraum kann zu lärmbedingten Hörschäden führen.
- Vergewissern Sie sich, dass Sie einen Erste-Hilfe-Kasten griffbereit haben.

## Schutzvorrichtungen am Gerät

- Achten Sie darauf, das Gerät regelmäßig zu warten.
  - Dies erhöht die Lebensdauer des Geräts.
  - Die Gefahr von Unfällen sinkt.

Lassen Sie einen Vertragshändler oder ein autorisiertes Service Center das Gerät regelmäßig überprüfen, um Einstellungen oder Reparaturen vorzunehmen.

- Benutzen Sie kein Gerät mit defekten Schutzvorrichtungen. Wenn das Gerät beschädigt ist, wenden Sie sich an ein autorisiertes Service Center.

## Gashebelsperre

Die Gashebelsperre (A) verhindert ein versehentliches Auslösen des Gashebels (B). Drücken Sie die Gashebelsperre (A), um den Gashebel (B) freizugeben. Wenn Sie den Griff loslassen, kehren Gashebelsperre (A) und Gashebel (B) wieder in die Ausgangsstellung zurück.

(Abb. 18)

Diese Bewegung wird von zwei isolierten Rückstellfedern gesteuert. Dies bedeutet, dass der Gashebel (B) in Leerlaufstellung automatisch gesperrt wird.

1. Stellen Sie sicher, dass der Gashebel (B) im Leerlauf gesperrt wird, wenn Sie die Gashebelsperre (A) lösen.
2. Drücken Sie die Gashebelsperre (A), und kontrollieren Sie, ob sie beim Loslassen in die Ausgangsstellung zurückkehrt.
3. Drücken Sie den Gashebel (B), und kontrollieren Sie, ob er beim Loslassen in die Ausgangsstellung zurückkehrt.

Starten Sie den Motor, und geben Sie Vollgas. Lassen Sie den Gashebel (B) los, und kontrollieren Sie, ob die Schneidausrüstung stehen bleibt. Wenn sich die Schneidausrüstung dreht, während der Gashebel auf Leerlauf steht, überprüfen Sie die Einstellschraube für den Leerlauf am Vergaser.

## Stopp-Schalter

Starten Sie den Motor. Vergewissern Sie sich, dass der Motor anhält, wenn Sie den Schalter auf die Stopp-Position stellen.

(Abb. 19)



## Schutz für die Schneidausrüstung

---



**WARNUNG:** Verwenden Sie unter keinen Umständen eine Schneidausrüstung ohne einen zugelassenen Schutz. Wenn ein falscher oder defekter Schutz montiert wird, können dadurch Verletzungen verursacht werden.

---

Die Schutzvorrichtung der Schneidausrüstung verhindert, dass ein loser Fremdkörper in Richtung des Bedieners geschleudert wird. Überprüfen Sie den Schutz der Schneidausrüstung auf Beschädigung und ersetzen Sie ihn gegebenenfalls. Verwenden Sie nur die zugelassene Schutzvorrichtung für die Schneidausrüstung.

(Abb. 20)

## So prüfen Sie den Schnelllösemechanismus

---



**WARNUNG:** Verwenden Sie keine Tragegurte mit einem nicht ordnungsgemäß funktionierenden Schnelllösemechanismus.

---

Der Schnelllösemechanismus lässt den Bediener im Notfall das Produkt schnell vom Tragegurt entfernen.

1. Stellen Sie den Motor ab.
2. Führen Sie eine Sichtkontrolle auf Beschädigungen (z. B. Risse) durch.
3. Lösen Sie den Schnelllösemechanismus und befestigen Sie ihn wieder, um sicherzustellen, dass er richtig funktioniert. (Abb. 21)

## Schalldämpfer

(Abb. 22)

Der Schalldämpfer senkt den Geräuschpegel auf ein Mindestmaß und hält die Abgase des Motors vom Bediener fern.

- Verwenden Sie keinen Motor mit defektem Schalldämpfer. Ein beschädigter Schalldämpfer erhöht den Geräuschpegel und die Brandgefahr. Halten Sie stets einen Feuerlöscher griffbereit.
- Überprüfen Sie regelmäßig, ob der Schalldämpfer mit dem Gerät verbunden ist.
- Berühren Sie den Motor oder den Schalldämpfer nicht, solange der Motor eingeschaltet ist. Warten Sie nach dem Abstellen des Motors eine Weile, bevor Sie den Motor oder den Schalldämpfer berühren. Heiße Oberflächen können zu Verletzungen führen.
- Ein heißer Schalldämpfer kann einen Brand verursachen. Seien Sie vorsichtig, wenn Sie das Gerät in der Nähe von entzündlichen Flüssigkeiten oder Gasen verwenden.
- Berühren Sie keine Teile im Schalldämpfer, wenn der Schalldämpfer beschädigt ist. Diese Teile können krebserregende Stoffe enthalten.

## So befestigen und entfernen Sie die Sicherungsmutter

---



**WARNUNG:** Stellen Sie den Motor ab, tragen Sie Schutzhandschuhe, und achten Sie auf die scharfen Kanten der Schneidausrüstung.

---

Die Kontermutter wird zum Sichern bestimmter Schneidausrüstungen verwendet. Die Kontermutter hat ein Linksgewinde.

- Ziehen Sie bei der Montage die Kontermutter entgegen der Rotationsrichtung der Schneidausrüstung an.
- Lösen Sie bei der Demontage der Kontermutter die Kontermutter in Rotationsrichtung der Schneidausrüstung.
- Verwenden Sie zum Lösen und Anziehen der Kontermutter einen Steckschlüssel mit langem Schaft. Der Pfeil in der Abbildung zeigt den Bereich, wo Sie den Steckschlüssel ansetzen können. (Abb. 23)



**WARNUNG:** Beim Lösen und Anziehen der Kontermutter besteht Gefahr, sich an der Klinge zu verletzen. Während dieses Vorgangs müssen Sie stets sicherstellen, dass Sie der Klingenschutz vor Verletzungen an der Hand schützt.

---

**Hinweis:** Stellen Sie sicher, dass Sie die Sicherungsmutter nicht von Hand drehen können. Ersetzen Sie die Mutter, wenn die Nylonsicherung nicht über einen Widerstand von mindestens 1,5 Nm verfügt. Nachdem sie ca. 10 Mal aufgeschraubt wurde, müssen Sie die Kontermutter ersetzen.

---

## Schneidausrüstung

Wählen und warten Sie die Schneidausrüstung, um:

- Maximale Schneidleistung zu erreichen
- Die Lebensdauer der Schneidausrüstung zu erhöhen.
- Befolgen Sie die Kontroll-, Wartungs- und Service-Anweisungen für den Schalldämpfer.
- Verwenden Sie immer die empfohlene Schutzvorrichtung für die Schneidausrüstung. Siehe Technische Daten.



**WARNUNG:** Die Schneidausrüstung immer nur mit dem von uns empfohlenen Schutz verwenden! Siehe Kapitel Technische Daten. Informationen zum korrekten Einlegen des Trimmerfadens und zur Wahl des richtigen Fadendurchmessers finden Sie in den Anweisungen für die Schneidausrüstung.

---



**WARNUNG:** Eine falsche Schneidausrüstung kann die Unfallgefahr erhöhen.



**WARNUNG:** Stellen Sie den Motor immer ab, bevor irgendwelche Arbeiten an der Schneidausrüstung ausgeführt werden. Diese rotiert noch weiter, nachdem der Gashebel losgelassen wurde. Kontrollieren Sie, ob die Schneidausrüstung völlig stillsteht. Ziehen Sie die Zündkappe ab, bevor Sie mit der Arbeit an der Schneidausrüstung beginnen.

- Weichen Sie den Trimmerfaden vor der Verwendung für einige Tage in Wasser ein, um die Lebensdauer zu erhöhen.

## Grasklingen und Grasmesser

- Verwenden Sie das Gerät mit einer zugelassenen Grasklinge. Verwenden Sie keine Grasklinge ohne eine korrekte Installation aller erforderlichen Teile. Stellen Sie sicher, dass die Installation abgeschlossen ist und dass die richtigen Teile verwendet werden. Eine fehlerhafte Installation kann dazu führen, dass die Klinge sich löst und schwere Verletzungen des Bedieners oder umstehender Personen verursacht.
- Tragen Sie bei der Handhabung und bei der Wartung der Klinge Schutzhandschuhe.
- Verwenden Sie beim Bedienen eines Geräts mit Grasklinge einen Kopfschutz.
- Grasklingen und Grasmesser werden zum Mähen von grobem Gras verwendet.
- Eine Grasklinge kann zu Verletzungen führen, während sie weiter dreht, nachdem der Motor gestoppt oder der Gashebel losgelassen wurde. Stellen Sie sicher, dass die Klinge vollständig zum Stillstand gekommen ist, bevor Sie Wartungsarbeiten vornehmen.
- Stellen Sie den Motor immer ab, bevor irgendwelche Arbeiten an der Schneidausrüstung ausgeführt werden. Stellen Sie sicher, dass die Schneidausrüstung vollständig zum Stillstand gekommen ist. Ziehen Sie das Zündkerzenkabel von der Zündkerze ab.
- Verwenden Sie nur zugelassene Schneidausrüstung oder eine korrekt geschärfte Klinge.
- Halten Sie die Schneidzähne der Klinge stets korrekt und gut geschärft!
- Verwenden Sie keine beschädigte Schneidausrüstung.
- Befestigen Sie für Transport und Lagerung des Geräts den Transportschutz an der Klinge.

## Klingenstoß

- Ein Klingenstoß ist eine plötzliche Bewegung des Geräts zur Seite, nach vorn oder nach hinten. Ein Klingenstoß tritt auf, wenn die Grasklinge auf ein Objekt trifft, das nicht geschnitten werden kann. In Bereichen, in denen das zu schneidende Material schwer zu sehen ist, ist das Risiko eines Klingenstoßes erhöht.
- Wenn ein Klingenstoß auftritt, besteht das Risiko, dass das Gerät oder der Bediener ihre Position ändern. Eine sich bewegende Klinge kann umstehende Personen treffen und Verletzungen verursachen.
- Entsorgen Sie verbogene, gerissene oder beschädigte Klingen.
- Arbeiten Sie stets mit einer gut geschärften Klinge. Die Gefahr eines Klingenstoßes nimmt zu, wenn die Klinge nicht scharf ist.

## Schneidausrüstung

- Verwenden Sie zum Schneiden von dichtem Gras eine Grasklinge.

(Abb. 24)

- Verwenden Sie zum Trimmen von Rasen den Trimmerkopf.

(Abb. 25)

- Eine falsch geschärfte oder beschädigte Klinge erhöht die Unfallgefahr. Sorgen Sie dafür, dass die Schneidzähne der Klinge stets gut und ordnungsgemäß geschärft sind. Befolgen Sie die Anweisungen, und verwenden Sie die empfohlene Schärflöhre.
- Kontrollieren Sie die Schneidausrüstung auf Beschädigung und Risse. Ersetzen Sie die Schneidausrüstung, wenn sie beschädigt ist.
- Verwenden Sie die Schneidausrüstung immer nur mit dem empfohlenen Schutz. Siehe *Zubehör auf Seite 101*.

## Trimmerkopf



**WARNUNG:** Achten Sie stets darauf, dass der Trimmerfaden fest und gleichmäßig auf die Rolle gewickelt wird, um gesundheitsschädliche Vibrationen zu vermeiden.

(Abb. 26)

- Verwenden Sie nur empfohlene Trimmerköpfe und -fäden.
- Benutzen Sie nur empfohlene Schneidausrüstung.
- Ein kleineres Gerät erfordert kleine Trimmerköpfe und umgekehrt.
- Die Länge des Trimmerfadens ist wichtig. Bei gleichem Fadendurchmesser erfordert ein längerer Trimmerfaden eine größere Motorleistung als ein kurzer.
- Achten Sie darauf, dass das Messer am Trimmerschutz intakt ist. Dieses schneidet den Trimmerfaden auf die richtige Länge.

## Sicherer Umgang mit Kraftstoff

- Starten Sie das Gerät nicht, wenn sich Kraftstoff oder Öl darauf befindet. Entfernen Sie den unerwünschten Kraftstoff bzw. das Öl, und lassen Sie das Gerät trocknen. Entfernen Sie unerwünschten Kraftstoff aus dem Gerät.
- Wechseln Sie sofort die Kleidung, wenn Sie Kraftstoff darauf verschüttet haben.
- Lassen Sie keinen Kraftstoff auf Ihren Körper gelangen, denn dies kann zu Verletzungen führen. Wenn Kraftstoff auf Ihre Haut gelangt, waschen Sie diesen mit Wasser und Seife ab.
- Starten Sie den Motor niemals, wenn Sie Öl oder Kraftstoff auf das Gerät oder auf Ihren Körper verschüttet haben.
- Starten Sie das Gerät nicht, wenn der Motor undicht ist. Überprüfen Sie den Motor regelmäßig auf Undichtigkeiten.
- Gehen Sie vorsichtig mit Kraftstoff um. Kraftstoff ist feuergefährlich, und die Dämpfe sind explosiv und können zu Verletzungen oder sogar zum Tod führen.
- Atmen Sie die Kraftstoffdämpfe nicht ein, denn sie sind gesundheitsschädigend. Achten Sie auf ausreichende Belüftung.
- Rauchen Sie nicht in der Nähe des Kraftstoffs oder des Motors.
- Stellen Sie keine heißen Gegenstände in der Nähe des Kraftstoffs oder Motors ab.
- Füllen Sie keinen Kraftstoff nach, während der Motor läuft.
- Vergewissern Sie sich, dass der Motor abgekühlt ist, bevor Sie Kraftstoff nachfüllen.
- Öffnen Sie vor dem Nachfüllen den Tankdeckel langsam, und lassen Sie den Druck vorsichtig entweichen.
- Füllen Sie keinen Kraftstoff in den Motor, wenn Sie sich in einem Innenraum befinden. Eine mangelhafte Luftzirkulation kann zu schweren oder tödlichen Verletzungen durch Ersticken oder eine Kohlenmonoxidvergiftung führen.
- Drehen Sie den Tankdeckel sorgfältig zu, da ansonsten Brandgefahr besteht.
- Stellen Sie das Gerät vor dem Einschalten in einem Abstand von mindestens 3 m von der Stelle auf, wo Sie den Tank befüllt haben.
- Überfüllen Sie den Kraftstofftank nicht.
- Stellen Sie sicher, dass kein Kraftstoff austreten kann, wenn Sie das Gerät oder den Kraftstoffbehälter transportieren.
- Bringen Sie weder das Gerät noch einen Kraftstoffbehälter in Bereiche mit offenem Feuer, Funkenbildung oder Zündflammen. Stellen Sie sicher, dass sich im Lagerbereich keine offene Feuerquelle befindet.
- Verwenden Sie nur zugelassene Behälter, wenn Sie den Kraftstoff transportieren oder einlagern.
- Leeren Sie den Kraftstofftank, bevor Sie das Gerät für längere Zeit einlagern. Entsorgen Sie den Kraftstoff an Orten, die durch die lokalen gesetzlichen Bestimmungen dafür vorgesehen sind.
- Reinigen Sie das Gerät, bevor Sie es für längere Zeit einlagern.
- Ziehen Sie das Zündkerzenkabel ab, bevor Sie das Gerät einlagern, um sicherzustellen, dass der Motor nicht unbeabsichtigt starten kann.

## Sicherheitshinweise für die Wartung

- Wenden Sie sich an Ihr Service Center, wenn Sie die Schneidausrüstung nicht durch die Einstellung der Leerlaufdrehzahl stoppen können. Sie dürfen das Gerät nicht einsetzen, bis es korrekt eingestellt oder repariert wurde.

---

## Montage

---



**WARNUNG:** Lesen Sie vor dem Zusammensetzen des Geräts das Kapitel über Sicherheit.

### So installieren Sie den Hauptteil

1. Verbinden Sie den Motor (A) mit vier Schrauben (C) mit dem Rohr (B). (Abb. 27)

### So installieren Sie Lenker und Gashebel

1. Installieren Sie den Lenker in der Lenkerklemme am Führungsrohr. (Abb. 28)

2. Installieren Sie den oberen Teil der Lenkerklemme am Lenker. Stellen Sie sicher, dass die Klemme im Rändelbereich des Lenkers installiert wird. Siehe Abbildung.
3. Legen Sie den Tragegurt an, und hängen Sie das Gerät am Aufhängenhaken ein.
4. Nehmen Sie eine abschließende Einstellung vor, um sicherzustellen, dass sich das Gerät in einer bequemen Position befindet, wenn es am Tragegurt hängt. (Abb. 29)
5. Ziehen Sie die Schrauben an.

### So schließen Sie das Gaskabel und die Kabel des Stopp-Schalters an

1. Entfernen Sie den Luftfilterdeckel.

2. Installieren Sie das Gaskabel (A) durch die Vergaserhalterung (B). (Abb. 30)
3. Drehen Sie die Kabelmanschette (C) vollständig in die Vergaserhalterung.
4. Setzen Sie das Schlitzstück (D) auf den Vergaser. Zu diesem Zeitpunkt ist das eingefräste Loch (E) für die Kabelöse (F) von der Kabelmanschette (C) entfernt. (Abb. 31)
5. Drehen Sie den Gasnocken des Vergasers, und bewegen Sie das Gaskabel (A) durch den Schlitz im Schlitzstück.
6. Stellen Sie sicher, dass die Kabelöse (F) in das eingefräste Loch fällt.
7. Betätigen Sie den Gashebel einige Male, um sicherzustellen, dass er ordnungsgemäß funktioniert.
8. Stellen Sie die Kabelmanschette (C) ein.
  - a) Stellen Sie sicher, dass der Anschlag am Gasnocken des Vergasers den Gasanschlag korrekt berührt.
  - b) Stellen Sie sicher, dass die Kabelposition zwischen Kabelöse (F) und Schlitzstück bei 1-2 mm bleibt, wenn der Gashebel vollständig gedrückt ist. (Abb. 32)
9. Wenn das Gaskabel (A) richtig eingestellt ist, ziehen Sie die Sicherungsmutter (G) fest.
10. Verbinden Sie die Kabel des Stopp-Schalters (H) mit den zugehörigen Steckern des Motors. (Abb. 33)
11. Installieren Sie den Luftfilterdeckel.

7. Installieren Sie die Mutter (E). Halten Sie den Schaft des Schlüssels so nah wie möglich am Klingenschutz. Zum Festziehen der Mutter müssen Sie den Schlüssel in die der Drehrichtung entgegengesetzte Richtung drehen. Die Mutter mit einem Moment von 35-50 Nm (3,5-5 kpm) anziehen. (Abb. 35)

---

**Hinweis:** Linksgewinde.

---

## So montieren Sie Klängen und Trimmerköpfe

---



**WARNUNG:** Verwenden Sie nur den zugelassenen Klingenschutz. Siehe *Seite* . Ein beschädigter Schutz kann Verletzungen verursachen.

---



**WARNUNG:** Wenn Sie das Gerät mit einer Grasklinge betreiben, montieren Sie zunächst den korrekten Lenker, Klingenschutz und Tragegurt.

---



**WARNUNG:** Sind die Klängen nicht richtig montiert, kann es zu Verletzungen kommen.

---

1. Stellen Sie sicher, dass der erhöhte Teil des Mitnehrrads/Stützflansches korrekt in die mittlere Öffnung der Klängen greift.
2. Montieren Sie die Klängen. (Abb. 36)

## So installieren Sie die Halterung am Schneidusrüstungsschutz

1. Installieren Sie die Halterung (B) am Schneidusrüstungsschutz (A). (Abb. 37)
2. Installieren Sie die Schraube (C).

## So bringen Sie den Trimmerschutz und den Trimmerkopf an

1. Befestigen Sie den Schutz (A) mit den Schrauben (L) am Führungsrohr. Stellen Sie sicher, dass Sie den korrekten Schutz für den passenden Trimmerkopf verwenden. (Abb. 38)
2. Befestigen Sie den Mitnehmer (B) an der Abtriebswelle. (Abb. 39)
3. Drehen Sie die Abtriebswelle, bis sich das Loch des Mitnehrrads mit dem entsprechenden Loch im Getriebegehäuse deckt.
4. Stecken Sie den Sperrstift (C) in das Loch, sodass die Welle fixiert ist.
5. Drehen Sie den Trimmerkopf (H) gegen den Uhrzeigersinn. (Abb. 40)
6. Der Ausbau erfolgt in umgekehrter Reihenfolge.

## So installieren Sie einen Klingenschutz und eine Grasklinge



**ACHTUNG:** Verwenden Sie nur den zugelassenen Klingenschutz. Siehe *Zubehör auf Seite 101*.

---

1. Befestigen Sie den Klingenschutz/Schutz für die Schneidusrüstung (A) auf dem Führungsrohr, und ziehen Sie die Schraube (L) fest an. (Abb. 34)
2. Montieren Sie das Mitnehrrad (B) an der Abtriebswelle.
3. Drehen Sie die Abtriebswelle, bis sich eines der Löcher des Mitnehmers mit dem entsprechenden Loch im Getriebegehäuse deckt.
4. Stecken Sie den Sperrstift (C) in das Loch, sodass die Achse fixiert ist.
5. Montieren Sie Klinge (D), Stützflansch (G) und Stützkappe (F) an der Abtriebswelle.
6. Platzieren Sie die Stützkappe (F) mit der nicht flachen Seite zur Klinge an der Abtriebswelle.

## So installieren Sie den Transportschutz

1. Bringen Sie den Transportschutz an der Klinge an. (Abb. 41)

## So stellen Sie den Tragegurt ein



**WARNUNG:** Das Gerät muss immer sicher am Tragegurt befestigt sein. Verwenden Sie keinen beschädigten Tragegurt.

1. Legen Sie den Tragegurt an.
2. Verbinden Sie das Gerät mit dem Tragegurt.
3. Stellen Sie den Tragegurt auf die optimale Arbeitsstellung ein.

4. Stellen Sie den Seitenriemen so ein, dass das Gewicht des Geräts gleichmäßig auf Ihren Schultern verteilt ist. (Abb. 42)
5. Stellen Sie den Tragegurt so ein, dass die Schneidausrüstung parallel zum Boden hängt. (Abb. 43)
6. Lassen Sie die Schneidausrüstung leicht auf dem Boden aufliegen. Stellen Sie den Tragegurthalter ein, um das Gerät korrekt auszubalancieren. (Abb. 44)

**Hinweis:** Wenn Sie eine Grasklinge verwenden, muss sie sich ca. 10 cm /4 Zoll über dem Boden befinden.

## Betrieb



**WARNUNG:** Lesen Sie vor der Nutzung des Geräts das Kapitel über Sicherheit, und machen Sie sich damit vertraut.

### Kraftstoff

#### So verwenden Sie den Kraftstoff



**ACHTUNG:** Dieses Gerät hat einen Zweitaktmotor. Verwenden Sie eine Mischung aus Benzin und Zweitakt-Motoröl. Stellen Sie sicher, dass Sie die korrekte Menge an Öl für das Gemisch verwenden. Ein falsches Verhältnis von Benzin und Öl kann zu Schäden am Motor führen.

### Benzin



**ACHTUNG:** Verwenden Sie kein Benzin mit einer geringeren Oktanzahl als 90 RON (87 AKI). Dadurch kann das Gerät beschädigt werden.



**ACHTUNG:** Verwenden Sie kein Benzin mit einer höheren Ethanolkonzentration als 10 % (E10). Dies kann das Gerät beschädigen.



**ACHTUNG:** Verwenden Sie kein verbleites Benzin. Dadurch kann das Gerät beschädigt werden.

- Verwenden Sie immer frisches bleifreies Benzin mit einer Oktanzahl von mindestens 90 RON (87 AKI) und einer Ethanolkonzentration unter 10 % (E10).

- Verwenden Sie Benzin mit einer höheren Oktanzahl, wenn Sie das Gerät häufig und bei kontinuierlich hoher Motordrehzahl verwenden.
- Verwenden Sie ein bleifreies Benzin/Ölgemisch von guter Qualität.

### Öl für Zweitaktmotoren

- Verwenden Sie nur qualitativ hochwertiges Zweitaktmotoröl, insbesondere HUSQVARNA-Zweitaktöl. Verwenden Sie nur Öl für luftgekühlte Motoren.
- Mischungsverhältnis 50:1 (2 %).
- Öl minderer Qualität und ein hohes Öl-/Kraftstoffverhältnis können die Lebensdauer der Katalysatoren verkürzen.
- Wenden Sie sich zur Auswahl eines hochwertigen Öls an Ihren Händler.
- Wenn kein Husqvarna-Zweitaktöl zur Verfügung steht, kann ein anderes, qualitativ hochwertiges Zweitaktöl für luftgekühlte Motoren verwendet werden. Ihr Händler hilft Ihnen bei der Wahl des richtigen Öls gerne weiter.
- Verwenden Sie kein Zweitaktöl für wassergekühlte Außenbordmotoren. Dieses Zweitaktöl wird gelegentlich auch als Außenbordöl bezeichnet.

Benzin, Liter	Öl, Liter
	2 % (50:1)
5	0,1
10	0,2
15	0,3
20	0,4

## So stellen Sie das Kraftstoffgemisch her

---

**Hinweis:** Verwenden Sie zum Mischen der Kraftstoffs immer einen sauberen Kraftstoffbehälter.

---

**Hinweis:** Bereiten Sie keine größere Menge Gemisch zu, als Sie für 30 Tage benötigen.

---

1. Fügen Sie die Hälfte des Benzins hinzu.
2. Fügen Sie die gesamte Menge Öl hinzu.
3. Schütteln Sie das Kraftstoffgemisch, um die Anteile zu vermengen.
4. Setzen Sie die restliche Menge Benzin hinzu.
5. Schütteln Sie das Kraftstoffgemisch, um die Anteile zu vermengen.
6. Füllen Sie es in den Kraftstofftank.

## So füllen Sie Kraftstoff nach

---



**WARNUNG:** Rauchen Sie nicht in der Nähe von Kraftstoff, und halten Sie jegliche Wärmequellen von Kraftstoff fern. Stellen Sie vor dem Nachfüllen den Motor ab, und lassen Sie ihn einige Minuten abkühlen.

---



**WARNUNG:** Wenn Sie Kraftstoff nachfüllen, öffnen Sie den Kraftstofftankdeckel langsam, um unerwünschten Druck abzulassen.

---



**WARNUNG:** Ziehen Sie nach dem Nachfüllen von Kraftstoff den Kraftstofftankdeckel vorsichtig fest. Entfernen Sie die Maschine aus dem Auftank- und Strombereich, bevor der Motor angelassen wird.

---

- Verwenden Sie einen Kraftstoffbehälter mit Überlaufschutz.
- Stellen Sie sicher, dass der Bereich um den Kraftstofftankdeckel sauber ist. Verunreinigungen im Tank können Betriebsstörungen verursachen.
- Schütteln Sie den Kraftstoffbehälter, bevor Sie die Kraftstoffmischung in den Kraftstofftank einfüllen.

## Starten und stoppen

### So führen Sie eine Untersuchung vor dem Start durch

1. Überprüfen Sie das Gerät auf fehlende, beschädigte, lose oder abgenutzte Teile.
2. Überprüfen Sie die Muttern, Schrauben und Bolzen.
3. Überprüfen Sie den Trimmerkopf oder die Klinge.

4. Überprüfen Sie die Kontermutter. Stellen Sie sicher, dass die Kontermutter ein Schließmoment von mindestens 1,5 Nm (1,1 ft lb) hat. Ziehen Sie die Kontermutter mit 35-50 Nm (26-36 ft lb) fest.
5. Überprüfen Sie den Luftfilter.
6. Überprüfen Sie die Gashebelsperre und den Gashebel.
7. Überprüfen Sie den Stopp-Schalter.
8. Untersuchen Sie das Gerät auf austretenden Kraftstoff.

## So starten Sie bei kaltem Motor

---



**WARNUNG:** Bevor Sie das Gerät starten, installieren Sie den kompletten Kupplungsdeckel und das Führungsrohr. Eine lose Kupplung kann Verletzungen verursachen. Tragen Sie Handschuhe.

---



**WARNUNG:** Entfernen Sie die das Gerät aus dem Auftank- und Strombereich. Stellen Sie es auf einer geraden Oberfläche ab. Stellen Sie sicher, dass keine Gegenstände die Schneidausrüstung berühren.

---



**WARNUNG:** Stellen Sie sicher, dass sich keine unbefugten Personen im Arbeitsbereich befinden. Andernfalls besteht Verletzungsgefahr. Der Sicherheitsabstand beträgt 15 m.

---

1. Stellen Sie den Stopp-Schalter in die Startposition.
2. Drücken Sie die Gummiblaste der Kraftstoffpumpe 10 Mal. (Abb. 45)
3. Bewegen Sie den Choke-Hebel in die Choke-Lage. (Abb. 46)
4. Halten Sie das Gerät am Boden. Ziehen Sie das Startseil mit der rechten Hand langsam heraus, bis ein Widerstand spürbar wird. Ziehen Sie schnell und kraftvoll am Startseil. Fahren Sie so lange fort, bis Sie hören, wie der Motor startet. (Abb. 47)

**Hinweis:** Wickeln Sie das Startseil nicht um Ihre Hand.

---



**ACHTUNG:** Ziehen Sie das Startseil nicht ganz heraus. Halten Sie den Startseilgriff fest, wenn er vollständig ausgefahren ist. Bei Nichtbeachtung dieser Anweisungen kann es zu einer Beschädigung des Motors kommen.

---

5. Stellen Sie den Choke-Hebel in die Betriebsposition, und ziehen Sie dann am Startseil, bis der Motor anspricht.
6. Ziehen Sie den Gashebel leicht, und lassen Sie den Motor bei niedriger Drehzahl 60 Sekunden lang laufen.



**WARNUNG:** Berühren Sie nicht die Abdeckung. Das kann Verbrennungen und, falls die Zündkappe beschädigt ist, Stromschläge verursachen. Verwenden Sie kein Gerät mit defekter Zündkappe.

### So starten Sie einen warmen Motor

1. Stellen Sie den Stopp-Schalter in die Startposition.
2. Drücken Sie die Gummiblaste der Kraftstoffpumpe 10 Mal. (Abb. 45)
3. Stellen Sie den Choke-Hebel in die Betriebsposition, und ziehen Sie dann am Startseil, bis der Motor anspricht.

### So stoppen Sie das Gerät

- Drücken Sie den Stopp-Schalter, um den Motor auszustellen. (Abb. 19)

### So arbeiten Sie mit dem Rasentrimmer



**ACHTUNG:** Stellen Sie sicher, dass Sie nach jedem Betrieb den Motor wieder in den Leerlauf drosseln. Wenn der Motor längere Zeit bei voller Drehzahl ohne Last läuft, kann er dadurch beschädigt werden.

**Hinweis:** Reinigen Sie die Abdeckung des Trimmerkopfes, wenn Sie einen neuen Trimmerfaden befestigen, um Schwingungen zu vermeiden. Untersuchen Sie andere Teile der Trimmerkopfes und reinigen Sie diese, falls erforderlich.

### Allgemeine Arbeitsanweisungen



**WARNUNG:** Seien Sie beim Schneiden von Bäumen, die unter Spannung stehen, vorsichtig. Er kann vor oder nach dem Schneiden in seine normale Position zurückspringen und Sie verletzen oder das Produkt beschädigen.

- Machen Sie eine Stelle am Ende des Arbeitsbereichs frei, und beginnen Sie von dort aus mit der Arbeit.
- Bewegen Sie sich in einem regelmäßigen Muster über den Arbeitsbereich. (Abb. 48)
- Bewegen Sie das Produkt ganz nach links und rechts, um jedes Mal eine Breite von 4–5 m freizumachen.

- Machen Sie eine Strecke von 75 m frei, bevor Sie umkehren und zurückgehen. Nehmen Sie den Kraftstoffkanister mit sich, während Sie fortfahren.
- Bewegen Sie sich in eine Richtung, wo Sie nicht mehr als nötig über Gräben und Hindernisse gehen müssen.
- Bewegen sich in eine Richtung, wo der Wind die geschnittene Vegetation in den bereits freigeschnittenen Bereich fallen lässt. (Abb. 49)
- Bewegen Sie sich den Hängen entlang, nicht auf und ab.

### So schneiden Sie Gras mit einer Grasklinge frei

1. Halten Sie Ihre Füße während des Betriebs des Geräts fern. Stellen Sie sicher, dass Sie fest auf dem Boden stehen.
2. Stellen Sie die Stützkappe leicht auf den Boden. Dadurch wird verhindert, dass die Klinge den Boden berührt.
3. Machen Sie seitliche Bewegungen von rechts nach links für einen klaren Schnitt. Verwenden Sie die linke Seite der Klinge zum Schneiden (Klingenbereich zwischen 8 und 12 Uhr). (Abb. 50)
4. Neigen Sie die Klinge nach links, wenn Sie Gras beseitigen.

**Hinweis:** Das Gras sammelt sich in einer Linie.

5. Für die Rückholbewegung machen Sie eine seitliche Bewegung von links nach rechts.
6. Arbeiten Sie rhythmisch.
7. Bewegen Sie sich nach vorn und halten Sie die Füße fest auf dem Boden.
8. Motor stoppen.
9. Nehmen Sie das Gerät aus der Klammer am Kabelbaum.
10. Stellen Sie das Gerät auf dem Boden ab.
11. Sammeln Sie das Schnittgut auf.

### So schneiden Sie frei

(Abb. 51)

So erzielen Sie die besten Ergebnisse:

- Halten Sie den Trimmer so, dass sich der Trimmerkopf direkt über dem Boden befindet.
- Neigen Sie den Trimmerkopf leicht.
- Lassen Sie das Ende des Trimmerfadens den Boden um Objekte herum berühren.

### So trimmen Sie Gras

1. Halten Sie den Trimmerkopf nah über dem Boden und neigen Sie ihn dabei etwas. Drücken Sie den Trimmerfaden nicht in das Gras. (Abb. 52)
2. Verringern Sie die Länge des Trimmerfadens um 10-12 cm.

3. Senken Sie die Motordrehzahl, um das Risiko, Pflanzen zu beschädigen, zu verringern.
4. Arbeiten Sie mit 80 % Gas, wenn Sie Gras in der Nähe von Objekten schneiden. (Abb. 53)

### So mähen Sie den Rasen

1. Stellen Sie sicher, dass der Rasentrimmerfaden beim Schneiden parallel zum Boden läuft. (Abb. 54)
2. Drücken Sie den Trimmerkopf nicht auf den Boden. Der Boden und das Gerät könnten dadurch beschädigt werden.
3. Der Trimmerkopf sollte nicht durchgängig den Boden berühren, da sonst der Trimmerkopf beschädigt werden kann.
4. Arbeiten Sie mit Vollgas, wenn Sie das Gerät beim Mähen von einer Seite zur anderen bewegen. Stellen Sie sicher, dass der Rasentrimmerfaden beim Schneiden parallel zum Boden läuft. (Abb. 55)

### So blasen Sie Gras fort

Der Luftstrom aus dem rotierenden Trimmerfaden kann verwendet werden, um Gras zu entfernen.

1. Halten Sie den Trimmerkopf und seinen Trimmerfaden parallel zum Boden und über dem Boden.
2. Geben Sie Vollgas.
3. Bewegen Sie den Trimmerkopf von einer Seite zur anderen und blasen Sie das Gras fort.



**WARNUNG:** Reinigen Sie die Trimmerkopfabdeckung jedes Mal, wenn Sie einen neuen Trimmerfaden zusammenbauen, um Unwucht und Vibrationen in den Griffen zu vermeiden. Sie sollten auch die anderen Teile des Trimmerkopfs überprüfen und bei Bedarf reinigen.

### So ersetzen Sie den Trimmerfaden

Diese Information finden Sie auf der letzten Seite dieser Bedienungsanleitung.

## Wartung



**WARNUNG:** Lesen Sie vor dem Reinigen, Reparieren oder der Wartung des Geräts das Kapitel über Sicherheit, und machen Sie sich damit vertraut.

Nutzung des Gerätes berechnet. Wenn Sie nicht jeden Tag mit dem Gerät arbeiten, sind die Intervalle anders. Führen Sie nur diejenigen Wartungsarbeiten aus, die Sie in den Anweisungen in dieser Bedienungsanleitung finden. Wenden Sie sich bezüglich anderer Wartungsarbeiten, die in dieser Betriebsanleitung nicht aufgeführt sind, an ein autorisiertes Service Center.

### Wartungsplan

Achten Sie darauf, den Wartungsplan einzuhalten. Die Wartungsintervalle werden anhand der täglichen

Wartungsplan	Täglich	Wöchentlich	Monatlich
Die Außenflächen reinigen.	✓		
Den Luftfilter reinigen. Bei Bedarf die Sägekette austauschen.	✓		
Den Tragegurt überprüfen.	✓		
Gashebelsperre und Gashebelfunktion überprüfen.	✓		
Griff und Lenker überprüfen.	✓		
Den Stopp-Schalter überprüfen.	✓		
Die Schutzvorrichtungen überprüfen.	✓		
Überprüfen, ob die Klinge scharf und unbeschädigt ist. Die Klinge korrekt in der mittleren Position installieren.	✓		
Den Trimmerkopf überprüfen.	✓		
Die Schneidausrüstung überprüfen und sicherstellen, dass sie nicht im Leerlauf rotiert.	✓		
Die Kontermutter der Schneidausrüstung kontrollieren.	✓		



Wartungsplan	Taglich	Wochentlich	Monatlich
Sicherstellen, dass von Motor, Tank oder Kraftstoffleitungen kein Kraftstoff auslauft.	√		
Den Transportschutz fur die Klinge uberprufen.	√		
Muttern und Schrauben uberprufen.	√		
Startseilgriff und Startseil uberprufen.		√	
Die Antivibrationselemente uberprufen.		√	
Den aueren Bereich und die angrenzenden Bereiche des Vergasers reinigen.		√	
Den aueren Bereich der Zundkerze reinigen. Entfernen und den Elektrodenabstand uberprufen. Den Abstand auf 0,6-0,7 mm einstellen oder die Zundkerze ersetzen. Eine Funkenstorung an der Zundkerze installieren.		√	
Das Kuhlsystem reinigen.		√	
Das Schmiermittel des Winkelgetriebes uberprufen. Bei Bedarf nachfullen.		√	
Den Schalldampfer reinigen.			√
Kupplung, Kupplungsfedern und Kupplungstrommel auf Verschlei uberprufen. Bei Bedarf von einem autorisierten Service Center ersetzen lassen.			√
Alle Kabel und Anschlusse uberprufen.			√
Die Zundkerze ersetzen.			√

## So stellen Sie den Vergaser ein

Die Grundeinstellung des Vergasers wird beim Probelauf im Werk vorgenommen. Die Einstellung muss von einem Fachmann vorgenommen werden.

## So prufen Sie den Schalldampfer



**WARNUNG:** Verwenden Sie kein Gerat mit beschadigtem Schalldampfer. Wechseln Sie stets den Schalldampfer aus, wenn er beschadigt ist.



**WARNUNG:** Es besteht Verbrennungsrisiko und Brandgefahr. Schalldampfer mit Katalysatoren werden wahrend des Betriebs sehr hei.



**WARNUNG:** Brandgefahr. Der Schalldampfer hat die Aufgabe, den Geruschpegel zu dampfen und die Abgase vom Bediener wegzuleiten. Die Abgase sind hei und konnen Funken schlagen.



**ACHTUNG:** Weist das Funkenfangernetz Schaden auf, muss es ausgewechselt werden. Verwenden Sie das Gerat nicht ohne oder mit beschadigtem Funkenschutz.



**ACHTUNG:** Bei verstopftem Funkenschutz uberhitzt das Gerat, was zu Schaden an Zylinder und Kolben fuhrt.

1. Vergewissern Sie sich, dass der Schalldampfer nicht beschadigt ist.
2. Stellen Sie sicher, dass der Schalldampfer fest am Gerat montiert ist.

## So stellen Sie die Leerlaufdrehzahl ein

- Vergewissern Sie sich, dass der Luftfilter sauber ist. Die Schneidausrustung darf nicht mit korrekter Leerlaufdrehzahl rotieren.
- Stellen Sie die Leerlaufdrehzahl mit der zugehorigen Einstellschraube T ein, die mit der „T“-Markierung versehen ist.
- Die Leerlaufdrehzahl ist richtig eingestellt, wenn der Motor in allen Stellungen gleichmaig lauft. Die Leerlaufdrehzahl muss niedriger sein als die

Geschwindigkeit, bei der sich die Schneidausrüstung zu drehen beginnt.



**WARNUNG:** Kann die Leerlaufdrehzahl nicht so eingestellt werden, dass die Schneidausrüstung stehenbleibt, wenden Sie sich bitte an den Händler oder das Service Center. Verwenden Sie das Gerät erst wieder, wenn es richtig eingestellt oder repariert ist.

1. Drehen Sie die Einstellschraube im Uhrzeigersinn, bis die Schneidausrüstung sich zu drehen beginnt.
2. Drehen Sie die Einstellschraube gegen den Uhrzeigersinn, bis die Schneidausrüstung stehen bleibt. (Abb. 56)

## Kühlsystem

Das Gerät ist mit einem Kühlsystem ausgestattet, um die Betriebstemperatur gering zu halten.

Das Kühlsystem umfasst:

(Abb. 57)

- Gebläseflügel am Schwungrad (A)
- Kühlrippen am Zylinder (B)
- Zylinderdeckel (C) (leitet Kühlluft zum Zylinder)
- Schalldämpferplatte (D)
- Platte (E)

## So reinigen Sie das Kühlsystem



**WARNUNG:** Ein verschmutztes oder verstopftes Kühlsystem führt zu Überhitzung. Dies verursacht Schäden an Zylinder und Kolben.

1. Reinigen Sie die Teile des Kühlsystems mindestens einmal pro Woche mit einer Bürste.

## Luftfilter

- Reinigen Sie den Filter nach jeweils 25 Betriebsstunden. Je nach Bedarf kann eine häufigere Reinigung sinnvoll sein.
- Bringen Sie den Choke-Hebel in die Choke-Lage. (Abb. 58)

## So reinigen Sie den Luftfilter



**ACHTUNG:** Tauschen Sie stets den Luftfilter aus, wenn er beschädigt, sehr schmutzig oder mit Kraftstoff durchtränkt ist.

Wenn Sie einen Luftfilter lange verwenden, kann er nicht vollständig gereinigt werden. Tauschen Sie den Luftfilter regelmäßig gegen einen neuen aus.

1. Bewegen Sie den Choke-Hebel nach oben, um die Drosselluftklappe zu schließen.

2. Entfernen Sie den Luftfilterdeckel. (Abb. 59)
3. Entfernen Sie den Filzfilter und den Luftfilter.
4. Klopfen den Filzfilter leicht auf Ihre Handfläche, oder reinigen Sie den Filzfilter mit Luft.
5. Überprüfen Sie die Oberfläche der Gummidichtung. Tauschen Sie den Filter auf der Gummidichtung bei Beschädigung aus.
6. Reinigen Sie den Luftfilter mit warmer Seifenlauge.



**ACHTUNG:** Achten Sie stets darauf, dass der Filzfilter trocken ist. Wasser verursacht Schaden am Filzfilter.

7. Verwenden Sie Husqvarna-Zweitaktöl, um den Filter mit Öl zu füllen. Stellen Sie sicher, dass Sie überschüssiges Öl entfernen, bevor Sie den Luftfilter wieder einsetzen.



**ACHTUNG:** Verwenden Sie kein Benzin oder Öl für Viertaktmotoren.

8. Ersetzen Sie den Luftfilter, falls er für eine Reinigung zu stark verschmutzt ist. Ersetzen Sie einen beschädigten Luftfilter in jedem Fall.
9. Reinigen Sie zudem die Innenseite des Luftfilterdeckels. Verwenden Sie dazu Druckluft oder eine Bürste.
10. Achten Sie darauf, dass der Luftfilter trocken ist, bevor Sie ihn wieder einbauen.

## Kraftstofffilter

Wenn der Motor nicht ausreichend mit Kraftstoff versorgt wird, vergewissern Sie sich, dass Kraftstofftankdeckel und Kraftstofffilter nicht verstopft sind.

(Abb. 60)

## So fetten Sie das Winkelgetriebe nach

Stellen Sie sicher, dass das Winkelgetriebe zu 3/4 mit Schmiermittel gefüllt ist.

(Abb. 61)

## So überprüfen Sie die Zündkerze



**ACHTUNG:** Verwenden Sie stets den vom Hersteller empfohlenen Zündkerzentyp! Die Verwendung eines falschen Zündkerzentyps kann zu Schäden am Gerät führen.

- Überprüfen Sie die Zündkerze, wenn der Motor nur schwache Leistung bringt, sich nur schwer starten lässt oder im Leerlauf nicht ordnungsgemäß funktioniert.
- Wenn Sie diese Anweisungen befolgen, verringern Sie die Gefahr von unerwünschtem Material an den Elektroden der Zündkerze:

- a) Stellen Sie sicher, dass die Leerlaufdrehzahl richtig eingestellt ist.
  - b) Vergewissern Sie sich, dass das Kraftstoffgemisch korrekt ist.
  - c) Vergewissern Sie sich, dass der Luftfilter sauber ist.
- Ist die Zündkerze verschmutzt, so ist sie zu reinigen; gleichzeitig ist zu prüfen, ob der Elektrodenabstand korrekt ist, siehe *Technische Daten auf Seite 100*. (Abb. 62)
  - Tauschen Sie die Zündkerze bei Bedarf aus.

## So schärfen Sie Grasmesser und Grasklingen

1. Schärfen Sie Grasmesser und Grasklingen mit einer einhebigen Flachfeile.
2. Schärfen Sie alle Kanten der Grasmesser und -klingen gleichmäßig, um das Gleichgewicht zu erhalten. (Abb. 63)

---

## Fehlerbehebung

---

Fehlstart		
Prüfung	Mögliche Ursache	Lösung
Stopp-Taste	Stopp-Position	Den Start-/Stopp-Schalter in die Startposition stellen.
Starterklinken	Eingerastete Starterklinken	Die Starterklinken einstellen oder ersetzen.
		Den Bereich um die Starterklinken reinigen.
		Einen zugelassenen Servicehändler kontaktieren.
Kraftstofftank	Falsche Kraftstoffsorte.	Den Behälter entleeren und den richtigen Kraftstoff verwenden.
Vergaser	Einstellung der Leerlaufdrehzahl.	Die Leerlaufdrehzahl mit der Schraube T einstellen.
Zündung (ohne Funken)	Die Zündkerze ist verschmutzt oder feucht.	Sicherstellen, dass die Zündkerze sauber und trocken ist.
	Falscher Abstand der Zündkerzen.	Die Zündkerze reinigen. Prüfen, ob der Elektrodenabstand korrekt ist. Sicherstellen, dass die Zündkerze über eine sog. Funkenstörung verfügt. Den korrekten Elektrodenabstand finden Sie in den technischen Daten.
Zündkerze	Zündkerze sitzt lose.	Die Zündkerze festziehen.

Motor startet, läuft aber nicht weiter		
Prüfung	Mögliche Ursache	Lösung
Kraftstofftank	Falsche Kraftstoffsorte.	Den Behälter entleeren und den richtigen Kraftstoff verwenden.
Vergaser	Der Motorleerlauf funktioniert nicht ordnungsgemäß.	Den Servicehändler kontaktieren.

<b>Motor startet, läuft aber nicht weiter</b>		
<b>Prüfung</b>	<b>Mögliche Ursache</b>	<b>Lösung</b>
Luftfilter	Verstopfter Luftfilter.	Den Luftfilter reinigen.

## Transport und Lagerung

- Verstauen Sie die Ausrüstung sicher während des Transports zur Vermeidung von Schäden und Unfällen.
  - Lagern Sie Gerät und Ausrüstung an einem trockenen und frostsicheren Ort.
  - Reinigen Sie das Gerät.
- Tauschen oder reparieren Sie beschädigte Komponenten.
  - Verwenden Sie die richtige Schutzabdeckung auf dem Gerät, um Feuchtigkeitsstau zu vermeiden.
  - Befestigen Sie das Gerät sicher während des Transports.

## Technische Daten

	<b>333R Mark II</b>
<b>Motor</b>	
Hubraum, cm <sup>3</sup>	32,6
Leerlaufdrehzahl, U/min	3000±300
Empfohlene max. Drehzahl, U/min	9100
Drehzahl der Abtriebswelle, U/min	6700
Motorhöchstleistung nach ISO 8893, kW/PS bei U/min	1,0/1,3 bei 7000
<b>Kraftstoff- und Schmiersystem</b>	
Zündkerze	NGK BPMR7A/HQT-1
Elektrodenabstand, mm	0,6-0,7
<b>Kraftstoff- und Schmiersystem</b>	
Füllmenge Kraftstofftank, (l/cm <sup>3</sup> )	1,1/1100
<b>Gewicht</b>	
Gewicht, kg	7,2
<b>Geräuschemissionen</b>	
Gemessener Schalleistungspegel gemäß 2000/14/EG, dB(A)	107
Garantierter Schalleistungspegel gemäß 2000/14/EG, dB(A)	108
Gemessener Schalleistungspegel <sup>16</sup>	
Ausgestattet mit Trimmerkopf (Original), dB(A)	104

<sup>16</sup> Schalleistungspegel, gemessen gemäß EN ISO 22868. Die Unsicherheit der angegebenen Werte beträgt 3 dB(A).

	<b>333R Mark II</b>
Ausgestattet mit Grasklinge (Original), dB(A)	104
Schalldruckpegel am Ohr des Bedieners <sup>17</sup>	
Ausgestattet mit Trimmerkopf (Original), dB (A)	97
Ausgestattet mit Grasklinge (Original), dB (A)	97
<b>Vibrationsdaten</b> <sup>18</sup>	
Ausgestattet mit Trimmerkopf, Handgriff links/rechts, m/s <sup>2</sup>	6,1/6,2
Ausgestattet mit Grasklinge, Handgriff links/rechts, m/s <sup>2</sup>	5,4/5,5

---

## Zubehör

---

<b>333R Mark II</b>		
<b>Zugelassenes Zubehör</b>	<b>Typ</b>	<b>Schutz für die Schneidausrüstung</b>
Grasklinge/ Grasmesser	Multi 330-2 (Ø 330, 2 Zähne)	593 70 66-01
	Multi 255-3 (Ø 255, 3 Zähne)	593 70 66-01
	Gras 275-4 (Ø 275 4-Zähne)	593 70 66-01
	Gras 255-4 1" (Ø 255, 4 Zähne)	593 70 66-01
Trimmerkopf	T35	593 70 66-01
Stützkappe	Fest	-

<sup>17</sup> Äquivalenter Schalldruckpegel an der Fahrerposition, ermittelt gemäß EN ISO 22868. Die Unsicherheit der angegebenen Werte beträgt 3 dB(A).

<sup>18</sup> Äquivalenter Gesamtvibrationswert für jeden Griff, ermittelt gemäß EN ISO 22867. Die Unsicherheit der angegebenen Werte beträgt 1,5 m/s<sup>2</sup>.

---

# Konformitätserklärung

---

## EU-Konformitätserklärung



**Herausgeber: Husqvarna AB**, SE-561 82 Huskvarna,  
Schweden, Tel.: +46-36-146500.

**Husqvarna AB** ist allein für den Inhalt dieser Erklärung verantwortlich: Trimmer und/oder Motorsense mit Benzinmotor, Ladefläche(n) GZ32B der entsprechenden Modelle **Husqvarna 333R Mark II**, mit Seriennummern ab 2024. Nummer der Ladefläche sowie Modellnummer sind deutlich in Druckbuchstaben auf dem Typenschild angegeben, gefolgt vom Baujahr und der Seriennummer.

Die oben beschriebene Erklärung entspricht den Richtlinien des Rates:

- „Maschinen-Richtlinie“ **2006/42/EG** vom 17. Mai 2006
- Richtlinie „über elektromagnetische Verträglichkeit“ **2014/30/EU** vom 26. Februar 2014.
- Richtlinie „über umweltbelastende Geräuschemissionen von zur Verwendung im Freien vorgesehenen Geräten und Maschinen“ **2000/14/EG** vom 8. Mai 2000.
- Richtlinie zur „Beschränkung der Verwendung bestimmter gefährlicher Stoffe“, **2011/65/EU** vom 8. Juni 2011.

Angewandtes Konformitätsbewertungsverfahren gemäß Anhang V, Richtlinie 2000/14/EG

Informationen zu Geräuschemissionen finden Sie unter *Technische Daten auf Seite 100*.

Die folgenden Normen werden erfüllt:

**EN ISO 11806-1:2022, EN ISO 14982:2009, EN ISO 12100:2010, EN IEC 63000:2018**

Der TÜV Rheinland LGA Products GmbH, Tillystrasse 2, D-90431 Nürnberg, Deutschland, 0197, führte im Auftrag von Husqvarna AB eine freiwillige Typenprüfung gemäß AM 50613402 durch – Konformitätsbescheinigung nach EG-Richtlinie 2006/42/EG für Maschinen. Wie auf dem Produkt angegeben, ist dieses Zertifikat für alle Produktionsstandorte und Ursprungsländer gültig. Der gelieferte Trimmer und/oder die Motorsense entsprechen dem Exemplar, das der EU-Typenprüfung unterzogen wurde.

Husqvarna AB, Huskvarna, Schweden, 2024-01-15

Claes Losdal, R&D Manager, Husqvarna AB

Verantwortlich für die technische Dokumentation

---

## Sommaire

---

Introduction.....	103	Transport et stockage.....	117
Sécurité.....	104	Caractéristiques techniques.....	119
Montage.....	109	Accessoires.....	120
Utilisation.....	111	Déclaration de conformité.....	121
Entretien.....	114	Annexe .....	443
Dépannage.....	117		

---

## Introduction

---

### Description du produit

Le produit est un coupe-bordures/débroussailluse équipé d'un moteur à combustion.

Nous travaillons en permanence à l'amélioration de votre sécurité et de votre efficacité pendant l'utilisation. Pour davantage d'informations, contactez votre atelier d'entretien.

### Utilisation prévue

Le produit peut être utilisé avec une lame à herbe ou une tête de désherbage pour couper différents types de

végétation. N'utilisez pas ce produit pour d'autres tâches que le désherbage et débroussaillage. Utilisez une lame à herbe ou tête de désherbage pour couper l'herbe.

**Remarque:** La législation nationale ou locale peut réglementer l'utilisation. Respectez la législation en vigueur.

---

### Aperçu du produit

(Fig. 1)

1. Ravitaillement en lubrifiant, renvoi d'angle
2. Renvoi d'angle
3. Protection pour l'équipement de coupe
4. Arbre
5. Guidon
6. Bouton de l'accélération au démarrage
7. Bouton d'arrêt
8. Gâchette d'accélération
9. Blocage de la gâchette d'accélération
10. Bride de serrage du guidon
11. Œillet de suspension
12. Capot d'embrayage
13. Chapeau de bougie et bougie
14. Poire de la pompe à carburant
15. Réservoir de carburant
16. Capot de silencieux
17. Ensemble de
18. Couvercle de filtre à air
19. Starter
20. Poignée du câble du démarreur
21. Goupille d'arrêt
22. Clé hexagonale
23. Clé
24. Clé à douille
25. Tête de désherbage
26. Manuel de l'opérateur

27. Disque d'entraînement

28. Harnais

29. Contre-écrou

30. Bol de garde au sol

31. Bride de support

### Symboles concernant le produit

(Fig. 2) **AVERTISSEMENT !** Ce produit est dangereux. L'opérateur ou les personnes situées à proximité peuvent subir des blessures graves ou mortelles si le produit n'est pas utilisé correctement et avec précaution. Pour éviter de blesser l'opérateur ou d'autres personnes, lisez et respectez toutes les consignes de sécurité du manuel d'utilisation.

(Fig. 3) Veuillez lire attentivement le manuel d'utilisation et assurez-vous de bien comprendre les instructions avant utilisation.

(Fig. 4) Ce produit est conforme aux directives CE en vigueur.

(Fig. 5) Utilisez un casque de protection dans les endroits où des objets peuvent tomber. Utilisez des protège-oreilles homologués.

Utilisez des protections pour les yeux homologués.

(Fig. 6) Utilisez des gants de protection homologués.

(Fig. 7) Utilisez des bottes antidérapantes robustes.

(Fig. 8) Le produit peut entraîner la projection d'objets, ce qui peut causer des blessures.

(Fig. 9) Régime maximal de l'arbre de sortie.

(Fig. 10) Restez à une distance minimale de 15 m (50 pi) des personnes et des animaux pendant l'utilisation du produit.

(Fig. 11) Risque de rebond si l'équipement de coupe touche un objet qu'il ne coupe pas immédiatement. Le produit peut couper des parties du corps. Restez à une distance minimale de 15 m (50 pi) des personnes et des animaux pendant l'utilisation du produit.

(Fig. 12) Poire de la pompe à carburant.

(Fig. 13) Sens de fermeture du starter.

(Fig. 14) Sens d'ouverture du starter.

(Fig. 15) Émissions sonores dans l'environnement selon la directive européenne 2000/14/CE et la législation de la Nouvelle-Galles du Sud « Protection of the Environment Operations (Noise control) Regulation

2017 ». Les données relatives aux émissions sonores figurent sur l'étiquette de la machine et dans la section *Caractéristiques techniques* à la page 119.

yyyywwxxxx

La plaque signalétique indique le numéro de série. **yyyy** désigne l'année de production et **ww** correspond à la semaine de production.

---

**Remarque:** Les autres symboles/autocollants présents sur le produit concernent des exigences de certification spécifiques à d'autres zones commerciales.

---

## Émissions Euro V



**AVERTISSEMENT:** toute altération du moteur a pour effet d'annuler l'homologation de type UE de ce produit.

## Endommagement du produit

Nous ne sommes pas responsables des dommages subis par le produit si :

- le produit n'est pas correctement réparé ;
- le produit est réparé avec des pièces qui ne proviennent pas du fabricant ou qui ne sont pas homologuées par le fabricant ;
- le produit est équipé d'un accessoire qui ne provient pas du fabricant ou qui n'est pas homologué par le fabricant ;
- le produit n'est pas réparé par un centre d'entretien agréé ou par une autorité homologuée.

---

## Sécurité

---

### Définitions de sécurité

Les définitions ci-dessous indiquent le niveau de gravité pour chaque mention d'avertissement.



**AVERTISSEMENT:** Blessures aux personnes.



**REMARQUE:** Dommages au produit.

**Remarque:** Cette information facilite l'utilisation du produit.

---

### Instructions générales de sécurité



**AVERTISSEMENT:** Lisez les instructions qui suivent avant d'utiliser le produit.

- Utilisez le produit correctement. Une utilisation inappropriée peut causer des blessures graves, voire mortelles. Utilisez uniquement le produit pour les tâches décrites dans le présent manuel. N'utilisez pas ce produit pour d'autres travaux.
- Respectez les instructions de ce manuel. Respectez les symboles et les instructions de sécurité. Le non-respect des instructions et des symboles par l'opérateur peut causer des blessures graves, voire mortelles, ou des dommages.



- Ne jetez pas ce manuel. Utilisez les instructions pour assembler, utiliser et conserver votre produit en bon état. Utilisez les instructions pour l'installation appropriée des équipements et accessoires. Utilisez uniquement des équipements et accessoires homologués.
- N'utilisez pas de produit endommagé. Respectez le schéma d'entretien. Effectuez uniquement les travaux d'entretien dont les instructions sont comprises dans ce manuel. Tous les autres travaux d'entretien doivent être effectués par un centre d'entretien agréé.
- Ce manuel ne peut pas inclure toutes les situations qui peuvent se produire lorsque vous utilisez le produit. Soyez prudent et utilisez votre bon sens. N'utilisez pas ou n'effectuez pas de travaux d'entretien sur le produit si vous n'êtes pas sûr de la situation. Contactez un spécialiste du produit, votre revendeur, votre agent d'entretien ou centre d'entretien agréé pour plus d'informations.
- Déconnectez la bougie avant d'assembler, de stocker ou d'effectuer l'entretien du produit.
- N'utilisez pas le produit si ses caractéristiques initiales ont été changées. Ne remplacez pas une pièce du produit sans l'approbation du fabricant. Utilisez uniquement des pièces approuvées par le fabricant. Un entretien inapproprié peut causer des blessures graves, voire mortelles.
- Ne respirez pas les fumées provenant du moteur. À long terme, l'inhalation de gaz d'échappement dégagés par le moteur constitue un risque pour la santé.
- Ne démarrez pas le produit dans un local clos ou à proximité de matériaux inflammables. Les gaz d'échappement sont très chauds et peuvent contenir une étincelle pouvant provoquer un incendie. Un débit d'air insuffisant peut causer des blessures graves, voire mortelles dues à une asphyxie ou au monoxyde de carbone.
- Lorsque vous utilisez ce produit, le moteur crée un champ électromagnétique. Le champ électromagnétique peut endommager les implants médicaux. Consultez votre médecin et le fabricant de votre implant avant d'utiliser ce produit.
- Ne laissez pas un enfant utiliser le produit. Ne laissez personne utiliser la machine sans en connaître les instructions d'utilisation.
- Assurez-vous de toujours surveiller une personne aux capacités physiques ou mentales réduites qui utilise le produit. Un adulte responsable doit être présent à tout moment.
- Stockez le produit dans une zone dont l'accès est fermé aux enfants et aux personnes non autorisées.
- Le produit peut projeter des objets et causer des blessures. Respectez les consignes de sécurité afin de réduire le risque de blessures graves ou mortelles.
- Ne vous éloignez pas du produit lorsque le moteur est allumé.
- L'opérateur du produit est tenu responsable en cas d'accident.
- Assurez-vous que les pièces ne soient pas endommagées avant d'utiliser le produit.
- Assurez-vous de maintenir une distance minimum de 15 m (50 ft) entre vous et les autres personnes ou animaux avant d'utiliser le produit. Assurez-vous que les personnes présentes dans une zone adjacente sachent que vous allez utiliser le produit.
- Référez-vous aux lois nationales ou locales. Elles peuvent empêcher ou limiter le fonctionnement du produit dans certaines conditions.
- N'utilisez pas le produit si vous êtes fatigué ou sous l'emprise d'alcool, de drogues ou de médicaments. Ces facteurs sont susceptibles d'affecter votre vue, votre vigilance, votre coordination ou votre jugement.

## Consignes de sécurité pour le fonctionnement

- Assurez-vous que le produit est complètement assemblé avant de l'utiliser.
- Assurez-vous de démarrer le produit 3 m (10 ft) loin de l'endroit où vous avez rempli le réservoir de carburant. Placez le produit sur une surface plane. Vérifiez que l'équipement de coupe ne touche pas le sol ou tout autre objet.
- Le produit peut entraîner la projection d'objets, ce qui peut causer des lésions oculaires. Utilisez toujours des protections pour les yeux homologuées lorsque vous faites fonctionner le produit.
- Soyez prudent, un enfant peut se trouver à proximité du produit durant son fonctionnement sans que vous en ayez connaissance.
- N'utilisez pas le produit si des personnes sont présentes dans la zone de travail. Arrêtez le produit si une personne pénètre dans la zone de travail.
- Assurez-vous de toujours garder le contrôle du produit.
- N'utilisez pas ce produit si vous ne pouvez pas être secouru en cas d'accident. Assurez-vous que d'autres personnes sachent que vous allez utiliser le produit avant de commencer.
- Ne tournez pas avec le produit avant de vous assurer qu'aucune personne ni aucun animal ne se trouvent dans la zone de sécurité.
- Retirez tous les matériaux indésirables de la zone de travail avant de commencer. Si l'équipement de coupe heurte un objet, l'objet peut être projeté et causer des blessures ou des dommages. Les matériaux indésirables peuvent s'enrouler autour de l'équipement de coupe et causer des dommages.
- N'utilisez pas le produit par mauvais temps (brouillard, pluie, vents violents, risque d'éclairs ou autres conditions climatiques). Le mauvais temps peut créer des conditions de travail dangereuses (telles que des surfaces glissantes).
- Assurez-vous que vous pouvez vous déplacer librement et travailler dans une position stable.

(Fig. 16)

- Assurez-vous que vous ne pouvez pas tomber lorsque vous utilisez le produit. Ne vous inclinez pas lorsque vous utilisez le produit.
- Tenez toujours le produit avec vos deux mains. Tenez l'appareil du côté droit du corps.

(Fig. 17)

- Utilisez le produit avec l'équipement de coupe sous le niveau de votre taille.
- Si la commande du starter est sur la position de starter lorsque le moteur démarre, l'équipement de coupe commence à tourner.
- Ne touchez pas le renvoi d'angle après l'arrêt du moteur. Le renvoi d'angle est chaud après l'arrêt du moteur. Les zones de chaleur peuvent causer des blessures.
- Arrêtez le moteur avant de déplacer le produit.
- Ne posez pas le produit lorsque le moteur est allumé.
- Avant de retirer les matériaux indésirables du produit, arrêtez le moteur et attendez jusqu'à l'arrêt de l'équipement de coupe. Attendez l'arrêt de l'équipement de coupe avant de retirer la matière coupée.

## Équipement de protection individuelle



**AVERTISSEMENT:** Lisez les instructions qui suivent avant d'utiliser le produit.

- Utilisez toujours un équipement de protection individuel approprié lorsque vous faites fonctionner le produit. L'équipement de protection individuel n'empêche pas le risque de blessures. L'équipement de protection individuel diminue la gravité des blessures en cas d'accident.
- Utilisez toujours des protections pour les yeux homologuées pendant que vous faites fonctionner le produit.
- N'utilisez pas le produit pieds nus ou avec des chaussures ouvertes. Utilisez toujours des bottes antidérapantes robustes.
- Utilisez des pantalons longs et épais.
- Si nécessaire, utilisez des gants de protection homologués.
- Utilisez un casque s'il est possible que des objets tombent sur votre tête.
- Utilisez toujours des protections auditives homologuées lorsque vous faites fonctionner le produit. Une exposition au bruit sur de longues périodes peut provoquer une perte d'audition.
- Assurez-vous de disposer d'une trousse de premiers soins à proximité.

## Dispositifs de protection sur le produit

- Assurez-vous de régulièrement entretenir le produit.
  - La durée de vie du produit augmente.

- Le risque d'accident diminue.

Laissez un revendeur ou un centre d'entretien agréé régulièrement examiner le produit pour effectuer des réglages ou des réparations.

- N'utilisez pas un produit dont les équipements de protection sont endommagés. Si le produit est endommagé, contactez un centre d'entretien agréé.

## Blocage de la gâchette d'accélération

Le blocage de la gâchette d'accélération (A) empêche toute activation accidentelle de cette dernière (B). Appuyez sur le blocage de la gâchette d'accélération (A) pour relâcher la gâchette d'accélération (B). Lorsque vous relâchez la poignée, le blocage de la gâchette d'accélération (A) et la gâchette d'accélération (B) reviennent à leurs positions initiales.

(Fig. 18)

Deux ressorts de rappel isolés contrôlent ce mouvement. Cela signifie que la gâchette d'accélération (A) est automatiquement bloquée au régime de ralenti.

1. Assurez-vous que la gâchette d'accélération (B) est verrouillée en position de ralenti lorsque vous relâchez le blocage de la gâchette d'accélération (A).
2. Appuyez sur le blocage de la gâchette d'accélération (A) et assurez-vous qu'il retourne à sa position initiale lorsque vous le relâchez.
3. Appuyez sur la gâchette d'accélération (B) et assurez-vous qu'elle retourne à sa position initiale lorsque vous la relâchez.

Démarrez le moteur, puis faites-le tourner à plein régime. Relâchez la gâchette d'accélération (B) et vérifiez si l'équipement de coupe s'arrête. Si l'équipement de coupe tourne avec la gâchette en position de ralenti, vérifiez la vis de réglage du carburateur.

## Bouton d'arrêt

Démarrez le moteur. Assurez-vous que le moteur s'arrête lorsque vous mettez le bouton d'arrêt en position stop.

(Fig. 19)

## Protection de l'accessoire de coupe



**AVERTISSEMENT:** un accessoire de coupe ne peut en aucun cas être utilisé si une protection homologuée n'a pas été préalablement montée. L'installation d'une protection incorrecte ou défectueuse peut entraîner des blessures corporelles.

La protection de l'accessoire de coupe protège l'opérateur des projections d'objets. Vérifiez la protection de l'accessoire de coupe afin de détecter d'éventuels dommages et remplacez-la si elle est endommagée.

Utilisez uniquement la protection homologuée pour l'accessoire de coupe.

(Fig. 20)

### Pour contrôler le mécanisme de libération rapide



**AVERTISSEMENT:** n'utilisez pas le harnais si le mécanisme de libération rapide ne fonctionne pas correctement.

Le mécanisme de libération rapide permet à l'utilisateur de retirer rapidement le produit du harnais en cas d'urgence.

1. arrêtez le moteur.
2. Réalisez un contrôle visuel pour détecter les dommages, par exemple des fissures.
3. Détachez et attachez le mécanisme de libération rapide pour vous assurer que ce dernier fonctionne correctement. (Fig. 21)

### Silencieux

(Fig. 22)

Le silencieux est conçu pour réduire au maximum le niveau sonore et rejeter les gaz d'échappement loin de l'utilisateur.

- N'utilisez pas un moteur dont le silencieux est endommagé. Un silencieux endommagé augmente le niveau sonore et le risque d'incendie. Gardez un extincteur à proximité.
- Vérifiez régulièrement que le silencieux est bien fixé sur le produit.
- Ne touchez pas le moteur ni le silencieux quand le moteur est allumé. Ne touchez pas le moteur ni le silencieux peu après l'arrêt du moteur. Les surfaces chaudes peuvent causer des blessures.
- La chaleur du silencieux peut provoquer un incendie. Soyez prudent si vous utilisez le produit à proximité de liquides inflammables ou de fumées.
- Ne touchez pas les pièces à l'intérieur du silencieux si celui-ci est endommagé. Les pièces peuvent contenir certains produits chimiques cancérigènes.

### Fixation et dépose du contre-écrou



**AVERTISSEMENT:** Arrêtez le moteur, utilisez des gants de protection et soyez prudent autour des bords tranchants de l'équipement de coupe.

Le contre-écrou est utilisé pour fixer certains types d'accessoires de coupe. Le contre-écrou est fileté à gauche.

- Pour le fixer, serrez le contre-écrou dans le sens inverse de rotation de l'équipement de coupe.

- Pour déposer le contre-écrou, desserrez le contre-écrou dans le sens de rotation de l'accessoire de coupe.
- Pour desserrer et serrer le contre-écrou, utilisez une clé à douille munie d'un arbre long. La flèche sur l'image indique la zone dans laquelle vous pouvez utiliser la clé à douille. (Fig. 23)



**AVERTISSEMENT:** Lorsque vous desserrez et serrez le contre-écrou, la lame est susceptible de causer des blessures. Vous devez toujours vous assurer que le protège-lame protège bien vos mains des blessures lorsque vous effectuez cette opération.

**Remarque:** Assurez-vous que vous ne pouvez pas tourner le contre-écrou à la main. Remplacez l'écrou si le revêtement en nylon ne présente pas une résistance d'au moins 1,5 Nm. Remplacez le contre-écrou après une dizaine de serrages.

### Équipement de coupe

Choisissez et entretenez l'équipement de coupe de manière à :

- Obtenir la meilleure coupe possible.
- Augmenter la durée de vie de l'équipement de coupe.
- Respecter les instructions de vérification, de maintenance et d'entretien du silencieux.
- Toujours utiliser la protection recommandée pour l'équipement de coupe. Voir le chapitre Caractéristiques techniques.



**AVERTISSEMENT:** N'utiliser l'équipement de coupe qu'avec la protection recommandée! Voir le chapitre Caractéristiques techniques. Référez-vous aux instructions relatives à l'équipement de coupe pour poser correctement le fil de coupe et choisir le diamètre de fil de coupe approprié.



**AVERTISSEMENT:** Un équipement de coupe inadéquat peut augmenter les risques d'accidents.



**AVERTISSEMENT:** Toujours arrêter le moteur avant d'entamer des travaux sur l'équipement de coupe. Celui-ci continue de tourner après qu'on a relâché l'accélérateur. Assurez-vous que l'accessoire de coupe est complètement immobilisé et débranchez le chapeau de bougie avant de commencer l'intervention sur l'accessoire de coupe.

## Équipement de coupe

- Utilisez les lames à herbe et les couteaux à herbe pour couper l'herbe épaisse.  
(Fig. 24)
- Utilisez la tête de désherbage pour couper l'herbe.  
(Fig. 25)
- Une lame mal affûtée ou endommagée augmente les risques d'accident. Maintenez les dents de la lame correctement affûtées. Suivez les instructions et utilisez le gabarit de lime recommandé.
- Inspectez l'équipement de coupe afin de détecter d'éventuels dommages ou fissures. Remplacez tout équipement de coupe endommagé.
- Utilisez l'équipement de coupe uniquement avec les protections recommandées. Reportez-vous à la section *Accessoires à la page 120*.

## Tête de désherbage



**AVERTISSEMENT:** Veillez à ce que le fil de coupe soit toujours enroulé de manière serrée et régulière autour du tambour pour éviter des vibrations dangereuses.

(Fig. 26)

- Utilisez uniquement les têtes de désherbage et les fils de coupe recommandés.
- Utilisez uniquement les équipements de coupe recommandés.
- Les petites machines requièrent de petites têtes de désherbage, et inversement.
- La longueur du fil de coupe est importante. Un fil de coupe long demande un moteur plus puissant qu'un fil court, même en cas de diamètre égal de fil.
- Assurez-vous que le couteau monté sur le carter de protection est intact. Il découpe le fil de coupe à la bonne longueur.
- Faites tremper le fil de coupe dans l'eau pendant quelques jours avant utilisation afin d'augmenter sa durée de vie.

## Lames et couteaux à herbe

- Utilisez le produit conjointement à une lame à herbe homologuée. N'utilisez pas de lame à herbe sans avoir posé correctement toutes les pièces nécessaires. Assurez-vous que l'installation est effectuée correctement et que les bonnes pièces sont utilisées. Une installation incorrecte peut provoquer l'expulsion de la lame et blesser gravement l'utilisateur ou les personnes se trouvant à proximité.
- Portez des gants de protection lorsque vous manipulez ou que vous procédez à l'entretien de la lame.
- Portez un casque lorsque vous utilisez un produit comportant une lame à herbe.

- Les lames et couteaux à herbe sont utilisés pour la coupe de l'herbe épaisse.
- Une lame à herbe peut provoquer des blessures alors qu'elle continue à tourner après l'arrêt du moteur ou après le relâchement de la gâchette d'accélération. Assurez-vous que la lame à herbe a complètement cessé de tourner avant toute opération de maintenance.
- Arrêtez le moteur avant d'entamer des travaux sur l'équipement de coupe. Assurez-vous que l'équipement de coupe s'arrête complètement. Débranchez le câble de la bougie.
- Utilisez uniquement un équipement de coupe homologué ou une lame correctement affûtée.
- Maintenez les dents de la lame correctement affûtées.
- N'utilisez pas un équipement de coupe endommagé.
- Fixez la protection de transport sur la lame à herbe lorsque vous transportez ou rangez le produit.

## Rebond de la lame

- Un rebond est un mouvement brusque du produit sur le côté, vers l'avant ou vers l'arrière. Un rebond se produit lorsque la lame à herbe heurte un objet qui ne peut pas être coupé. Dans les zones où il n'est pas facile de voir le matériau à couper, le risque de rebond est plus élevé.
- Lorsqu'un rebond se produit, il est probable que le produit ou que l'opérateur s'éloigne de son emplacement initial. Une lame qui se déplace peut heurter les personnes aux alentours et risque ainsi de les blesser.
- Si une lame est courbée, présente des fissures, est cassée ou endommagée, mettez-la au rebut.
- Utilisez une lame affûtée. Le risque de rebond est plus élevé lorsque la lame n'est pas affûtée.

## Sécurité carburant

- Ne démarrez pas le produit si du carburant ou de l'huile moteur a été renversé(e) sur le produit. Essayez le carburant/l'huile et attendez que le produit sèche. Essayez le carburant déversé sur le produit.
- Si vous avez renversé du carburant sur vos vêtements, changez de vêtements immédiatement.
- Évitez tout contact de la peau avec le carburant. Le carburant peut causer des blessures. Si votre peau entre en contact avec le carburant, lavez les parties qui ont été en contact avec de l'eau et du savon.
- Ne démarrez pas le moteur si vous avez renversé de l'huile ou du carburant sur le produit ou sur vous.
- Ne démarrez pas le produit s'il y a une fuite de moteur. Vérifiez régulièrement s'il y a des fuites de moteur.
- Faites attention avec le carburant. Le carburant est inflammable et ses vapeurs sont explosives. Il peut causer des blessures graves, voire mortelles.

- Ne respirez pas les vapeurs de carburant, elles peuvent causer des blessures. Assurez-vous que la ventilation est suffisante.
- Ne fumez pas à proximité du carburant ou du moteur.
- Ne mettez pas d'objets chauds à proximité du carburant ou du moteur.
- N'ajoutez pas de carburant lorsque le moteur est allumé.
- Assurez-vous que le moteur est froid avant de faire le plein de carburant.
- Avant de faire le plein, ouvrez le bouchon du réservoir de carburant lentement et relâchez la pression avec précaution.
- N'ajoutez pas de carburant au moteur dans un espace intérieur. Un débit d'air insuffisant peut causer des blessures graves, voire mortelles dues à une asphyxie ou au monoxyde de carbone.
- Serrez le bouton du réservoir de carburant avec précaution afin d'éviter tout risque d'incendie.
- Déplacez le produit à un minimum de 3 m (10 ft) de l'endroit où a été fait le plein de carburant avant de démarrer le produit.
- Ne remplissez pas trop le réservoir de carburant.
- Assurez-vous qu'aucune fuite ne peut se produire lorsque vous déplacez le produit ou le bidon de carburant.
- Ne placez pas le produit ni le bidon de carburant dans un espace où il y a une flamme nue, des étincelles ou une veilleuse d'allumage. Assurez-vous qu'il n'y a pas de flamme nue dans le lieu de stockage.
- Utilisez uniquement des récipients homologués pour le transport et le stockage de carburant.
- Avant de remiser le produit pour une période prolongée, videz le réservoir de carburant. Respectez la législation locale sur les lieux d'élimination du carburant.
- Nettoyez le produit avant de le remiser pour une période prolongée.
- Retirez la bougie avant de remiser le produit afin de s'assurer que le moteur ne démarre pas par inadvertance.

## Consignes de sécurité pour l'entretien

- Si vous ne pouvez pas régler le régime de ralenti pour arrêter l'équipement de coupe, contactez votre centre d'entretien. N'utilisez pas le produit tant qu'il n'est pas correctement réglé ou réparé.

---

## Montage

---



**AVERTISSEMENT:** Lisez le chapitre dédié à la sécurité avant de monter le produit.

### Installation du capot principal

1. Raccordez le moteur (A) au tube (B) à l'aide de quatre vis (C). (Fig. 27)

### Installation du guidon et de l'accélérateur

1. Installez le guidon dans le pontet sur l'arbre. (Fig. 28)
2. Installez la partie supérieure de la bride de serrage du guidon sur le guidon. Assurez-vous que la bride est installée sur la zone de moutage du guidon. Reportez-vous à l'illustration.
3. Enflez le harnais et accrochez le produit au crochet de suspension.
4. Effectuez un dernier réglage de sorte à obtenir une position de travail confortable lorsque le produit est suspendu au harnais. (Fig. 29)
5. Serrez les vis.

### Connexion du câble d'accélération et des câbles du contacteur d'arrêt

1. Retirez le couvercle du filtre à air.
2. Installez le câble d'accélération (A) dans le support du carburateur (B). (Fig. 30)
3. Tournez complètement le manchon de réglage du câble (C) dans le support du carburateur.
4. Placez le raccord à fente (D) sur le carburateur. À ce stade, le trou placé en retrait (E) pour la cosse de câble (F) n'entre pas en contact avec le manchon de réglage du câble (C). (Fig. 31)
5. Faites tourner l'axe d'accélération du carburateur et déplacez le câble d'accélération (A) dans la fente du raccord à fente.
6. Assurez-vous que la cosse de câble (F) s'insère dans le trou en retrait.
7. Actionnez la gâchette d'accélération à plusieurs reprises pour vous assurer qu'elle fonctionne correctement.
8. Réglez le manchon de réglage du câble (C).
  - a) Assurez-vous que la butée de l'axe d'accélération du carburateur touche la butée d'accélération correctement.

b) Assurez-vous que le câble soit maintenu à une distance de 1 à 2 mm entre la cosse de câble (F) et le raccord à fente lorsque la gâchette d'accélération est complètement enfoncée. (Fig. 32)

9. Une fois le câble d'accélération (A) correctement réglé, serrez le contre-écrou (G).
10. Branchez les câbles du contacteur d'arrêt (H) aux connecteurs du moteur. (Fig. 33)
11. Installez le couvercle de filtre à air.

## Installation d'un protège-lame et d'une lame à herbe



**REMARQUE:** Utilisez uniquement la protection homologuée pour les lames. Consultez la section *Accessoires à la page 120*.

1. Fixez le protège-lame/la protection de l'équipement de coupe (A) sur l'arbre et serrez à l'aide du boulon (L). (Fig. 34)
2. Posez le toc d'entraînement (B) sur l'arbre de sortie.
3. Faites tourner l'arbre de sortie jusqu'à ce que l'un des trous du toc d'entraînement coïncide avec le trou correspondant du carter.
4. Placez la goupille d'arrêt (C) dans le trou afin de bloquer l'axe.
5. Placez la lame (D), la bride de support (G) et le bol de garde au sol (F) sur l'arbre sortant.
6. Placez le bol de garde au sol (F) sur l'arbre sortant, avec le côté bombé contre la lame.
7. Installez l'écrou (E). Tenez le manche de la clé mixte aussi près que possible du protège-lame. Pour serrer l'écrou, vous devez tourner la clé mixte dans le sens de rotation opposé. Serrer l'écrou au couple de 35-50 Nm (3,5-5 kpm). (Fig. 35)

**Remarque:** Filetage à gauche.

## Installation de lames et de têtes de désherbage



**AVERTISSEMENT:** Utilisez uniquement la protection homologuée pour les lames. Voir *la page* . Une protection endommagée peut causer des blessures.



**AVERTISSEMENT:** Si vous utilisez le produit avec une lame à gazon, commencez par installer le guidon, le protège-lame et le harnais appropriés.



**AVERTISSEMENT:** Si vous n'installez pas les lames correctement, cela peut provoquer des blessures.

1. Assurez-vous que la partie levée du disque d'entraînement/de la flasque de support est positionnée correctement dans le trou central des lames.
2. Installez les lames. (Fig. 36)

## Installation du support sur la protection de l'équipement de coupe

1. installez le support (B) sur la protection de l'équipement de coupe (A). (Fig. 37)
2. Installez la vis (C).

## Pour fixer le carter de protection et la tête de désherbage

1. Fixez la protection (A) sur l'arbre à l'aide des boulons (L). Assurez-vous d'utiliser la protection et la tête de désherbage appropriées. (Fig. 38)
2. Fixez le toc d'entraînement (B) sur l'axe sortant. (Fig. 39)
3. Faites tourner l'axe sortant jusqu'à ce que le trou du toc d'entraînement coïncide avec le trou correspondant du carter.
4. Placez la goupille d'arrêt (C) dans le trou afin de bloquer l'arbre.
5. Tournez la tête de désherbage (H) dans le sens contraire des aiguilles d'une montre. (Fig. 40)
6. Pour démonter l'appareil, exécutez la procédure inverse.

## Pose de la protection de transport

1. Fixez les protections de transport sur la lame. (Fig. 41)

## Pour régler le harnais



**AVERTISSEMENT:** Le produit doit toujours être correctement fixé au harnais. N'utilisez pas de harnais endommagé.

1. Enfiler le harnais.
2. Reliez le produit au harnais.
3. Ajustez le harnais afin d'obtenir la position de travail la plus confortable.
4. Réglez les courroies latérales pour répartir le poids du produit sur les épaules. (Fig. 42)
5. Ajustez le harnais jusqu'à ce que l'accessoire de coupe soit parallèle au sol. (Fig. 43)
6. Laissez l'accessoire de coupe toucher légèrement le sol. Ajustez l'attache du harnais pour équilibrer correctement le produit. (Fig. 44)

**Remarque:** Si vous utilisez une lame à gazon, elle doit être située à environ 10 cm (4 pouces) du sol.

## Utilisation



**AVERTISSEMENT:** Assurez-vous de lire et de comprendre le chapitre dédié à la sécurité avant d'utiliser le produit.

### Carburant

#### Pour utiliser le carburant



**REMARQUE:** Ce produit est équipé d'un moteur à deux temps. Utilisez un mélange d'essence et d'huile moteur à deux temps. Assurez-vous d'utiliser la quantité correcte d'huile dans le mélange. Un rapport incorrect d'essence et d'huile peut endommager le moteur.

#### Essence



**REMARQUE:** N'utilisez pas d'essence avec un indice d'octane inférieur à 90 RON (87 AKI). Cela peut endommager le produit.



**REMARQUE:** N'utilisez pas d'essence avec une concentration d'éthanol (E10) supérieure à 10 %. Cela peut endommager le produit.



**REMARQUE:** N'utilisez pas d'essence contenant du plomb. Cela peut endommager le produit.

- Utilisez toujours de l'essence sans plomb neuve avec un indice d'octane minimal de 90 RON (87 AKI) et une concentration d'éthanol (E10) inférieure à 10 %.
- Utilisez de l'essence avec un numéro d'octane supérieur si vous utilisez fréquemment le produit à une vitesse du moteur élevée en continu.
- Utilisez toujours un mélange d'essence sans plomb/huile de bonne qualité.

#### Huile moteur à deux temps

- Utilisez seulement une huile moteur à deux temps de haute qualité, de préférence l'huile à deux temps HUSQVARNA. Utilisez uniquement une huile pour moteurs refroidis à l'air.
- Ratio de mélange 50:1 (2 %).

- Une huile de mauvaise qualité et un rapport huile/carburant trop élevé peuvent réduire la durée de vie des pots catalytiques.
- Adressez-vous à votre revendeur pour sélectionner une huile.
- Si de l'huile à deux temps Husqvarna n'est pas disponible, vous pouvez utiliser une autre huile à deux temps de haute qualité pour moteurs refroidis à l'air. Contactez votre revendeur pour sélectionner une huile.
- N'utilisez pas d'huile à deux temps pour moteurs hors-bord refroidis par eau. Cette huile à deux temps est parfois appelée huile « outboard ».

Essence, en litres	Huile, en litres
	2 % (50:1)
5	0,1
10	0,2
15	0,3
20	0,4

#### Pour effectuer le mélange de carburant

**Remarque:** Utilisez toujours un bidon de carburant propre lorsque vous mélangez le carburant.

**Remarque:** Ne préparez pas une quantité de mélange de carburant pour plus de 30 jours.

1. Ajoutez la moitié de la quantité d'essence.
2. Ajoutez la quantité totale d'huile.
3. Agitez le mélange de carburant pour mélanger le contenu.
4. Ajoutez la quantité d'essence restante.
5. Agitez le mélange de carburant pour mélanger le contenu.
6. Remplissez le réservoir de carburant.

#### Pour ajouter du carburant



**AVERTISSEMENT:** Ne placez jamais d'objet chaud et ne fumez jamais à proximité du carburant. Avant d'ajouter du carburant, arrêtez le moteur et laissez-le refroidir pendant quelques minutes.



**AVERTISSEMENT:** Lorsque vous ajoutez du carburant, ouvrez lentement le bouchon du réservoir de carburant pour relâcher la pression indésirable.



**AVERTISSEMENT:** Assurez-vous qu'aucune personne non autorisée ne se trouve dans la zone de travail. Cela peut provoquer un risque de blessure grave. La distance de sécurité est de 15 m.



**AVERTISSEMENT:** Après avoir ajouté du carburant, serrez soigneusement le bouchon du réservoir de carburant. Éloignez la machine de la zone du plein et de toute source d'alimentation avant de démarrer le moteur.

- Utiliser un bidon d'essence comportant un dispositif d'arrêt de remplissage automatique.
- Assurez-vous que la zone proche du bouchon du réservoir de carburant est propre. Les impuretés dans le réservoir causent des troubles de fonctionnement.
- Agitez le bidon de carburant avant de verser le mélange de carburant dans le réservoir.

## Pour démarrer et arrêter

### Pour effectuer les contrôles nécessaires avant l'utilisation

1. Vérifiez que le produit n'a pas de pièce manquante, endommagée, desserrée ou usée.
2. Vérifiez les écrous, les vis et les boulons.
3. Examinez la tête de désherbage ou la lame.
4. Examinez le contre-écrou. Assurez-vous que le contre-écrou est doté d'une force de blocage d'au moins 1,5 Nm (1,1 pds lb). Serrez le contre-écrou à un couple compris entre 35 et 50 Nm (entre 26 et 36 pds lb).
5. Vérifiez le filtre à air.
6. Vérifiez le blocage de la gâchette d'accélération et la commande d'accélération.
7. Examinez l'interrupteur d'arrêt.
8. Vérifiez qu'il n'y a pas de fuites de carburant au niveau du produit.

## Pour démarrer un moteur froid



**AVERTISSEMENT:** Avant de démarrer le produit, installez le carter d'embrayage et l'arbre complets. L'embrayage desserré peut provoquer des blessures. Utilisez des gants.



**AVERTISSEMENT:** Éloignez le produit de la zone de remplissage et de l'alimentation. Placez-le sur une surface plane. Assurez-vous qu'aucun objet n'entre en contact avec l'accessoire de coupe.

1. Mettez l'interrupteur d'arrêt en position de démarrage.
2. Appuyez dix fois sur la pompe à carburant. (Fig. 45)
3. Amenez la commande de starter en position de starter. (Fig. 46)
4. Maintenez le produit au sol. Tirez lentement sur la corde avec votre main droite jusqu'à sentir une certaine résistance. Tirez rapidement et fermement sur la corde. Continuez jusqu'à ce que vous entendiez le démarrage du moteur. (Fig. 47)

**Remarque:** N'enroulez pas le câble du démarreur autour de votre main.



**REMARQUE:** Ne tirez pas entièrement le câble du démarreur. Ne lâchez pas la poignée du câble du démarreur lorsque le câble est complètement déployé. Le non-respect de ces instructions peut endommager le moteur.

5. Placez le starter en position de marche, puis tirez le câble du démarreur jusqu'à ce que le moteur démarre.
6. Tirez légèrement la gâchette d'accélération et faites tourner le moteur à bas régime pendant 60 secondes.



**AVERTISSEMENT:** Ne touchez pas le capot. Cela peut provoquer des brûlures de la peau et un choc électrique si le chapeau de bougie est endommagé. N'utilisez jamais un produit dont le chapeau de bougie est endommagé.

## Pour démarrer un moteur chaud

1. Mettez l'interrupteur d'arrêt en position de démarrage.
2. Appuyez dix fois sur la pompe à carburant. (Fig. 45)
3. Placez le starter en position de marche, puis tirez le câble du démarreur jusqu'à ce que le moteur démarre.

### Pour arrêter

- Appuyez sur le bouton d'arrêt pour arrêter le moteur. (Fig. 19)



## Pour faire fonctionner le coupe-herbe



**REMARQUE:** Assurez-vous de mettre le moteur au régime de ralenti après chaque utilisation. Une longue période à plein régime sans charge sur le moteur peut endommager le moteur.

**Remarque:** Nettoyez la protection de la tête de désherbage lorsque vous fixez un nouveau fil de coupe-herbe pour éviter les vibrations. Vérifiez les autres parties de la tête de désherbage et nettoyez-les si nécessaire.

## Instructions générales de travail



**AVERTISSEMENT:** Soyez prudent lorsque vous coupez un arbre plié. Il peut revenir brusquement à sa position normale avant ou après la coupe et vous heurter ainsi que le produit, entraînant des blessures.

- Dégagez un espace ouvert à l'une des extrémités de la zone de travail, et commencez le travail par là.
- Déplacez-vous sur une trajectoire régulière sur la zone de travail. (Fig. 48)
- Déplacez le produit complètement vers la gauche et la droite, pour dégager une largeur de 4 à 5 m (13-16 ft) à chaque tour.
- Dégagez une longueur de 75 m (250 ft) avant de tourner et de revenir en arrière. Déplacez le bidon de carburant avec vous lorsque vous avancez.
- Déplacez-vous dans une direction à l'écart des fossés et des obstacles si possible.
- Déplacez-vous dans une direction où le vent permet à la végétation coupée de tomber dans la zone dégagée. (Fig. 49)
- Déplacez-vous le long des pentes, et non pas vers le haut et vers le bas.

## Pour désépaissir l'herbe avec une lame à herbe

1. Gardez les pieds écartés au cours de l'utilisation du produit. Assurez-vous d'avoir des appuis stables.
2. Mettez le bol de garde au sol légèrement en contact avec le sol. Cela empêche la lame de toucher le sol.
3. Déplacez l'appareil dans un mouvement latéral fluide de droite à gauche. Faites travailler la lame du côté gauche (secteur 8 h à 12 h). (Fig. 50)
4. Inclinez la lame vers la gauche lorsque vous débroussailliez l'herbe.

**Remarque:** L'herbe s'accumule pour former une ligne.

5. Faites un mouvement latéral de gauche à droite pour le mouvement de retour.
6. Travaillez de façon régulière.
7. Avancez et gardez les pieds fermement au sol.
8. Arrêtez le moteur.
9. Déposez le produit de l'attache sur le harnais.
10. Placez le produit au sol.
11. Récupérez la matière végétale coupée.

## Pour débroussailler

(Fig. 51)

Pour obtenir les meilleurs résultats :

- Tenez le coupe-herbe de manière à ce que la tête de désherbage soit juste au-dessus du sol.
- Inclinez légèrement la tête de désherbage.
- Laissez l'extrémité du fil de coupe toucher le sol autour des objets.

## Pour tondre l'herbe

1. Maintenez la tête de désherbage juste au-dessus du sol et inclinez-la. Ne poussez pas le fil de coupe dans l'herbe. (Fig. 52)
2. Réduisez la longueur du fil de coupe de 10-12 cm (4-4,75 po).
3. Diminuez la vitesse du moteur afin de limiter le risque d'endommager les plantes.
4. Baissez le régime à 80 % lorsque vous coupez l'herbe à proximité d'objets. (Fig. 53)

## Pour couper l'herbe

1. Assurez-vous que le fil du coupe-herbe est parallèle au sol lorsque vous coupez l'herbe. (Fig. 54)
2. N'appuyez pas la tête de désherbage sur le sol. Le sol et le produit peuvent être endommagés.
3. Ne laissez pas la tête de désherbage toucher le sol en continu. Cela peut endommager la tête de désherbage.
4. Faites tourner le moteur à plein régime lorsque vous déplacez le produit de gauche à droite pour couper l'herbe. Assurez-vous que le fil du coupe-herbe est parallèle au sol. (Fig. 55)

## Pour balayer l'herbe

Le débit d'air du fil de coupe en rotation peut être utilisé pour éliminer l'herbe coupée d'une zone.

1. Maintenez la tête de désherbage et son fil de coupe parallèles au sol et au-dessus du sol.
2. Donner les pleins gaz.
3. Déplacez la tête de désherbage d'un côté à l'autre et balayez l'herbe.



**AVERTISSEMENT:** Nettoyez le capot de la tête de désherbage chaque fois que vous remettez un fil de coupe neuf pour

éviter tout déséquilibre et des vibrations dans les poignées. Vérifiez également les autres pièces de la tête de désherbage et nettoyez au besoin.

## Pour remplacer le fil de coupe

Reportez-vous à la dernière page de ce manuel de l'opérateur.

## Entretien



**AVERTISSEMENT:** Assurez-vous de lire et de comprendre le chapitre sur la sécurité avant de nettoyer, de réparer ou de procéder à l'entretien du produit.

du produit. Les intervalles sont différents si vous n'utilisez pas le produit tous les jours. Effectuez uniquement les travaux d'entretien décrits dans ce manuel. Contactez un centre d'entretien agréé pour effectuer d'autres travaux d'entretien ne figurant pas dans ce manuel.

### Calendrier d'entretien

Assurez-vous de respecter le schéma d'entretien. Les intervalles sont calculés selon une utilisation quotidienne

Calendrier d'entretien	Au quotidien	Toutes les semaines	Une fois par mois
Nettoyez les surfaces externes.	✓		
Nettoyez le filtre à air. Remplacez si nécessaire.	✓		
Effectuez un contrôle du harnais.	✓		
Effectuez un contrôle du blocage de la gâchette d'accélération et de la fonction d'accélération.	✓		
Effectuez un contrôle de la poignée et du guidon.	✓		
Contrôlez l'interrupteur d'arrêt.	✓		
Effectuez un contrôle des protections.	✓		
Vérifiez que la lame est aiguisée et qu'elle n'est pas endommagée. Installez correctement la lame en position centrale.	✓		
Effectuez un contrôle de la tête de désherbage.	✓		
Effectuez un contrôle de l'équipement de coupe et assurez-vous qu'il ne tourne pas au ralenti.	✓		
Effectuez un contrôle du contre-écrou de l'équipement de coupe.	✓		
Vérifiez qu'il n'y a pas de fuite de carburant du moteur, du réservoir ou des conduites de carburant.	✓		
Effectuez un contrôle de la protection de transport de la lame.	✓		
Effectuez un contrôle des écrous et des vis.	✓		
Effectuez un contrôle de la poignée du câble du démarreur et du câble du démarreur.		✓	
Effectuez un contrôle des éléments anti-vibrations.		✓	
Nettoyez la pièce externe et les zones à proximité du carburateur.		✓	
Nettoyez la pièce externe de la bougie. Déposez la bougie et vérifiez la distance entre les électrodes. Ajustez la distance de sorte qu'elle soit comprise entre 0,6 à 0,7 mm, ou remplacez la bougie. Installez un antiparasite sur la bougie.		✓	
Nettoyez le système de refroidissement.		✓	

Calendrier d'entretien	Au quotidien	Toutes les semaines	Une fois par mois
Effectuez un contrôle du lubrifiant du renvoi d'angle. Remplissez si nécessaire.		√	
Nettoyez le silencieux.			√
Effectuez un contrôle de l'embrayage, des ressorts d'embrayage et du tambour d'embrayage. Si nécessaire, faites remplacer dans un atelier d'entretien agréé.			√
Vérifiez tous les câbles et toutes les connexions.			√
Remplacez la bougie.			√

## Pour régler le carburateur

Le réglage de base du carburateur est effectué à l'usine. Le réglage doit être effectué par un technicien qualifié.

## Pour contrôler le silencieux



**AVERTISSEMENT:** N'utilisez pas un produit dont le silencieux est endommagé. Remplacez toujours un silencieux endommagé.



**AVERTISSEMENT:** Risque de brûlure ou d'incendie. Les silencieux équipés de pots catalytiques deviennent très chauds lors du fonctionnement.



**AVERTISSEMENT:** Risque d'incendie. Le silencieux atténue le niveau sonore et éloigne les gaz d'échappement de l'opérateur. Ces gaz d'échappement sont chauds et peuvent produire des étincelles.



**REMARQUE:** Il est nécessaire de remplacer l'écran pare-étincelles s'il est endommagé. N'utilisez pas le produit si l'écran pare-étincelles sur le silencieux est manquant ou endommagé.



**REMARQUE:** Si l'écran pare-étincelles est obstrué, le produit peut surchauffer, entraînant des détériorations au niveau du cylindre et du piston.

1. Assurez-vous que le silencieux n'est pas endommagé.
2. Assurez-vous que le silencieux est correctement fixé à l'appareil.

## Pour régler le régime de ralenti

- Assurez-vous que le filtre à air est propre. L'équipement de coupe ne doit pas tourner à une vitesse de ralenti correcte.
- Réglez le régime de ralenti à l'aide de la vis de réglage T identifiée par le repère « T ».
- Le régime de ralenti est correct lorsque le moteur fonctionne sans à-coups dans toutes les positions. Le régime de ralenti doit être inférieur à la vitesse lorsque l'équipement de coupe commence à tourner.



**AVERTISSEMENT:** S'il est impossible de régler le régime de ralenti de manière à immobiliser l'équipement de coupe, prévenez le distributeur ou le centre d'entretien. N'utilisez pas le produit tant qu'il n'est pas réglé ou réparé correctement.

1. Tournez la vis de réglage T dans le sens des aiguilles d'une montre jusqu'à ce que l'équipement de coupe commence à tourner.
2. Tournez la vis de réglage T dans le sens contraire des aiguilles d'une montre jusqu'à l'arrêt de l'équipement de coupe. (Fig. 56)

## Système de refroidissement

Le produit est équipé d'un système de refroidissement permettant de maintenir une température de travail basse.

Le circuit de refroidissement est composé :

(Fig. 57)

- D'ailettes de ventilation sur le volant (A)
- D'ailettes de refroidissement sur le cylindre (B)
- D'un capot de cylindre (C) (dirige l'air de refroidissement vers le cylindre)
- Plaque du silencieux (D)
- Plaque (E)

## Pour nettoyer le circuit de refroidissement



**AVERTISSEMENT:** Un circuit de refroidissement sale ou colmaté peut entraîner une surchauffe. Cela peut endommager le piston et le cylindre.

1. Nettoyez les pièces du circuit de refroidissement à l'aide d'une brosse au moins une fois par semaine.

## Filtre à air

- Nettoyez le filtre toutes les 25 heures. Nettoyez-le plus régulièrement si nécessaire.
- mettez la commande de starter sur la position de starter. (Fig. 58)

## Nettoyage du filtre à air



**REMARQUE:** Remplacez systématiquement le filtre à air s'il est endommagé, très sale ou imbibé de carburant.

Si vous utilisez un filtre à air pendant une longue période, il est impossible de le nettoyer complètement. Remplacez régulièrement le filtre à air par un filtre neuf.

1. Relevez le levier du starter pour fermer la soupape du starter.
2. Retirez le couvercle du filtre à air. (Fig. 59)
3. Retirez le filtre en feutre et le filtre à air.
4. Tapez légèrement la paume de votre main avec le filtre en feutre ou utilisez de l'air pour nettoyer le filtre en feutre.
5. Vérifiez la surface du joint en caoutchouc. Remplacez le filtre du joint en caoutchouc s'il est endommagé.
6. Nettoyez le filtre à air avec de l'eau chaude savonneuse.



**REMARQUE:** Veillez à ce que le filtre en feutre reste sec. L'eau peut endommager le filtre en feutre.

7. Utilisez de l'huile deux temps Husqvarna pour verser de l'huile sur le filtre. Retirez l'excès d'huile avant de remettre le filtre à air en place.



**REMARQUE:** N'utilisez pas d'essence ou d'huile pour moteurs à quatre temps.

8. Remplacez le filtre à air s'il est trop sale pour le nettoyer complètement. Remplacez toujours un filtre à air endommagé.
9. Nettoyez également la surface interne du capot du filtre. Utilisez un appareil à air comprimé ou une brosse.
10. Assurez-vous que le filtre est sec avant de l'installer.

## Filtre à carburant

Si l'approvisionnement en carburant commence à être insuffisant pour le moteur, vérifiez si le bouchon du réservoir et le filtre (A) ne sont pas obstrués. (Fig. 60)

## Pour graisser pour le renvoi d'angle

Assurez-vous que le renvoi d'angle est aux 3/4 rempli de graisse pour renvoi d'angle.

(Fig. 61)

## Pour vérifier la bougie



**REMARQUE:** Utilisez toujours le type de bougie recommandé. Un type de bougie inadéquat peut endommager le produit.

- Inspectez la bougie si le moteur manque de puissance, n'est pas facile à démarrer ou ne fonctionne pas correctement lorsqu'il tourne au régime de ralenti.
- Afin de réduire le risque de matériaux indésirables présents sur les électrodes de la bougie, procédez comme suit :
  - a) Assurez-vous que le régime de ralenti est correctement réglé.
  - b) Assurez-vous que le mélange de carburant est correct.
  - c) Assurez-vous que le filtre à air est propre.
- Si la bougie est encrassée, nettoyez-la et vérifiez que l'écartement des électrodes est correct ; reportez-vous à la section *Caractéristiques techniques* à la page 119. (Fig. 62)
- Remplacez la bougie si nécessaire.

## Pour affûter les lames et couteaux à herbe

1. Affûtez les lames et couteaux à herbe à l'aide d'une lime plate à taille simple.
2. Affûtez les bords des lames et couteaux à herbe de manière égale afin de préserver l'équilibre. (Fig. 63)

## Dépannage

Échec lors du démarrage		
Contrôle	Cause possible	Solution
Bouton d'arrêt	Position d'arrêt	Mettez l'interrupteur d'arrêt en position de démarrage.
Cliquets du lanceur	Cliquets bloqués	Réglez ou remplacez les cliquets.
		Nettoyez le pourtour des cliquets.
		Contactez un atelier d'entretien agréé.
Réservoir de carburant	Mauvais type de carburant.	Vidangez et utilisez le bon carburant.
Carburateur	Réglage du régime de ralenti.	Le ralenti se règle avec la vis repérée T.
Allumage (pas d'étincelle)	Bougie sale ou humide.	Assurez-vous que la bougie est sèche et propre.
	Écartement de la bougie incorrect.	Nettoyez la bougie. Vérifiez que l'écartement des électrodes est correct. Assurez-vous que la bougie est dotée d'un antiparasite. Reportez-vous aux caractéristiques techniques pour obtenir le bon écartement des électrodes.
Bougie	Bougie desserrée.	Serrez la bougie d'allumage.

Le moteur démarre, mais ne reste pas en marche		
Contrôle	Cause possible	Solution
Réservoir de carburant	Mauvais type de carburant.	Vidangez et utilisez le bon carburant.
Carburateur	Le moteur ne ralentit pas correctement.	Contactez votre atelier d'entretien.
Filtre à air	Filtre à air bouché.	Nettoyez le filtre à air.

## Transport et stockage

- Sécurisez l'équipement lors du transport afin d'éviter tout dommage ou accident.
- Conservez le produit et l'équipement dans un endroit sec et à l'abri du gel.
- Nettoyez le produit.
- Remplacez ou réparez les composants endommagés.
- Utilisez le capot de protection adéquat afin que le produit ne soit pas exposé à l'humidité.

- Faites en sorte que le produit reste fermement attaché durant le transport.

## Caractéristiques techniques

<b>333R Mark II</b>	
<b>Moteur</b>	
Cylindrée, cm <sup>3</sup>	32,6
Régime de ralenti, tr/min	3 000±300
Vitesse max. recommandée, tr/min	9 100
Régime de l'arbre de sortie, tr/min	6 700
Puissance moteur maximale selon ISO 8893, kW/ch/tr/min	1,0/1,3 à 7 000
<b>Système de lubrification et de carburant</b>	
Bougie	NGK BPMR7A/HQT-1
Écartement des électrodes, mm	0,6 à 0,7
<b>Système de lubrification et de carburant</b>	
Capacité du réservoir de carburant, l/cm <sup>3</sup>	1,1/1 100
<b>Poids</b>	
Poids, kg	7,2
<b>Données sur les émissions sonores</b>	
Niveau de puissance acoustique mesuré selon la norme 2000/14/CE, dB(A)	107
Niveau de puissance acoustique garanti selon la norme 2000/14/CE, dB(A)	108
Niveau de puissance sonore mesuré <sup>19</sup>	
Équipé d'une tête de désherbage (d'origine), dB(A)	104
Équipé d'une lame à gazon (d'origine), dB(A)	104
Niveau de pression sonore à l'oreille de l'utilisateur <sup>20</sup>	
Équipé d'une tête de désherbage (d'origine), dB (A)	97
Équipé d'une lame à gazon (d'origine), dB (A)	97
<b>Données sur les vibrations</b> <sup>21</sup>	
Équipé d'une tête de désherbage, poignée gauche/droite, m/s <sup>2</sup>	6,1/6,2
Équipé d'une lame à gazon, poignée gauche/droite, m/s <sup>2</sup>	5,4/5,5

<sup>19</sup> Niveau de puissance acoustique mesuré selon la norme EN ISO 22868. L'incertitude des valeurs indiquées est de 3 dB(A).

<sup>20</sup> Niveau de pression sonore d'émission équivalent à la position de l'utilisateur, déterminé selon la norme EN ISO 22868. L'incertitude des valeurs indiquées est de 3 dB(A).

<sup>21</sup> Valeur de vibration totale équivalente pour chaque poignée, déterminée selon la norme EN ISO 22867. L'incertitude des valeurs indiquées est de 1,5 m/s<sup>2</sup>.

---

## Accessoires

---

333R Mark II		
Accessoires homologués	Type	Protection pour l'équipement de coupe
Lame/couteau à herbe	Multi 330-2 (Ø 330, 2 dents)	593 70 66-01
	Multi 255-3 (Ø 255, 3 dents)	593 70 66-01
	Grass 275-4 (Ø 275 4 dents)	593 70 66-01
	Lame à herbe 255-4 1" (Ø 255, 4 dents)	593 70 66-01
Tête de dés-herbage	T35	593 70 66-01
Bol de garde au sol	Fixe	-



---

# Déclaration de conformité

---

## Déclaration de conformité CE

Responsable de la documentation technique

**Nom de l'auteur : Husqvarna AB**, SE-561 82 Huskvarna, Suède, tél. : +46-36-146500.



Nous, **Husqvarna AB**, déclarons sous notre seule responsabilité l'objet de cette déclaration : Coupe-bordures et/ou débroussailleuse à essence, plateforme(s) GZ32B représentant le ou les modèles **Husqvarna 333R Mark II**, à partir des numéros de série de 2024 et ultérieurs. Le numéro de plateforme et le numéro de modèle, ainsi que l'année, sont clairement indiqués sur la plaque signalétique et suivis des numéros de série.

L'objet de la déclaration décrit ci-dessus est conforme aux dispositions des directives du conseil :

- du 17 mai 2006 « relative aux machines » **2006/42/CE**
- du 26 février 2014 « relative à la compatibilité électromagnétique » **2014/30/UE**.
- du 8 mai 2000 « émissions sonores dans l'environnement » **2000/14/CE**.
- du 8 juin 2011 relative à la « limitation de l'utilisation de certaines substances dangereuses » **2011/65/UE**.

Procédure d'évaluation de la conformité appliquée conformément à la directive 2000/14/CE, annexe V.

Pour toute information relative aux émissions sonores, voir *Caractéristiques techniques à la page 119*.

Les normes harmonisées suivantes ont été appliquées :

**EN ISO 11806-1:2022, EN ISO 14982:2009, EN ISO 12100:2010, EN IEC 63000:2018**

TÜV Rheinland LGA Products GmbH, Tillystrasse 2, D-90431 Nuremberg, Allemagne, 0197, a procédé à un examen volontaire pour le compte de Husqvarna AB et lui a attribué le AM 50613402 - Certificat de conformité à la directive 2006/42/CE du Conseil de la CE relative aux machines. Ce certificat s'applique à l'ensemble des sites de fabrication et pays d'origine, comme indiqué sur le produit. Le coupe-bordure et/ou la débroussailleuse fourni(s) correspondent aux exemplaires soumis au contrôle de conformité communautaire européen.

Husqvarna AB, Huskvarna, Suède, 2024-01-15

Claes Losdal, responsable R&D, Husqvarna AB

---

## Inhoud

---

Inleiding.....	122	Transport en opslag.....	136
Veiligheid.....	123	Technische gegevens.....	136
Montage.....	128	Accessoires.....	137
Werking.....	129	Verklaring van overeenstemming.....	138
Onderhoud.....	132	Bijlage .....	443
Probleemoplossing.....	135		

---

## Inleiding

---

### Productbeschrijving

Dit product is een grastrimmer/bosmaaier met een verbrandingsmotor.

Er wordt voortdurend gewerkt aan het verhogen van uw veiligheid en efficiëntie tijdens bedrijf. Neem voor meer informatie contact op met uw dealer.

### Gebruik

Het product kan worden gebruikt met een grasmaaiblad of een trimmerkop voor het maaien van verschillende

soorten vegetatie. Gebruik het product niet voor andere werkzaamheden dan het trimmen en maaien van gras. Gebruik een grasmaaiblad of trimmerkop voor het maaien van gras.

---

**Let op:** Mogelijk zijn landelijke of lokale wettelijke voorschriften van toepassing op het gebruik. Volg de eventuele voorschriften op.

---

### Productoverzicht

(Fig. 1)

1. Bijvulopening smeermiddel, hoekoverbrenging
2. Haakse overbrenging
3. Beschermkap voor snijtrusting
4. Steel
5. Stuur
6. Startgasknop
7. Stopschakelaar
8. Gashendel
9. Gashendelvergrendeling
10. Klem handgreep
11. Ophanging
12. Koppelingsdeksel
13. Bougiekap en bougie
14. Primerbalg van brandstofpomp
15. Brandstoftank
16. Afdekkap geluiddemper
17. Cilinderkap
18. Luchtfilterdeksel
19. Chokehendel
20. Startkoordgreep
21. Borgpen
22. Inbussleutel
23. Sleutel
24. Dopsleutel
25. Trimmerkop
26. Gebruiksaanwijzing
27. Meenemer

28. Draagstel
29. Borgmoer
30. Steunkop
31. Steunflens

### Symbolen op het product

- (Fig. 2) **WAARSCHUWING!** Dit product is gevaarlijk. Onzorgvuldig of onjuist gebruik van het product kan leiden tot letsel of de dood van de gebruiker of omstanders. Lees en volg alle veiligheidsinstructies in de bedieningshandleiding om letsel bij de gebruiker of omstanders te voorkomen.
- (Fig. 3) Lees de bedieningshandleiding zorgvuldig door en zorg dat u de instructies hebt begrepen voordat u het product gebruikt.
- (Fig. 4) Dit product voldoet aan de geldende EG-richtlijnen.
- (Fig. 5) Gebruik een veiligheidshelm op locaties waar objecten op u kunnen vallen. Gebruik goedgekeurde gehoorbescherming. Gebruik goedgekeurde oogbescherming.
- (Fig. 6) Draag goedgekeurde veiligheidshandschoenen.

(Fig. 7) Gebruik antislipplaaizen voor zwaar gebruik.

machinelabel en in *Technische gegevens* op pagina 136.

(Fig. 8) Het gebruik van het product kan tot rondvliegende voorwerpen leiden, waardoor letsel kan ontstaan.

yyyywwxxxx

Het serienummer staat op het productplaatje. **yyyy** is het productiejaar, **ww** is de productieweek.

(Fig. 9) Maximum toerental van de uitgaande as.

(Fig. 10) Houd personen en dieren op een minimale afstand van 15 m (50 ft) tijdens het gebruik van dit product.

(Fig. 11) Risico op terugslag als de snijuitrusting een object raakt dat niet onmiddellijk wordt gesneden. Het product kan lichaamsdelen amputeren. Houd personen en dieren op een minimale afstand van 15 m (50 ft) tijdens het gebruik van dit product.

(Fig. 12) Primerbalg van brandstofpomp.

(Fig. 13) De richting voor het sluiten van de choke.

(Fig. 14) De richting voor het openen van de choke.

(Fig. 15) Geluidsemissies naar de omgeving volgens de Europese richtlijn 2000/14/EG en de wetgeving van Nieuw-Zuid-Wales "Protection of the Environment Operations (Noise Control) Regulation 2017". De geluidsemissiegegevens vindt u op het

**Let op:** Andere symbolen/stickers op het product hebben betrekking op certificeringseisen voor overige commerciële markten.

## Euro V-emissies



**WAARSCHUWING:** De EU-typegoedkeuring van dit product vervalt als ongeoorloofde wijzigingen aan de motor aangebracht worden.

## Schade aan het product

We zijn niet verantwoordelijk voor schade aan ons product als:

- het product niet goed is gerepareerd.
- het product is gerepareerd met onderdelen die niet van de fabrikant afkomstig zijn, of onderdelen die niet zijn goedgekeurd door de fabrikant.
- het product een accessoire bevat dat niet afkomstig is van de fabrikant of niet is goedgekeurd door de fabrikant.
- het product niet is gerepareerd door een erkend servicepunt of door een erkende autoriteit.

# Veiligheid

## Veiligheidsdefinities

De onderstaande definities geven de mate van ernst weer voor elk trefwoord.



**WAARSCHUWING:** Letsel aan personen.



**OPGELET:** Schade aan het product.

**Let op:** Deze informatie maakt het product eenvoudiger in gebruik.

## Algemene veiligheidsinstructies



**WAARSCHUWING:** Lees de volgende waarschuwingen voordat u het product gaat gebruiken.

- Gebruik het product op de juiste manier. Onjuist gebruik leidt mogelijk tot letsel of de dood. Gebruik het product uitsluitend voor de taken die in deze handleiding worden genoemd. Gebruik het product niet voor andere taken.
- Volg de instructies in deze handleiding op. Volg de veiligheidssymbolen en veiligheidsinstructies op. Het niet in acht nemen van de instructies en de symbolen kan leiden tot letsel, schade of de dood.
- Gooi deze handleiding niet weg. Gebruik de instructies voor het monteren, gebruiken en onderhouden van uw product. Gebruik de instructies voor een correcte installatie van opzetstukken en accessoires. Gebruik alleen goedgekeurde opzetstukken en accessoires.

- Gebruik nooit een beschadigd product. Neem het onderhoudsschema in acht. Voer alleen onderhoudswerkzaamheden uit waarvoor u in deze handleiding een instructie aantreft. Alle overige onderhoudswerkzaamheden moeten door een erkend servicepunt worden uitgevoerd.
- Deze handleiding kan niet alle situaties beschrijven die zich voor kunnen doen wanneer u dit product gebruikt. Wees voorzichtig en gebruik uw gezond verstand. Gebruik het product niet en voer geen onderhoudswerkzaamheden aan het product uit als u niet zeker bent van de situatie. Neem voor meer informatie contact op met een productexpert, uw dealer, servicewerkplaats of erkende servicepunt.
- Koppel de bougiekabel los voordat u het product monteert, het product opslaat of onderhoudswerkzaamheden uitvoert.
- Gebruik het product niet als de oorspronkelijke specificatie is gewijzigd. Vervang geen onderdelen van het product zonder toestemming van de fabrikant. Gebruik alleen door de fabrikant goedgekeurde onderdelen. Onjuist onderhoud kan leiden tot letsel of de dood.
- Adem geen dampen in van de motor. Langdurig inademen van de uitlaatgassen van de motor kan een gevaar voor de gezondheid opleveren.
- Start het product niet in gesloten ruimtes of in de buurt van licht ontvlambaar materiaal. De uitlaatgassen zijn heet en kunnen vonken veroorzaken die tot brand kunnen leiden. Onvoldoende ventilatie kan leiden tot ernstig letsel of de dood door verstikking of het inademen van koolmonoxide.
- Wanneer u dit product gebruikt, genereert de motor een elektromagnetisch veld. Het elektromagnetische veld kan schade veroorzaken aan medische implantaten. Raadpleeg uw arts en de fabrikant van het medische implantaat voordat u het product gebruikt.
- Laat het product niet door een kind bedienen. Laat de machine niet bedienen door personen die de instructies niet hebben gelezen.
- Zorg ervoor dat u personen met een lichamelijke of geestelijke beperking die het product gebruiken, altijd in de gaten houdt. Er moet te allen tijde een verantwoordelijke volwassene aanwezig zijn.
- Berg het product op in een afgesloten ruimte die niet toegankelijk is voor kinderen of onbevoegde personen.
- Het product kan objecten uitwerpen en letsel veroorzaken. Neem de veiligheidsinstructies in acht om het risico op letsel of de dood te verlagen.
- Blijf in de buurt van het product wanneer de motor is ingeschakeld.
- De gebruiker van het product is verantwoordelijk indien zich een ongeval voordoet.
- Zorg dat er geen onderdelen beschadigd zijn, voordat u het product gebruikt.
- Zorg ervoor dat u minimaal 15 m (50 ft) van andere personen en dieren verwijderd bent, voordat u het product gaat gebruiken. Zorg ervoor dat personen in het aangrenzende gebied weten dat u het product gaat gebruiken.
- Neem nationale en lokale wetgeving in acht. Deze kan het gebruik van het product in sommige situaties beperken of verbieden.
- Gebruik het product niet als u moe bent, of onder invloed van alcohol, drugs of medicijnen verkeert. Ze kunnen een negatief effect hebben op uw zicht, alertheid, coördinatie of oordeel.

## Veiligheidsinstructies voor bediening

- Zorg ervoor dat het product volledig is gemonteerd voordat u het gaat gebruiken.
  - Verplaats het product minstens 3 m (10 ft) van de plaats waar u de brandstoftank hebt gevuld, voordat u het product start. Plaats het product op een vlakke ondergrond. Zorg ervoor dat de snijuitrusting niet in aanraking komt met de grond of andere objecten.
  - Het gebruik van het apparaat kan tot rondvliegende voorwerpen leiden, waardoor oogletsel kan ontstaan. Gebruik altijd goedgekeurde oogbescherming wanneer u het product gebruikt.
  - Let op: Tijdens het gebruik kan een kind zonder uw medeweten dicht bij het product komen.
  - Gebruik dit product niet als zich personen in het werkgebied bevinden. Schakel het product uit wanneer een persoon het werkgebied betreedt.
  - Zorg dat u het product altijd onder controle hebt.
  - Gebruik het product niet als u geen hulp kunt krijgen indien zich een ongeval voordoet. Zorg er altijd voor dat anderen weten dat u het product gaat gebruiken voordat u het product start.
  - Draai niet met het product voordat u zeker weet dat er zich geen personen of dieren in de veiligheidszone bevinden.
  - Verwijder alle ongewenste materialen uit het werkgebied voordat u begint. Als de snijuitrusting een object raakt, dan kan dit object worden uitgeworpen en letsel of schade veroorzaken. Ongewenst materiaal kan zich rond de snijuitrusting wikkelen en schade veroorzaken.
  - Gebruik het product niet bij slecht weer (mist, regen, sterke wind, gevaar van blikseminslag of andere weersomstandigheden.). Slecht weer kan leiden tot gevaarlijke omstandigheden (zoals gladde oppervlakken).
  - Zorg dat u vrij kunt bewegen en in een stabiele houding kunt werken.
- (Fig. 16)
- Zorg dat u niet kunt vallen wanneer u het product gebruikt. Buig u niet voorover of achterover wanneer u het product bedient.
  - Houd het product altijd met twee handen vast. Houd het apparaat rechts van uw lichaam.
- (Fig. 17)

- Bedien het product zodanig dat de snijuitrusting zich onder uw middel bevindt.
- Als de chokehendel in de chokestand staat wanneer de motor wordt ingeschakeld, dan begint de snijuitrusting te draaien.
- Raak de hoekoverbrenging niet aan nadat de motor is uitgeschakeld. De hoekoverbrenging is heet nadat de motor is uitgeschakeld. Hete oppervlakken kunnen letsel veroorzaken.
- Schakel de motor uit voordat u het product verplaatst.
- Zet het product niet neer terwijl de motor is ingeschakeld.
- Schakel de motor uit en wacht totdat de snijuitrusting is gestopt voordat u ongewenst materiaal van het product verwijderd. Laat de snijuitrusting eerst stoppen voordat u (al dan niet met een hulpmiddel) het maaisel verwijderd.

## Persoonlijke beschermingsuitrusting



**WAARSCHUWING:** Lees de volgende waarschuwingen voordat u het product gaat gebruiken.

- Gebruik altijd de juiste persoonlijke beschermingsmiddelen wanneer u het product gebruikt. De persoonlijke beschermingsmiddelen nemen het risico op letsel niet weg. De persoonlijke beschermingsmiddelen verlagen de ernst van het letsel indien zich een ongeval voordoet.
- Gebruik altijd goedgekeurde oogbescherming wanneer u het product gebruikt.
- Bedien het product niet op blote voeten of met open schoenen. Gebruik altijd antislipparzen voor zwaar gebruik.
- Draag een lange broek van stevige stof.
- Gebruik indien nodig goedgekeurde beschermende handschoenen.
- Gebruik een helm als er objecten op uw hoofd kunnen vallen.
- Gebruik altijd goedgekeurde gehoorbescherming wanneer u het product gebruikt. Langdurig lawaai kan gehoorverlies veroorzaken.
- Zorg ervoor dat u een EHBO-kit bij de hand hebt.

## Veiligheidsvoorzieningen op het product

- Zorg ervoor dat u regelmatig onderhoudswerkzaamheden uitvoert aan het product.
  - De levensduur van het product neemt toe.
  - Het risico van ongevallen neemt af.

Laat het product regelmatig door een erkende dealer of een erkend servicepunt controleren, zodat er aanpassingen en reparaties uitgevoerd kunnen worden.

- Gebruik geen product met beschadigde beschermingsmiddelen. Als het product beschadigd

is, neemt u dan contact op met een erkend servicepunt.

## Gashendelvergrendeling

De gashendelvergrendeling (A) voorkomt dat de gashendel (B) per ongeluk wordt bediend. Druk op de gashendelvergrendeling (A) om de gashendel (B) te ontgrendelen. Wanneer u de hendel ontgrendelt, gaan de gashendelvergrendeling (A) en de gashendel (B) terug naar hun oorspronkelijke stand. (Fig. 18)

Deze beweging wordt geregeld door twee geïsoleerde retourveren. Dit betekent dat de gashendel (B) automatisch in de stationaire stand is vergrendeld.

1. Zorg dat de gashendel (B) is vergrendeld in de stationaire stand wanneer u de gashendelvergrendeling (A) ontgrendelt.
2. Druk op de gashendelvergrendeling (A) en controleer of deze teruggaat naar de oorspronkelijke stand wanneer u deze loslaat.
3. Druk op de gashendel (B) en controleer of deze teruggaat naar de oorspronkelijke stand wanneer u deze loslaat.

Start de motor en zet het gas volledig open. Laat de gashendel (B) los en controleer of de snijuitrusting stopt. Als de snijuitrusting draait terwijl de gashendel in de stationaire stand staat, controleer dan de stelschroef voor de stationaire stand van de carburateur.

## Stopschakelaar

Start de motor. Controleer of de motor stopt wanneer u de stopschakelaar in de stop-stand zet.

(Fig. 19)

## Beschermkap van de snijuitrusting



**WAARSCHUWING:** Onder geen beding mag snijuitrusting worden gebruikt zonder dat een goedgekeurde beschermkap is gemonteerd. Indien een verkeerde of beschadigde beschermkap wordt gemonteerd, kan dit letsel veroorzaken.

De beschermkap van de snijuitrusting voorkomt dat losse objecten in de richting van de gebruiker kunnen vliegen. Controleer de beschermkap van de snijuitrusting op schade en vervang hem indien hij beschadigd is. Gebruik alleen de goedgekeurde beschermkap voor de snijuitrusting.

(Fig. 20)

## Het mechanisme voor snelle ontgrendeling controleren



**WAARSCHUWING:** Gebruik geen draagstel met een

snelontgrendelmechanisme dat niet goed werkt.



**WAARSCHUWING:** Wanneer u de borgmoer los- en vastdraait, zou u zich kunnen verwonden aan het blad. Zorg er altijd voor dat de bladbeschermkap voorkomt dat u uw hand verwondt wanneer u dit doet.

Met het mechanisme voor snelle ontgrendeling kan de gebruiker in noodgevallen het product snel van het draagstel verwijderen.

1. Stop de motor.
2. Voer een visuele controle uit op beschadiging, bijvoorbeeld scheuren.
3. Maak het mechanisme voor snelle ontgrendeling los en bevestig het weer om te zien of het goed werkt. (Fig. 21)

### Geluiddemper

(Fig. 22)

De uitlaatdemper is bedoeld om het geluidsniveau zo laag mogelijk te houden en om de uitlaatgassen uit de buurt te houden van de gebruiker.

- Gebruik geen motor met een beschadigde geluiddemper. Een beschadigde geluiddemper laat het geluidsniveau stijgen en vergroot het risico van brand. Zorg dat er een brandblusser in de buurt is.
- Controleer regelmatig of de geluiddemper aan het product is bevestigd.
- Raak de motor en de geluiddemper niet aan terwijl de motor is ingeschakeld. Raak de motor en de geluiddemper een tijdje niet aan nadat de motor is uitgeschakeld. Hete oppervlakken kunnen letsel veroorzaken.
- Een hete geluiddemper kan brand veroorzaken. Let op als u het product in de buurt van ontvlambare vloeistoffen of dampen gebruikt.
- Raak geen onderdelen van de geluiddemper aan als de geluiddemper beschadigd is. De onderdelen kunnen kankerverwekkende chemicaliën bevatten.

### De borgmoer bevestigen en verwijderen



**WAARSCHUWING:** Stop de motor, gebruik veiligheidshandschoenen en wees voorzichtig rond de scherpe randen van de snijuitrusting.

Er wordt een borgmoer gebruikt om een aantal soorten snijuitrusting te bevestigen. De borgmoer heeft een linkse schroefdraad.

- Om te bevestigen draait u de borgmoer tegen de rotatierichting van de snijuitrusting in vast.
- Om de borgmoer te verwijderen, draait u de borgmoer los in de rotatierichting van de snijuitrusting.
- Om de borgmoer los en vast te draaien, gebruikt u een dopsleutel met een lange steel. De pijl in de afbeelding toont het gebied waar u de dopsleutel kunt gebruiken. (Fig. 23)

**Let op:** Zorg ervoor dat u de borgmoer niet met de hand kunt draaien. Vervang de moer als de nylonborgring een weerstand heeft van minder dan 1,5 Nm. De borgmoer moet worden vervangen nadat deze ca. 10 keer los en vast is gedraaid.

### Snijuitrusting

Selecteer de juiste snijuitrusting en onderhoud deze zodat u:

- Een optimaal maieresultaat krijgt.
- De levensduur van de snijuitrusting verlengt.
- Volg de instructies voor controle, onderhoud en service voor de geluiddemper.
- Gebruik altijd de goedgekeurde beschermkap voor de snijuitrusting. Zie de technische gegevens.



**WAARSCHUWING:** Gebruik een snijuitrusting alleen samen met de door ons aanbevolen beschermkappen! Zie het hoofdstuk Technische gegevens. Zie de instructies voor de snijuitrusting voor het correct invoeren van de draad en de keuze van de juiste diameter voor de trimmerdraad.



**WAARSCHUWING:** Het gebruik van defecte snijuitrusting kan het risico op ongevallen vergroten.



**WAARSCHUWING:** Schakel altijd de motor uit voor u aan de snijuitrusting begint te werken. De snijuitrusting blijft roteren nadat u de gashendel hebt losgelaten. Controleer of de snijuitrusting volledig tot stilstand is gekomen en koppel de bougiekap los voordat u werkzaamheden gaat uitvoeren.

### Snijuitrusting

- Gebruik de messen en grasmessen om grof gras te maaien. (Fig. 24)
- Gebruik de trimmerkop om gras te trimmen. (Fig. 25)
- Een verkeerd geslepen of beschadigd blad verhoogt het risico op ongelukken. Houd de snijtanden van het blad goed en juist geslepen. Volg de instructies en gebruik de aanbevolen vijlmal.

- Controleer de snijuitrusting op beschadigingen en barsten. Vervang snijuitrusting indien deze beschadigd is.
- Gebruik een snijuitrusting alleen samen met aanbevolen beschermkappen. Zie *Accessoires op pagina 137*.

## Trimmerkop



**WAARSCHUWING:** Zorg er altijd voor dat de trimmerdraad strak en gelijkmatig rond de trommel is gewikkeld om schadelijke trillingen te voorkomen.

(Fig. 26)

- Gebruik alleen aanbevolen trimmerkoppen en trimmerdraden.
- Gebruik alleen de aanbevolen snijuitrusting.
- Kleinere machine hebben over het algemeen kleine trimmerkoppen nodig en omgekeerd.
- De lengte van de trimmerdraad is belangrijk. Een langere draad vereist een groter motorvermogen dan een korte, ook al is de diameter van de draad even groot.
- Zorg ervoor dat het mes dat op de trimmerbeschermer zit, niet beschadigd is. Hiermee wordt de trimmerdraad op de juiste lengte gesneden.
- Om de levensduur van de trimmerdraad te verlengen, kunt u deze een paar dagen in water weken voorafgaand aan gebruik.

## Grasmaaibladen en grasmessen

- Gebruik het product met een goedgekeurd grasmaaiblad. Gebruik geen grasmaaiblad zonder dat de overige vereiste onderdelen naar behoren zijn aangebracht. Zorg dat de installatie op de juiste manier is uitgevoerd en dat de juiste onderdelen zijn gebruikt. Door een onjuiste installatie kan het blad worden weggeslingerd en ernstig letsel toebrengen aan de gebruiker en/of omstanders.
- Draag beschermende handschoenen wanneer u het blad hanteert of daar onderhoudswerkzaamheden aan uitvoert.
- Gebruik hoofdbescherming wanneer u een product met een grasmaaiblad gebruikt.
- Grasmaaibladen en grasmessen worden gebruikt om ruw gras te maaien.
- Een grasmaaiblad kan letsel veroorzaken als het nog draait nadat de motor wordt uitgeschakeld of de gashendel wordt losgelaten. Zorg ervoor dat het grasmaaiblad volledig tot stilstand is gekomen voordat u onderhoudswerkzaamheden uitvoert.
- Schakel de motor uit voordat u werkzaamheden aan de snijuitrusting uitvoert. Zorg ervoor dat de snijuitrusting volledig tot stilstand komt. Koppel de kabel van de bougie los.
- Gebruik alleen een goedgekeurde snijuitrusting of een juist geslepen blad.

- Houd de snijtanden van het blad goed en juist geslepen.
- Gebruik nooit beschadigde snijuitrusting.
- Bevestig de transportbeveiliging op het grasmaaiblad wanneer u het product vervoert of opslaat.

## Terugslag

- Een terugslag is een plotselinge beweging van het product naar de zijkant, naar voren of naar achteren. Een terugslag vindt plaats wanneer het grasmaaiblad een object raakt dat niet kan worden gemaaid. Op plaatsen waar u moeilijk kunt zien wat u maait, is er een groter risico op terugslag.
- Bij een terugslag bestaat het risico dat het product of de gebruiker uit zijn positie wordt gebracht. Een bewegend blad kan omstanders raken en er is kans op letsel.
- Gooi een blad dat verbogen is, scheuren vertoont of gebroken of beschadigd is, weg.
- Gebruik een scherp blad. Het risico op terugslag is groter als het blad niet scherp is.

## Brandstofveiligheid

- Start het product niet als er brandstof of motorolie op het product aanwezig is. Verwijder de ongewenste brandstof/olie en laat het product drogen. Verwijder ongewenste brandstof van het product.
- Als u brandstof op uw kleding morst, trek dan direct andere kleding aan.
- Zorg dat er geen brandstof op uw lichaam terecht komt, dit kan letsel veroorzaken. Als er brandstof op uw lichaam terecht komt, verwijder deze dan met water en zeep.
- Start de motor niet als u brandstof op het product of op uw lichaam hebt gemorst.
- Start het product niet als er sprake is van een motorlekkage. Controleer de motor regelmatig op lekkage.
- Wees voorzichtig met brandstof. Brandstof is licht ontvlambaar en de dampen zijn explosief. Ze kunnen letsel veroorzaken of leiden tot de dood.
- Adem geen brandstofdampen in, dit kan letsel veroorzaken. Zorg voor voldoende ventilatie.
- Rook niet in de buurt van de brandstof of de motor.
- Plaats geen warme voorwerpen in de buurt van de brandstof of de motor.
- Vul geen brandstof bij terwijl de motor is ingeschakeld.
- Zorg ervoor dat de motor koud is wanneer u brandstof bijvult.
- Draai de tankdop langzaam open en laat de druk voorzichtig ontsnappen voordat u brandstof bijvult.
- Vul geen brandstof voor de motor bij in een afgesloten ruimte. Onvoldoende ventilatie kan leiden tot ernstig letsel of de dood door verstikking of het inademen van koolmonoxide.

- Draai de tankdop goed vast, zodat er geen brand kan ontstaan.
- Verplaats het product minstens 3 m (10 ft) van de plaats waar u de brandstoftank hebt gevuld, voordat u het product start.
- Doe niet te veel brandstof in de brandstoftank.
- Zorg dat er geen brandstof wordt gemorst wanneer u het product of de jerrycan met brandstof verplaatst.
- Plaats het product of de jerrycan met brandstof niet op een plaats waar deze wordt blootgesteld aan open vuur, vonken of waakvlammen. Zorg dat er geen open vuur aanwezig is in de opslagruimte.
- Gebruik alleen goedgekeurde jerrycans voor het verplaatsen of opslaan van brandstof.

- Leeg de brandstoftank voordat het product gedurende lange tijd wordt opgeslagen. Neem lokale wetgeving in acht voor het afvoeren van brandstof.
- Reinig het product voordat het gedurende lange tijd wordt opgeslagen.
- Verwijder de bougiekabel voordat het product wordt opgeslagen, zodat de motor niet onbedoeld kan starten.

## Veiligheidsinstructies voor onderhoud

- Neem contact op met uw servicepunt als het stationaire toerental niet zo kan worden afgesteld dat de snijuitrusting stopt. Gebruik het product niet voordat het correct is afgesteld of gerepareerd.

---

## Montage

---



**WAARSCHUWING:** Lees het hoofdstuk over veiligheid voordat u het product monteert.

### De hoofdkap monteren

1. Sluit de motor (A) aan op de leiding (B) met vier schroeven (C). (Fig. 27)

### De handgreep en de gashendel monteren

1. Monteer de handgreep in de klem van de handgreep op de as. (Fig. 28)
2. Monteer het bovenste deel van de klem van de handgreep op de handgreep. Zorg ervoor dat de klem op de kartelzone van de handgreep wordt gemonteerd. Zie de afbeelding.
3. Trek het draagstel aan en hang het product aan de ophanghaak.
4. Voer een laatste afstelling uit om ervoor te zorgen dat het product zich in een comfortabele stand bevindt wanneer deze aan het draagstel hangt. (Fig. 29)
5. Draai de schroeven vast.

### De gaskabel en de draden van de stopschakelaar aansluiten

1. Verwijder het luchtfilterdeksel.
2. Installeer de gaskabel (A) door de carburateurbevestiging (B). (Fig. 30)
3. Draai de kabelverstellerhuls (C) volledig in de carburateurbevestiging.
4. Plaats de sleufitting (D) op de carburateur. Op dit moment bevindt de uitsparing (E) voor de kabelschoen (F) zich uit de buurt van de kabelverstellerhuls (C). (Fig. 31)
5. Draai aan de gasklepknop van de carburateur en voer de gaskabel (A) door de sleuf in de sleufitting.

6. Zorg ervoor dat de kabelschoen (F) in de uitsparing valt.
7. Bedien de gashendel enkele keren om te controleren of hij goed werkt.
8. Stel de kabeverstellerhuls (C) af.
  - a) Zorg ervoor dat de aanslag op de gasklepknop van de carburateur de gashendelaanslag goed raakt.
  - b) Zorg ervoor dat de kabelpositie op 1-2 mm blijft tussen de kabelschoen (F) en de sleufitting wanneer de gashendel volledig wordt ingedrukt. (Fig. 32)
9. Wanneer de gaskabel (A) correct is afgesteld, draait u de borgmoer (G) vast.
10. Sluit de draden (H) van de stopschakelaar aan op de connectoren van de motor. (Fig. 33)
11. Breng het luchtfilterdeksel aan.

### Een bladbeschermkap en grasmaaiblad installeren



**OPGELET:** Gebruik alleen de goedgekeurde beschermkap voor de bladen. Zie *Accessoires op pagina 137*.

1. Monteer de bladbeschermkap/beschermkap van de snijuitrusting (A) op de steel en zet deze vast met de bout (L). (Fig. 34)
2. Monteer de meenemer (B) op de uitgaande as.
3. Draai de uitgaande as totdat een van de openingen in de meenemer op één lijn ligt met de overeenkomstige opening in het tandwielhuis.
4. Breng de borgpen (C) aan in de opening om de as te vergrendelen.
5. Plaats het maaiblad (D), de steunflens (G) en de steunkop (F) op de uitgaande as.
6. Breng de steunkop (F) aan op de uitgaande as, met de niet-vlakke kant tegen het blad.



7. Monteer de moer (E). Houd de steel van de dop sleutel zo dicht mogelijk bij de bladbeschermkap vast. Om de moer vast te draaien, moet u de dop sleutel tegen de draairichting in draaien. Draai de moer vast met een moment van 35-50 Nm (3,5-5 kpm). (Fig. 35)

**Let op:** Linkse schroefdraad.

## Monteren van bladen en trimmerkoppen



**WAARSCHUWING:** Gebruik alleen de goedgekeurde beschermkap voor de bladen. Zie *pagina 137*. Een beschadigde beschermkap kan letsel veroorzaken.



**WAARSCHUWING:** Als u het product met een grasmaaiblad gebruikt, dient u eerst de juiste handgreep, beschermkap van het maaiblad en draagstel te monteren.



**WAARSCHUWING:** Als u de maaibladeren niet naar behoren monteert, dan kan dit letsel veroorzaken.

1. Zorg dat het hoger liggende deel van de meenemer/ steunflens goed in het midden van de bladen valt.
2. Breng de bladen aan. (Fig. 36)

## De steun op de beschermkap van de snijuitrusting monteren

1. Monteer de steun (B) op de beschermkap (A) van de snijuitrusting. (Fig. 37)
2. Breng de schroef (C) aan.

## De trimmerbeschermkap en de trimmerkop monteren

1. Bevestig de beschermkap (A) aan de steel met behulp van de bouten (L). Zorg dat u de juiste beschermkap voor de juiste trimmerkop gebruikt. (Fig. 38)

2. Bevestig de meenemer (B) op de uitgaande as. (Fig. 39)
3. Draai aan de uitgaande as totdat het gat in de meenemer op één lijn ligt met de opening in het tandwielhuis.
4. Breng de borgpen (C) aan in de opening om de as te vergrendelen.
5. Draai de trimmerkop (H) linksom. (Fig. 40)
6. Voer de procedure in omgekeerde volgorde uit om te demonteren.

## De transportbescherming installeren

1. Bevestig de transportbeschermingen aan het blad. (Fig. 41)

## Draagstel afstellen



**WAARSCHUWING:** Het product moet altijd correct aan het draagstel worden bevestigd. Gebruik nooit een beschadigd draagstel.

1. Doe het draagstel om.
2. Bevestig het product op het draagstel.
3. Stel het draagstel af voor de beste werkhouding.
4. Verstel de zijriemen zodanig dat het product gelijkmatig op uw schouders weegt. (Fig. 42)
5. Stel het draagstel zodanig af dat de snijuitrusting parallel aan de grond is. (Fig. 43)
6. Laat de snijuitrusting de grond licht aanraken. Stel vervolgens de klem van het draagstel zodanig af dat het product goed in evenwicht is. (Fig. 44)

**Let op:** Als u een grasmaaiblad gebruikt, moet dit ongeveer 10 cm/4 inch boven de grond blijven.

## Werking



**WAARSCHUWING:** Lees en begrijp het hoofdstuk over veiligheid voordat u het product gebruikt.

## Brandstof

### Brandstof gebruiken



**OPGELET:** Dit product heeft een tweetaktmotor. Gebruik een mengsel van benzine en tweetakt-motorolie. Zorg dat u de juiste hoeveelheid olie gebruikt in het mengsel. Door een onjuiste verhouding van

benzine en olie kan de motor beschadigd raken.

## Brandstof mengen

**Let op:** Gebruik altijd een schone jerrycan wanneer u brandstof gaat mengen.

**Let op:** Maak een hoeveelheid brandstofmengsel voor maximaal 30 dagen.

1. Voeg de helft van de hoeveelheid benzine toe.
2. Voeg de volledige hoeveelheid olie toe.
3. Schud het brandstofmengsel om de stoffen te mengen.
4. Voeg de resterende hoeveelheid benzine toe.
5. Schud het brandstofmengsel om de stoffen te mengen.
6. Vul de brandstoftank.

## Brandstof vullen



**WAARSCHUWING:** Rook niet en plaats geen warme voorwerpen in de buurt van brandstof. Zet de motor uit en laat deze enkele minuten afkoelen voordat u brandstof bijvult.



**WAARSCHUWING:** Wanneer u brandstof bijvult, opent u de brandstoftankdop langzaam om ongewenste druk af te laten.



**WAARSCHUWING:** Nadat u brandstof hebt bijgevuld, draait u de brandstoftankdop voorzichtig vast. Plaats de machine uit de buurt van de tankplaats en de voeding voordat u de motor start.

- Gebruik een benzinetank met overvulbescherming.
- Zorg dat het oppervlak rondom de tankdop schoon is. Maak de omgeving rond de tankdop schoon.
- Schud de jerrycan voordat u het brandstofmengsel in de brandstoftank laat lopen.

## Starten en stoppen

### Controleren vóór het starten

1. Controleer het product op ontbrekende, beschadigde, loszittende of versleten onderdelen.
2. Controleer de moeren, schroeven en bouten.
3. Controleer de trimmerkop of het blad.
4. Controleer de borgmoer. Zorg dat de borgmoer een minimale borgkracht van 1,5 Nm (1,1 ft lb) heeft. Haal de borgmoer aan met 35-50 Nm (26-36 ft lb).
5. Controleer het luchtfilter.

## Benzine



**OPGELET:** Gebruik geen benzine met een octaangetal lager dan 90 RON (87 AKI). Dit kan schade aan het product veroorzaken.



**OPGELET:** Gebruik geen benzine met een ethanolgehalte van meer dan 10% (E10). Dit kan schade aan het product veroorzaken.



**OPGELET:** Gebruik geen loodhoudende benzine. Dit kan schade aan het product veroorzaken.

- Gebruik altijd nieuwe loodvrije benzine met een minimaal octaangetal van RON 90 (87 AKI) en een ethanolgehalte van minder dan 10% (E10).
- Gebruik benzine met een hoger octaangetal als u het product regelmatig gebruikt met een hoog motortoerental.
- Gebruik altijd een goede kwaliteit ongelode benzine/oliemengsel.

## Tweetakt-motorolie

- Gebruik uitsluitend hoogwaardige tweetaktmotorolie, met name HUSQVARNA-tweetaktolie. Gebruik alleen de olie van een luchtgekoelde motor.
- Mengverhouding 50:1 (2%).
- Olie van lage kwaliteit en een hoge olie/brandstofverhouding kan de levensduur van katalysatoren verkorten.
- Bespreek de keuze van een olie met uw dealer.
- Indien er geen Husqvarna-tweetaktolie verkrijgbaar is, kunt u een andere tweetaktolie van goede kwaliteit gebruiken, die is bedoeld voor luchtgekoelde motoren. Neem contact op met uw dealer voor de keuze van olie.
- Gebruik de tweetaktolie niet voor watergekoelde buitenboordmotoren. De tweetaktolie wordt soms ook wel buitenboordolie genoemd.

Benzine, liter	Olie, liter
	2% (50:1)
5	0,1
10	0,2
15	0,3
20	0,4

6. Controleer de gashendelvergrendeling en de gashendel.
7. Controleer de stopschakelaar.
8. Controleer het product op brandstoflekkage.

### Een koude motor starten



**WAARSCHUWING:** Voordat u het product start, monteert u het complete koppelingsdeksel en de as. De losse koppeling kan verwondingen veroorzaken. Gebruik handschoenen.



**WAARSCHUWING:** Plaats het product niet in de buurt van de plaats waar wordt getankt en de stroomvoorziening. Plaats het op een vlakke ondergrond. Zorg ervoor dat er geen objecten in aanraking komen met de snijuitrusting.



**WAARSCHUWING:** Zorg ervoor dat er geen ongeautoriseerde personen in het werkgebied zijn. Of dit kan een risico op gevaarlijk letsel veroorzaken. De veiligheidsafstand bedraagt 15 m.

1. Zet de stopschakelaar in de startpositie.
2. Druk tien keer op de brandstofpomp. (Fig. 45)
3. Zet de chokeknop in de chokestand. (Fig. 46)
4. Houd het product aan de grond. Trek met uw rechterhand het koord langzaam naar u toe totdat u weerstand ondervindt. Trek snel en krachtig aan de koord. Blijf dit doen tot u de motor hoort starten. (Fig. 47)

**Let op:** Wikkel het startkoord niet rond uw hand.



**OPGELET:** Trek het startkoord niet volledig uit. Houd de hendel van het startkoord vast wanneer het volledig is uitgetrokken. Het niet naleven van deze instructies kan leiden tot motorschade.

5. Zet de chokehendel in de bedrijfsstand en trek vervolgens aan het startkoord totdat de motor start.
6. Trek zachtjes aan de gashendel en draai gedurende 60 seconden met laag toerental.



**WAARSCHUWING:** Raak de beschermkap niet aan. Als de bougiekap beschadigd is, kan dit brandwonden en elektrische schokken veroorzaken. Gebruik nooit een product met een beschadigde bougiekap.

### Een warme motor starten

1. Zet de stopschakelaar in de startpositie.
2. Druk tien keer op de brandstofpomp. (Fig. 45)
3. Zet de chokehendel in de bedrijfsstand en trek vervolgens aan het startkoord totdat de motor start.

### Stoppen

- Druk de stopschakelaar in om de motor te stoppen. (Fig. 19)

### Grastrimmer bedienen



**OPGELET:** Zorg dat u het motortoerental na elke activiteit terug laat lopen naar het stationaire toerental. Langdurig gebruik bij onbelast volgas kan leiden tot motorschade.

**Let op:** Reinig de afdekking van de trimmerkop wanneer u een nieuwe trimmerdraad aanbrengt, om trillingen te voorkomen. Controleer de andere delen van de trimmerkop en reinig deze indien nodig.

### Algemene werkinstructies



**WAARSCHUWING:** Wees voorzichtig wanneer u een boom zaagt die gespannen staat. Hij kan terugspringen terug naar zijn normale positie vóór of na het zagen en u of het product raken en letsel veroorzaken.

- Zorg voor een open ruimte aan één kant van het werkgebied en begin vanaf daar met de werkzaamheden.
- Beweeg in een regelmatig patroon over het werkgebied. (Fig. 48)
- Verplaats het product helemaal naar links en rechts om een breedte van 4 tot 5 m (13-16 ft) bij elke draai te maken.
- Maak een lengte vrij van 75 m (250 ft) voordat u omdraait en terug gaat. Verplaats de jerrycan met benzine met u mee.
- Verplaats u in een richting waar u zo min mogelijk over greppels en obstakels gaat.
- Verplaats u in de richting waar de wind zorgt dat de gesneden vegetatie in het vrijgemaakte gebied valt. (Fig. 49)
- Verplaats u langs hellingen, niet op en neer.

### Gras maaien met een grasmaaiblad

1. Sta met uw voeten uit elkaar tijdens het gebruik van het product. Zorg ervoor dat u stevig staat.
2. Plaats de steunkop lichtjes op de grond. Dit voorkomt dat het blad de grond raakt.

- Gebruik een pendelende beweging van rechts naar links voor een goede maaibeweging. Gebruik de linker kant van het blad om te snijden (tussen 8 en 12 uur). (Fig. 50)
- Kantel het blad naar links bij het maaien van gras.

**Let op:** Het gras zal hierdoor in een lijn liggen.

- Gebruik een pendelende beweging van links naar rechts voor de retourbeweging.
- Houd bij het werk een ritme aan.
- Beweeg naar voren en zorg dat u stevig staat.
- Stop de motor.
- Verwijder het product uit de klem op het draagstel.
- Plaats het product op de grond.
- Verzamel het maaisel.

### Verwijderen

(Fig. 51)

Voor de beste resultaten:

- Houd de trimmer zo vast dat de trimmerkop zich net boven de grond bevindt.
- Houd de trimmerkop enigszins schuin.
- Laat het uiteinde van de trimmerdraad over de grond langs voorwerpen lopen.

### Gras trimmen

- Houd de trimmerkop vlak boven de grond en schuin. Druk de grastrimmerdraad niet in het gras. (Fig. 52)
- Verkort de lengte van de trimmerdraad met 10-12 cm/4-4,75 inch.
- Verlaag het motortoerental om het risico op schade aan planten te beperken.
- Gebruik 80 % van het vermogen wanneer u in de buurt van objecten gras maait. (Fig. 53)

### Gras maaien

- Zorg dat de grastrimmerdraad parallel loopt aan de grond wanneer u gaat maaien. (Fig. 54)
- Duw de trimmerkop niet op de grond. De grond en het product kunnen hierdoor beschadigd raken.
- Zorg dat de trimmerkop de grond niet continu raakt. Hierdoor kan de trimmerkop beschadigd raken.
- Gebruik volgas wanneer u het product heen en weer beweegt om gras te maaien. Zorg dat de grastrimmerdraad parallel loopt aan de grond. (Fig. 55)

### Gras vegen

De luchtstroom van de roterende trimmerdraad kan worden gebruikt om maaisel uit een gebied te verwijderen.

- Houd de trimmerkop met de trimmerdraad parallel aan de grond en boven de grond.
- Geef volgas.
- Beweeg de trimmerkop van de ene naar de andere kant en veeg het gras.



**WAARSCHUWING:** Reinig de kap van de trimmerkop altijd wanneer u een nieuwe trimmerdraad monteert, om onbalans en trillingen in de hendels te voorkomen. Controleer ook de andere onderdelen van de trimmerkop en reinig deze indien nodig.

### Trimmerdraad vervangen

Zie de laatste pagina van deze bedieningshandleiding.

## Onderhoud



**WAARSCHUWING:** Lees en begrijp het hoofdstuk over veiligheid voordat u gaat reinigen of reparaties of onderhoud gaat uitvoeren.

gebruik van het product. De intervallen wijken af als u het product niet dagelijks gebruikt. Voer alleen onderhoudswerkzaamheden uit die in deze handleiding worden beschreven. Neem voor overige onderhoudswerkzaamheden die niet in deze handleiding worden beschreven contact op met een erkend servicepunt.

### Onderhoudsschema

Houd u aan het onderhoudsschema. De intervallen worden berekend op basis van het dagelijks

Onderhoudsschema	Elke dag	Wekelijks	Maandelijks
Reinig de externe oppervlakken.	✓		
Maak het luchtfilter schoon. Vervang indien nodig.	✓		
Controleer de kabelboom.	✓		

Onderhoudsschema	Elke dag	Wekelijks	Maandelijks
Controleer de werking van de gashendelvergrendeling en de gashendel.	✓		
Controleer de hendel en het stuur.	✓		
Controleer de stopschakelaar.	✓		
Controleer de beschermkappen.	✓		
Controleer of het blad scherp en niet beschadigd is. Breng het blad op de juiste wijze aan in de middelste stand.	✓		
Controleer de trimmerkop.	✓		
Controleer de snijuitrusting en zorg ervoor dat deze niet stationair draait.	✓		
Controleer de borgmoer van de snijuitrusting.	✓		
Controleer of er geen brandstof uit de motor, tank of brandstofleidingen lekt.	✓		
Controleer de transportbescherming voor het blad.	✓		
Controleer de moeren en schroeven.	✓		
Controleer de handgreep van het startkoord en het startkoord.		✓	
Controleer de trillingsdemperelementen.		✓	
Reinig het externe gedeelte en de aangrenzende delen van de carburateur.		✓	
Reinig het externe deel van de bougie. Verwijder hem en controleer de afstand tussen de elektroden. Stel de afstand in op 0,6-0,7 mm of vervang de bougie. Monteer een ontstoorder op de bougie.		✓	
Reinig het koelsysteem.		✓	
Controleer het smeermiddel van de hoekoverbrenging. Vul bij indien nodig.		✓	
Reinig de geluiddemper.			✓
Controleer de koppeling, koppelingsveren en koppelingstrommel. Laat ze indien nodig door een erkend servicecentrum vervangen.			✓
Controleer alle kabels en aansluitingen.			✓
Vervang de bougie.			✓

## De carburateur afstellen

Tijdens het testen in de fabriek wordt de basisafstelling van de carburateur uitgevoerd. De afstelling moet worden uitgevoerd door een gekwalificeerde monteur.



**WAARSCHUWING:** Gevaar voor brandwonden of brand. Geluiddempers met katalysator kunnen tijdens bedrijf zeer heet worden.

## Geluiddemper controleren



**WAARSCHUWING:** Gebruik een product niet wanneer de geluiddemper beschadigd is. Als een geluiddemper beschadigd is, moet deze altijd vervangen worden.



**WAARSCHUWING:** Risico op brand. De geluiddemper zorgt dat het geluidsniveau omlaag wordt gebracht en geleidt tevens de uitlaatgassen van de gebruiker weg. Uitlaatgassen zijn heet en kunnen vonken bevatten.



**OPGELET:** Een beschadigd vonkenscherm mag nooit worden teruggeplaatst. Gebruik een product niet als het vonkenscherm op de geluiddemper ontbreekt of beschadigd is.



**OPGELET:** Indien het vonkenscherm is verstopt, zal het product zeer heet worden, waardoor de zuiger en cilinder beschadigd raken.

1. Controleer of de geluiddemper niet beschadigd is.
2. Zorg ervoor dat de geluiddemper correct aan het product is bevestigd.

## Stationair toerental afstellen

- Zorg dat het luchtfilter schoon is. De snijuitrusting mag niet draaien bij een correct stationair toerental.
- Stel het stationaire toerental af met de bijbehorende T-stelschroef met de markering "T".
- Het stationaire toerental is juist wanneer de motor in alle standen soepel draait. Het stationaire toerental moet lager zijn dan het toerental waarbij de snijuitrusting begint te draaien.



**WAARSCHUWING:** Als het stationair toerental niet zo kan worden afgesteld dat de snijuitrusting stopt, dient u contact op te nemen met de distributeur of het servicecentrum. Gebruik het product niet voordat het is juist afgesteld of gerepareerd.

1. Draai de stelschroef rechtsom tot de snijuitrusting begint te draaien.
2. Draai de stelschroef linksom tot de snijuitrusting stopt. (Fig. 56)

## Koelsysteem

Het product heeft een koelsysteem om de bedrijfstemperatuur laag te houden.

Het koelsysteem heeft:

(Fig. 57)

- Vinnen op het vliegwiel (A)
- Koelvinnen op de cilinder (B)
- Cilinderkap (C) (leidt koude lucht langs de cilinder)
- Geluiddemperplaat (D)
- Plaat (E)

## Koelsysteem reinigen



**WAARSCHUWING:** Een vuil of verstopt koelsysteem veroorzaakt oververhitting. Hierdoor kunnen de zuiger en cilinder beschadigd raken.

1. Reinig de onderdelen van het koelsysteem minimaal één keer per week met een borstel.

## Luchtfilter

- Reinig het filter met intervallen van 25 uur. Reinig het indien nodig vaker.
- Zet de chokehendel in de chokestand. (Fig. 58)

## Het luchtfilter reinigen



**OPGELET:** Vervang altijd een luchtfilter dat beschadigd is, erg vies is of doordrenkt is met brandstof.

Als u een luchtfilter lange tijd gebruikt, kan dat niet volledig worden gereinigd. Vervang het luchtfilter regelmatig door een nieuw exemplaar.

1. Zet de chokehendel naar boven om de chokeklep te sluiten.
2. Verwijder het luchtfilterdeksel. (Fig. 59)
3. Verwijder het viltfilter en het luchtfilter.
4. Tik licht op de palm van uw hand met het viltfilter of gebruik lucht om het viltfilter schoon te maken.
5. Controleer het oppervlak van de rubberen afdichting. Vervang het filter als de rubberen afdichting is beschadigd.
6. Reinig het luchtfilter met een warm sopje van water en zeep.



**OPGELET:** Zorg ervoor dat het viltfilter droog blijft. Water veroorzaakt schade aan het viltfilter.

7. Gebruik Husqvarna-tweetaktolie om olie op het filter aan te brengen. Zorg ervoor dat u overtollige olie verwijdert voordat u het luchtfilter terugplaatst.



**OPGELET:** Gebruik geen benzine die is bedoeld voor viertaktmotoren.

8. Vervang het luchtfilter als het zo vuil is dat het niet meer volledig kan worden gereinigd. Vervang een beschadigd luchtfilter altijd.
9. Reinig ook het binnenoppervlak van het filterdeksel. Gebruik perslucht of een borstel.
10. Zorg dat het filter droog is voordat u het monteert.

## Brandstoffilter

Als de motor niet genoeg brandstof krijgt toegevoerd, controleer dan of de tankdop en het brandstoffilter (A) niet verstopt zijn. (Fig. 60)

## Smeermiddel aanbrengen op de hoekoverbrenging

Zorg dat de hoekoverbrenging voor 3/4 gevuld is met smeermiddel.

(Fig. 61)

## Bougie controleren



**OPGELET:** Gebruik altijd het juiste bougietype. Een verkeerd type bougie kan schade aan het product veroorzaken.

- Controleer de bougie als de motor weinig vermogen heeft, niet gemakkelijk te starten is of stationair niet goed draait.
- Volg deze instructies om het risico van ongewenst materiaal op de elektroden van de bougie te beperken:

- a) Zorg ervoor dat het stationair toerental altijd juist is afgesteld.
  - b) Zorg dat het brandstofmengsel correct is.
  - c) Zorg dat het luchtfilter schoon is.
- Maak de bougie schoon als deze vuil is en controleer of de afstand tussen de elektroden correct is, zie *Technische gegevens op pagina 136*. (Fig. 62)
  - Vervang de bougie indien nodig.

## Scherpen van grasmaes en grasmaaiblad

1. Vijl bladen en messen met een platte vijl met enkele kapping.
2. Vijl alle snijkanten van de grasmaaibladeren en -messen gelijkmatig om de balans te bewaren. (Fig. 63)

## Probleemoplossing

Starten mislukt		
Controle	Mogelijke oorzaak	Oplossing
Stopknop	Stopstand	Zet de stopschakelaar in de startpositie.
Startpallen	Elkaar rakende pallen	Verstel of vervang de pallen.
		Reinig rondom de pallen.
		Neem contact op met een erkende servicedealer.
Brandstoftank	Verkeerd type brandstof.	Aftappen en juiste brandstof gebruiken.
Carburateur	Afstelling van het stationair toerental.	Het stationair toerental wordt afgesteld met de schroef T.
Ontsteking (geen vonk)	Bougie vies of nat.	Zorg ervoor dat de bougie droog en schoon is.
	Afstand tussen de elektroden onjuist.	Reinig de bougie. Controleer of de afstand tussen de elektroden juist is. Zorg ervoor dat de bougie is uitgerust met een onderdrukker. Zie technische gegevens voor een correcte elektrodenafstand.
Bougie	Bougie zit los.	Draai de bougie vast.

<b>Motor start, maar blijft niet draaien</b>		
<b>Controle</b>	<b>Mogelijke oorzaak</b>	<b>Oplossing</b>
Brandstoftank	Verkeerd type brandstof.	Aftappen en juiste brandstof gebruiken.
Carburateur	Motor loopt niet goed stationair.	Neem contact op met uw servicedealer.
Luchtfilter	Verstopt luchtfilter.	Maak het luchtfilter schoon.

## Transport en opslag

- Zorg dat apparatuur tijdens het transport veilig vast staat om schade en ongevallen te voorkomen.
- Sla producten en apparatuur op in een droge en vorstvrije ruimte.
- Reinig het product.
- Vervang of repareer beschadigde onderdelen.
- Gebruik de juiste beschermkap op het product zodat geen vocht wordt vastgehouden.
- Zorg het product stevig bevestigd is tijdens transport.

## Technische gegevens

<b>333R Mark II</b>	
<b>Motor</b>	
Cilinderinhoud, cm <sup>3</sup>	32,6
Stationair toerental, tpm	3000±300
Aanbevolen max. toerental, tpm	9100
Toerental van uitgaande as, tpm	6700
Maximaal motorvermogen volgens ISO 8893, kW/pk bij tpm	1,0/1,3 bij 7000
<b>Brandstof-/smeersysteem</b>	
Bougie	NGK BPMR7A/HQT-1
Elektrodenafstand, mm	0,6-0,7
<b>Brandstof-/smeersysteem</b>	
Inhoud brandstoftank, l/cm <sup>3</sup>	1,1/1100
<b>Gewicht</b>	
Gewicht, kg	7,2
<b>Geluidsgegevens</b>	
Gemeten geluidsvermogensniveau conform 2000/14/EG, dB (A)	107
Gegarandeerd geluidsvermogensniveau conform 2000/14/EG, dB (A)	108



		333R Mark II
Geluidsvermogeniveau, gemeten <sup>22</sup>		
Uitgerust met trimmerkop (origineel), dB (A)		104
Uitgerust met grasmaaiblad (origineel), dB (A)		104
Geluidsdrukkniveau bij het oor van de gebruiker <sup>23</sup>		
Uitgerust met trimmerkop (origineel) dB (A)		97
Uitgerust met grasmaaiblad (origineel), dB (A)		97
<b>Gegevens trillingen</b> <sup>24</sup>		
Uitgerust met trimmerkop, linker-/rechterhandgreep, m/s <sup>2</sup>		6,1/6,2
Uitgerust met grasmaaiblad, linker-/rechterhandgreep, m/s <sup>2</sup>		5,4/5,5

## Accessoires

333R Mark II		
Goedgekeurde accessoires	Type	Beschermkap voor snijuitrusting
Grasmaaiblad/ grasmes	Multi 330-2 (Ø 330 2 tanden)	593 70 66-01
	Multi 255-3 (Ø 255 3 tanden)	593 70 66-01
	Grass 275-4 (Ø 275 4 tanden)	593 70 66-01
	Gras 255-4 1" (Ø 255 4 tanden)	593 70 66-01
Trimmerkop	T35	593 70 66-01
Steunkop	Vast	-

<sup>22</sup> Geluidsvermogensniveau conform EN ISO 22868. De onzekerheid van de vermelde waarden bedraagt 3 dB (A).

<sup>23</sup> Equivalent geluidsdrukkniveau bij het oor van de gebruiker, gemeten volgens EN ISO 22868. De onzekerheid van de vermelde waarden bedraagt 3 dB (A).

<sup>24</sup> Equivalente totale trillingswaarde voor elke hendel, bepaald volgens en ISO 22867. De onzekerheid van de vermelde waarden is 1,5 m/s<sup>2</sup>.

---

# Verklaring van overeenstemming

---

## EG-verklaring van overeenstemming

**Naam uitgever: Husqvarna AB**, SE-561 82 Huskvarna, Zweden, tel.: +46-36-146500.

**Husqvarna AB** is als enige verantwoordelijk voor het object van deze verklaring: Door benzine aangedreven trimmer en/of bosmaaier, platform(s) GZ32B vertegenwoordigend(e) model(len) **Husqvarna 333R Mark II**, met serienummers van 2024 en later. Het platform- en modelnummer staan duidelijk op het productplaatje vermeld, samen met het jaartal en serienummer.

Het hierboven beschreven object is conform de vereisten van de Richtlijnen van de Raad:

- van 17 mei 2006 'met betrekking tot machines' **2006/42/EG**
- van 26 februari 2014 "betreffende elektromagnetische compatibiliteit" **2014/30/EU**.
- van 8 mei 2000 "met betrekking tot geluidsemissies in het milieu" **2000/14/EG**.
- van 8 juni 2011 over de "beperking van het gebruik van bepaalde gevaarlijke stoffen" **2011/65/EU**.

Toegepaste conformiteitsbeoordelingsprocedure overeenkomstig Richtlijn 2000/14/EG, bijlage V.

Voor informatie over geluidsemissies, zie *Technische gegevens op pagina 136*.

De volgende normen zijn van toepassing:

**EN ISO 11806-1:2022, EN ISO 14982:2009, EN ISO 12100:2010, EN IEC 63000:2018**

TÜV Rheinland LGA Products GmbH, Tillystrasse 2, D-90431 Nuernberg, Duitsland, 0197, heeft een vrijwillig typeonderzoek uitgevoerd ten behoeve van Husqvarna AB, onder vermelding van AM 50613402 - Certificaat van conformiteit met EG-richtlijn 2006/42/EG voor machines. Dit certificaat is van toepassing op alle fabriekslocaties en landen van herkomst, zoals vermeld op het product. De geleverde grastrimmer en/of bosmaaier is conform het geteste exemplaar.

Husqvarna AB, Huskvarna, Zweden, 2024-01-15



Claes Losdal, R&D Manager, Husqvarna AB

Verantwoordelijk voor technische documentatie



---

# Contenido

---

Introducción.....	139	Transporte y almacenamiento.....	153
Seguridad.....	140	Datos técnicos.....	153
Montaje.....	145	Accesorios.....	154
Funcionamiento.....	146	Declaración de conformidad.....	155
Mantenimiento.....	149	Apéndice .....	443
Resolución de problemas.....	152		

---

## Introducción

---

### Descripción del producto

Este producto es una recortadora de césped/ desbrozadora con motor de combustión.

Trabajamos constantemente para mejorar la seguridad y la eficiencia durante el uso del producto. Póngase en contacto con su distribuidor para obtener más información.

### Uso previsto

El producto puede utilizarse con una hoja para hierba o un cabezal de corte para cortar distintos tipos de

vegetación. No utilice el producto para otras tareas diferentes a cortar o desbrozar hierba. Utilice una hoja para hierba o un cabezal de corte para cortar la hierba.

**Nota:** El uso podría estar regulado por los reglamentos nacionales o locales. Observe los reglamentos indicados.

---

### Descripción del producto

(Fig. 1)

1. Recarga de lubricante, engranaje angulado
2. Engranaje angulado
3. Protector del equipo de corte
4. Eje
5. Manillar
6. Botón de aceleración de arranque
7. Botón de parada
8. Gatillo del acelerador
9. Bloqueo del acelerador
10. Sujeción de la empuñadura
11. Argolla de suspensión
12. Cubierta del embrague
13. Capuchón de encendido y bujía
14. Perilla de la bomba de combustible
15. Depósito de combustible
16. Cubierta del silenciador
17. Conjunto
18. Cubierta del filtro de aire
19. Control del estrangulador
20. Empuñadura de la cuerda de arranque
21. Pasador de seguridad
22. Llave hexagonal
23. combinada
24. Llave de cubo
25. Cabezal de corte
26. Manual de usuario

27. Pieza de arrastre
28. Arnés
29. Tuerca de bloqueo
30. Cazoleta de apoyo
31. Brida de apoyo

### Símbolos que aparecen en el producto

(Fig. 2)

**ADVERTENCIA:** Este producto es peligroso. Si el producto no se usa con cuidado y de la forma correcta, el usuario o las personas que se encuentren cerca pueden sufrir lesiones personales o incluso la muerte. Para evitar lesiones graves al usuario o a cualquier persona que se encuentre en las inmediaciones, lea y cumpla todas las instrucciones de seguridad descritas en el manual de usuario.

(Fig. 3)

Lea detenidamente el manual de usuario y asegúrese de que entiende las instrucciones antes de usar la máquina.

(Fig. 4)

Este producto cumple con las directivas CE vigentes.

(Fig. 5)

Utilice un casco protector si trabaja en un lugar donde puedan caerle objetos. Utilice

protectores auriculares homologados.  
Utilice protección ocular homologada.

(Fig. 6) Utilice guantes protectores homologados.

(Fig. 7) Utilice botas de trabajo antideslizantes

(Fig. 8) El producto puede provocar que salgan objetos despedidos, lo que puede causar lesiones.

(Fig. 9) Velocidad máxima del eje de salida.

(Fig. 10) Mantenga siempre a las personas y animales a una distancia mínima de 15 m (50 pies) durante el funcionamiento del producto.

(Fig. 11) Existe riesgo de reculada si el equipo de corte entra en contacto con un objeto que no pueda cortar inmediatamente. El producto puede amputar partes del cuerpo. Mantenga siempre a las personas y animales a una distancia mínima de 15 m (50 pies) durante el funcionamiento del producto.

(Fig. 12) Perilla de la bomba de combustible.

(Fig. 13) Dirección para cerrar el estrangulador.

(Fig. 14) Dirección para abrir el estrangulador.

(Fig. 15) Emisiones sonoras al medioambiente conformes con la directiva europea 2000/14/CE y con la regulación de 2017 sobre protección del medioambiente

(control de ruidos) (Protection of the Environment Operations - Noise Control) de la legislación de Nueva Gales del Sur. Los datos sobre las emisiones sonoras se pueden encontrar en la etiqueta de la máquina y en *Datos técnicos en la página 153*.

aaaassxxxx

En la placa de características técnicas se indica el número de serie. **aaaa** es el año de producción **yss** es la semana de producción.

---

**Nota:** Los demás símbolos y etiquetas que aparecen en el producto corresponden a requisitos de homologación específicos en otras zonas comerciales.

---

## Emisiones Euro V

---



**ADVERTENCIA:** La manipulación del motor anula la homologación de la UE de este producto.

---

## Daños en el producto

No nos hacemos responsables de los daños que pueda sufrir el producto si:

- El producto se ha reparado incorrectamente.
- El producto se ha reparado con piezas que no eran del fabricante o no autorizadas por el fabricante.
- El producto tiene un accesorio que no es del fabricante o no está autorizado por este.
- El producto no se ha reparado en un centro de servicio autorizado o por un organismo homologado.

---

# Seguridad

---

## Definiciones de seguridad

Las definiciones siguientes indican el nivel de gravedad para cada palabra de señalización de riesgo.



**ADVERTENCIA:** Lesiones a personas.



**PRECAUCIÓN:** Daños en el producto.

**Nota:** Esta información hace que el producto sea más fácil de usar.

---

## Instrucciones generales de seguridad

---



**ADVERTENCIA:** Lea las siguientes instrucciones de advertencia antes de utilizar el producto.

---

- Use el producto correctamente. Las lesiones o la muerte son un posible resultado de un uso incorrecto. Utilice el producto solo para las tareas indicadas en este manual. No utilice el producto para otras tareas.
- Respete las instrucciones de este manual. Respete los símbolos de seguridad y las instrucciones de seguridad. Si el operador no respeta las instrucciones y los símbolos, pueden producirse lesiones, daños materiales o la muerte.
- No se deshaga de este manual. Utilice las instrucciones para montar su producto, utilizarlo y

- mantenerlo en buen estado. Utilice las instrucciones para la correcta instalación de los complementos y accesorios. Utilice únicamente complementos y accesorios autorizados.
- No utilice un producto dañado. Respete el programa de mantenimiento. Realice solamente el trabajo de mantenimiento indicado en las instrucciones de este manual. Todos los demás trabajos de mantenimiento debe hacerlos un centro de servicio autorizado.
  - Este manual no puede incluir todas las situaciones que pueden producirse cuando utilice el producto. Proceda con cuidado y utilice el sentido común. No utilice el producto ni realice el mantenimiento del producto si no está seguro de cuál es la situación. Hable con un experto en el producto, su distribuidor, un taller de servicio o centro de servicio autorizado para obtener información.
  - Desconecte el cable de la bujía antes de montar el producto, almacenarlo o realizar tareas de mantenimiento.
  - No utilice el producto si se ha modificado respecto de sus especificaciones iniciales. No cambie una parte del producto sin la autorización del fabricante. Utilice únicamente piezas recomendadas por el fabricante. Las lesiones o la muerte son un posible resultado de un mantenimiento incorrecto.
  - No inhale los vapores del motor. La inhalación los gases de escape del motor durante un tiempo prolongado supone un riesgo para la salud.
  - Nunca arranque el producto en interiores ni cerca de material inflamable. Los gases de escape están calientes y pueden contener una chispa que puede iniciar un incendio. Una circulación de aire insuficiente puede causar lesiones o la muerte por asfixia o inhalación de monóxido de carbono.
  - Al utilizar este producto, el motor emite un campo electromagnético. El campo electromagnético puede provocar daños en implantes médicos. Consulte a su médico y al fabricante del implante médico antes de usar el producto.
  - No deje que un niño maneje el producto. No permita que nadie maneje el producto sin conocer las instrucciones.
  - Si una persona con discapacidad física o mental usa el producto, asegúrese de supervisarla en todo momento. Debe haber presente en todo momento una persona mayor de edad responsable.
  - Cierre con llave el producto en un área a la que no puedan acceder las personas no autorizadas ni los niños.
  - El producto puede proyectar objetos con fuerza y causar lesiones. Respete las instrucciones de seguridad para reducir el riesgo de lesiones o muerte.
  - No deje desatendido el producto con el motor encendido.
  - El operador del producto es el responsable si se produce un accidente.
- Asegúrese de que las piezas no estén dañadas antes de utilizar el producto.
  - Asegúrese de que se encuentra a una distancia mínima de 15 m (50 pies) de otras personas o animales antes de utilizar el producto. Asegúrese de que las personas que pueda haber en el área circundante sepan que va a usar el producto.
  - Consulte las leyes nacionales o locales. Pueden prohibir o limitar el funcionamiento del producto en circunstancias determinadas.
  - No utilice el producto si está cansado o se encuentra bajo los efectos de alcohol, drogas o medicamentos. que pueden tener efectos sobre su visión, capacidad de reacción, coordinación o criterio.

## Instrucciones de seguridad para el funcionamiento

- Asegúrese de que el producto esté completamente montado antes de utilizarlo.
- Antes de arrancar, aleje el producto 3 m (10 pies) del punto en el que llenó el depósito de combustible. Ponga el producto sobre una superficie plana. Asegúrese de que el equipo de corte no entre en contacto con el suelo u otros objetos.
- El producto puede causar proyección de objetos, lo que puede provocar daños en los ojos. Utilice siempre una protección ocular homologada cuando utilice el producto.
- Tenga cuidado: mientras está trabajando, un niño puede acercarse al producto sin que usted se dé cuenta.
- No utilice el producto si hay otra persona en la zona de trabajo. Detenga el producto si alguien entra en la zona de trabajo.
- Asegúrese de tener siempre el control del producto.
- No utilice el producto si no puede recibir ayuda en caso de accidente. Antes de comenzar a utilizar el producto, asegúrese siempre de que otros saben que va a empezar a usarlo.
- No se gire con el producto sin asegurarse primero de que no hay personas ni animales en la zona de seguridad.
- Retire todos los materiales no deseados de la zona de trabajo antes de empezar. Si el equipo de corte choca contra un objeto, el objeto puede salir despedido y provocar daños o lesiones. El material no deseado puede enrollarse en el equipo de corte y provocar daños.
- No utilice el producto en condiciones climáticas desfavorables (niebla, lluvia, viento fuerte, riesgo de rayos u otras condiciones climáticas peligrosas). Las condiciones climáticas desfavorables pueden provocar condiciones peligrosas (como superficies resbaladizas).
- Asegúrese de que puede moverse libremente y trabajar en una postura estable.

(Fig. 16)

- Asegúrese de que no corre riesgo de caerse mientras utiliza el producto. No se incline mientras utiliza el producto.
- Sujete siempre el producto con ambas manos. Mantenga el producto en el lado derecho del cuerpo.

(Fig. 17)

- Utilice el producto con el equipo de corte por debajo de la cadera.
- Si el mando del estrangulador está en la posición de estrangulamiento cuando arranque el motor, el equipo de corte comienza a girar.
- No toque el engranaje angulado después de parar el motor. El engranaje angulado está caliente después de parar el motor. Las zonas calientes pueden causar lesiones.
- Pare el motor antes de mover el producto.
- No deje el producto en el suelo con el motor encendido.
- Antes de retirar los materiales no deseados del producto, detenga el motor y espere hasta que el equipo de corte se detenga. Deje que el equipo de corte se detenga antes de que usted o un ayudante retire el material cortado.

## Equipo de protección personal



**ADVERTENCIA:** Lea las siguientes instrucciones de advertencia antes de utilizar el producto.

- Utilice siempre el equipo de protección personal adecuado cuando utilice el producto. El equipo de protección personal no elimina el riesgo de lesiones. El equipo de protección personal reduce la gravedad de las lesiones en caso de accidente.
- Utilice siempre una protección ocular homologada mientras utiliza el producto.
- No utilice el producto con los pies descalzos o con calzado abierto. Utilice siempre botas de trabajo antideslizantes.
- Utilice pantalones largos gruesos.
- Si es necesario, utilice guantes protectores homologados.
- Utilice un casco si existe la posibilidad de caída de objetos sobre la cabeza.
- Utilice siempre protección auditiva homologada mientras utiliza el producto. La exposición al ruido durante un periodo de tiempo prolongado puede causar pérdida de audición.
- Asegúrese de que tiene cerca un botiquín de primeros auxilios.

## Dispositivos de seguridad en el producto

- Asegúrese de efectuar regularmente el mantenimiento del producto.
  - La vida útil del producto aumenta.
  - El riesgo de accidentes disminuye.

Deje que un concesionario autorizado o un centro de servicio autorizado examine regularmente el producto para realizar ajustes o reparaciones.

- No utilice un producto con equipo de protección dañado. Si el producto está dañado, hable con un centro de servicio autorizado.

## Bloqueo del acelerador

El bloqueo (A) del acelerador evita el uso accidental del acelerador (B). Empuje el bloqueo del acelerador (A) para soltar el acelerador (B). Al soltar el mango, el bloqueo (A) del acelerador y el acelerador (B) vuelven a sus posiciones iniciales.

(Fig. 18)

Dos muelles de retorno aislados controlan este movimiento. El acelerador (B) queda, de esta manera, automáticamente bloqueado en ralentí.

1. Asegúrese de que el acelerador (B) esté bloqueado en ralentí cuando suelte el bloqueo del acelerador (A).
2. Presione el bloqueo del acelerador (A) y asegúrese de que vuelve a su posición inicial al soltarlo.
3. Empuje el acelerador (B) y asegúrese de que vuelve a su posición inicial al soltarlo.

Arranque el motor y, a continuación, aplique la aceleración máxima. Suelte el acelerador (B) y compruebe si el equipo de corte se detiene. Si el equipo de corte gira con el acelerador en la posición de ralentí, examine el tornillo de ajuste de ralentí del carburador.

## Botón de parada

Arranque el motor. Asegúrese de que el motor se detiene al poner el botón de parada en la posición de parada.

(Fig. 19)

## Protección del equipo de corte



**ADVERTENCIA:** Bajo ninguna circunstancia se puede utilizar un equipo de corte sin haber montado antes la protección recomendada. Si se monta una protección incorrecta o dañada, puede causar daños personales.

La protección del equipo de corte impide que los objetos sueltos salgan despedidos hacia el usuario. Examine la protección del equipo de corte para comprobar que no hay daños y sustitúyala si está dañada. Utilice únicamente la protección aprobada para el equipo de corte.

(Fig. 20)

## Comprobación del mecanismo de liberación rápida



**ADVERTENCIA:** No utilice un arnés con un mecanismo de liberación rápida que no funcione correctamente.

El mecanismo de liberación rápida permite al usuario soltar el producto del arnés rápidamente en caso de emergencia.

1. Pare el motor.
2. Compruebe visualmente si hay daños como, por ejemplo, grietas.
3. Suelte y acople el mecanismo de liberación rápida para asegurarse de que funciona correctamente. (Fig. 21)

### Silenciador

(Fig. 22)

El silenciador mantiene al mínimo los niveles de ruido y aleja los gases de escape del usuario.

- No utilice un motor con un silenciador defectuoso. Un silenciador defectuoso aumenta el nivel de ruido y el riesgo de incendio. Tenga siempre a mano un extintor de incendios.
- Examine regularmente que el silenciador esté conectado al producto.
- No toque el motor ni el silenciador cuando el motor está encendido. No toque el motor ni el silenciador durante un tiempo después de parar el motor. Las superficies calientes pueden causar lesiones.
- Un silenciador caliente puede provocar un incendio. Tenga cuidado si utiliza el producto cerca líquidos o vapores inflamables.
- No toque las piezas del silenciador si este está dañado. Las piezas pueden contener productos químicos cancerígenos.

### Montaje y extracción de la contratuerca



**ADVERTENCIA:** Pare siempre el motor, utilice guantes protectores y tenga cuidado con los bordes afilados del equipo de corte.

Se usa una contratuerca para acoplar algunos tipos de equipo de corte. La contratuerca tiene rosca a izquierda.

- Para el montaje, apriete la contratuerca girándola en sentido contrario al sentido de rotación del equipo de corte.
- Para quitar la contratuerca, gírela en la misma dirección en la que gira el equipo de corte.
- Para aflojar y apretar la contratuerca, utilice una llave de cubo con un mango largo. La flecha de la ilustración muestra la zona donde puede utilizar la llave de cubo. (Fig. 23)



**ADVERTENCIA:** Al aflojar y apretar la contratuerca, hay riesgo de lesiones provocados por la cuchilla. Siempre debe asegurarse de que la protección de la hoja evite lesiones en las manos al hacerlo.

**Nota:** Asegúrese de que no pueda girar la contratuerca con la mano. Cambie la tuerca si el forro de nylon no tiene una resistencia de un mínimo de 1,5 Nm. La contratuerca debe sustituirse después de haberla apretado unas 10 veces.

## Equipo de corte

Utilice y mantenga el equipo de corte para:

- Obtener un resultado de corte óptimo.
- Alargar la vida útil del equipo de corte.
- Siga las instrucciones de servicio, mantenimiento y comprobación del silenciador.
- Utilice siempre la protección recomendada para el equipo de corte. Consulte el apartado "Datos técnicos".



**ADVERTENCIA:** ¡Utilice solamente el equipo de corte con la protección recomendada por nosotros! Consulte el capítulo Datos técnicos. Lea las instrucciones del equipo de corte para montar correctamente el hilo de corte y elegir el diámetro de hilo correcto.



**ADVERTENCIA:** Un equipo de corte defectuoso puede aumentar el riesgo de accidentes.



**ADVERTENCIA:** Pare siempre el motor antes de trabajar con alguna parte del equipo de corte. Éste continúa girando incluso después de haber soltado el acelerador. Asegúrese de que el equipo de corte se ha detenido completamente y desconecte el sombrerete de bujía antes de comenzar a trabajar.

## Equipo de corte

- Utilice las hojas y las cuchillas para hierba para cortar hierba muy gruesa. (Fig. 24)
- Utilice el cabezal de corte para recortar hierba normal. (Fig. 25)
- Una hoja mal afilada o dañada aumenta el peligro de accidentes. Mantenga los dientes de corte de la hoja afilados y en buen estado. Siga las instrucciones y utilice el calibrador de afilado recomendado.

- Revise el equipo de corte para ver si está dañado o agrietado. Sustituya un equipo de corte dañado.
- Utilice únicamente equipos de corte con las protecciones recomendadas. Consulte la sección *Accesorios en la página 154*.

## Cabezal de corte



**ADVERTENCIA:** Asegúrese siempre de que el hilo de corte esté enrollado de forma firme y uniforme en el rodillo, para evitar vibraciones perjudiciales para la salud.

(Fig. 26)

- Utilice únicamente los cabezales e hilos de corte recomendados.
- Utilice únicamente los equipos de corte recomendados.
- Las máquinas más pequeñas requieren cabezales de corte pequeños y viceversa.
- La longitud del hilo de corte es importante. Un hilo más largo requiere mayor potencia del motor que uno corto, con el mismo diámetro del hilo.
- Controle que el cuchillo que hay en la protección de la recortadora esté intacto. Se encarga de cortar el hilo de corte a la largura correcta.
- Ponga en agua el hilo de corte un par de días antes de usarlo para aumentar su vida útil.

## Hojas y cuchillas para hierba

- Utilice el producto con una hoja para hierba aprobada. No utilice una hoja para hierba sin instalar correctamente todas las piezas necesarias. Asegúrese de que ha realizado la instalación correctamente y de que ha utilizado las piezas adecuadas. Una instalación inadecuada puede hacer que la hoja salga despedida y provoque lesiones graves al operario o a los transeúntes.
- Use guantes protectores cuando manipule la hoja o realice tareas de mantenimiento en ella.
- Utilice protección para la cabeza cuando opere un producto con una hoja de hierba.
- Las hojas y cuchillas para hierba están destinadas a desbrozar hierba más gruesa.
- Una hoja para hierba puede causar lesiones graves mientras sigue girando después de parar el motor o de soltar el gatillo del acelerador. Asegúrese de que la hoja de hierba ha dejado de girar antes de cualquier tipo de mantenimiento.
- Detenga el motor antes de trabajar en el equipo de corte. Asegúrese de que el equipo de corte se detiene completamente. Desconecte el cable de encendido de la bujía.
- Utilice solo un equipo de corte o una hoja correctamente afilados.
- Mantenga los dientes de corte de la hoja afilados y en buen estado.

- No utilice un equipo de corte dañado.
- Coloque la protección para transportes de la hoja de hierba cuando transporte o guarde el producto.

## Lanzada de hoja

- Una lanzada de hoja es un movimiento repentino del producto hacia un lado, hacia delante o hacia atrás. Una lanzada de hoja se produce cuando la hoja para hierba golpea un objeto que no puede cortar. En áreas en las que no resulta fácil ver el material que se está cortando el riesgo de lanzadas de hoja aumenta.
- Cuando se produce una lanzada de hoja, hay riesgo de que el producto o el operario se desplace de su posición. Una hoja en movimiento pueden golpear a los transeúntes y existe el riesgo de accidentes.
- Si la hoja está doblada, tiene grietas, está rota o dañada, deséchela.
- Utilice una hoja afilada. El riesgo de lanzada de hoja aumenta cuando la hoja no está bien afilada.

## Seguridad en el uso del combustible

- No arranque el producto si está manchado con combustible o aceite del motor. Retire el combustible/aceite no deseado y deje secar el producto. Retire el combustible no deseado del producto.
- Si derrama combustible sobre la ropa, cámbiese inmediatamente.
- Evite el contacto con el combustible; puede provocarle lesiones. Si entra en contacto con el combustible, utilice jabón y agua para eliminar el combustible.
- No arranque el motor si derrama aceite o combustible sobre el producto o sobre su cuerpo.
- No arranque el motor si el producto tiene una fuga. Examine frecuentemente si hay fugas en el motor.
- Tenga cuidado con el combustible. El combustible es inflamable, sus vapores son explosivos y puede provocar lesiones o la muerte.
- No inhale los vapores de combustible, ya que pueden causar lesiones. Asegúrese de que hay ventilación suficiente.
- No fume cerca del combustible o el motor.
- No coloque objetos calientes cerca del combustible o el motor.
- No agregue el combustible con el motor encendido.
- Asegúrese de que el motor esté frío antes de repostar.
- Antes de repostar, abra la tapa del depósito de combustible lentamente y deje salir el exceso de presión con cuidado.
- No añada combustible al motor en interiores. Una circulación de aire insuficiente puede causar lesiones o la muerte por asfixia o inhalación de monóxido de carbono.
- Apriete la tapa del depósito de combustible con cuidado o puede producirse un incendio.



- Antes de arrancarlo, lleve el producto a 3 m (10 pies) de distancia como mínimo del punto en el que llenó el depósito.
- No ponga demasiado combustible en el depósito de combustible.
- Asegúrese de que no pueda producirse una fuga al mover el producto o recipiente de combustible.
- No coloque el producto o un recipiente de combustible cerca de una llama descubierta, chispa o llama piloto. Asegúrese de que la zona de almacenamiento no contiene una llama descubierta.
- Utilice únicamente recipientes homologados para transportar o almacenar el combustible.
- Vacíe el depósito de combustible antes de almacenarlo por un tiempo prolongado. Respete la

legislación local sobre lugares aptos para desechar combustible.

- Limpie el producto antes de almacenarlo por un tiempo prolongado.
- Desconecte el cable de la bujía antes de almacenar el producto para asegurarse de que el motor no arranque accidentalmente.

## Instrucciones de seguridad para el mantenimiento

- Si no puede ajustar el régimen de ralentí para que el equipo de corte se detenga, hable con su centro de servicio. No utilice el producto hasta que esté correctamente ajustado o reparado.

---

## Montaje

---



**ADVERTENCIA:** Lea el capítulo de seguridad antes de montar el producto.

### Instalación del cuerpo principal

1. Conecte el motor (A) al tubo (B) con cuatro tornillos (C). (Fig. 27)

### Instalación del manillar y el acelerador

1. Instale el manillar en la brida para el manillar del eje. (Fig. 28)
2. Instale la parte superior de la brida del manillar en el manillar. Compruebe que la brida está instalada en la zona moleteada del manillar. Consulte la ilustración.
3. Póngase el arnés y cuelgue el producto del gancho de sujeción.
4. Realice un ajuste final para tener una postura de trabajo cómoda con la unidad colgada en el arnés. (Fig. 29)
5. Apriete los tornillos.

### Conexión del cable del acelerador y los cables del interruptor de parada

1. Saque la cubierta del filtro de aire.
2. Instale el cable del acelerador (A) a través del soporte del carburador (B). (Fig. 30)
3. Gire el ajustador del cable (C) en el soporte del carburador por completo.
4. Coloque el racor de ranuras (D) en el carburador. En este momento, el agujero embutido (E) del terminal del cable (F) está alejado del ajustador del cable (C). (Fig. 31)
5. Gire la leva acelerador del carburador y mueva el cable del acelerador (A) a través de la ranura del racor de ranuras.

6. Asegúrese de que el terminal del cable (F) entra en el agujero embutido.
7. Accione el acelerador varias veces para asegurarse de que funciona correctamente.
8. Ajuste el ajustador del cable (C).
  - a) Asegúrese de que el tope de la leva acelerador del carburador toca el tope del acelerador correctamente.
  - b) Asegúrese de que la posición del cable mantiene 1-2 mm entre el terminal del cable (F) y el racor de ranuras cuando el acelerador está totalmente apretado. (Fig. 32)
9. Cuando el cable del acelerador (A) esté ajustado correctamente, apriete la contratuerca (G).
10. Conecte los cables del interruptor de parada (H) con los conectores del motor. (Fig. 33)
11. Instale la cubierta del filtro de aire.

### Instalación de la protección de la hoja y la hoja para hierba



**PRECAUCIÓN:** Utilice únicamente la protección autorizada para las hojas. Consulte *Accesorios en la página 154*.

1. Fije la protección de la hoja/equipo de corte (A) en el tubo y apriete con el perno (L). (Fig. 34)
2. Instale el disco de arrastre (B) en el eje de salida.
3. Gire el eje de salida hasta que uno de los orificios del disco de arrastre coincida el orificio correspondiente de la caja de engranajes.
4. Introduzca el pasador de seguridad (C) en el orificio para bloquear el eje.
5. Coloque la hoja (D), la brida de apoyo (G) y la cazoleta de apoyo (F) en el eje de salida.
6. Coloque la cazoleta de apoyo (F) en el eje de salida con la superficie que no es plana contra la hoja.

7. Instale la tuerca (E). Sujete el mango de la llave tan cerca de la protección de la hoja como sea posible. Para apretar la tuerca, debe girar la llave en el sentido contrario al de rotación. Apriete la tuerca a un par de 35-50 Nm (3,5-5 kpm). (Fig. 35)

**Nota:** (rosca a izquierdas).

## Instalación de cuchillas y cabezales de corte



**ADVERTENCIA:** Utilice únicamente la protección autorizada para las cuchillas. Consulte el apartado *página 154*. Si la protección está dañada, se pueden producir lesiones.



**ADVERTENCIA:** Si utiliza el producto con una cuchilla para césped, en primer lugar, instale el manillar, la protección de la hoja y el arnés adecuados.



**ADVERTENCIA:** Si no instala las cuchillas correctamente, se pueden producir lesiones.

1. Asegúrese de que la sección elevada del disco de arrastre/la brida de apoyo se acopla correctamente en el orificio central de las cuchillas.
2. Instale las cuchillas. (Fig. 36)

## Instalación del soporte para la protección del equipo de corte

1. Instale el soporte (B) en la protección del equipo de corte (A). (Fig. 37)
2. Instale el tornillo (C).

## Montaje de la protección de la recortadora y el cabezal de corte

1. Fije la protección (A) en el tubo con los pernos (L). Asegúrese de que utiliza la protección correcta para el cabezal de corte correcto. (Fig. 38)

2. Fije el disco de arrastre (B) en el eje de salida. (Fig. 39)
3. Gire el eje de salida hasta que el orificio del disco de arrastre coincida con el orificio de la caja de engranajes.
4. Introduzca el pasador de seguridad (C) en el orificio para bloquear el eje.
5. Gire el cabezal de corte (H) hacia la izquierda. (Fig. 40)
6. Para desmontar, realice el procedimiento a la inversa.

## Instalación de la protección para transporte

1. Fije las protecciones para transportes en la hoja. (Fig. 41)

## Ajuste del arnés



**ADVERTENCIA:** El producto siempre debe engancharse correctamente al arnés. No utilice un arnés dañado.

1. Colóquese el arnés.
2. Acople el producto al arnés.
3. Ajuste el arnés para obtener una postura de trabajo óptima.
4. Ajuste las correas laterales para distribuir uniformemente el peso del producto sobre los hombros. (Fig. 42)
5. Ajuste el arnés de manera que el equipo de corte quede paralelo al suelo. (Fig. 43)
6. Deje que el equipo de corte toque ligeramente el suelo. Ajuste la abrazadera del arnés para equilibrar el producto correctamente. (Fig. 44)

**Nota:** Si utiliza una cuchilla para césped, debe equilibrarse a, aproximadamente, 10 cm/4 pulg. por encima del suelo.

## Funcionamiento



**ADVERTENCIA:** Asegúrese de leer y comprender el capítulo sobre seguridad antes de utilizar el producto.

## Carburante

### Para usar combustible



**PRECAUCIÓN:** Este producto tiene un motor de dos tiempos. Utilice una mezcla de gasolina y aceite de motor de dos tiempos. Asegúrese de que utiliza la cantidad correcta de aceite en la mezcla. Una mezcla de gasolina y aceite en

proporción incorrecta puede causar daños en el motor.

## Gasolina



**PRECAUCIÓN:** No utilice gasolina con un octanaje inferior a 90 octanos RON (87 AKI). Esto puede provocar daños en el producto.



**PRECAUCIÓN:** No utilice gasolina con una concentración de etanol de más del 10 % (E10). Esto puede provocar daños en el producto.



**PRECAUCIÓN:** No use gasolina con plomo. Esto puede provocar daños en el producto.

- Utilice siempre gasolina sin plomo nueva con un octanaje mínimo de 90 RON (87 AKI) y con una concentración de etanol de menos de 10 % (E10).
- Utilice gasolina con un mayor octanaje si utiliza con frecuencia el producto a un régimen del motor alto de manera continua.
- Utilice siempre una mezcla de aceite y gasolina sin plomo de buena calidad.

## Aceite de motor de dos tiempos

- Utilice únicamente aceite para motores de dos tiempos de alta calidad, especialmente aceite de dos tiempos HUSQVARNA. Utilice únicamente aceite para motores refrigerados por aire.
- Proporción de mezcla 50:1 (2 %).
- Un aceite de baja calidad y una mezcla de aceite/combustible demasiado rica pueden reducir la vida útil del catalizador.
- Consulte al distribuidor al seleccionar un aceite.
- Si no se dispone de aceite Husqvarna, puede utilizarse otro aceite de gran calidad para motores de dos tiempos refrigerados por aire. Consulte a su distribuidor al seleccionar un aceite.
- No utilice aceite para motores de dos tiempos para motores fueraborda refrigerados por agua. El aceite para motores de dos tiempos se denomina a veces "aceite para motores fueraborda".

Gasolina, litros	Aceite, litros
	2 % (50:1)
5	0,1
10	0,2
15	0,3
20	0,4

## Para hacer la mezcla de combustible

**Nota:** Utilice siempre un contenedor de combustible limpio cuando mezcle el combustible.

**Nota:** No prepare cantidad de mezcla de combustible para más de 30 días.

1. Añada la mitad de la cantidad de gasolina.
2. Añada la cantidad total de aceite.
3. Agite bien la mezcla de combustible para mezclar el contenido.
4. Agregue la cantidad restante de gasolina.
5. Agite bien la mezcla de combustible para mezclar el contenido.
6. Llene el depósito de combustible.

## Para añadir combustible



**ADVERTENCIA:** No fume ni ponga objetos calientes cerca del combustible. Antes de añadir combustible, detenga el motor y deje que se enfríe durante varios minutos.



**ADVERTENCIA:** Cuando añada combustible, abra la tapa del depósito lentamente para liberar presión no deseada.



**ADVERTENCIA:** Después de añadir combustible, apriete con cuidado el tapón del depósito de combustible. Aleje la máquina del lugar de repostaje y de la fuente de alimentación antes de arrancar el motor.

- Utilice un recipiente de combustible con protección antirreboso.
- Asegúrese de que la zona cercana a la tapa del depósito de combustible está limpia. Los residuos en el depósito ocasionan problemas de funcionamiento.
- Sacuda el contenedor de combustible antes de agregar la mezcla de combustible al depósito de combustible.

## Para arrancar y parar

### Para examinar el producto antes de comenzar a trabajar

1. Examine el producto para asegurarse de que no faltan piezas, ni están dañadas, sueltas o desgastadas.
2. Inspeccione tuercas, tornillos y pernos.
3. Inspeccione el cabezal de corte o la hoja.

- Examine la contratuerca. Asegúrese de que la contratuerca está apretada como mínimo a un par de 1,5 Nm (1,1 lb-pie). Apriete la contratuerca a 35-50 Nm (26-36 lb-pie).
- Examine el filtro de aire.
- Examine el bloqueo del gatillo del acelerador y el acelerador.
- Examine el botón de parada.
- Examine el producto por si hubiera fugas de combustible.

- Tire ligeramente del acelerador y deje el motor funcionando a ralentí durante 60 segundos.



**ADVERTENCIA:** No toque la cubierta. Se puede quemar la piel y provocar una sacudida eléctrica si el sombrerete de bujía está dañado. No emplee nunca un producto con un sombrerete de bujía defectuoso.

### Arranque del motor en caliente

- Coloque el interruptor de parada en posición de arranque.
- Presione la bomba de combustible 10 veces. (Fig. 45)
- Ponga el control del estrangulador en la posición de funcionamiento y, a continuación, tire de la cuerda de arranque hasta que el motor arranque.

### Para detener

- Presione el botón de parada para detener el motor. (Fig. 19)

### Para manejar la recortadora de césped



**PRECAUCIÓN:** Asegúrese de que reduce la velocidad del motor al ralentí después de cada operación. Un largo período a aceleración máxima sin carga en el motor puede provocar daños en el motor.

**Nota:** Limpie la cubierta del cabezal de corte cuando fije un nuevo hilo de corte a la recortadora para evitar vibraciones. Examine las demás piezas del cabezal de corte y límpielas si es necesario.

### Instrucciones generales durante el trabajo



**ADVERTENCIA:** Tenga cuidado al cortar un árbol en tensión. Puede regresar de forma brusca a su posición normal antes o después de cortarlo y golpearle a usted o al producto, con el consiguiente riesgo de lesiones que esto supone.

- Despeje un espacio abierto en uno de los extremos del lugar de trabajo y empiece a trabajar desde ahí.
- Trace un patrón regular al desplazarse por el lugar de trabajo. (Fig. 48)
- Mueva el producto totalmente a la derecha y a la izquierda para despejar una superficie de 4-5 m (13-16 pies) de anchura en cada pasada.
- Despeje una longitud de 75 m (250 pies) antes de girar y regresar. Mueva la lata de combustible a medida que avance con el trabajo.
- Desplácese en una dirección que evite en la medida de lo posible zanjas y obstáculos.

### Arranque del motor en frío



**ADVERTENCIA:** Antes de arrancar el producto, instale la cubierta del embrague completa y el eje. Un embrague suelto puede provocar daños personales. Utilice guantes.



**ADVERTENCIA:** Aleje el producto del lugar de repostaje y de la fuente de alimentación. Póngalo en una superficie plana. Asegúrese de que no haya objetos en contacto con el equipo de corte.



**ADVERTENCIA:** Asegúrese de que no haya personas no autorizadas en la zona de trabajo. En caso contrario, puede causar un riesgo de lesiones graves. La distancia de seguridad es de 15 metros.

- Coloque el interruptor de parada en posición de arranque.
- Presione la bomba de combustible 10 veces. (Fig. 45)
- Ponga el control del estrangulador en la posición de estrangulamiento. (Fig. 46)
- Mantenga el producto en el suelo. Tire despacio de la cuerda con la mano derecha hasta sentir resistencia. Tire de la cuerda rápido y con fuerza. Continúe haciendo esto hasta que oiga arrancar el motor. (Fig. 47)

**Nota:** No se enrolle la cuerda de arranque alrededor de la mano.



**PRECAUCIÓN:** No tire hasta el fondo de la cuerda de arranque. Sujete la empuñadura de la cuerda de arranque cuando esté totalmente extendida. Si no se siguen estas instrucciones, se puede dañar el motor.

- Ponga el control del estrangulador en la posición de funcionamiento y, a continuación, tire de la cuerda de arranque hasta que el motor arranque.

- Desplácese en una dirección en la que el viento facilite que la vegetación cortada caiga sobre el área despejada. (Fig. 49)
- Desplácese a lo largo de la pendiente, no hacia arriba y hacia abajo.

### Para desbrozar hierba con una hoja para hierba

1. Mantenga los pies separados durante el manejo del producto. Asegúrese de que los pies estén firmemente apoyados en el suelo.
2. Apoye ligeramente la cazoleta de apoyo en el suelo. Esto evita que la hoja toque el suelo.
3. Utilice un movimiento lateral de derecha a izquierda para un corte limpio. Utilice la parte izquierda del disco (entre las 8 y las 12 del reloj) para cortar. (Fig. 50)
4. Incline el disco hacia la izquierda cuando desbroce hierba.

---

**Nota:** La hierba se deposita con facilidad en una hilera.

---

5. Utilice un movimiento lateral de izquierda a derecha para el movimiento de retorno.
6. Mantenga un ritmo constante durante el trabajo.
7. Muévase hacia delante y mantenga los pies firmemente apoyados en el suelo.
8. Pare el motor.
9. Suelte el producto del clip del arnés.
10. Coloque el producto en el suelo.
11. Recoja el material cortado.

### Para limpiar

(Fig. 51)

Para obtener los mejores resultados:

- Mantenga la recortadora de modo que el cabezal de corte esté justo por encima del suelo.
- Incline ligeramente el cabezal de corte.
- Deje que la punta del hilo de corte golpee el suelo alrededor de los objetos.

### Para recortar la hierba

1. Mantenga el cabezal de corte inclinado justo por encima del suelo. No empuje el hilo de corte contra la hierba. (Fig. 52)

2. Reduzca la longitud del hilo de corte en 10-12 cm / 4-4,75 pulg.
3. Reduzca el régimen del motor para disminuir el riesgo de daños a las plantas.
4. Utilice un 80 % de aceleración para cortar hierba cerca de objetos. (Fig. 53)

### Para cortar la hierba

1. Asegúrese de que el hilo de corte de la recortadora de césped esté paralelo al suelo cuando corte. (Fig. 54)
2. No empuje el cabezal de corte contra el suelo. El suelo y el producto pueden resultar dañados.
3. No deje que el cabezal de corte toque el suelo continuamente; puede dañarse el cabezal de corte.
4. Utilice la aceleración máxima cuando mueva el producto de lado a lado para cortar hierba. Asegúrese de que el hilo de corte de la recortadora de césped esté paralelo al suelo. (Fig. 55)

### Barrer la hierba

El flujo de aire que genera el hilo de corte al girar puede usarse para retirar la hierba cortada de una zona.

1. Mantenga el cabezal de corte y el hilo de corte paralelos al suelo sin llegar a tocarlo.
2. Acelere al máximo.
3. Mueva el cabezal de corte de lado a lado para barrer la hierba.



**ADVERTENCIA:** Limpie la cubierta del cabezal de corte cada vez que coloque hilo de corte nuevo para evitar que las empuñaduras pierdan equilibrio y generen vibraciones. Revise también el resto de componentes del cabezal de corte y límpielos si es necesario.

---

### Sustitución del hilo de corte

Consulte la última página de este manual de usuario.

---

## Mantenimiento

---



**ADVERTENCIA:** Asegúrese de leer y comprender el capítulo sobre seguridad antes de limpiar, reparar o realizar tareas de mantenimiento en el producto.

---

### Programa de mantenimiento

Asegúrese de que se respete el programa de mantenimiento. Los intervalos se calculan a partir de uso diario del producto. Los intervalos son diferentes si no utiliza el producto cada día. Realice solamente el trabajo de mantenimiento indicado en este manual.

Hable con un centro de servicio autorizado acerca de otros trabajos de mantenimiento que no aparezcan en este manual.

Programa de mantenimiento	Diario	Semanal	Mensual
Limpie las superficies externas.	√		
Limpie el filtro de aire. Cámbielos si es necesario.	√		
Compruebe el arnés.	√		
Compruebe el bloqueador del acelerador y el funcionamiento del acelerador.	√		
Compruebe la palanca y el manillar.	√		
Compruebe el interruptor de parada.	√		
Compruebe la protección.	√		
Compruebe que la cuchilla está afilada y que no está dañada. Instale la cuchilla en la posición central correctamente.	√		
Compruebe el cabezal de corte.	√		
Compruebe el equipo de corte y asegúrese de que no gira en ralentí.	√		
Compruebe la contratuerca del equipo de corte.	√		
Compruebe si hay fugas de combustible del motor, del depósito o de los conductos de combustible.	√		
Compruebe la protección para transporte de la cuchilla.	√		
Compruebe las tuercas y los tornillos.	√		
Compruebe la empuñadura de la cuerda de arranque y la cuerda de arranque.		√	
Compruebe el sistema amortiguador de vibraciones.		√	
Limpie la parte exterior y las zonas adyacentes del carburador.		√	
Limpie el lado externo de la bujía. Quitela y controle la distancia entre los electrodos. Ajuste la distancia a 0,6/-0,7 mm o cambie la bujía. Instale un supresor en la bujía.		√	
Limpie el sistema de refrigeración.		√	
Compruebe el lubricante del engranaje angulado. Rellenar si es necesario.		√	
Limpie el silenciador.			√
Compruebe el embrague, los muelles de embrague y el tambor de embrague. Cambie los componentes que sea necesario en un taller de servicio autorizado.			√
Revise todos los cables y conexiones.			√
Cambie la bujía.			√

## Ajuste del carburador

El reglaje básico del carburador se lleva a cabo en las pruebas que se hacen en fábrica. El reglaje debe ser realizado por un técnico especializado.

## Comprobación del silenciador



**ADVERTENCIA:** Nunca utilice un producto con un silenciador dañado.

Sustituya siempre el silenciador si está dañado.



**ADVERTENCIA:** Riesgo de quemaduras o incendio. Los silenciadores con catalizadores se calientan mucho cuando están en funcionamiento.



**ADVERTENCIA:** Riesgo de incendio. El silenciador reduce el nivel de ruido y aleja los gases de escape del usuario. Los gases de escape están calientes y pueden contener chispas.



**PRECAUCIÓN:** Si el apagachispas sufre desperfectos, cámbielo. No utilice un producto sin el apagachispas del silenciador o con uno que esté dañado.



**PRECAUCIÓN:** Si el apagachispas está obstruido, el producto se sobrecalentará y se producirán daños en el cilindro y el pistón.

1. Asegúrese de que el silenciador no esté dañado.
2. Compruebe que el silenciador esté firmemente montado en el producto.

## Para ajustar el régimen de ralentí

- Asegúrese de que el filtro de aire esté limpio. El equipo de corte no debe girar en ralentí, si está bien ajustado.
- Ajuste el régimen de ralentí con el tornillo de ralentí T marcado con una "T".
- El régimen de ralentí es correcto cuando el motor funciona con suavidad en todas las posiciones. El régimen de ralentí debe ser inferior a la velocidad cuando el equipo de corte comienza a girar.



**ADVERTENCIA:** Si no puede regular el régimen en ralentí para que el equipo de corte deje de girar, póngase en contacto con el distribuidor o el taller de servicio. No utilice el producto hasta que no esté regulado o reparado correctamente.

1. Gire el ajuste del régimen de ralentí hacia la derecha hasta que el equipo de corte comience a girar.
2. Gire el tornillo de ajuste de ralentí hacia la izquierda hasta que el equipo de corte se detenga. (Fig. 56)

## Sistema refrigerante

El producto dispone de un sistema refrigerante para mantener baja la temperatura de funcionamiento.

El sistema de refrigeración incluye lo siguiente:

(Fig. 57)

- Palas de ventilador en el volante (A)
- Aletas de refrigeración en el cilindro (B)
- Cubierta del cilindro (C) (dirige aire frío hacia el cilindro)
- Placa del silenciador (D)
- Placa (E)

## Para limpiar el sistema de refrigeración



**ADVERTENCIA:** Un sistema refrigerante sucio u obstruido provoca sobrecalentamiento. Esto provoca daños en el pistón y en el cilindro.

1. Limpie las piezas del sistema refrigerante con un cepillo una vez a la semana como mínimo.

## Filtro de aire

- Limpie el filtro a intervalos de 25 horas. Limpie con más frecuencia si es necesario.
- Ponga el estrangulador en la posición de estrangulamiento. (Fig. 58)

## Limpieza del filtro de aire



**PRECAUCIÓN:** Sustituya siempre un filtro de aire que está dañado, sucio o mojado con combustible.

Si se utiliza un filtro de aire durante mucho tiempo, no podrá limpiarse por completo. Sustituya el filtro de aire con uno nuevo en intervalos regulares.

1. Mueva la palanca del estrangulador hacia arriba para cerrar la válvula estranguladora.
2. Saque la cubierta del filtro de aire. (Fig. 59)
3. Saque el filtro de fieltro y el filtro de aire.
4. Golpee suavemente la palma de su mano con el filtro de fieltro o límpielo con aire.
5. Compruebe la superficie de la junta de goma. Sustituya el filtro de la junta de goma si está dañado.
6. Limpie el filtro de aire con agua jabonosa tibia.



**PRECAUCIÓN:** Asegúrese de mantener seco el filtro de fieltro. El agua daña el filtro de fieltro.

7. Utilice aceite para motores de dos tiempos Husqvarna para ponerlo en el filtro. Asegúrese de retirar el exceso de aceite antes de volver a colocar el filtro de aire.



**PRECAUCIÓN:** No utilice gasolina ni aceite para motores de cuatro tiempos.

8. Sustituya el filtro de aire si está demasiado sucio para poder limpiarlo completamente. Sustituya siempre el filtro de aire si se avería.
9. Limpie también la superficie interior de la cubierta del filtro. Utilice aire o un cepillo.
10. Asegúrese de que el filtro esté seco antes de instalarlo.

## Filtro de combustible

Cuando el motor se quede sin suministro de combustible, asegúrese de que el tapón del depósito de combustible y el filtro de combustible (A) no estén obstruidos.

(Fig. 60)

## Para engrasar el engranaje angulado

Asegúrese de que 3/4 del engranaje estén llenas de grasa para engranaje angular.

(Fig. 61)

## Para examinar la bujía



**PRECAUCIÓN:** Utilice siempre el tipo de bujía recomendado. El uso de un tipo de

bujía incorrecto puede causar averías en el producto.

- Examine la bujía si el motor tiene baja potencia, no es fácil de arrancar o no funciona correctamente al régimen de ralentí.
- Para reducir el riesgo de material no deseado en los electrodos de la bujía, siga estas instrucciones:
  - a) Asegúrese de que el régimen de ralentí está bien ajustado.
  - b) Asegúrese de que la mezcla de combustible sea correcta.
  - c) Asegúrese de que el filtro de aire esté limpio.
- Si la bujía está sucia, límpiela y asegúrese de que la distancia entre los electrodos sea la correcta, consulte *Datos técnicos en la página 153*. (Fig. 62)
- Sustituya la bujía si fuese necesario.

## Para afilar cuchillas de hierba y hojas para hierba

1. Afile las cuchillas de hierba y hojas para hierba con una lima plana con dentado recto.
2. Afile todos los bordes de las cuchillas de hierba y hojas para hierba por igual para mantener el equilibrio. (Fig. 63)

# Resolución de problemas

Fallo de arranque		
Comprobar	Causa posible	Solución
Botón de parada	Posición de parada	Coloque el mando de detención en posición de arranque.
Ganchos de arranque	Ganchos de unión.	Ajuste o sustituya los ganchos.
		Limpie alrededor de los ganchos.
		Acuda a un centro de servicio autorizado.
Depósito de combustible	Tipo de combustible incorrecto.	Vacielo y utilice el combustible adecuado.
Carburador	Reglaje del régimen de ralentí	El ralentí se regula con el tornillo marcado con una T.
Chispa (no hay chispa)	Bujía sucia o húmeda.	Asegúrese de que la bujía de encendido está seca y limpia.
	Separación de electrodos de la bujía incorrecta.	Limpie la bujía. Compruebe que la separación entre los electrodos es la correcta. Asegúrese de que la bujía está equipada con supresor.
		Consulte los Datos técnicos para Distancia entre los electrodos correcta.



Fallo de arranque		
Comprobar	Causa posible	Solución
Bujía	Bujía floja.	Apriete la bujía.

El motor arranca pero se vuelve a parar		
Comprobar	Causa posible	Solución
Depósito de combustible	Tipo de combustible incorrecto.	Vaciélo y utilice el combustible adecuado.
Carburador	El motor no funciona correctamente al ralentí.	Acuda a su distribuidor.
Filtro de aire	Filtro de aire obstruido.	Limpie el filtro de aire.

## Transporte y almacenamiento

- Proteja el equipo durante el transporte para evitar daños y accidentes.
- Guarde el producto y el equipo en un lugar seco y resistente a las heladas.
- Limpie el producto.
- Sustituya o repare los componentes dañados.
- Utilice una cubierta protectora correcta sobre el producto que no retenga la humedad.
- Mantenga el producto fijado firmemente durante el transporte.

## Datos técnicos

<b>333R Mark II</b>	
<b>Motor</b>	
Cilindrada, cm <sup>3</sup>	32,6
Régimen a ralentí, rpm	3000 ± 300
Régimen máximo recomendado, rpm	9100
Velocidad en el eje de salida, rpm	6700
Potencia máxima del motor según ISO 8893, kW/CV a rpm	1,0/1,3 a 7000
<b>Sistema de combustible y lubricación</b>	
Bujía	NGK BPMR7A/HQT-1
Distancia entre los electrodos, mm	0,6-0,7
<b>Sistema de combustible y lubricación</b>	
Capacidad del depósito de combustible, l/cm <sup>3</sup>	1,1/1100

	<b>333R Mark II</b>
<b>Peso</b>	
Peso, kg	7,2
<b>Datos sobre emisiones sonoras</b>	
Nivel de potencia acústica medido conforme a la norma 2000/14/EC, dB(A)	107
Nivel de potencia acústica garantizado conforme a 2000/14/CE, dB(A)	108
Nivel de potencia acústica medido <sup>25</sup>	
Equipada con cabezal de corte (original), dB(A)	104
Equipada con cuchilla para césped (original), dB(A)	104
Nivel de presión sonora en el oído del usuario <sup>26</sup>	
Equipada con cabezal de corte (original), dB(A)	97
Equipada con cuchilla para césped (original), dB(A)	97
<b>Datos de vibraciones</b> <sup>27</sup>	
Equipada con cabezal de corte, asa a la izquierda/derecha, m/s <sup>2</sup>	6,1/6,2
Equipada con cuchilla para césped, asa a la izquierda/derecha, m/s <sup>2</sup>	5,4/5,5

## Accesorios

<b>333R Mark II</b>		
<b>Accesorios homologados</b>	<b>Tipo</b>	<b>Protector del equipo de corte</b>
Hoja para hierba/cuchilla para hierba	Multi 330-2 (Ø 330 2 dientes)	593 70 66-01
	Multi 255-3 (Ø 255 3 dientes)	593 70 66-01
	Grass 275-4 (Ø 275 4 dientes)	593 70 66-01
	Hierba 255-4 1" (Ø 255 4 dientes)	593 70 66-01
Cabezal de corte	T35	593 70 66-01
Cazoleta de apoyo	Fija	-

<sup>25</sup> Nivel de potencia acústica medido conforme a la norma EN ISO 22868. La incertidumbre de los valores indicados es de 3 dB(A).

<sup>26</sup> Nivel de presión sonora equivalente en la posición del usuario, determinado conforme a la norma EN ISO 22868. La incertidumbre de los valores indicados es de 3 dB(A).

<sup>27</sup> Valor de vibraciones totales equivalentes en cada asa, determinado conforme a la norma EN ISO 22867. La incertidumbre de los valores indicados es de 1,5 m/s<sup>2</sup>.

---

# Declaración de conformidad

---

## Declaración de conformidad CE



**Nombre del emisor: Husqvarna AB, SE-561 82**  
Husqvarna (Suecia), tel.: +46 36 146500.

**Husqvarna AB** declara la responsabilidad exclusiva sobre el objeto de esta declaración: Recortadora de césped o desbrozadora que funcionan con gasolina, plataforma GZ32B, que representa los modelos **Husqvarna 333R Mark II**, a partir de los números de serie de 2024. El número de plataforma y el número de modelo se indican claramente en texto sin formato en la placa de características técnicas junto con el año, seguido del número de serie.

El objeto de la declaración, anteriormente mencionado, cumple con los requisitos de las Directivas del Consejo:

- Del 17 de mayo de 2006 "relativa a máquinas", **2006/42/CE**.
- Del 26 de febrero de 2014 "relativa a compatibilidad electromagnética", **2014/30/UE**.
- Del 8 de mayo de 2000 "relativa a emisiones sonoras en el entorno", **2000/14/CE**.
- Del 8 de junio de 2011 "relativa a la restricción de utilización de determinadas sustancias peligrosas" **2011/65/UE**.

Procedimiento de evaluación de la conformidad aplicado de conformidad con el anexo V de la Directiva 2000/14/CE.

Para obtener información respecto a las emisiones sonoras, consulte *Datos técnicos en la página 153*.

Se han aplicado las normas siguientes:

**EN ISO 11806-1:2022, EN ISO 14982:2009, EN ISO 12100:2010, EN IEC 63000:2018**

TÜV Rheinland LGA Products GmbH, Tillystrasse 2, D-90431 Núremberg (Alemania), 0197, ha efectuado un examen de tipo voluntario para Husqvarna AB, que proporciona el certificado AM 50613402 de conformidad con la directiva del Consejo Europeo 2006/42/CE referente a máquinas. El certificado se aplica a todas las instalaciones de fabricación y países de origen, tal y como se declara en el producto. La recortadora de césped y desbrozadora suministradas concuerdan con los ejemplares que fueron sometidos a examen.

Husqvarna AB, Husqvarna, Suecia, 2024-01-15

Claes Losdal, director de I+D de Husqvarna AB

Responsable de la documentación técnica

---

# ÍNDICE

---

Introdução.....	156	Transporte e armazenamento.....	170
Segurança.....	157	Especificações técnicas.....	170
Montagem.....	162	Acessórios.....	171
Funcionamento.....	163	Declaração de conformidade.....	172
Manutenção.....	166	Anexo .....	443
Resolução de problemas.....	169		

---

## Introdução

---

### Descrição do produto

Este produto é um aparador de relva/uma roçadora com um motor de combustão.

Decorre um trabalho constante para aumentar a sua segurança e eficiência durante o funcionamento. Para mais informações, contacte o revendedor com assistência técnica.

### Finalidade

O produto pode ser utilizado com uma lâmina de relva ou uma cabeça do aparador para cortar diferentes tipos

### Vista geral do produto

(Fig. 1)

1. Enchimento de massa lubrificante, engrenagem angular
2. Engrenagem cónica
3. Proteção do acessório de corte
4. Eixo
5. Barra de direção
6. Botão de aceleração de arranque
7. Interruptor de paragem
8. Acelerador
9. Bloqueio do acelerador
10. Grampo da barra de direcção
11. Olhal de suspensão
12. Cobertura da embraiagem
13. Vela de ignição e cobertura da vela de ignição
14. Ampola da purga de ar
15. Depósito de combustível
16. Cobertura do silenciador
17. Cobertura do cilindro
18. Cobertura do filtro de ar
19. Controlo do estrangulador
20. Punho do cabo de arranque
21. Pino de bloqueio
22. Chave sextavada
23. Chave
24. Chave de caixa
25. Cabeça do aparador

de vegetação. Não utilize o produto para outras tarefas que não aparar e desbastar relva. Utilize uma lâmina de relva ou cabeça do aparador para cortar relva.

**Nota:** A utilização pode estar sujeita a regulamentos nacionais ou locais. Respeite os regulamentos estabelecidos.

---

26. Manual do utilizador
27. Acionador
28. Cablagem
29. Porca de fixação
30. Copo de apoio
31. Flange de apoio

### Símbolos no produto

- (Fig. 2) AVISO! Este produto é perigoso. Uma utilização não cuidadosa e incorreta poderá provocar ferimentos ou a morte do utilizador ou de terceiros. Para evitar ferimentos ao utilizador ou a terceiros, leia e cumpra todas as instruções de segurança do manual do utilizador.
- (Fig. 3) Leia o manual do utilizador com atenção e certifique-se de que compreende as instruções antes de utilizar o produto.
- (Fig. 4) Este produto está em conformidade com as diretivas aplicáveis da CE.
- (Fig. 5) Utilize um capacete de proteção em locais onde possam cair objetos sobre si. Utilize protetores acústicos aprovados. Utilize proteção ocular aprovada.
- (Fig. 6) Utilize luvas de proteção aprovadas.
-

(Fig. 7) Use botas antiderrapantes resistentes.

(Fig. 8) O produto pode causar a projeção de objetos, o que pode resultar em ferimentos.

(Fig. 9) Velocidade máxima do eixo de saída.

(Fig. 10) Mantenha pessoas e animais a uma distância mínima de 15 m durante o funcionamento do produto.

(Fig. 11) Risco de arremesso da lâmina se o equipamento de corte tocar num objeto que não é imediatamente cortado. O produto pode cortar partes do corpo. Mantenha pessoas e animais a uma distância mínima de 15 m durante o funcionamento do produto.

(Fig. 12) Ampola da purga de ar.

(Fig. 13) Sentido para fechar o estrangulador.

(Fig. 14) Sentido para abrir o estrangulador.

(Fig. 15) Emissões de ruído para o meio ambiente de acordo com a Diretiva Europeia 2000/14/CE e com o regulamento "Protection of the Environment Operations (Noise Control) Regulation 2017" (regulamento de proteção de operações no meio ambiente [controle do ruído] de 2017) da Nova Gales do Sul. Os

dados das emissões de ruído podem ser encontrados na etiqueta da máquina e em *Especificações técnicas na página 170.*

aaaassxxxx

A etiqueta de tipo apresenta o número de série. **aaaa** é o ano de fabrico, **ss** é a semana de fabrico.

**Nota:** Os restantes símbolos/autocolantes existentes no produto dizem respeito a exigências para homologação em outras áreas comerciais.

## Emissões Euro V



**ATENÇÃO:** A adulteração do motor anula a aprovação deste produto pela UE.

## Danos no produto

Não somos responsáveis por danos no nosso produto se:

- o produto tiver sido incorretamente reparado.
- o produto tiver sido reparado com peças que não sejam do fabricante ou que não sejam aprovadas pelo fabricante.
- o produto tiver um acessório que não seja do fabricante ou que não seja aprovado pelo fabricante.
- o produto não tiver sido reparado por um centro de assistência autorizado ou por uma autoridade aprovada.

# Segurança

## Definições de segurança

As definições abaixo indicam o nível de gravidade para cada palavra do sinal.



**ATENÇÃO:** Ferimentos pessoais.



**CUIDADO:** Danos no produto.

**Nota:** Esta informação facilita a utilização do produto.

## Instruções de segurança gerais



**ATENÇÃO:** Leia as instruções de aviso que se seguem antes de utilizar o produto.

- Utilize o produto corretamente. Ferimentos ou morte são resultados possíveis de utilização incorreta. Utilize apenas o produto para as tarefas descritas neste manual. Não utilize o produto para outras tarefas.
- Siga as instruções neste manual. Respeite as instruções e os símbolos de segurança. Ferimentos, danos ou morte são um resultado possível se o operador não respeitar as instruções e os símbolos.
- Não elimine este manual. Utilize as instruções para montar, para operar e para manter o seu produto em bom estado. Utilize as instruções para a instalação correta de acessórios. Utilize apenas acessórios aprovados.
- Não utilize um produto danificado. Respeite o esquema de manutenção. Realize apenas tarefas de manutenção descritas neste manual. Todas as outras tarefas de manutenção têm de ser realizadas por um centro de assistência autorizado.
- Este manual não pode incluir todas as situações que podem ocorrer quando utiliza o produto. Seja cuidadoso e use o seu senso comum. Não utilize

o produto nem realize tarefas de manutenção no mesmo se não tiver a certeza acerca da situação. Fale com um especialista do produto, o seu concessionário, oficina autorizada ou centro de assistência autorizado para obter informações.

- Desligue o cabo da vela de ignição antes de montar o produto, de o armazenar ou de realizar tarefas de manutenção.
- Não utilize o produto se este for alterado da sua especificação inicial. Não altere uma parte do produto sem a aprovação do fabricante. Utilize apenas peças aprovadas pelo fabricante. Ferimentos ou morte são resultados possíveis de manutenção incorreta.
- Não respire os gases do motor. A inalação prolongada dos gases de escape do motor constitui um risco para a saúde.
- Não arranque o produto em locais fechados ou nas proximidades de material inflamável. Os gases de escape são quentes e podem conter faíscas que podem causar incêndios. O fluxo de ar insuficiente pode causar ferimentos ou morte devido a asfíxia ou monóxido de carbono.
- Quando utilizar esse produto, o motor produz um campo eletromagnético. O campo eletromagnético pode causar danos a implantes médicos. Consulte o seu médico e o fabricante do implante antes de utilizar este produto.
- Não deixe uma criança utilizar o produto. Não permita que o produto seja operado por uma pessoa que não conheça as instruções.
- Certifique-se de que monitoriza sempre a utilização do produto por pessoas com diminuição da capacidade física ou mental. Tem de estar sempre presente um adulto responsável.
- Bloqueie o produto numa área à qual crianças e pessoas sem autorização não tenham acesso.
- O produto pode projetar objetos e causar ferimentos. Respeite as instruções de segurança para diminuir o risco de ferimentos ou morte.
- Não se afaste do produto quando o motor estiver ligado.
- O operador do produto é responsável caso ocorra um acidente.
- Certifique-se de que as peças não estão danificadas antes de utilizar o produto.
- Antes de utilizar o produto, certifique-se de que está, no mínimo, a 15 m (50 pés) de distância de outras pessoas ou de animais. Certifique-se de que as pessoas na área adjacente sabem que irá utilizar o produto.
- Consulte as leis nacionais ou locais. Podem impedir ou diminuir o funcionamento do produto em algumas condições.
- Não utilize o produto se estiver cansado ou sob a influência de álcool, drogas ou medicamentos. Estes podem ter efeitos na sua visão, atenção, capacidade de discernimento ou controlo físico.

## Instruções de segurança para funcionamento

- Certifique-se de que o produto está totalmente montado antes de o utilizar.
- Antes de começar, desloque o produto a uma distância de 3 m da posição onde abasteceu o depósito de combustível. Coloque o produto numa superfície plana. Certifique-se de que o acessório de corte não toca no solo ou noutros objetos.
- O produto pode causar a projeção de objetos, o que pode causar danos nos olhos. Utilize sempre uma proteção ocular aprovada quando operar o produto.
- Tenha cuidado, uma criança pode aproximar-se do produto sem o seu conhecimento durante o funcionamento.
- Não opere o produto se houver pessoas na área de trabalho. Pare o produto se uma pessoa for para a área de trabalho.
- Certifique-se de que está sempre em controlo do produto.
- Não utilize o produto se não puder receber ajuda em caso de acidente. Certifique-se sempre de que outras pessoas sabem que irá operar o produto antes de começar.
- Não vire com o produto antes de se certificar de que não há pessoas ou animais na área de segurança.
- Remova todos os materiais indesejados da área de trabalho antes de começar. Se o acessório de corte atingir um objeto, este pode ser projetado e causar ferimentos ou danos. Os materiais indesejados podem enrolar-se à volta do acessório de corte e causar danos.
- Não utilize o produto em más condições meteorológicas (nevoeiro, chuva, ventos fortes, risco de relâmpagos ou outras condições meteorológicas). Podem ocorrer condições perigosas (tais como superfícies escorregadias) devido a más condições meteorológicas.
- Certifique-se de que pode mover-se livremente e trabalhar numa posição estável.  
(Fig. 16)
- Certifique-se de que não pode cair quando utilizar o produto. Não se incline quando operar o produto.
- Segure sempre o produto com ambas as mãos. Mantenha o produto do lado direito do seu corpo.  
(Fig. 17)
- Opere o produto com o acessório de corte abaixo da cintura.
- Se o controlo do estrangulador estiver na posição do estrangulador quando o motor arranca, o acessório de corte começa a rodar.
- Não toque na engrenagem cónica depois de o motor parar. A engrenagem cónica está quente depois de o motor parar. As áreas quentes podem causar ferimentos.
- Pare o motor antes de mover o produto.
- Não pouse o produto com o motor ligado.

- Antes de remover os materiais indesejados do produto, pare o motor e aguarde que o acessório de corte pare. Deixe o acessório de corte parar antes de o material cortado ser retirado por si ou por um ajudante.

## Equipamento de proteção pessoal



**ATENÇÃO:** Leia as instruções de aviso que se seguem antes de utilizar o produto.

- Utilize sempre equipamento de proteção pessoal adequado quando operar o produto. O equipamento de proteção pessoal não elimina o risco de ferimentos. O equipamento de proteção pessoal diminui a gravidade dos ferimentos em caso de acidente.
- Utilize sempre uma proteção ocular aprovada enquanto opera o produto.
- Não opere o produto com os pés descalços ou com calçado aberto. Use sempre botas antiderrapantes resistentes.
- Use calças compridas e resistentes.
- Se for necessário, use luvas de proteção aprovadas.
- Use um capacete caso haja possibilidade de objetos caírem na sua cabeça.
- Utilize sempre proteção auditiva aprovada enquanto opera o produto. A exposição prolongada a ruído pode causar perda da capacidade auditiva.
- Certifique-se de que tem um kit de primeiros socorros por perto.

## Dispositivos de proteção no produto

- Certifique-se de que realiza regularmente tarefas de manutenção do produto.
  - A vida útil do produto é aumentada.
  - O risco de acidentes é reduzido.

Leve regularmente o produto a um concessionário autorizado ou a um centro de assistência autorizado para que o examinem e realizem ajustes ou reparações.

- Não utilize o produto com equipamento de proteção danificado. Se o produto estiver danificado, fale com um centro de assistência autorizado.

## Bloqueio do acelerador

O bloqueio do acelerador (A) impede o funcionamento acidental do acelerador (B). Empurre o bloqueio do acelerador (A) para libertar o acelerador (B). Ao soltar o punho, o bloqueio do acelerador (A) e o acelerador (B) regressam às respetivas posições iniciais. (Fig. 18)

Duas molas de retorno isoladas controlam este movimento. Isto significa que o acelerador (B) é automaticamente bloqueado na posição de ralenti.

1. Certifique-se de que o acelerador (B) está bloqueado ao ralenti quando libertar o bloqueio do acelerador (A).
2. Empurre o bloqueio do acelerador (A) e certifique-se de que este regressa à sua posição inicial quando libertado.
3. Empurre o acelerador (B) e certifique-se de que este regressa à sua posição inicial quando libertado.

Ligue o motor e, em seguida, aplique aceleração total. Solte o acelerador (B) e verifique se o acessório de corte para. Se o acessório de corte rodar com o acelerador na posição de ralenti, examine o parafuso de ajuste de ralenti do carburador.

## Interruptor de paragem

Ligue o motor. Certifique-se de que o motor para quando move o interruptor de paragem para a posição de paragem.

(Fig. 19)

## Proteção do acessório de corte



**ATENÇÃO:** Não utilize um acessório de corte sem que esteja montada uma proteção aprovada. Se estiver montada uma proteção incorreta ou danificada, tal pode provocar danos a pessoas.

A proteção do acessório de corte evita a projeção de objetos soltos em direção ao utilizador. Examine a proteção do acessório de corte quanto a danos e substitua se estiver danificada. Utilize apenas a proteção aprovada para o acessório de corte.

(Fig. 20)

## Verificar o mecanismo de desengate rápido



**ATENÇÃO:** Não utilize uma correia com um mecanismo de desengate rápido que não funcione corretamente.

O mecanismo de desengate rápido permite que o utilizador retire o produto rapidamente da correia em caso de emergência.

1. Desligue o motor.
2. Efetue uma inspeção visual para verificar se existem danos, como por exemplo fissuras.
3. Liberte e volte a encaixar o mecanismo de desengate rápido para se certificar de que está a funcionar corretamente. (Fig. 21)

## Silenciador

(Fig. 22)

O silenciador mantém o mais baixo nível de ruído possível e afasta os gases de escape do utilizador.

- Não utilize um motor com um silenciador danificado. Um silenciador danificado aumenta o nível de ruído e o risco de incêndio. Mantenha um extintor de incêndios por perto.
- Examine regularmente se o silenciador está fixo ao produto.
- Não toque no motor ou no silenciador quando o motor está ligado. Não toque no motor ou no silenciador durante algum tempo após a paragem do motor. As superfícies quentes podem causar ferimentos.
- Um silenciador quente pode provocar um incêndio. Tenha cuidado se utilizar o produto nas proximidades de líquidos inflamáveis ou gases.
- Não toque nas peças do silenciador, caso este esteja danificado. As peças podem conter alguns produtos químicos cancerígenos.

### Fixar e remover a porca de fixação



**ATENÇÃO:** Pare o motor, use luvas de proteção e tenha cuidado junto às extremidades afiadas do acessório de corte.

Uma porca de fixação é utilizada para bloquear alguns tipos de acessórios de corte. A porca de fixação tem uma rosca à esquerda.

- Para fixar, aperte a porca de fixação no sentido oposto ao sentido de rotação do acessório de corte.
- Para remover a porca de fixação, desaperte-a no sentido da rotação do acessório de corte.
- Para desapertar e apertar a porca de fixação, utilize uma chave de caixa com um eixo longo. A seta na imagem mostra a área em que pode utilizar a chave de caixa. (Fig. 23)



**ATENÇÃO:** Ao desapertar ou apertar a porca de fixação, existe um risco de ferimentos causados pela lâmina. Quando realizar esta operação, certifique-se sempre de que a proteção da lâmina protege a sua mão de ferimentos.

**Nota:** Certifique-se de que não pode rodar a porca de fixação com a mão. Substitua a porca, se o revestimento de nylon não tiver uma resistência de, no mínimo, 1,5 Nm. A porca de fixação tem de ser substituída depois de ser apertada cerca de 10 vezes.

### Equipamento de corte

Escolher e manter o equipamento de corte para:

- Obter o máximo rendimento de corte.
- Aumentar a vida útil do equipamento de corte.

- Cumpra as instruções de verificação, manutenção e assistência técnica do silenciador.
- Utilize sempre a proteção recomendada para o equipamento de corte. Consulte as Especificações técnicas.



**ATENÇÃO:** Use somente o equipamento de corte junto com a proteção recomendada! Consulte o capítulo de Especificações Técnicas. Consulte as instruções do acessório de corte para verificar a forma correta de carregar a linha do aparador e o respetivo diâmetro correto.



**ATENÇÃO:** Um equipamento de corte incorrecto pode aumentar o risco de acidentes.



**ATENÇÃO:** pare sempre o motor antes de trabalhar no equipamento de corte. Este continua a girar mesmo depois de se soltar o acelerador. Certifique-se de que o acessório de corte parou completamente e retire a cobertura da vela de ignição antes de começar qualquer trabalho.

### Equipamento de corte

- Utilize as lâminas e facas de jardineiro para cortar relva espessa. (Fig. 24)
- Utilize a cabeça do aparador para aparar a relva. (Fig. 25)
- Uma lâmina mal afiada ou danificada aumenta o risco de acidente. Mantenha sempre os dentes de corte da lâmina bem afiados. Siga as instruções e utilize o calibrador de lima recomendado.
- Verifique se o acessório de corte está danificado ou se apresenta fissuras. Substitua um acessório de corte que se encontre danificado.
- Utilize apenas acessórios de corte com as proteções recomendadas. Consulte *Acessórios na página 171*.

### Cabeçote de recorte



**ATENÇÃO:** Certifique-se sempre de que a linha do aparador é enrolada firme e uniformemente à volta do tambor, para evitar a ocorrência de vibrações prejudiciais.

(Fig. 26)

- Utilize apenas linhas e cabeças do aparador recomendadas.
- Utilize apenas acessórios de corte recomendados.
- Máquinas mais pequenas requerem cabeças do aparador pequenas e vice-versa.
- O comprimento da linha do aparador é importante. Uma corda de corte mais comprida requer maior



potência do motor do que uma corda mais curta de igual diâmetro.

- Certifique-se de que a cortadora da proteção de recorte está intacta. Isto corta a linha do aparador com o comprimento correto.
- Embeba a linha do aparador em água durante dois dias antes da utilização para aumentar a vida útil.

## Lâminas e cortadoras de relva

- Utilize o produto com uma lâmina de relva aprovada. Não utilize uma lâmina de relva sem instalar adequadamente todas as peças necessárias. Certifique-se de que a instalação é feita corretamente e que são utilizadas as peças adequadas. Uma instalação incorreta pode fazer com que a lâmina se desprenda e cause ferimentos graves ao operador ou a terceiros.
- Use luvas de proteção quando manusear ou realizar tarefas de manutenção na lâmina.
- Utilize proteção para a cabeça quando utilizar um produto com uma lâmina de relva.
- As lâminas e as cortadoras de relva são utilizadas para cortar relva irregular.
- A lâmina de relva pode causar ferimentos se continuar a rodar depois de o motor ser desligado ou o acelerador ser libertado. Certifique-se de que a lâmina de relva parou completamente de rodar antes de realizar qualquer tarefa de manutenção.
- Pare o motor antes de realizar tarefas no acessório de corte. Certifique-se de que o acessório de corte para completamente. Remova o cabo da vela de ignição.
- Utilize apenas um acessório de corte aprovado ou uma lâmina corretamente afiada.
- Mantenha sempre os dentes de corte da lâmina bem afiados.
- Não utilize um acessório de corte danificado.
- Fixe a proteção para transporte na lâmina de relva quando transportar ou armazenar o produto.

## Arremesso da lâmina

- Um arremesso da lâmina é um movimento súbito do produto para o lado, para a frente ou para trás. O arremesso da lâmina ocorre quando a lâmina de relva atinge um objeto que não pode ser cortado. Nas zonas onde que não é fácil ver o material a cortar, o risco de arremesso da lâmina aumenta.
- Quando ocorre um arremesso da lâmina, existe o risco de o produto ou o operador mudar de posição. Uma lâmina que se desloque pode atingir terceiros e, por isso, existe o risco de causar ferimentos.
- Se uma lâmina estiver dobrada, apresentar fissuras, estiver partida ou danificada, elimine-a.
- Use uma lâmina afiada. O risco de arremesso da lâmina aumenta quando a lâmina não está afiada.

## Segurança no manuseamento do combustível

- Não ligue o produto se houver combustível ou óleo do motor sobre o produto. Remova o combustível/ óleo indesejado e deixe o produto secar. Remova o combustível indesejado do produto.
- Se derramar combustível na sua roupa, troque de roupa imediatamente.
- Não deixe que o combustível entre em contacto com o seu corpo, pois pode causar ferimentos. Se o combustível entrar em contacto com o seu corpo, use sabão e água para o remover.
- Não ligue o motor se derramar óleo ou combustível no produto ou no seu corpo.
- Não ligue o produto se o motor tiver uma fuga. Examine regularmente o motor quanto a fugas.
- Tenha cuidado com o combustível. O combustível é inflamável e os gases são explosivos e podem causar ferimentos ou morte.
- Não respire os gases do combustível, podem causar ferimentos. Certifique-se de que existe um fluxo de ar suficiente.
- Não fume perto de combustível ou do motor.
- Não coloque objetos quentes perto do combustível ou do motor.
- Não acrescente combustível com o motor em funcionamento.
- Certifique-se de que o motor está frio antes de reabastecer.
- Antes de reabastecer, abra lentamente a tampa do depósito de combustível e liberte a pressão com cuidado.
- Não adicione combustível ao motor numa área interior. O fluxo de ar insuficiente pode causar ferimentos ou morte devido a asfixia ou monóxido de carbono.
- Aperte a tampa do depósito de combustível com cuidado ou pode ocorrer um incêndio.
- Desloque o produto a uma distância mínima de 3 m (10 pés) da posição onde abasteceu o depósito antes de começar.
- Não encha demasiado o depósito de combustível.
- Certifique-se de que não ocorrem fugas quando desloca o produto ou o recipiente de combustível.
- Não coloque o produto ou um recipiente de combustível onde houver uma chama aberta, fiação ou luz piloto. Certifique-se de que a área de armazenamento não contém uma chama aberta.
- Utilize apenas recipientes aprovados quando deslocar ou armazenar o combustível.
- Esvazie o depósito de combustível antes do armazenamento a longo prazo. Respeite a legislação local sobre a eliminação de combustível.
- Limpe o produto antes do armazenamento a longo prazo.

- Remova o cabo de vela de ignição antes de armazenar o produto, para se certificar de que o motor não arranca acidentalmente.

assistência. Não utilize o produto até este estar corretamente regulado ou reparado.

## Instruções de segurança para manutenção

- Se não for possível ajustar o ralenti para parar o acessório de corte, fale com o seu centro de

---

## Montagem

---



**ATENÇÃO:** Leia o capítulo sobre segurança antes de montar o produto.

### Instalar o corpo principal

1. Ligue o motor (A) ao tubo (B) com quatro parafusos (C). (Fig. 27)

### Instalar a barra de direção e o acelerador

1. Monte a barra de direção no grampo da barra de direção, sobre o eixo. (Fig. 28)
2. Instale a parte superior do grampo da barra de direção na respetiva barra de direção. Certifique-se de que o grampo é instalado na área de serrilha da barra de direção. Consulte a ilustração.
3. Coloque a correia e pendure o produto no gancho de suspensão.
4. Efetue um ajuste final para se certificar que o produto fica colocado numa posição confortável quando estiver suspenso pela correia. (Fig. 29)
5. Aperte os parafusos.

### Ligar o cabo do acelerador e os fios do interruptor de paragem

1. Retire a cobertura do filtro de ar.
2. Instale o cabo do acelerador (A) através do suporte do carburador (B). (Fig. 30)
3. Rode a manga de ajuste do cabo (C) completamente no suporte do carburador.
4. Coloque a ranhura de encaixe (D) no carburador. Nesta altura, o orifício rebaixado (E) do terminal do cabo (F) encontra-se afastado da manga de ajuste do cabo (C). (Fig. 31)
5. Rode o came do acelerador do carburador e deslize o cabo do acelerador (A) através da ranhura para a ranhura de encaixe.
6. Certifique-se de que o terminal do cabo (F) encaixa no orifício rebaixado.
7. Utilize o acelerador algumas vezes para se certificar de que funciona corretamente.
8. Ajuste a manga de ajuste do cabo (C).

- a) Certifique-se de que o batente do came do acelerador do carburador entra devidamente em contacto com o batente do acelerador.
- b) Certifique-se de que a posição do cabo mantém uma distância de 1 a 2 mm entre o terminal do cabo (F) e a ranhura de encaixe quando o acelerador é totalmente pressionado. (Fig. 32)

9. Se o cabo do acelerador (A) estiver ajustado corretamente, aperte a porca de fixação (G).

10. Ligue os fios do cabo de paragem (H) aos conectores do motor. (Fig. 33)

11. Instale a cobertura do filtro de ar.

### Instalar uma proteção da lâmina e uma lâmina de relva



**CUIDADO:** Utilize apenas a proteção aprovada para as lâminas. Consulte o capítulo *Acessórios na página 171*.

1. Fixe a proteção da lâmina/proteção do acessório de corte (A) ao eixo e aperte com o parafuso (L). (Fig. 34)
2. Instale o acionador (B) no eixo de saída.
3. Rode o eixo de saída até que um dos orifícios do acionador fique alinhado com o orifício correspondente na caixa de engrenagem.
4. Coloque o pino de bloqueio (C) no orifício para bloquear o eixo.
5. Coloque a lâmina (D), o flange de apoio (G) e o copo de apoio (F) no eixo de saída.
6. Coloque o copo de apoio (F) no eixo de saída com o lado que não é plano encostado à lâmina.
7. Instale a porca (E). Segure o eixo da chave o mais próximo possível da proteção da lâmina. Para apertar a porca, é necessário rodar a chave no sentido oposto ao sentido da rotação. Aperte a porca a 35-50 Nm (3,5-5 kgm). (Fig. 35)

**Nota:** Rosca do lado esquerdo.

---

## Instalar lâminas e cabeças de aparador



**ATENÇÃO:** Utilize apenas a proteção aprovada para as lâminas. Consulte *page*. Uma proteção danificada pode provocar ferimentos.



**ATENÇÃO:** Se utilizar o produto com uma lâmina para relva, instale primeiro a barra de direção, a proteção da lâmina e a correia corretas.



**ATENÇÃO:** A instalação incorreta das lâminas pode provocar ferimentos.

1. Certifique-se de que a secção elevada do acionador/flange de apoio encaixa corretamente no orifício central das lâminas.
2. Instale as lâminas. (Fig. 36)

### Instalar o suporte na proteção do acessório de corte

1. Instale o suporte (B) na proteção do acessório de corte (A). (Fig. 37)
2. Instale o parafuso (C).

### Para fixar a proteção e a cabeça do aparador

1. Fixe a proteção (A) ao eixo com os parafusos (L). Certifique-se de que utiliza a proteção correta para a cabeça do aparador correta. (Fig. 38)
2. Fixe o acionador (B) ao eixo de saída. (Fig. 39)

3. Rode o eixo de saída até que o orifício do acionador fique alinhado com o orifício na caixa de engrenagem.
4. Coloque o pino de bloqueio (C) no orifício para bloquear o eixo.
5. Rode a cabeça do aparador (H) para a esquerda. (Fig. 40)
6. Para desmontar, efetue o procedimento inverso.

## Instalar a proteção para transporte

1. Fixe as proteções de transporte da lâmina. (Fig. 41)

## Ajustar a correia



**ATENÇÃO:** O produto tem de estar sempre bem fixo à correia. Não utilize uma correia danificada.

1. Coloque a correia.
2. Ligue o produto à correia.
3. Ajuste a correia para a melhor posição de trabalho.
4. Ajuste as alças laterais de forma a que o produto exerça o mesmo peso em cada ombro. (Fig. 42)
5. Ajuste a correia até o acessório de corte ficar paralelo ao solo. (Fig. 43)
6. Apoie ligeiramente o equipamento de corte no solo. Ajuste o grampo da correia para equilibrar corretamente o produto. (Fig. 44)

**Nota:** Se utilizar uma lâmina para relva, tem de equilibrar o produto a cerca de 10 cm/4 pol. do solo.

## Funcionamento



**ATENÇÃO:** Certifique-se de que lê e compreende o capítulo sobre segurança antes de operar o produto.

### Combustível

#### Utilizar combustível



**CUIDADO:** Este produto tem um motor de dois tempos. Utilize uma mistura de gasolina e óleo de motor de dois tempos. Certifique-se de utiliza a quantidade correta de óleo na mistura. A relação incorreta de gasolina e óleo pode causar danos ao motor.

### Gasolina



**CUIDADO:** Não utilize gasolina com um índice de octanas inferior a 90 RON (87 AKI). Caso contrário, pode causar danos no produto.



**CUIDADO:** Não utilize gasolina com mais de 10% de concentração de etanol (E10). Caso contrário, pode causar danos no produto.



**CUIDADO:** Não utilize gasolina com chumbo. Caso contrário, pode causar danos no produto.

- Utilize sempre gasolina sem chumbo nova com um índice de octanas mínimo de 90 RON (87 AKI)

e com menos de 10% de concentração de etanol (E10).

- Utilize gasolina com um índice de octanas superior se costumar utilizar o produto a uma velocidade do motor continuamente elevada.
- Utilize sempre uma mistura de gasolina sem chumbo/óleo de qualidade.

## Óleo de motor de dois tempos

- Utilize apenas óleo do motor de dois tempos de elevada qualidade, especialmente o óleo de dois tempos HUSQVARNA. Utilize apenas o óleo de um motor refrigerado a ar.
- Proporção da mistura de 50:1 (2%).
- Um óleo de baixa qualidade e uma mistura de óleo/combustível demasiado rica podem diminuir a vida útil dos catalisadores.
- Fale com o seu revendedor quando selecionar um óleo.
- Se não houver óleo para motor de dois tempos Husqvarna disponível, pode utilizar outro óleo para motor de dois tempos de boa qualidade destinado a motores arrefecidos a ar. Consulte o seu revendedor ao selecionar o óleo.
- Não utilize óleo para motor de dois tempos concebido para motores fora de borda arrefecidos a água. O óleo para motor de dois tempos é também denominado óleo para motores fora de borda.

Gasolina, litros	Óleo, litros
	2% (50:1)
5	0,1
10	0,2
15	0,3
20	0,4

## Preparar a mistura de combustível

**Nota:** Utilize sempre um recipiente de combustível limpo quando misturar o combustível.

**Nota:** Não prepare uma quantidade de mistura de combustível para mais de 30 dias.

1. Adicione metade da quantidade de gasolina.
2. Adicione a quantidade total de óleo.
3. Agite a mistura de combustível para misturar o conteúdo.
4. Adicione a restante quantidade de gasolina.
5. Agite a mistura de combustível para misturar o conteúdo.
6. Encha o depósito de combustível.

## Adicionar combustível



**ATENÇÃO:** Não fume nem coloque objetos quentes junto ao combustível. Antes de adicionar o combustível, desligue o motor e deixe-o arrefecer durante alguns minutos.



**ATENÇÃO:** Quando adicionar o combustível, abra a tampa do depósito de combustível lentamente para libertar a pressão indesejada.



**ATENÇÃO:** Após adicionar o combustível, aperte a tampa do depósito de combustível com cuidado. Afaste a máquina do local de abastecimento e da alimentação antes de ligar o motor.

- Use reservatórios de combustível com proteção contra enchimento excessivo.
- Certifique-se de que a área perto da tampa do depósito de combustível está limpa. A presença de sujidade no depósito causa problemas de funcionamento.
- Agite o recipiente de combustível antes de adicionar a mistura de combustível ao depósito de combustível.

## Ligar e desligar

### Examinar antes de começar

1. Examine o produto quanto a peças em falta, danificadas, soltas ou desgastadas.
2. Examine as porcas e os parafusos.
3. Examine a cabeça do aparador ou a lâmina.
4. Examine a porca de fixação. Certifique-se de que a porca de fixação tem uma força de fixação de, no mínimo, 1,5 Nm. Aperte a porca de fixação a 35-50 Nm.
5. Examine o filtro de ar.
6. Examine o bloqueio do acelerador e o acelerador.
7. Examine o interruptor de paragem.
8. Examine o produto quanto a fugas de combustível.

### Arrancar com o motor frio



**ATENÇÃO:** Antes de ligar o produto, monte a cobertura da embraiagem, completa com o eixo. A embraiagem solta pode causar ferimentos. Use luvas.



**ATENÇÃO:** Afaste o produto do local de abastecimento e da alimentação. Coloque-o numa superfície plana. Certifique-se de que não existem

objetos em contacto com o acessório de corte.



**ATENÇÃO:** Certifique-se de que não se encontram pessoas não autorizadas na área de trabalho. Caso contrário, existe risco de ferimentos graves. A distância de segurança é de 15 m.

1. Coloque o interruptor de paragem na posição de arranque.
2. Pressione a bomba de combustível dez vezes. (Fig. 45)
3. Desloque o controlo do estrangulador para a posição de estrangulação. (Fig. 46)
4. Segure o produto no solo. Puxe lentamente a corda com a mão direita até sentir alguma resistência. Puxe a corda rapidamente e com força. Continue a fazê-lo até ouvir o arranque do motor. (Fig. 47)

**Nota:** Não enrole o cabo de arranque na mão.



**CUIDADO:** Não puxe cabo de arranque completamente para fora. Segure o punho do cabo de arranque quando estiver totalmente estendido. O não cumprimento destas instruções pode causar danos ao motor.

5. Coloque o controlo do estrangulador na posição original e, em seguida, puxe o cabo de arranque até o motor arrancar.
6. Puxe ligeiramente o acelerador e mantenha um funcionamento a baixa velocidade durante 60 segundos.



**ATENÇÃO:** Não toque na cobertura. Se a cobertura da vela de ignição estiver danificada, pode causar queimaduras na pele e provocar um choque elétrico. Não utilize um produto com uma cobertura da vela de ignição danificada.

## Arrancar com o motor quente

1. Coloque o interruptor de paragem na posição de arranque.
2. Pressione a bomba de combustível dez vezes. (Fig. 45)
3. Coloque o controlo do estrangulador na posição original e, em seguida, puxe o cabo de arranque até o motor arrancar.

## Parar

- Empurre o interruptor de paragem para parar o motor. (Fig. 19)

## Operar o aparador de relva



**CUIDADO:** Certifique-se de que abrande o motor ao ralenti após cada utilização. Um longo período em aceleração total sem carga no motor pode causar danos ao motor.

**Nota:** Limpe a tampa da cabeça do aparador quando montar uma nova linha do aparador para evitar vibrações. Examine outras peças da cabeça do aparador e limpe se necessário.

## Instruções gerais de trabalho



**ATENÇÃO:** Tenha cuidado ao cortar uma árvore que se encontra sob tensão. Pode voltar à sua posição normal antes ou depois do corte e atingi-lo a si ou ao produto, provocando ferimentos.

- Limpe uma área numa das extremidades da área de trabalho e comece o trabalho a partir daí.
- Desloque-se em padrões regulares ao longo da área de trabalho. (Fig. 48)
- Mova o produto totalmente para a esquerda e para a direita para limpar uma área de 4-5 m de cada vez.
- Limpe uma área de 75 m antes de se virar e voltar atrás. Mova o recipiente de combustível juntamente consigo à medida que avança.
- Desloque-se numa direção em que não atravesse mais valas e obstáculos do que o necessário.
- Desloque numa direção em que o vento faça cair a vegetação cortada numa área limpa. (Fig. 49)
- Mova-se ao longo dos declives e não a subir e a descer.

## Limpar a relva com uma lâmina de relva

1. Mantenha os pés afastados ao operar o produto. Certifique-se de que os pés estão bem assentes no solo.
2. Coloque cuidadosamente o copo de apoio no solo. Isto impede o contacto da lâmina com o solo.
3. Utilize um movimento lateral da direita para a esquerda para um corte limpo. Utilize o lado esquerdo da lâmina (entre as posições correspondentes às 8 e 12 horas dos ponteiros do relógio) para cortar. (Fig. 50)
4. Incline a lâmina para a esquerda para limpar a relva.

**Nota:** A relva é recolhida facilmente em linha.

5. Utilize um movimento lateral da esquerda para a direita para o movimento de retorno.
6. Trabalhe com ritmo.

- Desloque-se para a frente e mantenha os pés bem assentes no solo.
- Desligue o motor.
- Retire o produto do grampo na correia.
- Coloque o produto no solo.
- Recolha o material cortado.

## Limpar

(Fig. 51)

Para obter os melhores resultados:

- Segure o aparador de modo a que a cabeça do aparador esteja ligeiramente acima do solo.
- Incline ligeiramente a cabeça do aparador.
- Permita que a extremidade da linha do aparador toque no solo à volta de objetos.

## Aparar a relva

- Mantenha a cabeça do aparador um pouco acima do solo a um determinado ângulo. Não empurre a linha do aparador para a relva. (Fig. 52)
- Reduza o comprimento da linha do aparador em 10-12 cm/4-4,75 pol.
- Reduza a velocidade do motor para diminuir o risco de danos nas plantas.
- Utilize 80% da aceleração quando cortar relva perto de objetos. (Fig. 53)

## Cortar a relva

- Certifique-se de que a linha do aparador de relva está paralela ao solo quando cortar. (Fig. 54)

- Não empurre a cabeça do aparador para o solo. O solo e o produto podem ser danificados.
- Não deixe a cabeça do aparador tocar no solo continuamente; pode causar danos à cabeça do aparador.
- Utilize a aceleração total quando deslocar o produto de um lado para o outro para cortar a relva. Certifique-se de que a linha do aparador de relva está paralela ao solo. (Fig. 55)

## Para aparar a relva

O fluxo de ar da linha do aparador a girar pode ser utilizado para remover a relva cortada de uma área.

- Mantenha a cabeça e a linha do aparador paralelos ao solo e acima do solo.
- Acelere ao máximo.
- Mova a cabeça do aparador de um lado para o outro e apare a relva.



**ATENÇÃO:** Limpe a cobertura da cabeça do aparador sempre que instalar uma nova linha do aparador para evitar desequilíbrios e vibrações nos punhos. Efetue também uma verificação das outras peças da cabeça do aparador e limpe-as, se necessário.

## Substituir a linha do aparador

Consulte a última página deste manual do utilizador.

# Manutenção



**ATENÇÃO:** Certifique-se de que leu e compreendeu o capítulo sobre segurança antes de limpar, reparar ou realizar tarefas de manutenção no produto.

utilização diária do produto. Os intervalos são diferentes se não utilizar o produto diariamente. Realize apenas tarefas de manutenção descritas neste manual. Fale com um centro de assistência autorizado sobre outras tarefas de manutenção não descritas neste manual.

## Esquema de manutenção

Certifique-se de que respeita o esquema de manutenção. Os intervalos são calculados a partir da

Esquema de manutenção	Diariamente	Semanalmente	Mensalmente
Limpe as superfícies externas.	✓		
Limpe o filtro de ar. Proceda à substituição, se necessário.	✓		
Verifique a correia.	✓		
Verifique o bloqueio do acelerador e a função do acelerador.	✓		
Verifique o punho e a barra de direção.	✓		
Verifique o interruptor de paragem.	✓		
Verifique as proteções.	✓		

Esquema de manutenção	Diariamente	Semanalmente	Mensalmente
Verifique se a lâmina está afiada e não está danificada. Insira a lâmina na posição central corretamente.	✓		
Verifique a cabeça do aparador.	✓		
Verifique o acessório de corte e certifique-se de que não roda ao ralenti.	✓		
Verifique a porca de fixação do acessório de corte.	✓		
Verifique se existem fugas de combustível do motor, do depósito ou das linhas de combustível.	✓		
Verifique a proteção para transporte da lâmina.	✓		
Verifique as porcas e os parafusos.	✓		
Verifique o punho do cabo de arranque e o cabo de arranque.		✓	
Verifique os elementos antivibração.		✓	
Limpe a parte exterior e as áreas adjacentes do carburador.		✓	
Limpe a parte exterior da vela de ignição. Desmonte e verifique a distância entre os elétrodos. Ajuste a distância para 0,6-0,7 mm ou substitua a vela de ignição. Instale um supressor na vela de ignição.		✓	
Limpe o sistema de arrefecimento.		✓	
Verifique o lubrificante da engrenagem cônica. Ateste, se necessário.		✓	
Limpe o silenciador.			✓
Verifique a embraiagem, as molas da embraiagem e o tambor da embraiagem. Se necessário, substitua as peças num centro de assistência aprovado.			✓
Efetue uma verificação de todos os cabos e ligações.			✓
Substitua a vela de ignição.			✓

## Ajustar o carburador

As definições básicas do carburador são ajustadas durante os testes na fábrica. O ajuste tem de ser efetuado por um técnico com formação.

## Verificar o silenciador



**ATENÇÃO:** Não utilize um produto com um silenciador danificado. Substitua sempre um silenciador danificado.



**ATENÇÃO:** Risco de queimaduras ou incêndio. Os silenciadores com catalisadores aquecem muito durante o funcionamento.



**ATENÇÃO:** Risco de incêndio. O silenciador reduz o nível de ruído e afasta os gases de escape do utilizador. Os gases

de escape são quentes e podem conter faíscas.



**CUIDADO:** A rede retentora de faíscas tem de ser substituída se estiver danificada. Não utilize um produto se este não tiver uma rede retentora de faíscas ou se esta estiver danificada.



**CUIDADO:** Se a rede retentora de faíscas estiver bloqueada, o produto sobreaquece provocando danos no cilindro e no pistão.

1. Certifique-se de que o silenciador não está danificado.
2. Certifique-se de que o silenciador está devidamente instalado no produto.

## Ajustar o ralenti

- Certifique-se de que o filtro de ar está limpo. O acessório de corte não pode girar no ralenti correto.
- Ajuste o ralenti com o parafuso em T de ajuste do ralenti, identificado com a marca "T".
- O ralenti está correto se o motor funcionar suavemente em todas as posições. O ralenti tem de ser inferior à velocidade se o acessório de corte começar a rodar.



**ATENÇÃO:** Se não for possível ajustar o ralenti, de modo a que o acessório de corte pare, contacte o seu distribuidor ou centro de assistência. Não utilize o produto até que esteja devidamente ajustado ou reparado.

1. Rode o parafuso de ajuste do ralenti para a direita até o acessório de corte começar a rodar.
2. Rode o parafuso de ajuste do ralenti para a esquerda até o acessório de corte parar. (Fig. 56)

## Sistema de arrefecimento

O produto tem um sistema de arrefecimento para manter a temperatura de funcionamento baixa.

O sistema de arrefecimento possui:

(Fig. 57)

- Aletas do volante (A)
- Aletas de arrefecimento no cilindro (B)
- Cobertura do cilindro (C) (conduz o ar de arrefecimento ao cilindro)
- Placa do silenciador (D)
- Placa (E)

## Limpar o sistema de arrefecimento



**ATENÇÃO:** Um sistema de arrefecimento sujo ou obstruído provoca sobreaquecimento. Esta situação provoca danos no pistão e no cilindro.

1. Limpe as peças do sistema de arrefecimento com uma escova pelo menos uma vez por semana.

## Filtro de ar

- Limpe o filtro em intervalos de 25 horas. Se necessário, limpe-o mais frequentemente.
- Ponha o controlo do estrangulador na posição de estrangulação. (Fig. 58)

## Limpar o filtro de ar



**CUIDADO:** Substitua sempre um filtro de ar que esteja danificado, muito sujo ou embebido em combustível.

Se utilizar um filtro de ar durante muito tempo, este não pode ser totalmente limpo. Substitua o filtro de ar por um filtro novo em intervalos regulares.

1. Desloque a alavanca do estrangulador para cima, para fechar a válvula do estrangulador.
2. Retire a cobertura do filtro de ar. (Fig. 59)
3. Retire o filtro de feltro e o filtro de ar.
4. Sacuda levemente com a palma da mão o filtro de feltro ou utilize ar comprimido para limpar o respetivo filtro de feltro.
5. Verifique a superfície do vedante de borracha. Substitua o filtro da vedação de borracha se este estiver danificado.
6. Limpe o filtro de ar com água quente com sabão.



**CUIDADO:** Certifique-se de que mantém o filtro de feltro seco. A água danifica o filtro de feltro.

7. Utilize óleo para motores de dois tempos Husqvarna para colocar no filtro. Certifique-se de que retira o óleo em excesso antes de colocar novamente o filtro de ar.



**CUIDADO:** Não utilize gasolina ou óleo para motores de quatro tempos.

8. Substitua o filtro de ar caso esteja demasiado sujo para o limpar totalmente. Substitua sempre um filtro de ar danificado.
9. Limpe também a superfície interior da cobertura do filtro. Utilize ar ou uma escova.
10. Certifique-se de que o filtro está seco antes de o montar.

## Filtro de combustível

Se a alimentação de combustível ao motor falhar, certifique-se de que a tampa do depósito de combustível e o filtro de combustível (A) não estão bloqueados. (Fig. 60)

## Adicionar massa lubrificante à engrenagem cônica

Certifique-se de que a engrenagem cônica apresenta 3/4 do volume total de massa lubrificante.

(Fig. 61)

## Examinar a vela de ignição



**CUIDADO:** utilize sempre o tipo de vela de ignição recomendado. Um tipo de vela de ignição incorreto pode provocar danos no produto.



- Examine a vela de ignição para verificar se o motor apresenta uma potência reduzida ou dificuldades de arranque, ou se não funciona corretamente ao ralenti.
- Para diminuir o risco de materiais indesejados nos eletrodos da vela de ignição, siga estas instruções:
  - a) Assegure-se de que a rotação em vazio está corretamente regulada.
  - b) Certifique-se de que a mistura de combustível está correta.
  - c) Certifique-se de que o filtro de ar está limpo.
- Se a vela de ignição estiver suja, limpe-a e certifique-se de que a distância entre os eletrodos está correta; consulte *Especificações técnicas na página 170*. (Fig. 62)

- Se for necessário, substitua a vela de ignição.

## Afiar as lâminas e as cortadoras de relva

1. Afiar as lâminas e as cortadoras de relva com uma lima plana de picado simples.
2. Afiar todas as bordas das lâminas e das cortadoras de relva do mesmo modo, a fim de manter o equilíbrio. (Fig. 63)

## Resolução de problemas

Falha no arranque		
Verificação	Causa possível	Solução
Botão STOP	Posição de paragem	Leve o contacto de paragem à posição de arranque.
Prendedores de arranque	Prendedores de ligação	Ajuste ou substitua os prendedores.
		Limpe a área em redor dos prendedores.
		Contacte um revendedor com assistência técnica aprovado.
Depósito de combustível	Tipo de combustível errado.	Purgar e utilizar o combustível correto.
Carburador	Ajuste do ralenti.	Ajuste a rotação em vazio com o parafuso em T.
Faisca (ausência de faísca)	Vela de ignição suja ou molhada.	Certifique-se de que a vela de ignição está seca e limpa.
	Folga da vela de ignição incorreta.	Limpe a vela de ignição. Certifique-se de que a folga dos eletrodos é a correta. Certifique-se de que a vela de ignição está instalada com um supressor. Consulte as especificações técnicas para obter informações sobre a distância entre eletrodos.
Vela de ignição	Vela de ignição solta.	Aperte a vela de ignição.

O motor arranca mas não se mantém a trabalhar		
Verificação	Causa possível	Solução
Depósito de combustível	Tipo de combustível errado.	Purgar e utilizar o combustível correto.

<b>O motor arranca mas não se mantém a trabalhar</b>		
<b>Verificação</b>	<b>Causa possível</b>	<b>Solução</b>
Carburador	O motor não efetua corretamente o ralenti.	Contacte o seu revendedor com assistência técnica.
Filtro de ar	Filtro de ar entupido.	Limpe o filtro de ar.

## Transporte e armazenamento

- Mantenha o equipamento seguro durante o transporte para evitar danos e acidentes.
- Mantenha o produto e o equipamento num local seco e à prova de geada.
- Limpe o produto.
- Substitua ou repare as peças danificadas.
- Utilize a cobertura de proteção correta no produto que não retenha a humidade.
- Mantenha o produto bem fixo durante o transporte.

## Especificações técnicas

<b>333R Mark II</b>	
<b>Motor</b>	
Cilindrada, cm <sup>3</sup>	32,6
Velocidade ao ralenti, rpm	3000±300
Rotação em aceleração máxima recomendada, r/min	9100
Velocidade do eixo de saída, rpm	6700
Potência máxima do motor de acordo com a norma ISO 8893, kW/CV a rpm	1,0/1,3 a 7000
<b>Sistema de lubrificação e combustível</b>	
Vela de ignição	NGK BPMR7A/HQT-1
Distância entre os eléctrodos, mm	0,6–0,7
<b>Sistema de lubrificação e combustível</b>	
Capacidade do depósito de combustível, l / cm <sup>3</sup>	1,1/1100
<b>Peso</b>	
Peso, kg	7,2
<b>Dados de ruído</b>	
Nível de potência sonora medido em conformidade com a Diretiva 2000/14/CE, dB(A)	107
Nível de potência sonora garantido em conformidade com a Diretiva 2000/14/CE, dB(A)	108

	<b>333R Mark II</b>
Nível de potência sonora, medido <sup>28</sup>	
Equipado com cabeça do aparador (original), dB(A)	104
Equipado com lâmina para relva (original), dB(A)	104
Nível de pressão sonora junto ao ouvido do utilizador <sup>29</sup>	
Equipado com cabeça do aparador (original), dB(A)	97
Equipado com lâmina para relva (original), dB(A)	97
<b>Dados de vibração</b> <sup>30</sup>	
Equipado com cabeça do aparador, punho esquerdo/direito, m/s <sup>2</sup>	6,1/6,2
Equipado com lâmina para relva, punho esquerdo/direito, m/s <sup>2</sup>	5,4/5,5

## Acessórios

<b>333R Mark II</b>		
<b>Acessórios aprovados</b>	<b>Tipo</b>	<b>Proteção do acessório de corte</b>
Lâmina de relva/cortadora de relva	Multi 330-2 (Ø 330 2-dentes)	593 70 66-01
	Multi 255-3 (Ø 255 3-dentes)	593 70 66-01
	Grass 275-4 (Ø 275 4-dentes)	593 70 66-01
	Grass 255-4 1" (Ø 255 4 dentes)	593 70 66-01
Cabeça do aparador	T35	593 70 66-01
Copo de apoio	Fixo	-

<sup>28</sup> Nível de potência sonora medido em conformidade com a norma EN ISO 22868. A incerteza dos valores declarados é de 3 dB(A).

<sup>29</sup> Nível de emissão de pressão sonora equivalente na posição do utilizador, determinado de acordo com a norma EN ISO 22868. A incerteza dos valores declarados é de 3 dB(A).

<sup>30</sup> Valor de vibração total equivalente para cada punho, determinado de acordo com a norma EN ISO 22867. A incerteza dos valores declarados é de 1,5 m/s<sup>2</sup>.

---

# Declaração de conformidade

---

## Declaração CE de conformidade

**Nome da entidade emissora:** A Husqvarna AB, SE-561 82 Huskvarna, Suécia, tel.: +46-36-146500.

A **Husqvarna AB** assume toda a responsabilidade pela seguinte declaração: Aparador e/ou roçadora a gasolina, plataforma(s) GZ32B, representando o(s) modelo(s) **Husqvarna 333R Mark II**, de números de série de 2024 e posteriores. Os números da plataforma e do modelo estão claramente indicados, em texto simples, na etiqueta de tipo, juntamente com o ano e números de série subseqüentes.

A declaração supracitada encontra-se em conformidade com os requisitos das Diretivas do Conselho:

- de 17 de maio de 2006 "referente a máquinas" **2006/42/CE**
- de 26 de fevereiro de 2014, "referente à compatibilidade eletromagnética", **2014/30/UE**.
- de 8 de maio de 2000, "referente a emissões de ruído para o ambiente" **2000/14/CE**.
- de 8 de junho de 2011 relativa à "restrição do uso de determinadas substâncias perigosas" **2011/65/UE**.

Procedimento de avaliação da conformidade aplicado em conformidade com a Diretiva 2000/14/CE, Anexo V.

Para mais informações sobre as emissões de ruído, consulte *Especificações técnicas na página 170*.

Foram respeitadas as seguintes normas:

**EN ISO 11806-1:2022, EN ISO 14982:2009, EN ISO 12100:2010, EN IEC 63000:2018**

A TÜV Rheinland LGA Products GmbH, Tillystrasse 2, D-90431 Nuernberg, Alemanha, 0197 executou um controlo voluntário em nome da Husqvarna AB, de modo a fornecer o certificado AM 50613402 – Certificado de conformidade com a Diretiva 2006/42/CE do Conselho da CE referente a máquinas. Este certificado é aplicável a todos os locais de fabrico e países de origem, conforme indicado no produto. O aparador de relva e/ou a roçadora fornecidos estão em conformidade com o exemplo que foi examinado.

Husqvarna AB, Huskvarna, Suécia, 2024-01-15



Claes Losdal, gestor de I&D, Husqvarna AB

Responsável pela documentação técnica



---

## Sommario

---

Introduzione.....	173	Trasporto e rimessaggio.....	187
Sicurezza.....	174	Dati tecnici.....	187
Montaggio.....	179	Accessori.....	188
Utilizzo.....	180	Dichiarazione di conformità.....	189
Manutenzione.....	183	Appendice .....	443
Ricerca guasti.....	186		

---

## Introduzione

---

### Descrizione del prodotto

Questo prodotto è un trimmer/decespugliatore con motore a combustione.

Il lavoro è in costante evoluzione per aumentare sicurezza ed efficienza durante le attività. Rivolgersi al centro di assistenza per maggiori informazioni.

### Uso previsto

Il prodotto può essere utilizzato con una lama tagliaerba o una testina per tagliare diversi tipi di vegetazione. Non

utilizzare il prodotto per altre operazioni diverse dalla bordatura e dallo sfoltimento dell'erba. Usare una lama tagliaerba o testina portafilo per tagliare l'erba.

**Nota:** La normativa nazionale o locale potrebbe regolare l'utilizzo. Assicurare la conformità alla normativa in vigore.

---

### Panoramica del prodotto

(Fig. 1)

1. Tappo di rifornimento lubrificante, riduttore angolare
2. Riduttore angolare
3. Protezione del gruppo di taglio
4. Albero
5. Manubrio
6. Pulsante per l'avvio dell'acceleratore
7. Interruttore di arresto
8. Grilletto acceleratore
9. Blocco del grilletto acceleratore
10. Morsetto del manubrio
11. Gancio di sospensione
12. Coperchio della frizione
13. Cappuccio della candela e candela
14. Primer del carburante
15. Serbatoio del carburante
16. Coperchio della marmitta
17. Coperchio del cilindro
18. Coperchio del filtro dell'aria
19. Comando della valvola dell'aria
20. Impugnatura della fune di avviamento
21. Spina di bloccaggio
22. Brugola
23. Chiave
24. Chiave a brugola
25. Testina portafilo
26. Istruzioni per l'uso
27. Menabrida

28. Cinghiaggio

29. Controdado

30. Coppa di sostegno

31. Flangia di sostegno

### Simboli riportati sul prodotto

(Fig. 2) **AVVERTENZA!** Questo prodotto è pericoloso. Possono verificarsi lesioni anche mortali all'operatore o ai passanti se il prodotto non viene usato con cautela e in modo corretto. Al fine di evitare lesioni all'operatore o ai passanti, leggere e seguire attentamente le istruzioni di sicurezza nel manuale operatore.

(Fig. 3) Prima dell'uso, leggere per intero il manuale dell'operatore e accertarsi di aver compreso le istruzioni.

(Fig. 4) Il presente prodotto è conforme alle direttive CEE vigenti.

(Fig. 5) Utilizzare un elmetto protettivo in luoghi in cui gli oggetti potrebbero cadere. Usare cuffie protettive omologate. Utilizzare protezioni per gli occhi omologate.

(Fig. 6) Utilizzare guanti protettivi omologati.

(Fig. 7) Utilizzare robusti stivali antiscivolo.

(Fig. 8) Il prodotto può causare l'espulsione di oggetti in grado di provocare lesioni.

(Fig. 9) Velocità massima dell'albero in uscita.

(Fig. 10) Tenersi a una distanza minima di 15 m (50 ft) da persone e animali quando il prodotto è in funzione.

(Fig. 11) Esiste il rischio di spinta della lama se l'attrezzatura di taglio entra in contatto con un oggetto che non riesce a tagliare immediatamente. Il prodotto può tagliare parti del corpo. Tenersi a una distanza minima di 15 m (50 ft) da persone e animali quando il prodotto è in funzione.

(Fig. 12) Bulbo del primer.

(Fig. 13) Direzione di chiusura del comando dell'aria.

(Fig. 14) Direzione di apertura del comando dell'aria.

(Fig. 15) Emissioni di rumore nell'ambiente in conformità alla Direttiva Europea 2000/14/CE e alla norma del Nuovo Galles del Sud in materia di protezione dell'ambiente "Protection of the Environment Operations (Noise Control) Regulation 2017". I dati sulle emissioni

di rumore sono riportati sull'etichetta della macchina e in *Dati tecnici alla pagina 187*.

aaaassxxxx

La targhetta dati di funzionamento riporta il numero di serie. **yyyy** è l'anno di produzione e **ww** è la settimana di produzione.

**Nota:** I restanti simboli/decalcomanie sul prodotto riguardano particolari requisiti necessari per ottenere la certificazione in altre aree commerciali.

## Emissioni Euro V



**AVVERTENZA:** La manomissione del motore rende nulla l'omologazione UE del prodotto.

## Danni al prodotto

Non siamo responsabili dei danni al prodotto se:

- Il prodotto viene riparato in modo errato.
- Il prodotto viene riparato con parti che non provengono o non sono omologate dal produttore.
- Il prodotto contiene un accessorio che non proviene o non è omologato dal produttore.
- Il prodotto non viene riparato presso un centro di assistenza autorizzato o presso un'autorità competente.

# Sicurezza

## Definizioni di sicurezza

Le definizioni riportate di seguito forniscono il livello di gravità per ciascuna delle parole di avvertenza.



**AVVERTENZA:** Lesioni alle persone.



**ATTENZIONE:** Danni al prodotto.

**Nota:** Queste informazioni rendono più semplice l'uso del prodotto.

## Istruzioni di sicurezza generali



**AVVERTENZA:** Leggere le seguenti avvertenze prima di utilizzare il prodotto.

- Utilizzare il prodotto in modo corretto. Un uso improprio può causare lesioni o la morte. Utilizzare il prodotto solo per le attività riportate nel presente manuale. Non utilizzare il prodotto per altre attività.
- Attenersi alle istruzioni contenute nel presente manuale. Rispettare i simboli di sicurezza e le istruzioni di sicurezza. In caso di mancata osservanza delle istruzioni e dei relativi simboli, si potrebbero causare lesioni personali, danni o la morte.
- Non gettare il presente manuale. Utilizzare le istruzioni per assemblare, azionare e mantenere il prodotto in buone condizioni. Utilizzare le istruzioni per installare correttamente attrezzature e accessori. Utilizzare esclusivamente attrezzature e accessori omologati.
- Non utilizzare un prodotto danneggiato. Attenersi al programma di manutenzione. Eseguire solo gli interventi di manutenzione riportati nelle istruzioni di questo manuale. Tutti gli altri interventi di manutenzione devono essere effettuati da un centro di assistenza autorizzato.
- Il presente manuale non include tutte le situazioni che possono verificarsi quando si utilizza il prodotto.

- Prestare la massima attenzione e usare il buon senso. Non utilizzare il prodotto o eseguire interventi di manutenzione sul prodotto se non si è sicuri. Per ulteriori informazioni parlare con un esperto del prodotto, il vostro rivenditore, l'officina o il centro di assistenza autorizzato.
- Scollegare il cavo della candela prima di assemblare il prodotto, conservarlo in magazzino o eseguire la manutenzione.
  - Non utilizzare il prodotto se è stato modificato in qualche modo rispetto alle caratteristiche iniziali. Non sostituire una parte del prodotto senza previa approvazione del produttore. Utilizzare esclusivamente parti approvate dal produttore. Una manutenzione impropria può causare lesioni o la morte.
  - Non respirare i fumi provenienti dal motore. L'inalazione prolungata dei fumi di scarico del motore è dannosa per la salute.
  - Non avviare il prodotto in ambienti chiusi o vicino a materiale infiammabile. I fumi di scarico sono molto caldi e possono contenere scintille in grado di provocare incendi. Un flusso d'aria insufficiente può causare lesioni o la morte dovute ad asfissia o al monossido di carbonio.
  - Quando si utilizza questo prodotto, il motore genera un campo elettromagnetico. Il campo elettromagnetico può danneggiare gli impianti medici. Rivolgersi al medico e al produttore degli impianti medici prima di utilizzare il prodotto.
  - Non consentire ai bambini di utilizzare il prodotto. Non permettere a nessuno che non conosca le istruzioni di utilizzare il prodotto.
  - Assistere sempre una persona, con capacità fisica o mentale ridotta, quando utilizza il prodotto. È necessaria sempre la supervisione di un adulto responsabile.
  - Conservare il prodotto in un'area a cui bambini o persone non autorizzate non possano accedere.
  - Il prodotto può espellere oggetti e causare lesioni. Attenersi alle istruzioni di sicurezza per ridurre il rischio di lesioni o morte.
  - Non allontanarsi dal prodotto con il motore in funzione.
  - L'operatore del prodotto è responsabile in caso di incidente.
  - Verificare che i componenti non siano danneggiati prima di utilizzare il prodotto.
  - Tenersi a una distanza di almeno 15 m (50 piedi) da persone o animali prima di utilizzare il prodotto. Verificare che le persone circostanti siano a conoscenza del fatto che il prodotto verrà azionato.
  - Fare riferimento alle normative nazionali o locali, in quanto possono impedire o limitare il funzionamento del prodotto in determinate condizioni.
  - Non utilizzare il prodotto quando si è stanchi, o sotto effetto di alcool, farmaci o medicinali. Essi possono avere effetti negativi sulla concentrazione, la vista, la capacità di valutazione o di coordinazione.

## Istruzioni di sicurezza per l'utilizzo

- Accertarsi che il prodotto sia completamente assemblato prima di utilizzarlo.
  - Prima dell'avviamento, spostare il prodotto di 3 m (10 ft) dal punto in cui è stato riempito il serbatoio del carburante. Posizionare il prodotto su una superficie piana. Assicurarsi che il gruppo di taglio non venga a contatto con il terreno o con altri oggetti.
  - Il prodotto può causare l'espulsione di oggetti, che può risultare pericolosa per gli occhi. Utilizzare sempre una protezione per gli occhi omologata durante l'utilizzo del prodotto.
  - Prestare la massima attenzione, un bambino può avvicinarsi al prodotto senza che ve ne accorgiate durante il funzionamento.
  - Non utilizzare il prodotto in presenza di persone nell'area di lavoro. Arrestare il prodotto nel caso in cui una persona acceda all'area di lavoro.
  - Mantenere sempre il controllo del prodotto.
  - Non utilizzare il prodotto se non è possibile ricevere soccorso in caso di incidente. Assicurarsi sempre che gli altri sappiano che azionerete il prodotto prima di iniziare a utilizzarlo.
  - Non accendere il prodotto se non si è sicuri che la zona di sicurezza sia sgombra da persone o animali.
  - Rimuovere tutti i materiali indesiderati dall'area di lavoro prima di iniziare. Se il gruppo di taglio colpisce un oggetto, questo può saltare fuori causando lesioni o danni. Del materiale indesiderato può avvolgersi attorno al gruppo di taglio e causare dei danni.
  - Non utilizzare il prodotto in condizioni meteorologiche sfavorevoli (nebbia, pioggia, vento forte, fulmini o altre condizioni climatiche). Condizioni meteorologiche sfavorevoli possono causare situazioni di pericolo (come superfici scivolose).
  - Assicurarsi di potersi muovere liberamente e lavorare in una posizione stabile.
- (Fig. 16)
- Assicurarsi di essere stabili e non correre il rischio di cadere durante l'uso del prodotto. Non inclinarsi durante l'uso del prodotto.
  - Tenere sempre il prodotto con due mani. Tenere il prodotto sul lato destro del proprio corpo.
- (Fig. 17)
- Utilizzare il prodotto con il gruppo di taglio al di sotto della vita.
  - Se il comando della valvola dell'aria si trova nella posizione di starter all'avviamento del motore, il gruppo di taglio inizia a ruotare.
  - Non toccare il riduttore angolare dopo l'arresto del motore. Il riduttore angolare è caldo dopo l'arresto del motore. Superfici calde possono causare lesioni.
  - Arrestare il motore prima di spostare il prodotto.
  - Non appoggiare a terra il prodotto con il motore acceso.

- Prima di rimuovere materiali indesiderati dal prodotto, arrestare il motore e attendere fino a quando il gruppo di taglio si arresta. Lasciare che il gruppo di taglio si arresti prima di rimuovere il materiale tagliato.

## Abbigliamento protettivo personale



**AVVERTENZA:** Leggere le seguenti avvertenze prima di utilizzare il prodotto.

- Indossare sempre abbigliamento protettivo personale durante l'utilizzo del prodotto. L'abbigliamento protettivo personale non elimina completamente il rischio di lesioni. L'abbigliamento protettivo personale riduce il grado di lesioni in caso di incidente.
- Utilizzare sempre una protezione per gli occhi omologata durante l'utilizzo del prodotto.
- Non utilizzare mai il prodotto a piedi nudi o con calzature aperte. Utilizzare sempre robusti stivali antiscivolo.
- Utilizzare pantaloni lunghi di tessuto pesante.
- Se necessario, utilizzare guanti protettivi omologati.
- Utilizzare un elmetto in caso di possibile caduta di oggetti in testa.
- Utilizzare sempre protezioni acustiche omologate durante l'uso del prodotto. Un rumore prolungato può provocare la perdita dell'udito.
- Tenere sempre a portata di mano la cassetta di pronto soccorso.

## Dispositivi di protezione sul prodotto

- Eseguire regolarmente la manutenzione del prodotto.
    - Ciò aumenta la durata del prodotto.
    - E riduce il rischio di incidenti.
- Far esaminare il prodotto da un rivenditore o un centro di assistenza autorizzati per eventuali regolazioni o riparazioni.
- Non utilizzare un prodotto con abbigliamento protettivo danneggiato. Se il prodotto è danneggiato, rivolgersi a un centro di assistenza autorizzato.

### Blocco del grilletto acceleratore

Il blocco del grilletto acceleratore (A) previene l'azionamento accidentale del grilletto acceleratore (B). Spingere il blocco (A) per rilasciare il grilletto acceleratore (B). Quando si rilascia l'impugnatura, il blocco del grilletto acceleratore (A) e il grilletto acceleratore stesso (B) ritornano nelle posizioni iniziali. (Fig. 18)

Due molle di ritorno isolate controllano questo movimento. Questa posizione implica che il grilletto acceleratore (B) si blocca automaticamente sul regime minimo.

1. Assicurarsi che il grilletto acceleratore (B) sia bloccato sul minimo quando viene rilasciato il relativo blocco (A).
2. Premere il blocco (A) del grilletto acceleratore e accertarsi che ritorni nella posizione iniziale al rilascio.
3. Premere il grilletto acceleratore (B) e accertarsi che ritorni nella posizione iniziale al rilascio.

Avviare il motore, quindi accelerare al massimo. Rilasciare il grilletto acceleratore (B) e controllare se il gruppo di taglio si arresta. Se il gruppo di taglio ruota mentre l'acceleratore è al minimo, controllare la vite di regolazione del minimo del carburatore.

### Interruttore di arresto

Avviare il motore. Accertarsi che il motore si spenga quando si porta l'interruttore in posizione di arresto.

(Fig. 19)

### Protezione del gruppo di taglio



**AVVERTENZA:** non usare alcun gruppo di taglio senza che sia stato montato un dispositivo di protezione omologato. L'installazione di una protezione inadeguata o danneggiata può provocare gravi lesioni personali.

La protezione del gruppo di taglio impedisce che un oggetto allentato venga lanciato in direzione dell'operatore. Esaminare la protezione del gruppo di taglio per verificare l'eventuale presenza di danni e sostituire se danneggiato. Utilizzare solo la protezione omologata per il gruppo di taglio.

(Fig. 20)

### Per eseguire un controllo del meccanismo di sgancio rapido



**AVVERTENZA:** Non utilizzare un cinghiallo con un meccanismo di rilascio rapido che non funziona correttamente.

Il meccanismo di sgancio rapido consente all'operatore di rimuovere rapidamente il prodotto dal cinghiallo in caso di una situazione di emergenza.

1. Spegnerne il motore.
2. Eseguire un controllo visivo per verificare l'eventuale presenza di danni, ad esempio incrinature.
3. Rilasciare e fissare il meccanismo di sgancio rapido per assicurarsi che funzioni correttamente. (Fig. 21)

### Marmitta

(Fig. 22)



La marmitta assicura il minimo livello acustico e tiene lontani dall'operatore i fumi di scarico.

- Non utilizzare un motore con una marmitta danneggiata. Una marmitta danneggiata aumenta il livello acustico e il rischio di incendio. Tenere sempre un estintore a portata di mano.
- Controllare con regolarità che la marmitta sia collegata al prodotto.
- Non toccare il motore o la marmitta quando il motore è acceso. Non toccare il motore o la marmitta per alcuni istanti dopo lo spegnimento del motore. Superfici calde possono causare lesioni.
- Una marmitta calda può causare un incendio. Prestare la massima attenzione se si utilizza il prodotto in prossimità di liquidi infiammabili o fumi.
- Non toccare le parti della marmitta se danneggiata. Le parti possono contenere alcune sostanze chimiche cancerogene.

### Collegamento e scollegamento del controdamo



**AVVERTENZA:** Arrestare il motore, usare guanti protettivi e prestare la massima attenzione intorno ai bordi taglienti del gruppo di taglio.

Per bloccare alcuni tipi di gruppi di taglio viene utilizzato un controdamo. La filettatura del controdamo è sinistrorsa.

- Per il fissaggio, serrare il controdamo girando in senso contrario a quello di rotazione del gruppo di taglio.
- Per rimuovere il controdamo, allentarlo nello stesso senso di rotazione del gruppo di taglio.
- Per allentare e serrare il controdamo, utilizzare una chiave a brugola con manico lungo. La freccia nell'illustrazione mostra la zona di utilizzo sicuro della chiave a brugola. (Fig. 23)



**AVVERTENZA:** Quando si allenta e si serra il controdamo, c'è il rischio di ferirsi con la lama. Accertarsi sempre che la protezione della lama impedisca eventuali lesioni alla mano quando si esegue questa operazione.

**Nota:** Assicurarsi che non sia possibile ruotare il controdamo manualmente. Sostituire il dado, se la guarnizione in nylon non ha una resistenza minima di 1,5 Nm. Dopo essere stato avvitato per circa 10 volte, il controdamo va sostituito.

### Attrezzatura di taglio

Scegliere ed eseguire la manutenzione dell'attrezzatura di taglio per:

- Ottenere sempre le migliori prestazioni di taglio.

- Aumentare la durata dell'attrezzatura di taglio.
- Attenersi alle istruzioni di controllo, manutenzione e riparazione per la marmitta.
- Utilizzare solo la protezione omologata per l'attrezzatura di taglio. Vedere i Dati tecnici.



**AVVERTENZA:** Usare solo gruppi di taglio abbinati ai tipi di protezione da noi raccomandati! Vedere il capitolo Dati Tecnici. Per un corretto montaggio del filo di taglio del decespugliatore e per la scelta di un filo del diametro adatto, vedere le istruzioni per il gruppo di taglio.



**AVVERTENZA:** Un gruppo di taglio inadeguato può aumentare il rischio d'infortuni.



**AVVERTENZA:** Spegnerne sempre il motore prima di eseguire qualsiasi operazione sul gruppo di taglio. Questo infatti continua a ruotare anche quando l'acceleratore viene rilasciato. Accertarsi che il gruppo di taglio sia completamente fermo e staccare il cappuccio della candela prima di iniziare qualunque operazione.

### Attrezzatura di taglio

- Utilizzare le lame e i coltelli per tagliare l'erba più folta. (Fig. 24)
- Per tosare l'erba, utilizzare invece la testina portafilo. (Fig. 25)
- Una lama mal affilata o danneggiata aumenta il rischio d'incidenti. Mantenere i denti della lama affilati accuratamente e nel modo giusto. Seguire le istruzioni e usare la ditta di affilatura consigliata.
- Controllare il gruppo di taglio per individuare danni o incrinature. Sostituire il gruppo di taglio danneggiato.
- Utilizzare esclusivamente attrezzature di taglio con le protezioni raccomandate. Fare riferimento a *Accessori alla pagina 188*.

### Testina portafilo



**AVVERTENZA:** Accertarsi sempre che il filo di taglio sia ben avvolto attorno al tamburo per evitare vibrazioni dannose.

(Fig. 26)

- Utilizzare esclusivamente le testine portafilo e i fili di taglio consigliati.
- Utilizzare esclusivamente i gruppi di taglio consigliati.
- Una macchina piccola richiede una testina portafilo piccola e viceversa.

- La lunghezza del filo di taglio è importante. A parità di diametro, un filo più lungo richiede una maggiore potenza del motore rispetto a uno corto.
- Assicurarsi che il tagliente situato sulla protezione parasassi sia intatto. In questo modo, si taglia il filo alla lunghezza giusta.
- Per prolungarne la durata, immergere il filo in acqua per un paio di giorni prima dell'utilizzo.

## Lame e taglienti tagliaerba

- Utilizzare il prodotto con una lama tagliaerba approvata. Non utilizzare una lama tagliaerba senza aver installato in modo corretto tutte le parti necessarie. Accertarsi che l'installazione sia eseguita correttamente e che vengano utilizzate le parti corrette. Un'installazione inadeguata può provocare l'espulsione della lama e lesioni gravi all'operatore o ai presenti.
- Indossare sempre guanti protettivi quando si maneggia la lama o quando si esegue la manutenzione.
- Utilizzare la protezione per la testa quando si aziona un prodotto con una lama tagliaerba.
- Lame e taglienti tagliaerba vengono utilizzati per tagliare l'erba più folta.
- Una lama tagliaerba può causare danni se continua a ruotare dopo che è stato arrestato il motore o che è stato rilasciato il grilletto acceleratore. Assicurarsi che la lama tagliaerba si sia completamente arrestata prima di procedere alla manutenzione.
- Spegnerne il motore prima di eseguire qualsiasi operazione sul gruppo di taglio. Accertarsi che il gruppo di taglio si arresti completamente. Togliere il cavo di accensione dalla candela.
- Utilizzare solo gruppi di taglio omologati o lame correttamente affilate.
- Mantenere i denti della lama affilati accuratamente e nel modo giusto.
- Non utilizzare un gruppo di taglio danneggiato.
- Fissare la protezione di trasporto sulla lama tagliaerba durante il trasporto o l'immagazzinamento del prodotto.

## Spinta della lama

- La spinta della lama è un movimento improvviso del prodotto su un lato, in avanti o indietro. La spinta lama si verifica quando la lama tagliaerba colpisce o si impiglia in un oggetto che non è possibile tagliare. Nelle aree dove non è facile vedere il materiale da tagliare, il rischio di spinta della lama è maggiore.
- Quando si verifica la spinta della lama, vi è pericolo che il prodotto o l'operatore si spostino dalla relativa posizione. Una lama in movimento può colpire i presenti con conseguente rischio di lesioni.
- Se una lama è piegata, presenta crinature, è rotta o danneggiata, eliminarla.
- Utilizzare una lama affilata. Il rischio di spinta della lama aumenta se la lama non è affilata.

## Sicurezza durante l'uso del carburante

- Non avviare il prodotto nel caso in cui vi sia carburante o olio motore su di esso. Rimuovere il carburante/olio indesiderato e lasciare che il prodotto si asciughi. Rimuovere il carburante indesiderato dal prodotto.
- In caso di perdite di carburante sugli indumenti, cambiarsi immediatamente.
- Il carburante non deve arrivare a contatto con il corpo, poiché può causare lesioni. In caso di contatto del carburante con il corpo, rimuoverlo con acqua e sapone.
- Non avviare il motore in caso di contatto dell'olio o del carburante con il prodotto o con il proprio corpo.
- Non avviare il prodotto se il motore presenta una perdita. Esaminare regolarmente il motore per verificare la presenza di eventuali perdite.
- Prestare la massima attenzione con il carburante. Il carburante è infiammabile e i fumi sono esplosivi quindi possono causare lesioni o morte.
- Non respirare i fumi del carburante perché possono causare lesioni. Accertarsi che ci sia un flusso d'aria sufficiente.
- Non fumare in prossimità del carburante o del motore.
- Non posizionare oggetti caldi in prossimità del carburante o del motore.
- Non aggiungere carburante a motore acceso.
- Assicurarsi che il motore sia freddo prima di effettuare il rifornimento.
- Prima di effettuare il rifornimento, aprire lentamente il tappo del serbatoio del carburante e rilasciare la pressione con cautela.
- Non aggiungere carburante al motore in un ambiente chiuso. Un flusso d'aria insufficiente può causare lesioni o la morte dovute ad asfissia o al monossido di carbonio.
- Serrare il tappo del serbatoio del carburante con cautela, altrimenti potrebbe verificarsi un incendio.
- Prima dell'avviamento, spostare il prodotto di almeno 3 m (10 ft) dal punto in cui è stato riempito il serbatoio del carburante.
- Non rabboccare il serbatoio con una quantità eccessiva di carburante.
- Assicurarsi che non si verifichino perdite quando si sposta il prodotto o la tanica carburante.
- Non posizionare il prodotto o una tanica carburante in ambienti in cui siano presenti fiamme libere, scintille o fiamme pilota. Assicurarsi che l'area di rimessaggio non contenga fiamme libere.
- Utilizzare solo contenitori omologati per spostare il carburante o riporlo in magazzino.
- Svuotare il serbatoio del carburante prima di lunghi periodi di stoccaggio. Attenersi alle leggi locali sullo smaltimento del carburante.
- Pulire il prodotto prima di un lungo periodo di stoccaggio.

- Rimuovere il cavo della candela prima di conservare il prodotto in magazzino per assicurarsi che il motore non si avvii accidentalmente.

centro di assistenza. Non utilizzare il prodotto fino a quando non è correttamente regolato o riparato.

## Istruzioni di sicurezza per la manutenzione

- Se non è possibile regolare il regime minimo per arrestare il gruppo di taglio, rivolgersi al proprio

---

## Montaggio

---



**AVVERTENZA:** Leggere il capitolo sulla sicurezza prima di assemblare il prodotto.

### Montaggio della scocca principale

1. Collegare il motore (A) al tubo (B) con le quattro viti (C). (Fig. 27)

### Montaggio del manubrio e dell'acceleratore

1. Montare il manubrio nel relativo morsetto sull'albero. (Fig. 28)
2. Montare la parte superiore del morsetto sul manubrio. Assicurarsi che il morsetto sia montato sull'area zigrinata del manubrio. Fare riferimento alla figura.
3. Indossare il cinghiaggio ed appendere il prodotto al gancio di sospensione.
4. Eseguire un'ultima regolazione per assicurarsi che il prodotto si trovi in una posizione agevole quando è sospeso al cinghiaggio. (Fig. 29)
5. Serrare le viti.

### Collegamento del cavo dell'acceleratore e dei fili dell'interruttore di arresto

1. Rimuovere il coperchio del filtro dell'aria.
2. Montare il cavo dell'acceleratore (A) attraverso la staffa (B) del carburatore. (Fig. 30)
3. Ruotare completamente il manicotto di regolazione del cavo (C) nella staffa del carburatore.
4. Posizionare il raccordo a fessura (D) sul carburatore. A questo punto, il foro incassato (E) del terminale del cavo (F) è distante dal manicotto di regolazione del cavo (C). (Fig. 31)
5. Ruotare la camma dell'acceleratore e spostare il cavo dell'acceleratore (A) nella fessura del raccordo a fessura.
6. Assicurarsi che il terminale del cavo (F) cada nel foro incassato.
7. Azionare alcune volte il grilletto acceleratore per assicurarsi che funzioni correttamente.

8. Regolare il manicotto di regolazione del cavo (C).
  - a) Assicurarsi che il fermo sulla camma dell'acceleratore entri correttamente in contatto con il blocco dell'acceleratore.
  - b) Assicurarsi che la posizione del cavo comprenda 1-2 mm tra il terminale del cavo (F) e il raccordo a fessura quando il grilletto acceleratore è completamente premuto. (Fig. 32)
9. Quando il cavo dell'acceleratore (A) è regolato correttamente, serrare il controdado (G).
10. Collegare i fili dell'interruttore di arresto (H) ai connettori del motore. (Fig. 33)
11. Montare il coperchio del filtro dell'aria.

### Montaggio di una protezione lama e di una lama tagliaerba



**ATTENZIONE:** Utilizzare solo la protezione omologata per le lame. Vedere *Accessori alla pagina 188*.

1. Fissare la protezione lama/gruppo di taglio (A) sull'albero e serrare con il bullone (L). (Fig. 34)
2. Montare il menabrida (B) sull'albero in uscita.
3. Far ruotare l'albero in uscita fino a far coincidere uno dei fori del menabrida con il foro corrispondente nella scatola ingranaggi.
4. Introdurre nel foro la spina di bloccaggio (C) per bloccare l'albero.
5. Collocare la lama (D), la flangia di sostegno (G) e la coppa di sostegno (F) sull'albero in uscita.
6. Collocare la coppa di sostegno (F) sull'albero in uscita con il lato non piatto contro la lama.
7. Installare il dado (E). Tenere fermo il manico della chiave in prossimità della protezione lama quanto più possibile. Per serrare il dado, girare la chiave nella direzione opposta a quella di rotazione. Il dado va serrato con una coppia di 35-50 Nm (3,5-5 kpm). (Fig. 35)

**Nota:** Filettature sinistrorse.

---

## Per installare le lame e le testine per decespugliatore



**AVVERTENZA:** Utilizzare solo la protezione omologata per le lame. Vedere *pagina 188*. Se una protezione è danneggiata può causare lesioni.



**AVVERTENZA:** Se si intende utilizzare il prodotto con una lama tagliaerba, installare innanzitutto il manubrio, la protezione lama e il cinghiaggio.



**AVVERTENZA:** Se non installate correttamente, le lame possono causare gravi lesioni.

1. Accertarsi che la sezione sollevata del menabrida o della flangia di sostegno si innesti nel modo corretto nel foro centrale delle lame.
2. Installare le lame. (Fig. 36)

### Montaggio della staffa sulla protezione del gruppo di taglio

1. Montare le staffe (B) sulla protezione del gruppo di taglio (A). (Fig. 37)
2. Inserire le vite (C).

### Montare la protezione parasassi e la testina portafilo.

1. Montare la protezione (A) sull'albero con i bulloni (L). Accertarsi di utilizzare la protezione del gruppo di taglio e la testina portafilo corretti. (Fig. 38)
2. Montare il menabrida (B) sull'albero in uscita. (Fig. 39)

3. Ruotare l'albero in uscita fino a quando il foro del menabrida non si allinea con il foro della scatola ingranaggi.
4. Introdurre nel foro la spina di bloccaggio (C) per bloccare l'albero.
5. Ruotare la testina portafilo (H) in senso antiorario. (Fig. 40)
6. Per lo smontaggio, eseguire la procedura inversa.

### Montaggio della protezione di trasporto

1. Montare le protezioni di trasporto sulla lama. (Fig. 41)

### Regolazione del cinghiaggio



**AVVERTENZA:** Il prodotto deve sempre essere fissato correttamente al cinghiaggio. Non utilizzare un cinghiaggio danneggiato.

1. Indossare il cinghiaggio.
2. Collegare il prodotto al cinghiaggio.
3. Regolare il cinghiaggio in modo da assumere la posizione di lavoro migliore.
4. Regolare le cinghie laterali per bilanciare la distribuzione del peso sulle spalle. (Fig. 42)
5. Regolare il cinghiaggio per far sì che il gruppo di taglio sia parallelo al terreno. (Fig. 43)
6. Fare in modo che il gruppo di taglio poggia leggermente sul terreno. Regolare la fascetta del cinghiaggio per bilanciare il prodotto correttamente. (Fig. 44)

**Nota:** Se si utilizza una lama per erba, è necessario bilanciarla a circa 10 cm / 4 in sopra il terreno.

## Utilizzo



**AVVERTENZA:** Leggere e comprendere il capitolo sulla sicurezza prima di utilizzare il prodotto.

### Carburante

#### Uso del carburante



**ATTENZIONE:** Questo prodotto è dotato di un motore a due tempi. Utilizzare una miscela di benzina e olio per motori a due tempi. Utilizzare la quantità di olio corretta nella miscela. Un rapporto non corretto di benzina e olio può causare danni al motore.

### Benzina



**ATTENZIONE:** Non utilizzare mai benzina con un numero di ottani inferiore a 90 RON (87 AKI). Ciò può causare danni al prodotto.



**ATTENZIONE:** Non utilizzare benzina con una concentrazione di etanolo superiore al 10% (E10). Ciò può causare danni al prodotto.



**ATTENZIONE:** Non utilizzare benzina contenente piombo. Ciò può causare danni al prodotto.

- Utilizzare sempre benzina senza piombo nuova con un numero di ottani minimo di 90 RON (87 AKI) e con una concentrazione di etanolo inferiore al 10% (E10).
- Utilizzare benzina con numero di ottani superiore se si utilizza frequentemente il prodotto a un regime alto continuo.
- Utilizzare sempre una miscela di buona qualità di benzina senza piombo e olio.

### Olio per motori a due tempi

- Utilizzare solo olio motore a due tempi di alta qualità, in special modo l'olio per motori a due tempi HUSQVARNA. Utilizzare solo olio per motori raffreddati ad aria.
- Rapporto miscela 50:1 (2%).
- Un olio di bassa qualità e un elevato rapporto olio/carburante possono ridurre la durata dei convertitori catalitici.
- Rivolgersi al proprio rivenditore per la scelta dell'olio.
- In assenza di olio per motori a due tempi Husqvarna, utilizzare altro olio per miscele per motori a due tempi raffreddati ad aria, di alta qualità. Contattare il proprio rivenditore per la scelta dell'olio.
- Non utilizzare olio per motori a due tempi per motori fuoribordo raffreddati ad acqua. L'olio per motore a due tempi è talvolta indicato come olio fuoribordo.

Benzina, litri	Olio, litri
	2% (50:1)
5	0,1
10	0,2
15	0,3
20	0,4

### Per preparare la miscela di carburante

**Nota:** Utilizzare sempre una tanica carburante pulita quando si prepara una miscela di carburante.

**Nota:** Preparare una quantità di miscela necessaria al massimo per 30 giorni.

1. Aggiungere la metà della quantità di benzina.
2. Aggiungere la quantità totale di olio.
3. Agitare la miscela per mescolare il contenuto.
4. Aggiungere la quantità di benzina rimanente.
5. Agitare la miscela per mescolare il contenuto.
6. Riempire il serbatoio del carburante.

### Per aggiungere carburante



**AVVERTENZA:** Non fumare né collocare oggetti caldi in prossimità del carburante. Prima di aggiungere carburante, arrestare il motore e lasciarlo raffreddare per diversi minuti.



**AVVERTENZA:** Quando si aggiunge carburante, aprire lentamente il tappo del serbatoio del carburante per scaricare la pressione indesiderata.



**AVVERTENZA:** Dopo aver aggiunto il carburante, serrare con cautela il tappo del serbatoio carburante. Allontanare la macchina dall'area di rifornimento e dall'alimentazione prima di avviare il motore.

- Utilizzare una tanica di carburante con protezione anti-traboccamento.
- Assicurarsi che l'area circostante il tappo del serbatoio del carburante sia pulita. La presenza d'impurità nel serbatoio può causare guasti.
- Agitare la tanica carburante prima di aggiungere la miscela nel serbatoio del carburante.

### Per avviare e arrestare il motore

#### Da esaminare prima dell'avviamento

1. Verificare che non ci siano parti mancanti, danneggiate, allentate o usurate sul prodotto.
2. Controllare i dadi, i bulloni e le viti.
3. Esaminare la testina portafilo o la lama.
4. Esaminare il dado di bloccaggio. Accertarsi che il dado bloccaggio abbia una forza di serraggio minima di 1,5 Nm (1,1 ft-lb). Serrare il controdado a 35-50 Nm (26-36 lb-ft).
5. Controllare il filtro dell'aria.
6. Esaminare il blocco del grilletto acceleratore e il comando dell'acceleratore.
7. Controllare l'interruttore di arresto.
8. Verificare eventuali perdite di carburante dal prodotto.

#### Avviamento del motore a freddo



**AVVERTENZA:** Prima di avviare il prodotto, installare il freno catena completo e l'albero. Una frizione allentata può causare lesioni. Indossare i guanti.



**AVVERTENZA:** Allontanare il prodotto dall'area di rifornimento e dall'alimentazione. Posizionarlo su una

superficie piana. Accertarsi che nessun oggetto entri a contatto con il gruppo di taglio.



**AVVERTENZA:** Accertarsi che nell'area di lavoro siano presenti solo persone autorizzate. Altrimenti si corre il rischio di lesioni pericolose. La distanza di sicurezza è pari a 15 metri.

1. Portare l'interruttore di arresto in posizione di avviamento.
2. Premere dieci volte il primer. (Fig. 45)
3. Spostare il comando della valvola dell'aria in posizione di starter. (Fig. 46)
4. Tenere il prodotto a terra. Tirare lentamente la fune di avviamento con la mano destra fino a quando non si avverte resistenza. Tirare velocemente la fune con energia. Continuare a farlo finché non si avverte l'avviamento del motore. (Fig. 47)

**Nota:** Non avvolgere la fune di avviamento intorno alla mano.



**ATTENZIONE:** Non estrarre la fune di avviamento per intero. Mantenere la leva della fune di avviamento quando questa è completamente estesa. La mancata osservanza di tali istruzioni può danneggiare il motore.

5. Portare il comando della valvola dell'aria in posizione di funzionamento, quindi tirare l'impugnatura di avviamento fino a quando il motore non si avvia.
6. Tirare il grilletto acceleratore leggermente e farlo funzionare a un regime basso per 60 secondi.



**AVVERTENZA:** Non toccare il cappuccio. Può bruciare la pelle e provocare scosse elettriche se il cappuccio della candela è danneggiato. Non usare mai il prodotto se il cappuccio della candela è difettoso.

## Avviamento di un motore caldo

1. Portare l'interruttore di arresto in posizione di avviamento.
2. Premere dieci volte il primer. (Fig. 45)
3. Portare il comando della valvola dell'aria in posizione di funzionamento, quindi tirare l'impugnatura di avviamento fino a quando il motore non si avvia.

## Per l'arresto

- Premere l'interruttore di arresto per arrestare il motore. (Fig. 19)

## Per azionare il decespugliatore



**ATTENZIONE:** Dopo ogni operazione, far decelerare il motore fino al regime minimo. Un esercizio prolungato a pieno regime senza carico può causare danni al motore.

**Nota:** Pulire il coperchio della testina portafilo quando si collega un nuovo filo per impedire vibrazioni. Esaminare le altre parti della testina portafilo e pulirle secondo necessità.

## Istruzioni di lavoro generali



**AVVERTENZA:** Prestare la massima attenzione quando si taglia un albero teso. Questo può tornare alla sua normale posizione prima o dopo il taglio e colpire l'utente o il prodotto, nonché causare lesioni.

- Pulire uno spazio aperto su una delle estremità della zona di lavoro e avviare il lavoro da lì.
- Spostarsi seguendo uno schema regolare in tutta l'area di lavoro. (Fig. 48)
- Spostare il prodotto completamente a sinistra e a destra per sfoltire una larghezza di 4-5 m (13-16 ft) a volta.
- Sfoltire una lunghezza di 75 m (250 ft) prima di girarsi e tornare indietro. Portare la tanica di carburante con sé mentre si procede.
- Spostarsi in una direzione in cui non si attraversano fossati e ostacoli più del necessario.
- Spostarsi in una direzione in cui il vento faccia cadere la vegetazione tagliata nell'area sfoltita. (Fig. 49)
- Spostarsi lungo i terreni in pendenza, non verso l'alto e verso il basso.

## Per eliminare l'erba con una lama tagliaerba

1. Tenere i piedi divaricati durante il funzionamento del prodotto. Assicurarsi che i piedi siano fissati fermamente al suolo.
2. Appoggiare la coppa di sostegno leggermente al terreno. In questo modo si evita il contatto della lama con il terreno.
3. Utilizzare un movimento laterale da destra a sinistra per un movimento di sfoltimento. Utilizzare il lato sinistro della lama (prendendo ad esempio l'orologio, la posizione sarebbe fra le 8 e le 12) per tagliare. (Fig. 50)
4. Inclinare la lama verso sinistra per sfoltire l'erba.

**Nota:** L'erba si raccoglie facilmente in una linea.

5. Per la corsa di ritorno, eseguire un movimento di oscillazione laterale da sinistra a destra.

6. Eseguire il lavoro con movimenti ritmici.
7. Spostarsi in avanti e assicurarsi che i piedi siano fissati fermamente al suolo.
8. Spegnerne il motore.
9. Rimuovere il prodotto dalla graffa sul cinghiaggio.
10. Posizionare il prodotto sul terreno.
11. Raccogliere il materiale tagliato.

## Taglio

(Fig. 51)

Per ottenere i migliori risultati:

- Afferrare il trimmer in modo che la testina sia appena al di sopra del livello del suolo.
- Inclinare leggermente la testina portafilo.
- Lasciare che l'estremità del trimmer colpisca il terreno intorno agli oggetti.

## Taglio dell'erba

1. Mantenere la testina portafilo a poca distanza dal terreno ed angolarla. Non spingere il filo del trimmer nell'erba. (Fig. 52)
2. Ridurre la lunghezza del filo del trimmer di 10-12 cm / 4-4,75 in.
3. Diminuire il regime del motore per ridurre il rischio di danneggiare le piante.
4. Utilizzare l'80% dell'acceleratore durante il taglio dell'erba in prossimità di oggetti. (Fig. 53)

## Taglio dell'erba

1. Assicurarsi che la lama sia parallela al terreno durante il taglio. (Fig. 54)

2. Non spingere la testina portafilo a terra. Il terreno e il prodotto possono danneggiarsi.
3. Non lasciare che la testina portafilo tocchi continuamente il terreno, in quanto potrebbe danneggiarsi.
4. Utilizzare il pieno acceleratore durante lo spostamento del prodotto da un lato all'altro per tagliare l'erba. Assicurarsi che il filo del decespugliatore sia parallelo al terreno. (Fig. 55)

## Per spazzare via l'erba

Il flusso d'aria dal filo di taglio in rotazione del trimmer può essere utilizzata per rimuovere erba tagliata da un'area.

1. Mantenere la testina portafilo e il filo di taglio paralleli al terreno e sopra di esso.
2. Dare pieno gas.
3. Spostare la testina portafilo da un lato all'altro e spazzare via l'erba.



**AVVERTENZA:** Pulire il coperchio della testina portafilo ogni volta che si monta un nuovo filo di taglio per prevenire lo sbilanciamento e le vibrazioni delle impugnature. Eseguire un controllo delle altre parti della testina portafilo e pulirla, se necessario.

## Sostituzione del filo del trimmer

Fare riferimento all'ultima pagina del presente manuale per l'operatore.

# Manutenzione



**AVVERTENZA:** Leggere e comprendere il capitolo sulla sicurezza prima di pulire e riparare il prodotto o prima di eseguire la manutenzione.

prodotto. Nel caso in cui il prodotto non venga utilizzato tutti i giorni, gli intervalli variano. Eseguire solo gli interventi di manutenzione riportati nel presente manuale. Rivolgersi a un centro di assistenza autorizzato per altri interventi di manutenzione non contenuti in questo manuale.

## Programma di manutenzione

Rispettare il programma di manutenzione. Gli intervalli sono calcolati sulla base di un uso quotidiano del

Programma di manutenzione	Giornaliera	Una volta a settimana	Una volta al mese
Pulire le superfici esterne.	√		
Pulire il filtro dell'aria. Sostituire se necessario.	√		
Effettuare un controllo del cinghiaggio.	√		
Effettuare un controllo del funzionamento del blocco del grilletto acceleratore e dell'acceleratore stesso.	√		
Effettuare un controllo dell'impugnatura e del manubrio.	√		

Programma di manutenzione	Giornaliera	Una volta a settimana	Una volta al mese
Effettuare un controllo dell'interruttore di arresto.	✓		
Effettuare un controllo delle protezioni.	✓		
Effettuare un controllo della lama, assicurarsi che sia affilata e non danneggiata. Montare la lama correttamente al centro.	✓		
Effettuare un controllo della testina portafilo.	✓		
Effettuare un controllo del gruppo di taglio e assicurarsi che non ruoti al minimo.	✓		
Effettuare un controllo del controdado dell'attrezzatura di taglio.	✓		
Effettuare un controllo delle perdite di carburante nel motore, nel serbatoio o nei tubi del carburante.	✓		
Effettuare un controllo della protezione di trasporto della lama.	✓		
Effettuare un controllo dei dadi e delle viti.	✓		
Effettuare un controllo dell'impugnatura di avviamento e della fune di avviamento.		✓	
Effettuare un controllo degli elementi ammortizzatori.		✓	
Pulire la parte esterna e le aree adiacenti al carburatore.		✓	
Pulire la parte esterne della candela. Smontarla e controllare la distanza fra gli elettrodi. Regolare la distanza portandola a 0,6-0,7 mm o sostituire la candela. Montare un dispositivo di soppressione della candela.		✓	
Pulire il sistema di raffreddamento.		✓	
Effettuare un controllo del lubrificante del riduttore angolare. Riempire se necessario.		✓	
Pulire la marmitta.			✓
Effettuare un controllo della frizione, delle molle della frizione e della campana della frizione. Sostituire, se necessario, presso un centro di assistenza autorizzato.			✓
Effettuare un controllo di tutti i cavi e i collegamenti.			✓
Sostituire la candela.			✓

## Regolazione del carburatore

Il carburatore è messo a punto al collaudo in fabbrica. La regolazione deve essere eseguita da un tecnico specializzato.



**AVVERTENZA:** Rischio di ustioni o incendio. La marmitta con convertitore catalitico diventa molto calda durante il funzionamento.

## Controllo della marmitta



**AVVERTENZA:** Non utilizzare il prodotto se la marmitta è danneggiata. Sostituire sempre una marmitta danneggiata.



**AVVERTENZA:** Rischio di incendio. La marmitta riduce il livello di rumorosità e allontana i gas di scarico dall'operatore. I gas di scarico sono caldi e possono contenere scintille.





**ATTENZIONE:** Se la retina parascintille è danneggiata, è necessario sostituirla. Non utilizzare un prodotto se la rete parascintille sulla marmitta è mancante o danneggiata.



**ATTENZIONE:** Se la rete parascintille è ostruita, il prodotto si surriscalda troppo danneggiando cilindro e pistone.

1. Accertarsi che la marmitta non sia danneggiata.
2. Assicurarsi che la marmitta sia saldamente fissata al prodotto.

## Regolazione del regime minimo

- Accertarsi che il filtro dell'aria sia pulito. Il gruppo di taglio non deve ruotare al regime del minimo corretto.
- Regolare il regime del minimo servendosi della vite di regolazione T, indicata con il contrassegno "T".
- Il regime del minimo è corretto quando il motore funziona uniformemente in tutte le posizioni. Deve esserci un buon margine fino al regime in cui il gruppo di taglio comincia a ruotare.



**AVVERTENZA:** Se non è possibile regolare il regime del minimo affinché il gruppo di taglio si arresti, contattare il distributore o il centro di assistenza. Non usare il prodotto prima di aver eseguito le necessarie regolazioni o riparazioni.

1. Ruotare la vite di regolazione del minimo in senso orario fino a quando il gruppo di taglio comincia a ruotare.
2. Ruotare la vite di regolazione del minimo in senso antiorario fino a quando il gruppo di taglio si arresta. (Fig. 56)

## Sistema di raffreddamento

Il prodotto è dotato di un sistema di raffreddamento per mantenere la temperatura bassa.

Il sistema di raffreddamento comprende quanto segue: (Fig. 57)

- Alette sul volano (A)
- Alette di raffreddamento sul cilindro (B)
- Carter copri cilindro (C) (convoglia l'aria di raffreddamento verso il cilindro)
- Collettore della marmitta (D)
- Collettore (E)

## Pulizia del sistema di raffreddamento



**AVVERTENZA:** Un sistema di raffreddamento sporco o bloccato causa surriscaldamento. Ciò può provocare danni al pistone e al cilindro.

1. Pulire i componenti del sistema di raffreddamento con una spazzola almeno una volta a settimana.

## Filtro dell'aria

- Pulire il filtro a intervalli di 25 ore. Se necessario, pulirlo con maggiore regolarità.
- Portare il comando della valvola dell'aria in posizione di starter. (Fig. 58)

## Pulizia del filtro dell'aria



**ATTENZIONE:** Sostituire sempre i filtri dell'aria danneggiati, molto sporchi o imbevuti di carburante.

Se si utilizza un filtro dell'aria per un periodo di tempo prolungato, non può essere completamente pulito. Sostituire il filtro dell'aria a intervalli regolari.

1. Spostare la leva del comando dell'aria verso l'alto per chiudere la valvola dell'aria.
2. Rimuovere il coperchio del filtro dell'aria. (Fig. 59)
3. Rimuovere il filtro in feltro e il filtro dell'aria.
4. Colpire leggermente sul palmo della mano il filtro in feltro o utilizzare dell'aria per pulirlo.
5. Controllare la superficie della guarnizione in gomma. Sostituire il filtro sulla guarnizione in gomma, se danneggiato.
6. Pulire il filtro dell'aria con acqua calda e sapone.



**ATTENZIONE:** Assicurarsi di mantenere asciutto il filtro in feltro. L'acqua può provocare danni al filtro in feltro.

7. Utilizzare olio per motore a due tempi Husqvarna per il filtro. Assicurarsi di rimuovere l'olio in eccesso prima di rimontare il filtro dell'aria.



**ATTENZIONE:** Non utilizzare benzina o olio per motori a quattro tempi.

8. Sostituire il filtro dell'aria se è troppo sporco per poterlo pulire completamente. Sostituire sempre un filtro dell'aria danneggiato.
9. Pulizia della superficie interna del coperchio del filtro. Utilizzare aria compressa o una spazzola.
10. Accertarsi che il filtro sia asciutto prima di montarlo.

## Filtro del carburante

Quando il carburante è scarso, controllare che il tappo del serbatoio del carburante e il filtro del carburante (A) non siano intasati.  
(Fig. 60)

## Aggiunta del grasso al riduttore angolare

Assicurarsi che il riduttore angolare sia pieno per 3/4 di grasso specifico.

(Fig. 61)

## Per esaminare la candela



**ATTENZIONE:** Usare candele originali o del tipo raccomandato. Un tipo di candela errato può danneggiare il prodotto.

- Controllare la candela nel caso in cui il motore giri a bassa potenza, risulti difficile da avviare o non funzioni correttamente al regime minimo.

- Per ridurre il rischio di accumulo di materiale superfluo sugli elettrodi delle candele, osservare le seguenti istruzioni:
  - a) Accertarsi che il regime minimo sia regolato correttamente.
  - b) Accertarsi che la miscela sia corretta.
  - c) Accertarsi che il filtro dell'aria sia pulito.
- Se la candela è incrostata, pulirla e controllare che la distanza tra gli elettrodi sia corretta; vedere *Dati tecnici alla pagina 187*. (Fig. 62)
- Sostituire la candela secondo necessità.

## Per affilare i taglienti e la lama tagliaerba

1. Affilare i taglienti e le lame tagliaerba con una lima piatta a taglio semplice.
2. Affilare tutti i bordi dei taglienti e delle lame tagliaerba allo stesso modo per mantenere l'equilibrio. (Fig. 63)

## Ricerca guasti

Mancato avvio		
Controllo	Possibile causa	Soluzione
Pulsante Stop	Posizione di arresto	Spostare l'interruttore di arresto in posizione di avviamento.
Ganci di avviamento	Denti di arresto bloccati	Regolare o sostituire i denti di arresto.
		Pulire la zona circostante i ganci.
		Rivolgersi a un centro assistenza autorizzato.
Serbatoio del carburante	Tipo di carburante non adatto.	Svuotare e utilizzare carburante corretto.
Carburatore	Regolazione del regime minimo.	La regolazione del minimo viene eseguita con la vite T.
Accensione (nessuna scintilla)	Candela di accensione sporca o bagnata.	Accertarsi che la candela sia asciutta e pulita.
		Pulire la candela. Controllare che la distanza tra gli elettrodi sia corretta. Accertarsi che la candela sia montata con un dispositivo di soppressione.
		Fare riferimento ai Dati tecnici per informazioni sulla corretta distanza tra gli elettrodi.

<b>Mancato avvio</b>		
<b>Controllo</b>	<b>Possibile causa</b>	<b>Soluzione</b>
Candela	Candela allentata.	Serrare la candela.

<b>Il motore si avvia ma non resta in moto</b>		
<b>Controllo</b>	<b>Possibile causa</b>	<b>Soluzione</b>
Serbatoio del carburante	Tipo di carburante non adatto.	Svuotare e utilizzare carburante corretto.
Carburatore	Il motore non tiene il minimo correttamente.	Contattare il centro di assistenza.
Filtro dell'aria	Filtro dell'aria intasato.	Pulire il filtro dell'aria.

## Trasporto e rimessaggio

- Tenere le attrezzature al sicuro durante il trasporto per evitare danni e incidenti.
- Conservare il prodotto e gli accessori in un luogo asciutto e protetto dal gelo.
- Pulire il prodotto.
- Sostituire o riparare i componenti danneggiati.
- Utilizzare una copertura protettiva appropriata sul prodotto che non permetta all'umidità di penetrare.
- Tenere il prodotto ben fissato durante il trasporto.

## Dati tecnici

		<b>333R Mark II</b>
<b>Motore</b>		
Cilindrata, cm <sup>3</sup>		32,6
Regime minimo, giri/min		3000±300
Regime massimo raccomandato, giri/min		9100
Regime albero in uscita, giri/min		6700
Potenza max. motore a norma ISO 8893, kW/hp @ giri/min.		1,0 /1,3 @ 7000
<b>Carburante e sistema di lubrificazione</b>		
Candela		NGK BPMR7A/HQT-1
Distanza tra gli elettrodi, mm		0,6-0,7
<b>Carburante e sistema di lubrificazione</b>		

	<b>333R Mark II</b>
Capacità del serbatoio del carburante, l/cm <sup>3</sup>	1,1 / 1100
<b>Peso</b>	
Peso, kg	7,2
<b>Dati sul rumore</b>	
Livello di potenza acustica misurato a norma 2000/14/EC, dB(A)	107
Livello di potenza acustica garantito in conformità a 2000/14/CE, dB (A)	108
Livello di potenza acustica, misurato <sup>31</sup>	
Con testina portafilo (originale) dB (A)	104
Equipaggiato con lama tagliaerba, (originale), dB(A)	104
Livello pressione acustica all'orecchio dell'operatore <sup>32</sup>	
Con testina portafilo (originale), dB (A)	97
Equipaggiato con lama tagliaerba, dB (originale)	97
<b>Dati relativi alle vibrazioni</b> <sup>33</sup>	
Equipaggiato con testina portafilo, impugnatura sinistra/destra, m/s <sup>2</sup>	6,1 / 6,2
Equipaggiato con lama tagliaerba, impugnatura sinistra/destra, m/s <sup>2</sup>	5,4 / 5,5

## Accessori

<b>333R Mark II</b>		
<b>Accessori omologati</b>	<b>Tipo</b>	<b>Protezione del gruppo di taglio</b>
Lama/coltello tagliaerba	Multi 330-2 (Ø 330 2 denti)	593 70 66-01
	Multi 255-3 (Ø 255 3 denti)	593 70 66-01
	Grass 275-4 (Ø 275 4 denti)	593 70 66-01
	Grass 255-4 1" (Ø 255 4 denti)	593 70 66-01
Testina portafilo	T35	593 70 66-01
Coppa di sostegno	Fissa	-

<sup>31</sup> Livello di potenza acustica misurato in conformità alla norma EN ISO 22868. L'incertezza dei valori dichiarati è di 3 dB(A).

<sup>32</sup> Livello di pressione acustica equivalente nella posizione dell'operatore, determinato in conformità alla norma EN ISO 22868. L'incertezza dei valori dichiarati è di 3 dB(A).

<sup>33</sup> Valore di vibrazione totale equivalente per ciascuna impugnatura, determinato in conformità alla norma EN ISO 22867. L'incertezza dei valori dichiarati è 1,5 m/s<sup>2</sup>.

---

# Dichiarazione di conformità

---

## Dichiarazione di conformità CE

**Nome del distributore: Husqvarna AB**, SE-561 82  
Huskvarna, Svezia, tel: +46-36-146500.

**Husqvarna AB** rivendica la responsabilità esclusiva dei contenuti di questa dichiarazione: Trimmer e/o decespugliatori a scoppio, piattaforme GZ32B rappresentanti i modelli **Husqvarna.333R Mark II**, , dai numeri di serie dal 2024 in poi. Il numero della piattaforma e il codice modello sono riportati chiaramente sulla piastrina modello insieme all'anno, con i successivi numeri di serie.

I contenuti della dichiarazione sopra descritti sono conformi ai requisiti delle direttive del Consiglio:

- del 17 maggio 2006 "sulle macchine" **2006/42/CE**
- del 26 febbraio 2014 "sulla compatibilità elettromagnetica" **2014/30/EU**.
- dell'8 maggio 2000 "sulle emissioni di rumore nell'ambiente" **2000/14/EC**.
- dell'8 giugno 2011 "sulla restrizione dell'uso di determinate sostanze pericolose" **2011/65/UE**.

Applicazione della procedura di valutazione della conformità ai sensi della direttiva 2000/14/CE, allegato V.

Per informazioni sulle emissioni acustiche, fare riferimento a *Dati tecnici alla pagina 187*.

Sono state applicate le seguenti norme:

**EN ISO 11806-1:2022, EN ISO 14982:2009, EN ISO 12100:2010, EN IEC 63000:2018**

TÜV Rheinland LGA Products GmbH Tillystrasse 2, D-90431 Norimberga, Germania, 0197, ha eseguito l'omologazione volontaria per conto di Husqvarna AB, rilasciando il AM 50613402 Certificato di conformità relativo alla direttiva del Consiglio 2006/42/CE sulle macchine. Questo certificato si applica a tutti i siti produttivi e paesi d'origine, così come riportati sul prodotto. Il trimmer per prato e/o il decespugliatore in dotazione sono conformi agli esemplari sottoposti a omologazione.

Husqvarna AB, Huskvarna, Svezia, 2024-01-15



Claes Losdal, Responsabile ricerca e sviluppo,  
Husqvarna AB

Responsabile della documentazione tecnica



---

## Sisukord

---

Sissejuhatus.....	190	Transportimine ja hoiustamine.....	203
Ohutus.....	191	Tehnilised andmed.....	203
Kokkupanek.....	195	Lisatarvikud.....	204
Töö.....	197	Vastavusdeklaratsioon.....	205
Hooldamine.....	199	Lisa .....	443
Veaotsing.....	202		

---

## Sissejuhatus

---

### Seadme kirjeldus

See toode on sisepõlemismootoriga murutrimmer/ võsalõikur.

Me teeme pidevalt tööd, et tõsta sinu ohutust ja tõhusust töötamisel. Lisateabe saamiseks võta ühendust hooldusesindajaga.

### Kasutusotstarve

Eri tüüpi taimestiku lõikamiseks saab toodet kasutada kas rohuna või trimmeripeaga. Ärge kasutage toodet

### Toote tutvustus

(Joon. 1)

1. Määrdeaine lisamine, nurkreduktor
2. Reduktor
3. Lõikeosa kaitse
4. Vars
5. Juhtraud
6. Stardigaasinupp
7. Seiskamislüliti
8. Gaasihoovastiku nupp
9. Gaasipäästiku lukustus
10. Juhtraua klamber
11. Riputuskonks
12. Sidurikate
13. Süütepea ja süüteküünel
14. Kütusepump
15. Kütusepaak
16. Summuti kate
17. Silindri kate
18. Õhufiltri kaas
19. Õhuklapp
20. Käivitusnööri käepide
21. Splint
22. Kuuskantvõti
23. Mutrivõti
24. Padrunvõti
25. Trimmeripea
26. Kasutusjuhend
27. Vedamisketas

muul otstarbel kui muru pügamiseks, rohu niitmiseks ja metsa puhastamiseks. Rohu lõikamiseks kasutage rohuna või trimmipead.

**Märkus:** Kasutamist võivad piirata riiklikud või kohalikud seadused. Järgige kõiki määrusi.

---

28. Kanderihmad

29. Lukustusmutter

30. Tugikuppel

31. Tugiäärik

### Sümbolid tootel

(Joon. 2) **HOIATUS!** See seade on ohtlik. Hooletu või väär käsitsemine võib põhjustada kehavigastusi või surma kasutajale või juuresolijatele. Kasutaja ja juuresolijate vigastuste vältimiseks lugege läbi kõik kasutusjuhendis leiduvad ohutusjuhised ja järgige neid.

(Joon. 3) Enne seadme kasutamist lugege kasutusjuhend põhjalikult läbi ja veenduge, et kõik juhised oleksid täiesti arusaadavad.

(Joon. 4) See toode vastab kehtivatele EÜ direktiividele.

(Joon. 5) Kohtades, kus sulle võib peale kukkuda esemeid, kasuta kaitsekiivrit. Kandke heakskiidetud kõrvaklappe. Kandke heakskiidetud kaitseprille.

(Joon. 6) Kandke heakskiidetud kaitsekindaid.

- (Joon. 7) Kandke vastupidavaid libisemiskindlaid jalanõusid.
- (Joon. 8) Seade võib esemeid õhku paisata ja see võib põhjustada vigastuse.
- (Joon. 9) Väljuva võlli suurim kiirus.
- (Joon. 10) Hoidke seadme kasutamise ajal inimestest ja loomadest vähemalt 15 m kaugusele.
- (Joon. 11) Tagasilöögi oht juhul, kui löikeosa puudutab objekti, mida see kohe läbi ei löika. Seade võib löigata külljest kehaosi. Hoidke seadme kasutamise ajal inimestest ja loomadest vähemalt 15 m kaugusele.
- (Joon. 12) Kütusepump.
- (Joon. 13) Õhuklapi sulgemise suund.
- (Joon. 14) Õhuklapi avamise suund.
- (Joon. 15) Keskkonda paisatava müra tase vastab Euroopa direktiivi 2000/14/EÜ ja Uus Lõuna-Walesi seaduse „Protection of the Environment Operations (Noise control) Regulation 2017” nõuetele. Mürataseme

andmed on toodud masina sildil ja jaotises *Tehnilised andmed lk 203.*

aaaaannxxxxx

Mudeli etikett näitab seerianumbrit. **aaaa** on tootmisaasta, **nn** on tootmisnädal.

**Märkus:** Seadmel toodud ülejäänud sümbolid/ tähised vastavad muude kommertsvaldkondade sertifitseerimisnõuetele.

## Euro V heitmed



**HOIATUS:** Mootori igasugune modifitseerimine, muutmine või rikkumine tühistab toote EL-i tüübikinnituse.

## Toote kahjustused

Me ei vastuta meie tootele tekitatud kahjude eest, kui:

- toodet on valesti parandatud;
- toote parandamisel on kasutatud osi, mis ei ole tootja poolt valmistatud või heaks kiidetud;
- tootel on kasutatud tarvikut, mis ei ole tootja poolt valmistatud või heaks kiidetud;
- toodet ei ole parandatud volitatud hoolduskeskuses või volitatud isiku poolt.

## Ohutus

### Ohutuse määratlused

Järgnevad määratlused näitavad märgusõnade raskusastet.



**HOIATUS:** Kehavigastused.



**ETTEVAATUST:** Toote kahjustus.

**Märkus:** See teave hõlbustab toote kasutamist.

### Üldised ohutuseeskirjad



**HOIATUS:** Enne seadme kasutamist lugege läbi järgnevad hoiatused.

- Kasutage toodet õigesti. Valesti kasutamist tagajärjeks võib olla kehavigastus või surm. Kasutage toodet ainult käesolevas kasutusjuhendis

kirjeldatud tööde tegemiseks. Ärge kasutage toodet muude tööde tegemiseks.

- Järgige käesolevas kasutusjuhendis toodud juhiseid. Järgige hoiatussümboleid ja ohutuseeskirju. Kui operaator ei järgi juhiseid, eeskirju ja sümboleid, võib selle tagajärjeks olla kahjustus, kehavigastus või surm.
- Hoidke see kasutusjuhend alles. Tarvitage kasutusjuhendit toote kokkupanemisel, kasutamisel ja heas töökorras hoidmisel. Tarvitage kasutusjuhendit tarvikute ja lisavarustuse õigeks paigaldamiseks. Kasutage ainult heakskiidetud tarvikuid ja lisavarustust.
- Ärge kasutage kahjustatud toodet. Järgige hoolduskeemi. Tehke ainult neid hooldustöid, mille juhised on toodud selles kasutusjuhendis. Kõik ülejäänud hooldustööd peab tegema volitatud hoolduskeskus.
- Selles kasutusjuhendis ei saa kirjeldada kõiki olukordi, mis võivad toote kasutamise käigus ette tulla. Olge ettevaatlik ja kasutage tervet mõistust. Ärge kasutage toodet ega tehke hooldustöid, kui te pole antud olukorras kindel. Vestelge lisateabe saamiseks toote asjatundja, edasimüüja, hooldustöökoja või volitatud hoolduskeskuse esindajaga.

- Enne toote kokkupanemist, hoiule asetamist või hooldustööde tegemist lahutage süüteküünlaga juhe.
- Ärge kasutage toodet, kui selle algseid tehnilisi näitajaid on muudetud. Ärge muutke toote ühtegi osa ilma tootja heakskiiduta. Kasutage ainult tootja heakskiidetud osi. Vale hooldamise tagajärjeks võib olla kehavigastus või surm.
- Ärge hingake sisse mootori heitgaase. Mootori heitgaaside pikaajaline sissehingamine on tervisele ohtlik.
- Ärge käivitage toodet siseruumis ega tuleohtlike materjalide ligil. Heitgaasid on tulised ja võivad sisaldada sädemeid, mis võivad põhjustada tulekahju. Ebapiisav õhuvahetus võib põhjustada lämbumisest või vingugaasimürgistusest tingitud kehavigastuse või surma.
- Toote mootor tekitab kasutamise ajal elektromagnetvälja. Elektromagnetväli võib kahjustada meditsiinilisi implantaate. Enne toote kasutamist pidage nõu oma arsti ja implantaadi valmistajaga.
- Ärge lubage lastel toodet käsitseda. Ärge lubage kasutusjuhistega mitte tutvunud isikul toodet käsitseda.
- Kui toodet kasutab piiratud füüsiliste või vaimsete võimetega isik, peab ta olema kogu aeg järelevalve all. Vastutusvõimeline täiskasvanu peab kogu aeg kasutaja juures viibima.
- Kasutusel mitte olev toode lukustage kohta, kus lapsed ja volitamata isikud selle juurde ei pääse.
- Toode võib esemeid õhku paisata ja põhjustada kehavigastusi. Vigastus- ja surmaohtu vähendamiseks järgige ohutuseeskirju.
- Ärge lahkuge töötava mootoriga toote juurest.
- Õnnetusjuhtumite eest toote kasutamisel vastutab toote operaator.
- Enne toote kasutamist veenduge, et kõik osad oleksid terved.
- Enne toote kasutamise alustamist veenduge, et teised inimesed ja loomad asuksid teist vähemalt 15 m (50 jala) kaugusel. Veenduge, et läheduses viibivad inimesed oleksid toote kasutamisest teadlikud.
- Tutvuge riiklike või kohalike eeskirjadega. Need võivad toote kasutamist teatud asjaoludel piirata või selle keelata.
- Ärge kasutage seadet, kui olete väsinud või tarvitanud alkoholi, narkootikume või ravimeid. See võib mõjutada teie nägemist, tähelepanelikkust, koordineerimist või hinnangut.
- Toode võib esemeid õhku paisata ja see võib kahjustada silmi. Toote kasutamisel kandke alati heakskiidetud kaitseprille.
- Olge tähelepanelik, sest näiteks laps võib toote kasutamise ajal ootamatult teie lähedale tulla.
- Ärge kasutage toodet, kui tööpiirkonnas on inimesi. Peatage toode, kui tööpiirkonda siseneb inimene.
- Veenduge, et toode oleks alati teie kontrolli all.
- Ärge kasutage toodet, kui te ei saa võimaliku õnnetusjuhtumi korral kedagi appi kutsuda. Enne toote kasutamise alustamist veenduge alati, et teised oleksid toote kasutamisest teadlikud.
- Ärge pöörake end koos tootega enne, kui olete veendunud, et ohualas ei viibiks ühtegi inimest ega looma.
- Enne töö alustamist eemaldage tööpiirkonnast kõik sobimatud esemed. Kui löikeosa pörkab vastu eset, võib ese õhku paiskuda ja põhjustada kehavigastuse või surma. Sobimatud esemed võivad löikeosa külge takerduda ja põhjustada kahjustusi.
- Ärge kasutage toodet halva ilmaga (udu, vihm, tugev tuul, äikeseeht vms ilmaolud). Halva ilmaga võivad tekkida ohtlikud tingimused (näiteks libedad pinnad).
- Veenduge et saaksite liikuda vabalt ja töötada stabiilses asendis.

(Joon. 16)

- Kindlustage, et te ei saaks toote kasutamise ajal kukkuda. Ärge kallutage toote kasutamise ajal.
- Hoidke toodet alati kahe käega. Hoidke toodet endast paremal.

(Joon. 17)

- Toote kasutamise ajal peab löikeosa asuma vöökohast allpool.
- Kui õhuklapp on mootori käivitamisel õhuklapi asendis, hakkab löikeosa pöörlema.
- Pärast mootori seiskumist ärge puudutage nurkreduktorit. Nurkreduktor on pärast mootori seiskumist tuline. Tulised pinnad võivad põhjustada kehavigastusi.
- Enne toote liigutamist seisake mootor.
- Ärge asetage töötava mootoriga toodet maha.
- Enne toote külge jäänud kõrvaliste esemete eemaldamist seisake mootor ja oodake, kuni löikeosa on peatunud. Enne kui teie ise või abiline asub kõrvalisi esemeid eemaldama, laske löikeosal täielikult peatuda.

## Isikukaitsevahendid



**HOIATUS:** Enne seadme kasutamist lugege läbi järgnevad hoiatused.

- Toote kasutamise ajal kandke alati kohast isiklikku kaitsevarustust. Isiklik kaitsevarustust ei kõrvalda täielikult kehavigastuste ohtu. Isiklik kaitsevarustust vähendab õnnetuse korral kehavigastuse raskusastet.

## Ohutusjuhised kasutamisel

- Enne toote kasutamist veenduge, et see oleks täielikult kokku pandud.
- Enne käivitamist viige toode vähemalt 3 m (10 jala) kaugusele kohast, kus toimus kütusepaagi täitmine. Asetage toode tasasele pinnale. Veenduge, et löikeosa ei puutuks vastu maad või muid esemeid.



- Toote kasutamisel kandke alati heakskiidetud kaitseprille.
- Ärge käsitage toodet paljajalu või lahtiste jalatsitega. Kandke alati vastupidavaid libisemiskindlaid jalanõusid.
- Kandke tugevaid pikki pükse.
- Vajaduse korral kandke heakskiidetud kaitsekindaid.
- Kui valitseb kõrgel asuvate esemete allakukkumise oht, kandke kiivrit.
- Toote kasutamisel kandke alati heakskiidetud kõrvaklappe. Pikaajaline mürakeskkonnas viibimine võib põhjustada mürast tingitud kuulmiskadu.
- Veenduge, et läheduses asuks esmaabikomplekt.

## Toote kaitseeadised

- Tehke regulaarselt toote ettenähtud hooldustöid.
  - Toote kasutusiga pikeneb.
  - Õnnetuste oht väheneb.

Laske toode edasimüüja juures või volitatud hoolduskeskuses regulaarselt läbi vaadata ja teha vajalikud reguleerimis- või parandustööd.

- Ärge kasutage toodet, kui kaitseeadised on kahjustatud. Kui toode saab kahjustada, pöörduge volitatud hoolduskeskusesse.

## Gaasihoovastiku nupu lukk

Gaasihoovastiku nupu lukk (A) takistab gaasihoovastiku nupu (B) soovimatut sisselülitamist. Gaasihoovastiku nupu (B) vabastamiseks vajuta gaasihoovastiku nupu lukku (A). Kui lased käepidemest lahti, naasevad gaasihoovastiku nupu lukk (A) ja gaasihoovastiku nupp (B) algasendisse. (Joon. 18)

Seda liikumist juhivad kaks isoleeritud tagastusvedru. See tähendab, et tühikäigul lukustub gaasihoovastiku nupp (B) automaatselt.

1. Gaasihoovastiku nupu luku (A) vabastamisel veendu, et gaasihoovastiku nupp (B) oleks lukustatud tühikäigule.
2. Vajuta gaasihoovastiku nupu lukku (A) ja veendu, et vabastamisel liiguks see tagasi algasendisse.
3. Vajuta gaasihoovastiku nuppu (A) ja veendu, et vabastamisel liiguks see tagasi algasendisse.

Käivita mootor ja rakenda täisgaas. Vabasta gaasihoovastiku nupp (B) ja kontrolli, kas löikeosa peatub. Kui gaasihoovastiku tühikäigu asendis olemise ajal löikeosa pöörleb, kontrolli karburaatori tühikäigu reguleerimiskruvi.

## Seiskamislülit

Käivita mootor. Veendu, et seiskamislülit seadmisel seiskamisasendisse mootor seiskuks.

(Joon. 19)

## Löikeosa kaitse



**HOIATUS:** Ära kasuta löikeosa ilma heakskiidetud kaitsekatteta. Kui paigaldatud on vale või defektnine kaitsekate, võib see põhjustada kehavigastusi.

Löikeosa kaitse takistab lahtiste esemete paiskumist seadmekasutaja suunas. Kontrolli, kas löikeosa kaitse on terve; kahjustuse korral asenda löikeosa. Kasuta löikeosal üksnes heakskiidetud kaitset.

(Joon. 20)

## Kiirvabastusmehhanism kontrollimine



**HOIATUS:** Ärge kasutage kiirvabastusmehhanismi kanderihmasid, mis ei tööta korralikult.

Kiirvabastusmehhanism võimaldab kasutajal hädaolukorras toote kiiresti kanderihmade küljest eemaldada.

1. Seisake mootor.
2. Otsige visuaalselt kahjustusi, näiteks pragusid.
3. Vabastage ja kinnitage kiirvabastusmehhanism, et kontrollida, kas see töötab korralikult. (Joon. 21)

## Summuti

(Joon. 22)

Summuti ülesandeks on hoida müratase võimalikult madalal ja suunata heitgaasid kasutajast eemale.

- Ära kasuta mootorit, kui summuti on kahjustatud. Kahjustatud summuti tõstab mürataset ja suurendab tulekahju ohtu. Hoiatulekustuti käepärast.
- Kontrolli regulaarselt, kas summuti on toote küljes alles.
- Ära puuduta mootorit ega summutit, kui mootor töötab. Ära puuduta mootorit ega summutit mõnda aega pärast mootori seiskamist. Tulised pinnad võivad põhjustada kehavigastusi.
- Tuline summuti võib põhjustada tulekahju. Ole väga ettevaatlik, kui kasutatud toodet tuleohtlike vedelike või aurude läheduses.
- Kui summuti on kahjustatud, ära puuduta summutit osi. Osad võivad sisaldada kantserogeenseid aineid.

## Lukustusnutri kinnitamine ja eemaldamine



**HOIATUS:** Seiska mootor, kasuta kaitsekindaid ja ole löikeosa teravate servadega ettevaatlik.

Lukustusnutrit kasutatakse teatud tüüpi löikeosade lukustamiseks. Lukustusmutter on vasakkeermega.

- Kinnikeeramiseks keera mutrit lõikeosa pöörlemisele vastassuunas.
- Lukustusmutri eemaldamiseks keera lukustusmutrit lõikeosa pöörlemissuunas.
- Kasuta lukustusmutri vabastamiseks ja pingutamiseks pika varrega padrunvõtit. Joonisel olev nool näitab ala, kus saad ohutult padrunvõtmega töötada. (Joon. 23)



**HOIATUS:** Lukustusmutri lahti ja kinnikeeramisel võid end lõiketeraga vigastada. Veendu alati, et kettakaitse takistab sinu käe vigastamist.

- Valesti teritatud või vigastatud lõiketera suurendab õnnetuste ohtu. Jälgi, et lõiketera hambad oleksid teritatud. Järgi juhiseid ja kasuta soovitatud teritusmalli.
- Kontrolli lõikeosa kahjustuste või mõrade suhtes. Kahjustatud lõikeosa vaheta välja.
- Lõikeosad tohib kasutada ainult soovitatud kaitsekatetega. Vt jaotist *Lisatarvikud lk 204*.

## Trimmeripea



**HOIATUS:** Kahjuliku vibratsiooni ärahoidmiseks veenduge alati, et trimmijõhv oleks keritud trumlile ühtlaselt ja tugevalt.

(Joon. 26)

- Kasutage ainult soovitatud trimmipäid ja -jõhve.
- Kasutage ainult soovitatud lõikeosa.
- Väiksemad seadmed nõuavad väiksemad trimmipäid ja vastupidi.
- Tähtis on jõhvi pikkus. Sama läbimõõduga pikem jõhv nõuab võimsamat mootorit kui lühike jõhv.
- Kontrollige, et trimmerikaitse peal asetsev nuga ei oleks kahjustatud ega kadunud. Nuga lõikab trimmijõhvi, et selle pikkus oleks õige.
- Trimmijõhvi tööea pikendamiseks leotage seda enne kasutamist paar päeva vees.

## Rohuterad ja rohu lõikurid

- Kasutage toodet heakskiidetud rohuteraga. Ärge kasutage rohutera enne, kui kõik vajalikud osad on õigesti paigaldatud. Veenduge et kõik vajalikud osad oleksid õigesti paigaldatud. Vale paigaldamise korral võib tera õhku paiskuda ning seadmekasutajat ja kõrvalseisjaid tõsiselt vigastada.
- Kandke tera käsitsemisel ja hooldamisel kaitsekindaid.
- Rohuteraga toote kasutamisel kandke kiivrit.
- Rohuterad ja rohu lõikurid on ette nähtud jämeda rohu lõikamiseks.
- Kuna rohutera pöörleb pärast mootori seiskumist ja gaasihoovastiku nupu vabastamist edasi, võib see vigastusi põhjustada. Enne hooldustööde tegemist veenduge, et rohutera oleks täielikult peatunud.
- Enne kui hakkate lõikeosa kallal töötama, lülitage mootor välja. Veenduge et lõikeosa oleks täielikult peatunud. Ühendage süütejuhe süüteküünla küljest lahti.
- Kasutage ainult heakskiidetud lõikeosa või õigesti teritatud tera.
- Jälgige, et lõiketera hambad oleksid teritatud.
- Ärge kasutage kahjustatud lõikeosa.
- Toote transportimisel ja hoiustamisel kinnitage rohuterale transportkaitse.

## Tagasilöök

- Tagasilöök on toote järsk liikumine kül-, edasi- või tagasisuunas. Tagasilöök ilmneb siis, kui

**Märkus:** Veendu, et sa ei saa lukustusmutrit käsitsi keerata. Kui nailonlukusti takistus ei ole vähemal 1,5 Nm, vaheta lukustusmutter välja. Pärast mutri ligikaudu kümnekordset kinnikeeramist tuleb see välja vahetada.

## Lõikeosa

Valige sobiv lõikeosa ja hooldage seda, et:

- tagada seadme maksimaalne jõudlus;
- pikendada lõikeosa tööiga.
- Järgige summuti kontrollimis- ja hooldusjuhiseid.
- Kasutage soovitatud lõikeosakatet. Vt tehnilisi andmeid.



**HOIATUS:** Lõikeosa tohib kasutada ainult koos selleks ette nähtud kaitsekattega! Vt peatükki „Tehnilised andmed“. Uurige lõikeosa kasutusjuhendist teavet trimmerijõhvi õige paigaldamise ja õige läbimõõduga trimmerijõhvi valimise kohta.



**HOIATUS:** Vale lõikeosa võib suurendada õnnetuste ohtu.



**HOIATUS:** Lülita alati mootor välja, enne kui hakkad lõikeosaga midagi tegema. See jätkab pöörlemist ka peale seda, kui oled gaasihoovastiku lahti lasknud. Veenduge, et lõikeosa oleks täielikult seiskunud ja ühendage süüteküünla kate enne tööde alustamist süüteküünla küljest lahti.

## Lõikeosa

- Paksu muru niitmiseks kasuta lõiketerasid ja rohuterasid. (Joon. 24)
- Muru pügamiseks kasuta trimmipead. (Joon. 25)

rohutera puutub vastu eset, mida ei saa lõigata. Tagasilöögioht on suurem aladel, kus lõigatavast materjalist pole head ülevaadet.

- Tagasilöögi korral tekib võib toote või seadmekasutaja asend muutuda. Tekib oht, et liikuv tera puutub vastu kõrvalseisjaid ja keegi saab vigastada.
- Paindunud, mõranenud, katkised ja kahjustunud terad visake ära.
- Kasutage vahedaid terasid. Kui tera on nüri, on tagasilöögioht suurem.

## Ohutusnõuded kütuse käsitlemisel

- Ärge käivitage toodet, kui toote pinnale on sattunud kütust või mootoriõli. Eemaldage kütus/õli toote pinnalt ja laske tootel kuivada. Eemaldage kütus toote pinnalt.
- Kui kütus satub rõivastele, siis vahetage kohe riideid.
- Vältige kütuse sattumist nahale, see võib põhjustada kehavigastusi. Kui kütus satub nahale, puhastage piirkond seebi ja veega.
- Ärge käivitage mootorit, kui kütus või õli satub toote pinnale või teie nahale.
- Ärge käivitage toodet, kui mootor lekib. Kontrollige regulaarselt mootori lekkekindlust.
- Olge kütuse käsitlemisel ettevaatlik. Kütus on tuleohtlik ja kütuse aurud on plahvatusohtlikud ning võivad põhjustada kehavigastusi või surma.
- Ärge hingake sisse kütuseaure, see võib põhjustada kehavigastuse. Tagage piisav õhuvahetus.
- Ärge suitsetage kütuse ega mootori läheduses.
- Ärge asetage kuumi esemeid kütuse ega mootori lähedusse.
- Ärge tankige kütust, kui mootor töötab.
- Enne tankimise alustamist veenduge, et mootor oleks külm.
- Enne tankimise alustamist avage aeglaselt kütusepaagi kork ja laske survel alaneda.
- Ärge tankige mootorit siseruumis. Ebapiisav õhuvahetus võib põhjustada lämbumisest või vingugaasimürgitusest tingitud kehavigastuse või surma.
- Keerake kütusepaagi kork hoolikalt kinni, et vältida tulekahju.
- Enne käivitamist viige toode vähemalt 3 m (10 jala) kaugusele kohast, kus toimus kütusepaagi täitmine.
- Ärge tankige paaki liiga palju kütust.
- Veenduge, et toote või kütusenõu liigutamisel ei tekiks leketeid.
- Ärge asetage toodet või kütusenõu kohta, kus on lahtine leek, sädemed või süütleek. Veenduge, et hoiukohas ei oleks lahtist leeki.
- Kütuse kandmiseks või hoidmiseks kasutage üksnes heakskiidetud mahuteid.
- Enne pikaajalisele hoiule jätmist tühjendage kütusepaak. Järgige kütuse kasutusest kõrvaldamist reguleerivaid kohalikke eeskirju.
- Enne pikaajalisele hoiule jätmist puhastage toode.
- Enne toote hoiule jätmist eemaldage süüteküünlaku juhe, et vältida mootori tahtmatu käivitamise võimalust.

## Ohutusjuhised hooldamisel

- Kui te ei saa lõikeosa peatamiseks reguleerida tühikäigu pöörete arvu, pöörduge hoolduskeskusesse. Ärge kasutage toodet enne, kui see on korralikult reguleeritud või parandatud.

---

## Kokkupanek

---



**HOIATUS:** Enne toote kokkupanemise alustamist lugege läbi ohutuspeatükk.

4. Reguleeri kanderihmu, et seadmega oleks mugav töötada. (Joon. 29)
5. Pinguta kruvisid.

## Põhikorpuse paigaldamine

1. Ühenda mootor (A) nelja kruvi abil (C) toru (B) külge. (Joon. 27)

## Juhtraua ja gaasihoovastiku paigaldamine

1. Paigalda juhtraud varrel olevasse juhtraua klambrisse. (Joon. 28)
2. Paigalda juhtraua klambri ülaosa juhtrauale. Paigalda klamber juhtraua rihveldatud alale. Vaata joonist.
3. Pane kanderihmad selga ja riputa toode riputuskonksu otsa.

## Gaasitrossi ja seiskamisüliti juhtmete ühendamine

1. Eemalda õhufiltri kate.
2. Paigalda gaasitross (A) läbi karburaatori kronsteini (B). (Joon. 30)
3. Keera trossi reguleerimismuhv (C) lõpuni karburaatori kronsteini sisse.
4. Aseta soonega kinniti (D) karburaatorile. Praegu jääb süvend (E) trossikinnituse (F) ühendamiseks trossi reguleerimismuhvist (C) eemale. (Joon. 31)
5. Pööra karburaatori seguklapi nukki ja paigalda gaasitross (A) läbi soonega kinniti soone.
6. Veendu, et trossikinnitus (F) läheks süvendisse.

7. Käita gaasihoovastiku nuppu paar korda, et kontrollida, kas see töötab õigesti.
8. Reguleeri trossi reguleerimismuhti (C).
  - a) Veendu, et karburaatori seguklapi nuki sulgur oleks õigesti vastu gaasihoovastik sulgurit.
  - b) Veendu, et kui gaasihoovastiku nupp on täielikult alla vajutatud, jääks trossikinnituse (F) ja soonega kinniti vahele 1–2 mm ruumi. (Joon. 32)
9. Kui gaasitross (A) on õigesti reguleeritud, keera lukustusmutter (G) kinni.
10. Ühenda seiskamisüliti juhtmed (H) mootori konnektoritega. (Joon. 33)
11. Paigalda õhufiltri kate.

## Kettakaitse ja rohtera paigaldamine



**ETTEVAATUST:** Kasuta lõiketerade jaoks üksnes heakskiidetud kaitset. Vt jaotist *Lisatarvikud lk 204*.

1. Kinnita kettakaitse / lõikeosa kaitse (A) võllile ja kinnita poldiga (L). (Joon. 34)
2. Paigalda väljuvale võllile veoketas (B).
3. Pööra väljuvat võlli, kuni üks veoketta avadest satub kohakuti ülekande avaga.
4. Pane auku splint (C), et völli lukustuks.
5. Paigalda lõiketera (D), tugiäärrik (G) ja tugikuppel (F) väljuvale võllile.
6. Aseta väljuvale võllile tugikuppel (F) nii, et selle mittelame külj oleks vastu tera.
7. Paigalda mutter (E). Hoiu mutrivõtme vart võimalikult kettakaitsme lähedal. Mutri pingutamiseks tuleb mutrivõtit pöörata vastupidiselt pöörlemissuunale. Keera mutter kinni pingutusmomendiga 35–50 Nm (3,5–5 kpm). (Joon. 35)

**Märkus:** Vasakkeere.

## Lõiketerade ja trimmipeade paigaldamine



**HOIATUS:** Kasutage lõiketerade jaoks üksnes heakskiidetud kaitset. Juhiseid vt jaotisest *page*. Kahjustatud kaitsme kasutamine võib põhjustada vigastusi.



**HOIATUS:** Kui kasutate toodet, millele on paigaldatud rohtera, paigaldage

esmlt õige juhtraud, terakaitse ja õiged kanderihmad.



**HOIATUS:** Lõiketera tuleb õigesti paigaldada, muidu võib see vigastusi põhjustada.

1. Veenduge et veoketta/tugiäärriku kõrgendatud osa sobituks õigesti lõiketera keskel oleva auguga.
2. Paigaldage lõiketerad. (Joon. 36)

## Lõikeosa kaitse kronsteini paigaldamine

1. Paigalda kronstein (B) lõikeosa kaitsele (A). (Joon. 37)
2. Paigalda kruvi (C).

## Trimmerikaitse ja trimmipea kinnitamine

1. Kinnita kaitse (A) varre külge poltidega (L). Kasuta kindlasti trimmipea jaoks õiget kaitset. (Joon. 38)
2. Paigaldage veoketas (B) väljuvale võllile. (Joon. 39)
3. Pööra väljuvat võlli, kuni veoketta ava satub kohakuti ülekande avaga.
4. Pane auku splint (C), et völli lukustuks.
5. Pööra trimmipead (H) vastupäeva. (Joon. 40)
6. Lahtivõtmiseks tee sama toiming vastupidises järjestuses.

## Transportkaitse paigaldamine

1. Paigalda transportkaitsed lõiketerale. (Joon. 41)

## Kanderihmade reguleerimine



**HOIATUS:** Toode peab olema alati õigesti kanderihmadega ühendatud. Ärge kasutage kahjustatud kanderihmasid.

1. Pange kanderihmad selga.
2. Ühendage toode kanderihmadega.
3. Reguleerige kanderihmad parimasse tööasendisse.
4. Reguleerige külgrihmasid, et seadme raskus jaotuks õlgadele ühtlaselt. (Joon. 42)
5. Reguleerige kanderihmu, kuni lõikeosa on maapinnaga paralleelselt. (Joon. 43)
6. Toetage lõikeosa kergelt maha. Reguleerige toote õigeks tasakaalustamiseks kanderihmade klambrit. (Joon. 44)

**Märkus:** Rohutera kasutamisel peab see olema maapinnast ligikaudu 10 cm kõrgusel.

## Töö



**HOIATUS:** Enne toote kasutamist lugege ohutuspeatükki ja tehke selles olev teave endale arusaadavaks.

### Kütus

#### Kütuse kasutamine



**ETTEVAATUST:** Tootel on kahetaktiline mootor. Kasutage bensiini ja kahetaktiliste mootorite mootoriõli segu. Jälgige, et õli kogus segus oleks õige. Vale bensiini ja õli suhe võib mootorit kahjustada.

#### Bensiin



**ETTEVAATUST:** Ärge kasutage bensiini, mille oktaaniarv on alla 90 RON (87 AKI). See võib toodet kahjustada.



**ETTEVAATUST:** Ärge kasutage bensiini, mille etanoolisisaldus (E10) on üle 10%. See võib toodet kahjustada.



**ETTEVAATUST:** Ärge kasutage pliibensiini. See võib seadet kahjustada.

- Kasutage alati värsket pliivaba bensiini, mille oktaaniarv on vähemalt 90 RON (87 AKI) ja etanoolisisaldus (E10) alla 10%.
- Kui toode töötab sageli püsivalt kõrge mootori kiirusega, kasutage suurema oktaaniarvuga bensiini.
- Kasutage alati kvaliteetset pliivaba bensiini ja õli segu.

#### Kahetaktiliste mootorite mootoriõli

- Kasuta üksnes kõrge kvaliteediga kahetaktiliste mootorite mootoriõli, eriti HUSQVARNA kahetaktiõli. Kasuta üksnes õhkjahutusega mootorite mootoriõli.
- Segusuhe 50:1 (2%).
- Madala kvaliteediga õli ja ka liiga rammus õli ja kütuse segu võivad vähendada katalüsaatori tööiga.
- Õli valides pea nõu edasimüüjaga.
- Kui Husqvarna kahetaktiõli pole saadaval, võid kasutada mõnda muud kvaliteetset kahetaktiõli, mis on ette nähtud õhkjahutusega mootorite jaoks. Õli valides pea nõu edasimüüjaga.
- Ära kasuta kahetaktiliste mootorite mootoriõlisid, mis on mõeldud vesijahutusega paadimootoritele. Kahetaktiõli nimetatakse vahetevahel ka paadimootoriõliks.

Bensiin, l	Õli, l
	2% (50:1)
5	0,1
10	0,2
15	0,3
20	0,4

#### Kütusesegu valmistamine

**Märkus:** Kütuse segamiseks kasutage alati puhast kütusenõu.

**Märkus:** Ärge valmistage rohkem kütusesegu, kui kulub umbes 30 päeva jooksul.

1. Valage nõusse pool vajaminevast bensiinikogusest.
2. Valage nõusse kogu vajaminev õlikogus.
3. Loksutage kütusesegu, et koostisosad seguneksid.
4. Valage nõusse teine pool vajaminevast bensiinikogusest.
5. Loksutage kütusesegu, et koostisosad seguneksid.
6. Täitke kütusepaak.

#### Kütuse tankimine



**HOIATUS:** Ära suitseta kütuse läheduses ega pane sinna midagi kuuma. Enne kütuse lisamist seiska mootor ja lase sellel paar minutit jahtuda.



**HOIATUS:** Kütust lisades ava surve vabastamiseks kütusepaagi kork aeglaselt.



**HOIATUS:** Pärast kütuse lisamist keera kütusepaagi kork ettevaatlikult kinni. Enne mootori käivitamist vii seade tankimisalast ja kütusest eemale.

- Kasuta alati ületätumise kaitsega kütusenõud.
- Veendu, et kütusepaagi korki ümbrus oleks puhas. Mustus kütusepaagis tekitab mootori töös häireid.
- Enne kütusesegu lisamist kütusepaaki loksuta kütusenõud.

## Käivõtamine ja seiskamine

### Mida enne alustamist kontrollida

1. Veendu, et tootel poleks puuduvaid, kahjustatud, lahtisi või kulunud osi.
2. Kontrolli mutreid, kruvisid ja polte.
3. Kontrolli trimmipead või lõikekera.
4. Kontrolli lukustusmutrit. Veendu et lukustusmutter oleks pingutatud vähemalt momendini 1,5 Nm. Keera lukustusmutter kinni momendiga 35–50 Nm.
5. Kontrolli õhufiltrit.
6. Kontrolli gaasihoovastiku nupu lukku ja gaasihoovastikku.
7. Kontrolli seiskamislüliti.
8. Kontrolli, kas tootel ei esine kütuseleket.

### Külma mootori käivõtamine



**HOIATUS:** Enne toote käivõtamist paigalda kogu sidurikate ja völli. Lahtine sidur võib põhjustada kehavigastusi. Kasuta kindaid.



**HOIATUS:** Vii seade tankimisalast ja kütusest eemale. Aseta toode tasasele pinnale. Veendu, et lõikeosa lõikeosaga ei oleks kontaktis esemeid.



**HOIATUS:** Veendu, et tööalal ei viibiks volitamata isikuid. See võib tekitada raskete vigastuste tekke ohu. Ohutusvahemaa on 15 m.

1. Vii seiskamislüliti käivitusasendisse.
2. Vajuta kütusepumpa kümme korda. (Joon. 45)
3. Vii õhuklapp käivitusasendisse. (Joon. 46)
4. Hoi a seadet maapinna lähedal. Tõmba nõör parema käega aeglaselt välja, kuni tunned vastujõudu. Tõmba kiirelt ja tugevalt käivitusnööri. Tee seda, kuni kuuled, et mootor käivitub. (Joon. 47)

**Märkus:** Käivitusnööri ei tohi kerida käe ümber.



**ETTEVAATUST:** Ära tõmba käivitusnööri täielikult välja. Hoi a käivitusnööri käepidet, kui see on lõpuni välja tõmmatud. Nende juhiste eiramine võib mootorit kahjustada.

5. Vii õhuklapp tööasendisse ja tõmba käivitusnööri, kuni mootor käivitub.
6. Vajuta kergelt gaasihoovastiku nuppu ja käita seadet 60 sekundit aeglasel kiirusel.



**HOIATUS:** Ära puuduta katet. Kui süüteküünl a kate on kahjustatud, võib see põletada nahka ja põhjustada elektrilöögi. Ära kunagi kasuta toodet, kui süüteküünl a kate on kahjustatud.

### Sooja mootori käivõtamine

1. Vii seiskamislüliti käivitusasendisse.
2. Vajuta kütusepumpa kümme korda. (Joon. 45)
3. Vii õhuklapp tööasendisse ja tõmba käivitusnööri, kuni mootor käivitub.

### Seiskamine

- Mootori seiskamiseks vajuta seiskamislüliti. (Joon. 19)

### Murutrimmeri käsitsemine



**ETTEVAATUST:** Alati pärast tööoperatsiooni lõpetamist aeglustage mootor tühikäigu pöörete arvule. Pika aja vältel ilma koormuseta täisgaasil töötamine võib mootorit kahjustada.

**Märkus:** Uue trimmerijõhvi paigaldamisel puhastage vibratsiooni vältimiseks trimmeripea kate. Kontrollige üle ja vajaduse korral puhastage ka trimmeripea muud osad.

### Üldised tööjuhised



**HOIATUS:** Olge pinges all oleva puu lõikamisel ettevaatlik. See võib enne või pärast lõikamist vetrueda tagasi tavaasendisse, tabada teid või seadet ja põhjustada vigastuse.

- Puhastage tööala ühes otsas vaba ruum ja alustage tööd sealt.
- Liikuge korrapäraselt üle tööala. (Joon. 48)
- Liigutage seadet täies ulatuses vasakule ja paremale, et niidaksite iga pöördega 4–5 m laiuse ala.
- Enne ümberpöörämist ja tagasi liikumist niitke 75 m pikkune ala. Edasi liikudes võtke kütusenõu endaga kaasa.
- Liikuge sellises suunas, kus te ei pea kraave ega muid takistusi ületama rohkem kui hädavajalik.
- Liikuge sellises suunas, kus tuul puhub lõigatud rohu puhastatud alale. (Joon. 49)
- Liikuge piki kallakut, mitte üles-alla.

## Rohu niitmine rohuteraga

1. Toote kasutamise ajal hoidke jalad sobivas harkasendis. Veenduge, et jalad toetuksid kindlalt maapinnale.
2. Pange tugikuppel kergelt vastu maad. Nii ei puuduta tera maapinda.
3. Puhastuskäigu tegemiseks liigutage seadet külgsuunas paremalt vasakule. Lõigake tera vasaku küljega (kella numbrilauda aluseks võttes vahemikus kell 8–12). (Joon. 50)
4. Rohu eemaldamisel kallutage tera vasakule.

**Märkus:** Rohi koguneb hõlpsalt ritta.

5. Tagasikäigu tegemiseks liigutage seadet külgsuunas vasakult paremale.
6. Töötage rütmiliselt.
7. Astuge ettepoole ja asetage jalad uuesti kindlalt vastu maad.
8. Seisake mootor.
9. Võtke seade rakmete klambri küljest lahti.
10. Pange seade maapinnale.
11. Koguge lõigatud rohi kokku.

## Puhastamiseks

(Joon. 51)

Parimate tulemuste saavutamiseks

- Hoidke trimmerit nii, et trimmeripea oleks täpselt maapinna kohal.
- Kallutage trimmeripead kergelt.
- Laske trimmeri jõhvi otsal puudutada maapinda esemete ümber.

## Muru pügamine

1. Hoidke trimmipead nurga all maapinna kohal. Ärge vajutage trimmerijõhvi rohu sisse. (Joon. 52)

2. Lühendage trimmerijõhvi pikkust 10–12 cm (4–4,75 tolli).
3. Taimede kahjustamise ohu vähendamiseks vähendage mootori kiirust.
4. Esemete või rajatiste lähedal asuva muru pügamisel rakendage 80% gaasi. (Joon. 53)

## Rohu lõikamine

1. Lõikamisel jälgi, et rohutrimmeri jõhv asuks maapinnaga paralleelselt. (Joon. 54)
2. Ära vajuta trimmipead vastu maapinda. See võib kahjustada maapinda ja toodet.
3. Jälgi, et trimmeripea ei puutuks pidevalt vastu maapinda, sest see võib trimmeripead kahjustada.
4. Kui liigutad muru lõigates toodet küljelt-küljele, rakenda täisgaasi. Veendu, et murutrimmeri jõhv asuks maapinnaga paralleelselt. (Joon. 55)

## Muru eemalepühkimine

Pöörleva trimmerijõhvi ümber tekkivat õhuvoolu saab kasutada lõigatud muru alalt eemaldamiseks.

1. Hoidke trimmeripead ja jõhvi maapinna kohal maapinnaga paralleelselt.
2. Rakendage täisgaasi.
3. Liigutage trimmipead küljelt küljele ja pühkige muru.



**HOIATUS:** Uue trimmerijõhvi paigaldamisel puhastage trimmeripea katet, et vältida tasakaaluhäireid ja käepidemete vibreerimist. Kontrollige ja vajaduse korral puhastage ka trimmipea muid osi.

## Trimmerijõhvi vahetamine

Vt selle kasutusjuhendi viimast lehekülge.

## Hooldamine



**HOIATUS:** Enne toote puhastamist, remontimist või hooldamist lugege ohutuspeatükki ja tehke selles olev teave endale arusaadavaks.

Kui toodet ei kasutata igapäevaselt, on intervallid erinevad. Tee ainult neid hooldustöid, mida on selles kasutusjuhendis kirjeldatud. Hooldustööde osas, mida selles kasutusjuhendis kirjeldatud ei ole, pöördu volitatud hoolduskeskuse poole.

## Hoolduskeem

Järgi kindlasti hoolduskeemi. Intervallide arvutamisel on aluseks võetud toote igapäevane kasutamine.

Hoolduskeem	Üks kord päevas	Üks kord nädalas	Üks kord kuus
Puhasta välispinnad.	✓		
Puhasta õhufilter. Vajaduse korral vaheta välja.	✓		
Kontrolli kanderihmu.	✓		

Hoolduskeem	Üks kord päevas	Üks kord nädalas	Üks kord kuus
Kontrolli gaasihoovastiku nupu lukustit ja gaasihoovastiku talitlust.	✓		
Kontrolli käepidet ja juhtrauda.	✓		
Kontrollige seiskamisülilit.	✓		
Kontrolli kaitsekatteid.	✓		
Kontrolli, et lõiketera oleks terav ja kahjustusteta. Paigalda lõiketera õigesti keskasendis.	✓		
Kontrolli trimmipead.	✓		
Kontrolli lõikeosa ja veendu, et see ei pöörleks tühikäigul.	✓		
Kontrolli lõikeosa lukustusmutrit.	✓		
Kontrolli, et mootorist, kütusepaagist ega kütusetorudest ei lekiks kütust.	✓		
Kontrolli lõiketera transportkaitset.	✓		
Kontrolli mutreid ja kruvisid.	✓		
Kontrolli käivitusnööri käepidet ja käivitusnööri.		✓	
Kontrolli vibratsioonisummutajaid.		✓	
Puhasta karburaatori välispind ja selle ümbrus.		✓	
Puhasta süüteküünla välispind. Võta küünal maha ja kontrolli elektroodi vahet. Reguleeri vahe 0,6–0,7 mm peale või asenda süüteküünal uuega. Paigalda süüteküünlale raadiohäirete kaitse.		✓	
Puhasta jahutussüsteem.		✓	
Kontrolli nurkredukti määret. Vajaduse korral täida.		✓	
Puhasta summuti.			✓
Kontrolli sidurit, sidurivedrusid ja siduritrumlit. Vajaduse korral lase need volitatud hoolduskeskuses välja vahetada.			✓
Kontrolli kõiki juhtmeid ja ühendusi.			✓
Vaheta süüteküünal.			✓

## Karburaatori reguleerimine

Karburaatori algseadistus tehakse tehases testimise käigus. Reguleerida tohib vastava väljaõppega tehnik.

## Summuti kontrollimine



**HOIATUS:** Ärge kasutage kahjustatud summutiga toodet. Vahetage kahjustatud summuti alati välja.



**HOIATUS:** Esineb põletus- ja tulekahjuoht. Katalüsaatoriga summutid lähevad töö ajal väga kuumaks.



**HOIATUS:** Tuleoht. Summuti vähendab müra ja suunab mootori heitgaasid kasutajast eemale. Heitgaasid on kuumad ja neis võib olla sädemeid.



**ETTEVAATUST:** Kui sädemepüüdur on kahjustatud, tuleb see välja vahetada. Ärge kasutage toodet, kui summuti sädemepüüduri ekraan puudub või on kahjustatud.



**ETTEVAATUST:** Kui sädemepüüdur on ummistunud, siis kuumeneb seade üle, mis võib vigastada silindrit ja kolbi.



1. Veenduge, et summuti ei oleks kahjustatud.
2. Veenduge, et summuti oleks õigesti toote külge kinnitatud.

## Tühikäigu pöörete arvu reguleerimine

- Veendu, et õhufilter oleks puhas. Lõikeosa ei tohi õige tühikäigu pöörete arvu korral pöörleada.
- Reguleeri tühikäigu pöörete arvu tühikäigu reguleerimiskruviga T, mis kannab tähist „T“.
- Tühikäigu pöörete arv on õige siis, kui mootor töötab igas asendis ühtlaselt. Tühikäigu pöörete arv peab jääma allapoole lõikeosa pöörlema hakkamise kiirusest.



**HOIATUS:** Kui tühikäigu pöörete arvu ei saa reguleerida, nii et lõikeosa jääks paigale, võta ühendust edasimüüjaga või hoolduskeskusega. Ära kasuta seadet enne, kui see on korralikult reguleeritud või parandatud.

1. Keera tühikäigu reguleerimiskruvi päripäeva, kuni lõikeosa hakkab pöörlema.
2. Keera tühikäigu reguleerimiskruvi vastupäeva, kuni lõikeosa peatub. (Joon. 56)

## Jahutussüsteem

Seade on varustatud jahutussüsteemiga, mis hoiab töötemperatuuri madalal.

Jahutussüsteem koosneb järgmistest osadest. (Joon. 57)

- Ventilaatoritiivad hoorattal (A)
- Jahutusribid silindril (B)
- Silindrikate (C) (juhivad jahutusõhu silindrisse)
- Summuti plaat (D)
- Plaat (E)

## Jahutussüsteemi puhastamine



**HOIATUS:** Määratud või ummistunud jahutussüsteem põhjustab ülekuumenemist. See kahjustab kolbi ja silindrit.

1. Puhasta vähemalt kord nädalas jahutussüsteemi osasid harjaga.

## Õhufilter

- Puhasta filtrit iga 25 tunni järel. Vajaduse korral puhasta sagedamini.
- Sea õhuklapp käivitusasendisse. (Joon. 58)

## Õhufiltri puhastamine



**ETTEVAATUST:** Kahjustatud, väga määratud või kütusest läbi imunud õhufilter tuleb alati välja vahetada.

Kui õhufiltrit on kasutatud pikka aega, ei saa seda enam täielikult puhastada. Vaheta õhufilter regulaarselt uue vastu välja.

1. Surveklapi sulgemiseks sea õhuklapi hoob üles.
2. Eemalda õhufiltri kate. (Joon. 59)
3. Eemalda vildist filter ja õhufilter.
4. Koputa vildist filtrit õrnalt vastu peopesa või kasuta selle puhastamiseks suruõhku.
5. Kontrolli kummitihendi pinna seisukorda. Vaheta filtrit, kui kummitihend on kahjustatud.
6. Puhasta õhufilter sooja seebiveega.



**ETTEVAATUST:** Hoiava vildist filter kuivana. Vesi kahjustab vildist filtrit.

7. Pane filtrile Husqvarna kahetaktilise mootori õli. Enne filtri tagasi panemist eemalda sellelt liigne õli.



**ETTEVAATUST:** Ära kasuta bensiini või neljataktilismootorite jaoks ette nähtud õli.

8. Kui õhufilter on puhastamiseks liiga määratud, asenda see. Kahjustatud õhufilter tuleb alati välja vahetada.
9. Puhasta ka filtrikatte sisepind. Kasuta suruõhku või harja.
10. Enne tagasi paigaldamist veendu, et õhufilter oleks ktiiv.

## Kütusefilter

Kui mootor ei saa kütust, siis kontrolli, et kütusepaagi kork ja kütusefilter (A) poleks ummistunud. (Joon. 60)

## Nurkreduktori määrimine

Veendu, et nurkreduktor oleks 3/4 ulatuses reduktorimäärdega täidetud.

(Joon. 61)

## Süüteküünla kontrollimine



**ETTEVAATUST:** Kasutage alati soovitatud tüüpi süüteküünalt. Vale tüüpi süüteküünal võib toodet kahjustada.

- Kontrollige süüteküünalt, kui mootori võimsus on madal, mootor ei käivitu kergesti või ei tööta tühikäigul korralikult.

- Süüteküünla elektroodidele võõrainete kogunemise ohu vähendamiseks täitke järgmisi juhiseid.
  - a) Veenduge, et tühikäigu pöörete arv on õigesti seadistatud.
  - b) Veenduge, et kütusesegu oleks õige.
  - c) Veenduge, et õhufilter oleks puhas.
- Kui süüteküünal on määrdunud, puhastage see ja kontrollige, kas elektroodide vahe on õige, vt jaotist *Tehnilised andmed lk 203*. (Joon. 62)

- Vajaduse korral vahetage süüteküünal välja.

## Rohulõikurite ja rohuterade teritamine

1. Kasuta rohulõikuri ja rohutera teritamiseks lihtlameviili.
2. Tasakaalu säilitamiseks terita ühtlaselt kõiki rohulõikuri ja lõiketera külgi. (Joon. 63)

## Veatsing

Käivitustõrge		
Kontrolli	Võimalik põhjus	Lahendus
Seiskamisnupp	Seiskamisase	Viige pealüliti ON asendisse.
Starteri hambad	Hambad kiiluvad kinni	Reguleeri või vaheta hambad.
		Puhasta hammaste ümbrus.
		Pöördu volitatud hooldustöökoja poole.
Kütusepaak	Vale kütusetüüp.	Tühjenda see ja kasuta õiget kütust.
Karburaator	Tühikäigu kiiruse reguleerimine	Tühikäiku reguleeritakse kruvi T abil.
Säde (sädet ei teki)	Süüteküünal on määrdunud või märg	Veendu, et süüteküünal on kuiv ja puhas.
	Süüteküünla elektroodi vahe on vale.	Puhasta süüteküünal. Veendu, et elektroodi vahe oleks õige. Veendu, et süüteküünal on paigaldatud koos raadiohäirete kaitsega.
		Vaata õiget elektroodi vahet tehnilistest andmetest.
Süüteküünal	Süüteküünal on lõdvalt kinni.	Keera süüteküünal kinni.

Mootor käivitub, kuid sureb välja.		
Kontrolli	Võimalik põhjus	Lahendus
Kütusepaak	Vale kütusetüüp.	Tühjenda see ja kasuta õiget kütust.
Karburaator	Mootor ei tööta tühikäigul korralikult.	Pöördu hooldusesindusse.

<b>Mootor käivitub, kuid sureb välja.</b>		
<b>Kontrolli</b>	<b>Võimalik põhjus</b>	<b>Lahendus</b>
Õhufilter	Ummistunud õhufilter.	Puhasta õhufilter.

## Transportimine ja hoiustamine

- Transportimisel kinnita toode ohutult, et ära hoida kahjustusi ja õnnetusi.
- Hoi a toodet ja varustust kuivas kohas, mis ei külmu.
- Puhasta toode.
- Vaheta kahjustatud osad välja või remondi neid.
- Kata toode õige kaitsekatttega, mis hoiab tootest eemal niiskuse.
- Transportimisel kinnita toode kindlalt.

## Tehnilised andmed

	<b>333R Mark II</b>
<b>Mootor</b>	
Silindri maht, cm <sup>3</sup>	32,6
Tühikäigukiirus, p/min	3000±300
Soovituslik suurim pöörete arv, p/min	9100
Väljuva võlli pöörlemiskiirus, p/m	6700
Mootori max võimsus ISO 8893 järgi, kW kiirusel p/min	1,0 kiirusel 7000
<b>Kütuse- ja määrissüsteem</b>	
Süüteküüna	NGK BPMR7A/HQT-1
Elektroodi vahe, mm	0,6-0,7
<b>Kütuse- ja määrissüsteem</b>	
Kütusepaagi maht, l/cm <sup>3</sup>	1,1/1100
<b>Kaal</b>	
Kaal, kg	7,2
<b>Müraandmed</b>	
Mõõdetud helivõimsuse tase vastavalt standardile 2000/14/EÜ, dB(A)	107
Garanteeritud helivõimsuse tase vastavalt standardile 2000/14/EÜ, dB (A)	108
Helivõimsuse tase, mõõdetud <sup>34</sup>	
Originaalse trimmipeaga, dB (A)	104
Originaalse rohteraga, dB(A)	104

<sup>34</sup> Mõõdetud helivõimsuse tase vastavalt standardile EN ISO 22868. Esitatud väärtuste määramatus on 3 dB(A).

	<b>333R Mark II</b>
Helirõhu tase kasutaja kõrva juures <sup>35</sup>	
Originaalse trimmipeaga, dB (A)	97
Originaalse rohuteraga, dB (A)	97
<b>Vibratsioonandmed</b> <sup>36</sup>	
Koos trimmipeaga, vasaku/parema käepidemega, m/s <sup>2</sup>	6,1/6,2
Koos rohuteraga, vasaku/parema käepidemega, m/s <sup>2</sup>	5,4/5,5

---

## Lisatarvikud

---

<b>333R Mark II</b>		
<b>Heaskildetud lisavarustus</b>	<b>Tüüp</b>	<b>Lõikeosa kaitse</b>
Rohutera/ rohunuga	Multi 330-2 (Ø 330, 2 hammast)	593 70 66-01
	Multi 255-3 (Ø 255, 3 hammast)	593 70 66-01
	Grass 275-4 (Ø 275, 4 hammast)	593 70 66-01
	Grass 255-4 1" (Ø 255 4 hammast)	593 70 66-01
Trimmeripea	T35	593 70 66-01
Tugikuppel	Kinnitatud	-

<sup>35</sup> Ekvivalentne heitme helirõhutase kasutaja asukoha tasemel, määratud vastavalt standardile EN ISO 22868. Esitatud väärtuste määramatus on 3 dB(A).

<sup>36</sup> Iga käepideme samaväärne vibratsiooni koguväärtus, mis on määratud vastavalt standardile EN ISO 22867. Esitatud väärtuste määramatus on 1,5 m/s<sup>2</sup>.

---

# Vastavusdeklaratsioon

---

## EÜ vastavusdeklaratsioon

**Väljastaja nimi: Husqvarna AB**, SE-561 82 Husqvarna, Rootsi, tel: +46 3614 6500.

**Husqvarna AB** kannab ainuvastutust käesoleva avalduse objekti eest: bensiinimootoriga trimmer ja/või võsalõikur, platvorm(id) GZ32B mudell(te)l **Husqvarna333R Mark II**, alates 2024 seerianumbritest. Platvormi- ja mudelinumber on märgitud selgelt andmeplaadile koos aastaarvu ja sellele järgneva seerianumbriga.

Ülalkirjeldatud avalduse objekt vastab järgmistes nõukogu direktiivides toodud nõuetele:

- **2006/42/EÜ** (17. mai 2006), „masinadirektiiv“;
- **2014/30/EL** (26. veebruar 2014), elektromagnetilise ühilduvuse direktiiv;
- **2000/14/EÜ** (8. mai 2000), „müradirektiiv“.
- **2011/65/EL** (8. juuni 2011), teatavate ohtlike ainete kasutamise piiramise direktiiv.

Rakendatud vastavushindamise protseduuri vastavalt direktiivi 2000/14/EÜ V lisale.

Lisateavet mürataseme kohta vt jaotisest *Tehnilised andmed lk 203*.

Rakendatud on järgmisi standardeid:

**EN ISO 11806-1:2022, EN ISO 14982:2009, EN ISO 12100:2010, EN IEC 63000:2018**

TÜV Rheinland LGA Products GmbH, Tillystrasse 2, D-90431 Nuernberg, Saksamaa, 0197, on teostanud Husqvarna AB tellimusel vabatahtliku ekspertiisi ja väljastanud vastavussertifikaadi AM 50613402 vastavalt EÜ Nõukogu masinadirektiivile 2006/42/EÜ. Sertifikaat kehtib kõikidele tootel viidatud tootmiskohtadele ja päritoluriikidele. Komplekti kuuluv murutrimmer ja/või võsalõikur vastab näidisele, mis läbis ekspertiisi.

Husqvarna AB, Husqvarna, Rootsi, 2024-01-15



Claes Losdal, Husqvarna AB uurimis- ja arendusjuht

Tehnilise dokumentatsiooni eest vastutaja



---

## Saturs

---

Ievads.....	206	Pārvadāšana un uzglabāšana.....	219
Drošība.....	207	Tehniskie dati.....	219
Montāža.....	211	Piederumi.....	220
Lietošana.....	213	Atbilstības deklarācija.....	222
Apkope.....	216	Pielikums .....	443
Problēmu novēršana.....	218		

---

## Ievads

---

### Izstrādājuma apraksts

Šis izstrādājums ir zāles trimmeris/krūmgriezis ar iekšdedzes dzinēju.

Mēs nepārtraukti strādājam, lai uzlabotu jūsu drošību un efektivitāti, darbojoties ar šo ierīci. Lai iegūtu plašāku informāciju, sazinieties ar apkopes sniedzēju.

### Paredzētā lietošana

Izmantojiet izstrādājumu ar zāles asmeni vai trimera galvu, lai grieztu dažāda veida veģetāciju. Neizmantojiet

### Izstrādājuma pārskats

(Att. 1)

1. Smērvielu uzpildes vāciņš, koniskais zobrats
2. Koniskais zobrats
3. Griešanas ierīces aizsargs
4. Kāts
5. Rokturis
6. Starta droseles poga
7. Apturēšanas slēdzis
8. Droseles mēlīte
9. Droseles mēlītes bloķētājs
10. Roktura skava
11. Uzkaibes cilpa
12. Sajūga vāks
13. Aizdedzes sveces uzmava un aizdedzes svece
14. Atgaisošanas sūkņa balons
15. Degvielas tvertne
16. Slāpētāja apvalks
17. Cilindra pārsegs
18. Gaisa filtra vāks
19. Gaisa vārsta vadība
20. Startera auklas rokturis
21. Fiksācijas tapa
22. Sešstūra atslēga
23. Uzgriežņu atslēga
24. Ārējā galatslēga
25. Trimmera galva
26. Lietotāja rokasgrāmata
27. Piedziņas disks

izstrādājumu citiem uzdevumiem, izņemot zāles apgriešanu un plaušanu. Izmantojiet zāles asmeni vai trimmera galvu, lai plautu zāli.

**Piezīme:** Uz lietošanu var attiekties valsts vai vietējie noteikumi. Ievērojiet norādītos noteikumus.

---

28. Stiprinājuma sikсна (drošības josta)

29. Pretuzgrieznis

30. Balsta uzlika

31. Balsta atloks

### Simboli uz izstrādājuma

(Att. 2) **BRĪDINĀJUMS!** Šis izstrādājums ir bīstams. Tas var izraisīt traumas vai nāvi operatoram vai blakus stāvošām personām, ja izstrādājums netiek lietots uzmanīgi un pareizi. Lai novērstu traumas operatoram vai blakus stāvošām personām, izlasiet un ievērojiet visas drošības instrukcijas lietošanas rokasgrāmatā.

(Att. 3) Lūdzu, rūpīgi izlasiet šo lietošanas rokasgrāmatu un pirms izstrādājuma lietošanas pārlicinieties, vai izprotat instrukcijas.

(Att. 4) Šis izstrādājums atbilst spēkā esošajām EK direktīvām.

(Att. 5) Izmantojiet aizsargķiveri vietās, kur jums var uzkrīst priekšmeti. Izmantojiet apstiprinātus dzirdes aizsarglīdzekļus. Izmantojiet apstiprinātus acu aizsarglīdzekļus.

- (Att. 6) Izmantojiet apstiprinātus aizsargcimdus.
- (Att. 7) Velciet darba apavus ar neslīdošām zolēm.
- (Att. 8) Izstrādājums var izsviest objektus, kas var radīt traumas.
- (Att. 9) Dzenamās vārpstas maksimālais ātrums.
- (Att. 10) Izstrādājuma lietošanas laikā ievērojiet minimālo attālumu — 15 m (50 pēdas) — no cilvēkiem un dzīvniekiem.
- (Att. 11) Pastāv asmens atsitiena risks, ja griešanas aprīkojums saskaras ar objektu, kuru tas nevar uzreiz pārgriezt. Izstrādājums var nogriezt ķermeņa daļas. Izstrādājuma lietošanas laikā ievērojiet minimālo attālumu — 15 m (50 pēdas) — no cilvēkiem un dzīvniekiem.
- (Att. 12) Atgaisošanas balons.
- (Att. 13) Gaisa vārsta aizvēršanas virziens.
- (Att. 14) Gaisa vārsta atvēršanas virziens.
- (Att. 15) Trokšņa emisija vidē atbilstoši Eiropas direktīvas 2000/14/EK un Jaundienvidvelsas tiesību akta "Darba

vides aizsardzības (trokšņa kontroles) regula (2017)" prasībām. Trokšņa emisijas dati ir uzlīmē un šeit: *Tehniskie dati lpp. 219.*

yyyywwxxxx

Datu plāksnītē ir norādīts sērijas numurs. **yyyy** ir ražošanas gads, **ww** ir ražošanas nedēļa.

**Piezīme:** Pārējie uz izstrādājuma norādītie simboli/uzlīmes attiecas uz citu tirdzniecības nozaru sertifikācijas prasībām.

## Euro V emisija



**BRĪDINĀJUMS:** Motora atvēršana anulē šī ķēdes zāģa ES tipa apstiprinājumu.

## Produkta bojājumi

Mēs neatbildam par mūsu produkta bojājumiem, ja:

- ir veikts nepareizs produkta remonts;
- produkta remonts ir veikts, izmantojot detaļas, ko nav nodrošinājis vai apstiprinājis ražotājs;
- produktam tiek pievienots piederums, ko nav nodrošinājis vai apstiprinājis ražotājs;
- produkta remonts nav veikts pilnvarotā remontdarbnīcā vai pie pilnvarota speciālista.

## Drošība

### Drošības definīcijas

Tālāk sniegtās definīcijas norāda katra signālvārda nozīmīguma līmeni.



**BRĪDINĀJUMS:** Traumas.



**IEVĒROJIET:** Izstrādājuma bojājumi.

**Piezīme:** Šī informācija atvieglo izstrādājuma lietošanu.

### Vispārīgi norādījumi par drošību



**BRĪDINĀJUMS:** Pirms sākat lietot izstrādājumu, izlasiet tālāk izklāstītās brīdinājuma instrukcijas.

- Lietojiet izstrādājumu pareizi. Nepareiza lietošana var radīt smagas vai nāvējošas traumas. Izmantojiet izstrādājumu tikai šajā rokasgrāmatā aprakstītajiem darbiem. Nelietojiet izstrādājumu citiem uzdevumiem.
- Ievērojiet šīs rokasgrāmatas norādījumus. Ievērojiet drošības simbolus un drošības instrukcijas. Ja operators neievēro norādījumus un simbolus, var tikt radīti aprīkojuma bojājumi, smagas vai nāvējošas traumas.
- Neizmetiet šo rokasgrāmatu. Izmantojiet norādījumus, lai saliktu, lietotu un uzturētu šo izstrādājumu labā stāvoklī. Izmantojiet norādījumus pareizai palīgierīču un piederumu uzstādīšanai. Izmantojiet tikai apstiprinātās palīgierīces un piederumus.
- Nelietojiet bojātu izstrādājumu. Ievērojiet apkopes grafiku. Veiciet tikai tos apkopes darbus, kas aprakstīti šajā rokasgrāmatā. Pārējos apkopes darbus uzticiet pilnvarotam apkopes centram.
- Šī rokasgrāmata nevar ietvert visas situācijas, kas var rasties, izmantojot šo izstrādājumu. Esiet uzmanīgs un saprātīgs. Nelietojiet pūtēju un neveiciet tā apkopi, ja neesat drošs par radušos

situāciju. Sazinieties ar izstrādājuma speciālistu, izplatītāju, apkopes pārštāvi vai pilnvarotu apkopes centru, lai saņemtu papildinformāciju.

- Pirms izstrādājuma montāžas, novietošanas uzglabāšanā vai apkopes veikšanas atvienojiet aizdedzes sveces kabeli.
- Neizmantojiet izstrādājumu, ja tā sākotnējā specifikācija ir mainīta. Nemainiet izstrādājuma detaļas bez ražotāja apstiprinājuma. Lietojiet tikai ražotāja apstiprinātas rezerves daļas. Veicot nepareizu apkopi, var tikt radītas smagas vai nāvējošas traumas.
- Neieelpojiet dzinēja radītos izgarojumus. Ilgstoša dzinēja izplūdes gāzu ieelpošana var apdraudēt veselību.
- Nelietojiet izstrādājumu telpās vai ugunsdrošu materiālu tuvumā. Izplūdes gāzes ir karstas un var saturēt dzirksteli, kas var izraisīt aizdedzanos. Nepietiekama gaisa plūsma var izraisīt savainojumus vai nāvi, nosmokot vai saindējoties ar oglekļa monoksīdu (tvana gāzi).
- Produkta lietošanas laikā tā dzinējs rada elektromagnētisko lauku. Elektromagnētiskais lauks var radīt medicīnisko implantātu bojājumus. Pirms izmantot izstrādājumu, sazinieties ar ārstu vai medicīniskā implantāta ražotāju.
- Neļaujiet bērniem lietot šo izstrādājumu. Neļaujiet izstrādājumu lietot personai, kas nav iepazinusies ar lietošanas norādījumiem.
- Ja izstrādājumu izmanto persona ar samazinātām fiziskajām vai garīgajām spējām, vienmēr uzraugiet šo personu. Tuvumā vienmēr jābūt pieaugušajam.
- Ieslēdziet izstrādājumu vietā, kurai nevar piekļūt bērni un nepiederošas personas.
- Izstrādājums var izsviest objektus un radīt traumas. Ievērojiet drošības instrukcijas, lai samazinātu smagu vai nāvējošu traumu gūšanas risku.
- Neatstājiet izstrādājumu, kad darbojas tā dzinējs.
- Izstrādājuma lietotājs ir atbildīgs par radušos negadījumus.
- Pirms izstrādājuma lietošanas pārliecinieties, vai tā detaļas nav bojātas.
- Pirms pūtēja lietošanas pārliecinieties, vai atrodaties vismaz 15 m (50 pēdu) attālumā no citām personām vai dzīvniekiem. Noskaidrojiet, vai apkārtējie zina, ka lietos pūtēju.
- Ievērojiet valsts vai vietējos likumus. Tie var neļaut vai ierobežot izstrādājuma lietošanu noteiktos apstākļos.
- Neizmantojiet šo izstrādājumu, ja esat noguris vai lietojis alkoholu, narkotikas vai medikamentus. Šīs vielas var ietekmēt jūsu redzi, modrību, koordināciju vai spriestspēju.

## Darba drošības instrukcijas

- Pirms izstrādājuma lietošanas pārliecinieties, vai tas ir pilnībā samontēts.
- Pirms sākt darbu, pārvietojiet trimeri 3 m (10 pēdu) attālumā no vietas, kur veicāt degvielas tvertnes

uzpildi. Novietojiet izstrādājumu uz līdzenas virsmas. Pārliecinieties, vai griešanas ierīce nepieskaras zemei vai citiem priekšmetiem.

- Izstrādājums var izsviest objektus, kas var radīt acu traumas. Lietojot izstrādājumu, vienmēr izmantojiet atbilstošus acu aizsarglīdzekļus.
- Esiet uzmanīgs, jo darba laikā, jums nezinot, izstrādājuma tuvumā var nokļūt bērni.
- Nelietojiet izstrādājumu, ja darba zonā atrodas citas personas. Pārtrauciet lietot izstrādājumu, ja darba zonā ienāk cita persona.
- Nezaudējiet vadību pār izstrādājumu.
- Neizmantojiet izstrādājumu, ja jums nebūs, kas sniedz palīdzību, kad rodas negadījums. Pirms izstrādājuma lietošanas vienmēr pārliecinieties, vai citi zina, ka jūs to lietosit.
- Negriezieties, turot izstrādājumu, pirms tam nepārliecinoties, ka citas personas vai dzīvnieki atrodas drošā attālumā.
- Pirms darba sākšanas novāciet visus nevēlamos materiālus no darba zonas. Ja griešanas ierīce atsitās pret objektu, tas var tikt izsviests, radot traumas vai bojājumus. Nevēlami materiāli var aptīties ap griešanas ierīci un radīt bojājumus.
- Neizmantojiet izstrādājumu sliktos laika apstākļos (migla, lietus, stiprs vējš, negaisa iespējamība vai līdzīgos laika apstākļos). Sliktos laika apstākļos var rasties bīstami darba apstākļi (piemēram, slidenas virsmas).
- Pārliecinieties, vai varat brīvi kustēties un strādāt stabilā stāvoklī.

(Att. 16)

- Gādājiet, lai jūs nepakristu, lietojot izstrādājumu. Nepieliecieties izstrādājuma lietošanas laikā.
- Vienmēr turiet izstrādājumu ar abām rokām. Turiet izstrādājumu ķermeņa labajā pusē.

(Att. 17)

- Lietojiet izstrādājumu, tā griešanas ierīcei atrodoties zemāk par jūsu jostasvietu.
- Ja dzinēja iedarbināšanas laikā gaisa vārsta vadība atrodas gaisa vārsta pozīcijā, griešanas ierīce sāks griezties.
- Pēc dzinēja apturēšanas nepieskarieties koniskajam zobratam. Pēc dzinēja apturēšanas koniskais zobrats ir karsts. Karsti objekti var radīt apdegumus.
- Pirms izstrādājuma pārvietošanas izslēdziet dzinēju.
- Nenolieciet izstrādājumu zemē, kad tā dzinējs darbojas.
- Pirms nevēlamu materiālu noņemšanas no izstrādājuma apturiet dzinēju un uzgaidiet, līdz griešanas ierīce apstājas. Ļaujiet griešanas ierīcei apstāties, pirms jūs vai cita persona neņemat nogrieztos materiālu.



## Individuālie aizsarglīdzekļi



**BRĪDINĀJUMS:** Pirms sākat lietot izstrādājumu, izlasiet tālāk izklāstītās brīdinājuma instrukcijas.

- Lietojot izstrādājumu, vienmēr izmantojiet atbilstošu individuālais drošības aprīkojumu. Individuālais drošības aprīkojums neizslēdz traumu risku. Individuālais drošības aprīkojums samazina negadījuma rezultātā radušos traumu smagumu.
- Strādājot ar ierīci, vienmēr izmantojiet atbilstošus acu aizsarglīdzekļus.
- Nelietojiet ierīci, ja kājas ir basas vai ieaustas vaļējās apavos. Vienmēr lietojiet darba apavus ar neslīdošām zolēm.
- Uzvelciet izturīgas garās bikses.
- Ja nepieciešams, izmantojiet atbilstošus aizsargcimdus.
- Ja pastāv iespēja, ka uz galvas var krist objekti, izmantojiet ķiveri.
- Lietojot izstrādājumu, vienmēr izmantojiet atbilstošus ausu aizsarglīdzekļus. Ilgstošs troksnis var izraisīt dzirdes zudumu.
- Pārliecinieties, vai tuvumā atrodas pirmās palīdzības sniegšanas komplekts.

## Izstrādājuma aizsargierīces

- Regulāri veiciet izstrādājuma apkopi.
  - Tiek pagarināts izstrādājuma darbumūžs.
  - Tiek samazināts negadījumu risks.

Ļaujiet pilnvarotam izplatītājam vai pilnvarotam apkopes centram regulārā pārbaudīt izstrādājumu, lai veiktu regulēšanu vai remontu.

- Neizmantojiet izstrādājumu, ja ir bojāts drošības aprīkojums. Ja izstrādājums ir bojāts, sazinieties ar pilnvarotu apkopes centru.

## Droseles mēlītes bloķētājs

Droseles mēlītes bloķētājs (A) novērš nejašu droseles mēlītes darbināšanu (B). Nospiediet droseles mēlītes bloķētāju (A), lai atbrīvotu droseles mēlīti (B). Atlaižot rokturi, droseles mēlītes bloķētājs (A) un droseles mēlīte (B) atgriežas sākotnējā pozīcijā. (Att. 18)

Šo kustību kontrolē divas izolētas atgriezes atsperes. Tas nozīmē, ka droseles mēlīte (B) ir automātiski nobloķēta tukšgaitas pozīcijā.

1. Pārliecinieties, vai, atlaižot droseles mēlītes bloķētāju (A), droseles mēlīte (B) tiek fiksēta tukšgaitas pozīcijā.
2. Nospiediet droseles mēlītes bloķētāju (A) un pārbaudiet, vai pēc atlaišanas tas atgriežas sākotnējā stāvoklī.
3. Nospiediet droseles mēlīti (B) un pārbaudiet, vai pēc atlaišanas tas atgriežas sākotnējā stāvoklī.

Iedarbiniet dzinēju un pilnībā atveriet droseles. Atlaidiet droseles mēlīti (B) un pārbaudiet, vai griešanas ierīce apstājas. Ja, droselei esot tukšgaitas stāvoklī, griešanas ierīce griežas, pārbaudiet karburatora tukšgaitas regulēšanas skrūvi.

## Apturēšanas slēdzis

Iedarbiniet dzinēju. Pārliecinieties, vai, pārslēdzot apturēšanas slēdzi apturēšanas stāvoklī, dzinējs apstājas.

(Att. 19)

## Griešanas ierīces aizsargs



**BRĪDINĀJUMS:** Nelietojiet griešanas ierīci, ja nav uzstādīts apstiprināts aizsargs. Ja ir uzstādīts nepiemērots vai bojāts aizsargs, var rasties traumas.

Griešanas ierīces aizsargs neļauj izsviest nenostiprinātus priekšmetus operatora virzienā. Pārbaudiet, vai griešanas ierīces aizsargs nav bojāts; bojājumu gadījumā nomainiet to. Griešanas ierīcei izmantojiet tikai apstiprinātu aizsargu.

(Att. 20)

## Ātrās atvienošanas mehānisma pārbaude



**BRĪDINĀJUMS:** Neizmantojiet uz kabī ar ātrās atvienošanas mehānismu, ja tas nedarbojas pareizi.

Ātrās atvienošanas mehānisms ļauj operatoram ātri noņemt izstrādājumu no uzkabes, ja rodas ārkārtas situācija.

1. Apturiet dzinēju.
2. Vizuāli pārbaudiet, vai nav bojājumu, piemēram, plaisu.
3. Atvienojiet un piestipriniet ātrās atvienošanas mehānismu, lai pārbaudītu, vai tas darbojas pareizi. (Att. 21)

## Trokšņa slāpētājs

(Att. 22)

Trokšņa slāpētājs mazina troksni līdz minimālam līmenim un novirza dzinēja izplūdes gāzes projām no operatora.

- Neizmantojiet dzinēju, kura trokšņa slāpētājs ir bojāts. Bojāts trokšņa slāpētājs palielina trokšņa līmeni un aizdegšanās risku. Turiet tuvumā ugunsdzēsamo aparātu.
- Regulāri pārbaudiet izstrādājumam pievienoto trokšņa slāpētāju.
- Nepieskarieties dzinējam vai trokšņa slāpētājam, kad dzinējs darbojas. Nepieskarieties dzinējam

vai trokšņa slāpētājam vēl brīdi pēc dzinēja apturēšanas. Karstas virsmas var izraisīt traumas.

- Karsts trokšņa slāpētājs var izraisīt aizdegšanos. Esiet uzmanīgs, ja izmantojat izstrādājumu uzliesmojošu šķidrums vai tvaiku tuvumā.
- Nepieskarieties trokšņa slāpētāja detaļām, ja trokšņa slāpētājs ir bojāts. Detaļas var saturēt kancerogēnas ķīmikālijas.

### Pretuzgriežņa piestiprināšana un noņemšana



**BRĪDINĀJUMS:** Apturiet dzinēju, izmantojiet aizsargcimdus un esiet piesardzīgs, rīkojoties ar griešanas ierīces asajām malām.

Pretuzgriežņi izmanto dažādu veidu griešanas ierīču piestiprināšanai. Pretuzgriežņim ir kreisās puses vītne.

- Lai piestiprinātu, pievelciet pretuzgriežņi pretēji griešanas ierīces griešanās virzienam.
- Lai noņemtu pretuzgriežņi, atskrūvējiet to griešanas ierīces rotēšanas virzienā.
- Lai atskrūvētu vai pievilktu pretuzgriežņi, izmantojiet mucīņu atslēgu ar garu kātu. Bulta attēlā rāda laukumu, kurā varat darboties ar mucīņu atslēgu. (Att. 23)



**BRĪDINĀJUMS:** Atskrūvējot un pievelkot pretuzgriežņi, pastāv risks savainoties ar asmeni. Veicot šīs darbības, vienmēr pārliecinieties, vai asmens aizsargs pasargā no rokas savainošanas.

**Piezīme:** Pārliecinieties, ka pretuzgriežņi nevar pagriezt ar pirkstiem. Nomainiet pretuzgriežņi, ja neilona oderējuma pretestība nav vismaz 1,5 Nm. Pretuzgriežņis ir jānomaina, kad tas ir lietots apmēram 10 reizes.

### Griešanas ierīce

Izvēlieties un apkopiet griešanas aprīkojumu, lai:

- panāktu maksimāla griešanas efektivitāti;
- palielinātu griešanas aprīkojuma darbību.
- leņķojiet slāpētāja pārbaudes, apkopes un servisa instrukcijas.
- Griešanas aprīkojumam vienmēr izmantojiet tikai apstiprinātu aizsargu. Skatiet tehniskos datus.



**BRĪDINĀJUMS:** Griešanas aprīkojumu lietot tikai komplektā ar mūsu ieteiktu aizsargaprīkojumu! Skatiet sadaļu Tehniskie dati. Lai pareizi uzfītu trimmera auklu un izvēlētos pareizu tās diametru, skatiet griešanas ierīcei pievienotos norādījumus.



**BRĪDINĀJUMS:** Bojāta griešanas ierīce var palielināt negadījumu rašanās risku.



**BRĪDINĀJUMS:** Vienmēr apturiet motoru, pirms sākat rīkoties ar kādu griešanas aprīkojumu. Tas var turpināt griezties arī pēc tam, kad drosēle ir atlaista. Pārliecinieties, vai griešanas ierīce ir pilnībā apstājusies, un pirms apkopes atvienojiet aizdedzes sveici uzgali.

### Griešanas ierīce

- Izmantojiet asmeņus un zāles nažus, lai pļautu leknu zāli. (Att. 24)
- Izmantojiet trimmera galvu, lai apgrieztu zāli. (Att. 25)
- Nepareizi uzasināts vai bojāts asmens palielina nelaimes gadījumu risku. Asmens zobeļiem ir jābūt pareizi uzasinātiem. Ievērojiet norādījumus un izmantojiet ieteikto vīles šablonu.
- Pārbaudiet, vai griešanas ierīce nav bojāta vai iekļūstusi. Nomainiet bojātu griešanas ierīci.
- Griešanas ierīci lietojiet tikai kopā ar ieteiktajiem aizsargiem. Skatiet: *Piederumi lpp. 220*.

### Trimera galva



**BRĪDINĀJUMS:** Obligāti pārliecinieties, vai trimera aukla ir stingri un vienmērīgi uzfīta uz spoles, lai novērstu kaitīgas vibrācijas.

(Att. 26)

- Lietojiet tikai ieteiktās trimera galvas un trimera auklas.
- Lietojiet tikai ieteiktās griešanas ierīces.
- Mazāka izmēra iekārtām ir nepieciešamas mazas trimera galvas un otrādi.
- Svarīgs ir auklas garums. Garākai auklai ir nepieciešama lielāka motora jauda nekā īsai tāda paša diametra auklai.
- Pārliecinieties, vai uz trimera aizsarga piestiprinātais griezējs nav bojāts. Tas sagriež auklu pareizajā garumā.
- Pirms lietošanas uz dažām dienām iemērciet trimera auklu ūdenī, lai paildinātu tās darbību.

### Zāles asmeņi un zāles griezēji

- Izmantojiet izstrādājumu ar apstiprinātu zāles asmeni. Nelietojiet zāles asmeni, ja nav pareizi uzstādītas visas nepieciešamās detaļas. Pārliecinieties, vai uzstādīšana ir veikta pareizi un tikušas izmantotas atbilstošas detaļas. Nepiemērota uzstādīšana var izraisīt asmens atdalīšanos un radīt

- smagu traumu lietotājam vai citiem tuvumā esošiem cilvēkiem.
- Rīkojoties ar asmeni un to apkopjot, uzvelciet aizsargcimdus.
- Izmantojiet galvas aizsarglīdzekļus, lietojot izstrādājumu ar zāles asmeni.
- Zāles asmeņi un zāles griezēji ir paredzēti rupjas zāles griešanai.
- Zāles asmens var radīt traumu, tam turpinot griezties pēc dzinēja apturēšanas vai droseles mēlītes atlaišanas. Pirms veikt apkopi, pārbaudiet, vai zāles asmens ir pilnībā apstājies.
- Apturiet dzinēju, pirms sākat rīkoties ar griešanas ierīci. Pārlicinieties, vai griešanas ierīce ir pilnībā apstājusies. Atvienojiet vadu no aizdedzes sveces.
- Izmantojiet tikai apstiprinātu griešanas ierīci vai pareizi uzasinātu asmeni.
- Asmens zobiem ir jābūt pareizi uzasinātiem!
- Neizmantojiet bojātu griešanas ierīci.
- Transportējot vai uzglabājot izstrādājumu, piestipriniet zāles asmenim transportēšanas aizsargu.

### Asmens atsitiens

- Asmens grūdiens ir pēkšņa izstrādājuma kustība uz sāniem, uz priekšu vai atpakaļ. Asmens grūdiens rodas tad, ja zāles asmens trāpa objektam, ko nevar pārgriezt. Vietās, kur nav viegli redzēt griežamo materiālu, asmens grūdienu iespējamība palielinās.
- Kad rodas asmens grūdiens, pastāv draudi, ka izstrādājums vai lietotājs tiks izsists no pareizā darba stāvokļa. Asmens, kas kustas, var trāpīt tuvumā esošiem cilvēkiem, radot traumas.
- Ja asmens ir saliecies, saplaisājis vai bojāts, izmetiet to.
- Lietojiet asu asmeni. Ja asmens nav ass, pastāv lielāka asmens grūdienu iespēja.

### Drošības norādījumi, rīkojoties ar degvielu

- Nelietojiet izstrādājumu, ja uz tā ir degviela vai dzinēja eļļa. Noīriet nevēlamo degvielu/eļļu un ļaujiet izstrādājumam nožūt. Noīriet no izstrādājuma nevēlamo degvielu.
- Ja degviela ir nokļuvusi uz apģērba, nekavējoties pārgērbieties.
- Neļaujiet degvielai nonākt uz ķermeņa, jo tā var izraisīt savainojumus. Ja degviela ir nonākusi uz ķermeņa, izmantojiet ziepes un ūdeni, lai to nomazgātu.

- Neiedarbiniet dzinēju, ja uz izstrādājuma vai jūsu ķermeņa ir izlijusi eļļa vai degviela.
- Nelietojiet izstrādājumu, ja dzinējā ir sūce. Regulāri pārbaudiet, vai dzinējam nav radusies sūce.
- Rīkojoties ar degvielu, esiet uzmanīgs. Degviela ir viegli uzliesmojoša, tās tvaiki ir sprādzienbīstami, un var izraisīt savainojumus vai nāvi.
- Neieelpojiet degvielas tvaikus, jo tie var izraisīt savainojumus. Pārlicinieties, vai gaisa plūsma ir pietiekama.
- Nesmēķējiet degvielas vai dzinēja tuvumā.
- Neovienojiet siltus objektus degvielas vai dzinēja tuvumā.
- Nepievienojiet degvielu dzinēja darbības laikā.
- Pirms degvielas uzpildes pārlicinieties, vai dzinējs ir atdzisis.
- Pirms uzpildes lēni atveriet degvielas tvertnes vāciņu un uzmanīgi izlaidiet spiedienu.
- Neveiciet dzinēja degvielas uzpildi telpās. Nepietiekama gaisa plūsma var izraisīt savainojumus vai nāvi, nosmokot vai saindējoties ar oglekļa monoksīdu (tvana gāzi).
- Rūpīgi pievelciet degvielas tvertnes vāciņu, lai neizraisītu aizdegšanos.
- Pirms iedarbināšanas pārvietojiet izstrādājumu vismaz 3 m (10 pēdu attālumā) no vietas, kur veicāt uzpildi.
- Neļējiet degvielas tvertnē pārāk daudz degvielas.
- Pārlicinieties, vai, pārvietojot izstrādājumu vai degvielas tvertni, nerodas sūce.
- Neovienojiet izstrādājumu vai degvielas tvertni vietā, kur ir atklāta uguns, dzirksteles vai signāllampiņas. Pārlicinieties, vai uzglabāšanas vietā nav atklāta uguns.
- Degvielas pārvietošanai un uzglabāšanai izmantojiet tikai tam paredzētas tvertnes.
- Pirms ilgstošas uzglabāšanas iztukšojiet degvielas tvertni. Ievērojiet vietējos noteikumus par atbrīvošanos no degvielas.
- Pirms ilgstošas uzglabāšanas noīriet izstrādājumu.
- Pirms izstrādājuma novietošanas glabāšanā izņemiet aizdedzes sveici, lai nodrošinātu, ka dzinējs nejausi neieslēdzas.

### Norādījumi par drošu apkopi

- Ja nevarat pielāgot brīvgaitas apgriezību skaitu, lai apturētu griešanas ierīces darbību, sazinieties ar apkopes centru. Nelietojiet produktu, kamēr tas nav precīzi noregulēts vai saremontēts.

## Montāža



**BRĪDINĀJUMS:** Pirms izstrādājuma montāžas iepazīstieties ar drošības norādījumiem.

### Galvenā bloka uzstādīšana

- Pievienojiet dzinēju (A) caurulei (B) ar četrām skrūvēm (C). (Att. 27)

## Roktura un droseles uzstādīšana

1. Uzstādi rokturi roktura skavā uz stieņa. (Att. 28)
2. Uzstādi roktura skavas augšējo daļu uz roktura. Pārliedinieties, ka skava ir uzstādīta uz roktura rievotās daļas. Skatiet attēlu.
3. Uzlieciet uz kabī un iekariet izstrādājumu no stiprinājuma āķa.
4. Veiciet pēdējo regulēšanu, lai pārliedinātos, ka izstrādājums, karājoties no uzkabes, ir ērtā pozīcijā. (Att. 29)
5. Pievelciet skrūves.

## Droseles kabeļa un apturēšanas slēdža vadu pievienošana

1. Noņemiet gaisa filtra pārsegu.
2. Uzstādi droseles kabeļi (A) caur karburatora kronšteinu (B). (Att. 30)
3. Pilnībā pagrieziet kabeļa regulatora uznavu (C) karburatora kronšteinā.
4. Uzlieciet uz karburatora spraugas ieliktni (D). Šajā brīdī kabeļa uzgaļa (F) samazinātā atvere (E) ir atvērta no kabeļa regulatora uznavas (C). (Att. 31)
5. Grieziet karburatora droseles kloķi un pārvietojiet droseles kabeļi (A) cauri spraugai spraugas ieliktnī.
6. Pārliedinieties, ka kabeļa uzgalis (F) iekrīt samazinātajā atverē.
7. Dažas reizes darbiniet droseles mēlīti, lai pārliedinātos, ka tā darbojas pareizi.
8. Noregulējiet kabeļa regulatora uznavu (C).
  - a) Pārliedinieties, ka aizturis uz karburatora droseles kloķis pareizi pieskaras droseles aizturim.
  - b) Pārliedinieties, ka, pilnībā nospiežot droseles mēlīti, kabeļa pozīcija saglabājas 1–2 mm attālumā starp kabeļa uzgali (F) un spraugas ieliktni. (Att. 32)
9. Kad droseles kabeļi (A) ir pareizi noregulēti, pievelciet pretuzgriezni (G).
10. Savienojiet apturēšanas slēdža vadus (H) ar savienotājiem no dzinēja. (Att. 33)
11. Uzstādi gaisa filtra pārsegu.

## Asmens aizsarga un zāles asmens uzstādīšana



**IEVĒROJIET:** Izmantojiet asmeņiem tikai apstiprinātu aizsargu. Skatiet: *Piederumi lpp. 220.*

1. Piestipriniet asmens aizsargu/griešanas ierīces aizsargu (A) pie stieņa un nostipriniet ar skrūvi (L). (Att. 34)
2. Uz dzenamās vārpstas uzstādi piedziņas disku (B).

3. Grieziet dzenamo vārpstu, līdz viena no piedziņas diska atverēm salāgojas ar atbilstošu atveri zobratu korpusā.
4. Lai fiksētu vārpstu, ievietojiet atverē fiksācijas tapu (C).
5. Uzlieciet uz dzenamās vārpstas asmeni (D), balsta atloku (G) un balsta uzliku (F).
6. Uzlieciet balsta uzliku (F) uz dzenamās vārpstas ar nelīdzeno pusi pret asmeni.
7. Uzlieciet uzgriezni (E). Turiet uzgriežņatslēgas rokturi iespējami tuvu asmens aizsargam. Lai pievilktu uzgriezni, uzgriežņatslēga jāgriež rotācijai pretējā virzienā. Uzgrieznis ir jāpievelk ar griezes momentu 35–50 Nm (3,5–5 kpm). (Att. 35)

**Piezīme:** Kreisās puses vītne.

## Asmeņu un trimera galvu uzstādīšana



**BRĪDINĀJUMS:** Asmeņiem izmantojiet tikai apstiprinātu aizsargu. Skatiet sadaļu *page*. Bojāts aizsargs var radīt traumu.



**BRĪDINĀJUMS:** Lietojot trimeri ar zāles asmeni, vispirms uzstādi pareizo roktura stieni, asmens aizsargu un uzlieciet uz kabī.



**BRĪDINĀJUMS:** Ja asmeņi nav uzstādīti pareizi, var tikt gūta trauma.

1. Pārliedinieties, vai piedziņas diska / balsta atloka paceltā daļa pareizi saķeras ar asmens centrālo atveri.
2. Uzstādi asmeņus. (Att. 36)

## Kronšteina uzstādīšana uz griešanas ierīces aizsarga

1. Uzstādi kronšteinu (B) uz griešanas ierīces aizsarga (A). (Att. 37)
2. Ievietojiet skrūvi (C).

## Trimmera aizsarga un trimmera galvas piestiprināšana

1. Piestipriniet aizsargu (A) pie stieņa ar skrūvēm (L). Pārliedinieties, vai izmantojat trimmera galvai piemērotu aizsargu. (Att. 38)
2. Piestipriniet piedziņas disku (B) piedziņas vārpstai. (Att. 39)
3. Grieziet dzenamo vārpstu, līdz piedziņas diska atvere salāgojas ar atveri zobratu korpusā.
4. Lai fiksētu vārpstu, ievietojiet atverē fiksācijas tapu (C).

- Grieziet trimmera galvu (H) pretēji pulksteņrādītāju kustības virzienam. (Att. 40)
- Lai nomontētu, veiciet pretēju procedūru.

## Transportēšanas aizsarga uzstādīšana

- Piestipriniet asmenim transportēšanas aizsargus. (Att. 41)

## Stiprinājuma siksnas regulēšana



**BRĪDINĀJUMS:** Ierīcei vienmēr jābūt pareizi piestiprinātai stiprinājuma siksnai. Nelietojiet bojātu stiprinājuma siksnu.

- Uzlieciet stiprinājuma siksnu.

- Pievienojiet ierīci stiprinājuma siksnai.
- Noregulējiet stiprinājuma siksnu labākajā darba stāvoklī.
- Noregulējiet sānu siksnas tā, lai ierīces svars balstītos vienādi uz abiem pleciem. (Att. 42)
- Regulējiet stiprinājuma siksnu, līdz griešanas ierīce ir paralēli zemei. (Att. 43)
- Ļaujiet, lai griešanas ierīce viegli atspiežas pret zemi. Noregulējiet stiprinājuma siksnas skavu, lai pareizi līdzsvarotu ierīci. (Att. 44)

**Piezīme:** Ja izmantojat zāles asmeni, tam ir jābūt līdzsvarotam apmēram 10 cm/4 collu augstumā virs zemes.

## Lietošana



**BRĪDINĀJUMS:** Pirms izstrādājuma lietošanas izlasiet un izprotiet drošības norādījumus.

## Degviela

### Degvielas izmantošana



**IEVĒROJIET:** Šim izstrādājumam ir divtaktu dzinējs. Izmantojiet benzīna un divtaktu dzinēja eļļas maisījumu. Pārliecinieties, vai maisījumā ir pareizs daudzums eļļas. Nepareiza benzīna un eļļas proporcija var radīt dzinēja bojājumus.

### Benzīns



**IEVĒROJIET:** Neizmantojiet benzīnu, kura oktānskaitlis ir mazāks par 90 RON (87 AKI). Pretējā gadījumā produkts var tikt bojāts.



**IEVĒROJIET:** Neizmantojiet benzīnu, kurā etanola koncentrācija pārsniedz 10% (E10). Pretējā gadījumā izstrādājums var tikt bojāts.



**IEVĒROJIET:** Nelietojiet benzīnu ar svina piemaisījumu! Pretējā gadījumā izstrādājums var tikt bojāts.

- Vienmēr izmantojiet nelietotu bezsvina benzīnu ar oktānskaitli, kas nav mazāks par 90 RON (87 AKI) un kura etanola koncentrācija nepārsniedz 10% (E10).
- Ja bieži lietojat izstrādājumu ar ilgstošiem augstiem dzinēja apgriezieniem, izmantojiet benzīnu ar augstāku oktānskaitli.

- Vienmēr izmantojiet labas kvalitātes bezsvina benzīna un eļļas maisījumu.

### Divtaktu dzinēja eļļa

- Izmantojiet tikai augstas kvalitātes divtaktu dzinēja eļļu, īpaši HUSQVARNA divtaktu dzinēja eļļu. Izmantojiet tikai eļļu, kas paredzēta dzinējiem ar gaisa dzesēšanu.
- Maisījuma attiecība 50:1 (2%).
- Zemas kvalitātes eļļa un augsta eļļas/degvielas attiecība var samazināt katalītisko pārveidotāju darbību.
- Izvēloties eļļu, konsultējieties ar izplatītāju.
- Ja Husqvarna divtaktu dzinēju eļļa nav pieejama, var izmantot citu kvalitatīvu divtaktu dzinēju eļļu, kas paredzēta dzinējiem ar gaisa dzesēšanu. Izvēloties eļļu, sazinieties ar izplatītāju.
- Neizmantojiet divtaktu dzinēju eļļu, kas paredzēta ārējiem dzinējiem ar ūdens dzesēšanu. Divtaktu dzinēju eļļa dažreiz tiek saukta par ārējo dzinēju eļļu.

Benzīns, litri	Eļļa, litri
	2%(50:1)
5	0,1
10	0,2
15	0,3
20	0,4

### Degvielas maisījuma izveide

**Piezīme:** Degvielas maisījuma izveidei vienmēr izmantojiet tīru degvielas konteineru.

**Piezīme:** Veidojiet degvielas maisījumu, kas nepieciešams ne vairāk kā 30 dienām.

1. Pievienojiet pusi no nepieciešamā benzīna.
2. Pievienojiet visu daudzumu eļļas.
3. Sakratiet degvielas maisījumu, lai sajauktu sastāvdaļas.
4. Pievienojiet atlikušo benzīnu.
5. Sakratiet degvielas maisījumu, lai sajauktu sastāvdaļas.
6. Uzpildiet degvielas tvertni.

## Degvielas pievienošana



**BRĪDINĀJUMS:** Degvielas tuvumā nesmēķējiet un nenovietojiet karstus objektus. Pirms degvielas pievienošanas apturiet dzinēju un ļaujiet tam dažas minūtes atdzist.



**BRĪDINĀJUMS:** Kad pievienojat degvielu, lēni atveriet degvielas tvertnes vāciņu, lai samazinātu spiedienu.



**BRĪDINĀJUMS:** Pēc degvielas pievienošanas rūpīgi pievelciet degvielas tvertnes vāciņu. Pirms dzinēja iedarbināšanas pārvietojiet iekārtu projām no degvielas uzpildes zonas un strāvas avotiem.

- Vienmēr izmantojiet degvielas tvertni ar aizsargvārstu pret pārplūšanu.
- Pārlicinieties, vai zona ap degvielas tvertnes vāciņu ir tīra. Tvertnes piesārņojums var izraisīt darbības traucējumus.
- Pirms degvielas maisījuma iepildes degvielas tvertnē sakratiet sagatavotās degvielas tvertni.

## Ieslēgšana un izslēgšana

### Kas jāpārbauda pirms palaides

1. Pārbaudiet izstrādājumu, vai detaļas netrūkst, nav bojātas, vaļīgas vai nolietotas.
2. Pārbaudiet uzgriežņus un skrūves.
3. Pārbaudiet trimmera galvu vai asmeni.
4. Pārbaudiet pretuzgriežni. Pārlicinieties, vai pretuzgriežņa minimālais fiksēšanas spēks ir 1,5 Nm (1,1 pēda uz mārciņu). Pievelciet līdz 35–50 Nm (26–36 pēdām uz mārciņu).
5. Pārbaudiet gaisa filtru.
6. Pārbaudiet drosesles mēlītes bloķētāju un drosesles vadību.
7. Pārbaudiet apturēšanas slēdzi.
8. Pārbaudiet, vai izstrādājumam nav degvielas noplūdes.

## Auksta dzinēja iedarbināšana



**BRĪDINĀJUMS:** Pirms izstrādājuma iedarbināšanas uzstādiet pilnu sajūga vāku un stieni. Vaļīgs sajūgs var radīt traumas. Lietojiet cimdus.



**BRĪDINĀJUMS:** Pārvietojiet izstrādājumu projām no degvielas uzpildes zonas un strāvas avotiem. Novietojiet to uz līdzenas virsmas. Pārlicinieties, ka neviens priekšmets nepieskaras griešanas ierīcei.



**BRĪDINĀJUMS:** Pārlicinieties, ka darba zonā neatrodas nepiederošas personas. Pretējā gadījumā pastāv bīstamu traumu risks. Drošības attālums ir 15 m.

1. Ieslēdziet apturēšanas slēdzi iedarbināšanas stāvoklī.
2. Desmit reizes nospiediet atgaisošanas sūkni. (Att. 45)
3. Pārslēdziet gaisa vārsta vadību gaisa vārsta pozīcijā. (Att. 46)
4. Turiet izstrādājumu pie zemes. Ar labo roku lēni velciet auklu, līdz sajūtat pretestību. Ātri un spēcīgi velciet auklu. Turpiniet, līdz dzirdat, ka iedarbojas dzinējs. (Att. 47)

**Piezīme:** Netiniet startera auklu ap roku.



**IEVĒROJIET:** Neizvelciet visu startera auklu. Turiet startera auklas rokturi, kad tas ir pilnībā izvilkts. Neievērojot šos norādījumus, var tikt radīti dzinēja bojājumi.

5. Iestatiet gaisa vārsta vadības elementu darbības stāvoklī, tad velciet startera auklu, līdz dzinējs sāk darboties.
6. Viegli pavelciet drosesles mēlīti un darbiniet mazā ātrumā 60 sekundes.



**BRĪDINĀJUMS:** Nepieskarieties pārsegam. Tas var apdedzināt ādu un izraisīt elektrošoku, ja ir bojāta aizdedzes sveces uzmvava. Neizmantojiet izstrādājumu ar bojātu aizdedzes sveces uzmvavu.

## Silta dzinēja iedarbināšana

1. Ieslēdziet apturēšanas slēdzi iedarbināšanas stāvoklī.
2. Desmit reizes nospiediet atgaisošanas sūkni. (Att. 45)

3. Iestatiet gaisa vārsta vadības elementu darbības stāvoklī, tad velciet startera auklu, līdz dzinējs sāk darboties.

## Apturēšana

- Nospiediet apturēšanas slēdzi, lai apturētu dzinēju. (Att. 19)

## Zāles trimmera darbināšana



**IEVĒROJIET:** Pirms katras darbības samaziniet motora ātrumu līdz brīvgaitas apgrīzeņu skaitam. Ilgstoša darbināšana uz pilnu jaudu bez motora slodzes var radīt motora bojājumus.

**Piezīme:** Pievienojot jaunu trimmera auklu, noīriiet trimmera galvas pārsegu, lai novērstu vibrāciju. Pārbaudiet pārējās trimmera galvas detaļas un noīriiet, ja nepieciešams.

## Vispārīgās darba instrukcijas



**BRĪDINĀJUMS:** Esiet piesardzīgs, zāgējot koku, kas ir noliekts ar spēku. Tas var atgriezties savā normālajā stāvoklī pirms vai pēc griezuma un trāpīt jums vai izstrādājumam, radot traumas.

- Noīriiet atklātu vietu vienā darba zonas malā un sāciet darbu no turienes.
- Pārvietojieties vienmērīgi uz priekšu un atpakaļ pa darba zonu. (Att. 48)
- Virziet izstrādājumu pilnībā pa kreisi un pa labi, lai katrā gājienā noīrītu 4–5 m (13–16 pēdu) platu teritoriju.
- Tiriet 75 m (250 pēdu) garumā, pirms pagriezaties un ejat atpakaļ. Turpinot strādāt, pārvietojiet sev līdzī arī degvielu.
- Pārvietojieties virzienā, kur jums nav jāiet pāri grāvjiem un šķēršļiem vairāk, nekā nepieciešams.
- Pārvietojieties virzienā, kādā vēja ietekmē noplautā veģetācija krīt uz noīrītās teritorijas. (Att. 49)
- Uz nogāzēm virzieties gareniski, nevis uz augšu un uz leju.

## Zāles griešana ar zāles asmeni

1. Produkta darbības laikā turiet kājas platāk. Pārlicinieties, vai kājas ir cieši pret zemi.
2. Ļaujiet, lai balsta cilindrs viegli atspiežas pret zemi. Tas neļauj asmenim pieskarties zemei.
3. Lai iegūtu skaidru gājienu, izmantojiet sānu kustību no labās puses uz kreiso. Sekojiet, lai asmens veiktu plaušanu ar kreiso malu (starp plkst. 8 un 12). (Att. 50)
4. Plaujot zāli, sasveriet asmeni pa kreisi.

## Piezīme:

 Zāle viegli sakrājas rindā.

5. Izmantojiet sāniskas kustības no kreisās uz labo pusi, lai iegūtu atgriezenisko vēzienu.
6. Strādājiet ritmiski.
7. Pārvietojieties uz priekšu un cieši turiet kājas pret zemi.
8. Apturiet dzinēju.
9. Noņemiet izstrādājumu no stīprinājuma (drošības jostas) klipša.
10. Novietojiet ķēdes zāģi uz zemes.
11. Savāciet nogriezto materiālu.

## Lai noīrītu

(Att. 51)

Lai sasniegtu labākos rezultātus:

- Turiet trimmeri tā, lai trimera gava atrastos nedaudz virs zemes.
- Paceliet trimera galvu nelielā leņķī.
- Ļaujiet, lai trimera līnijas gals saskaras ar zemi ap objektiem.

## Zāles apgrīšana

1. Turiet trimera galvu slīpi tieši virs zemes. Nespiediet trimera auklu tieši zālē. (Att. 52)
2. Saīsiniet trimera auklu par 10–12 cm/4–4,75 collām.
3. Samaziniet dzinēja apgrīzeņu skaitu, lai samazinātu augiem nodarīta kaitējuma risku.
4. Veicot griešanu objektu tuvumā, izmantojiet 80% jaudas. (Att. 53)

## Zāles plaušana

1. Veicot plaušanu, zāles trimmera auklai jābūt paralēli zemei. (Att. 54)
2. Nespiediet trimmera galvu pret zemi. Var tikt bojāta augsne un izstrādājums.
3. Neļaujiet trimmera galvai nepārtraukti pieskarties zemei, jo tā var tikt bojāta trimmera galva.
4. Pārvietojot trimmeri no vienas puses uz otru, kad veicat zāles plaušanu, nospiediet droseli līdz galam. Pārlicinieties, vai zāles trimmera aukla ir paralēli zemei. (Att. 55)

## Zāles aizslaucīšana

Gaisa plūsmu no rotējošās trimmera auklas var izmantot, lai aizvāktu zāli no teritorijas.

1. Turiet trimmera galvu un trimmera auklu paralēli zemei un virs zemes.
2. Pilnībā izmantojiet droseli.
3. Virziet trimmera galvu no vienas puses uz otru un aizslaukiet zāli.



**BRĪDINĀJUMS:** Notīriet trimmera galvas pārsegu katru reizi, kad piestiprināt jaunu trimmera auklu, lai novērstu līdzsvara trūkumu un vibrāciju rokturos. Pārbaudiet arī

pārējās trimmera galvas daļas un vajadzības gadījumā tās notīriet.

## Trimera auklas nomainīšana

Skatiet pēdējo lappusi šajā lietošanas rokasgrāmatā.

## Apkope



**BRĪDINĀJUMS:** Pirms tīrīt, remontēt un apkopt zāģi, izlasiet un izprotiet drošības sadaļu.

Ja nelietojat izstrādājumu katru dienu, intervāli ir atšķirīgi. Veiciet tikai tos apkopes darbus, kas minēti šajā rokasgrāmatā. Lai veiktu apkopes darbus, kas nav minēti šajā rokasgrāmatā, sazinieties ar pilnvarotu apkopes centru.

## Apkopes grafiks

Obligāti ievērojiet apkopes grafiku. Intervāli tiek aprēķināti atbilstoši izstrādājuma ikdienas lietošanai.

Apkopes grafiks	Katru dienu	Reizi nedēļā	Reizi mēnesī
Notīriet ārējās virsmas.	✓		
Iztīriet gaisa filtru. Ja nepieciešams, nomainiet.	✓		
Pārbaudiet uzskabi.	✓		
Pārbaudiet droseles mēlītes bloķētāja un droseles darbību.	✓		
Pārbaudiet rokturi un roktura stieņus.	✓		
Pārbaudiet apturēšanas slēdzi.	✓		
Pārbaudiet aizsargus.	✓		
Pārbaudiet, vai asmens ir ass un nav bojāts. Pareizi uzstādiet asmeni centra pozīcijā.	✓		
Pārbaudiet trimmera galvu.	✓		
Pārbaudiet griešanas ierīci un pārliecinieties, ka tukšgaitā tā negriežas.	✓		
Pārbaudiet griezējierīces pretuzgriezni.	✓		
Pārbaudiet, vai nav degvielas noplūdes no dzinēja, tvertnes vai degvielas līnijām.	✓		
Pārbaudiet asmens transportēšanas aizsargu.	✓		
Pārbaudiet uzgriežņus un skrūves.	✓		
Pārbaudiet startera auklas rokturi un startera auklu.		✓	
Pārbaudiet vibrācijas slāpēšanas elementus.		✓	
Notīriet karburatora ārējās daļas un apkārtējo zonu.		✓	
Notīriet aizdedzes sveces ārējo daļu. Izņemiet sveci un pārbaudiet atstatumu starp elektrodiem. Noregulējiet atstatumu 0,6–0,7 mm vai nomainiet aizdedzes sveci. Uzstādiet aizdedzes svecei ierobežotāju.		✓	
Iztīriet dzesēšanas sistēmu.		✓	
Pārbaudiet koniskā zobrata smērvielu. Ja nepieciešams, uzpildiet.		✓	
Notīriet trokšņa slāpētāju.			✓



Apkopes grafiks	Katru dienu	Reizi nedēļā	Reizi mēnesī
Pārbaudiet sajūgu, sajūga atsperes un sajūga cilindru. Ja nepieciešams, nomainiet pilnvarotā servisa centrā.			✓
Pārbaudiet visus kabelus un savienojumus.			✓
Nomainiet aizdedzes sveci.			✓

## Karburatora regulēšana

Karburatora pamatiestatījumi tiek noregulēti, to pārbaudot rūpnīcā. To veic speciāli apmācīts speciālists.

## Trokšņa slāpētāja pārbaude



**BRĪDINĀJUMS:** Nelietojiet ierīci, kura trokšņa slāpētājs ir bojāts. Vienmēr nomainiet bojātu trokšņa slāpētāju.



**BRĪDINĀJUMS:** Pastāv apdegumu vai aizdegšanās risks. Trokšņa slāpētāji ar katalītiskajiem pārveidotājiem lietošanas laikā būtiski karsti.



**BRĪDINĀJUMS:** Aizdegšanās risks. Trokšņa slāpētājs samazina trokšņa līmeni un novirza izplūdes gāzes prom no operatora. Izplūdes gāzes ir karstas un tajās var būt dzirksteles.



**IEVĒROJIET:** Ja dzirksteļu uztvērēja siets ir bojāts, tas jānomaina. Nelietojiet ierīci, ja uz trokšņa slāpētāja nav dzirksteļu uztvērēja sieta vai tas ir bojāts.



**IEVĒROJIET:** Ja dzirksteļu uztvērēja siets ir aizsērējis, ierīce pārkarstīs un radīsies cilindra un virzuļa bojājumi.

1. Pārlicinieties, ka trokšņa slāpētājs nav bojāts.
2. Pārlicinieties, ka trokšņa slāpētājs ir pareizi pieslēgtas ķēdes zāģim.

## Tukšgaitas apgriezienu skaita regulēšana

- Pārlicinieties, vai gaisa filtrs ir tīrs. Pareizā tukšgaitas ātrumā griešanas ierīce nedrīkst griezties.
- Regulējiet tukšgaitas apgriezienu skaitu ar tukšgaitas regulēšanas skrūvi T, kas apzīmēta ar "T".
- Tukšgaitas apgriezienu skaits ir pareizs, ja dzinējs vienmērīgi darbojas visās pozīcijās. Tukšgaitas apgriezienu skaitam ir jābūt mazākam par to, pie kura griešanas ierīce sāk griezties.



**BRĪDINĀJUMS:** Ja tukšgaitas apgriezienu skaitu nevar noregulēt tā, lai griešanas ierīce apstājas, konsultējieties ar izplatītāju vai servisa centru. Nelietojiet izstrādājumu, kamēr tas nav pareizi izstrādāts vai saremontēts.

1. Grieziet tukšgaitas regulēšanas skrūvi pulksteņrādītāju kustības virzienā, līdz griešanas ierīce sāk griezties.
2. Grieziet tukšgaitas regulēšanas skrūvi pretēji pulksteņrādītāju kustības virzienam, līdz griešanas ierīce apstājas. (Att. 56)

## Dzesēšanas sistēma

Izstrādājumam ir dzesēšanas sistēma, lai uzturētu zemu darba temperatūru.

Dzesēšanas sistēmā ietilpst:

(Att. 57)

- spararata ribas (A)
- dzesēšanas ribas uz cilindra (B)
- cilindra pārsegs (C) (virza auksto gaisu pāri cilindram)
- trokšņa slāpētāja plāksne (D)
- plāksne (E)

## Dzesēšanas sistēmas tīrīšana



**BRĪDINĀJUMS:** Netīra vai nosprostota dzesēšanas sistēma izraisa pārkaršanu. Tas izraisa virzuļa un cilindra bojājumus.

1. Nofīriet dzesēšanas sistēmas daļas ar suku vismaz vienu reizi nedēļā.

## Gaisa filtrs

- Tīriet filtru ik pēc 25 stundām. Ja nepieciešams, tīriet biežāk.
- Gaisa vārsta vadību iestatiet gaisa vārsta pozīcijā. (Att. 58)

## Gaisa filtra tīrīšana



**IEVĒROJIET:** Vienmēr nomainiet gaisa filtru, ja tas ir bojāts, ļoti netīrs vai piesūcies ar degvielu.

Ja gaisa filtrs tiek izmantots ilgstoši, to vairs nevar pilnībā iztīrīt. Regulāri mainiet gaisa filtru.

1. Pārbīdīet gaisa vārsta sviru uz augšu, lai aizvērtu gaisa vārstu.
2. Noņemiet gaisa filtra pārsegu. (Att. 59)
3. Noņemiet filca filtru un gaisa filtru.
4. Viegli sitiet ar plaukstu pa filca filtru vai tīriet filca filtru ar gaisu.
5. Pārbaudiet gumijas blīvējuma virsmu. Ja gumijas blīvējums ir bojāts, nomainiet filtru.
6. Iztīriet gaisa filtru ar siltu ziepjūdeni.



**IEVĒROJIET:** Uzmanieties, lai filca filtrs paliktu sauss. Ūdens izraisa filca filtra bojājumus.

7. Izmantojiet Husqvarna divtaktu dzinēja eļļu, lai ieeļļotu filtru. Pirms gaisa filtra ievietošanas atpakaļ noteikti noslaukiet lieko eļļu.



**IEVĒROJIET:** Neizmantojiet benzīnu vai četraktu dzinējiem paredzētu eļļu.

8. Nomainiet gaisa filtru, ja tas ir pārāk nefīrs, lai to pilnībā notīrītu. Vienmēr nomainiet bojātu gaisa filtru.
9. Notīriet arī filtra pārsega iekšējo virsmu. Izmantojiet gaisu vai suku.
10. Pirms gaisa filtra salikšanas pārliedzieties, vai tas ir sauss.

## Degvielas filtrs

Ja dzinējam izbeidzas degvielas padeve, pārliedzieties, vai nav nosprostots degvielas tvertnes vāciņš un degvielas filtrs (A)> (Att. 60)

## Koniskā zobrata ieeļļošana

Pārliedzieties, vai koniskais zobrats ir līdz 3/4 piepildīts ar smērvielu.

(Att. 61)

## Aizdedzes sveces pārbaude



**IEVĒROJIET:** Vienmēr lietojiet ieteikto aizdedzes sveces tipu. Nepiemērota aizdedzes svece var radīt izstrādājuma bojājumus.

- Pārbaudiet aizdedzes sveci, ja dzinējam nepietiek jaudas, dzinēju nevar viegli iedarbināt vai arī tas nedarbojas pareizi tukšgaitā.
- Lai samazinātu nevēlamu materiālu uzkrāšanos uz aizdedzes sveces elektrodiem, ievērojiet turpmākos norādījumus.
  - a) Pārliedzieties, vai tukšgaitas apgriezīnu skaits ir noregulēts pareizi.
  - b) Pārliedzieties, vai degvielas maisījums ir atbilstošs.
  - c) Pārliedzieties, vai gaisa filtrs ir tīrs.
- Ja aizdedzes svece ir nefīra, notīriet to un pārbaudiet, vai atstatums starp elektrodiem ir pareizs; skatiet šeit: *Tehniskie dati lpp. 219.* (Att. 62)
- Ja nepieciešams, nomainiet aizdedzes sveci.

## Zāles griezēju un zāles asmeņu asināšana

1. Asiniet zāles griezējus un zāles asmeņus ar viena virziena plakano vīli.
2. Uzasiniet visas zāles griezēju un asmeņu malas vienādi, lai nodrošinātu līdzsvaru. (Att. 63)

## Problēmu novēršana

Startēšanas kļūme		
Kas jāpārbauda	Iespējamais iemesls	Risinājums
Apturēšanas poga	Apturēšanas pozīcija	Pārslēdziet apturēšanas slēdzi iedarbināšanas pozīcijā
Startera sprūdi	Saistošie sprūdi	Noregulējiet vai nomainiet sprūdus.
		Notīriet zonu ap sprūdiem.
		Sazinieties ar apstiprinātu izplatītāju, kas nodrošina apkopi.
Degvielas tvertne	Nepiemērots degvielas tips.	Iztukšojiet un iepildiet pareizo degvielu.

<b>Startēšanas kļūme</b>		
<b>Kas jāpārbauda</b>	<b>Iespējamais iemesls</b>	<b>Risinājums</b>
Karburators	Tukšgaitas apgriezīnu skaita regulēšana.	Regulējiet tukšgaitas apgriezīnu skaitu ar T skrūvi.
Aizdedze (nav dzirksteles)	Aizdedzes svece ir netīra vai mitra.	Pārbaudiet, vai aizdedzes svece ir sausa un tīra.
	Nepareizs atstatums starp aizdedzes sveces elektrodēm.	Notīriet aizdedzes sveci. Pārbaudiet, vai atstatums starp aizdedzes sveces elektrodēm ir pareizs. Pārbaudiet, vai aizdedzes svece ir uzstādīta ar slāpētāju. Informāciju par pareizo elektrodu atstarpi skatiet tehnisko datu sadaļā.
Aizdedzes svece	Aizdedzes svece ir vaļīga.	Pievelciet aizdedzes sveci.

<b>Dzinēju var iedarbināt, bet tas neturpina darboties</b>		
<b>Kas jāpārbauda</b>	<b>Iespējamais iemesls</b>	<b>Risinājums</b>
Degvielas tvertne	Nepiemērots degvielas tips.	Iztukšojiet un iepildiet pareizo degvielu.
Karburators	Dzinējs nepareizi darbojas tukšgaitā.	Sazinieties ar vietējo apkopes sniedzēju.
Gaisa filtrs	Aizsērējis gaisa filtrs.	Iztīriet gaisa filtru.

## **Pārvadāšana un uzglabāšana**

- Gādājiet par iekārtas drošumu transportēšanas laikā, lai novērstu bojājumus un negadījumus.
- Glabājiet izstrādājumu un aprīkojumu sausā, no sala pasargātā vietā.
- Notīriet izstrādājumu.
- Nomainiet vai salabojiet bojātās daļas.
- Izmantojiet izstrādājumam pareizo aizsargpārsegu, kas nesaglabā mitrumu.
- Transportēšanas laikā cieši nostipriniet izstrādājumu.

## **Tehniskie dati**

	<b>333R Mark II</b>
<b>Dzinējs</b>	
Cilindra darba tilpums, cm <sup>3</sup>	32,6
Apgriezīnu skaits tukšgaitā, apgr./min	3000±300

	<b>333R Mark II</b>
Ieteicamais maksimālais apgriezību skaits, apgr./min	9100
Dzenamās vārpstas ātrums, apgr./min	6700
Maksimālā dzinēja jauda saskaņā ar ISO 8893, kW/hp ar apgr./min:	1,0/1,3 ar 7000 apgr./min
<b>Degvielas un elļošanas sistēma</b>	
Aizdedzes svece	NGK BPMR7A/HQT-1
Atstatums starp elektrodiem, mm	0,6–0,7
<b>Degvielas un elļošanas sistēma</b>	
Degvielas tvertnes tilpums, l/cm <sup>3</sup>	1,1/1100
<b>Svars</b>	
Svars, kg	7,2
<b>Trokšņa dati</b>	
Izmērītais skaņas jaudas līmenis: atbilstoši standartam 2000/14/EK, dB(A)	107
Garantētais skaņas jaudas līmenis: atbilstoši standartam 2000/14/EK, dB(A)	108
Skaņas jaudas līmenis, mērīts <sup>37</sup>	
Aprīkots ar trimera galvu (oriģināls), dB (A)	104
Aprīkots ar zāles asmeni (oriģināls), dB (A)	104
Skaņas spiediena līmenis pie lietotāja auss <sup>38</sup>	
Aprīkots ar trimera galvu (oriģināls), dB (A)	97
Aprīkots ar zāles asmeni (oriģināls), dB (A)	97
<b>Vibrācijas līmeņa dati</b> <sup>39</sup>	
Aprīkots ar trimera galvu, kreisās/labās puses rokturi, m/s <sup>2</sup>	6,1/6,2
Aprīkots ar zāles asmeni, kreisās/labās puses rokturi, m/s <sup>2</sup>	5,4/5,5

## Piederumi

<b>333R Mark II</b>		
<b>Apstiprinātie piederumi</b>	<b>Tips</b>	<b>Griešanas ierīces aizsargs</b>

<sup>37</sup> Skaņas jaudas līmenis mērīts atbilstoši standartam EN ISO 22868. Norādīto vērtību nenoteiktība ir 3 dB(A).

<sup>38</sup> Ekvivalents emisijas skaņas spiediena līmenis operatora darbvietā, kas noteikts saskaņā ar standartu EN ISO 22868. Norādīto vērtību nenoteiktība ir 3 dB(A).

<sup>39</sup> Ekvivalenta kopējā vibrācijas vērtība katram rokturim, kas noteikta saskaņā ar standartu EN ISO 22867. Norādīto vērtību nenoteiktība: 1,5 m/s<sup>2</sup>.

Zāles asmens/ zāles griezējs	Multi 330-2 (Ø 330 2 zobi)	593 70 66-01
	Multi 255-3 (Ø 255 3 zobi)	593 70 66-01
	Zāles asmens 275-4 (Ø 275, 4 zobi)	593 70 66-01
	Zāle 255-4 1 colla (Ø 255, 4 zobi)	593 70 66-01
Trimerā galva	T35	593 70 66-01
Balsta uzlika	Fiksēts	-

---

# Atbilstības deklarācija

---

## EK atbilstības deklarācija

**Izdevēja nosaukums: Husqvarna AB,**  
SE-561 82 Huskvarna, Zviedrija, tālr. nr.:  
+46-36-146500.

**Husqvarna AB** uzņemas pilnu atbildību par šīs deklarācijas saturu: Trimeris un/vai krūmgriezis, ko darbina ar benzīnu; platformu GZ32B pārstāvošie modeļi **Husqvarna 333R Mark II**, sākot ar 2024 sērijas numuriem. Platformas numurs un modeļa numurs ir skaidri norādīts vienkāršā tekstā datu plāksnītē. Turpat ir norādīts arī ražošanas gads un secīgie sērijas numuri.

Iepriekš aprakstītais deklarācijas priekšmets atbilst šādu Eiropas Padomes direktīvu prasībām:

- 2006. gada 17. maijs, direktīva **2006/42/EK**, "par mehānismiem";
- 2014. gada 26. februāra direktīva **2014/30/ES** "par elektromagnētisko saderību".
- 2000. gada 8. maija direktīva **2000/14/EK** "par trokšņa emisiju vidē".
- 2011. gada 8. jūnija direktīva **2011/65/ES** "par dažu bīstamu vielu izmantošanas ierobežošanu".

Piemērotā atbilstības izvērtēšanas procedūra saskaņā ar direktīvas 2000/14/EK V pielikumu.

Informāciju par trokšņa emisiju skatiet šeit: *Tehniskie dati lpp. 219.*

Ir piemēroti šādi standarti:

**EN ISO 11806-1:2022, EN ISO 14982:2009, EN ISO 12100:2010, EN IEC 63000:2018**

TÜV Rheinland LGA Products GmbH, Tillystrasse 2,  
D-90431 Nuernberg, Vācija, 0197 veica brīvprātīgu pārbaudi Husqvarna AB vārdā, izsniedzot AM 50613402 — sertifikātu

par atbilstību EK Padomes direktīvai 2006/42/EK par mehānismiem. Šis sertifikāts ir derīgs visām ražotnēm un izcelsmes valstīm, kas norādītas uz izstrādājuma. Piegādātais zāles trimeris un/vai krūmgriezis atbilst izstrādājumam, kam tika veikta pārbaude.

Husqvarna AB, Huskvarna, Zviedrija, 2024-01-15



Claes Losdal, izpētes un attīstības nodaļas vadītājs,  
Husqvarna AB

Atbildīgais par tehnisko dokumentāciju



---

# TURINYS

---

Įvadas.....	223	Gabenimas ir laikymas.....	236
Sauga.....	224	Techniniai duomenys.....	236
Surinkimas.....	228	Priedai.....	237
Naudojimas.....	230	Atitikties deklaracija.....	239
Techninės priežiūros darbas.....	233	Priedas .....	443
Gedimai ir jų šalinimas.....	235		

---

## Įvadas

---

### Gaminio aprašas

Šis gaminys – tai žoliapjovė / krūmapjovė su vidaus degimo varikliu.

Nuolat stengiamės padidinti jūsų saugumą ir eksploatacijos efektyvumą. Dėl išsamesnės informacijos prašome kreiptis į savo techninės priežiūros atstovą.

### Naudojimas

Gaminį galima naudoti su žolės pjovimo peiliu arba žoliapjovės galvute įvairių rūšių augmenijai pjauti.

### Gaminio apžvalga

(Pav. 1)

1. Tepimo angos kamštis, kampinė pavara
2. Kampinė pavara
3. Pjovimo įtaiso apsauginis elementas
4. Velenas
5. Valdymo rankena
6. Akceleratoriaus įjungimo mygtukas
7. Stabdymo jungiklis
8. Akceleratoriaus gaidukas
9. Akceleratoriaus gaiduko fiksatorius
10. Rankenos spaustuvas
11. Tvirtinimo kilpa
12. Sankabos dangtelis
13. Žvakės antgalis ir uždegimo žvakė
14. Oro šalinimo siurbliukas
15. Degalų bakelis
16. Duslintuvo gaubtas
17. Cilindro dangtelis
18. Oro filtro dangtelis
19. Oro sklendės rankenėlė
20. Starterio virvės rankena
21. Fiksavimo smeigė
22. Šešiabriaunis raktas
23. Veržliaraktis
24. Raktas su galvute
25. Žoliapjovės galvutė
26. Naudojimo instrukcija
27. Varantysis diskas

Nenaudokite gaminio kitiems darbams, išskyrus žolės pjovimą ir žolės valymą. Žolės pjovimo peilį arba žoliapjovės galvutę naudokite žolei pjauti.

**Pasižymėkite:** Naudojimą gali reglamentuoti nacionalinės arba vietos taisyklės. Laikykitės nustatytų taisyklių.

---

28. Diržai
29. Fiksavimo veržlė
30. Atraminis gaubtas
31. Atraminė jungė

### Simboliai ant gaminio

- (Pav. 2) ĮSPĖJIMAS! Šis įrenginys pavojingas. Nerūpestingai arba netinkamai naudojant įrenginį gali būti sužeistas ar netgi žūti operatorius arba pašaliniai asmenys. Kad nebūtų sužeistas operatorius arba pašaliniai asmenys, perskaitykite ir laikykitės visų naudojimo instrukcijoje pateiktų saugumo nurodymų.
- (Pav. 3) Prieš naudodami, atidžiai perskaitykite naudojimo instrukciją ir įsitinkinkite, kad viską gerai supratote.
- (Pav. 4) Šis gaminys atitinka taikomas ES direktyvas.
- (Pav. 5) Vietose, kur ant jūsų gali užkristi daiktų, dėvėkite apsauginį šalimą. Naudokite patvirtintas apsaugines ausines. Naudokite patvirtintas akių apsaugos priemones.
- (Pav. 6) Naudokite patvirtintas apsaugines pirštines.

- (Pav. 7) Avėkite patvarius, neslystančius batus.
- (Pav. 8) Iš įrenginio gali išskrieti pašaliniai objektai, kurie gali sužeisti.
- (Pav. 9) Didžiausias galios atidavimo veleno greitis.
- (Pav. 10) Naudodami įrenginį laikykitės ne mažesniu kaip 15 m atstumu nuo žmonių ir gyvūnų.
- (Pav. 11) Jeigu pjovimo įranga paliečia objektą, kurio iš karto nenujauja, asmenys gali atšokti. Įrenginys gali nupjauti kūno dalis. Naudodami įrenginį laikykitės ne mažesniu kaip 15 m atstumu nuo žmonių ir gyvūnų.
- (Pav. 12) Oro šalinimo siurbliukas.
- (Pav. 13) Oro sklendės uždarymo kryptis.
- (Pav. 14) Oro sklendės atidarymo kryptis.
- (Pav. 15) Triukšmo emisija į aplinką atitinka Europos direktyvą 2000/14/EB ir Naujojo Pietų Velso įstatymą „2017 m. aplinkos apsaugos (triukšmo kontrolės) reglamentas“. Triukšmo emisijos

duomenys nurodyti įrenginio etiketėje ir skyriuje *Techniniai duomenys psl. 236*.

yyyywwxxxx

Nominalių parametru plokštelėje nurodytas serijos numeris. **yyyy** yra pagaminimo metai, **ww** yra pagaminimo savaitė.

**Pasižymėkite:** Kiti ant gaminio pateikti simboliai (lipdukai) nurodo kitų komercinių teritorijų sertifikavimo reikalavimus.

## „Euro V“ standartas



**PERSPĖJIMAS:** Variklio modifikavimas panaikina šio produkto ES tipo patvirtinimą.

## Produkto pažeidimai

Mes neatsakome už mūsų gaminio sugadinimą, jei:

- gaminys netinkamai suremontuotas;
- gaminys suremontuotas naudojant kito gamintojo arba gamintojo nepatvirtintas dalis;
- gaminys turi kito gamintojo arba gamintojo nepatvirtintą priedą;
- gaminys suremontuotas ne patvirtintame techninės priežiūros centre arba jį suremontavo ne patvirtintas atstovas.

## Sauga

### Saugos ženklų reikšmės

Toliau apibrėžiamas signalinių žodžių žymimas pavojus.



**PERSPĖJIMAS:** Gali susižeisti asmenys.



**PASTABA:** Galima sugadinti gaminį.

**Pasižymėkite:** Ši informacija padeda gaminį naudoti saugiau.

### Bendrieji saugos nurodymai



**PERSPĖJIMAS:** Prieš naudodami gaminį, perskaitykite toliau esančius įspėjimus.

- Naudokite gaminį tinkamai. Netinkamai naudojant galima rimtai arba mirtinai susižeisti. Produktą

naudokite tik šiose instrukcijose nurodytiems darbams. Nenaudokite gaminio kitiems darbams.

- Paisykite šiose instrukcijose pateiktų nurodymų. Paisykite saugos simbolių ir saugos nurodymų. Naudojotui nepaisant instrukcijų ir simbolių, galima sugadinti įrangą arba susižeisti ar mirtinai susižeisti.
- Neišmeskite šių instrukcijų. Vadovaukitės šiomis instrukcijomis surinkdami ir naudodami šį gaminį bei atlikdami jo techninę priežiūrą. Vadovaukitės šiomis instrukcijomis, kad tinkamai prijungtumėte priedus. Naudokite tik patvirtintus priedus.
- Sugadinto gaminio nenaudokite. Paisykite techninės priežiūros grafiko. Atlikite tik šiose instrukcijose aprašytus priežiūros darbus. Visus kitus techninės priežiūros darbus turi atlikti patvirtintas techninės priežiūros centras.
- Šiose instrukcijose negali būti numatytos visos situacijos, su kuriomis galite susidurti naudodami gaminį. Būkite atsargūs ir apdairūs. Gaminio nenaudokite ir nevykdykite jo priežiūros darbų, jei nesate tikri dėl jo būklės. Jei reikia informacijos, kreipkitės į gaminio ekspertą, pardavimo atstovą, techninės priežiūros atstovą arba patvirtintą techninės priežiūros centrą.



- Prieš surinkdami gaminį, ruošdami jį saugoti arba atlikdami priežiūros darbus, atjunkite uždegimo žvakės kabelį.
- Nenaudokite gaminio, jei pasikeitė jo pradiniai techniniai duomenys. Nekeiskite gaminio dalių, neturinčių gamintojo patvirtinimo. Naudokite tik gamintojo patvirtintas dalis. Netinkamai prižiūrint gaminį galima susižeisti arba žūti.
- Neįkvėpkite variklio skleidžiamų dujų. Ilgainiui kvėpavimas variklio išmetamosiomis dujomis pavojingas gyvybei.
- Neužveskite gaminio patalpoje arba greta degių medžiagų. Išmetamosios dujos yra karštos, jose gali būti kibirkščių, kurios gali sukelti gaisrą. Dėl oro stygiaus galima susižaloti arba žūti uždusęs arba apsinuodijęs anglies monoksidu.
- Naudojant šį gaminį, variklis sukuria elektromagnetinį lauką. Elektromagnetinis laukas gali sugadinti medicininius implantus. Prieš pradėdami naudoti šį gaminį, pasitarkite su savo gydytoju ir medicininio implanto gamintoju.
- Neleiskite gaminio naudoti vaikams. Neleiskite gaminio naudoti su instrukcijomis nesusipažinusiems asmenims.
- Visada prižiūrėkite gaminį naudojančią fizinę arba protinę negalią turintį asmenį. Būtina nuolatinė atsakingo suaugusiojo priežiūra.
- Užrakinkite gaminį vaikams ir nepatvirtintiems asmenims nepasiekiamoje vietoje.
- Iš gaminio gali išskrieti ir sužaloti pašaliniai objektai. Paisykite saugos nurodymų, kad sumažėtų sužeidimų arba žūties pavojus.
- Nepalikite gaminio be priežiūros, kai užvestas variklis.
- Dėl nelaimingo įvykio yra atsakingas gaminio naudotojas.
- Prieš naudodami gaminį įsitinkinkite, kad jo dalys nepažeistos.
- Prieš naudodami gaminį, įsitinkinkite, kad aplink jus mažesniu nei 15 m (50 pėdų) spinduliu nėra pašalinių žmonių arba gyvūnų. Pasirūpinkite, kad greta esantys asmenys žinotų, jog ketinate naudoti gaminį.
- Atsižvelkite į nacionalinius arba vietos įstatymus. Jie gali drausti arba riboti gaminio naudojimą konkrečiomis sąlygomis.
- Neeksploatuokite gaminio, jeigu esate pavargę, vartojote alkoholio, narkotikų ar vaistų. Tai gali paveikti jūsų regėjimą, budrumą, koordinaciją ir nuovokumą.
- Iš gaminio gali išskrieti pašaliniai objektai, kurie gali pažeisti akis. Dirbdami gaminiu visada naudokite akių apsaugos priemones.
- Būkite apdairūs – darbo metu be jūsų žinios prie gaminio gali prisirtinti vaikai.
- Jei darbo zonoje yra pašalinių asmenų, gaminio nenaudokite. Į darbo zoną įžengus pašaliniam asmeniui, išjunkite gaminį.
- Pasirūpinkite, kad niekada neprarastumėte gaminio kontrolės.
- Nenaudokite gaminio, jei nelaimės atveju negalėtumėte sulaukti pagalbos. Prieš pradėdami naudoti įrenginį visada pasirūpinkite, kad aplinkiniai žinotų, jog ketinate naudoti įrenginį.
- Nesisukite su gaminiu prieš tai neįsitikinę, kad saugioje zonoje nėra pašalinių asmenų arba gyvūnų.
- Prieš pradėdami pašalinkite iš darbo zonos visus pašalinius objektus. Pjovimo įtaisui užkliudžius pašalinį objektą, objektas gali išskrieti ir sužaloti arba sugadinti įrangą. Pašalinės medžiagos gali apsvyrti aplink pjovimo įtaisą ir sugadinti gaminį.
- Nenaudokite gaminio prastu oru (per rūką, lietu, esant stipriam vėjui, žaibo tikimybei ar kitoms nepalankioms oro sąlygoms). Dėl prasto vėjo gali susidaryti pavojingos sąlygos (pvz., slidūs paviršiai).
- Įsitinkinkite, kad galite judėti laisvai ir dirbti stabilioje padėtyje.

(Pav. 16)

- Įsitinkinkite, kad naudodami gaminį nenugriūsite. Naudodami gaminį nepasivirkite.
- Gaminį visada laikykite abiem rankomis. Gaminį laikykite dešinėje kūno pusėje.

(Pav. 17)

- Gaminį naudokite nuleidę pjovimo įtaisą žemiau liemens.
- Jei užvedant variklį oro sklendės rankenėlė yra uždarytos oro sklendės padėtyje, pjovimo įtaisas pradeda sukstis.
- Varikliui išsijungus nelieskite kampinės pavaros. Varikliui išsijungus kampinė pavara būna įkaitusi. Įkaitę paviršiai gali sužaloti.
- Prieš perkeldami gaminį išjunkite variklį.
- Nepadėkite gaminio, kai užvestas variklis.
- Prieš pašalindami nuo gaminio nepageidaujamas medžiagas išjunkite variklį ir palaukite, kol pjovimo įtaisas sustos. Jei jūs ar pagalbininkas ketina pašalinti nupjautą medžiagą, palaukite, kol pjovimo įtaisas sustos.

## Asmeninės apsauginės priemonės



**PERSPĖJIMAS:** Prieš naudodami gaminį, perskaitykite toliau esančius įspėjimus.

- Dirbdami gaminiu visada naudokite tinkamas asmenines apsaugines priemones. Asmeninės apsauginės priemonės nepašalina sužeidimų

## Saugos nurodymai dėl darbo

- Prieš naudodami gaminį įsitinkinkite, kad produktas visiškai surinktas.
- Prieš pradėdami pastumkite gaminį per 3 m (10 pėdas) nuo vietos, kurioje užpildėte kuro bakelį. Padėkite gaminį ant lygaus paviršiaus. Patikrinkite, ar pjovimo įtaisas noliečia žemės ar kokio kito daikto.

pavojaus. Asmeninės apsauginės priemonės sumažina sužalojimų laipsnį nelaimės atveju.

- Dirbdami gaminiu visada naudokite akių apsaugos priemones.
- Nenaudokite gaminio basomis kojomis arba atvira avalyne. Visada avėkite patvarius, neslystančius batus.
- Dėvėkite storas, ilgas kelnes.
- Jei būtina, naudokite patvirtintas apsaugines pirštines.
- Jei yra tikimybė, kad jums ant galvos gali nukristi sunkus objektas, naudokite šalną.
- Dirbdami gaminiu visada naudokite apsaugines ausines. Ilgalais triukšmas gali pakenkti klausai.
- Šalia visada turėkite pirmosios pagalbos rinkinį.

## Gaminio apsauginės priemonės

- Nepamirškite reguliariai atlikti gaminio priežiūros darbų.
  - Gaminio tarnavimo trukmė padidėja.
  - Nelaimių pavojus sumažėja.

Reguliariai perduokite gaminį patvirtintam pardavimo atstovui arba techninės priežiūros centrui, kuriame jis bus apžiūrėtas ir pakoreguotas arba suremontuotas.

- Nenaudokite gaminio, jei jo apsauginės priemonės pažeistos. Jei gaminys pažeistas, kreipkitės į patvirtintą techninės priežiūros centrą.

## Akceleratoriaus gaiduko fiksatorius

Akceleratoriaus gaiduko fiksatorius (A) neleidžia netyčia suaktyvinti akceleratoriaus gaiduko (B). Nuspauskite akceleratoriaus gaiduko fiksatorių (A), kad atleistumėte akceleratoriaus gaiduką (B). Atleisus rankeną, akceleratoriaus gaiduko fiksatorius (A) ir akceleratoriaus gaiduką (B) grįžta į pradinę padėtį. (Pav. 18)

Šį judėjimą valdo dvi izoliuotos grįžimo spyruoklės. Tai reiškia, kad akceleratoriaus gaidukas (B) automatiškai užfiksuojamas tuščiosios eigos padėtyje.

1. Įsitikinkite, kad atleisus akceleratoriaus gaiduko fiksatorių (A), akceleratoriaus gaidukas (B) užfiksuojamas tuščiosios eigos padėtyje.
2. Paspauskite akceleratoriaus gaiduko fiksatorių (A) ir patikrinkite, ar atleisus jis grįžta į savo pradinę padėtį.
3. Paspauskite akceleratoriaus gaiduką (B) ir patikrinkite, ar atleisus jis grįžta į savo pradinę padėtį.

Užveskite variklį ir iki galo nuspauskite akceleratoriaus gaiduką. Atleiskite akceleratoriaus gaiduką (B) ir patikrinkite, ar pjovimo įtaisas sustoja. Jei pjovimo įtaisas sukasi, kai akceleratorius yra tuščiosios eigos padėtyje, patikrinkite karbiuratoriaus tuščiosios eigos reguliavimo varžtą.

## Stabdymo jungiklis

Paleiskite variklį. Įsitikinkite, kad variklis sustoja, kai perjungiate stabdymo jungiklį į išjungimo padėtį.

(Pav. 19)

## Pjovimo įtaiso apsauginis elementas



**PERSPĖJIMAS:** Nenaudokite pjovimo įtaiso, jei neįrengtas patvirtintas apsauginis elementas. Jei sumontuotas netinkamas arba pažeistas apsauginis elementas, gali būti sužeisti žmonės.

Pjovimo įtaiso apsauginis elementas saugo, kad gaminio naudotojo kryptimi neišskrietų palaidi objektai. Apžiūrėkite, ar pjovimo įtaiso apsauga nepažeista, ir esant reikalui ją pakeiskite. Naudokite tik patvirtintą pjovimo įtaiso apsauginį elementą.

(Pav. 20)

## Greito atsegimo mechanizmo patikra



**PERSPĖJIMAS:** Nenaudokite laikymo diržų su tinkamai neveikiančiu greito atsegimo mechanizmu.

Naudodamasis greito atsegimo mechanizmu naudotojas gali pavojaus atveju greitai atsegti įrenginį nuo diržų.

1. Sustabdykite variklį.
2. Apžiūrėkite, ar apsauga nesugadinta, pavyzdžiui, neįskilusi.
3. Atsekite ir prisekite greito atsegimo mechanizmą, kad patikrintumėte, ar jis tinkamai veikia. (Pav. 21)

## Duslintuvas

(Pav. 22)

Duslintuvas iki minimumo sumažina triukšmo lygį ir nukreipia nuo operatoriaus variklio išmetamąsias dujas.

- Nenaudokite variklio su pažeistu duslintuvu. Pažeistas duslintuvas skleidžia daugiau triukšmo ir kelia didesnę gaisro pavojų. Visada šalia turėkite gesintuvą.
- Reguliariai apžiūrėkite, ar duslintuvas pritvirtintas prie gaminio.
- Kai variklis užvestas nelieskite variklio arba duslintuvo. Išjungę variklį kurį laiką nelieskite variklio arba duslintuvo. Įkaitę paviršiai gali sužaloti.
- Karštas duslintuvas gali sukelti gaisrą. Būkite atsargūs naudodami gaminį greta degių skysčių arba dujų.
- Nelieskite pažeisto duslintuvo dalių. Dalyse gali būti kancerogeninių medžiagų.

## Antveržlės tvirtinimas ir nuėmimas



**PERSPĖJIMAS:** Išjunkite variklį, mėvėkite apsaugines pirštines ir saugokitės pjovimo įtaiso aštrių briaunų.

Fiksavimo veržlė naudojama kai kuriems pjovimo įtaisams tvirtinti. Antveržlės veržlės sriegis kairinis.

- Tvirtindami fiksavimo veržlę sukite prieš pjovimo įtaiso sukimosi kryptį.
- Nuimdami fiksavimo veržlę sukite pjovimo įtaiso sukimosi kryptimi.
- Norėdami atlaisvinti arba priveržti fiksavimo veržlę, naudokite raktą su galvute ilgu kotu. Paveiksle rodyklė rodo sritį, kurioje galima naudoti raktą su galvute. (Pav. 23)



**PERSPĖJIMAS:** Atlaisvinant ir priveržiant fiksavimo veržlę, kyla pavojus susižaloti geležte. Tai darydami visuomet įsitikinkite, kad geležtės apsauga saugo jūsų ranką nuo sužalojimų.

**Pasižymėkite:** Įsitikinkite, kad neįmanoma ranka pasukti antveržlės. Jeigu nailoninės įvorės pasipriešinimas mažesnis nei 1,5 Nm, pakeiskite veržlę. Fiksavimo veržlė turi būti pakeista maždaug po 10 prisukimų.

## Pjovimo įranga

Pasirinkite ir prižiūrėkite pjovimo įrangą taip, kad:

- išgautumėte maksimalią pjovimo jėgą;
- prailgintumėte pjovimo įrangos eksploatavimo trukmę.
- Vykdykite duslintuvo patikros, techninės priežiūros ir aptarnavimo instrukcijas.
- Visada naudokite rekomenduojamą pjovimo įrangos apsaugą. Žr. techninius duomenis.



**PERSPĖJIMAS:** Pjovimo įrangą naudokite tik su mūsų rekomenduojama apsauga! Žr. skyrių „Techniniai duomenys“. Žiūrėkite pjovimo įrangos instrukcijas tam, kad galėtumėte tinkamai įdėti pjovimo lyną bei parinkti tinkamą žoliapjovės lyno skersmenį.



**PERSPĖJIMAS:** Netvarkinga pjovimo įranga padidina nelaimingų atsitikimų pavojų.



**PERSPĖJIMAS:** Prieš pradėdami bet ką dirbti su pjovimo įranga visada pirmiausia išjunkite variklį. Net atleidus akceleratoriaus

gaiduką ji kurį laiką dar sukasi. Prieš pradėdami dirbti prie šio įtaiso įsitikinkite, kad pjovimo įtaiso visiškai sustojo, ir atjunkite uždegimo žvakės antgalį.

## Pjovimo įranga

- Stambesnei žolei pjauti naudokite žolės peilius. (Pav. 24)
- Norėdami žolę formuoti, naudokite žoliapjovės galvutę. (Pav. 25)
- Blogai pagalašta ar sugadinta geležtė padidina nelaimingų atsitikimų pavojų. Peilio ašmenys turi būti gerai ir teisingai pagalašti. Laikykites instrukcijų ir naudokite rekomenduojamą dildės šabloną.
- Tikrinkite, ar pjovimo įranga nepažeista ir neįskilusi. Pakeiskite pažeistą pjovimo įtaisą.
- Pjovimo įtaisus naudokite tik su rekomenduojamomis apsaugomis. Žr. *Priedai psl. 237*.

## Žoliapjovės galvutė



**PERSPĖJIMAS:** Siekiant išvengti pavojingos vibracijos, visuomet įsitikinkite, kad žoliapjovės lynas standžiai ir tolygiai apvyniotas apie būgną.

(Pav. 26)

- Naudokite tiktai rekomenduojamas žoliapjovės galvutes ir žoliapjovės lynus.
- Naudokite tik rekomenduojamus pjovimo įtaisus.
- Mažesniems įrenginiams reikia mažesnių žoliapjovės galvucių ir atvirkščiai.
- Taip pat svarbus žoliapjovės lyno ilgis. Ilgesniam lynui sukti reikia stipresnio variklio nei to paties storio trumpesniam lynui.
- Patikrinkite, ar nepažeistas prie apsauginio žoliapjovės skydelio pritvirtintas peilis. Jis nupjauna reikiamo ilgio žoliapjovės lyną.
- Prieš naudodami žoliapjovės lyną, pamirkykite jį porą dienų vandenyje, kad prailgėtų jo eksploatavimo laikas.

## Žolės pjovimo peiliai ir žolės pjovimo įtaisai

- Naudokite gaminį su patvirtintu žolės pjovimo peiliu. Žolės pjovimo peilį naudokite tik tinkamai pritvirtinę visas reikiamas dalis. Patikrinkite, ar visas atlikta tinkamai ir kad naudojamos tinkamos dalys. Dėl netinkamai sumontuotų dalių peilis gali nuskrieti ir rimtai sužaloti naudotoją arba aplinkinius.
- Peilį imkite arba prižiūrėkite mėvėdami apsaugines pirštines.
- Naudodami gaminį su žolės pjovimo peiliu naudokite galvos apsaugą.
- Žolės pjovimo peilis ir žolės pjovimo įtaiso skirti stambesnei žolei pjauti.
- Sustabdžius variklį arba atleidus akceleratoriaus gaiduką žolės peilis sukasi toliau ir gali sužaloti.

Prieš atlikdami priežiūrą, įsitinkinkite, kad žolė peilis visiškai sustojo.

- Prieš pradėdami dirbti su pjovimo įranga pirmiausia išjunkite variklį. Įsitinkinkite, kad pjovimo įtaisas visiškai sustojo. Nuo degimo žvakės nuimkite laidą.
- Naudokite tik patvirtintą pjovimo įtaisą arba tinkamai pagalaštą peilį.
- Peilio ašmenys turi būti gerai ir teisingai pagalašti.
- Sugadinto pjovimo įtaiso nenaudokite.
- Transportuodami arba palikdami saugoti gaminį, pritvirtinkite transportavimui skirtą apsauginį elementą prie žolės pjovimo peilio.

## Atatranka

- Peilio atrama yra staigu gaminio judesys į šoną, priekį arba galą. Peilio atrama atsitinka, kai žolės peilis įsiremia į kliūtį, kurios negali nupjauti. Vietose, kuriose sunkiai matomas pjaunamas paviršius, peilio atramos rizika yra didesnė.
- Peilio atramos atveju kyla pavojus, kad gaminys arba jo naudotojas pasislinks į šalį. Pajudėjęs peilis gali kliudyti aplinkinius, todėl kyla sužeidimų pavojus.
- Jei peilis sulinksta, įskyla, nulūžta arba yra pažeidžiamas, peilį utilizuokite.
- Naudokite aštrius ašmenis. Peilio atramos pavojus padidėja, jei peilis neaštrus.

## Saugumo reikalavimai kurui

- Neužveskite gaminio, jei ant gaminio yra kuro arba variklio alyvos. Nuvalykite nepageidaujamą kurą / alyvą ir palaukite, kol gaminys išdžius. Nuvalykite nuo gaminio nepageidaujamą kurą.
- Apsipylę drabužius kuru nedelsiant persirenkite.
- Neapsipilkite kūno kuru, nes jis gali sužaloti. Apsipylę kūną kuru, jį nusiplaukite muilu ir vandeniu.
- Neužveskite variklio, jei apliejote gaminį arba kūną alyva arba kuru.
- Neužveskite gaminio, jei iš variklio sunkiasi skysčiai. Reguliariai tikrinkite, ar iš variklio nesisunkia skysčiai.
- Atsargiai elkitės su kuru. Kuras yra degus, o jo garai – sprogūs, todėl neatsargiai elgiantis galima susižaloti arba žūti.

- Neįkvėpkite kuro garų, nes jie gali sužaloti. Pasirūpinkite tinkamu vėdinimu.
- Nerūkykite greta kuro arba variklio.
- Nedėkite šiltų objektų greta kuro arba variklio.
- Nepilkite kuro, kai variklis užvestas.
- Prieš pildami kurą įsitinkinkite, ar variklis ataušęs.
- Prieš pildami kurą lėtai atidarykite kuro bakelio dangtelį ir atsargiai išleiskite slėgį.
- Nepilkite į variklį kuro būdami patalpoje. Dėl oro stygiaus galima susižaloti arba žūti uždusius arba apsinuodijus anglies monoksidu.
- Kruopščiai priveržkite kuro bakelio dangtelį, nes antraip gali kilti gaisras.
- Prieš pradėdami darbą patraukite gaminį mažiausiai 3 m (10 pėdų) nuo vietos, kurioje pylėte kurą.
- Nepripilkite į kuro bakelį pernelyg daug kuro.
- Pasirūpinkite, kad perkeliant gaminį arba kuro bakelį iš jo neišsiliėtų kuras.
- Nestatykite gaminio arba kuro bakelio greta atviros liepsnos, kibirkščių arba degiklio. Įsitinkinkite, kad laikymo patalpoje nėra atviros liepsnos.
- Kurą gabenkite ir laikykite tik patvirtintuose bakeliuose.
- Prieš palikdami gaminį saugoti ilgesniam laikui, ištuštinkite kuro bakelį. Kurą utilizuokite atsižvelgdami į vietinius įstatymus.
- Nuvalykite gaminį prieš palikdami jį saugoti ilgesniam laikui.
- Prieš palikdami gaminį saugoti ilgesnį laiką atjunkite uždegimo žvakės kabelį, kad variklis netikėtai neužsivestų.

## Priežiūros saugos instrukcijos

- Jeigu negalite koreguoti greičio tuščiąja eiga, kad pjovimo įtaisas sustotų, kreipkitės į techninės priežiūros centrą. Nenaudokite įrenginio, kol jis nėra tinkamai sureguliuotas arba suremontuotas.

---

## Surinkimas

---



**PERSPĖJIMAS:** Prieš surinkdami gaminį perskaitykite skyrių apie saugą.

## Pagrindinio korpuso montavimas

1. Prijunkite variklį (A) prie vamzdžio (B) keturiais varžtais (C). (Pav. 27)

## Valdymo rankenos ir akceleratoriaus montavimas

1. Įstatykite valdymo rankeną į jai skirtą spaustuva, esantį ant veleno. (Pav. 28)
2. Uždėkite viršutinę valdymo rankenos spaustuvo dalį ant valdymo rankenos. Įsitinkinkite, kad spaustuvas uždėtas ant srieginės valdymo rankenos srities. Žr. paveikslėlį.
3. Užsidėkite diržus ir pakabinkite gaminį už laikymo kablo.

- Atlikite galutinius reguliavimo veiksmus, kad už laikymo diržų pakabintas gaminys būtų patogioje padėtyje. (Pav. 29)
- Priveržkite varžtus.

## Akceleratoriaus trosu ir stabdymo jungiklio laidų sujungimas

- Nuimkite oro filtro dangtelį.
- Perkiškite akceleratoriaus trosą (A) per karbiuratoriaus laikiklį (B). (Pav. 30)
- Sukdami, iki galo užfiksukite trosu reguliatoriaus movą (C) karbiuratoriaus laikiklyje.
- Pritvirtinkite lizdinę tvirtinimo detalę (D) prie karbiuratoriaus. Šiuo metu įdubusi trosu antgalio (F) anga (E) yra toliau nuo trosu reguliatoriaus movos (C). (Pav. 31)
- Sukite karbiuratoriaus akceleratoriaus kumštelį ir perkiškite akceleratoriaus trosą (A) per lizdinės tvirtinimo detalės lizdą.
- Įsitinkinkite, kad trosu antgalis (F) atsiduria įdubusioje angoje.
- Kartais paspauskite akceleratoriaus gaiduką, kad įsitikintumėte, jog jis tinkamai veikia.
- Sureguliuokite trosu reguliatoriaus movą (C).
  - Įsitinkinkite, kad stabdiklis ant karbiuratoriaus akceleratoriaus kumštelio tinkamai liečiasi su akceleratoriaus stabdikliu.
  - Įsitinkinkite, kad iki galo nuspaudus akceleratoriaus gaiduką trosas yra tokioje padėtyje, kurioje išlaikytas 1–2 mm atstumas tarp trosu antgalio (F) ir lizdinės tvirtinimo detalės. (Pav. 32)
- Tinkamai sureguliuavę akceleratoriaus trosą (A), priveržkite fiksavimo veržlę (G).
- Sujunkite stabdymo jungiklio laidus (H) su variklio jungtimis. (Pav. 33)
- Uždėkite oro filtro gaubtą.

## Geležties apsaugos ir žolės pjovimo peilio uždėjimas



**PASTABA:** Naudokite tik patvirtintą peilių apsaugą. Žr. *Priedai psl. 237*.

- Uždėkite geležties apsaugą / pjovimo įtaiso apsaugą (A) ant veleno ir priveržkite varžtu (L). (Pav. 34)
- Varantįjį diską (B) pritvirtinkite prie galios atidavimo veleno.
- Sukite galios atidavimo veleną tol, kol viena iš varančiojo disko angų atsistos ties skyle pavaros korpuse.
- Į angą įkiškite fiksavimo kaištį (C), kad jis gerai pritvirtintų veleną.

- Ant galios atidavimo veleno uždėkite geležtę (D), atraminę jungę (G) ir atraminį gaubtą (F).
- Ant galios atidavimo veleno uždėkite atraminį gaubtą (F) ne plokščiaja puse prie geležtės.
- Užveržkite veržlę (E). Veržliarakčio rankeną laikykite kaip įmanoma arčiau disko apsaugos. Norėdami priveržti veržlę, sukite veržliaraktį priešinga sukimuisi kryptimi. Veržlės prisukimo momentas 35-50 Nm (3,5-5 kpm). (Pav. 35)

**Pasižymėkite:** Kairinis sriegis.

## Žolės pjovimo peilių ir žoliapjovės galvučių montavimas



**PERSPĖJIMAS:** Naudokite tik patvirtintą peilių apsaugą. Žr. *page*. Dėl pažeisto apsauginio elemento galite patirti sužalojimų.



**PERSPĖJIMAS:** Jei naudojate gaminį su žolės pjovimo peiliu, pirmiausia sumontuokite tinkamą rankeną, disko apsaugą ir laikymo diržus.



**PERSPĖJIMAS:** Netinkamai sumontuoti peiliai gali sužeisti.

- Patikrinkite, ar pakelta varančiojo disko / atraminio flanšo dalis tinkamai įstatyta į centrinę peilių angą.
- Sumontuokite peilius. (Pav. 36)

## Laikiklio uždėjimas ant pjovimo įtaiso apsaugos

- Uždėkite laikiklį (B) ant pjovimo įtaiso apsaugos (A). (Pav. 37)
- Įstatykite varžtą (C).

## Žoliapjovės apsauginio elemento ir žoliapjovės galvutės pritvirtinimas

- Pritvirtinkite apsaugą (A) prie veleno varžtais (L). Būtinai naudokite tinkamą apsaugą tinkamai žoliapjovės galvutei. (Pav. 38)
- Pritvirtinkite varantįjį diską (B) prie galios atidavimo veleno. (Pav. 39)
- Sukite darbinį veleną, kol varančiojo disko anga susilygiuos su pavarų dėžės anga.
- Į angą įkiškite fiksavimo kaištį (C), kad jis gerai pritvirtintų veleną.
- Sukite žoliapjovės galvutę (H) prieš laikrodžio rodyklę. (Pav. 40)
- Norėdami išmontuoti, atlikite veiksmus atvirkštine tvarka.

## Transportavimui skirto apsauginio elemento montavimas

1. Uždėkite transportavimo apsaugas ant geležtės. (Pav. 41)

## Laikymo diržų reguliavimas



**PERSPĖJIMAS:** Įrenginys turi būti visada tinkamai prikabinamas prie laikymo diržų. Nenaudokite pažeistų laikymo diržų.

1. Užsidėkite laikymo diržus.
2. Prijunkite įrenginį prie diržo.

3. Sureguliuokite tinkamiausią darbinę diržo padėtį.
4. Sureguliuokite šoninius diržus taip, kad abu pečiai būtų vienodai apkrauti. (Pav. 42)
5. Sureguliuokite laikymo diržus taip, kad pjovimo įtaisas būtų lygiagrečiai su žemės paviršiumi. (Pav. 43)
6. Leiskite pjovimo įtaisui lengvai remtis į žemę. Sureguliuokite laikymo diržų sąvaržas, kad gaminys būtų tinkamai subalansuotas. (Pav. 44)

**Pasižymėkite:** Jei naudojate žolės pjovimo peilį, jis turi būti balansuojamas maždaug 10 cm / 4 col. virš žemės paviršiaus.

## Naudojimas



**PERSPĖJIMAS:** Prieš naudodami gaminį perskaitykite ir supraskite skyrių apie saugą.

### Degalai

#### Kuro naudojimas



**PASTABA:** Gaminys turi dviejų ciklų variklį. Naudokite benzino ir dviejų ciklų varikliui skirtos variklio alyvos mišinį. Būtinai naudokite tinkamo alyvos kiekio mišinį. Netinkamas benzino ir alyvos santykis gali sugadinti variklį.

#### Benzinas



**PASTABA:** Nenaudokite benzino, kurio oktaninis skaičius yra mažesnis nei 90 RON (87 AKI). Antraip galima sugadinti gaminį.



**PASTABA:** Nenaudokite benzino, kurio etanolio koncentracija didesnė kaip 10 % (E10). Antraip galima sugadinti gaminį.



**PASTABA:** Nenaudokite švinuoto benzino. Antraip galima sugadinti gaminį.

- Visada naudokite šviežią bešvinį benzina, kurio minimalus oktaninis skaičius yra 90 RON (87 AKI), o etanolio koncentracija 10 % (E10).
- Jei gaminį dažnai naudojate esant nuolatinėms didelėms variklio apsakoms, naudokite didesnio oktaninio skaičiaus benzina.
- Naudokite tik aukštos kokybės bešvinio benzino ir alyvos mišinį.

### Dvitakčių variklių alyva

- Naudokite tik aukštos kokybės dvitakčių variklių alyvą; ypač tinka HUSQVARNA dvitakčių variklių alyva. Naudokite tik oru aušinamų variklių alyvą.
- Mišinio santykis 50:1 (2 %).
- Žemos kokybės alyva ir didelis alyvos / degalų santykis gali sutrumpinti katalizatorių naudojimo laiką.
- Rinkdamiesi alyvą, pasikonsultuokite su savo atstovu.
- Jei Husqvarna negalite gauti dvitakčių variklių alyvos, galite naudoti kitą geros kokybės dvitakčių variklių alyvą, skirtą oru aušinamiems varikliams. Rinkdamiesi alyvą, kreipkitės į savo atstovą.
- Nenaudokite dvitakčių variklių alyvos vandeniui aušinamiems užbortiniams varikliams. Dvitakčių variklių alyva kartais vadinama užbortinių variklių alyva.

Benzinas, litrais	Alyva, litrais
	2 % (50:1)
5	0,1
10	0,2
15	0,3
20	0,4

### Kuro mišinio maišymas

**Pasižymėkite:** Maišydami kurą visada naudokite tik švarų kuro bakelį.

**Pasižymėkite:** Nemaišykite kuro mišinio kiekio ilgesniam kaip 30 dienų laikotarpiui.

1. Įpilkite pusę benzino kiekio.

2. Supilkite visą alyvos kiekį.
3. Suplakite kuro mišinį, kad komponentai susimaišytų.
4. Supilkite likusį benzino kiekį.
5. Suplakite kuro mišinį, kad komponentai susimaišytų.
6. Užpildykite kuro bakelį.

## Kuro įpylimas



**PERSPĖJIMAS:** Šalia degalų nerūkykite ir nedėkite įkaitusių objektų. Prieš įpildami degalų, sustabdykite variklį ir palikite kelioms minutėms atvėsti.



**PERSPĖJIMAS:** Norėdami įpilti degalų, lėtai atsukite degalų bakelio dangtelį, kad išleistumėte nepageidaujamą slėgį.



**PERSPĖJIMAS:** Įpylę degalų, atsargiai priveržkite degalų bakelio dangtelį. Prieš užvesdami variklį, patraukite įrenginį iš degalų pylimo vietos ir toliau nuo elektros šaltinių.

- Naudokite degalų baką su apsauga nuo perpilimo.
- Įsitinkite, kad plotas aplink kuro bakelio dangtelį yra švarus. Į kuro baką patekę nešvarumai kenkia eksploatacijai.
- Prieš pildami kuro mišinį į kuro bakelį, talpą su kuru suplakite.

## Užvedimas ir išjungimas

### Patikrinimas prieš paleidimą

1. Apžiūrėkite, ar gaminiiui netrūksta dalių, ar jis neturi pažeistų, nepritvirtintų arba susidėvėjusių dalių.
2. Apžiūrėkite veržles ir varžtus.
3. Patikrinkite žoliapjovės galvutę arba geležtę.
4. Patikrinkite fiksavimo veržlę. Įsitinkite, kad fiksavimo veržlė užfiksuota mažiausiai 1,5 Nm (1,1 pėd. svar.) jėga. Priveržkite fiksavimo veržlę 35–50 Nm (26–36 pėd./svar.) jėga.
5. Apžiūrėkite oro filtrą.
6. Apžiūrėkite akceleratoriaus gaiduko fiksatorių ir akceleratoriaus gaiduką.
7. Patikrinkite išjungimo jungiklį.
8. Patikrinkite, ar neprateka degalai.

### Šalto variklio užvedimas



**PERSPĖJIMAS:** Prieš paleisdami gaminį, uždėkite visą sankabos dangtelį ir veleną. Atsilaisvinus sankabai, galima susižaloti. Naudokite pirštines.



**PERSPĖJIMAS:** Patraukite gaminį iš degalų pylimo vietos ir toliau nuo elektros šaltinių. Padėkite jį ant lygaus paviršiaus. Įsitinkite, kad prie pjovimo įtaiso nesiliečia jokie objektai.



**PERSPĖJIMAS:** Įsitinkite, kad darbo vietoje nėra neįgalotų asmenų. Priešingu atveju gali kilti pavojus sunkiai susižaloti. Saugus atstumas yra 15 m.

1. Stabdymo jungiklį nustatykite į paleidimo padėtį.
2. Paspauskite oro šalinimo jungiklį dešimt kartų. (Pav. 45)
3. Pastumkite oro sklendės svirtį į oro sklendės padėtį. (Pav. 46)
4. Laikykite gaminį prie žemės. Lėtai traukite virvelę dešiniąja ranka, kol pajusite pasipriešinimą. Tada patraukite lynelį greitai ir iš jėgos. Tai darykite, kol išgirsite, kad variklis užsivedė. (Pav. 47)

**Pasižymėkite:** Nevyniokite starterio virvės sau ant rankos.



**PASTABA:** Neištraukite visos starterio virvės. Kai ištraukiate starterio virvę, laikykite už jos rankenos. Nepaisydami šių nurodymų galite sugadinti variklį.

5. Nustatykite oro sklendės rankenėlę į veikimo padėtį, tada patraukite starterio virvę, kol užsives variklis.
6. Šiek tiek patraukite akceleratoriaus gaiduką ir leiskite veikti mažu greičiu 60 sekundžių.



**PERSPĖJIMAS:** Nelieskite gaubto. Jeigu uždegimo žvakės antgalis pažeistas, galite nusideginti odą ir gauti elektros smūgį. Niekada nenaudokite gaminio, kurio uždegimo žvakės antgalis yra pažeistas.

### Šilto variklio užvedimas

1. Stabdymo jungiklį nustatykite į paleidimo padėtį.
2. Paspauskite oro šalinimo jungiklį dešimt kartų. (Pav. 45)
3. Nustatykite oro sklendės rankenėlę į veikimo padėtį, tada patraukite starterio virvę, kol užsives variklis.

### Išjungimas

- Norėdami išjungti variklį, nuspauskite stabdymo mygtuką. (Pav. 19)

## Žoliapjovės naudojimas



**PASTABA:** Po kiekvieno panaudojimo sulėtinkite variklio apsakas iki tuščiosios eigos. Ilgalais variklio darbas didžiausiomis apsakomis be apkrovos gali sugadinti variklį.

**Pasižymėkite:** Vyniodami naują žoliapjovės lynelį nuvalykite žoliapjovės galvutės gaubtą, kad nesusidarytų vibracijos. Apžiūrėkite kitas žoliapjovės galvutės dalis ir esant reikalui jas nuvalykite.

### Bendrieji darbo nurodymai



**PERSPĖJIMAS:** Pjaudami įtemptą medį būkite atsargūs. Prieš pjaunant arba baigus pjauti medis gal spyruokliuodamas grįžti į įprastą padėtį, atsitrenkti į jus arba įrenginį ir sužeisti.

- Viename darbo zonos gale išvalykite atvirą plotą ir pradėkite dirbti nuo šios vietos.
- Darbo zonoje judėkite besikartojančia trajektorija. (Pav. 48)
- Įrenginį iki galo sukiokite į kairę ir dešinę, kad kaskart pasukdami išvalytumėte 4–5 m pločio ruožą.
- Išvalę 75 m ilgio ruožą apsisukite ir grįžkite atgal. Dirbdami su savimi neškitės degalų kanistrą.
- Judėkite toliau kryptimi, kad netektų bereikalingai kiršti griovių ir kliūčių.
- Judėkite toliau kryptimi, kad nupjauta augmenija pučiant vėjui kristų į išvalytą plotą. (Pav. 49)
- Judėkite skersai šlaito, o ne aukštyn ir žemyn.

### Žolės pjovimas žolės pjovimo peiliu

1. Kai naudojate įrenginį, stovėkite iššergę kojas. Pasirūpinkite, kad pėdos tvirtai stovėtų ant žemės.
2. Švelniai padėkite atraminį gaubtą ant žemės. Jis neleidžia peiliui liesti žemės.
3. Pjaudami aukštą žolę naudokite švytavimo šonu judesį iš dešinės į kairę. Pjaukite naudodami kairę peilio pusę (tarp 8-os ir 12-os valandos). (Pav. 50)
4. Pakreipkite peilį į kairę, kai pjaunate aukštą žolę.

**Pasižymėkite:** Žolė bus lengvai surenkama vienoje linijoje.

5. Kaip grįžtamąjį judesį naudokite šoninį judesį iš kairės į dešinę.
6. Dirbkite ritmiškai.
7. judėkite į priekį ir tvirtai statykite pėdas ant žemės.
8. Išjunkite variklį.
9. Atsekite gaminį nuo diržo segtuko.

10. Padėkite produktą ant žemės.

11. Surinkite nupjautą medžiagą.

### Valymas

(Pav. 51)

Kad pasiektumėte geriausių rezultatų:

- Laikykite žoliapjovę taip, kad žoliapjovės galvutė būtų prie pat žemės.
- Šiek tiek palenkite žoliapjovės galvutę.
- Leiskite žoliapjovės lynelio galui liestis su žeme aplink objektus.

### Žolės trumpinimas

1. Kampu pasuktą žoliapjovės galvutę laikykite prie pat žemės. Nespauskite žoliapjovės linelio prie žolės. (Pav. 52)
2. Sutrumpinkite žoliapjovės lynelį 10–12 cm / 4–4,75 col.
3. Sumažinkite variklio apsakas, kad sumažintumėte augalams keliamą pavojų.
4. Pjaudami žolę greta kitų objektų, naudokite 80 % variklio galios. (Pav. 53)

### Žolės pjovimas

1. Pjaudami stenkitės žoliapjovės lynelį laikyti lygiagrečiai žemei. (Pav. 54)
2. Nespauskite žoliapjovės galvutės prie žemės. Taip galite pažeisti ir žemę, ir gaminį.
3. Neleiskite galvutei nuolat liestis prie žemės, nes taip galima pažeisti žoliapjovės galvutę.
4. Pjaudami žolę mojuodami gaminiu iš vieno šono į kitą, naudokite didžiausias variklio apsakas. Stenkitės žoliapjovės lynelį laikyti lygiagrečiai žemei. (Pav. 55)

### Žolės šlavimas

Besisukančio žoliapjovės lyno sukuriama oro srautu galima iš teritorijos pašalinti nupjautą žolę.

1. Laikykite žoliapjovės galvutę ir žoliapjovės lyną lygiagrečius žemės paviršiui ir aukščiau jo.
2. Iki galo nuspauskite akceleratorių.
3. Judinkite žoliapjovės galvutę iš vienos pusės į kitą ir taip šluokite žolę.



**PERSPĖJIMAS:** Kaskart dėdami naują žoliapjovės lyną nuvalykite žoliapjovės galvutę, kad ji neišsibalansuotų ir nevirbruotų rankenos. Be to, patikrinkite ir prireikus valykite kitas žoliapjovės galvutės dalis.

### Žoliapjovės lynelio keitimas

Žr. paskutinį šios naudojimo instrukcijos puslapį.



## Techninės priežiūros darbas



**PERSPĖJIMAS:** Prieš valydami, taisydami arba prižiūrėdami gaminį perskaitykite ir supraskite saugos skyrių.

naudojimą. Intervalai skiriasi, jei gaminio nenaudojate kasdien. Atlikite tik šiose instrukcijose nurodytus priežiūros darbus. Dėl kitų, šiose instrukcijose neminimų priežiūros darbų kreipkitės į patvirtintą techninės priežiūros centrą.

### Priežiūros grafikas

Būtinai vadovaukitės priežiūros grafiku. Priežiūros intervalai apskaičiuojami pagal kasdienį gaminio

Priežiūros grafikas	Kasdien	Savaitinė	Kiekvienu mėnesį
Nuvalykite išorinius paviršius.	✓		
Išvalykite oro filtrą. Jei reikia, pakeiskite.	✓		
Patikrinkite laikymo diržus.	✓		
Patikrinkite akceleratoriaus gaiduko fiksatorių ir akceleratoriaus veikimą.	✓		
Patikrinkite rankeną ir valdymo rankeną.	✓		
Patikrinkite stabdymo jungiklį.	✓		
Patikrinkite apsaugas.	✓		
Patikrinkite geležtę, ar ji aštri ir nepažeista. Tinkamai pritvirtinkite geležtę centrinėje padėtyje.	✓		
Patikrinkite žoliapjovės galvutę.	✓		
Patikrinkite pjovimo įtaisą ir įsitikinkite, kad jis nesisuka tuščiaja eiga.	✓		
Patikrinkite pjovimo įrangos fiksavimo veržlę.	✓		
Patikrinkite, ar iš variklio, bakelio arba degalų linijų neteka degalai.	✓		
Patikrinkite geležtės transportavimo apsaugą.	✓		
Patikrinkite veržles ir varžtus.	✓		
Patikrinkite starterio virvės rankeną ir starterio virvę.		✓	
Patikrinkite vibracijos slopinimo elementus.		✓	
Nuvalykite išorinę karbiuratoriaus dalį ir greta esančias sritis.		✓	
Nuvalykite išorinę uždegimo žvakės dalį. Išimkite ją ir patikrinkite tarpą tarp elektrodų. Nustatykite 0,6–0,7 mm atstumą arba pakeiskite uždegimo žvakę. Į uždegimo žvakę įdėkite slopintuvą.		✓	
Išvalykite aušinimo sistemą.		✓	
Patikrinkite kaminės pavaros tepalus. Jei reikia, pripildykite.		✓	
Nuvalykite duslintuvą.			✓
Patikrinkite sankabą, sankabos spyruokles ir būgnelį. Jei reikia, pakeiskite patvirtintame techninės priežiūros centre.			✓
Patikrinkite visus laidus ir jungtis.			✓
Pakeiskite uždegimo žvakę.			✓

## Karbiuratoriaus reguliavimas

Išbandant gamyklėje, karbiuratorius yra sureguliuojamas. Reguliavimą turi atlikti apmokytas asmuo.

### Duslintuvo patikra



**PERSPĖJIMAS:** Nenaudokite gaminio, jei jo duslintuvas pažeistas. Visada pakeiskite pažeistą duslintuvą.



**PERSPĖJIMAS:** Nudėgimo arba gaisro pavojus. Duslintuvai su katalizatoriais eksploatuojant labai įkaista.



**PERSPĖJIMAS:** Gaisro pavojus. Duslintuvas mažina triukšmo lygį ir nukreipia išmetamąsias dujas nuo naudotojo. Išmetamosios dujos yra karštos ir gali kibirkščiuoti.



**PASTABA:** Pažeistą kibirkščių gesinimo tinklę reikia pakeisti. Nenaudokite gaminio, jeigu ant duslintuvo nėra kibirkščių slopintuvo arba jis pažeistas.



**PASTABA:** Jei kibirkščių slopintuvo ekranas bus užsikimšęs, įrenginys labai įkais, o tai savo ruožtu gali pažeisti cilindrą ir stūmoklį.

1. Įsitikinkite, kad duslintuvas nepažeistas.
2. Pasirūpinkite, kad duslintuvas būtų tinkamai pritvirtintas prie gaminio.

### Greičio tuščiaja eiga reguliavimas

- Patikrinkite, ar oro filtras švarus. Pjovimo įtaisas negali sukintis esant tinkamam greičiui tuščiaja eiga.
- Reguliuokite greitį tuščiaja eiga greičio tuščiaja eiga reguliavimo varžtu T, kurį nurodo žymė „T“.
- Greitis tuščiaja eiga yra tinkamas, kai variklis tolygiai veikia visose padėtyse. Greitis tuščiaja eiga turi būti mažesnis nei greitis, kuriam esant pradeda sukintis pjovimo įtaisas.



**PERSPĖJIMAS:** Jei greičio tuščiaja eiga negalima sureguliuoti taip, kad pjovimo įtaisas sustotų, pasikonsultuokite su platintuju arba techninės priežiūros centru atstovu. Nenaudokite įrenginio, kol jis nėra tinkamai sureguliuotas arba sutaisytas.

1. Laisvosios eigos varžtą sukite pagal laikrodžio rodyklę, kol pjovimo įtaisas pradės sukintis.

2. Laisvosios eigos varžtą sukite prieš laikrodžio rodyklę, kol pjovimo įtaisas sustos. (Pav. 56)

### Aušinimo sistema

Gaminyje yra aušinimo sistema, kad būtų išlaikoma žema darbinė temperatūra.

Aušinimo sistemą sudaro toliau nurodytos dalys.

(Pav. 57)

- Smagratis su sparneliais (A)
- Aušinimo sparneliai ant cilindro (B)
- Cilindro dangtelis (C) (nukreipia šaltą orą link cilindro)
- Duslintuvo plokštelė (D)
- Plokštelė (E)

### Aušinimo sistemos valymas



**PERSPĖJIMAS:** Nešvari ar užblokuota aušinimo sistema sukelia perkaitimą. Dėl to atsiranda stūmoklio ir cilindro pažeidimų.

1. Aušinimo sistemos dalis valykite šepečiu bent kartą per savaitę.

### Oro filtras

- Filtrą valykite kas 25 valandas. Jei reikia, valykite dažniau.
- Nustatykite oro sklendės rankenėlę į uždarytos oro sklendės padėtį. (Pav. 58)

### Oro filtro valymas



**PASTABA:** Pažeistą, labai purviną arba permirkusį oro filtrą būtina pakeisti.

Jei naudojate oro filtrą ilgai, jo nepavyks visiškai išvalyti. Reguliariai keiskite oro filtrą nauju.

1. Pastumkite oro sklendės svirtį į viršų, kad uždarytumėte oro sklendę.
2. Nuimkite oro filtro dangtelį. (Pav. 59)
3. Nuimkite veltinio filtro dangtelį ir oro filtrą.
4. Norėdami išvalyti veltinio filtrą, švelniai per jį suduokite rankos delnu arba valykite oru.
5. Patikrinkite guminio sandariklio paviršių. Pakeiskite filtrą ant guminio tarpiklio, jei jis pažeistas.
6. Išplaukite oro filtrą šiltime muiluotame vandenyje.



**PASTABA:** Veltinio filtras turi būti sausas. Vanduo gali jį pažeisti.

7. Ant filtro pildami alyvos, naudokite Husqvarna dvitakčių variklių alyvą. Prieš vėl uždėdami oro filtrą, būtinai pašalinkite alyvos perteklių.



**PASTABA:** Nenaudokite benzino arba alyvos, skirtos keturtakčiams varikliams.

8. Pakeiskite oro filtrą, jei jis toks purvinas, kad jo nebeįmanoma išplauti. Visada pakeiskite pažeistą oro filtrą.
9. Taip pat išvalykite vidinį filtro dangtelio paviršių. Valykite oru arba šepetėliu.
10. Prieš sumontuodami oro filtrą, palaukite, kol jis išdžius.

## Degalų filtras

Jei varikliui trūksta degalų, įsitikinkite, kad degalų bakelio dangtelis ir degalų filtras (A) nėra užblokuoti. (Pav. 60)

## Kampinės pavaros tepimas

Būtinai patikrinkite, ar 3/4 kampinės pavaros yra pripildyta kampinių pavarų tepalu.

(Pav. 61)

## Uždegimo žvakės tikrinimas



**PASTABA:** Visada naudokite rekomenduojamo tipo žvakes. Netinkamo tipo uždegimo žvakė gali pažeisti gaminį.

- Patikrinkite uždegimo žvakę, jei variklio galingumas mažas, ji sunku paleisti arba jis netinkamai veikia tuščiąja eiga.
- Norėdami sumažinti pašalinių medžiagų atsiradimą ant uždegimo žvakės elektrodo, laikykitės šių instrukcijų:
  - a) Įsitikinkite, kad tinkamai sureguliuotas greitis tuščiąja eiga.
  - b) Įsitikinkite, kad naudojate tinkamą kuro mišinį.
  - c) Patikrinkite, ar oro filtras yra švarus.
- Jeigu uždegimo žvakė purvina, nuvalykite ją ir patikrinkite, ar nustatytas tinkamas tarpas tarp elektrodo, žr. *Techniniai duomenys psl. 236*. (Pav. 62)
- Esant reikalui pakeiskite uždegimo žvakę.

## Žolės pjovimo įtaisų ir žolės pjovimo peilių galandimas

1. Pagaląskite žolės pjovimo įtaisus ir žolės pjovimo peilius paprasta plokščia dilde.
2. Pagaląskite žolės pjovimo įtaisų ir žolės pjovimo peilių ašmenis vienodai, kad jie išliktų subalansuoti. (Pav. 63)

## Gedimai ir jų šalinimas

Paleidimo triktis		
Tikrinkite toliau išvardytus dalykus	Galima priežastis	Sprendimas
Stabdymo mygtukas	Sustabdymo padėtis	Stabdymo jungiklį nustatykite į paleidimo padėtį.
Starterio strektės	Tvirtinimo strektės	Sureguliuokite arba pakeiskite strektes.
		Nuvalykite sritį aplink strektes.
		Kreipkitės į įgaliotą priežiūros specialistą.
Kuro bakelis	Netinkama kuro rūšis.	Išleiskite ir naudokite tinkamą kurą.
Karbiuratorius	Tuščios eigos greičio reguliavimas.	Laisvos eigos greitį reguliuokite varžtu T.

Paleidimo triktis		
Tikrinkite toliau išvardytus dalykus	Galima priežastis	Sprendimas
Kibirkštis (nėra kibirkšties)	Uždegimo žvakė nešvari arba drėgna.	Pasirūpinkite, kad uždegimo žvakė būtų sausa ir švari.
	Netinkamas tarpelis tarp degimo žvakių.	Išvalykite žvakę. Patikrinkite, ar tarpas tarp elektrodų yra tinkamas. Įsitikinkite, kad uždegimo žvakėje yra slopintuvai. Informacijos apie tinkamą tarpą tarp elektrodų rasite techniniuose duomenyse.
Uždegimo žvakė	Uždegimo žvakė atsilaisvinusi.	Priveržkite uždegimo žvakę.

Variklis užsiveda, bet užgesta		
Tikrinkite toliau išvardytus dalykus	Galima priežastis	Sprendimas
Kuro bakelis	Netinkama kuro rūšis.	Išleiskite ir naudokite tinkamą kurą.
Karbiuratorius	Variklis tuščiaja eiga veikia netinkamai.	Kreipkitės į techninio aptarnavimo atstovą.
Oro filtras	Užsikimšęs oro filtras	Išvalykite oro filtrą.

## Gabenimas ir laikymas

- Gabenimo metu užtikrinkite įrangos saugumą, kad išvengtumėte pažeidimų ir nelaimingų atsitikimų.
- Laikykite įrenginį ir įrangą sausoje neužšalancioje vietoje.
- Nuvalykite įrenginį.
- Pakeiskite arba suremontuokite pažeistas dalis.
- Įrenginiui uždengti naudokite tinkamą apsauginį gaubtą, kuris nesulaiko drėgmės.
- Gabenimo metu įrenginį saugiai pritvirtinkite.

## Techniniai duomenys

333R Mark II	
<b>Variklis</b>	
Cilindro darbinis tūris, cm <sup>3</sup>	32,6
Greitis tuščiaja eiga, aps./min.	3000±300
Rekomenduojamas maks. greitis, aps./min.	9100
Galios atidavimo veleno greitis, aps./min	6700

	<b>333R Mark II</b>
Maks. variklio galia pagal ISO 8893, kW/AG esant aps./min.	1,0 / 1,3 @ 7000
<b>Degalų ir tepimo sistema</b>	
Degimo žvakė	NGK BPMR7A/HQT-1
Tarpas tarp elektrodų, mm	0,6-0,7
<b>Degalų ir tepimo sistema</b>	
Kuro bakelio talpa, l / cm <sup>3</sup>	1,1/1100
<b>Svoris</b>	
Svoris, kg	7,2
<b>Triukšmo duomenys</b>	
Išmatuotas triukšmingumo lygis, pagal 2000/14/EB, dB(A)	107
Garantuotas triukšmingumo lygis, pagal 2000/14/EB, dB (A)	108
Garso galios lygis, išmatuotas <sup>40</sup>	
Su originalia žoliapjovės galvute, dB (A)	104
Su originaliu žolės pjovimo peiliu, dB (A)	104
Garso slėgio lygis ties operatoriaus ausimis <sup>41</sup>	
Su originalia žoliapjovės galvute, dB (A)	97
Su originaliu žolės pjovimo peiliu, dB (A)	97
<b>Informacija apie vibraciją<sup>42</sup></b>	
Su žoliapjovės galvute, kairiaja / dešiniąja rankena, m/s <sup>2</sup>	6,1/6,2
Su žolės peiliu, kairiaja / dešiniąja rankena, m/s <sup>2</sup>	5,4/5,5

## Priedai

<b>333R Mark II</b>		
<b>Patvirtinti priedai</b>	<b>Tipas</b>	<b>Pjovimo įtaiso apsauginis elementas</b>

<sup>40</sup> Garso galios lygis išmatuotas pagal EN ISO 22868. Nustatytų reikšmių paklaida yra 3 dB(A).

<sup>41</sup> Atitinkamas skleidžiamo garso slėgio lygis operatoriaus darbo vietoje, nustatytas pagal EN ISO 22868. Nustatytų reikšmių paklaida yra 3 dB(A).

<sup>42</sup> Atitinkama bendra kiekvienos rankenos vibracijos vertė, nustatyta pagal EN ISO 22867. Nustatytų reikšmių paklaida yra 1,5 m/s<sup>2</sup>.

Žolės pjovimo peilis / žolės pjovimo įtaisas	Multi 330-2 (Ø 330, 2 dantys)	593 70 66-01
	Multi 255-3 (Ø 255, 3 dantys)	593 70 66-01
	Grass 275-4 (Ø 275 4 dantys)	593 70 66-01
	Grass 255-4 1" (Ø 255, 4 ašmenų)	593 70 66-01
Žoliapjovės galvutė	T35	593 70 66-01
Atraminis gaubtas	Standi	-

---

# Atitikties deklaracija

---

## EB atitikties deklaracija

**Išdavė:** Husqvarna AB, SE-561 82 Huskvarna, Švedija, tel. +46-36-146500.

**Husqvarna AB** priiima visą atsakomybę už šios deklaracijos objektą: Žoliapjovės ir (arba) krūmapjovės, varomos benzinu, platforma (-os) GZ32B atspindi modelį (-ius) **Husqvarna 333R Mark II**, nuo 2024 serijos numerio. Platformos numeris ir modelio numeris yra aiškiai teksto pavidalu nurodyti modelio duomenų plokštelėje. Taip pat joje nurodyti metai ir tolesni serijos numeriai.

Šioje deklaracijoje įvardytas minėtas gaminys atitinka šias Europos Tarybos direktyvas:

- 2006 m. gegužės 17 d. Direktyvos **2006/42/EB** dėl mašinų;
- 2014 m. vasario 26 d. Direktyvos **2014/30/ES** dėl elektromagnetinio suderinamumo;
- 2000 m. gegužės 8 d. Direktyvos **2000/14/EB** dėl į aplinką skleidžiamo triukšmo.
- 2011 m. birželis 8 d. direktyva **2011/65/ES** dėl tam tikrų pavojingų medžiagų naudojimo.

Taikoma atitikties įvertinimo procedūra, vadovaujantis 2000/14/EB direktyvos V priedu.

Daugiau informacijos apie triukšmo emisiją žr. *Techniniai duomenys psl. 236*.

Taikyti šie standartai:

**EN ISO 11806-1:2022, EN ISO 14982:2009, EN ISO 12100:2010, EN IEC 63000:2018**

„TÜV Rheinland LGA Products GmbH“, Tillystrasse 2, D-90431 Nuernberg, Germany, 0197, atliko savanorišką patikrą „Husqvarna AB“ vardu ir pateikė AM 50613402 – atitikties EB Tarybos direktyvai 2006/42/EB dėl mašinų sertifikatą. Šis sertifikatas galioja visoms gamybos vietoms ir kilmės šalims, nurodytoms gaminio etiketėje. Tiekiami žoliapjovė ir (arba) krūmapjovė atitinka tyrime naudotą pavyzdį.

„Husqvarna AB“, Huskvarna, Švedija, 2024-01-15



Claes Losdal, Mokslinių tyrimų ir plėtros skyriaus vadovas, „Husqvarna AB“

Atsakingas už techninę dokumentaciją



---

# VSEBINA

---

Uvod.....	240	Prevoz in skladiščenje.....	253
Varnost.....	241	Tehnični podatki.....	253
Montaža.....	245	Dodatki.....	254
Delovanje.....	247	Izjava o skladnosti.....	255
Vzdrževanje.....	249	Dodatek .....	443
Odpravljanje težav.....	252		

---

## Uvod

---

### Opis izdelka

Izdelek je obrezovalnik trave oziroma motorna kosa z motorjem z notranjim zgorevanjem.

Stalno delamo na tem, da bi povečali varnost in učinkovitost med delovanjem. Če potrebujete več informacij, se obrnite na servisnega zastopnika.

### Namen uporabe

Izdelek uporabljajte z nožem za travo ali kosilno glavo za košnjo različnega rastlinja. Izdelek je dovoljeno

### Pregled izdelka

(Sl. 1)

1. Pokrovček polnilne odprtine za masl, kotni prenos
2. Kotni prenos
3. Ščitnik rezalnega priključka
4. Gred
5. Ročaj
6. Gumb za vklop plina
7. Stikalo za izklop
8. Ročica plina
9. Zaklep ročice plina
10. Ročajna objemka
11. Vzmetni obroček
12. Pokrov sklopke
13. Kapica svečke in svečka
14. Membrana črpalke goriva
15. Rezervoar za gorivo
16. Pokrov dušilca
17. Pokrov valja
18. Pokrov zračnega filtra
19. Ročica čoka
20. Ročica zaganjalne vrvice
21. Blokirni zatič
22. Ključ Inbus
23. Ključ
24. Inbus ključ
25. Kosilna glava
26. navodila za uporabo
27. Pogonski disk

uporabljati samo za obrezovanje in odstranjevanje trave. Nož za travo ali kosilno glavo uporabljajte za košnjo trave.

**Opomba:** Uporabo lahko urejajo državni ali lokalni predpisi. Upoštevajte veljavne predpise.

---

28. Oprtnik

29. Zaklepna matica

30. Podporna skleda

31. Oporna prirobnica

### Simboli na izdelku

(Sl. 2) **OPOZORILO!** Ta izdelek je nevaren. Neprevidna in nepravilna uporaba izdelka lahko povzroči poškodbe in celo smrt uporabnika ali drugih navzočih oseb. Da preprečite poškodbe uporabnika ali drugih navzočih oseb, preberite in upoštevajte varnostna navodila v navodilih za uporabo.

(Sl. 3) Pred uporabo izdelka natančno preberite navodila za uporabo in se prepričajte, da ste jih razumeli.

(Sl. 4) Izdelek je v skladu z veljavnimi direktivami ES.

(Sl. 5) Na območjih, kjer bi lahko na vas padel kakšen predmet, uporabljajte zaščitno čelado. Uporabljajte odobreno zaščitno za sluh. Uporabljajte odobreno zaščitno oči.

(Sl. 6) Uporabljajte odobrene zaščitne rokavice.

(Sl. 7) Uporabljajte trpežno obutev, ki ne drsi.



- (Sl. 8) Izdelek lahko povzroči izmet predmetov, kar lahko vodi do poškodb.
- (Sl. 9) Najvišja hitrost pogonske gredi.
- (Sl. 10) Med uporabo izdelka bodite na varni razdalji 15 m (50 čevljev) od drugih oseb in živali.
- (Sl. 11) Če se rezalna oprema dotakne predmeta, ki ga ne odreže nemudoma, obstaja tveganje za nevaren izmet materiala. Izdelek lahko odreže telesne dele. Med uporabo izdelka bodite na varni razdalji 15 m (50 čevljev) od drugih oseb in živali.
- (Sl. 12) Membrana za črpanje goriva.
- (Sl. 13) Smer za zaprtje čoka.
- (Sl. 14) Smer za odprtje čoka.
- (Sl. 15) Emisija hrupa v okolje je skladna z Evropsko direktivo 2000/14/ES in zakonodajo Novega južnega Walesa, in sicer z direktivo "Zaščita okolja pri delu (nadzor hrupa) iz 2017". Podatki o emisijah hrupa so navedeni na nalepki

stroja in v poglavju *Tehnični podatki na strani 253.*

yyyywwxxxx

Na tipski ploščici je navedena serijska številka. **yyyy** je proizvodno leto, **ww** je proizvodni teden.

**Opomba:** Ostali znaki in oznake na izdelku se nanašajo na zahteve za certifikacijo, ki veljajo za druga komercialna območja.

## Stopnja emisij Euro V



**OPOZORILO:** Zaradi predelave motorja se razveljavi EU-homologacija tega izdelka.

## Škoda izdelka

Za škodo na izdelku ne odgovarjamo, če:

- Izdelek ni pravilno popravljen.
- Izdelek je popravljen z deli, ki jih ni izdelal ali odobril proizvajalec.
- Na izdelku je nameščena dodatna oprema, ki je ni izdelal ali odobril proizvajalec.
- Izdelek ni bil popravljen v pooblaščenem servisnem centru ali pri pooblaščenem organu.

## Varnost

### Varnostne definicije

Spodnje definicije označujejo stopnjo resnosti posameznih opozorilnih besed.



**OPOZORILO:** Poškodbe oseb.



**POZOR:** Poškodbe izdelka.

**Opomba:** Te informacije olajšajo uporabo izdelka.

### Splošna varnostna navodila



**OPOZORILO:** Pred uporabo izdelka preberite navodila v povezavi z opozorili v nadaljevanju.

- Izdelek uporabljajte pravilno. Če izdelka ne uporabljate pravilno, lahko pride do poškodb ali smrti. Izdelek uporabljajte samo za opravila, ki so

navedena v tem priročniku. Izdelka ne uporabljajte za druga opravila.

- Sledite navodilom v tem priročniku. Upoštevajte varnostne simbole in navodila. Če uporabnik ne upošteva navodil in simbolov, lahko pride do poškodb ali smrti.
- Priročnika ne zavržite. Sledite navodilom pri sestavljanju, uporabi in vzdrževanju izdelka v brezhibnem stanju. Navodila uporabljajte za pravilno namestitev priključkov in dodatne opreme. Uporabljajte samo odobrene priključke in dodatno opremo.
- Ne uporabljajte poškodovanega izdelka. Sledite urniku vzdrževanja. Izvajajte samo postopke vzdrževanja, za katere ta priročnik vsebuje navodila. Vse druge postopke vzdrževanja mora izvesti pooblaščen servisni center.
- Ta priročnik ne more vsebovati vseh okoliščin, do katerih lahko pride pri uporabi izdelka. Bodite previdni in ravnajte razumno. Če niste prepričani glede določenih okoliščin, izdelka ne uporabljajte oziroma na izdelku ne izvajajte postopkov vzdrževanja. Za informacije se obrnite na strokovnjaka za izdelek, prodajalca, pooblaščen servisno delavnico ali servisni center.
- Pred sestavljanjem, skladiščenjem in vzdrževanjem izdelka odklopite kabel vžigalne svečke.

- Izdelka ne uporabljajte, če so se spremenile njegove originalne specifikacije. Ne spreminjajte delov izdelka brez vnaprejšnje odobritve proizvajalca izdelka. Uporabljajte samo dele, ki jih je odobril proizvajalec. Zaradi neustreznega vzdrževanja lahko pride do poškodb ali smrti.
  - Ne vdihavajte plinov iz motorja. Dolgotrajno vdihavanje izpušnih plinov motorja je zdravju nevarno.
  - Izdelka nikoli ne zaganjajte v zaprtih prostorih ali v bližini vnetljivih materialov. Izpušni plini so vroči in lahko vsebujejo iskre, ki lahko povzročijo požar. Nezadosten pretok zraka lahko povzroči poškodbe ali smrt zaradi zadušitve ali zastrupitve z ogljikovim monoksidom.
  - Pri uporabi tega izdelka motor ustvari elektromagnetno polje. Elektromagnetno polje lahko poškoduje medicinske vsadke. Pred uporabo izdelka se posvetujte z zdravnikom in proizvajalcem medicinskih vsadkov.
  - Izdelka ne smejo uporabljati otroci. Izdelka ne smejo uporabljati osebe, ki ne poznajo navodil za uporabo.
  - Če izdelek uporabljajo osebe z zmanjšanimi fizičnimi ali intelektualnimi sposobnostmi, jih morate nenehno nadzorovati. Vedno mora biti prisotna odgovorna odrasla oseba.
  - Izdelek zaklenite na mesto, kamor otroci in nepooblaščen osebe nimajo dostopa.
  - Izdelek lahko povzroči izmet predmetov, zaradi česar lahko pride do poškodb. Upoštevajte varnostna navodila, da zmanjšate nevarnost poškodb ali smrti.
  - Ko je motor vklopljen, se ne oddaljajte od izdelka.
  - Za morebitne nesreče je odgovoren uporabnik izdelka.
  - Pred uporabo izdelka se prepričajte, da deli izdelka niso poškodovani.
  - Pred uporabo izdelka se prepričajte, da ste od drugih oseb ali živali oddaljeni najmanj 15 m (50 čevljev). Osebe v bližini obvestite, da izdelek nameravate uporabljati.
  - Ravnajte v skladu z nacionalno ali lokalno zakonodajo. Ta lahko v določenih primerih prepreči ali omeji uporabo izdelka.
  - Izdelka ne uporabljajte, ko ste utrujeni, ali pod vplivom alkohola, drog ali zdravil. Lahko vplivajo na vid, pozornost, koordinacijo ali presojo.
  - Bodite previdni, saj se lahko izdelku med uporabo brez vaše vednosti približa otrok.
  - Izdelka ne uporabljajte, če so na delovnem območju druge osebe. Če na delovno območje vstopi druga oseba, izdelek izklopite.
  - Izdelek imejte vedno pod nadzorom.
  - Izdelka ne uporabljajte, če v primeru nesreče ne morete pravočasno prejeti pomoči. Preden začnete uporabljati izdelek, druge osebe vedno obvestite, da izdelek nameravate uporabljati.
  - Preden izdelek vklopite, se prepričajte, da so druge osebe ali živali ustrezno oddaljene.
  - Preden začnete uporabljati izdelek, iz delovnega območja odstranite vse odvečne predmete. Če rezalni priključek trči ob predmet, lahko to povzroči izmet predmeta in posledično poškodbe ali smrt. Odvečni material se lahko navije okrog rezalnega priključka in povzroči poškodbe.
  - Izdelka ne uporabljajte v slabih vremenskih razmerah (megla, dež, močan veter, nevarnost strele ipd.). Slabe vremenske razmere lahko ustvarijo nevarne pogoje (npr. spolzke površine).
  - Zagotovite, da se lahko prosto premikate in delo opravljate v stabilnem položaju.
- (Sl. 16)
- Zagotovite, da pri uporabi izdelka ne morete pasti. Izdelka med uporabo ne nagibajte.
  - Izdelek vedno držite z obema rokama. Izdelek držite ob svojem desnem boku.
- (Sl. 17)
- Rezalni priključek naj bo med uporabo izdelka pod višino pasu.
  - Če je ročica čoka ob zagonu motorja v položaju za čok, se začne rezalni priključek vrteti.
  - Ko se motor zaustavi, se ne dotikajte kotnega prenosa. Kotni prenos je po zaustavitvi motorja vroč. Če se vročih delov dotikate, lahko pride do poškodb.
  - Preden izdelek premikate, izklopite motor.
  - Ko je motor vklopljen, izdelka ne odlagajte.
  - Preden z izdelka začnete odstranjevati odvečni material, izklopite motor in počakajte, da se rezalni priključek ustavi. Počakajte, da se rezalni priključek ustavi, preden vi ali oseba, ki vam pomaga, začneta odstranjevati razrezan material.

## Osebnostna zaščitna oprema



**OPOZORILO:** Pred uporabo izdelka preberite navodila v povezavi z opozorili v nadaljevanju.

## Varnostna navodila za uporabo

- Izdelek mora biti pred uporabo popolnoma sestavljen.
- Pred zagonom izdelek premaknite 3 m (10 čevljev) stran od mesta, kjer ste napolnili posodo za gorivo. Izdelek postavite na ravno podlago. Zagotovite, da se rezalni priključek ne dotika tal ali drugih predmetov.
- Izdelek lahko povzroči izmet predmetov, ki lahko poškodujejo oči. Pri uporabi izdelka vedno uporabljajte odobreno zaščito oči.
- Pri uporabi izdelka vedno uporabljajte ustrezno osebno zaščitno opremo. Uporaba osebne zaščitne opreme ne odpravi vseh morebitnih nevarnosti poškodb. Osebnostna zaščitna oprema zmanjša stopnjo resnosti poškodb v primeru nesreče.
- Pri uporabi izdelka vedno uporabljajte odobreno zaščito oči.

- Izdelka ne uporabljajte bosí ali z odprto obutvijo. Vedno uporabljajte trpežno obutev, ki ne drsi.
- Oblečene imejte trpežne, dolge hlače.
- Po potrebi uporabljajte odobrene zaščitne rokavice.
- Če obstaja nevarnost poškodb zaradi padajočih predmetov, nosite čelado.
- Pri uporabi izdelka vedno uporabljajte odobreno zaščitno za sluh. Dolgotrajen hrup lahko povzroči izgubo sluha.
- Zagotovite, da je v bližini komplet prve pomoči.

## Varnostne naprave na izdelku

- Izdelek morate redno vzdrževati.
  - Življenjska doba izdelka se podaljša.
  - Nevarnost nesreč se zmanjša.

Pooblaščen prodajalec ali pooblaščen servisni center naj izdelek redno pregleduje in izvaja nastavitve ter popravila.

- Izdelka ne uporabljajte s poškodovano zaščitno opremo. Če je izdelek poškodovan, se obrnite na pooblaščen servisni center.

## Zaklep ročice plina

Zaklep ročice plina (A) preprečuje neželeno uporabo ročice plina (B). Pritisnite zaklep ročice plina (A), da sprostite ročico plina (B). Ko sprostite ročaj, se zaklep ročice plina (A) in ročica plina (B) samodejno premakneta v začetna položaja. (Sl. 18)

To gibanje nadzorujeta dve izolirani povratni vzmeti. To pomeni, da je ročica plina (B) blokirana v položaju prostega teka.

1. Ko sprostite zaklep ročice plina (A), mora biti ročica plina (B) zaklenjena v položaj prostega teka.
2. Pritisnite zaklep ročice plina (A) in se prepričajte, da se vrne v začetni položaj, ko ga sprostite.
3. Pritisnite ročico plina (B) in se prepričajte, da se vrne v začetni položaj, ko jo sprostite.

Zažene motor in uporabite polni plin. Spustite ročico plina (B) in preverite, ali se je rezalni priključek ustavil. Če se rezalni priključek vrtil, ko je ročica plina v položaju prostega teka, preglejte vijak za prilagoditev prostega teka uplinjalnika.

## Izklopno stikalo

Zagon motorja. Motor se mora izklopiti, ko izklopno stikalo premaknete v položaj za izklop.

(Sl. 19)

## Ščitnik rezalnega priključka



**OPOZORILO:** Ne uporabljajte rezalnih priključkov, če pred tem niste namestili odobrenega ščitnika. Če namestite napačen

ali poškodovan ščitnik, lahko pride do telesnih poškodb.

Ščitnik rezalnega priključka preprečuje izmet nepritrjenih predmetov v smeri uporabnika. Preverite, ali je ščitnik rezalnega priključka poškodovan. Če je poškodovan, ga zamenjajte. Uporabljajte samo odobrene ščitnike za rezalne priključke.

(Sl. 20)

## Preverjanje mehanizma za hitro sprostitvev



**OPOZORILO:** Ne uporabljajte oprtnikov z neustrezno delujočimi mehanizmi za hitro sprostitvev.

Mehanizem za hitro sprostitvev uporabniku omogoča, da izdelek v nujnem primeru hitro odstrani iz oprtnika.

1. Izklopite motor.
2. Prepričajte se, da ni vidnih poškodb, npr. razpok.
3. Sprostite in namestite mehanizem za hitro sprostitvev, da se prepričate o pravilnem delovanju. (Sl. 21)

## Dušilnik

(Sl. 22)

Dušilnik zmanjšuje raven hrupa na najnižjo možno raven in ohranja izpušne pline stran od uporabnika.

- Če je dušilnik poškodovan, motorja ne zaganjajte. Poškodovan dušilnik zviša nivo hrupa in poveča nevarnost požara. V bližini vedno imejte gasilni aparat.
- Redno pregledujte, ali ima izdelek nameščen dušilnik.
- Motorja ali dušilnika se ne dotikajte, ko je motor vklopljen. Motorja ali dušilnika se nekaj časa po zaustavitvi motorja ne dotikajte. Če se dotikate vročih površin, lahko pride do poškodb.
- Vroč dušilnik lahko povzroči požar. Bodite previdni, če izdelek uporabljate v bližini vnetljivih tekočin ali hlapov.
- Če je dušilnik poškodovan, se ne dotikajte njegovih notranjih delov. Ti deli lahko vsebujejo določene rakotvorne kemikalije.

## Namestitev in odstranitev zaklepne matice



**OPOZORILO:** Zaustavite motor, uporabite zaščitne rokavice in bodite previdni pri ostrih robovih rezalnega priključka.

Z zaklepno matico pritrdite nekatere vrste rezalnih priključkov. Zaklepna matica ima levi navoj.

- Za namestitev zaklepno matico privijte v smeri, nasprotni vrtenju rezalnega priključka.

- Zaklepno matico odstranite tako, da jo odvijete v smeri vrtenja rezalnega priključka.
- Za odvijanje in privijanje zaklepne matice potrebujete inbus ključ z dolgim držalom. Puščica na sliki kaže na območje, kjer lahko varno uporabljate inbus ključ. (Sl. 23)



**OPOZORILO:** Pri odvijanju ali privijanju zaklepne matice je nevarno, da se urežete ob rezilo. To opravilo izvajajte le pri nameščenem ščitniku rezila, ki ščiti vaše roke.

**Opomba:** Priprčajte se, da zaklepne matice ne morete odviti ali priviti z roko. Zamenjajte matico, če upor najlonske plasti pri vrtenju ni najmanj 1,5 Nm. Zaklepno matico je treba zamenjati po približno deseti namestitvi.

## Rezalna oprema

Izbira in vzdrževanje rezalne opreme, da:

- omogočite najboljše rezanje,
- podaljšate življenjsko dobo rezalne opreme.
- Upošteвайте navodila za preverjanje, vzdrževanje in servis dušilnika.
- Vedno uporabljajte ščitnik, priporočen za rezalno opremo. Glejte poglavje Tehnični podatki.



**OPOZORILO:** Uporabljajte samo priporočene rezalne priključke s ščitniki! Glejte poglavje Tehnični podatki. Za preverjanje pravilnega načina navijanja rezalne nitke in pravilnega premera kosilne nitke si oglejte navodila za rezalni priključek.



**OPOZORILO:** Poškodovan rezalni priključek povečuje nevarnost nesreč pri delu.



**OPOZORILO:** Ustavite motor vsakokrat, ko morate rokovati z rezalnim priključkom. Rezalni priključek se namreč vrti tudi po tem, ko ste izpustili ročico za plin. Pred delom na rezalnem priključku se prepričajte, da se je ta popolnoma zaustavil, nato pa odklopite pokrov svečke.

## Rezalna oprema

- Rezila in nože za travo uporabljajte za košenje goste trave. (Sl. 24)
- Za prizrezovanje trave uporabljajte kosilno glavo. (Sl. 25)
- Zaradi nepravilno nabrušenega ali poškodovanega rezila se poveča nevarnost nesreč. Zobe

rezila pravilno nabrusite. Upošteвайте navodila in uporabljajte pravilno šablono za brušenje.

- Preverite, ali je rezalni priključek poškodovan oziroma razpokan. Zamenjajte poškodovan rezalni priključek.
- Uporabljajte samo priporočene rezalne priključke s ščitniki. Glejte razdelek *Dodatki na strani 254*.

## Kosilna glava



**OPOZORILO:** Kosilna nitka mora biti vedno trdno in enakomerno navita okrog koluta in tako preverite škodljive tresljaje.

(Sl. 26)

- Uporabljajte samo priporočene kosilne glave in nitke.
- Uporabljajte samo priporočene rezalne priključke.
- Manjši stroji potrebujejo manjše kosilne glave in obratno.
- Pomembna je dolžina kosilne nitke. Daljša kosilna nitka zahteva večjo moč motorja kot krajša nitka z enakim premerom.
- Prepričajte se, da je rezalnik na ščitniku trimerja brezhiben. Uporablja se za rezanje rezalne nitke na pravilno dolžino.
- Če želite podaljšati življenjsko dobo kosilne nitke, jo lahko za nekaj dni namočite v vodo.

## Noži in rezila za travo

- Izdelek uporabljajte z odobrenim nožem za travo. Noža za travo ne uporabljajte, če niso ustrezno nameščeni vsi zahtevani deli. Namestitev mora biti pravilno izvedena in uporabljeni morajo biti ustrezni deli. Pri neustrezni namestitvi nož lahko odleti in hudo poškoduje upravljavca ali opazovalce.
- Med rokovanjem ali izvajanjem vzdrževalnih del na nožu nosite zaščitne rokavice.
- Med uporabo izdelka z nožem za travo nosite zaščitno čelado.
- Noži in rezila za travo so namenjeni za košenje neurejene trave.
- Nož za travo lahko povzroči poškodbe, saj se še vedno vrti, tudi ko motor izklopite ali sprostite ročico plina. Pred izvajanjem morebitnih vzdrževalnih del se mora nož za travo popolnoma zaustaviti.
- Pred začetkom del na rezalnem priključku izklopite motor. Rezalni priključek se mora popolnoma zaustaviti. Odklopite kabel z vžigalne svečke.
- Uporabljajte le odobren rezalni priključek ali pravilno nabrušen nož.
- Zobe rezila pravilno nabrusite.
- Ne uporabljajte poškodovanega rezalnega priključka.
- Pri transportu ali shranjevanju izdelka na nož za travo namestite transportno zaščito.

## Nevaren izmet materiala

- Sunek rezila je nenaden premik izdelka vstran, naprej ali nazaj. Do nevarnega izmeta materiala

pride, kadar nož za travo trči ob predmet, ki ga ne more odrezati. Tveganje za sunek rezila se poveča na območjih s slabim pregledom nad rezanim materialom.

- Ko pride do sunka rezila, obstaja tveganje, da se izdelek ali uporabnik premakne iz svojega položaja. Premikajoči se nož lahko zadene opazovalca, zato obstaja nevarnost poškodb.
- Če je nož upognjen, razpokan, zlomljen ali poškodovan, ga zavrzite.
- Uporabljajte oster nož. Če nož ni oster, se tveganje za sunek rezila poveča.

## Varnost pri delu z gorivom

- Če so na izdelku ostanke goriva ali motornega olja, izdelka ne zaganjajte. Očistite ostanke goriva/olja in počakajte, da se izdelek posuši. Očistite ostanke goriva z izdelka.
- Če se z gorivom polijete po obleki, se nemudoma preoblecite.
- Pazite, da goriva ne polijete po telesu, saj lahko pride do poškodb. Če gorivo polijete po telesu, se očistite z milom in vodo.
- Če se je olje ali gorivo polilo po izdelku ali po vašem telesu, ne zaganjajte motorja.
- Če motor pušča, izdelka ne zaganjajte. Redno preverjajte, ali motor pušča.
- Z gorivom ravnajte previdno. Gorivo je vnetljivo, hlapi pa so eksplozivni, zato lahko pride do poškodb ali smrti.
- Ne vdihavajte hlapov goriva, saj lahko pride do poškodb. Zagotovite zadosten pretok zraka.
- V bližini goriva ali motorja ne kadite.
- Vročih predmetov ne postavljajte v bližino goriva ali motorja.

- Goriva ne dolivajte, ko je motor vklopljen.
- Pred dolivanjem goriva se prepričajte, da je motor ohlajen.
- Pred dolivanjem počasi odprite pokrovček posode za gorivo in previdno sprostite pritisk.
- Goriva ne dolivajte v zaprtih prostorih. Ne zadosten pretok zraka lahko povzroči poškodbe ali smrt zaradi zadušitve ali zastrupitve z ogljikovim monoksidom.
- Skrbno privijte pokrovček posode za gorivo, da ne pride do požara.
- Preden izdelek vklopite, ga premaknite najmanj 3 m (10 čevljev) stran od mesta, kjer ste napolnili posodo za gorivo.
- V posodo za gorivo ne nalijte preveč goriva.
- Prepričajte se, da med premikanjem izdelka ali posode za gorivo ne more priti do iztekanja.
- Izdelka ali posode za gorivo ne postavljajte v bližino odprtega ognja, isker ali indikatorskih lučk. Prepričajte se, da izdelek med skladiščenjem ni izpostavljen odprtemu ognju.
- Pri premikanju ali skladiščenju goriva uporabljajte samo odobrene posode.
- Pred dolgotrajnim skladiščenjem izpraznite posodo za gorivo. Pri odlaganju goriva ravnajte v skladu z lokalno zakonodajo.
- Pred dolgotrajnim skladiščenjem izdelek očistite.
- Pred skladiščenjem odstranite kabel žvlgalne svečke, da preprečite nenameren zagon motorja.

## Varnostna navodila za vzdrževanje

- Če ne morete prilagoditi hitrosti prostega teka, da bi se rezalni priključek ustavil, se obrnite na servisni center. Izdelka ne uporabljajte, dokler ni pravilno nastavljen in je napaka odpravljena.

---

## Montaža

---



**OPOZORILO:** Pred sestavljanjem izdelka preberite poglavje o varnosti.

### Namestitev glavnega ohišja

1. Motor (A) priključite s cevjo (B) s štirimi vijaki (C). (Sl. 27)

### Namestitev ročaja in plina

1. Na gred namestite na ročaj in ročajno objemko. (Sl. 28)
2. Na ročaj namestite zgornji del ročajne objemke. Prepričajte se, da je objemka nameščena na območju rebrčenja ročaja. Glejte sliko.
3. Namestite oprtnik in izdelek obesite z nosilca oprtnika.
4. Opravite zadnjo nastavitve tako, da bo izdelek, ki visi z oprtnika, v primernem položaju. (Sl. 29)

5. Zategnite vijake.

### Priključitev plina in žice izklopnega stikala

1. Odstranite pokrov zračnega filtra.
2. Namestite žico plina (A) skozi nosilec uplinjalnika (B). (Sl. 30)
3. Nastavljivi bovdni žice (C) popolnoma obrnite v nosilec uplinjalnika.
4. Namestite spojko reže (D) na uplinjalnik. V tem trenutku je žleb (E) za kabelskim čevljem (F) odmaknjen od nastavljivega bovdna žice (C). (Sl. 31)
5. Zavrtite dušilno loputo uplinjalnika in potisnite žico plina (A) skozi režo v spojki reže.
6. Pazite, da bo kabelski čevljev (F) padlo v žleb.
7. Nekajkrat pritisnite na ročico plina, da se prepričate, ali pravilno deluje.

8. Nastavite nastavljiv bovden žice (C).
  - a) Prepričajte se, da se omejilo na dušilni loputi uplinjalnika pravilno dotika omejila na plinu.
  - b) Ko je ročica plina potisnjena do konca, mora biti žica v položaju 1–2 mm med kabelskim čevljem (F) in spojko. (Sl. 32)
9. Ko je žica plina (A) pravilno nastavljena, privijte zaklepno matico (G).
10. Priključite žice izklopnega stikala (H) s priključki iz motorja. (Sl. 33)
11. Namestite pokrov zračnega filtra.

## Namestitev ščitnika rezila in nožev za travo



**POZOR:** Uporabljajte samo odobrene ščitnike za rezila. Glejte *Dodatki na strani 254*.

1. Ščitnik rezila/rezalnega priključka (A) namestite na gred in privijte vijak (L). (Sl. 34)
2. Namestite pogonski disk (B) na pogonsko gred.
3. Obračajte pogonsko gred, dokler se ena od odprtih v pogonskem disku ne poravnava z ustrezno odprtino v ohišju menjalnika.
4. Vstavite blokirni zatič (C) v odprtino, da zaklenete gred.
5. Nož (D), oporno prirobnico (G) in podporno skledo (F) postavite na pogonsko gred.
6. Podporno skledo (F) namestite na izhodno gred z neravno stranjo proti rezilu.
7. Namestite matico (E). Ročaj ključa držite čim bližje ščitniku rezila. Privijte matico tako, da zavrtite ključ v nasprotni smeri vrtenja. Matico privijte z momentom 35–50 Nm (3,5–5 kpm). (Sl. 35)

**Opomba:** Levi navoj.

## Namestitev nožev za travo in kosilnih glav



**OPOZORILO:** Uporabljajte samo odobrene ščitnike za rezila. Glejte *stran 254*. Poškodovan ali napačen ščitnik lahko povzroči poškodbe.



**OPOZORILO:** Če uporabljate izdelek z nožem za travo, najprej namestite pravilen ročaj, ščitnik rezila in oprtnik.



**OPOZORILO:** Če rezil ne namestite pravilno, lahko povzročijo poškodbe.

1. Dvignjeni del pogonskega diska/oporne prirobnice se mora pravilno zaskočiti v središčno odprtino rezil.
2. Namestite rezila. (Sl. 36)

## Namestitev nosilca na ščitnik rezalnega priključka

1. Namestite nosilec (B) na ščitnik rezalnega priključka (A). (Sl. 37)
2. Namestite vijak (C).

## Pritrditev ščitnika trimerja in kosilne glave

1. Ščitnik (A) namestite na gred z vijaki (L). Uporabiti morate ustrezen ščitnik za ustrezno kosilno glavo. (Sl. 38)
2. Namestite pogonski disk (B) na pogonsko gred. (Sl. 39)
3. Obračajte pogonsko gred, dokler se odprtina v pogonskem disku ne poravnava z odprtino v ohišju menjalnika.
4. Vstavite blokirni zatič (C) v odprtino, da zaklenete gred.
5. Kosilno glavo (H) obrnite v nasprotni smeri urinega kazalca. (Sl. 40)
6. Za odstranitev opravite postopek v nasprotnem zaporedju.

## Namestitev transportne zaščite

1. Na rezilo pritrdite transportne zaščite. (Sl. 41)

## Nastavitev oprtnika



**OPOZORILO:** Izdelek mora vedno biti pravilno pritrjen na oprtnik. Ne uporabljajte poškodovanega oprtnika.

1. Namestite oprtnik.
2. Izdelek povežite s kablom.
3. Oprtnik prilagodite najboljšemu položaju za delo.
4. Nastavite stranske trakove, da se teža izdelka enakomerno razdeli na vaših ramenih. (Sl. 42)
5. Prilagodite oprtnik tako, da bo rezalni priključek vzporeden s tlemi. (Sl. 43)
6. Rezalni priključek naj se rahlo dotika tal. Sponko oprtnika nato prilagodite, da pravilno uravnotežite izdelek. (Sl. 44)

**Opomba:** Če uporabljate nož za travo, mora biti približno 10 cm/4 in nad tlemi.

## Delovanje



**OPOZORILO:** Pred uporabo izdelka morate prebrati in razumeti poglavje o varnosti.

### Gorivo

#### Uporaba goriva



**POZOR:** Ta izdelek ima dvotaktni motor. Uporabite mešanico bencina in motornega olja za dvotaktne motorje. Mešanica mora vsebovati ustrezno količino olja. Če je razmerje med bencinom in oljem neustrezno, lahko pride do poškodb motorja.

### Bencin



**POZOR:** Ne uporabljajte bencina, ki ima oktansko število nižje od 90 RON (87 AKI). Izdelek se lahko tako poškoduje.



**POZOR:** Ne uporabljajte bencina, ki ima koncentracijo etanola (E10) višjo od 10 %. Izdelek se lahko tako poškoduje.



**POZOR:** Ne uporabljajte osvinčenega bencina. Izdelek se lahko tako poškoduje.

- Vedno uporabljajte nov neosvinčeni bencin z oktanskim številom, nižjim od 90 RON (87 AKI), in s koncentracijo etanola, nižjo od 10 % (E10).
- Če izdelek pogosto uporabljate pri visokem številu vrtljajev motorja, uporabljajte bencin z višjim oktanskim številom.
- Vedno uporabljajte kakovostno mešanico neosvinčenega bencina/olja.

### Motorno olje za dvotaktne motorje

- Uporabljajte samo visokokakovostno motorno olje za dvotaktne motorje, še posebej olje za dvotaktne motorje HUSQVARNA. Uporabljajte samo motorno olje zračno hlajenega motorja.
- Razmerje mešanice: 50 : 1 (2 %).
- Olje nizke kakovosti in visoko razmerje med oljem in gorivom lahko skrajšata življenjsko dobo katalizatorjev.
- Pri izbiri verižnega olja se obrnite na zastopnika.
- Če olje za dvotaktne motorje Husqvarna ni na voljo, lahko uporabite drugo kakovostno olje za dvotaktne motorje, ki je namenjeno motorjem z zračnim hlajenjem. Pri izbiri olja se posvetujte s pooblaščenim prodajalcem.

- Ne uporabljajte olja za dvotaktne motorje pri izvenkrmnih vodno hlajenih motorjih. Olje za dvotaktne motorje se včasih imenuje olje za izvenkrmne motorje.

Bencin, liter	Olje, liter
	2 % (50 : 1)
5	0,1
10	0,2
15	0,3
20	0,4

### Ustvarjanje mešanice goriva

**Opomba:** Za mešanje goriva vedno uporabljajte čisto posodo za gorivo.

**Opomba:** Zagotovite, da je mogoče količino mešanice goriva, ki jo ustvarite, porabiti v 30 dneh.

1. Dodajte polovico količine bencina.
2. Dodajte celotno količino olja.
3. Posodo z mešanico goriva pretresite, da se vsebina zmeša.
4. Dodajte preostalo količino bencina.
5. Posodo z mešanico goriva pretresite, da se vsebina zmeša.
6. Napolnite rezervoar za gorivo.

### Dolivanje goriva



**OPOZORILO:** V bližini goriva ne kadite in ne postavljajte vročih predmetov. Pred dolivanjem goriva zaustavite motor in ga pustite nekaj minut, da se hladi.



**OPOZORILO:** Ko dolivate gorivo, počasi odprite pokrovček rezervoarja za gorivo, da sprostite neželen tlak.



**OPOZORILO:** Ko dodate gorivo, previdno privijte pokrovček rezervoarja za gorivo. Preden zaženete motor, stroj odmaknite stran od kraja, kjer ste točili gorivo, in napajanja.

- Vedno uporabljajte posodo za gorivo z ventilom proti izlivanju.

- Zagotovite, da je območje okrog pokrovčka posode za gorivo čisto. Umazanija v posodi za gorivo povzroča motnje v delovanju.
- Preden mešanico goriva nalijete v posodo za gorivo, posodo za gorivo pretresite.

## Zagon in zaustavitev

### Pregled pred zagonom

1. Izdelek preglejte in zagotovite, da na njem ni manjkajočih, poškodovanih ali odvitih delov.
2. Preglejte matice in vijake.
3. Preglejte kosilno glavo ali rezilo.
4. Preglejte zaklepno matico. Zaklepna sila zaklepne matice mora znašati najmanj 1,5 Nm (1,1 ft lb). Zaklepno matico privijte z navorom 35–50 Nm (26–36 ft lb).
5. Preglejte zračni filter.
6. Preglejte zaklep ročice plina in ročico plina.
7. Preglejte izklopno stikalo.
8. Preglejte, ali iz izdelka izteka gorivo.

### Zagon hladnega motorja



**OPOZORILO:** Pred zagonom izdelka namestite celoten pokrov sklopke in gred. Zrahljana sklopka lahko povzroči poškodbe. Uporabljajte rokavice.



**OPOZORILO:** Izdelek odmaknite od območja, na katerem ste ga polnili z gorivom, in ga napajajte. Izdelek postavite na ravno podlago. Prepričajte se, da se noben predmet ne dotika rezalne priključka.



**OPOZORILO:** Poskrbite, da se v delovnem območju ne zadržujejo nepooblaščen osebe. Lahko pa povzroči nevarne poškodbe. Varnostna razdalja je 15 m.

1. Izklopno stikalo premaknite v položaj za zagon.
2. Desetkrat pritisnite gumijasti gumb črpalke. (Sl. 45)
3. Ročico čoka potisnite v položaj za čok. (Sl. 46)
4. Izdelek držite ob tleh. Z desno roko počasi vlecite zaganjalno vrstico ven, dokler ne začutite določenega upora. Hitro in močno povlecite vrstico. Nadaljujte s tem, dokler ne zaslišite, da se motor zažene. (Sl. 47)

**Opomba:** Zaganjalne vrvice ne navijajte okoli zapestja.



**POZOR:** Ne vlecite vse zaganjalne vrvice ven. Ko je ročica zaganjalne vrvice popolnoma izvlečena, jo držite. Če teh navodil ne upoštevate, se lahko motor poškoduje.

5. Ročico dušilnega ventila pomaknite v delovni položaj in vlecite za zaganjalno vrstico, dokler se motor ne zažene.
6. Rahlo povlecite ročico plina in pustite, da 60 sekund deluje pri majhni hitrosti.



**OPOZORILO:** Ne dotikajte se pokrova. Lahko se opečete, ob poškodbah pokrovčka svečke lahko pride tudi do električnega udara. Izdelka ne uporabljajte s poškodovanim pokrovčkom svečke.

### Zagon toplega motorja

1. Izklopno stikalo premaknite v položaj za zagon.
2. Desetkrat pritisnite gumijasti gumb črpalke. (Sl. 45)
3. Ročico dušilnega ventila pomaknite v delovni položaj in vlecite za zaganjalno vrstico, dokler se motor ne zažene.

### Zaustavitev

- Za zaustavitev motorja pritisnite izklopno stikalo. (Sl. 19)

### Uporaba obrezovalnika trave



**POZOR:** Po vsaki uporabi morate motor upočasniti na hitrost prostega teka. Če motor dlje časa deluje pri polnem plinu brez obremenitve, se lahko motor poškoduje.

**Opomba:** Ko namestite novo kosilno nitko, očistite pokrov kosilne glave, da preprečite tresljaje. Preglejte druge dele kosilne glave in jih po potrebi očistite.

### Splošna delovna navodila



**OPOZORILO:** Bodite previdni, ko žagate drevo, ki je napeto. Pred ali po žaganju se lahko s sunkom vrne nazaj v svojo normalni položaj in zadane vas ali izdelek ter tako povzroči poškodbe.

- Očistite odprt prazen prostor na enem koncu delovnega območja in z delom začnite tam.
- Premikajte se v urejenem vzorcu po celotnem delovnem območju. (Sl. 48)
- Izdelek popolnoma premaknite v levo in desno, da z vsakim obratom očistite širino 4–5 m (13–16 čevljev).



- Očistite dolžino 75 m (250 čevljev), preden se obrnete in greste nazaj. Ob premikanju naprej s seboj premikajte tudi posodo za gorivo.
- Premikajte se v smeri, v kateri ne prečkate jarkov in ovir več, kot je to potrebno.
- Premikajte se v smeri, v kateri odrezano rastlinje zaradi vetra pada na očiščeno območje. (Sl. 49)
- Premikajte se vzdolž pobočja in ne navzgor in navzdol.

## Obrezovanje trave z nožem za travo

1. Med delovanjem izdelka noge držite narazen. Prepričajte se, da so vaše noge trdno na tleh.
2. Podporno skledo rahlo odložite na tla. S tem preprečite, da bi se rezilo dotaknilo tal.
3. Za čisti hod uporabite stransko gibanje od desne proti levi. Za rezanje uporabite levo stran rezila (položaj ure med 8.00 in 12.00). (Sl. 50)
4. Med odstranjevanjem trave rezilo nagnite v levo.

**Opomba:** Trava se enostavno nabira v kosilni nitki.

5. Za povratni hod uporabite stransko gibanje od leve proti desni.
6. Med delom vzdržujte enak ritem.
7. Premaknite se naprej in noge trdno ohranjajte na tleh.
8. Izklopite motor.
9. Izdelek odstranite s sponke na oprtniku.
10. Izdelek postavite na tla.
11. Zberite odrezan material.

## Košnja (Sl. 51)

Za optimalne rezultate:

- Trimer držite tako, da je kosilna glava tik nad tlemi.
- Kosilno glavo držite pod rahlim kotom.
- Pustite, da konec kosilne nitke udarja ob tla okoli predmetov.

## Obrezovanje trave

1. Kosilno glavo držite tik nad tlemi pod kotom. Kosilne nitke ne potiskajte v travo. (Sl. 52)
2. Skrajšajte kosilno nitko za 10–12 cm/4–4,75 in.
3. Znižajte št. vrt. motorja, da ne poškodujete rastlin.
4. Ko obrezujete travo v bližini predmetov, uporabljajte 80 % plina. (Sl. 53)

## Košenje trave

1. Pri košnji naj bo obrezovalnik trave vedno vzporeden s tlemi. (Sl. 54)
2. Kosilne glave ne potiskajte ob tla. To lahko povzroči poškodbe tal in izdelka.
3. Kosilna glava se ne sme konstantno dotikati tal, saj se lahko poškoduje.
4. Ko izdelek med košnjo premikate levo in desno, uporabljajte polni plin. Obrezovalnik trave naj bo vzporeden s tlemi. (Sl. 55)

## Pometanje trave

Zračni tok iz vrteče se kosilne nitke je mogoče uporabiti za odstranjevanje trave z določenega območja.

1. Kosilno glavo in njeno nitko držite vzporedno s tlemi, in sicer nad tlemi.
2. Dodajte polni plin.
3. Kosilno glavo premikajte od ene strani na drugo in tako pometite travo.



**OPOZORILO:** Očistite pokrov kosilne glave vsakič, ko nameščate novo kosilno nitko, in tako preprečite neravnovesje in vibracije pri ročajih. Preglejte tudi druge dele kosilne glave in jih po potrebi očistite.

## Zamenjava kosilne nitke

Glejte zadnjo stran navodil za uporabo.

## Vzdrževanje



**OPOZORILO:** Pred čiščenjem in izvajanjem popravil ali vzdrževalnih del na izdelku morate prebrati in razumeti poglavje o varnosti.

uporabljate vsak dan, veljajo drugačni intervali. Izvajajte samo postopke vzdrževanja, ki jih vsebuje ta priročnik. Glede drugih postopkov vzdrževanja, ki jih ta priročnik ne vsebuje, se obrnite na pooblaščen servisni center.

## Urnik vzdrževanja

Dosledno sledite urniku vzdrževanja. Izračunani intervali veljajo za vsakodnevno uporabo izdelka. Če izdelka ne

Urnik vzdrževanja	Dnevno	Tedensko	Mesečno
Očistite zunanje površine.	✓		

Umik vzdrževanja	Dnevno	Tedensko	Mesečno
Očistite zračni filter. Po potrebi zamenjajte.	✓		
Preverite oprtnik.	✓		
Preverite zaklep ročice plina in delovanje plina.	✓		
Preverite ročico in ročaj.	✓		
Preverite izklopno stikalo.	✓		
Preverite ščitnike.	✓		
Preverite, ali je rezilo ostro in ni poškodovano. Rezilo pravilno namestite v sredinski položaj.	✓		
Preverite kosilno glavo.	✓		
Preverite rezalni priključek in se prepričajte, da se ne vrti v prostem teku.	✓		
Preverite varovalno matico rezalne opreme.	✓		
Preverite, da motor, rezervoar za gorivo in vodi za gorivo ne puščajo goriva.	✓		
Preverite transportni ščitnik rezila.	✓		
Preverite matice in vijake.	✓		
Preverite ročico zaganjalne vrvice in zaganjalno vrvico.		✓	
Preverite elemente za blaženje tresljajev.		✓	
Očistite zunanji in sosednji del uplinjalnika.		✓	
Očistite zunanje dele svečke. Odstranite jo in pregledjte razdaljo med elektrodama. Nastavite razdaljo od 0,6–0,7 mm ali pa svečko zamenjajte. Na svečko namestite zaščitno kapico.		✓	
Očistite hladilni sistem.		✓	
Preverite mazivo kotnega prenosa. Po potrebi napolnite.		✓	
Očistite glušnik.			✓
Preverite, ali so sklopka, vzmeti sklopke in boben sklopke. Po potrebi naj jih zamenjajo v pooblaščenem servisnem centru.			✓
Preverite vse kable in priključke.			✓
Zamenjajte svečko.			✓

## Nastavitev uplinjača

Osnovne nastavitve uplinjača so prilagojene med preizkušanjem v tovarni. Prilagoditev mora izvesti usposobljen serviser.



**OPOZORILO:** Obstaja nevarnost poškodb ali požara. Dušilniki s katalizatorjem se lahko med delovanjem močno segrejejo.

## Preverjanje dušilnika



**OPOZORILO:** Ne uporabljajte izdelka s poškodovanim dušilnikom. Poškodovan dušilnik obvezno zamenjajte.



**OPOZORILO:** Nevarnost požara. Dušilnik znižuje nivo hrupa in usmerja izpušne pline stran od uporabnika. Izpušni plini so vroči in lahko vsebujejo iskre.



**POZOR:** Poškodovan lovilnik isker je treba zamenjati. Izdelka ne uporabljajte, če mrežica lovilnika isker ni nameščena na dušilnik ali je ta poškodovana.



**POZOR:** Če se mrežica lovilnika isker zamaši, se izdelek močno segreje, kar povzroči poškodbe valja in bata.

1. Prepričajte se, da dušilnik ni poškodovan.
2. Poskrbite, da je dušilnik pravilno nameščen na izdelek.

## Prilagajanje hitrosti prostega teka

- Zračni filter mora biti čist. Rezalni priključek se ne sme vrteti pri pravilnem prostem teku.
- Hitrost prostega teka prilagodite s T-vijakom za prilagoditev prostega teka, ki nosi oznako "T".
- Hitrost prostega teka je nastavljena pravilno, ko motor deluje enakomerno v vsakem položaju. Hitrost prostega teka mora biti nižja od hitrosti, pri kateri se rezalni priključek začne vrteti.



**OPOZORILO:** Če števila vrtljajev v prostem teku ne morete nastaviti tako, da se rezilni priključek ustavi, se obrnite na distributerja ali servisni center. Izdelka ne uporabljajte, dokler ni pravilno nastavljen ali popravljen.

1. Vijak za prilagajanje obračajte v smeri urinega kazalca, dokler se rezalni priključek ne začne vrteti.
2. Vijak za prilagajanje obračajte v nasprotni smeri vrtenja urinih kazalcev, dokler se rezalni priključek ne ustavi. (Sl. 56)

## Hladilni sistem

Izdelek je opremljen s hladilnim sistemom, ki skrbi za čim nižjo delovno temperaturo.

Hladilni sistem vključuje:

(Sl. 57)

- Rebra na vztrajniku (A)
- Hladilna rebra na valju (B)
- Pokrov valja (C) (dovaja hladen zrak za valj)
- Plošča dušilnika (D)
- Plošča (E)

## Čiščenje hladilnega sistema



**OPOZORILO:** Umazan ali zamašen hladilni sistem povzroči pregrevanje. To privede do poškodbe bata in valja.

1. Dele hladilnega sistema vsaj enkrat tedensko očistite s krtačo.

## Zračni filter

- Filter čistite v intervalih po 25 ur. Po potrebi jih čistite pogosteje.
- Ročico čoka premaknite v položaj za čok. (Sl. 58)

## Čiščenje zračnega filtra



**POZOR:** Poškodovan, izjemno umazan ali premočen zračni filter je vedno treba zamenjati.

Če filter uporabljate dlje časa, ga ni mogoče popolnoma očistiti. Zračne filtre menjajte z novimi v rednih intervalih.

1. Ročico čoka premaknite navzgor za zapiranje dušilnega ventila.
2. Odstranite pokrov zračnega filtra. (Sl. 59)
3. Odstranite filter iz filca in zračni filter.
4. S filtrom iz filca rahlo udarite v dlan ali pa filter očistite z zrakom.
5. Preverite površino gumijastega tesnila. Če je filter na gumijastem tesnilu poškodovan, ga zamenjajte.
6. Zračni filter očistite s toplo milnico.



**POZOR:** Prepričajte se, da je filter iz filca suh. Voda lahko poškoduje filter iz filca.

7. Za Husqvarna dolivanje olja v filter uporabite olje za dvotaktno motorje. Preden zračni filter namestite nazaj, odstranite odvečno olje.



**POZOR:** Ne uporabljajte bencina ali olja za štiritaktno motorje.

8. Če je zračni filter preveč umazan, da bi ga lahko temeljito očistili, ga zamenjajte. Če je zračni filter poškodovan, ga zamenjajte.
9. Očistite tudi notranjo površino pokrova filtra. Uporabite zrak ali krtačo.
10. Pred ponovno namestitvijo mora biti filter povsem suh.

## Filter goriva

Če motor deluje s premajhnim dotokom goriva, preverite ali nista blokirana pokrovček posode za gorivo in filter za gorivo (A). (Sl. 60)

## Polnjenje kotnega prenosa z mastjo

Kotni prenos mora biti do treh četrtin napolnjen z mastjo za kotne prenose.

(Sl. 61)

## Pregled svečke



**POZOR:** Vedno uporabljajte priporočeno vrsto svečke. Zaradi neustrezne vrste vžigalne svečke se izdelek lahko poškoduje.

- Če se moč motorja zmanjša, motorja ni mogoče enostavno zagnati ali ta ne deluje ustrezno v prostem teku, preglejte vžigalno svečko.
- Tveganje za pojav oblog na elektrodah vžigalne svečke lahko zmanjšate tako, da upoštevate ta navodila:
  - a) Hitrost prostega teka mora biti pravilno nastavljena.

b) Mešanica goriva mora biti ustrezna.

c) Zračni filter mora biti čist.

- Če je vžigalna svečka umazana, jo očistite in zagotovite, da je razmak med elektrodama ustrezen; glejte *Tehnični podatki na strani 253*. (Sl. 62)
- Vžigalno svečko po potrebi zamenjajte.

## Brušenje rezil in nožev za travo

1. Rezila in nože za travo nabrusite s plosko pilo z enim rezom.
2. Enakomerno nabrusite vse robove rezil in nožev, da bodo uravnoteženi. (Sl. 63)

## Odpravljanje težav

Napaka ob zagonu		
Kontrola	Možen vzrok	Rešitev
Gumb STOP	Položaj za izklop	Izklopno stikalo premaknite v položaj za zagon.
Zaskočke zaganjalnika	Pritrdilne zaskočne kljukice	Prilagodite ali nastavite zaskočne kljukice.
		Očistite okolico zaskočnih kljukic.
		Obrnite se na pooblaščenega servisnega zastopnika.
Posoda za gorivo	Nepravilna vrsta goriva.	Izpraznite in uporabite pravo gorivo.
Uplinjalnik	Nastavitev hitrosti prostega teka.	Prosti tek nastavite s T-vijakom.
Iskrenje (ni isker)	Umazana ali mokra svečka.	Poskrbite, da je svečka suha in čista.
		Očistite svečko. Prepričajte se, da je razmak pri elektроди pravilen. Na svečki mora biti nameščena zaščitna kapica.
	Razmak svečke ni ustrezen.	Ustrezen razmak med elektrodama si oglejte v tehničnih podatkih.
Svečka	Vžigalna svečka ni čvrsto nameščena.	Zategnite svečko.

Motor se zažene, vendar ugaša.		
Kontrola	Možen vzrok	Rešitev
Posoda za gorivo	Nepravilna vrsta goriva.	Izpraznite in uporabite pravo gorivo.

<b>Motor se zažene, vendar ugaša.</b>		
<b>Kontrola</b>	<b>Možen vzrok</b>	<b>Rešitev</b>
Uplinjalnik	Motor ne preide pravilno v prosti tek.	Obrnite se na servisnega zastopnika.
Zračni filter	Zamašen zračni filter.	Očistite zračni filter.

## Prevoz in skladiščenje

- Opremo varno pritrdite na prevozno sredstvo, da se izognete poškodbam in nesrečam.
- Izdelek in opremo skladiščite na suhem mestu, kjer ne zmrzuje.
- Izdelek očistite.
- Zamenjajte ali popravite poškodovane dele.
- Pri izdelku, ki ne zadržuje vlage, uporabite primerno zaščitno prevleko.
- Med prevozom mora biti izdelek varno pritrjen.

## Tehnični podatki

		<b>333R Mark II</b>
<b>Motor</b>		
Gibna prostornina valja, cm <sup>3</sup>		32,6
Število vrtljajev prostega teka, vrt/min		3000 ± 300
Priporočeno najvišje število vrtljajev, vrt/min		9100
Hitrost pogonske gredi, vrt/min		6700
Največja izhodna moč motorja, v skladu z ISO 8893, kW/KM pri vrt/min		1,0/1,3 pri 7000
<b>Sistem za gorivo in mazanje</b>		
Svečka		NGK BPMR7A/HQT-1
Razmak med elektrodama, mm		0,6-0,7
<b>Sistem za gorivo in mazanje</b>		
Kapaciteta rezervoarja goriva v l/cm <sup>3</sup>		1,1/1100
<b>Teža</b>		
Teža, kg		7,2
<b>Podatki o hrupu</b>		
Izmerjena raven zvočne moči, izmerjena v skladu z Direktivo 2000/14/ES, dB(A)		107
Zajamčena raven zvočne moči, izmerjena v skladu z Direktivo 2000/14/ES, dB (A)		108

		<b>333R Mark II</b>
Izmerjena raven hrupa <sup>43</sup>		
Z nameščeno kosilno glavo (originalno), dB (A)		104
Z nožem za travo (originalnim), dB (A)		104
Raven zvočnega tlaka pri uporabnikovem ušesu <sup>44</sup>		
Opremljeno s kosilno glavo (originalno), dB (A)		97
Opremljeno z nožem za travo (originalnim), dB (A)		97
<b>Podatki o vibracijah</b> <sup>45</sup>		
S kosilno glavo, ročaj na levi/desni, m/s <sup>2</sup>		6,1/6,2
Z nožem za travo, ročaj na levi/desni, m/s <sup>2</sup>		5,4/5,5

## Dodatki

<b>333R Mark II</b>		
<b>Odobren pribor</b>	<b>Vrsta</b>	<b>Ščitnik rezalne- ga priključka</b>
Nož/rezilo za travo	Multi 330-2 (premer 330, 2 zobje)	593 70 66-01
	Multi 255-3 (premer 255, 3 zobje)	593 70 66-01
	Grass 275-4 (premer 275, 4 zobje)	593 70 66-01
	Grass 255-4 1" (premer 255, 4 zobje)	593 70 66-01
Kosilna glava	T35	593 70 66-01
Podporna skleda	Fiksirana	-

<sup>43</sup> Raven zvočne moči, izmerjena v skladu s standardom EN ISO 22868. Negotovost za navedene vrednosti je 3 dB(A).

<sup>44</sup> Določena ekvivalentna raven emisij zvočnega tlaka pri uporabnikovem ušesu, izmerjena v skladu s standardom EN ISO 22868. Negotovost za navedene vrednosti je 3 dB(A).

<sup>45</sup> Ekvivalentna skupna vrednost vibracij za vsak ročaj, določena v skladu s standardom EN ISO 22867. Negotovost za navedene vrednosti je 1,5 m/s<sup>2</sup>.

---

# Izjava o skladnosti

---

## Izjava ES o skladnosti

**Ime izdajatelja: Husqvarna AB**, SE-561 82 Huskvarna, Švedska, tel.: +46-36-146500.

Družba **Husqvarna AB** prevzema popolno odgovornost za predmet te izjave: Bencinski motorni obrezovalnik in/ali kose GZ32B, natančneje modeli **Husqvarna 333R Mark II** od serijske številke 2024 dalje. Številki platforme in modela sta jasno navedeni na tipski ploščici, skupaj z letnico in serijsko številko.

Predmet izjave, opisane zgoraj, je v skladu z zahtevami direktiv Sveta:

- Direktive **2006/42/ES** z dne 17. maja 2006 o strojih;
- **2014/30/EU** z dne 26. februarja 2014 "o elektromagnetni združljivosti".
- **2000/14/ES** z dne 8. maja 2000 "o emisijah hrupa v okolje".
- **2011/65/EU** z dne 8. junija 2011 "o omejevanju uporabe nekaterih nevarnih snovi".

Uporabljen postopek ugotavljanja skladnosti v skladu z Direktivo 2000/14/ES, Priloga V.

Za informacije v zvezi z emisijami hrupa glejte poglavje *Tehnični podatki na strani 253*.

Uporabljeni so naslednji standardi:

**EN ISO 11806-1:2022, EN ISO 14982:2009, EN ISO 12100:2010, EN IEC 63000:2018**

TÜV Rheinland LGA Products GmbH, Tillystrasse 2, D-90431 Nürnberg, Nemčija, 0197, je v imenu družbe Husqvarna AB opravil prostovoljen tipski pregled in sestavil dokument AM 50613402 – Certifikat o skladnosti z Direktivo Sveta ES 2006/42/ES o strojih. Ta certifikat o opravljenem tipskem pregledu velja za vse proizvodne lokacije in države porekla, navedene na izdelku. Dobavljeni trimerji in/ali motorne kose so enaki primerku, na katerem je bil opravljen pregled.

Husqvarna AB, Huskvarna, Švedska, 2024-01-15



Claes Losdal, Vodja oddelka za raziskave in razvoj,  
Husqvarna AB

Odgovorni za tehnično dokumentacijo



---

# TARTALOMJEGYZÉK

---

Bevezető.....	256	Szállítás és raktározás.....	270
Biztonság.....	257	Műszaki adatok.....	270
Összeszerelés.....	262	Tartozékok.....	271
Üzemeltetés.....	263	Megfelelőségi nyilatkozat.....	272
Karbantartás.....	266	Melléklet.....	443
Hibaelhárítás.....	269		

---

## Bevezető

---

### Termékleírás

Ez egy belső égésű motorral működő fűvágó/bokorvágó.

Folyamatosan dolgozunk azon, hogy javítani tudjuk az ügyfeleink használat közbeni biztonságát és hatékonyságát. További tájékoztatásért forduljon az illetékes szakszervizhez.

### Rendeltetésszerű használat

A termékre szerelt fűvágó késsel vagy damilfejjel különféle növényzetet vághat. Ne használja a terméket

### A termék áttekintése

(ábra 1)

1. Zsírbetöltősapka, szöghajtás
2. Szöghajtás
3. A vágófelszerelés védőburkolata
4. Nyél
5. Fogantyú
6. Indítógáz-gomb
7. Leállítókapcsoló
8. Gázadagoló
9. Gázadagoló retesze
10. Kormányrögző
11. Függesztőkarika
12. Tengelykapcsoló-fedél
13. Gyertyapipa és gyújtógyertya
14. Üzemanyagpumpa
15. Üzemanyagtartály
16. Hangfogó fedele
17. Hengerburkolat
18. Légszűrő fedél
19. Szívatókar
20. Indítózsínór fogantyúja
21. Rögzítőcsap
22. Hatszögkulcs
23. Csavarkulcs
24. Csőkulcs
25. Damilfej
26. Kezelői kézikönyv
27. Hajtótárcsa

fűnyírástól és fűitkítástól eltérő célokra. A fűvágó késsel és a damilfejjel fűvet vághat.

**Megjegyzés:** A használatot nemzeti vagy helyi előírások szabályozhatják. Tartsa be a vonatkozó előírásokat.

---

28. Heveder
29. Önbiztosító anya
30. Támasztócsésze
31. Támkarima

### A terméken található jelzések

- (ábra 2) **FIGYELMEZTETÉS!** A termék veszélyes. A kezelőre és a közelben állókra is vonatkozó sérülés és halál kockázata áll fenn, amennyiben a terméket nem megfelelően és körültekintően használják. A kezelő és a közelben állók biztonságának érdekében olvassa el és tartsa be a használati utasítás minden biztonsági utasítását.
- (ábra 3) Olvassa el figyelmesen a használati utasítást, és győződjön meg róla, hogy megértette azt, mielőtt a terméket használatba veszi.
- (ábra 4) Ez a termék megfelel a vonatkozó EK irányleveknek.
- (ábra 5) Használjon védősisakot minden olyan helyen, ahol tárgyak hullhatnak le. Használjon jóváhagyott fülvédőt. Használjon jóváhagyott védőszemüveget.
- (ábra 6) Használjon jóváhagyott védőkesztyűt.



- (ábra 7) Használon csúszásálló munkavédelmi bakancsot.
- (ábra 8) A termék tárgyakat repíthet szét, amelyek sérülést okozhatnak.
- (ábra 9) A kimenőtengely maximális fordulatszáma.
- (ábra 10) A termék használata közben tartson legalább 15 méteres távolságot az emberektől és az állatoktól.
- (ábra 11) Késlökés veszélye, ha a vágószerkezet akadályba ütközik. A termék akár testrészeket is levághat. A termék használata közben tartson legalább 15 méteres távolságot az emberektől és az állatoktól.
- (ábra 12) Üzemanyagpumpa.
- (ábra 13) A szivató zárási iránya.
- (ábra 14) A szivató nyitási iránya.
- (ábra 15) A 2000/14/EK számú európai irányelvnek és New South Wales „Környezetben történő munkavégzés szabályozása (zajszabályozás), 2017” irányelvnek megfelelő környezeti zajszennyezés.

A zajszennyezésre vonatkozó adatok a gép címkéjén és a következő fejezetben található: *Műszaki adatok270. oldalon.*

ééééhxóóóó

A típusablán megtalálható a sorozatszám: **éééé** a gyártási év, **hh** pedig a gyártási hét.

**Megjegyzés:** A terméken szereplő többi jelölés/címke a további piacok specifikus vizsgáztatási követelményeire vonatkozik.

## Euro V. kibocsátási norma



**FIGYELMEZTETÉS:** A motor módosítása érvényteleníti a termékre vonatkozó európai uniós típusjóváahagyást.

## A termék károsodása

A termékben keletkezett károkért nem vállalunk felelősséget, amennyiben:

- a termék javítását helytelenül végezték;
- a termék javítása nem a gyártótól származó vagy általa jóváhagyott alkatrészekkel történt;
- a terméket nem a gyártótól származó vagy általa jóváhagyott kiegészítővel szerelték fel;
- a termék javítását nem hivatalos szakszerviz vagy jóváhagyott egyéb szerviz végezte.

## Biztonság

### Biztonsági fogalom meghatározások

Az alábbi fogalom meghatározások az egyes figyelmeztetésekhez tartozó, lehetséges veszélyek súlyosságát határozzák meg.



**FIGYELMEZTETÉS:** Személyi sérülés veszélye.



**VIGYÁZAT:** A termék károsodásának veszélye.

**Megjegyzés:** Ezek az információk a termék használatát könnyítik meg.

### Általános biztonsági utasítások



**FIGYELMEZTETÉS:** A termék használata előtt olvassa el az alábbi figyelmeztetéseket.

- Használja a terméket megfelelően. A nem megfelelő használat súlyos, akár halálos sérüléssel is járhat. A terméket csak a kézikönyvben ismertetett feladatokra használja. Ne használja a terméket egyéb feladatokra.
- Tartsa be a kézikönyvben olvasható utasításokat. Vegye figyelembe a biztonsági jelzéseket és tartsa be a biztonsági utasításokat. Ha a kezelő nem az utasítások és a szimbólumok szerint jár el, anyagi kár, személyi sérülés, akár halál is bekövetkezhet.
- Őrizze meg a kézikönyvet. Használja az utasítást a termék összeszereléséhez, működtetéséhez és a megfelelő üzemállapot fenntartásához. Használja az utasítást a kiegészítők és tartozékok megfelelő felszereléséhez. Csak jóváhagyott kiegészítő és tartozékot használjon.
- Ne használjon sérült terméket. Tartsa be a karbantartási ütemtervet. Csak olyan karbantartási munkát végezzen, amire a kézikönyvben utasítást talál. Az összes többi karbantartási munkát bizza a hivatalos szakszervizre.
- A kézikönyv nem tartalmazhatja minden olyan helyzet leírását, ami a termék használata során előfordulhat. Legyen körültekintő és hagyatkozzon a józan eszére. Ne működtesse a terméket

és ne végezzen rajta karbantartást, ha nem biztos a dolgában. Kérjen tájékoztatást a termék szakértőjétől, a forgalmazótól, szervizműhelytől vagy a hivatalos márkaszerviztől.

- Húzza le a gyertyapipát, mielőtt a termék összeszerelésébe kezd, elteszi vagy karbantartásba kezd.
- Ne használja a terméket, ha megváltozott az eredeti specifikációja. Ne cseréljen a terméken alkatrészt a gyártó jóváhagyása nélkül. Kizárólag a gyártó által jóváhagyott alkatrészeket használja. A nem megfelelő karbantartás súlyos, akár végzetes sérüléssel is járhat.
- Ne lélegezze be a motorból kiáramló füstöt. A motor kipufogógázainak hosszas belélegzése káros lehet az egészségre.
- Ne indítsa be az egységet zárt helyiségben vagy gyúlékony anyagok közelében. A kipufogógázok forróak, és lehet bennük szikra, mely tüzet okozhat. A nem elegendő mértékű légáramlás fulladás vagy szén-monoxid miatt egészségkárosodást, akár halált is okozhat.
- A termék használatakor a motor elektromágneses mezőt hoz létre. Az elektromágneses mező károsíthatja az orvosi implantátumokat. A termék használata előtt kérje ki orvosa vagy orvosi implantátuma gyártójának tanácsát.
- A terméket gyermekek nem használhatják. Ne engedélyezze a termék használatát olyan személy számára, aki nem ismeri a használati utasítás tartalmát.
- Csökkent fizikai vagy szellemi képességekkel rendelkező személy csak felügyelet mellett használhatja a terméket. Egy felelős felnőttnek mindig jelen kell lennie.
- A terméket zárja el olyan helyre, ahol gyermek vagy jogosulatlan személy nem férhet hozzá.
- A termék tárgyakat repíthet szét, és ezzel sérülést okozhat. Tartsa be a biztonsági előírásokat, hogy csökkenthető legyen a súlyos, akár halálos sérülések kockázata.
- Ne hagyja magára a járó motorú terméket.
- Az esetleges balesetekért a termék kezelője a felelős.
- A termék használatának megkezdése előtt ellenőrizze az alkatrészek épségét.
- A termék használatának megkezdése előtt gondoskodjon arról, hogy minimum 15 m (50 láb) távolságra kerüljön más személyektől, illetve állatoktól. Tudassa a közelben levő személyekkel, hogy használni fogja a terméket.
- Tartsa be az állami vagy helyi törvényeket. Egyes feltételek mellett ezek tilthatják vagy korlátozhatják a termék használatát.
- Ne használja a terméket, ha fáradt, illetve alkohol, kábítószer vagy gyógyszer hatása alatt áll. Ezek befolyásolhatják a látását, éberségét, koordinációját vagy ítélőképességét.

## Biztonsági utasítások az üzemeltetéshez

- A használata előtt gondoskodjon arról, hogy a termék legyen teljesen összeszerelve.
- Vigye legalább 3 m (10 láb) távolságra a terméket a tankolás helyétől, mielőtt beindítaná. Fektesse a terméket vízszintes felületre. Gondoskodjon arról, hogy a vágófelszerelés se a talajhoz, se egyéb tárgyakhoz ne érjen hozzá.
- A termék tárgyakat repíthet szét, amelyek megsérülést okozhatnak. A termék használatakor viseljen jóváhagyott védőszemüveget.
- Legyen körültekintő, a termék használata közben az Ön tudta nélkül gyerekek jöhetnek a közelébe.
- Ne működtesse a terméket, ha a munkaterületen más is tartózkodik. Állítsa le a terméket, ha valaki belép a munkaterületre.
- Legyen körültekintő, hogy ne veszítse el uralmát a termék felett.
- Ne használja a terméket, ha baleset esetén nincs, aki segítsen. Mindig tudassa másokkal, hogy használni fogja a terméket, mielőtt dolgozni kezd vele.
- Csak akkor forduljon meg a termékkel, ha meggyőződött arról, hogy sem ember, sem állat nincs a biztonsági területen belül.
- Munkakezdés előtt távolítson el minden nem kívánatos anyagot a munkaterületről. Ha a vágófelszerelés nekütközik valaminek, az elrepülve személyi sérülést vagy anyagi kárt okozhat. A nem kívánatos anyag rátekeredhet a vágófelszerelésre és kárt okozhat.
- Ne használja a terméket rossz időjárás esetén (köd, eső, erős szél, villámlás kockázata vagy egyéb kedvezőtlen időjárási viszonyok). Rossz időjárás esetén veszélyes feltételek alakulhatnak ki (például csúszós talajfelület).
- Ügyeljen arra, hogy szabadon mozoghasson, és dolgozzon stabil testhelyzetben.  
(ábra 16)
- Ügyeljen arra, hogy ne eshessen el a termék használatakor. Ne görnyedve, meghajolva használja a terméket.
- Tartsa mindig mindkét kezével a terméket. A terméket tartsa teste jobb oldalán.  
(ábra 17)
- Használjon közben a vágófelszerelés legyen a derékszint alatt.
- Ha a hidegindító karja motorindításkor hidegindítás helyzetben van, a vágófelszerelés forogni kezd.
- Ne érjen a szöghajtáshoz, miután leállt a motor. A szöghajtás a használat során felforrósodik. A forró felületek sérülést okozhatnak.
- Állítsa le a motort, mielőtt szállítani kezdi a terméket.
- Ne tegye le a terméket járó motorral.
- Mielőtt a terméken lévő, nem kívánatos anyagok eltávolításába kezd, állítsa le a motort és várja

meg, amíg a vágófelszerelés leáll. Várja meg, hogy a vágófelszerelés leálljon, mielőtt Ön vagy a segítségével eltávolítja a levágott anyagot.

## Személyi védőfelszerelés



**FIGYELMEZTETÉS:** A termék használata előtt olvassa el az alábbi figyelmeztetéseket.

- Amikor a terméket használja, mindig viseljen megfelelő személyi védőfelszerelést. A személyi védőfelszerelés nem szünteti meg a személyi sérülés kockázatát. A személyi védőfelszerelés egy esetleges baleset esetén mérsékli a sérülés mértékét.
- A termék használatakor viseljen jóváhagyott védőszemüveget.
- Ne meztől vagy nyitott cipőben működtesse a terméket. Mindig viseljen erős, csúszásmentes bakancsot.
- Viseljen vastag, hosszú szárú nadrágot.
- Szükség esetén használjon jóváhagyott védőkesztyűt.
- Vegyen fel védősisakot, ha fennáll az esélye, hogy valami a fejére eshet.
- A termék használatakor viseljen jóváhagyott fülvédőt. A zajnak való tartós kitettség halláskárosodást okozhat.
- Legyen a közelben elsősegély-készlet.

## Biztonsági eszközök a terméken

- Feltétlenül végezzen rendszeres karbantartást a terméken.
  - A termék élettartama így növelhető,
  - a balesetveszély pedig csökken.

Vizsgáltsa át rendszeresen a terméket márkakereskedésben vagy szakszervizben, ahol elvégzik a szükséges beállításokat, javításokat.

- Ne használja a terméket sérült biztonsági eszközökkel. Ha a termék megsérült, forduljon vele hivatalos szakszervizhez.

## Gázadagoló retesze

A gázadagoló retesze (A) megakadályozza a gázadagoló (B) véletlen megnyomását. A gázadagoló (B) kioldásához nyomja meg a gázadagoló reteszt (A). Amikor elengedi a fogantyút, a gázadagoló retesze (A) és a gázadagoló (B) is visszatér alaphelyzetbe. (ábra 18)

Ezt a mozgást két elszigetelt visszatérítő rugó szabályozza. Ez azt jelenti, hogy a gázadagoló (B) automatikusan alaphelyzetben rögzül.

1. Ellenőrizze, hogy amikor elengedi a gázadagoló reteszt (A) a gázadagoló (B) alaphelyzetben rögzül.

2. Nyomja le a gázadagoló reteszt (A) és győződjön meg arról, hogy az visszatér az eredeti helyzetébe, miután felengedi.
3. Nyomja le a gázadagoló (B) és győződjön meg arról, hogy az visszatér az eredeti helyzetébe, miután elengedi.

Indítsa be a motort és adjon teljes gázt. Engedje el a gázadagoló (B) és ellenőrizze, hogy a vágófelszerelés megáll-e. Ha a vágófelszerelés a gázadagoló alaphelyzeti helyzetében is forog, vizsgálja meg a karburátoron az alapjárat-beállító csavar helyzetét.

## Leállítókapcsoló

Indítsa be a motort. Győződjön meg arról, hogy a motor leáll, amikor a leállítókapcsolót STOP helyzetbe állítja.

(ábra 19)

## A vágófelszerelés védőburkolata



### FIGYELMEZTETÉS:

Vágófelszerelést jóváhagyott védőburkolat nélkül semmilyen körülmények között ne használjon. A nem megfelelő vagy sérült védőburkolat használata személyi sérülést okozhat.

A vágófelszerelés védőburkolata megakadályozza, hogy az elszabadult tárgyak elérjék a kezelőt. Vizsgálja meg a vágófelszerelés védőburkolatának épségét, és cserélje ki, ha megsérült. A vágófelszereléshez csak jóváhagyott védőburkolatot használjon.

(ábra 20)

## A gyorskioldó mechanizmus ellenőrzése



**FIGYELMEZTETÉS:** Ne használjon olyan hevedert, amelynek a gyorskioldó mechanizmusa nem működik megfelelően.

A gyorskioldó mechanizmus segítségével a kezelő vészhelyzet esetén gyorsan leveheti a terméket a hevederről.

1. Állítsa le a motort.
2. Ellenőrizze, nincsenek-e sérülések, például repedések.
3. Oldja ki, majd rögzítse a gyorskioldó mechanizmust – ellenőrizve ezzel, hogy megfelelően működik. (ábra 21)

## Kipufogódob

(ábra 22)

A hangfogó minimálisra csökkenti a zajszintet, és elvezeti a kipufogógázokat a kezelő közeléből.

- Ne indítsa be a motort, ha a kipufogódob megsérült. A hibás kipufogódob növeli a zajszintet és a tűzveszélyt. Legyen a közelben tűzoltó készülék.

- Ellenőrizze rendszeresen a kipufogódob rögzítettségét.
- Ne érjen a motorhoz vagy a kipufogódobhoz, ha jár a motor. Ne érjen a motorhoz vagy a kipufogódobhoz még egy darabig, miután leállította a motort. A forró felületek sérülést okozhatnak.
- A forró kipufogódob tüzet okozhat. Legyen óvatos, ha a terméket gyúlékony folyadékok vagy gőzök közelében használja.
- Ne érjen a kipufogódob alkatrészeihez, ha a kipufogódob megsérült. Az alkatrészek rákkeltő vegyi anyagokat tartalmazhatnak.

## A záróánya rögzítése és eltávolítása



**FIGYELMEZTETÉS:** Állítsa le a motort, húzzon védőkesztyűt, és legyen óvatos a vágófelszerelés élei környékén.

A záróánya a vágófelszerelés egyes típusainak rögzítésére szolgál. A záróánya balmenetes.

- Rögzítéshez a záróányát a vágófelszerelés forgásával ellentétes irányba csavarva húzza meg.
- Leszerelésnél a záróányát a vágófelszerelés forgásának megfelelő irányban csavarva lazítsa meg.
- A záróánya meglazításához és meghúzásához hosszú nyelű csőkulcsot használjon. A képen szereplő nyíl azt a területet jelzi, ahol a csőkulcsot használhatja. (ábra 23)



### FIGYELMEZTETÉS:

A záróánya meglazítása és meghúzása során a penge sérülést okozhat. Mindig ügyeljen arra, hogy a művelet során védje a kezét a pengevédőtől.

**Megjegyzés:** Győződjön meg, hogy a záróánya kézzel nem forgatható. Cserélje ki az anyát, ha a nejlontetnek nincs legalább 1,5 Nm-es ellenállása. A záróányát kb. 10 alkalommal történt rácsavarás után ki kell cserélni.

## Vágószerkezet

Válassza ki és tartsa karban a vágószerkezetet ahhoz, hogy:

- Maximális legyen a vágási teljesítmény.
- Növelje a vágószerkezet élettartamát.
- Kövesse a hangfogóra vonatkozó ellenőrzéssel, karbantartással és szervizeléssel kapcsolatos utasításokat.
- A vágószerkezethez csak a jóváhagyott védőburkolatot használja. Lásd a műszaki adatokat.



### FIGYELMEZTETÉS:

A vágófelszerelést kizárólag az általunk ajánlott védelemmel használja. Lásd a Műszaki adatok című fejezetet. A helyes zsinórado戈láshoz és megfelelő zsinórátmérő kiválasztásához lásd a vágófelszerelésre vonatkozó utasításokat.



**FIGYELMEZTETÉS:** A hibás vágófelszerelés használata növelheti a balesetveszélyt.



### FIGYELMEZTETÉS:

Mielőtt bármilyen munkát végezne a vágófelszerelésen, kapcsolja ki a motort. A vágófelszerelés a gázzabályozó elengedése után is forog. Győződjön meg róla, hogy a vágóeszköz leállt, vegye le a gyertyapipát, és csak ezután kezdjen dolgozni rajta.

## Vágófelszerelés

- Erőteljes fű vágásához használja a pengéket és fűvágó késeket. (ábra 24)
- Fűnyíráshoz használjon damilfejet. (ábra 25)
- Egy helytelenül élezett, vagy sérült penge növeli a balesetveszélyt. A penge vágófogai mindig legyenek megfelelően élezve. Tartsa be az utasításokat, és csak a javasolt reszelőszablont használja.
- Ellenőrizze a vágófelszerelést sérülés, repedés szempontjából. Ha a vágófelszerelés sérült, cserélje ki.
- A vágófelszereléseket kizárólag az ajánlott védőburkolattal használja. Lásd: *Tartozékok271. oldalon.*

## Damilfej



### FIGYELMEZTETÉS:

Az egészségre ártalmas rezgések elkerülése érdekében ügyeljen arra, hogy a zsinór legyen mindig szorosan és egyenletesen a dobra tekerve.

(ábra 26)

- Csak a javasolt damilfejeket és zsinórokat használja.
- Csak a javasolt vágófelszereléseket használja.
- Kisebb géphez általában kisebb damilfej szükséges, és fordítva.
- A zsinór hossza ugyancsak lényeges. A hosszabb zsinór nagyobb teljesítményű motort igényel, mint az ugyanolyan keresztmetszetű rövidebb zsinór.

- A szegélynyíró védőburkolatán lévő késnek épek kell lennie. A kés a zsinór megfelelő méretűre történő vágására szolgál.
- A zsinór élettartamának növelése érdekében használat előtt áztassa vízbe néhány napra.

## Fűpengék és fűvágó kések

- Használja a terméket jóváhagyott fűpengével. A fűpengét csak az összes szükséges alkatrész megfelelő felszerelése után használja. Ellenőrizze a megfelelő felszerelést és azt, hogy a megfelelő alkatrészeket használja. A nem megfelelő felszerelés miatt a kés lerepülhet, ami súlyos sérülést okozhat a kezelőnek és a körülötte tartózkodó személyeknek.
- A kés kezelésekor és karbantartásakor viseljen védőkesztyűt.
- Viseljen védőkesztyűt, ha a terméket fűpengével használja.
- A fűvágó kés és a fű vágófej durvább típusú fű eltávolítására való.
- A fűvágó kés sérülést okozhat, ha a motor leállítására vagy a gázadagoló elengedése után tovább pörög. Karbantartás előtt feltétlenül ellenőrizze, hogy a fűvágó kés teljesen leállt.
- Mielőtt munkát végezne a vágófelszerelésen, állítsa le a motort. Győződjön meg róla, hogy a vágófelszerelés teljesen leállt. Vegye le a vezetékét a gyújtógyertyáról.
- Csak jóváhagyott vágófelszerelést vagy megfelelően élezett kést használjon.
- A penge vágófogai mindig legyenek megfelelően élezve.
- Ne használjon sérült vágófelszerelést.
- Legyen a szállítási védőelem a fűpengén, ha a terméket szállítja vagy tárolja.

## Késlökés

- A kés visszarúgása a termék hirtelen elmozdulása oldalra, előre vagy hátrafelé. Akkor történik késlökés, ha a fűvágó kés olyan tárgynak ütközik, amit nem tud elválni. A kés visszarúgása gyakrabban következik be olyan területen, ahol a vágandó anyagot nem lehet jól látni.
- A kés visszarúgása esetén előfordulhat, hogy a termék vagy a kezelője kibillen a helyzetéből. Az elmozduló kés közeli személyeket is elérhet, így fennáll a sérülés kockázata.
- Ha a kés elgömbült, megrepedt vagy más módon megsérült, ki kell cserélni.
- Használjon éles kést. A visszarúgás esélye megnő, ha a kés nem éles.

## Üzemanyaggal kapcsolatos biztonság

- Ne indítsa be a terméket, ha üzemanyag vagy motorolaj került rá. Távolítsa el a nem kívánt üzemanyagot/motorolajt és hagyja megszáradni

a terméket. Távolítsa el a nem kívánt üzemanyagot a termékről.

- Ha a kiömlött üzemanyag a ruhájára csöppent, öltözzön át azonnal.
- Ügyeljen arra, hogy ne kerüljön üzemanyag a testére, mert az sérülést okozhat. Ha üzemanyag került a testére, távolítsa el szappannal és vízzel.
- Ne indítsa be a motort, ha olaj vagy üzemanyag került a termékre vagy Önre.
- Ne indítsa be a motort, ha szivárog a motor. Vizsgálja meg rendszeresen a motort szivárgás szempontjából.
- Bánjon óvatosan az üzemanyaggal. Az üzemanyag gyúlékony, a gőzei robbanásveszélyesek, ezért súlyos, akár végzetes sérülést is okozhat.
- Ne lélegezze be az üzemanyag gőzeit, egészségkárosodást okozhatnak. Gondoskodjon megfelelő légáramlásról.
- Az üzemanyag vagy a motor közelében ne dohányozzon.
- Az üzemanyag vagy a motor közelébe ne tegyen forró tárgyakat.
- Ne tankoljon járó motornál.
- Várja meg a tankolással, amíg lehűl a motor.
- Tankolás előtt nyissa meg lassan a tanksapkát, engedje ki óvatosan a nyomást.
- Ne beltérben tankoljon. A nem elegendő mértékű légáramlás fulladás vagy szén-monoxid miatt egészségkárosodást, akár halált is okozhat.
- Körültekintően húzza meg a tanksapkát, különben tűz keletkezhet.
- Vigye legalább 3 m (10 láb) távolságra a terméket a tankolás helyétől, mielőtt beindítaná.
- Ne töltse túl üzemanyaggal a terméket.
- Ügyeljen arra, hogy ne forduljon elő szivárgás, amikor a terméket vagy az üzemanyagtartályt mozgatja.
- Ne vigye olyan helyre a terméket vagy az üzemanyagtartályt, ahol nyílt láng, szikra vagy őrláng található. Győződjön meg arról, hogy a tárolás helyén nem található nyílt láng.
- Csak jóváhagyott tartályt használjon az üzemanyag szállítására vagy tárolására.
- Hosszú távú tárolás előtt ürítse ki az üzemanyagot a termékből. A lefejtett üzemanyag elhelyezésekor járjon el a hatályos helyi előírások szerint.
- Hosszú távú tárolás előtt tisztítsa meg a terméket.
- Húzza le a gyertyapipát, mielőtt a terméket elteszi, hogy a motor ne indulhasson be véletlenül.

## Biztonsági utasítások a karbantartáshoz

- Ha az alapjáratot nem lehet úgy beállítani, hogy a vágófelszerelés ne forogjon, forduljon szakszervízhez. Ne használja a terméket addig, amíg az nincs helyesen beállítva, illetve megjavítva.

---

## Összeszerelés

---



**FIGYELMEZTETÉS:** Olvassa el a biztonságról szóló fejezetet, mielőtt összeszerelné a terméket.

### A fő váz felszerelése

1. Csatlakoztassa a motort (A) a csőhöz (B) négy csavar (C) segítségével. (ábra 27)

### A fogantyúrúd és a gázkar felszerelése

1. Szerelje fel a fogantyúrúdat a tengelyen található kormányrögztítőbe. (ábra 28)
2. Szerelje fel a kormányrögztítő felső részét a fogantyúrúdra. Fontos, hogy a rögzítő a fogantyúrúd recézett részére szerelje. Lásd az illusztrációt.
3. Vegye fel a hevedert és függesse fel a terméket a tartóhorogra.
4. Végezzen végső finombeállítást úgy, hogy a termék kényelmesen legyen használható a hevederen függve. (ábra 29)
5. Húzza meg a csavarokat.

### A gázbowden és a leállítókapcsoló vezetékének csatlakoztatása

1. Vegye le a levegőszűrő fedelét.
2. Vezesse át a gázbowdent (A) a karburátor tartókonzolja (B). (ábra 30)
3. Forgassa be teljesen a kábelállító gyűrűt (C) a karburátor tartókonzolja.
4. Helyezze fel a nyílásszerelvényt (D) a karburátorra. Ezen a ponton a kábelsaru (F) bemélyedő nyílása távolabb helyezkedik el a kábelállító gyűrűtől (C). (ábra 31)
5. Forgassa el a karburátor gázkarját, és vezesse át a gázbowdent (A) a nyíláson a nyílásszerelvénybe.
6. Ellenőrizze, hogy a kábelsaru (F) illeszkedik-e a bemélyedő nyílásba.
7. Működtesse párszor a gázadagolót, így ellenőrizve, hogy megfelelően működik-e.
8. Állítsa be a kábelállító gyűrűt (C).
  - a) Ellenőrizze, hogy a karburátor gázkarján lévő ütköző megfelelően érintkezik-e a gázadagoló ütközőjével.
  - b) Ellenőrizze, hogy a kábel 1-2 mm-re legyen a kábelsaru (F) és a nyílásszerelvény között, amikor a gázadagoló teljesen be van nyomva. (ábra 32)
9. Ha megfelelően beállította a gázbowdent (A), húzza meg a záróanyát (G).

10. Csatlakoztassa a leállítókapcsoló vezetékét (H) a motor csatlakozóvégeihez. (ábra 33)
11. Helyezze fel a levegőszűrő fedelét.

### A pengevédő és a fűvágó kés felszerelése



**VIGYÁZAT:** A késekhez csak a jóváhagyott védőburkolatot használja. Lásd *Tartozékok271. oldalán*.

1. Szerelje fel a pengevédőt/a vágófelszerelés védőburkolatát (A) a tengelyre, és rögzítse a csavarral (L). (ábra 34)
2. Szerelje fel a hajtótárcsát (B) a kimenőtengelyre.
3. Forgassa a kimenőtengelyt addig, amíg a hajtótárcsában lévő lyukak egyike egy vonalban nem kerül a hajtóműházon lévő megfelelő lyukkal.
4. Helyezze be a rögzítőcsapot (C) a nyílásba a nyél rögzítéséhez.
5. Helyezze a kimenőtengelyre a pengét (D), a támkarimát (G) és a támasztócsészét (F).
6. Helyezze rá a kimenőtengelyre a támasztócsészét(F) úgy, hogy a nem lapos rész ne nézzen a penge felé.
7. Helyezze fel az anyát (E). Tartsa a szerszám nyelét a lehető legközelebb a pengevédőhöz. Az anya meghúzásához fordítsa a kulcsot a tengely forgásirányával ellentétes irányba. A csavart 35-50 Nm (3,5-5 kpm) nyomatékkal húzza meg. (ábra 35)

**Megjegyzés:** Balmenet.

### A kések és szegélynyíró fejek felszerelése



**FIGYELMEZTETÉS:** A késekhez csak a jóváhagyott védőburkolatot használja. Lásd: *page*. A sérült védőburkolat sérülést okozhat.



**FIGYELMEZTETÉS:** Ha a terméket fűvágó késsel használja, először szerelje fel a megfelelő fogantyúrúdat, a pengevédőt és a hámat.



**FIGYELMEZTETÉS:** Ha a késeket nem megfelelően szereli fel, azok személyi sérülést okozhatnak.

1. Ügyeljen rá, hogy a meghajtótárcsa/támkarima megemelt része helyesen illeszkedjen a kések középponti nyílásába.
2. Szerelje fel a késeket. (ábra 36)

### A tartókonzol felszerelése a vágófelszerelés védőburkolatára

1. Szerelje fel a tartókonzolt (B) a vágófelszerelés védőburkolatára (A). (ábra 37)
2. Helyezze be a csavart (C).

### A damilfej-védőburkolat és a damilfej rögzítése

1. Rögzítse a tengelyhez a védőburkolatot (A) a csavarok (L) segítségével. Ügyeljen arra, hogy a megfelelő védőburkolatot és a megfelelő damilfejet szerelje fel. (ábra 38)
2. Szerelje fel a hajtótárcsát (B) a kimenőtengelyre. (ábra 39)
3. Forgassa a kimenőtengelyt addig, amíg a hajtótárcsában lévő furatok egyike egy vonalba nem kerül a hajtóműházon lévő megfelelő furattal.
4. Helyezze be a rögzítőcsapot (C) a nyílásba a nyél rögzítéséhez.
5. Forgassa el a damilfejet (H) az óramutató járásával ellentétes irányba. (ábra 40)
6. A szétszereléshez ismételje meg a lépéseket fordított sorrendben.

## A szállítási biztosítószerkezet felszerelése

1. Rögzítse a szállítási biztosítószerkezeteket a pengére. (ábra 41)

## A heveder beállítása



**FIGYELMEZTETÉS:** A termék mindig legyen megfelelően a hevederhez rögzítve. Ne használjon sérült hevedert.

1. Vegye fel a hevedert.
2. Csatlakoztassa a terméket a hevederhez.
3. Állítsa be a hámot úgy, hogy az a legkényelmesebb munkahelyzetet nyújtsa.
4. Állítsa be az oldalsó szíjakat úgy, hogy a termék mindkét vállára egyenlő mértékben nehezedjen. (ábra 42)
5. Állítsa be úgy a hevedert, hogy a vágófelszerelés párhuzamos legyen a talajjal. (ábra 43)
6. A vágófelszerelés enyhén érintse a talajt. Állítsa be a hámbilincs helyzetét a termék megfelelő kiegyensúlyozásához. (ábra 44)

**Megjegyzés:** Fűvágó kés használata esetén a terméket körülbelül 10 cm-rel a talaj fölött kell kiegyensúlyozni.

## Üzemeltetés



**FIGYELMEZTETÉS:** Olvassa el és értelmezze a biztonságról szóló fejezetet, mielőtt használni kezdené a terméket.



**VIGYÁZAT:** Ne használjon olyan benzint, ami több mint 10% etanolt tartalmaz (E10). Ezzel kárt tehet a termékben.

## Üzemanyag

### Az üzemanyag használata



**VIGYÁZAT:** A termékben kétütemű motor működik. Használjon üzemanyagként benzint és kétütemű motorolaj keverékét. Ügyeljen a megfelelő keverési arányra. A benzin és az olaj nem megfelelő aránya károsíthatja a motort.



**VIGYÁZAT:** Ne használjon olmozott benzint. Ezzel kárt tehet a termékben.

### Benzin



**VIGYÁZAT:** Ne használjon 90 RON (87 AKI) oktánszámúnál gyengébb benzint. Ezzel kárt tehet a termékben.

- Használjon friss, minimum 90 RON (87 AKI) oktánszámú és 10%-nál kevesebb etanolt (E10) tartalmazó, olmozatlan benzint.
- Használjon magasabb oktánszámú benzint, ha gyakran használja a terméket folyamatosan magas fordulatszámra.
- Mindig jó minőségű olmozatlan benzin és olaj keverékét használja.

### Kétütemű motorolaj

- Kizárólag jó minőségű kétütemű motorolajat használjon, kiváltképp HUSQVARNA kétütemű motorolajat. Csak léghűtéses motorba való olajat használjon.
- A keverési arány 50:1-hez (2%).

- A gyenge minőségű olaj és a magas olaj/üzemanyag arány csökkenthető a katalizátorok élettartamát.
- Az olaj kiválasztásakor kérje ki az illetékes szakkereskedő tanácsát.
- Ha nem lehet Husqvarna kétütemű olajat kapni, használhat a léghűtéses motorokhoz való másfajta jó minőségű kétütemű olajat. Az olajválasztással kapcsolatban forduljon a szakkereskedőhöz.
- Ne használjon vízhűtéses külső motorokhoz való kétütemű olajat. A kétütemű olajra helyenként külmotorokhoz készült olajként hivatkoznak.

A motor beindítása előtt vigye távolabb a gépet az újratöltési területtől és a tápforrástól.

- Mindig túlcordulás-védelemmel ellátott üzemanyagtartályt használjon.
- A tanksapka körüli területet tisztítsa le. Az üzemanyagba került szennyeződések üzemzavarokat okoznak.
- Rázza össze maga előtt az üzemanyagtartályt, és tankolja meg a gépet az üzemanyag-keverékkel.

## Indítás és leállítás

### Beindítás előtti átvizsgálás

1. Vizsgálja át a terméket hiányzó, sérült, meglazult vagy elhasználódott alkatrészek tekintetében.
2. Ellenőrizze az anyákat és csavarokat.
3. Ellenőrizze a damilfejet és a kést.
4. Ellenőrizze az önbiztosító anyát. Vegye figyelembe, hogy a nem meghúzott önbiztosító anyá elforgatásához minimum 1,5 Nm nyomaték szükséges. Húzza meg az önbiztosító anyát 35–50 Nm nyomatékkal.
5. Ellenőrizze a levegőszűrőt.
6. Ellenőrizze a gázadagoló reteszét és a gázadagolót.
7. Ellenőrizze a leállítókapcsolót.
8. Ellenőrizze a terméket, nem szívárog-e belőle az üzemanyag.

### Hideg motor indítása



**FIGYELMEZTETÉS:** A termék beindítása előtt szerelje fel a teljes tengelykapcsoló-fedelet és a tengelyt. A laza tengelykapcsoló sérülést okozhat. Ehhez mindig viseljen kesztyűt.



**FIGYELMEZTETÉS:** Vigye távolabb a terméket az újratöltési területtől és a tápforrástól. Helyezze a terméket vízszintes felületre. Ügyeljen arra, hogy semmilyen tárgy ne érjen a vágófelszereléshez.



**FIGYELMEZTETÉS:** Gondoskodjon róla, hogy illetéktelen személyek ne tartózkodjanak a munkavégzési területen. Ellenkező esetben fennáll a súlyos sérülés veszélye. A biztonsági távolság 15 méter.

1. Állítsa a leállítókapcsolót start pozícióba.
2. Nyomja meg az üzemanyagpumpát tíz alkalommal. (ábra 45)
3. Állítsa a szivatókart szivató állásba. (ábra 46)

Benzin, liter	Olaj, liter
	2% (50:1)
5	0,1
10	0,2
15	0,3
20	0,4

### Keverék üzemanyag előállítás

**Megjegyzés:** A benzint és az olajat mindig tiszta tartályban keverje.

**Megjegyzés:** Egyszerre ne keverjen be több üzemanyagot, mint amit 30 nap alatt elhasznál.

1. Töltse be a benzin fele mennyiségét.
2. Töltse be a teljes olajmennyiségét.
3. Rázza össze az üzemanyag-keveréket, hogy az alkotóelemek összekeveredjenek.
4. Töltse be a maradék benzint.
5. Rázza össze az üzemanyag-keveréket, hogy az alkotóelemek összekeveredjenek.
6. Töltse fel az üzemanyagtartályt.

### Tankolás



**FIGYELMEZTETÉS:** Ne dohányozzon, és ne helyezzen meleg tárgyakat az üzemanyag közelébe. Üzemanyag hozzáadása előtt állítsa le a motort és hagyja hűlni pár percig.



**FIGYELMEZTETÉS:** Üzemanyag hozzáadásakor lassan nyissa fel az üzemanyagtartály sapkáját a nemkívánatos nyomás kiengedéséhez.



**FIGYELMEZTETÉS:** Az üzemanyag hozzáadását követően óvatosan húzza meg az üzemanyagtartály sapkáját.



4. Tartsa a földön a terméket. A jobb kezével lassan húzza ki az indítózsínort, amíg némi ellenállásba nem ütközik. Gyorsan és erőteljesen húzza ki a zsínort. Ismétlje ezt a műveletet, amíg a motor be nem indult. (ábra 47)

**Megjegyzés:** Ne tekerje a berántókötélet a keze köré.



**VIGYÁZAT:** Ne húzza ki teljesen az indítózsínort. Az indítózsínor teljes kihúzását követően tartsa meg annak fogantyúját. Ha nem így tesz, a motor károsodhat.

5. Állítsa a hidegindító kart üzemelés állásba, majd húzza meg akár többször az indítózsínort, amíg a motor be nem indul.
6. Lassan húzza meg a gázadagolót, és hagyja alacsony fordulatszámra járni a motort 60 másodpercig.



**FIGYELMEZTETÉS:** Ne érjen a fedélhez. Ez égési sérülést okozhat, illetve áramütést, ha a gyertyapipa sérült. Soha ne használjon olyan terméket, amelyben a gyertyapipa meghibásodott.

## Meleg motor indítása –

1. Állítsa a leállítókapcsolót start pozícióba.
2. Nyomja meg az üzemanyagpumpát tíz alkalommal. (ábra 45)
3. Állítsa a hidegindító kart üzemelés állásba, majd húzza meg akár többször az indítózsínort, amíg a motor be nem indul.

## Leállítás

- A motor leállításához nyomja meg a leállítókapcsolót. (ábra 19)

## A fűszegélyvágó használata



**VIGYÁZAT:** Minden műveletet követően hagyja visszaállni a motort alapjáratú fordulatszámra. A motort károsíthatja, ha terhelés nélkül hosszan működtetik teljes gázzal.

**Megjegyzés:** Damiel pótlásakor tisztítsa meg a damilfej burkolatát, hogy megelőzhető legyenek a rezgések. Vizsgálja meg a damilfej többi alkatrészét, szükség esetén cserélje ki.

## Általános munkavégzési utasítások



**FIGYELMEZTETÉS:** Legyen óvatos, ha feszülő fát vág. A vágás közben vagy a vágás végén váratlanul a helyére mozdulhat, és ezzel a terméknek ütődve sérülést okozhat.

- Tisztítson meg egy nyílt területet a munkaterület egyik végén, és kezdje onnan a munkát.
- Szabályos vonalban haladjon végig a munkaterületen. (ábra 48)
- Fordítsa a terméket teljesen balra és jobbra, minden fordulattal 4-5 méter széles területet megtisztítva.
- Tisztítson meg 75 méter hosszúságú területet, mielőtt visszaindul. Vigye magával az üzemanyagkannát is.
- Olyan útvonalat válasszon, amelyen keresztül a lehető legkevesebb árkon és akadályon kell átkelnie.
- Olyan irányba haladjon, hogy a szél a megtisztított területre döntse a levágott növényzetet. (ábra 49)
- Haladjon a lejtők mentén, ne azokon át.

## Fűritkítás fűvágó késsel

1. A termék működtetése közben egy kisebb terpeszben álljon. Lábaival stabilan támaszkodjon a talajon.
2. Finoman helyezze a támasztócsészét a talajra. Ez megakadályozza, hogy a penge a talajhoz érjen.
3. A fűvet jobbról balra induló mozdulattal ritkíthatja. A penge bal oldalával dolgozzon („8 és 12 óra között”). (ábra 50)
4. A fűritkítás során döntse kissé balra a pengét.

**Megjegyzés:** A könnyedén összegyűjthető rendbe gyűlik.

5. A balról jobbra induló mozdulattal visszatérhet a kiindulóhelyzetbe.
6. Igyekezzen ritmusosan dolgozni.
7. Haladjon előrefelé, és lábaival mindig stabilan támaszkodjon a talajon.
8. Állítsa le a motort.
9. Csatolja ki a hevederen lévő csatot, és vegye le a terméket.
10. Helyezze a terméket a talajra.
11. Gyűjtse össze a levágott anyagot.

## Ritkítás

(ábra 51)

A legjobb eredmények eléréséhez:

- Tartsa úgy a vágókészüléket, hogy a vágófej éppen a talaj felett legyen.
- Enyhén döntse meg a vágófejet.

- Hagyja, hogy a vágódamil vége a földhöz ütődjön a tárgyak körül.

## Fűszegély nyírás

- Tartsa a szegélynyíró fejet közvetlenül a talajszint felett ferdén. Ne nyomja bele a damilt a fűbe. (ábra 52)
- Csökkentse a fűvágó damil hosszát 10-12 cm-re.
- Csökkentse a motor fordulatszámát, hogy megóvja a növényeket a károsodástól.
- Csak 80% gázt adjon, amikor akadályok közelében végez fűnyírást. (ábra 53)

## Fűnyírás

- A fűvágó damilja kaszáláskor legyen párhuzamos a talajjal. (ábra 54)
- Ne nyomja le a talajra a damilfejet. A talaj és a termék is károsodhat.
- Ne hagyja, hogy a damilfej folyamatosan a talajhoz érjen, mert az károsodhat.
- A kaszáló mozdulatokat teljes gázadással végezze. A fűvágó damilja legyen párhuzamos a talajjal. (ábra 55)

## A fű seprése

A forgó zsinór légáramlatával eltávolíthatja a levágott fűvet a munkaterületről.

- Tartsa a damilfejet és annak zsinórját a talaj felett, arra párhuzamosan.
- Adjon teljes gázt.
- A szegélyvágó fejet oldalról oldalra mozgatva seperje a fűvet.



**FIGYELMEZTETÉS:** Minden alkalommal tisztítsa meg a damilfej borítását, amikor új vágózinórt helyez fel, hogy egyensúlyt biztosíthasson és elkerülhesse a markolat vibrálását. Ellenőrizze és szükség esetén tisztítsa meg a szegélyvágó fej egyéb elemeit is.

## A szegélyvágó damil pótlása

Tekintse meg a használati utasítás utolsó oldalát.

# Karbantartás



**FIGYELMEZTETÉS:** A termék javítása vagy karbantartása előtt olvassa el és értelmezze a biztonsággal foglalkozó fejezetet.

napi használatát feltételeztük. Ha nem használja a terméket naponta, az intervallumok eltérőek. Csak azt a karbantartási munkát végezze el, amire a kézikönyvben utasítást talál. A kézikönyvben nem található egyéb karbantartási munkákkal keresse fel a hivatalos szakszervizt.

## Karbantartási terv

Feltétlenül tartsa be a karbantartási ütemtervet. Az intervallumok meghatározásakor a termék

Karbantartási terv	Naponta	Hetente	Havonta
Tisztítsa meg a külső felületeket.	✓		
Légszűrő tisztítása. Ha szükséges, cserélje ki.	✓		
Ellenőrizze a hevedert.	✓		
Ellenőrizze a gázszabályozó reteszt és a gázadagoló működését.	✓		
Ellenőrizze a fogantyút és a fogantyúkart.	✓		
Ellenőrizze a leállítókapcsolót.	✓		
Ellenőrizze a védőburkolatokat.	✓		
Ellenőrizze, hogy a kés éles és sértetlen-e. Szerelje fel a kést megfelelően a középső helyzetbe.	✓		
Ellenőrizze a damilfejet.	✓		
Ellenőrizze a vágófelszerelést, illetve hogy az nem forog-e üresjáratban.	✓		
Ellenőrizze a vágószerkezet záróanyáját.	✓		

Karbantartási terv	Naponta	Hetente	Havonta
Ellenőrizze, hogy nem szívárogo-e üzemanyag a motorból, a tartályból vagy az üzemanyagcsövekből.	✓		
Ellenőrizze a kés szállítási biztosítószerkezetét.	✓		
Ellenőrizze az anyákat és a csavarokat.	✓		
Ellenőrizze az indítózsinór fogantyúját és az indítózsinórt.		✓	
Ellenőrizze a rezgéscsillapító elemeket.		✓	
Tisztítsa meg a karburátor külső felületét és a környező területet.		✓	
Tisztítsa meg a gyújtógyertya külső felületét. Szerelje ki a gyertyát és ellenőrizze a szikraközt. Állítsa a távolságot 0,6–0,7 mm-re, vagy cserélje ki a gyújtógyertyát. Szereljen fel zavaraszűrőt a gyújtógyertyára.		✓	
Tisztítsa ki a hűtőrendszert.		✓	
Ellenőrizze a szőghajtás kenőanyagát. Ha szükséges, töltsse fel.		✓	
Tisztítsa meg a hangfogót.			✓
Ellenőrizze a tengelykapcsolót, a tengelykapcsoló rugókat és a tengelykapcsoló dobát. Szükség esetén cseréltesse ki hivatalos szervizközponttal.			✓
Ellenőrizze az összes kábelt és csatlakozót.			✓
Cserélje a gyújtógyertyát.			✓

## A karburátor beállítása

A porlasztón az alapbeállítást a gyári próba során már elvégezték. A beállítást szakképzett személynek kell elvégeznie.

## A hangfogó ellenőrzése



**FIGYELMEZTETÉS:** Soha ne használja a terméket sérült hangfogóval. A sérült hangfogót minden esetben ki kell cserélni.



**FIGYELMEZTETÉS:** Ez tűzveszélyt és égési sérülések veszélyét hordozza magában. A katalizátorral ellátott hangfogók üzemeltetés közben erősen felhevülnek.



**FIGYELMEZTETÉS:** Tűzveszély. A hangfogó csökkenti a zajszintet, és eltereli a kipufogógázokat a gép kezelőjétől. A kipufogógázok forróak és szikrákat tartalmazhatnak.



**VIGYÁZAT:** Ha a szikrafogó háló megsérült, akkor ki kell cserélni. Ha a hangfogó szikrafogó hálója hiányzik vagy sérült, ne használja a terméket.



**VIGYÁZAT:** Ha a szikrafogó háló eltömődött, a termék felmelegszik, ez pedig a henger és a dugattyú károsodását eredményezi.

1. Ellenőrizze, hogy a hangfogó sértetlen-e.
2. Ellenőrizze, hogy a hangfogó megfelelően csatlakozik-e a termékhez.

## Az alapjárat fordulatszám beállítása

- gondoskodjon a levegőszűrő tisztaságáról. A megfelelő alapjárat fordulatszámra a vágófelszerelésnek nem szabad forognia.
- Az alapjárat fordulatszám beállításához használja az alapjárat fordulatszám beállító T csavart (ami „T” jelzéssel rendelkezik).
- Az alapjárat fordulatszám akkor van helyesen beállítva, ha a motor minden helyzetben egyenletesen jár. Az alapjárat fordulatszámának alacsonyabbnak kell lennie a vágófelszerelés forgásához szükséges fordulatszámánál.



**FIGYELMEZTETÉS:** Ha az alapjáratot nem lehet úgy beállítani, hogy a vágófelszerelés ne forogjon, forduljon a forgalmazóhoz vagy a szervizközponthoz. Ne használja a terméket addig, amíg az nincs megfelelően beállítva vagy megjavítva.

1. Csavarja először a T csavart az óramutató járásával megegyező irányba addig, amíg a vágófelszerelés forogni nem kezd.
2. Csavarja a T csavart az óramutató járásával ellenkező irányba addig, amíg a vágófelszerelés forgása le nem áll. (ábra 56)

## A hűtőrendszer

Az alacsony üzemi hőmérséklet megtartása érdekében a termék hűtőrendszerrel van felszerelve.

A hűtőrendszer részei:

(ábra 57)

- Lapátok a lendkeréken (A)
- Hűtőbordák a hengeren (B)
- Hengerfedél (C) (hideg levegőt irányít a hengerre)
- Hangfogó lemez (D)
- Lemez (E)

## A hűtőrendszer kitisztítása



### FIGYELMEZTETÉS:

A szennyeződött vagy eltömődött hűtőrendszer túlmelegedést okoz. Ez a dugattyú és a henger károsodását okozza.

1. Tisztítsa meg a hűtőrendszer alkatrészeit egy kefével legalább heti egy alkalommal.

## Levegőszűrő

- Tisztítsa meg a szűrőt 25 óránként. Szükség esetén tisztítsa meg nagyobb gyakorisággal.
- Állítsa a hidegindítót hidegindítás helyzetbe. (ábra 58)

## A levegőszűrő megtisztítása



**VIGYÁZAT:** A sérült, rendkívül piszkos vagy üzemanyaggal átitatott szűrőt minden esetben ki kell cserélni.

Ha hosszabb ideig használ egy levegőszűrőt, nem lehet teljes mértékben megtisztítani. Rendszeres időközönként cserélje ki az elhasznált levegőszűrőt egy új szűrőre.

1. A szivatószelep lezárásához tolja fel a szivatókart.
2. Vegye le a levegőszűrő fedelét. (ábra 59)
3. Távolítsa el a filc szűrőt és a levegőszűrőt.
4. Ütögesse meg finoman tenyerével a filc szűrőbetétet vagy használjon levegőt a tisztításhoz.
5. Ellenőrizze a gumitömítés felületét. Cserélje ki a szűrőt, ha a gumitömítés sérült.
6. Meleg szappanos víz segítségével tisztítsa meg a levegőszűrőt.



**VIGYÁZAT:** Ügyeljen arra, hogy a filc szűrőt ne érje nedvesség. A víz károsítja a filc szűrőt.

7. A szűrőn való alkalmazáshoz használjon Husqvarna kétütemű olajat. Ügyeljen rá, hogy a levegőszűrő visszahelyezése előtt távolítsa el a felesleges olajat.



**VIGYÁZAT:** Soha ne használjon benzint vagy négyütemű motorokhoz való olajat.

8. Cserélje ki a levegőszűrőt, ha túlságosan elszennyeződött a kitisztításához. Mindig cserélje ki a sérült levegőszűrőt.
9. Tisztítsa le a szűrő fedelének belső felületét is. Ezt levegő vagy egy kefe segítségével végezheti el.
10. A szűrőt teljesen szárazon szerelje csak vissza.

## Üzemanyagszűrő

Ha a motor nem kap elég üzemanyagot, győződjön meg róla, nincs-e elzáródva a tanksapka és az üzemanyagszűrő (A). (ábra 60)

## A szöghajtás zsírása

A szöghajtás legyen 3/4 részig feltöltve szöghajtás-kenőzsírral.

(ábra 61)

## A gyújtógyertya ellenőrzése.



**VIGYÁZAT:** Használja mindig az előírt típusú gyújtógyertyát. A nem megfelelő gyújtógyertya károsíthatja a terméket.

- Vizsgálja meg a gyújtógyertyát, ha gyenge a motor, nehezen indul, vagy egyenetlen az alapjárata.
- A gyújtógyertya elektródái közötti lerakódások kialakulásának csökkentése érdekében tartsa be az alábbi utasításokat:
  - a) gondoskodjon az alapjárat fordulatszám megfelelő beállításáról;
  - b) gondoskodjon a megfelelő üzemanyag-keverékről;
  - c) gondoskodjon a levegőszűrő tisztaságáról.
- Ha a gyújtógyertya piszkos, tisztítsa meg, és ellenőrizze, hogy a szikraköz megfelelő-e, lásd: *Műszaki adatok 270. oldal*on. (ábra 62)
- Szükség esetén cserélje ki a gyújtógyertyát.

## A fűvágó kések és fű vágófejek élesítése

1. A fűvágó kések és fű vágófejek élesítését végezze szimulavágású lapos reszelővel.

2. A fűvágó kések és fű vágófejek élesítését egyenlő mértékben végezze, hogy megmaradjon az egyensúlyuk. (ábra 63)

## Hibaelhárítás

<b>Sikertelen indítás</b>		
<b>Ellenőrzés</b>	<b>Lehetséges ok</b>	<b>Megoldás</b>
Stop gomb	Stop helyzet	A leállítókapcsolót állítsa a start pozícióba.
Indítófogak	Rögzítőfogak	Állítsa be vagy cserélje ki a fogakat.
		Tisztítsa meg a fogak környékét.
		Beszélgjen egy hivatalos szakszervizzel.
Üzemanyagtar-tály	Nem megfelelő üzemanyag.	Engedje le, majd használjon megfelelő üzemanyagot.
Porlasztó	Az alapjárat fordulatszám beállítása.	Állítsa be az alapjárat fordulatszámot a T-csavarral.
Szikrázás (nincs szikra)	A gyújtógyertya elszennyeződött vagy nedves.	Bizonyosodjon meg róla, hogy a gyújtógyertya száraz és tiszta.
	A gyújtógyertya hézagja nem megfelelő.	Tisztítsa meg a gyújtógyertyát. Ellenőrizze, hogy megfelelő-e a szikraköz. Ellenőrizze, hogy a gyújtógyertyának van-e zavarászűrője.
		A megfelelő szikraközért tekintse át a műszaki adatokat.
Gyújtógyertya	A gyújtógyertya laza.	Húzza meg a gyújtógyertyát.

<b>A motor beindul, de aztán leáll.</b>		
<b>Ellenőrzés</b>	<b>Lehetséges ok</b>	<b>Megoldás</b>
Üzemanyagtar-tály	Nem megfelelő üzemanyag.	Engedje le, majd használjon megfelelő üzemanyagot.
Porlasztó	A motornak nincs megfelelő alapjárata.	Forduljon az illetékes szakszervizhez.
Légszűrő	Eltömődött a légszűrő.	Tisztítsa meg a levegőszűrőt.

## Szállítás és raktározás

- A sérülések és balesetek elkerülése érdekében szállításkor rögzítse szorosan a berendezést.
- Tartsa a terméket és a berendezést száraz, fagyálló helyen.
- Tisztítsa meg a terméket.
- Cserélje ki vagy javítsa meg a sérült alkatrészeket.
- Használjon a termékhez megfelelő védőtakarót, amely nem tartja magában a nedvességet.
- Szállításkor rögzítse szorosan a terméket.

## Műszaki adatok

	333R Mark II
<b>Motor</b>	
Hengerűrtartalom, cm <sup>3</sup>	32,6
Üresjáratú fordulatszám, ford./perc	3000±300
Javasolt maximális fordulatszám, ford./perc	9100
Kimenőtengely fordulatszáma, ford./perc	6700
Legnagyobb motorteljesítmény az ISO 8893 szerint, kW/hp @ rpm	1,0/1,3 @ 7000
<b>Üzemanyag- és olajozási rendszer</b>	
Gyújtógyertya	NGK BPMR7A/HQT-1
Elektródahézag, mm	0,6–0,7
<b>Üzemanyag- és olajozási rendszer</b>	
Üzemanyagtartály űrtartalma, l/cm <sup>3</sup>	1,1/1100
<b>Tömeg</b>	
Tömeg, kg	7,2
<b>Zajkibocsátási adatok</b>	
Mért hangteljesítményszint a 2000/14/EK irányelv szerint, dB(A)	107
Garantált hangteljesítményszint a 2000/14/EK irányelv szerint, dB(A)	108
Hangteljesítményszint, mért <sup>46</sup>	
Damilfejjel ellátva (eredeti), dB(A)	104
Fűvágó késsel ellátva (eredeti), dB(A)	104
Hangnyomásszint a kezelő fülénél <sup>47</sup>	
Damilfejjel ellátva (eredeti), dB (A)	97
Fűvágó késsel ellátva (eredeti), dB (A)	97
<b>Rezgési adatok</b> <sup>48</sup>	

<sup>46</sup> Hangteljesítményszint az EN ISO 22868 szabvány szerint. A megadott értéktől 3 dB(A) eltérés lehetséges.

<sup>47</sup> Az EN ISO 22868 szabvány szerint mért kibocsátott hangnyomásszint a kezelő helyzetében. A megadott értéktől 3 dB(A) eltérés lehetséges.

<sup>48</sup> Az egyes fogantyúk teljes egyenértékű rezgésértéke az EN ISO 22867 szabvány szerint. A megadott értékektől 1,5 m/s<sup>2</sup> eltérés lehetséges.

	<b>333R Mark II</b>
Damilfejjel ellátva, bal/jobb fogantyú, m/s <sup>2</sup>	6,1/6,2
Fűvágó késsel ellátva, bal/jobb fogantyú, m/s <sup>2</sup>	5,4/5,5

---

## Tartozékok

---

<b>333R Mark II</b>		
<b>Eredeti tartozékok</b>	<b>Típus</b>	<b>A vágófelszerelés védőburkolata</b>
Fűpenge/fűvágó kés	Multi 330-2 (Ø 330 2 fog)	593 70 66-01
	Multi 255-3 (Ø 255 3 fog)	593 70 66-01
	Grass 275-4 (Ø 275 4 fog)	593 70 66-01
	Grass 255-4 1" (Ø 255 4 fog)	593 70 66-01
Damilfej	T35	593 70 66-01
Támasztócsésze	Fix	-

---

# Megfelelőségi nyilatkozat

---

## EC megfelelési nyilatkozat

**Kiállító neve:** A Husqvarna AB, SE-561 82 Huskvarna, Svédország, tel: +46-36-146500.

A Husqvarna AB kizárólagos felelősséget vállal a nyilatkozat tárgyáért: Benzinüzemű szegélynyíró és/vagy bokorvágó, a **Husqvarna 333R Mark II**, típushoz tartozó GZ32B munkaállvány(ok), a következő sorozatszámtól kezdődően: 2024. A munkaállvány száma, a típusszám és az év egyértelműen fel van tüntetve a típus táblán a sorozatszám előtt.

A fentebbi nyilatkozat tárgya megfelel az EGK Tanácsa irányelvi követelményeinek:

- a 2006. május 17-i, „gépekre vonatkozó” **2006/42/EK** sz. irányelv
- a 2014. február 26-i, „elektromágneses megfeleléssel kapcsolatos” irányelv **2014/30/EU**.
- a 2000. május 8-i, „környezeti zajkibocsátással kapcsolatos” irányelv **2000/14/EK**.
- a 2011. június 8-i, „egyes veszélyes anyagok alkalmazásának korlátozására vonatkozó” irányelv **2011/65/EU**.

A 2000/14/EK irányelv V. melléklete szerinti megfelelési felmérés elvégzése.

A zajkibocsátásra vonatkozó tájékoztatást illetően tekintse át a következőt: *Műszaki adatok270. oldalon.*

A következő szabványok kerültek alkalmazásra:

**EN ISO 11806-1:2022, EN ISO 14982:2009, EN ISO 12100:2010, EN IEC 63000:2018**

A TÜV Rheinland LGA Products GmbH, Tillystrasse 2, D-90431 Nürnberg, Németország, 0197, önkéntes vizsgálatot végzett a Husqvarna AB számára, és az alábbi bocsátotta ki: AM 50613402 – Megfelelési nyilatkozat az Európai Tanács gépekre vonatkozó, 2006/42/EK irányelvére vonatkozóan. A tanúsítvány a terméken jelzettek szerint minden gyártási helyre és országra érvényes. A szállított fűvágó és/vagy bozótívágó megfelel a vizsgálaton átesett példának.

Husqvarna AB, Huskvarna, Svédország, 2024-01-15



Claes Losdal, K+F menedzser, Husqvarna AB

A műszaki dokumentációk felelőse





---

# SPIS TREŚCI

---

Wstęp.....	273	Transport i przechowywanie.....	287
Bezpieczeństwo.....	274	Dane techniczne.....	287
Montaż.....	279	Akcesoria.....	288
Obsługa.....	280	Deklaracja zgodności.....	290
Przegląd.....	283	Załącznik.....	443
Rozwiązywanie problemów.....	286		

---

## Wstęp

---

### Opis produktu

Ten produkt to podkaszarka do trawy/wykaszarka z silnikiem spalinowym.

Nieustannie prowadzone są prace w celu zwiększenia bezpieczeństwa użytkownika i wydajności pracy. Dodatkowe informacje można uzyskać w centrum serwisowym.

### Przeznaczenie

Produktu można używać z tarczą tnącą do trawy lub głowicą żyłkową do ścinania różnego rodzaju roślin. Nie

### Przegląd produktu

(Rys. 1)

1. Uzupelnianie środka smarującego, przekładnia zębata stożkowa
2. Przekładnia kątowna
3. Osłona osprzętu tnącego
4. Walek
5. Uchwyt sterowniczy
6. Przycisk obrotów rozruchowych
7. Przycisk stop
8. Manetka gazu
9. Blokada manetki gazu
10. Zacisk uchwytu sterowniczego
11. Zaczep do zawieszania
12. Osłona sprzęgła
13. Nasadka świecy i świeca zapłonowa
14. Gruszka pompki paliwa
15. Zbiornik paliwa
16. Pokrywa tłumika
17. Pokrywa cylindra
18. Pokrywa filtra powietrza
19. Dźwignia ssania
20. Rączka linki rozrusznika
21. Kołek blokujący
22. Klucz sześciokątny
23. Klucz
24. Klucz nasadowy
25. Głowica żyłkowa

używać produktu do innych zadań niż przycinanie trawy i wykaszanie trawy. Tarczy tnącej do trawy lub głowicy żyłkowej używać do cięcia trawy.

**Uwaga:** Użytkowanie regulują przepisy państwowe lub lokalne. Należy przestrzegać odpowiednich przepisów

---

26. Instrukcja obsługi
27. Tarcza zabierakowa
28. Szelki
29. Przeciwnakrętka
30. Talerz dystansowy
31. Kołnierz oporowy

### Symboly znajdujące się na produkcie

(Rys. 2) **OSTRZEŻENIE!** Ten produkt może być niebezpieczny. W następstwie nieuważnej lub nieprawidłowej obsługi może dojść do obrażeń ciała lub śmierci operatora bądź innych osób. Aby zapobiec obrażeniom ciała u operatora oraz osób postronnych, należy przestrzegać wszystkich zasad bezpieczeństwa zawartych w niniejszej instrukcji obsługi.

(Rys. 3) Przed przystąpieniem do pracy prosimy dokładnie i ze zrozumieniem zapoznać się z treścią niniejszej instrukcji obsługi.

(Rys. 4) Niniejszy produkt jest zgodny z obowiązującymi dyrektywami WE.

(Rys. 5) Stosować kask ochronny w miejscach zagrożonych spadającymi obiektami. Stosować atestowane ochronniki słuchu.

Stosować atestowane środki ochrony oczu.

(Rys. 6) Nosić rękawice ochronne.

(Rys. 7) Stosować mocne, przeciwpoślizgowe obuwie ochronne.

(Rys. 8) Należy pamiętać o niebezpieczeństwie wyrzucania cząstek ciał stałych, które mogą spowodować obrażenia ciała.

(Rys. 9) Maksymalna prędkość wałka zdawczego.

(Rys. 10) Podczas korzystania z produktu należy zachować minimalną odległość 15 m (50 stóp) od innych osób lub zwierząt.

(Rys. 11) Ryzyko niekontrolowanych ruchów noża, jeżeli osprzęt tnący dotknie przedmiotu, który nie zostanie natychmiastowo odcięty. Produkt może odciąć części ciała. Podczas korzystania z produktu należy zachować minimalną odległość 15 m (50 stóp) od innych osób lub zwierząt.

(Rys. 12) Gruszka pompki paliwa.

(Rys. 13) Kierunek zamykania zaworu ssania.

(Rys. 14) Kierunek otwierania zaworu ssania.

(Rys. 15) Emisje hałasu do środowiska zgodnie z dyrektywą europejską 2000/14/WE i przepisami Nowej Południowej Walii „Protection of the Environment Operations

(Noise Control) Regulation 2017”. Dane dotyczące emisji hałasu można znaleźć na etykiecie urządzenia oraz w rozdziale *Dane techniczne na stronie 287.*

yyyywwxxxx

Tabliczka znamionowa zawiera numer seryjny. **yyyy** to rok produkcji, a **ww** oznacza tydzień produkcji.

**Uwaga:** Pozostałe symbole/naklejki samoprzylepne umieszczone na produkcie dotyczą wymogów związanych z certyfikatami w innych obszarach komercyjnych.

## Emisje Euro V



**OSTRZEŻENIE:** Ingerencja w silnik powoduje unieważnienie europejskiego zatwierdzenia typu produktu.

## Uszkodzenie produktu

Nie odpowiadamy za uszkodzenia naszego produktu, w przypadku gdy:

- produkt jest nieprawidłowo naprawiany.
- produkt jest naprawiany przy użyciu części nie pochodzących od producenta lub niezatwierdzonych przez producenta.
- produkt jest wyposażony w akcesoria nie pochodzące od producenta lub niezatwierdzone przez producenta.
- produkt nie jest naprawiany w autoryzowanym centrum serwisowym lub przez autoryzowaną placówkę.

# Bezpieczeństwo

## Definicje dotyczące bezpieczeństwa

Poniższe definicje nadają poziom znaczenia każdemu słowu sygnałowemu.



**OSTRZEŻENIE:** Obrażenia osób.



**UWAGA:** Uszkodzenie produktu.

**Uwaga:** Ta informacja ułatwia używanie maszyny.

## Ogólne zasady bezpieczeństwa



**OSTRZEŻENIE:** Przed rozpoczęciem użytkowania produktu przeczytać następujące ostrzeżenia.

- Należy prawidłowo używać maszyny. Nieprawidłowe używanie grozi obrażeniami lub śmiercią. Maszyny należy używać wyłącznie do zadań opisanych w niniejszej instrukcji. Nie używać produktu do innych zadań.
- Przestrzegać informacji zawartych w niniejszej instrukcji. Stosować się do symboli i zasad bezpieczeństwa. W przypadku nieprzestrzegania instrukcji i symboli istnieje ryzyko wystąpienia obrażeń, uszkodzeń lub śmierci.
- Nie wolno wyrzucać tej instrukcji. Należy stosować się do instrukcji montażu, obsługi i konserwacji produktu. Należy stosować się do instrukcji

- montażu osprzętu i akcesoriów. Stosować wyłącznie zatwierdzony osprzęt i akcesoria.
- Nie wolno używać uszkodzonego produktu. Przestrzegać planu konserwacji. Przeprowadzać wyłącznie te prace konserwacyjne, które są opisane w tej instrukcji. Wszystkie inne prace konserwacyjne muszą być wykonywane przez autoryzowane centrum serwisowe.
  - Niniejsza instrukcja nie obejmuje wszystkich sytuacji, które mogą wystąpić podczas używania produktu. Należy zachować ostrożność i kierować się zdrowym rozsądkiem. Nie wolno obsługiwać produktu lub wykonywać prac konserwacyjnych w przypadku braku pewności co do danej sytuacji. Skontaktować się ze specjalistą ds. produktu, dealerem, warsztatem obsługi technicznej lub autoryzowanym centrum serwisowym w celu uzyskania informacji.
  - Przed przystąpieniem do montażu lub konserwacji oraz na czas długiego przechowywania maszyny odłączyć świecę zapłonową.
  - Nie używać produktu w przypadku zmiany jego początkowych specyfikacji. Nie wymieniać części maszyny bez zgody producenta. Używać wyłącznie części zatwierdzonych przez producenta. Nieprawidłowa konserwacja może doprowadzić do obrażeń lub śmierci.
  - Nie wdychać spalin z silnika. Długotrwałe wdychanie spalin silnika stanowi zagrożenie dla zdrowia.
  - Nigdy nie włączać urządzenia w pomieszczeniach zamkniętych lub w pobliżu materiałów łatwopalnych. Spaliny mają wysoką temperaturę, a ponadto mogą wraz z nimi wydostawać się iskry, dlatego stanowią zagrożenie pożarowe. Niewystarczający przepływ powietrza może doprowadzić do obrażeń lub śmierci na skutek uduszenia lub zatrucia tlenkiem węgla.
  - Podczas używania maszyny silnik wytwarza pole elektromagnetyczne. Może ono spowodować uszkodzenie implantów medycznych. Przed użyciem produktu należy skontaktować się z lekarzem oraz producentem implantu medycznego.
  - Nie pozwalać dzieciom używać maszyny. Nie pozwalać osobom nieznanym instrukcji na korzystanie z produktu.
  - Należy zawsze kontrolować osobę o ograniczonych możliwościach fizycznych lub umysłowych podczas używania produktu. Zawsze musi jej towarzyszyć odpowiedzialna osoba dorosła.
  - Przechowywać maszynę w miejscu niedostępnym dla dzieci i nieuprawnionych osób.
  - Maszyna może wyrzucać przedmioty i powodować obrażenia. Należy przestrzegać zasad bezpieczeństwa, aby zmniejszyć ryzyko odniesienia obrażeń lub śmierci.
  - Nie odchodzić od maszyny podczas pracy silnika.
  - Operator maszyny jest odpowiedzialny za ewentualne wypadki.
  - Przed przystąpieniem do używania produktu upewnić się, że części nie są uszkodzone.
  - Zachować odległość co najmniej 15 m (50 stóp) od innych osób lub zwierząt przed przystąpieniem do używania maszyny. Powiadomić osoby przebywające w pobliżu o zamiarze używania maszyny.
  - Stosować się do przepisów krajowych lub lokalnych. Mogą one zabraniać lub ograniczać używanie produktu w niektórych sytuacjach.
  - Osoba, która jest zmęczona lub pod wpływem alkoholu, narkotyków lub lekarstw nie może obsługiwać urządzenia. Wymienione substancje mogą negatywnie wpływać na wzrok, zdolność oceny sytuacji i panowanie nad wykonywanymi ruchami.

## Instrukcje bezpieczeństwa dotyczące obsługi

- Przed przystąpieniem do używania produktu upewnić się, że jest on w pełni zmontowany.
- Przed uruchomieniem odsunąć się na odległość 3 m (10 stóp) od miejsca napełniania zbiornika paliwa. Umieścić maszynę na płaskiej powierzchni. Upewnić się, że osprzęt tnący nie dotyka podłoża lub innego przedmiotu.
- Należy pamiętać o niebezpieczeństwie wyrzucania przedmiotów, które mogą spowodować uszkodzenie wzroku. Podczas używania maszyny zawsze stosować zatwierdzoną osłonę oczu.
- Należy zachować ostrożność, ponieważ dziecko może niezauważenie podejść w pobliże urządzenia podczas jego pracy.
- Nie używać maszyny, jeśli w obszarze pracy znajdują się osoby trzecie. Zatrzymać maszynę, jeśli inna osoba znajdzie się w obszarze pracy.
- Zawsze należy zapewniać kontrolę nad maszyną.
- Nie używać maszyny, jeśli otrzymanie pomocy w razie wypadku będzie niemożliwe. Przed przystąpieniem do używania maszyny należy zawsze poinformować wszystkich o zamiarze rozpoczęcia pracy.
- Przed obróceniem się z maszyną należy upewnić się, że wszystkie osoby i zwierzęta znajdują się w bezpiecznym obszarze.
- Przed rozpoczęciem pracy usunąć wszystkie niechciane materiały z obszaru pracy. Jeśli osprzęt tnący zderzy się z jakimś przedmiotem, przedmiot ten może zostać wyrzucony i spowodować obrażenia lub straty materialne. Niechciane materiały mogą owinać się wokół osprzętu tnącego i spowodować uszkodzenia.
- Nie należy używać produktu przy złej pogodzie (we mgle, w deszczu, przy silnym wietrze, gdy istnieje prawdopodobieństwo wystąpienia burzy lub innych niekorzystnych zjawisk atmosferycznych). Niebezpieczne sytuacje (np. śliska powierzchnia) mogą być spowodowane złą pogodą.
- Należy zapewnić sobie możliwość swobodnego poruszania i pracy w stabilnej pozycji.

(Rys. 16)

- Należy zabezpieczyć się przed upadkiem podczas używania produktu. Nie pochylać się podczas używania produktu.
- Zawsze należy trzymać maszynę dwiema rękami. Trzymać produkt po prawej stronie tułowia.

(Rys. 17)

- Obsługiwać urządzenie z osprzętem tnącym poniżej pasa.
- Jeśli dźwignia ssania znajduje się w położeniu ssania w momencie uruchomienia silnika, osprzęt tnący zaczyna się obracać.
- Nie dotykać przekładni zębatej stożkowej po zatrzymaniu silnika. Przekładnia zębata stożkowa może być gorąca. Dotknięcie gorącego obszaru może spowodować obrażenia.
- Wyłączyć silnik przed przemieszczeniem maszyny.
- Nie odkładać maszyny podczas pracy silnika.
- Przed usunięciem niechcianych materiałów z maszyny zatrzymać silnik i poczekać na zatrzymanie osprzętu tnącego. Poczekać na zatrzymanie osprzętu tnącego przed usunięciem ciętego materiału.

## Środki ochrony osobistej



**OSTRZEŻENIE:** Przed rozpoczęciem użytkowania produktu przeczytać następujące ostrzeżenia.

- Zawsze należy stosować prawidłowe środki ochrony osobistej podczas używania produktu. Środki ochrony osobistej nie eliminują ryzyka odniesienia obrażeń. Środki ochrony osobistej zmniejszają powagę obrażeń w razie wystąpienia wypadku.
- Podczas używania produktu zawsze stosować zatwierdzoną osłonę oczu.
- Nie obsługiwać produktu bosą lub w otwartym obuwiu. Zawsze nosić wytrzymałe buty z podeszwami zapobiegającymi poślizgnięciu.
- Stosować wytrzymałe, długie spodnie.
- Jeśli to konieczne, nosić zatwierdzone rękawice ochronne.
- Stosować kask, jeśli istnieje ryzyko spadnięcia przedmiotów na głowę.
- Podczas używania produktu zawsze stosować zatwierdzone środki ochrony słuchu. Narażenie na działanie hałasu przez długi czas może spowodować utratę słuchu.
- Należy zadbać o dostępność zestawu pierwszej pomocy.

## Środki zabezpieczające produktu

- Należy zapewnić regularną konserwację produktu.
  - Wydłuża się czas eksploatacji produktu.
  - Zmniejsza się ryzyko wypadków.

Autoryzowany diler lub autoryzowane centrum serwisowe powinno regularnie sprawdzać produkt w celu przeprowadzenia regulacji lub napraw.

- Nie używać produktu z uszkodzonym wyposażeniem ochronnym. Jeśli produkt jest uszkodzony, skontaktować się z zatwierdzonym centrum serwisowym.

## Blokada manetki gazu

Blokada manetki gazu (A) zapobiega przypadkowemu naciśnięciu manetki gazu (B). Naciśnięcie blokady manetki gazu (A) powoduje zwolnienie manetki gazu (B). Gdy uchwyt zostanie zwolniony, blokada manetki gazu (A) i manetka gazu (B) powracają do pierwotnego położenia.

(Rys. 18)

Ruch ten kontrolują dwie izolowane sprężyny powrotne. Oznacza to, że manetka gazu (B) zostaje automatycznie zabezpieczona w położeniu biegu jałowego.

1. Manetka gazu (B) musi być zablokowana w położeniu biegu jałowego na czas zwalniania blokady manetki gazu (A).
2. Nacisnąć blokadę manetki gazu (A) i sprawdzić, czy po zwolnieniu powraca do pierwotnego położenia.
3. Nacisnąć manetkę gazu (B) i sprawdzić, czy po zwolnieniu powraca ona do pierwotnego położenia.

Uruchomić silnik i nacisnąć manetkę do oporu. Zwolnić manetkę gazu (B) i sprawdzić, czy osprzęt tnący zatrzymuje się. Jeśli osprzęt tnący obraca się przy przepustnicy w położeniu biegu jałowego, sprawdzić śrubę regulacji obrotów biegu jałowego gaźnika.

## Wyłącznik

Uruchomić silnik. Sprawdzić, czy silnik wyłącza się po przestawieniu wyłącznika do pozycji zatrzymania.

(Rys. 19)

## Oslona osprzętu tnącego



**OSTRZEŻENIE:** Nie wolno używać osprzętu tnącego bez zatwierdzonej osłony. Stosowanie niewłaściwych lub uszkodzonych osłon może spowodować obrażenia ciała.

Oslona osprzętu tnącego zapobiega odrzuceniu luźnego przedmiotu w kierunku operatora. Sprawdzić osłonę osprzętu tnącego pod kątem uszkodzeń i w razie potrzeby wymienić ją. Używać wyłącznie zatwierdzonej osłony osprzętu tnącego.

(Rys. 20)

## Sprawdzanie mechanizmu szybkiego rozpinania



**OSTRZEŻENIE:** Nie używać szelek z mechanizmem szybkiego rozpinania, który nie działa prawidłowo.

Mechanizm szybkiego rozpinania umożliwia operatorowi szybkie zdjęcie produktu z szelek w sytuacji awaryjnej.

1. Zatrzymać silnik.
2. Przeprowadzić kontrolę wzrokową pod kątem uszkodzeń, na przykład pęknięć.
3. Wypiąć i wpiąć mechanizm szybkiego rozpinania, aby sprawdzić, czy działa prawidłowo. (Rys. 21)

### Tłumik

(Rys. 22)

Tłumik ogranicza do minimum poziom hałasu i odprowadza spaliny poza strefę pracy operatora.

- Nie używać silnika z uszkodzonym tłumikiem. Uszkodzony tłumik zwiększa poziom hałasu i ryzyko pożaru. Przechowywać gaśnicę w pobliżu.
- Regularnie sprawdzać, czy tłumik jest przymocowany do maszyny.
- Nie dotykać silnika ani tłumika podczas pracy silnika. Nie dotykać silnika ani tłumika przez pewien czas po zatrzymaniu silnika. Dotknięcie gorącej powierzchni może spowodować obrażenia.
- Gorący tłumik może wywołać pożar. Należy zachować ostrożność w przypadku używania produktu w pobliżu łatwopalnych cieczy lub oparów.
- Nie dotykać części tłumika, jeśli jest on uszkodzony. Części mogą zawierać rakotwórcze środki chemiczne.

### Montaż i demontaż przeciwnakrętki



**OSTRZEŻENIE:** Zatrzymać silnik, stosować rękawice ochronne i uważać na ostre krawędzie osprzętu tnącego.

Przeciwnakrętka służy do mocowania niektórych rodzajów osprzętu tnącego. Przeciwnakrętka jest lewoskrętna.

- Podczas montażu należy dokręcić przeciwnakrętkę w kierunku przeciwnym do kierunku obrotów osprzętu tnącego.
- Podczas demontażu należy odkręcić przeciwnakrętkę w kierunku zgodnym z kierunkiem obrotów osprzętu tnącego.
- Do odkręcania i dokręcania przeciwnakrętki należy używać długiego klucza nasadowego. Strzałka na ilustracji wskazuje obszar, w którym należy użyć klucza nasadowego. (Rys. 23)



**OSTRZEŻENIE:** Podczas odkręcania i dokręcania przeciwnakrętki istnieje ryzyko skaleczenia się zębami ostrza tnącego. Należy zawsze upewnić się, że osłona osprzętu tnącego chronią w tym czasie dłoń.

**Uwaga:** Upewnić się, że nie można odkręcić przeciwnakrętki ręką. Wymienić przeciwnakrętkę, jeśli nylonowy pierścień nie zapewnia oporu co najmniej 1,5 Nm. Po około dziesiątym przykręceniu przeciwnakrętki należy wymienić ją na nową.

### Osprzęt tnący

Wybrać i odpowiednio konserwować osprzęt tnący, aby:

- Uzyskać maksymalną wydajność skrawania
- Przedłużyć okres eksploatacji osprzętu tnącego.
- Zachować zgodność z instrukcjami dotyczącymi kontroli, konserwacji i obsługi tłumika.
- Używać wyłącznie zatwierdzonej osłony osprzętu tnącego. Patrz dane techniczne.



**OSTRZEŻENIE:** Korzystaj wyłącznie z osprzętu tnącego wraz z zalecanymi przez nas osłonami! Patrz rozdział Dane techniczne. Procedura prawidłowego doboru średnicy żyłki wykaszarki i jej zakładania znajduje się w instrukcjach dotyczących osprzętu tnącego.



**OSTRZEŻENIE:** Niewłaściwy lub uszkodzony osprzęt tnący zwiększa ryzyko wypadku.



**OSTRZEŻENIE:** Przed przystąpieniem do pracy z jakimkolwiek osprzętem tnącym należy zawsze wyłączyć silnik. Wiruje on jeszcze przez jakiś czas po zwolnieniu dźwigni gazu. Przed przystąpieniem do jakichkolwiek prac należy upewnić się, że osprzęt tnący zatrzymał się całkowicie i odłączyć nasadkę świecy zapłonowej.

### Osprzęt tnący

- Do koszenia nierównej trawy należy użyć ostrzy i noży tnących do trawy. (Rys. 24)
- Do koszenia trawy należy użyć głowicy żyłkowej. (Rys. 25)
- Nieprawidłowo naostrzone bądź uszkodzone ostrza zwiększają ryzyko wypadku. Żęby tnące ostrza powinny być odpowiednio naostrzone. Przestrzegając instrukcji i używać zalecanego szablonu.
- Skontrolować, czy narzędzia tnące nie są uszkodzone bądź pęknięte. Wymienić uszkodzony osprzęt tnący.
- Korzystać wyłącznie z osprzętu tnącego wraz z zalecanymi osłonami. Patrz *Akcesoria na stronie 288*.

## Głowica żyłkowa



**OSTRZEŻENIE:** Należy zawsze upewnić się, czy żyłka jest równo i mocno nawinięta na bęben, aby zapobiec generowaniu szkodliwych dla zdrowia drgań.

(Rys. 26)

- Stosować wyłącznie zalecane głowice żyłkowe oraz żyłki.
- Używać tylko zalecanego osprzętu tnącego.
- Maszyny z silnikiem o małej mocy wymagają stosowania małych głowic żyłkowych i vice versa.
- Długość żyłek również jest ważna. Dłuższa żyłka wymaga większej mocy silnika niż krótsza żyłka o tej samej średnicy.
- Zwróć uwagę, aby przecinacz żyłki znajdujący się na osłonie głowicy, nie był uszkodzony. Służy on do przycinania żyłki na odpowiednią długość.
- Przed użyciem należy zamoczyć żyłkę w wodzie na kilka dni, aby wydłużyć jej okres eksploatacji.

## Tarcza tnąca do trawy i noże do trawy

- Korzystać z urządzenia z zatwierdzoną tarczą tnącą do trawy. Nie używać tarczy tnącej do trawy bez prawidłowego montażu wszystkich wymaganych części. Upewnić się, że montaż został wykonany prawidłowo oraz że użyto prawidłowych części. Nieprawidłowy montaż może spowodować odpańnięcie tarczy i skutkować poważnymi obrażeniami operatora lub osób postronnych.
- Podczas obsługi i konserwacji tarczy należy używać rękawic ochronnych.
- Podczas korzystania z urządzenia z tarczą tnącą do trawy należy stosować środki ochrony głowy.
- Tarcze tnące do trawy i noże do trawy przeznaczone są do koszenia twardej trawy.
- Tarcza tnąca do trawy może spowodować obrażenia, jeśli obraca się po zatrzymaniu silnika lub zwolnieniu manetki gazu. Przed przystąpieniem do konserwacji należy poczekać, aż tarcza całkowicie przestanie się obracać.
- Przed przystąpieniem do pracy z osprzętem tnącym należy wyłączyć silnik. Poczekać na całkowite zatrzymanie osprzętu tnącego. Zdejmij przewód ze świecy zapłonowej.
- Należy korzystać wyłącznie z zatwierdzonego osprzętu tnącego lub prawidłowo naostrzonej tarczy.
- Zęby tnące ostrza powinny być odpowiednio naostrzone.
- Nie wolno używać uszkodzonego osprzętu tnącego.
- Na czas transportu przymocować osłonę transportową do tarczy tnącej do trawy.

## Odbicie tarczy

- Odbicie tarczy to gwałtowny ruch urządzenia w bok, do przodu lub do tyłu. Odbicie tarczy następuje, gdy tarcza tnąca do trawy uderzy w przedmiot, którego

nie może przeciąć. Ryzyko odbicia tarczy wzrasta w obszarach, w których nie można zobaczyć ciętego materiału.

- W przypadku wystąpienia odbicia tarczy istnieje ryzyko przesunięcia urządzenia lub operatora. Odbita tarcza może uderzyć osoby znajdujące się w pobliżu, stwarzając zagrożenie.
- Jeśli tarcza jest wygięta, popękana, uszkodzona lub zniszczona, należy ją wyrzucić.
- Należy używać ostrej tarczy tnącej. Ryzyko odbicia tarczy wzrasta, gdy tarcza nie jest ostra.

## Zasady bezpieczeństwa - paliwo

- Nie uruchamiać produktu, jeśli znajduje się na nim paliwo lub olej silnikowy. Usunąć zabrudzenia paliwem/olejem i odczekać, aż produkt wyschnie. Usunąć niepożądane paliwo z produktu.
- W przypadku rozlania paliwa na ubranie należy je natychmiast zmienić.
- Nie dopuścić do kontaktu paliwa z ciałem, ponieważ może to spowodować obrażenia. Jeśli dojdzie do kontaktu paliwa z ciałem, zmyć paliwo używając wody z mydłem.
- Nie uruchamiać silnika, jeśli doszło do rozlania paliwa lub oleju na maszynę lub na ciało.
- Nie uruchamiać maszyny, jeśli silnik jest nieszczelny. Regularnie sprawdzać silnik pod kątem nieszczelności.
- Zachować ostrożność przy pracy z paliwem. Paliwo jest łatwopalne, a jego opary mogą wybuchnąć, powodując obrażenia lub śmierć.
- Nie wdychać oparów paliwa, ponieważ może to być groźne dla zdrowia lub życia. Zapewnić odpowiednią wentylację.
- Nie palić tytoniu w pobliżu paliwa lub silnika.
- Nie umieszczać gorących przedmiotów w pobliżu paliwa lub silnika.
- Nie dolewać paliwa podczas pracy silnika.
- Przed tankowaniem upewnić się, że silnik jest zimny.
- Przed tankowaniem pomału odkręcić korek zbiornika paliwa i ostrożnie zwolnić ciśnienie.
- Nie dolewać paliwa do silnika w zamkniętym pomieszczeniu. Niewystarczający przepływ powietrza może doprowadzić do obrażeń lub śmierci na skutek uduszenia lub zatrucia tlenkiem węgla.
- Dokładnie dokręcić korek zbiornika paliwa, aby nie dopuścić do pożaru.
- Przed uruchomieniem przesunąć produkt o co najmniej 3 m (10 stóp) od miejsca, w którym było dolewane paliwo.
- Nie wlewać zbyt dużo paliwa do zbiornika.
- Podczas ruchu produktu lub pojemnika na paliwo istnieje niebezpieczeństwo wycieku paliwa. Podjąć odpowiednie działania, aby nie dopuścić do wycieku.
- Nie umieszczać produktu lub pojemnika na paliwo w pobliżu otwartego płomienia, iskry lub płomienia zapłonowego. Należy upewnić się, że w miejscu przechowywania nie ma źródła otwartego płomienia.

- Do transportu i przechowywania paliwa należy używać wyłącznie zatwierdzonych zbiorników.
- Opróżnić zbiornika paliwa przed długim przechowywaniem. Przestrzegać lokalnych przepisów dotyczących utylizacji paliwa.
- Wyczyścić maszynę przed długim przechowywaniem.
- Odłączyć przewód świecy zapłonowej przed przechowywaniem produktu, aby uniemożliwić przypadkowe uruchomienie silnika.

## Instrukcje bezpieczeństwa dotyczące konserwacji

- Jeśli nie jest możliwe wyregulowanie obrotów biegu jałowego w celu zatrzymania osprzętu tnącego, skontaktować się z centrum serwisowym. Nie należy używać produktu, dopóki nie zostanie prawidłowo wyregulowany lub naprawiony.

## Montaż



**OSTRZEŻENIE:** Przed przystąpieniem do montażu produktu zapoznać się z rozdziałem dotyczącym bezpieczeństwa.

### Montaż obudowy głównej

1. Połączyć silnik (A) z rurą (B) za pomocą czterech śrub (C). (Rys. 27)

### Montaż uchwytu sterowniczego i przepustnicy

1. Zamontować uchwyt sterowniczy w zacisku na wale. (Rys. 28)
2. Założyć górną część zacisku na uchwyt sterowniczy. Upewnić się, że zacisk jest zamontowany w obszarze radełkowania uchwytu sterowniczego. Zapoznać się z ilustracją.
3. Założyć szelki i zawiesić urządzenie na haku.
4. Dokonać ostatecznej regulacji, aby urządzenie zawieszona na szelkach zapewniło wygodną pozycję podczas pracy. (Rys. 29)
5. Dokręcić śruby.

### Podłączanie linki gazu i przewodów wyłącznika

1. Zdjąć pokrywę filtra powietrza.
2. Zamontować linkę gazu (A) przez wspornik gaźnika (B). (Rys. 30)
3. Całkowicie wkręcić tuleję regulatora linki (C) we wspornik gaźnika.
4. Umieścić mocowanie szczeliny (D) na gaźniku. Na tym etapie otwór gniazdkowy (E) na zaczepek linki (F) jest odsunięty od tulei regulatora linki (C). (Rys. 31)
5. Obrócić krzywkę przepustnicy gaźnika i przełożyć linkę gazu (A) przez mocowanie szczeliny.
6. Upewnić się, że zaczepek linki (F) wpadł do otworu gniazdkowego.
7. Kilkakrotnie poruszyć manetką gazu, aby upewnić się, że działa prawidłowo.
8. Wyregulować tuleję regulatora linki (C).

- a) Upewnić się, że ogranicznik na krzywce przepustnicy gaźnika prawidłowo dotyka ogranicznika przepustnicy.
  - b) Upewnić się, że gdy manetka gazu jest całkowicie dociśnięta, linka pozostaje w odległości 1–2 mm pomiędzy zaczepek linki (F) a mocowaniem szczeliny. (Rys. 32)
9. Po prawidłowym wyregulowaniu linki gazu (A) dokręcić przeciwnakrętkę (G).
  10. Podłączyć przewody wyłącznika (H) do odpowiednich złączy silnika. (Rys. 33)
  11. Zamontować pokrywę filtra powietrza.

### Montaż osłony tarczy i tarczy tnącej do trawy



**UWAGA:** Używać wyłącznie zatwierdzonej osłony tarcz. Patrz *Akcesoria* na stronie 288.

1. Założyć osłonę tarczy/osprzętu tnącego (A) na wałek i dokręcić śrubą (L). (Rys. 34)
2. Zamontować tarczę zabierakową (B) na wałku zdawczym.
3. Obrócić wałek zdawczy, aby jeden z otworów tarczy zabierakowej znalazł się dokładnie naprzeciw odpowiadającego mu otworu w obudowie przekładni.
4. Umieścić kołek blokujący (C) w otworze, aby zabezpieczyć wałek.
5. Założyć na wałek zdawczy ostrze (D), kołnierz oporowy (G) oraz talerz dystansowy (F).
6. Umieścić talerz dystansowy (F) na wałku zdawczym wypukłą stroną skierowaną ku ostrzu.
7. Przykręcić nakrętkę (E). Przytrzymać wałek kluczem jak najbliżej osłony tarczy. Aby dokręcić nakrętkę, należy obrócić klucz w kierunku przeciwnym do kierunku obrotów. Nakrętkę należy dokręcać momentem 35–50 Nm (3,5–5 kpm). (Rys. 35)

**Uwaga:** Lewy gwint.

## Montaż tarcz tnących i głowic żyłkowych



**OSTRZEŻENIE:** Używać wyłącznie zatwierdzonej osłony tarcz. Patrz *page*. Uszkodzona osłona może spowodować obrażenia ciała.



**OSTRZEŻENIE:** W przypadku korzystania z urządzenia z tarczą tnącą do trawy w pierwszej kolejności należy zamontować prawidłowy uchwyt sterowniczy, osłonę tarczy i szelki.



**OSTRZEŻENIE:** Nieprawidłowy montaż tarcz tnących może być przyczyną obrażeń.

1. Należy upewnić się, że uniesiona część tarczy zabierakowej/kolnierza oporowego jest prawidłowo osadzona w środkowym otworze tarcz tnących.
2. Zamontować tarcze. (Rys. 36)

### Montaż wspornika na osłonie osprzętu tnącego

1. Zamontować wspornik (B) na osłonie osprzętu tnącego (A). (Rys. 37)
2. Przykręcić śrubę (C).

### Montowanie osłony głowicy i głowicy żyłkowej

1. Przymocować osłonę (A) do wałka za pomocą śrub (L). Należy używać prawidłowej osłony osprzętu tnącego do odpowiedniej głowicy żyłkowej. (Rys. 38)
2. Zamontować tarczę zabierakową (B) na wałka zdawczym. (Rys. 39)

3. Obrócić wałek zdawczy, aby otwór tarczy zabierakowej znalazł się dokładnie naprzeciw otworu w obudowie przekładni.
4. Umieścić kołek blokujący (C) w otworze, aby zabezpieczyć wałek.
5. Obrócić głowicę żyłkową (H) w lewo. (Rys. 40)
6. W przypadku demontażu stosuje się odwrotną procedurę.

### Montaż osłony transportowej

1. Zamontować osłony transportowe na ostrzu. (Rys. 41)

### Regulacja szelek



**OSTRZEŻENIE:** Produkt musi być zawsze przyczepiony do szelek. Nie wolno używać uszkodzonych szelek.

1. Nałożyć szelki.
2. Przymocować produkt do szelek.
3. Wyregulować szelki, aby zapewniały jak najlepszą pozycję podczas pracy.
4. Wyregulować boczne paski, aby ciężar produktu rozkładał się równo na oba ramiona. (Rys. 42)
5. Wyregulować szelki, aby osprzęt tnący znajdował się równoległe do podłoża. (Rys. 43)
6. Osprzęt tnący powinien lekko dotykać ziemi. Wyregulować kłamrę szelek, aby prawidłowo wyważyć produkt. (Rys. 44)

**Uwaga:** W przypadku używania tarczy tnącej do trawy musi się ona znajdować około 10 cm /4 cale nad ziemią.

## Obsługa



**OSTRZEŻENIE:** Przed przystąpieniem do używania produktu zapoznać się z rozdziałem dotyczącym bezpieczeństwa.

### Paliwo

#### Używanie paliwa



**UWAGA:** Produkt jest wyposażony w silnik dwusuwowy. Używać mieszanki benzyny i oleju do silników dwusuwowych. Upewnić się, że mieszanka zawiera odpowiednią ilość oleju. Nieprawidłowa proporcja benzyny i oleju może spowodować uszkodzenie silnika.

### Benzyzna



**UWAGA:** Nie używać benzyny o liczbie oktanowej niższej niż 90 RON (87 AKI). Niezastosowanie się do tego zalecenia może spowodować uszkodzenie produktu.



**UWAGA:** Nie używać benzyny o stężeniu etanolu większym niż 10% (E10). Niezastosowanie się do tego zalecenia może spowodować uszkodzenie produktu.



**UWAGA:** Nie używać benzyny ołoiwowej. Niezastosowanie się do tego



zalecenia może spowodować uszkodzenie produktu.

- Zawsze należy używać nowej benzyny bezołowiowej o liczbie oktanowej nie mniejszej niż 90 RON (87 AKI) oraz o stężeniu etanolu mniejszym niż 10% (E10).
- Używać benzyny o wyższej liczbie oktanowej, jeśli maszyna często pracuje przy wysokiej prędkości obrotowej silnika.
- Do mieszanki paliwowej stosować zawsze wysokiej jakości benzynę bezołowiową/olej.

## olej do silników dwusuwowych

- Używać tylko wysokiej jakości oleju do silników dwusuwowych, najlepiej marki HUSQVARNA. Używać wyłącznie oleju do silników chłodzonych powietrzem.
- Proporcje mieszanki to 50:1 (2%).
- Olej o niskiej jakości oraz wysoki stosunek ilości paliwa do oleju może skrócić żywotność katalizatorów.
- Przy wybieraniu oleju można skontaktować się z punktem sprzedaży.
- Jeśli olej Husqvarna do silników dwusuwowych nie jest dostępny, można użyć innego wysokiej jakości oleju do silników dwusuwowych chłodzonych powietrzem. W celu uzyskania pomocy w wyborze oleju należy skontaktować się z punktem sprzedaży.
- Nie używać oleju do zaburtowych silników dwusuwowych chłodzonych wodą. Olej do silników dwusuwowych jest niekiedy określany jako olej do silników zaburtowych.

Benzyna, w litrach	Olej, w litrach
	2% (50:1)
5	0,1
10	0,2
15	0,3
20	0,4

## Mieszanie paliwa

**Uwaga:** Do mieszania paliwa zawsze należy używać czystego pojemnika na paliwo.

**Uwaga:** Nie przygotowywać zbyt dużo mieszanki paliwowej. Przygotować maksymalnie ilość wystarczającą na 30 dni.

1. Wlać połowę ilości benzyny.
2. Wlać pełną ilość oleju.
3. Wstrząsnąć mieszankę, aby wymieszać składniki.

4. Wlać pozostałą ilość benzyny.
5. Wstrząsnąć mieszankę, aby wymieszać składniki.
6. Napełnić zbiornik paliwa.

## Dolewanie paliwa



**OSTRZEŻENIE:** W pobliżu pojemników z paliwem nie należy palić ani stawiać gorących przedmiotów. Przed uzupełnieniem paliwa należy wyłączyć silnik i poczekać kilka minut, aż ostygnie.



**OSTRZEŻENIE:** Przed uzupełnieniem paliwa powoli otwierać korek zbiornika paliwa, aby uwolnić niepożądane ciśnienie.



**OSTRZEŻENIE:** Po uzupełnieniu paliwa ostrożnie dokręcić korek zbiornika paliwa. Przed uruchomieniem silnika oddalić się z maszyną od miejsca tankowania i źródła zasilania.

- Stosować pojemniki na paliwo z zabezpieczeniem przed przelaniem paliwa.
- Sprawdzić, czy obszar wokół korka zbiornika paliwa jest czysty. Zanieczyszczenie zbiornika może spowodować problemy z obsługą.
- Wstrząsnąć pojemnik na paliwo przed dolaniem mieszanki paliwowej do zbiornika paliwa.

## Uruchamianie i wyłączenie

### Sprawdzenie przed uruchomieniem

1. Sprawdzić maszynę pod kątem brakujących, uszkodzonych, poluzowanych lub zużytych części.
2. Sprawdzić nakrętki i śruby.
3. Sprawdzić głowicę żyłkową lub ostrze.
4. Sprawdzić przeciwnakrętkę. Upewnić się, że przeciwnakrętka ma zdolność mocującą odpowiadającą momentowi siły co najmniej 1,5 Nm (1,1 ft lb). Dokręcić przeciwnakrętkę momentem 35–50 Nm (26–36 ft/lb).
5. Sprawdzić filtr powietrza.
6. Sprawdzić blokadę manetki gazu oraz manetkę gazu.
7. Sprawdzić wyłącznik.
8. Sprawdzić urządzenie pod kątem wycieków paliwa.

### Uruchamianie zimnego silnika



**OSTRZEŻENIE:** Przed uruchomieniem urządzenia należy zamontować kompletną osłonę sprzęgła

i wałek. Poluzowane sprzęgło może spowodować obrażenia. Używać rękawic.



**OSTRZEŻENIE:** Oddalić się z urządzeniem od miejsca tankowania i źródła zasilania. Umieścić urządzenie na płaskiej powierzchni. Upewnić się, że żadne przedmioty nie stykają się z osprzętem tnącym.



**OSTRZEŻENIE:** Upewnić się, że w obszarze roboczym znajdują się tylko upoważnione osoby. Nieprzestrzeganie tej zasady może spowodować ryzyko odniesienia obrażeń. Bezpieczna odległość wynosi 15 m.

1. Przesunąć wyłącznik do położenia włączenia.
2. Ścisnąć pompkę paliwa dziesięć razy. (Rys. 45)
3. Przesunąć dźwignię ssania do pozycji włączenia. (Rys. 46)
4. Przytrzymać produkt blisko ziemi. Powoli pociągnąć żyłkę prawą ręką do momentu wycucia oporu. Pociągnąć linkę szybkim i mocnym ruchem. Kontynuować do momentu usłyszenia pracy silnika. (Rys. 47)

**Uwaga:** Nie owijać linki rozrusznika wokół dłoni.



**UWAGA:** Nie wyciągać całej linki rozrusznika. Przytrzymać uchwyt linki rozrusznika, gdy jest całkowicie wyciągnięty. Nieprzestrzeganie tych instrukcji może spowodować uszkodzenie silnika.

5. Ustawić dźwignię ssania w pozycji roboczej, następnie pociągnąć linkę rozrusznika aż do momentu uruchomienia silnika.
6. Pociągnąć lekko manetkę gazu, aby silnik pracował na niskich obrotach przez 60 sekund.



**OSTRZEŻENIE:** Nie dotykać pokrywy. Może to spowodować oparzenia ciała lub porażenie prądem elektrycznym, jeśli nasadka świecy zapłonowej jest uszkodzona. Nigdy nie należy używać produktu z uszkodzoną nasadką świecy zapłonowej.

## Uruchamianie rozrzanego silnika

1. Przesunąć wyłącznik do położenia włączenia.
2. Ścisnąć pompkę paliwa dziesięć razy. (Rys. 45)

3. Ustawić dźwignię ssania w pozycji roboczej, następnie pociągnąć linkę rozrusznika aż do momentu uruchomienia silnika.

## Zatrzymywanie

- Nacisnąć wyłącznik, aby wyłączyć silnik. (Rys. 19)

## Obsługa podkaszarki do trawy



**UWAGA:** Po każdym zadaniu należy zmniejszyć prędkość obrotową silnika do obrotów biegu jałowego. Długi czas na pełnym gazie bez obciążenia silnika może spowodować uszkodzenie silnika.

**Uwaga:** Czyścić pokrywę głowicy żyłkowej podczas montażu nowej żyłki do wykaszania w celu ograniczenia drgań. Sprawdź inne części głowicy żyłkowej i wyczyść je w razie potrzeby.

## Ogólne zalecenia robocze



**OSTRZEŻENIE:** Zachować szczególną ostrożność podczas cięcia naprężonych drzew. Przed lub po wykonaniu cięcia mogą one odbić do pierwotnego położenia i uderzyć w operatora lub produkt, powodując obrażenia ciała lub uszkodzenie produktu.

- Wykosić otwartą przestrzeń na jednym końcu obszaru roboczego i rozpocząć pracę z tego końca.
- Poruszać się równomiernym torem przez obszar roboczy. (Rys. 48)
- Przesuwać produkt całkowicie w lewo i prawo, aby wykosić pas o szerokości 4–5 m (13-16 stóp) przy każdym ruchu.
- Wykosić pas o długości 75 m przed zawróceniem i powrotem. Przenosić zbiornik paliwa wraz z kontynuowaniem prac.
- Poruszać się w kierunku, w którym nie trzeba będzie omijać rowów i przeszkód częściej, niż jest to konieczne.
- Poruszać się w takim kierunku, aby wiatr obalał ścinane rośliny na wykoszony obszar. (Rys. 49)
- Poruszać się wzdłuż zbocza, a nie w górę i w dół.

## Oczyszczanie trawy tarczą tnącą do trawy

1. Podczas obsługi produktu stopy powinny być rozsunięte. Upewnić się, że stopy są stabilnie oparte na ziemi.
2. Talerz dystansowy powinien lekko przylegać do ziemi. Pozwoli to uniknąć dotknięcia ziemi przez tarczę tnącą.

3. Aby zapewnić czysty ślad, należy poruszać się ruchem wahadlowym od prawej do lewej. Cięcie powinno odbywać się lewą stroną tarczy (tą częścią, która odpowiada odcinkowi między godziną 8 i 12 na tarczy zegara). (Rys. 50)

4. Podczas usuwania trawy należy nachylić tarczę w lewo.

---

**Uwaga:** Trawa łatwo gromadzi się w linii.

---

5. Podczas ruchu powrotnego należy poruszać się ruchem wahadlowym od lewej do prawej.
6. Pracę należy wykonywać rytmicznie.
7. Należy poruszać się do przodu, mając stopy pewnie oparte na ziemi.
8. Zatrzymać silnik.
9. Zdjąć produkt z zatrasku szelek.
10. Położyć produkt na podłożu.
11. Zebrać ścięty materiał.

## Przycinanie

(Rys. 51)

Aby osiągnąć najlepsze rezultaty:

- Trzymać głowicę żyłkową tuż nad ziemią.
- Przechylić głowicę żyłkową lekko pod kątem.
- Końcówka żyłki powinna uderzać w ziemię wokół obiektów.

## Podkaszanie trawy

1. Trzymać głowicę żyłkową tuż nad ziemią, przechylając ją lekko pod kątem. Nie dociskać żyłki do trawy. (Rys. 52)
2. Zmniejszyć długość żyłki o 10–12 cm / 4–4,75 cala.
3. Zmniejszyć prędkość obrotową silnika, aby zmniejszyć ryzyko uszkodzenia roślin.

4. Wykorzystać przepustnicę w 80% podczas koszenia trawy w pobliżu przedmiotów. (Rys. 53)

## Koszenie trawy

1. Upewnić się, że żyłka podczas cięcia jest ustawiona równolegle do podłoża. (Rys. 54)
2. Nie dociskać głowicy żyłkowej do ziemi. Istnieje ryzyko uszkodzenia ziemi i produktu.
3. Nie dopuszczać do ciągłego dotykania ziemi przez głowicę żyłkową, ponieważ może to spowodować uszkodzenie głowicy.
4. Pracować przy całkowicie otwartej przepustnicy podczas przemieszczania produktu na boki podczas cięcia trawy. Upewnić się, że głowica żyłkowa jest ustawiona równolegle do podłoża. (Rys. 55)

## Zamiatanie trawy

Strumień powietrza wytwarzany przez obracającą się głowicę żyłkową można wykorzystać do usuwania skoszzonej trawy z danego obszaru.

1. Trzymać głowicę żyłkową oraz żyłkę równolegle nad podłożem.
2. Włączyć pełen gaz.
3. Przesuwać głowicę żyłkową z boku na bok, aby zamieść trawę.



**OSTRZEŻENIE:** Wyczyścić pokrywę głowicy żyłkowej po każdym założeniu nowej żyłki, aby zapewnić prawidłowe wyważenie i zapobiec drganiu uchwytów. Sprawdzić pozostałe elementy głowicy żyłkowej i wyczyścić w razie potrzeby.

## Wymiana żyłki

Patrz ostatnia strona instrukcji obsługi.

---

## Przegląd

---



**OSTRZEŻENIE:** Przed czyszczeniem, naprawą lub konserwacją produktu zapoznać się z rozdziałem dotyczącym bezpieczeństwa.

są inne, jeśli maszyna nie jest używana każdego dnia. Przeprowadzać wyłącznie te prace konserwacyjne, które są opisane w tej instrukcji. W sprawie prac konserwacyjnych, których nie opisano w niniejszej instrukcji, skontaktować się z autoryzowanym centrum serwisowym.

## Plan konserwacji

Należy przestrzegać planu konserwacji. Interwały są obliczane dla codziennego używania maszyny. Interwały

Plan konserwacji	Codziennie	Co tydzień	Co miesiąc
Oczyszczyć powierzchnie zewnętrzne.	✓		
Wyczyścić filtr powietrza. W razie potrzeby należy dokonać wymiany.	✓		
Sprawdzić szelki.	✓		
Sprawdzić działanie manetki gazu oraz blokady manetki gazu.	✓		

Plan konserwacji	Codziennie	Co tydzień	Co miesiąc
Sprawdzić uchwyt i uchwyt sterowniczy.	✓		
Sprawdzić stan wyłącznika.	✓		
Sprawdzić osłony.	✓		
Sprawdzić, czy ostrze jest ostre i nieuszkodzone. Prawidłowo zamontować ostrze w położeniu środkowym.	✓		
Sprawdzić głowicę żyłkową.	✓		
Sprawdzić osprzęt tnący i upewnić się, że nie obraca się na biegu jałowym.	✓		
Sprawdzić przeciwnakrętkę osprzętu tnącego.	✓		
Sprawdzić, czy nie ma wycieków paliwa z silnika, zbiornika paliwa lub przewodów paliwowych.	✓		
Sprawdzić osłonę transportową ostrza.	✓		
Sprawdzić nakrętki i śruby.	✓		
Sprawdzić uchwyt linki rozrusznika i linkę rozrusznika.		✓	
Sprawdzić elementy amortyzujące.		✓	
Oczyszczyć zewnętrzną część i przyległe części gaźnika.		✓	
Oczyszczyć zewnętrzną część świecy zapłonowej. Wkręcić ją i sprawdzić odstęp między elektrodami. Wyregulować odstęp, aby wynosił 0,6–0,7 mm, ewentualnie wymienić świecę zapłonową na nową. Zamontować eliminator zakłóceń radiowych na świecy zapłonowej.		✓	
Oczyszczyć układ chłodzenia.		✓	
Sprawdzić smar przekładni zębatej stożkowej. W razie potrzeby napełnić.		✓	
Wyczyścić tłumik.			✓
Sprawdzić sprzęgło, sprężyny sprzęgła i bębny sprzęgła. W razie potrzeby przekazać urządzenie do autoryzowanego centrum serwisowego w celu wymiany tych części.			✓
Sprawdzić wszystkie przewody i połączenia.			✓
Wymienić świecę zapłonową.			✓

## Regulacja gaźnika

Ustawienie gaźnika jest wstępnie wyregulowane przez producenta podczas kontroli technicznej. Regulacja powinna być wykonywana przez wykwalifikowaną osobę.

## Sprawdzanie tłumika



**OSTRZEŻENIE:** Nie używać urządzenia wyposażonego w uszkodzony tłumik. Należy zawsze wymieniać uszkodzony tłumik.



**OSTRZEŻENIE:** Ryzyko poparzenia lub pożaru. Tłumiki z katalizatorami mocno się nagzewają podczas pracy.



**OSTRZEŻENIE:** Ryzyko pożaru. Tłumik obniża poziom hałasu i kieruje gazy spalinowe poza strefę pracy operatora. Gazy spalinowe mają wysoką temperaturę i mogą zawierać iskry.



**UWAGA:** Uszkodzony iskrochron należy wymienić na nowy. Nigdy nie należy

używać urządzenia, jeśli na tłumiku nie ma iskrochronu lub jest on uszkodzony.



**UWAGA:** Zanieczyszczony iskrochron powoduje przegrzewanie się urządzenia, co może doprowadzić do uszkodzenia cylindra i tłoka.

1. Należy sprawdzić, czy tłumik nie jest uszkodzony.
2. Sprawdzić, czy tłumik jest prawidłowo przymocowany do produktu.

## Regulacja obrotów biegu jałowego

- Zadać o czystość filtra powietrza. Przy prawidłowych obrotach biegu jałowego osprzęt tnący nie może się obracać.
- Wyregulować obroty biegu jałowego za pomocą śruby regulacji oznaczonej symbolem „T”.
- Obroty jałowe ustawione są prawidłowo, jeżeli silnik pracuje płynnie w każdym położeniu. Wartość obrotów biegu jałowego powinna być niższa od prędkości obrotowej osprzętu tnącego w momencie rozpoczęcia pracy.



**OSTRZEŻENIE:** Jeśli nie można ustawić obrotów biegu jałowego, przy których osprzęt tnący nie obraca się, należy zwrócić się do dystrybutora lub centrum serwisowego. Nie należy używać produktu, dopóki nie zostanie prawidłowo wyregulowany lub naprawiony.

1. Przekręcić śrubę regulacji obrotów biegu jałowego w prawo do momentu, gdy osprzęt tnący zacznie się obracać.
2. Przekręcić śrubę regulacji obrotów biegu jałowego w lewo do momentu, gdy osprzęt tnący zatrzyma się. (Rys. 56)

## Układ chłodzenia

Urządzenie jest wyposażone w układ chłodzenia, który służy do utrzymywania niskiej temperatury podczas pracy.

W skład układu chłodzenia wchodzi:

(Rys. 57)

- Żeberka koła zamachowego (A)
- Żeberka chłodzące cylindra (B)
- Ostona cylindra (C) (doprowadza zimne powietrze do cylindra)
- Płytki tłumika (D)
- Płytki (E)

## Czyszczenie układu chłodzenia



**OSTRZEŻENIE:** Zanieczyszczony lub zablokowany układ chłodzenia powoduje przegrzanie. Powoduje to uszkodzenia cylindra i tłoka.

1. Elementy układu chłodzenia należy czyścić szczotką co najmniej raz w tygodniu.

## Filtr powietrza

- Czyścić filtr co 25 godzin pracy. W razie potrzeby czyścić częściej.
- Ustawić dźwignię ssania w położeniu włączenia. (Rys. 58)

## Czyszczenie filtra powietrza



**UWAGA:** Należy zawsze wymienić filtr powietrza, który jest uszkodzony, zabrudzony lub nasączony paliwem.

Nie da się całkowicie wyczyścić filtra powietrza używanego przez długi czas. Dlatego należy regularnie wymieniać filtry powietrza na nowe.

1. Przesunąć dźwignię ssania w górę, aby zamknąć zawór ssania.
2. Zdjąć pokrywę filtra powietrza. (Rys. 59)
3. Zdjąć filtr filcowy i filtr powietrza.
4. Aby oczyścić filtr filcowy, należy lekko uderzyć w niego dłonią lub użyć powietrza.
5. Sprawdzić powierzchnię gumowej uszczelki. Jeżeli uszczelnienie jest uszkodzone, należy wymienić filtr.
6. Oczyścić filtr powietrza ciepłą wodą z mydłem.



**UWAGA:** Filtr filcowy należy przechowywać w suchym miejscu. Woda powoduje uszkodzenie filtra filcowego.

7. Połączyć filtr olejem Husqvarna do silników dwusuwowych. Przed ponownym założeniem filtra powietrza należy usunąć nadmiar oleju.



**UWAGA:** Nie używać benzyny ani oleju przeznaczonych do silników czterosuwowych.

8. Wymienić filtr powietrza, jeśli jest zbyt brudny, aby całkowicie go wyczyścić. Zawsze wymieniać uszkodzony filtr powietrza.
9. Należy również oczyścić wewnętrzną powierzchnię pokrywy filtra. Użyć sprężonego powietrza lub szczotki.
10. Przed zamontowaniem filtra zaczekać, aż wyschnie.

## Filtr paliwa

Gdy silnik gaśnie z powodu braku paliwa, sprawdź, czy korek zbiornika paliwa i filtr paliwa (A) nie są zablokowane.  
(Rys. 60)

## Smarowanie przekładni zębatej stożkowej

Upewnij się, że przekładnia zębata stożkowa jest napełniona w 3/4 smarem.

(Rys. 61)

## Sprawdzanie świecy zapłonowej



**UWAGA:** Stosuj wyłącznie świece zapłonowe zalecane przez producenta. Niewłaściwy typ świecy zapłonowej może spowodować uszkodzenie produktu.

- Sprawdzić świecę zapłonową, jeśli silnik ma za małą moc, trudno go uruchomić lub nie działa prawidłowo na biegu jałowym.

- Aby zmniejszyć ryzyko przedostawania się niepożądanych materiałów na elektrody świecy zapłonowej, należy przestrzegać poniższych instrukcji:
  - a) Dopilnować, by obroty biegu jałowego zostały prawidłowo wyregulowane.
  - b) Dopilnować, aby używana była odpowiednia mieszanka paliwowa.
  - c) Zadać o czystość filtra powietrza.
- Jeśli świeca zapłonowa jest zabrudzona, należy ją wyczyścić i upewnić się, że odstęp między elektrodami jest prawidłowy, patrz *Dane techniczne na stronie 287*. (Rys. 62)
- W razie potrzeby wymienić świecę zapłonową.

## Ostrzenie noży do traw i tarczy tnącej do trawy

1. Noże do trawy i tarcze tnące do trawy należy ostrzyć przy użyciu drobnego, płaskiego pilnika.
2. Ostrzyć wszystkie krawędzie nożyc do trawy i tarcz tnących równomiernie, aby zachować równowagę. (Rys. 63)

## Rozwiązywanie problemów

Awaria uruchomienia		
Kontrola	Możliwa przyczyna	Rozwiązanie długoterminowe
Przycisk stop	Pozycja zatrzymania	Przesuń wyłącznik do położenia włączenia.
Zapadki rozrusznika	Zapadki mocujące	Ustawić lub wymienić zapadki.
		Wyczyścić powierzchnię wokół zapadek.
		Skontaktować się z autoryzowanym punktem serwisowym.
Zbiornik paliwa	Niewłaściwy rodzaj paliwa.	Opróżnić zbiornik i wlać właściwe paliwo.
Gaźnik	Regulacja obrotów biegu jałowego.	Ustaw obroty biegu jałowego śrubą regulacyjną T.

<b>Awaria uruchomienia</b>		
<b>Kontrola</b>	<b>Możliwa przyczyna</b>	<b>Rozwiązanie długoterminowe</b>
Iskra (brak iskry)	Świeca zapłonowa zanieczyszczona lub mokra.	Sprawdzić, czy świeca zapłonowa jest sucha i czysta.
	Nieprawidłowy odstęp świecy zapłonowej.	Wyczyścić świecę zapłonową. Sprawdzić, czy między elektrodami jest prawidłowa przerwa. Upewnić się, czy świeca zapłonowa jest wyposażona w tzw. eliminator zakłóceń radiowych. Informacje na temat odpowiedniego odstępu między elektrodami znajdują się w danych technicznych.
Świeca zapłonowa	Poluzowana świeca zapłonowa.	Dokręcić świecę zapłonową.

<b>Silnik załącza się, ale przerywa pracę</b>		
<b>Kontrola</b>	<b>Możliwa przyczyna</b>	<b>Rozwiązanie długoterminowe</b>
Zbiornik paliwa	Niewłaściwy rodzaj paliwa.	Opróżnić zbiornik i wlać właściwe paliwo.
Gaźnik	Silnik nie pracuje prawidłowo na biegu jałowym.	Zwrócić się do punktu serwisowego.
Filtr powietrza	Zapchany filtr powietrza.	Wyczyścić filtr powietrza.

## Transport i przechowywanie

- Aby zapobiec uszkodzeniom i wypadkom podczas transportu, osprzęt należy zabezpieczyć.
- Produkt przechowywać w suchym obszarze zabezpieczonym przed mrozem.
- Wyczyścić urządzenie.
- Wymień lub napraw uszkodzone elementy.
- Użyć pokrywy ochronnej produktu, która nie gromadzi wilgoci.
- Podczas transportu produkt powinien być mocno zamocowany.

## Dane techniczne

		<b>333R Mark II</b>
<b>Silnik</b>		
Pojemność skokowa, cm <sup>3</sup>		32,6
Obroty na biegu jałowym, obr./min		3000±300

	<b>333R Mark II</b>
Zalecane obroty maksymalne, obr./min	9100
Obroty wałka zdawczego, obr./min	6700
Maks. moc silnika zgodnie z ISO 8893, kW/KM przy obr./min	1,0/1,3 przy 7000
<b>Układ zasilania/smarowania</b>	
Świeca zapłonowa	NGK BPMR7A/HQT-1
Odstęp między elektrodami, w mm	0,6-0,7
<b>Układ zasilania/smarowania</b>	
Pojemność zbiornika paliwa, l/cm <sup>3</sup>	1,1/1100
<b>Waga</b>	
Masa, kg	7,2
<b>Dane dotyczące hałasu</b>	
Zmierzony poziom mocy akustycznej zgodnie z 2000/14/WE, dB(A)	107
Gwarantowany poziom mocy akustycznej zgodnie z 2000/14/WE, dB (A)	108
Zmierzony poziom mocy akustycznej <sup>49</sup>	
Z głowicą żyłkową (oryginalną), dB (A)	104
Z tarczą tnącą do trawy (oryginalnym), dB (A)	104
Poziom ciśnienia akustycznego przy uchu operatora <sup>50</sup>	
Z głowicą żyłkową (oryginalną), dB (A)	97
Z tarczą tnącą do trawy (oryginalną), dB (A)	97
<b>Dane dotyczące drgań</b> <sup>51</sup>	
Na wyposażeniu głowica żyłkowa, uchwyt lewy/prawy, m/s <sup>2</sup>	6,1/6,2
Na wyposażeniu tarcza tnąca do trawy, uchwyt lewy/prawy, m/s <sup>2</sup>	5,4/5,5

## Akcesoria

<b>333R Mark II</b>		
<b>Zatwierdzone akcesoria</b>	<b>Typ</b>	<b>Ochrona osprzętu tnącego</b>

<sup>49</sup> Poziom mocy akustycznej zmierzony zgodnie z normą EN ISO 22868. Niepewność podanych wartości wynosi 3 dB(A).

<sup>50</sup> Równoważny poziom ciśnienia akustycznego przy uchu operatora określony zgodnie z normą EN ISO 22868. Niepewność podanych wartości wynosi 3 dB(A).

<sup>51</sup> Równoważna całkowita wartość drgań dla każdego uchwytu określona zgodnie z normą EN ISO 22867. Niepewność podanych wartości wynosi 1,5 m/s<sup>2</sup>.



Tarcza tnąca do trawy/nóż do trawy	Multi 330-2 (Ø 330 2-zęb.)	593 70 66-01
	Multi 255-3 (Ø 255 3-zęb.)	593 70 66-01
	Grass 275-4 (Ø 275 4-zęb.)	593 70 66-01
	Grass 255-4 1" (Ø 255 4-zębowa)	593 70 66-01
Głowica żyłkowa	T35	593 70 66-01
Talerz dystansowy	Bez regulacji	-

---

# Deklaracja zgodności

---

## Deklaracja zgodności WE



**Dane wydającego:** Firma **Husqvarna AB**, SE-561 82 Huskvarna, Szwecja, tel.: +46-36-146500.

**Husqvarna AB** bierze odpowiedzialność za przedmiot tej deklaracji: Podkaszarka i/lub wykaszarka spalinowa, platforma GZ32B reprezentująca model **Husqvarna 333R Mark II**, od numerów seryjnych z roku 2024 i nowszych. Numer platformy, numer modelu oraz rok wraz z numerami seryjnymi platformy są wyraźnie podane na tabliczce znamionowej.

Opisany powyżej przedmiot tej deklaracji jest zgodny z przepisami zawartymi w dyrektywach Rady:

- dyrektywie maszynowej **2006/42/WE** z 17 maja 2006 r.
- dyrektywie dotyczącej kompatybilności elektromagnetycznej **2014/30/UE** z 26 lutego 2014 r.
- dyrektywie **2000/14/WE** „dotyczącej emisji hałasu do otoczenia” z 8 maja 2000 r.
- dyrektywie **2011/65/UE** „dotyczącej ograniczenia użycia określonych substancji niebezpiecznych” z 8 czerwca 2011 r.

Zastosowana procedura oceny zgodności zgodnie z dyrektywą 2000/14/WE, załącznik V.

Informacje dotyczące emisji hałasu, patrz *Dane techniczne na stronie 287*.

Zostały zastosowane następujące normy:

**EN ISO 11806-1:2022, EN ISO 14982:2009, EN ISO 12100:2010, EN IEC 63000:2018**

Jednostka certyfikująca TÜV Rheinland LGA Products GmbH, Tillystrasse 2, D-90431 Norymberga, Niemcy, 0197, przeprowadziła dobrowolną kontrolę w imieniu firmy Husqvarna AB oraz wydała certyfikat AM 50613402 poświadczający zgodność z dyrektywą Rady 2006/42/WE w sprawie maszyn. Ten certyfikat dotyczy wszystkich miejsc produkcji oraz krajów pochodzenia, informacje o których umieszczono na produktach. Dostarczona podkaszarka do trawy i/lub wykaszarka jest zgodna ze specyfikacją prototypu poddanego kontroli.

Husqvarna AB, Huskvarna, Szwecja, 2024-01-15

Claes Losdal, Dyrektor ds. badań i rozwoju, Husqvarna AB

Osoba odpowiedzialna za dokumentację techniczną

---

## Obsah

---

Úvod.....	291	Přeprava a skladování.....	304
Bezpečnost.....	292	Technické údaje.....	304
Montáž.....	296	Příslušenství.....	305
Provoz.....	298	Prohlášení o shodě.....	306
Údržba.....	300	Příloha .....	443
Odstraňování problémů.....	303		

---

## Úvod

---

### Popis výrobku

Tento výrobek je vyžinač/křovinořez se spalovacím motorem.

Nepřetržitě pracujeme na tom, abychom zvýšili vaši bezpečnost a efektivitu při používání. Další informace získáte u svého servisního prodejce.

### Doporučené použití

Aby bylo možné posekat různé typy porostu, výrobek je možné používat s nožem na trávu nebo strunovou

### Popis výrobku

(Obr. 1)

1. Uzávěr mazacího otvoru, úhlová převodovka
2. Úhlová převodovka
3. Kryt řezacího nástavce
4. Hřídel
5. Řídicí rukojeť
6. Tlačítko pro spouštění
7. Vypínač
8. Páčka plynu
9. Pojistka páčky plynu
10. Úchytka řídicího
11. Úchytka popuruhu
12. Kryt spojky
13. Koncovka kabelu zapalovací svíčky a zapalovací svíčka
14. Pomocná palivová pumpička
15. Palivová nádrž
16. Kryt tlumiče výfuku
17. Kryt válce
18. Kryt vzduchového filtru
19. Ovládání sytiče
20. Rukojeť startéru
21. Pojistný čep
22. Šestihranný imbusový klíč
23. Klíč
24. Nástrčný klíč
25. Strunová hlava
26. Návod k používání

hlavou. Nepoužívejte výrobek k jiným činnostem, než je vyžínání trávy a travního porostu. K sečení trávy použijte nůž na trávu nebo strunovou hlavu.

**Povšimněte si:** Použití může být upraveno národními nebo místními předpisy. Dodržujte příslušné předpisy.

---

27. Hnací kotouč
28. Popruh
29. Pojistná matice
30. Opěrná miska
31. Pomocná příruba

### Symbols na výrobku

(Obr. 2) **VAROVÁNÍ!** Tento výrobek je nebezpečný. Pokud není výrobek používán obezřetně a řádně, může dojít k zranění nebo usmrcení obsluhy či osob v okolí. Aby se zabránilo zranění obsluhy a osob v okolí, přečtěte si a dodržujte všechny bezpečnostní pokyny uvedené v návodu k používání.

(Obr. 3) Před použitím si pozorně prostudujte tento návod k používání a nepoužívejte výrobek, pokud návodu zcela nerozumíte.

(Obr. 4) Tento výrobek vyhovuje příslušným směrnícím ES.

(Obr. 5) Používejte ochrannou přilbu v místech, kde hrozí pád předmětů. Vždy používejte schválenou ochranu sluchu. Vždy používejte schválenou ochranu očí.

(Obr. 6) Používejte schválené ochranné rukavice.

- (Obr. 7) Používejte odolnou obuv s protiskluzovou podrážkou.
- (Obr. 8) Výrobek může způsobit vymrštění předmětů a následné zranění.
- (Obr. 9) Maximální otáčky výstupního hřídele.
- (Obr. 10) Během používání výrobku udržujte minimální vzdálenost 15 metrů od osob a zvířat.
- (Obr. 11) Pokud sekací zařízení přijde do kontaktu s předmětem, který nemůže okamžitě přerušit, hrozí riziko zpětného vrhu nože. Výrobek může amputovat části těla. Během používání výrobku udržujte minimální vzdálenost 15 metrů od osob a zvířat.
- (Obr. 12) Pomocná palivová pumpička.
- (Obr. 13) Směr uzavření sytiče.
- (Obr. 14) Směr otevření sytiče.
- (Obr. 15) Emise hluku do životního prostředí podle směrnice EU 2000/14/ES a podle nařízení o regulaci hluku v australském Novém Jižním Walesu „Protection of the Environment Operations (Noise Control)

Regulation 2017“. Údaje o emisích hluku naleznete na štítku stroje a v kapitole *Technické údaje na strani 304.*

yyyywwxxxxx

Typový štítek s výrobním číslem. **yyyy** znamená rok výroby, **ww** znamená týden výroby.

**Povšimněte si:** Další symboly/štítky na produktu se týkají certifikačních požadavků pro další komerční oblasti.

## Emise Euro V



**VÝSTRAHA:** Manipulace s motorem vede k zneplatnění typového schválení EU tohoto výrobku.

## Poškození výrobku

Neneseme odpovědnost za poškození výrobku, pokud:

- byl výrobek nesprávně opraven.
- byl výrobek opraven pomocí součástí od jiného výrobce nebo součástí, které nejsou výrobcem schváleny.
- má výrobek příslušenství od jiného výrobce nebo příslušenství, které není výrobcem schváleno.
- výrobek nebyl opraven ve schváleném servisním středisku nebo schváleným odborníkem.

# Bezpečnost

## Definice týkající se bezpečnosti

Níže uvedené definice uvádí úroveň vážnosti jednotlivých signálních slov.



**VÝSTRAHA:** Zranění osob.



**VAROVÁNÍ:** Poškození výrobku.

**Povšimněte si:** Díky těmto informacím je používání výrobku snazší.

## Obecné bezpečnostní pokyny



**VÝSTRAHA:** Před použitím výrobku si přečtěte následující varování.

- Používejte výrobek správně. Nesprávné používání může mít za následek zranění nebo smrt. Výrobek používejte pouze k činnostem uvedeným v tomto návodu. K jiným činnostem výrobek nepoužívejte.
- Řiďte se pokyny v návodu. Řiďte se bezpečnostními symboly a pokyny. Pokud se obsluha nebude řídit pokyny a symboly, může dojít ke zranění, poškození nebo smrti.
- Tento návod nevyhazujte. Použijte pokyny k sestavení, k používání a udržování výrobku v dobrém stavu. Použijte pokyny k správné montáži nástavců a příslušenství. Používejte pouze schválené nástavce a příslušenství.
- Nepoužívejte poškozený výrobek. Dodržujte plán údržby. Provádějte pouze údržbu, ke které najdete pokyny v tomto návodu. Veškerou údržbu musí provádět schválené servisní středisko.
- Tento návod nemůže obsahovat všechny situace, ke kterým při používání výrobku dochází. Buďte opatrní a používejte zdravý rozum. Výrobek nepoužívejte a neprovádějte údržbu, když si nejste jistí danou situací. Poradte se s odborníkem, prodejcem, servisním pracovníkem nebo schváleným servisním střediskem.

- Před montáží, uskladněním nebo údržbou výrobku odpojte kabel zapalovací svíčky.
- Pokud se změní původní specifikace výrobku, nepoužívejte ho. Bez schválení výrobce nemějte žádné součásti výrobku. Používejte výhradně díly schválené výrobcem. Nesprávná údržba může mít za následek zranění nebo smrt.
- Nevedchujte výpary motoru. Dlouhodobé vdechování výfukových plynů z motoru představuje zdravotní riziko.
- Nestartujte výrobek uvnitř budovy ani v blízkosti hořlavých materiálů. Výfukové plyny jsou horké a mohou obsahovat jiskry, které by mohly zažehnout požár. Nedostatečné proudění vzduchu může způsobit zranění nebo smrt udušením nebo otravou kyslíčnickem uhelnatým.
- Při používání výrobku vytváří motor elektromagnetické pole. Elektromagnetické pole může poškodit implantované lékařské přístroje. Před použitím výrobku se poraďte s lékařem a výrobcem implantovaných lékařských přístrojů.
- Zamezte používání výrobku dětmi. Zamezte používání výrobku osobami, které naznají pokyny.
- Vždy sledujte osoby s fyzickým nebo mentálním postižením při práci s výrobkem. Vždy musí být přítomna zodpovědná dospělá osoba.
- Výrobek zamykejte na místě, kam nemají přístup děti a nežádoucí osoby.
- Produkt může způsobit vymrštění předmětů a následné poranění. Dodržujte bezpečnostní předpisy pro snížení rizika zranění a smrti.
- Neodcházejte od výrobku, když je spuštěný motor.
- Za případnou nehodu nese zodpovědnost obsluha výrobku.
- Před použitím se přesvědčte, že nejsou poškozeny součásti.
- Před použitím výrobku zajistěte, abyste byli ve vzdálenosti minimálně 15 m (50 stop) od ostatních osob a zvířat. Zajistěte, aby osoby ve vaší blízkosti věděly, že budete výrobek používat.
- Podrobnosti naleznete v mezinárodních a místních zákonech. Za určitých podmínek mohou použít výrobku zakazovat nebo omezovat.
- Nepoužívejte výrobek, jste-li unaveni nebo pod vlivem alkoholu, drog nebo léků. Tyto faktory mohou ovlivnit váš zrak, pozornost, koordinaci nebo úsudek.
- Dejte pozor, během práce se k vám může přiblížit dítě, aniž byste o tom věděli.
- Pokud se v pracovní oblasti vyskytují osoby, nepracujte. Když do pracovní oblasti vstoupí jiná osoba, výrobek vypněte.
- Přesvědčte se, že máte výrobek stále pod kontrolou.
- Pokud by vám v případě nehody neměl kdo pomoci, výrobek nepoužívejte. Než začnete výrobek používat, přesvědčte se, že o tom ostatní vědí.
- Než se s výrobkem otočíte, přesvědčte se, že se v bezpečnostní oblasti nevyskytují žádné osoby ani zvířata.
- Než výrobek spustíte, odstraňte z pracovní oblasti případné nechtěné materiály. Pokud řezací nástavec zasáhne nějaký předmět, může dojít k vymrštění předmětu a zranění nebo škodě. Nechtěný materiál se může namotat na řezací nástavec a způsobit škodu.
- Výrobek nepoužívejte za špatného počasí (mlha, déšť, silný vítr, nebezpečí blesku nebo jiné počasí). Špatné počasí může způsobit nebezpečné podmínky (například kluzký povrch).
- Přesvědčte se, že se můžete volně pohybovat a pracovat ve stabilní poloze.

(Obr. 16)

- Ujistěte se, že při používání výrobku nemůžete spadnout. Při používání výrobku se nenaklánějte.
- Výrobek vždy držte oběma rukama. Výrobek držte po své pravé straně.

(Obr. 17)

- Při práci s výrobkem udržujte řezací nástavec pod úrovní pasu.
- Pokud je po spuštění motoru ovládnání sytiče v poloze syčení, spustí se řezací nástavec.
- Po zastavení motoru se nedotýkejte kuželového ozubeného kola. Kuželové ozubené kolo je po zastavení motoru horké. Horké oblasti mohou způsobit zranění.
- Než výrobek začnete přesouvat, zastavte motor.
- Neodkládejte výrobek, když je spuštěný motor.
- Než začnete z výrobku odstraňovat nechtěný materiál, zastavte motor a počkejte, než se řezací nástavec zastaví. Než vy nebo asistent odstraníte nechtěný materiál, nechte řezací nástavec zastavit.

## Osobní ochranné prostředky



**VÝSTRAHA:** Před použitím výrobku si přečtete následující varování.

## Bezpečnostní pokyny pro provoz

- Před použitím zkontrolujte, že je výrobek zcela smontovaný.
- Před spuštěním poodejděte 3 m (10 stop) od místa, kde jste doplňovali palivo. Položte výrobek na rovný podklad. Zkontrolujte, zda řezací nástavec nemůže přijít do kontaktu se zemí nebo cizími objekty.
- Produkt může způsobit vymrštění předmětů a následné poranění očí. Při práci s výrobkem vždy používejte ochranu očí.

- Při práci s výrobkem vždy používejte správné osobní ochranné prostředky. Osobní ochranné prostředky neodstraňují nebezpečí zranění. Osobní ochranné prostředky snižují úroveň zranění v případě nehody.
- Při práci s výrobkem vždy používejte schválenou ochranu očí.

- Nepracujte s výrobkem bosí nebo v otevřených botách. Vždy používejte odolnou obuv s protiskluzovou podrážkou.
- Používejte silné, dlouhé kalhoty.
- V případě nutnosti používejte schválené ochranné rukavice.
- Pokud hrozí nebezpečí pádu nějakého předmětu, použijte helmu.
- Při práci s výrobkem vždy používejte schválenou ochranu sluchu. Dlouhodobé působení hluku může způsobit ztrátu sluchu vyvolanou hlukem.
- Přesvědčte se, že máte v dosahu k dispozici lékárníčku.

## Ochranná zařízení na produktu

- Zajistěte pravidelnou údržbu výrobku.
  - Prodlouží se tím jeho životnost.
  - Sníží se nebezpečí nehody.

U schváleného prodejce nebo ve schváleném servisním středisku nechte výrobek pravidelně kontrolovat, seřadit nebo případně opravit.

- Nepoužívejte výrobek s poškozenými ochrannými prostředky. V případě poškození výrobku se obraťte na schválené servisní středisko.

## Pojistka spínače plynu

Pojistka spínače plynu (A) brání nechtěnému stisknutí spínače plynu (B). Stisknutím pojistky spínače plynu (A) uvolníte spínač plynu (B). Když uvolníte rukojeť, pojistka spínače plynu (A) a spínač plynu (B) se vrátí do výchozí polohy. (Obr. 18)

Tento pohyb řídí dvě izolované vratné pružiny. To znamená, že spínač plynu (B) je automaticky uzamčen v poloze pro volnoběh.

1. Při uvolnění pojistky spínače plynu (A) se přesvědčte, že je spínač plynu (B) zablokovaný ve volnoběžných otáčkách.
2. Stiskněte pojistku spínače plynu (A) a zkontrolujte, zda se po uvolnění vrátí do své výchozí polohy.
3. Stiskněte spínač plynu (B) a zkontrolujte, zda se po uvolnění vrátí do své výchozí polohy.

Nastartujte motor a dejte plný plyn. Uvolněte spínač plynu (B) a zkontrolujte, jestli se řezací nástavec zastaví. Pokud se řezací nástavec otáčí, když je plyn v pozici volnoběhu, zkontrolujte stavěcí šroub karburátoru.

## Stop spínač (vypínač zapalování)

Nastartujte motor. Zkontrolujte, zda se motor zastaví při přesunutí vypínače zapalování do polohy zastavení.

(Obr. 19)

## Kryt sekacího nástavce



**VÝSTRAHA:** Nepracujte se sekacím nástavcem, pokud není opatřen schváleným krytem. Pokud je instalován poškozený nebo vadný kryt, může dojít ke zranění.

Kryt sekacího nástavce brání vymrštění volných předmětů směrem k obsluze. Zkontrolujte, zda není kryt sekacího nástavce poškozený a případně ho vyměňte. Používejte pouze kryt schválený pro sekací nástavec.

(Obr. 20)

## Kontrola rychlorozepínacího mechanismu



**VÝSTRAHA:** Nepoužívejte nosný popruh s rychlorozepínacím mechanismem, který nefunguje správně.

Rychlorozepínací mechanismus umožňuje obsluhu v případě krizové situace rychle odepnout výrobek z nosného popruhu.

1. Vypněte motor.
2. Vizuálně zkontrolujte poškození, například praskliny.
3. Rozepněte a zapněte rychlorozepínací mechanismus, aby bylo zajištěno, že funguje správně. (Obr. 21)

## Tlumič výfuku

(Obr. 22)

Tlumič výfuku je určen k omezení úrovně hluku na minimum a k usměrnění výfukových plynů směrem od obsluhy.

- Nepoužívejte motor s poškozeným tlumičem. Poškozený tlumič zvyšuje úroveň hluku a nebezpečí požáru. Vždy mějte poblíž hasicí přístroj.
- Pravidelně kontrolujte, zda je k výrobku namontován tlumič.
- Nedotýkejte se běžícího motoru ani tlumiče. Motoru ani tlumiči se nedotýkejte ani nějakou dobu po zastavení motoru. Horký povrch může způsobit zranění.
- Horký tlumič může způsobit požár. Buďte opatrní, pokud výrobek používáte v blízkosti hořlavých kapalin a plynů.
- Pokud je tlumič poškozen, nedotýkejte se jeho součástí. Součásti mohou obsahovat karcinogenní chemikálie.

## Montáž a demontáž pojistné matice



**VÝSTRAHA:** Vypněte motor, použijte ochranné rukavice a při práci v blízkosti ostrých hran řezacího nástavce dávejte pozor.

Pojistná matice umožňuje upevnění některých typů řezacích nástavců. Pojistná matice má levotočivý závit.

- Při montáži utáhněte pojistnou matici proti směru otáčení řezacího nástavce.
- Při demontáži pojistné matice ji povolte ve směru otáčení řezacího nástavce.
- K povolení nebo utažení pojistné matice použijte nástrčný klíč s dlouhou násadou. Šipka na obrázku ukazuje oblast, kde byste měli používat nástrčný klíč. (Obr. 23)



**VÝSTRAHA:** Při povolování a dotahování pojistné matice může dojít k poranění o nůž. Při této činnosti se vždy ujistěte, že kryt nože brání poranění rukou.

**Povšimněte si:** Zkontrolujte, zda není možné otočit pojistnou matici rukou. Vyměňte matici, pokud nemá nylonový uzávěr odpor minimálně 1,5 Nm. Pojistnou matici je nutno vyměnit po přibližně 10 šroubováních.

## Řezací vybavení

Zvolte a udržujte řezací zařízení a:

- Dosáhnete maximálního řezného výkonu.
- Zvýšíte životnost řezacího vybavení.
- Řiďte se pokyny pro kontrolu, údržbu a servis tlumiče výfuku.
- Vždy používejte doporučený kryt pro řezací zařízení. Další informace naleznete v kapitole Technické údaje.



**VÝSTRAHA:** Používejte výhradně řezné vybavení spolu s krytem námi doporučeným! Další informace naleznete v kapitole Technické údaje. Viz pokyny pro řezné vybavení, kde se uvádí správný způsob navijení vyžínací struny a volby správného průměru vyžínací struny.



**VÝSTRAHA:** Nesprávné řezné vybavení zvyšuje nebezpečí úrazu.



**VÝSTRAHA:** Než přistoupíte k práci na řezném vybavení, zastavte vždy motor. Vybavení pokračuje v otáčení i po puštění regláže plynu. Ujistěte se, že se řezací nástavec úplně zastavil, a odpojte koncovku kabelu zapalovací svíčky, než přistoupíte k práci s nástavcem.

## Řezací zařízení

- K vyžínání hrubších travin používejte kotouče a nože na trávu. (Obr. 24)
- K vyžínání trávy používejte strunovou hlavu. (Obr. 25)
- Použití nesprávně nabroušeného nebo vadného kotouče zvyšuje nebezpečí úrazu. Udržujte zuby kotouče dobře a správně nabroušené. Postupujte podle pokynů a používejte doporučenou brusnou šablonu.
- Kontrolujte řezné vybavení co do poškození a vzniku trhlinek. Vyměňte poškozený řezací nástavec.
- Řezací nástavce používejte výhradně spolu s doporučenými kryty. Další informace jsou uvedeny v části *Příslušenství na strani 305*.

## Strunová hlava



**VÝSTRAHA:** Vždy se ujistěte, že je vyžínací struna navinuta na cívice pevně a stejnoměrně, abyste zamezili škodlivým vibracím.

(Obr. 26)

- Používejte pouze doporučené strunové hlavy a vyžínací struny.
- Používejte výhradně doporučené sekací nástavce.
- Menší zařízení potřebují menší strunové hlavy a naopak.
- Důležitá je délka vyžínací struny. Delší vyžínací struna vyžaduje výkonnější motor než krátká struna stejného průměru.
- Dbejte na to, aby nůž na krytu vyžínáče nebyl poškozen. Je určen k seřezávání vyžínací struny na správnou délku.
- Před použitím namočte vyžínací strunu na několik dní do vody. Prodloužíte tím její životnost.

## Nože na trávu a travní kotouče

- Používejte schválené nože na trávu. Před použitím nože na trávu je nutné správně namontovat všechny potřebné díly. Ověřte, že montáž proběhla správně a že jste použili správné díly. Nesprávná montáž může způsobit uvolnění nože a vážné zranění obsluhy nebo osob v blízkosti.
- Při obsluze nebo údržbě nože noste ochranné rukavice.
- Při obsluze výrobku s nožem na trávu používejte ochranu hlavy.
- Travní kotouč a nůž na trávu jsou určeny k sečení hrubších travin.
- Nůž na trávu může způsobit zranění při točení po zastavení motoru nebo uvolnění páčky plynu. Před údržbou se vždy ujistěte, že se nůž na trávu zcela zastavil.
- Než přistoupíte k práci na řezacím nástavci, vypněte motor. Zkontrolujte, zda se řezací nástavec plně

zastavil. Odpojte přívodní vodič od zapalovací svíčky.

- Používejte pouze schválený řezací nástavec nebo správně naostřený nůž.
- Udržujte zuby kotouče dobře a správně nabroušené.
- Nepoužívejte poškozený řezací nástavec.
- Při převozu nebo skladování výrobku nasadte přepravní kryt na nůž na trávu.

## Zpětný vrh kotouče

- Zpětný vrh kotouče je náhlý pohyb výrobku do strany, dopředu nebo dozadu. Ke zpětnému vrhu dojde, pokud nůž na trávu narazí na předmět, který nelze přeseknout. V oblastech, kde je sekaný materiál těžko viditelný, se riziko zpětného vrhu zvyšuje.
- Pokud ke zpětnému vrhu kotouče dojde, hrozí riziko nenadálého pohybu výrobku nebo obsluhy. Pohybující se kotouč může zasáhnout osoby v okolí a způsobit zranění.
- Ohnutý, prasklý, zlomený nebo jinak poškozený kotouč přestaňte používat.
- Používejte ostré žací kotouče. Riziko zpětného vrhu se zvyšuje, pokud není kotouč naostřený.

## Bezpečnost při manipulaci s palivem

- Pokud je na výrobku palivo nebo olej, nespouštějte ho. Nechtěné palivo/olej z výrobku odstraňte a nechte výrobek uschnout. Nechtěné palivo z výrobku odstraňte.
- Pokud si palivem polijete oblečení, okamžitě se převlékněte.
- Zabraňte styku paliva s tělem, může způsobit zranění. Pokud se palivo na vaše tělo dostane, omyjte se vodou a mýdlem.
- Pokud polijete výrobek nebo sebe olejem nebo palivem, nespouštějte motor výrobku.
- Nepouštějte motor, pokud z něj něco uniká. Pravidelně kontrolujte, jestli z motoru nic neuniká.
- Při manipulaci s palivem buďte opatrní. Palivo je hořlavé a výpary jsou výbušné a mohou způsobit zranění nebo smrt.

- Nevdechujte palivové výpary, mohou způsobit zranění. Zajistěte dostatečný průtok vzduchu.
- V blízkosti paliva ani motoru nekuřte.
- Do blízkosti paliva ani motoru neumistujte horké předměty.
- Když je spuštěný motor, nedoplňujte palivo.
- Než začnete doplňovat palivo, přesvědčte se, že je motor studený.
- Než doplníte palivo, pomalu otevřete uzávěr palivové nádrže a opatrně uvolněte tlak.
- Palivo do motoru nedoplňujte ve vnitřních prostorech. Nedostatečné proudění vzduchu může způsobit zranění nebo smrt udušením nebo otravou kyslíčnickem uhelnatým.
- Uzávěr palivové nádrže pečlivě dotáhněte, aby nedošlo k požáru.
- Než výrobek spustíte, přejděte s ním minimálně 3 m (10 stop) od místa, kde jste doplňovali palivo.
- Palivovou nádrž nepřepněte.
- Přesvědčte se, že při pohybu výrobku nebo nádoby na palivo nemůže dojít k úniku.
- Výrobek ani nádobu na palivo neumistujte do míst s otevřeným ohněm, jiskrami nebo zapalovacím plamínkem. Přesvědčte se, že v oblasti uložení nevyskytuje otevřený plamen.
- Pro přenášení a skladování paliva používejte pouze schválené nádoby.
- Před dlouhodobým uskladněním vyprázdněte palivovou nádrž. Dodržujte místní zákony ohledně likvidace paliva.
- Před dlouhodobým uskladněním výrobek vyčistěte.
- Než výrobek uskladníte, odstraňte kabel zapalovací svíčky, aby motor nahodile nenastartoval.

## Bezpečnostní pokyny pro údržbu

- Pokud nemůžete nastavit volnoběžné otáčky a zastavit sekací nástavec, obraťte se na servisní středisko. Nepoužívejte výrobek, dokud není správně seřízen nebo opraven.

---

## Montáž

---



**VÝSTRAHA:** Než výrobek sestavíte, přečtěte si kapitolu o bezpečnosti.

### Montáž hlavního tělesa

1. Pomocí čtyř šroubů (C) upevněte motor (A) k trubce (B). (Obr. 27)

### Montáž řídiček a ovládání plynu

1. Nasadte řídička do svorky řídiček na hřídelové tyči. (Obr. 28)

2. Namontujte horní část svorky na řídička. Zkontrolujte, že je svorka namontována na rýhované části řídiček. Podívejte se na obrázek.
3. Nasadte si nosný popruh a zavěste stroj na opěrný hák.
4. Upravte polohu tak, aby byl stroj po zavěšení na nosný popruh v pohodlné poloze. (Obr. 29)
5. Utáhněte šrouby.

### Připojení lanka plynu a vodičů vypínače

1. Demontujte kryt vzduchového filtru.



- Protáhněte lanko plynu (A) skrz držák karburátoru (B). (Obr. 30)
- Zcela zašroubujte stavěcí objímku lanka (C) do držáku karburátoru.
- Nasaďte drážkový čep (D) na karburátor. V tomto okamžiku je zapuštěný otvor (E) pro koncovku lanka (F) mimo stavěcí objímku lanka (C). (Obr. 31)
- Otáčejte ovládací páčkou škrtki klapky karburátoru a pohybujte lankem plynu (A) skrz výřez v drážkovém čepu.
- Ujistěte se, že koncovka lanka (F) zapadne do zapuštěného otvoru.
- Několikrát stiskněte spínač plynu, abyste se ujistili, že funguje správně.
- Seřídte stavěcí objímku lanka (C).
  - Zkontrolujte, že se doraz ovládací páčky škrtki klapky karburátoru správně dotýká dorazu škrtki klapky.
  - Ujistěte se, že při úplném stisknutí spínače plynu je koncovka lanka (F) 1–2 mm od drážkového čepu. (Obr. 32)
- Po správném nastavení lanka plynu (A) dotáhněte pojistnou matici (G).
- Připojte vodiče vypínače (H) ke konektorům od motoru. (Obr. 33)
- Namontujte kryt vzduchového filtru.

## Montáž krytu a nože na trávu



**VAROVÁNÍ:** Používejte pouze kryt schválený pro kotouče. Viz *Příslušenství na straně 305*.

- Přípevněte kryt nože / řezacího nástavce (A) na hřídel a utáhněte šroub (L). (Obr. 34)
- Namontujte hnaný kotouč (B) na výchozí osu.
- Pootáčejte výstupním hřídelem, až jeden z otvorů v hnacím kotouči souhlasí s odpovídajícím otvorem v tělese ozubeného převodu.
- Zasuňte pojistný čep (C) do otvoru tak, aby byla hřídel připojena.
- Nasaďte nůž (D), pomocnou přírubu (G) a opěrnou miskou (F) na výstupní hřídel.
- Opěrnou miskou (F) vložte na výstupní hřídel neplochou stranou proti kotouči.
- Namontujte matici (E). Přidržte hřídel klíčem co nejbližše krytu kotouče. Matici utáhněte klíčem proti směru otáčení. Dotáhněte matici na utahovací moment 35–50 Nm (3,5–5 kpm). (Obr. 35)

**Povšimněte si:** Levotočivé závity.

## Montáž nožů a strunových hlav



**VÝSTRAHA:** Používejte pouze kryt schválený pro nože. Viz *stran 305*. Poškozený kryt může způsobit úraz.



**VÝSTRAHA:** Pokud používáte výrobek s nožem na trávu, nejprve namontujte správná řídítka, kryt nože a nosný popruh.



**VÝSTRAHA:** Pokud nenamontujete nůž správně, může způsobit zranění.

- Zvednutá část hnacího kotouče / pomocné příruby musí správně zapadnout do středového otvoru nože.
- Namontujte nože. (Obr. 36)

## Montáž držáku na kryt řezacího nástavce

- Nasaďte držák (B) na kryt řezacího nástavce (A). (Obr. 37)
- Namontujte šroub (C).

## Montáž krytu strunové hlavy a ochranného krytu

- Přípevněte kryt (A) na hřídel pomocí šroubů (L). Použijte správný kryt a správnou strunovou hlavu. (Obr. 38)
- Nasaďte hnací kotouč (B) na výstupní hřídel. (Obr. 39)
- Pootáčejte výstupním hřídelem, dokud jeden z otvorů v hnacím kotouči nezarovnáte s odpovídajícím otvorem v tělese ozubeného převodu.
- Zasuňte pojistný čep (C) do otvoru tak, aby zachytil hřídel.
- Otočte strunovou hlavou (H) proti směru hodinových ručiček. (Obr. 40)
- Demontáž provedete obráceným postupem.

## Instalace přepravního krytu

- Nasaďte na nůž přepravní krytky. (Obr. 41)

## Seřízení popruhu



**VÝSTRAHA:** Výrobek musí být vždy správně připevněn k nosnému popruhu. Nepoužívejte poškozený nosný popruh.

- Nasaďte si nosný popruh.
- Připojte výrobek k nosnému popruhu.
- Upravte nosný popruh tak, abyste dosáhli optimální pracovní polohy.

4. Seřídte postranní popruhy tak, aby byla váha výrobku nesena rovnoměrně na obou ramenech. (Obr. 42)
5. Seřídte nosný popruh tak, aby byl sekací nástavec rovnoběžně s povrchem terénu. (Obr. 43)
6. Nechte sekací nástavec, aby se lehce dotýkal země. Seřídte upínač nosného popruhu tak, aby byl výrobek správně vyvážen. (Obr. 44)

**Povšimněte si:** Pokud používáte nůž na trávu, je třeba vyvážit stroj přibližně 10 cm nad zemí.

## Provoz



**VÝSTRAHA:** Než začnete s výrobkem pracovat, přečtěte si důkladně kapitolo o bezpečnosti.

### Palivo

#### Používání paliva



**VAROVÁNÍ:** Tento výrobek má dvoutaktní motor. Používejte směs benzínu a motorového oleje. Zajistěte správné množství oleje ve směsi. Nesprávný poměr benzínu a oleje může způsobit poškození motoru.

#### Benzín



**VAROVÁNÍ:** Nepoužívejte benzín s oktanovým číslem nižším než 90 RON (87 AKI). Můžete tím výrobek poškodit.



**VAROVÁNÍ:** Nepoužívejte benzín s koncentrací etanolu vyšší než 10 % (E10). Můžete tím výrobek poškodit.



**VAROVÁNÍ:** Nepoužívejte olovnatý benzín. Můžete tím výrobek poškodit.

- Vždy používejte bezolovnatý benzín oktanovým číslem minimálně 90 RON (87 AKI) s koncentrací etanolu nižší než 10 % (E10).
- Pokud výrobek používáte často s průběžně vyššími otáčkami motoru, používejte benzín s vyšším oktanovým číslem.
- Vždy používejte směs kvalitního bezolovnatého benzínu a oleje.

#### Olej pro dvoutaktní motory

- Používejte pouze vysoce kvalitní olej pro dvoutaktní motory, zejména olej pro dvoutaktní motory HUSQVARNA. Používejte pouze olej pro vzduchem chlazené motory.
- Poměr směsi 50:1 (2 %).

- Olej nízké kvality a vysoký poměr oleje a paliva mohou zkrátit životnost katalyzátorů.
- Při výběru oleje se poraďte s prodejcem.
- Pokud není k dispozici specifikovaný olej Husqvarna pro dvoudobé motory, je možno použít jiný kvalitní olej určený pro vzduchem chlazené dvoudobé motory. Při volbě oleje se poraďte s prodejcem.
- Nepoužívejte olej pro dvoudobé motory určený pro závěsné vodou chlazené motory. Olej pro dvoudobé motory je někdy označován jako olej pro závěsné motory.

Benzín, l	Olej, l
	2 % (50:1)
5	0,1
10	0,2
15	0,3
20	0,4

#### Výroba palivové směsi

**Povšimněte si:** Při míchání paliva vždy používejte čistou nádobu na palivo.

**Povšimněte si:** Nevyrábějte víc palivové směsi, než kolik potřebujete na 30 dní.

1. Přidejte polovinu množství benzínu.
2. Přidejte celé množství oleje.
3. Protřepáním směs promíchejte.
4. Přidejte zbývající benzín.
5. Protřepáním směs promíchejte.
6. Naplňte palivovou nádrž.

#### Přidání paliva



**VÝSTRAHA:** V blízkosti paliva nekuřte a nepokládejte horké předměty. Před doplňováním paliva vypněte motor a nechte jej několik minut vychladnout.



**VÝSTRAHA:** Při doplňování paliva pomalu otevřete víčko palivové nádrže, aby se vyrovnal nežádoucí přetlak.



**VÝSTRAHA:** Po doplnění paliva víčko palivové nádrže opatrně utáhněte. Před nastartováním stroj přesuňte z místa doplňování paliva nebo napájení.

- Používejte nádoby na palivo s plnicím hrdlem s ochrannou proti přeplnění.
- Okolí uzávěru palivové nádrže musí být čisté. Znečištění nádrže může způsobit provozní problémy.
- Než nalijete palivovou směs do palivové nádrže, protřepejte nádobu s palivem.

## Zapnutí a vypnutí

### Prohlídka před spuštěním.

1. Zkontrolujte, jestli na výrobku nechybí součásti, nejsou povolené nebo potřebované.
2. Zkontrolujte matice, vruty a šrouby.
3. Zkontrolujte strunovou hlavu nebo nůž.
4. Prohlédněte pojistnou matici. Ověřte, zda má pojistná matice jisticí moment alespoň 1,5 Nm (1,1 ft/lb). Dotáhněte pojistnou matici utahovacím momentem 30–50 Nm (26–36 ft/lb).
5. Zkontrolujte vzduchový filtr.
6. Zkontrolujte pojistku spínače plynu a ovládání plynu.
7. Zkontrolujte stop spínač.
8. Zkontrolujte, zda z výrobku neuniká palivo.

### Spuštění studeného motoru



**VÝSTRAHA:** Před spuštěním stroje namontujte kompletní kryt spojky a hřídel. Odhalená spojka může způsobit zranění. Používejte rukavice.



**VÝSTRAHA:** Stroj přemístěte z prostoru pro doplňování paliva a z dosahu napájení. Položte stroj na rovný podklad. Zkontrolujte, že se žádné předměty nedostanou do styku s řezacím nástavcem.



**VÝSTRAHA:** Zajistěte, aby se v pracovní oblasti vyskytovaly pouze oprávněné osoby. V opačném případě může dojít k nebezpečnému zranění. Bezpečnostní vzdálenost je 15 m.

1. Nastavte vypínač do startovací polohy.
2. Desetkrát stiskněte pomocnou palivovou pumpičku. (Obr. 45)

3. Ovládání sytiče přesuňte do polohy sycení. (Obr. 46)
4. Přidrte výrobek na zemi. Pravou rukou pomalu vytáhněte startovací šňůru, dokud nepocítíte odpor. Rychle a silou vytáhněte šňůru. Pokračujte, dokud neuslyšíte spuštění motoru. (Obr. 47)

**Povšimněte si:** Nikdy si neomotávejte startovací šňůru kolem ruky.



**VAROVÁNÍ:** Nevytahujte celou startovací šňůru. Držte rukojeť startovací šňůry, když je zcela vysunutá. Pokud tyto pokyny nedodržíte, může dojít k poškození motoru.

5. Nastavte ovládání sytiče do provozní polohy a tahejte za rukojeť startovací šňůry, dokud motor nenastartuje.
6. Lehce zmáčkněte spínač plynu a nechte motor běžet 60 sekund v nízkých otáčkách.



**VÝSTRAHA:** Nedotýkejte se krytu. Poškozená koncovka kabelu zapalovací svíčky může způsobit popálení pokožky a úraz elektrickým proudem. Nikdy nepoužívejte výrobek s poškozenou koncovkou kabelu zapalovací svíčky.

### Spuštění teplého motoru

1. Nastavte vypínač do startovací polohy.
2. Desetkrát stiskněte pomocnou palivovou pumpičku. (Obr. 45)
3. Nastavte ovládání sytiče do provozní polohy a tahejte za rukojeť startovací šňůry, dokud motor nenastartuje.

### Zastavení

- Stisknutím vypínače zapalování vypněte motor. (Obr. 19)

### Práce s vyžínací strunou



**VAROVÁNÍ:** Po každém použití zpomalte motor do volnoběžných otáček. Dlouhodobý běh na plný plyn bez zátěže může způsobit poškození motoru.

**Povšimněte si:** Aby nedocházelo k vibracím, vyčistěte po nasazení nové vyžínací struny novou hlavu vyžínače. Zkontrolujte ostatní součásti hlavy vyžínače a v případě potřeby je vyčistěte.

## Obecné pracovní pokyny



**VÝSTRAHA:** Dávejte pozor při řezání stromu, který je pod napětím. Může se vzpružit zpět do normální polohy před řezem nebo při řezu a narazit do výrobku či způsobit zranění.

- Pomocí křovinořezu si vytvořte otevřený prostor na jednom konci pracovní oblasti a začněte zde práci.
- Posunujte se pomocí pravidelného vzorce po pracovní oblasti. (Obr. 48)
- Pohybuje výrobkem zcela doleva a doprava. Můžete tak vyžnout 4–5 m do šířky při každém otočení.
- Vyžijte na délku 75 m a poté se otočte a jděte zpět. Jak budete postupovat noste s sebou kanystr.
- Postupujte ve směru, kde nebudete procházet přes jámy a překážky více, než je nezbytné.
- Posunujte se ve směru, kde vítr unáší pořezaný porost do vymýceného oblasti. (Obr. 49)
- Pohybuje se po vrstevnicích, nikoli nahoru a dolů.

### Vyžínání pomocí nože na trávu

1. Při používání výrobku stůjte s rozkročenýma nohama. Stůjte nohama pevně na zemi.
2. Opěrnou miskou položte zlehka na zem. Chrání se tak nůž před dotykem se zemí.
3. Sekejte trávu pohybem zprava doleva. K sekání používejte levou stranu kotouče (část mezi 8. a 12. hodinou). (Obr. 50)
4. Při odstraňování trávy nakloňte nůž doleva.

**Povšimněte si:** Tráva tak snadno zůstane v řádku.

5. K návratu použijte pohyb zleva doprava (zpětný pohyb).
6. Pracujte rytmicky.
7. Postupujte dopředu a držte nohy pevně na zemi.
8. Vypněte motor.
9. Odepněte výrobek ze spony na nosném popruhu.
10. Položte výrobek na zem.
11. Posbírejte posečený materiál.

### Vyčištění

(Obr. 51)

Chcete-li dosáhnout nejlepších výsledků:



**VÝSTRAHA:** Než začnete výrobek čistit, opravovat nebo provádět údržbu, přečtěte si důkladně kapitolu o bezpečnosti.

- Držte vyžinač tak, aby se strunová hlava nacházela těsně nad zemí.
- Nakloňte strunovou hlavu pod mírným úhlem.
- Nechte konec vyžinací struny narážet do země kolem předmětů.

### Vyžínání trávy

1. Držte strunovou hlavu těsně nad úrovní terénu a pod úhlem. Netlačte vyžinací strunu do trávy. (Obr. 52)
2. Zkratke délku vyžinací struny o 10–12 cm (4–4,75 palce).
3. Snížte otáčky motoru, abyste snížili nebezpečí poškození rostlin.
4. Když sečete trávu v blízkosti předmětů, používejte plyn na 80 %. (Obr. 53)

### Sečení trávy

1. Zajistěte, aby při sečení byla vyžinací struna souběžně se zemí. (Obr. 54)
2. Netlačte hlavu vyžinače k zemi. Mohlo by dojít k poškození podkladu a výrobku.
3. Nedotýkejte se hlavou vyžinače trvale země, mohlo by dojít k poškození hlavy.
4. Při pohybu výrobkem ze strany na stranu při sečení trávy použijte plný plyn. Zajistěte, aby při sečení byla vyžinací struna souběžně se zemí. (Obr. 55)

### Odstranění trávy

Proud vzduchu z otáčející vyžinací struny lze použít k odstranění trávy z oblasti.

1. Udržujte strunovou hlavu a vyžinací strunu rovnoběžně se zemí a nad povrchem.
2. Přidejte plný plyn.
3. Pohybuje strunovou hlavou ze strany na stranu a odstraňte tak trávu.



**VÝSTRAHA:** Vyčistěte kryt strunové hlavy po každé montáži nové vyžinací struny, aby se eliminovalo nevyvážení a zabránilo vibracím v rukojetích. Proveďte také kontrolu ostatních dílů strunové hlavy a v případě potřeby ji vyčistěte.

### Výměna vyžinací struny

Viz poslední strana tohoto návodu k používání.

## Údržba

### Plán údržby

Vždy dodržujte plán údržby. Intervaly se vypočítávají z každodenního používání výrobku. Pokud výrobek nepoužíváte každý den, intervaly se liší. Provádějte pouze údržbu, kterou najdete v tomto návodu. Pokud

chcete provést údržbu, která není v tomto návodu uvedena, obraťte se na schválené servisní středisko.

<b>Plán údržby</b>	<b>Denně</b>	<b>Týdně</b>	<b>Měsíčně</b>
Vyčistěte vnější povrchy.	✓		
Vyčistěte vzduchový filtr. V případě potřeby jej vyměňte.	✓		
Zkontrolujte nosný popruh.	✓		
Proveďte kontrolu pojistky spínače plynu a spínače plynu.	✓		
Zkontrolujte rukojeti a řídítka.	✓		
Proveďte kontrolu vypínače.	✓		
Zkontrolujte kryty.	✓		
Zkontrolujte, že je nůž ostrý a že není poškozený. Správně nůž namontujte do střední polohy.	✓		
Zkontrolujte strunovou hlavu.	✓		
Zkontrolujte řezací nástavec a ujistěte se, že se neotáčí při volnoběžných otáčkách.	✓		
Zkontrolujte pojistnou matici řezacího zařízení.	✓		
Zkontrolujte, že neuniká palivo z motoru, nádrže ani palivových hadiček.	✓		
Zkontrolujte přepravní krytky nože.	✓		
Zkontrolujte matice a šrouby.	✓		
Zkontrolujte rukojeť startovací šňůry a startovací šňůru.		✓	
Zkontrolujte antivibrační prvky.		✓	
Vyčistěte vnější povrch karburátoru a jeho okolí.		✓	
Očistěte vnější část zapalovací svíčky. Odmontujte ji a zkontrolujte vzdálenost elektrod. Upravte vzdálenost na 0,6–0,7 mm nebo svíčku vyměňte. Na zapalovací svíčku nasadte kryt.		✓	
Vyčistěte chladicí systém.		✓	
Zkontrolujte stav maziva kuželového soukolí úhlové převodovky. V případě potřeby ho doplňte.		✓	
Očistěte tlumič výfuku.			✓
Zkontrolujte spojku, pružinu spojky a buben spojky. V případě nutnosti výměnu svěřte autorizovanému servisnímu středisku.			✓
Proveďte kontrolu všech elektrických kabelů a konektorů.			✓
Vyměňte zapalovací svíčku.			✓

## Seřízení karburátoru

Základní hodnoty karburátoru jsou nastaveny během zkoušek ve výrobě. Nastavení je třeba svěřit odborníkovi.

## Kontrola tlumiče výfuku



**VÝSTRAHA:** Nepoužívejte výrobek s poškozeným tlumičem výfuku. Poškozený tlumič výfuku vždy vyměňte.



**VÝSTRAHA:** Nebezpečí popálení nebo požáru. Tlumiče výfuku vybavené katalyzátorem se během provozu velmi zahřívají.

- Kryt válce (C) (usměrňuje studený vzduch kolem válce)
- Plech tlumiče výfuku (D)
- Deska (E)

## Čištění chladicího systému



**VÝSTRAHA:** Znečištěný nebo ucpaný chladicí systém způsobuje přehřívání. To způsobuje poškození pístu a válce.

1. Alespoň jednou týdně čistěte součásti chladicího systému kartáčem.

## Vzduchový filtr

- Filtr čistěte v 25hodinových intervalech. V případě potřeby čistěte častěji.
- Nastavte ovládací sytiče do polohy sycení. (Obr. 58)

## Čištění vzduchového filtru



**VAROVÁNÍ:** Poškozený či velmi znečištěný vzduchový filtr nebo filtr nasáklý palivem je nutné vždy vyměnit.

Pokud používáte vzduchový filtr dlouho, nelze jej řádně vyčistit. Vzduchový filtr měňte v pravidelných intervalech za nový.

1. Přesunutím páčky sytiče nahoru, uzavřete klapku sytiče.
2. Demontujte kryt vzduchového filtru. (Obr. 59)
3. Vyjměte plstěný filtr a vzduchový filtr.
4. Plstěným filtrem lehce udeřte do dlaní ruky nebo jej vyčistěte stlačeným vzduchem.
5. Zkontrolujte pryžový těsnicí povrch. V případě poškození vyměňte filtr na pryžovém těsnění.
6. Vyčistěte filtr teplou mýdlovou vodou.



**VAROVÁNÍ:** Dbejte na to, aby plstěný filtr zůstal suchý. Voda způsobuje poškození plstěného filtru.

7. Na filtr naneste olej Husqvarna pro dvoudobé motory. Před vrácením vzduchového filtru se ujistěte, že jste odstranili nadměrné množství oleje.



**VAROVÁNÍ:** Nepoužívejte benzin ani olej určený pro čtyřdobé motory.

8. Pokud je vzduchový filtr tak znečištěný, že jej nelze vyčistit, vyměňte ho. Poškozený vzduchový filtr vždy vyměňte.
9. Vyčistěte také vnitřní povrch krytu filtru. Použijte vzduch nebo kartáč.
10. Před montáží zkontrolujte, zda je vzduchový filtr suchý.



**VÝSTRAHA:** Nebezpečí požáru. Tlumič výfuku snižuje hladinu hluku a usměrňuje výfukové plyny směrem od uživatele. Výfukové plyny jsou horké a mohou obsahovat jiskry.



**VAROVÁNÍ:** Pokud je sítko lapače jisker poškozené, je nutné jej vyměnit. Výrobek nepoužívejte, pokud sítko lapače jisker v tlumiči výfuku chybí nebo je poškozené.



**VAROVÁNÍ:** Pokud je sítko lapače jisker ucpané, výrobek se bude přehřívat a dojde k poškození válce a pístu.

1. Zkontrolujte, zda není tlumič výfuku poškozený.
2. Pravidelně kontrolujte, zda je tlumič výfuku správně připevněn k výrobku.

## Úprava volnoběžných otáček

- Zkontrolujte, zda je vzduchový filtr čistý. Řezací nástavec se při volnoběhu nesmí otáčet.
- Pomocí stavěcího šroubu T, který je popsán symbolem T, nastavte volnoběžné otáčky.
- Rychlost volnoběhu je správná tehdy, když má motor klidný chod v každé poloze. Po spuštění řezacího nástavce musí být volnoběžné otáčky nižší než tyto otáčky.



**VÝSTRAHA:** Pokud volnoběžné otáčky nelze nastavit tak, aby se řezací nástavec zastavil, obraťte se na servisní středisko. Nepoužívejte výrobek, dokud není správně seřízen nebo opraven.

1. Otáčejte stavěcím šroubem ve směru hodinových ručiček, dokud se řezací nástavec nezačne otáčet.
2. Otáčejte stavěcím šroubem proti směru hodinových ručiček, dokud se řezací nástavec nezastaví. (Obr. 56)

## Chladicí systém

Výrobek je vybaven chladicím systémem, který udržuje nízkou provozní teplotu.

Chladicí systém se skládá z těchto součástí: (Obr. 57)

- Lopatky setrvačnicku (A)
- Chladicí žebra na válci (B)

## Palivový filtr

Pokud je do motoru dodáváno nedostatečné množství paliva, ujistěte se, že víčko palivové nádrže a palivový filtr (A) nejsou ucpané.  
(Obr. 60)

## Přidání maziva na ozubený převod

Zkontrolujte, zda je ozubený převod naplněný do 3/4 mazivem.

(Obr. 61)

## Kontrola zapalovací svíčky



**VAROVÁNÍ:** Vždy používejte doporučený typ zapalovacích svíček. Nesprávný typ zapalovací svíčky může způsobit poškození výrobku.

- Zkontrolujte zapalovací svíčku, pokud má motor malý výkon, špatně startuje nebo nefunguje správně ve volnoběžných otáčkách.

- Aby se snížilo nebezpečí přítomnosti nechtěných materiálů na elektrodách zapalovací svíčky, dodržujte tyto pokyny:
  - a) Zkontrolujte, zda jsou správně nastaveny volnoběžné otáčky.
  - b) Zkontrolujte správnost palivové směsi.
  - c) Zkontrolujte, zda je vzduchový filtr čistý.
- Jestliže je zapalovací svíčka znečištěná, vyčistěte ji a zkontrolujte, zda je vzdálenost elektrod zapalovací svíčky správná, viz část *Technické údaje na strani 304*. (Obr. 62)
- V případě potřeby zapalovací svíčku vyměňte.

## Broušení vyžínacího nože a travního kotouče

1. Kotouče na trávu a nože na trávu se brousí plochým brouskem s jednosměrnými rovnoběžnými zářezy.
2. Všechny hrany kotoučů a nožů na trávu se ostří rovnoměrně, aby byla zachována rovnováha. (Obr. 63)

## Odstraňování problémů

Chyba spouštění		
Kontrola	Možná příčina	Řešení
Tlačítko Stop	Poloha zastavení	Nastavte vypínač do startovací polohy.
Zatuhlý startér	Zatuhlé západky	Upravte nebo vyměňte západky.
		Očistěte prostor okolo západek.
		Obrat'te se na schválený servis.
Palivová nádrž	Nesprávný typ paliva.	Vypusťte a použijte správné palivo.
Karburátor	Nastavení volnoběžných otáček.	Seříd'te volnoběžné otáčky pomocí šroubu T.
Zapalování (bez jiskry)	Znečištěná či vlhká zapalovací svíčka.	Ujistěte se, že je zapalovací svíčka suchá a čistá.
	Nesprávná vzdálenost elektrod zapalovací svíčky.	Vyčistěte zapalovací svíčku. Zkontrolujte správnou vzdálenost elektrod. Zkontrolujte, zda je zapalovací svíčka vybavena krytem.
		Správnou vzdálenost elektrod najdete v části s technickými údaji.
Zapalovací svíčka	Zapalovací svíčka je uvolněná.	Dotáhněte zapalovací svíčku.

**Motor se nastartuje, ale nezůstane v chodu.**

Kontrola	Možná příčina	Řešení
Palivová nádrž	Nesprávný typ paliva.	Vypusťte a použijte správné palivo.
Karburátor	Motor neběží správně na volnoběh.	Obraťte se na servisního prodejce.
Vzduchový filtr	Ucpaný vzduchový filtr.	Vyčistěte vzduchový filtr.

## Přeprava a skladování

- Během přepravy zabezpečte vybavení, aby se zabránilo jeho poškození a nehodám.
- Uchovávejte výrobek a vybavení v suchém prostředí, kde nemrzne.
- Vyčistěte výrobek.
- Poškozené díly vyměňte nebo opravte.
- Na výrobek použijte správný ochranný kryt, který nezadržuje vlhkost.
- Během přepravy musí být výrobek pevně upevněný.

## Technické údaje

	<b>333R Mark II</b>
<b>Motor</b>	
Zdvihový objem válce, cm <sup>3</sup>	32,6
Volnoběžné otáčky, ot/min	3000 ± 300
Doporučené maximální otáčky, ot/min	9100
Otáčky výstupního hřídele, ot/min	6700
Max. výkon motoru, dle normy ISO 8893, kW/hp při ot/min	1/1,3 při 7000
<b>Systém mazání a palivový systém</b>	
Zapalovací svíčka	NGK BPMR7A/HQT-1
Elektrodová vzdálenost, mm	0,6–0,7
<b>Systém mazání a palivový systém</b>	
Objem palivové nádrže, l/cm <sup>3</sup>	1,1/1100
<b>Hmotnost</b>	
Hmotnost, kg	7,2
<b>Údaje o hluku</b>	
Naměřená hladina akustického výkonu podle směrnice 2000/14/ES, dB(A)	107
Garantovaná hladina akustického výkonu podle směrnice 2000/14/ES, dB(A)	108



		333R Mark II
Hladina akustického výkonu, změřená <sup>52</sup>		
Vybaveno strunovou hlavou (originální), dB(A)		104
Vybaveno nožem na trávu (originálním), dB(A)		104
Hladina akustického tlaku v úrovni uší obsluhy <sup>53</sup>		
Vybaven strunovou hlavou (originální), dB (A)		97
Vybaven travním kotoučem (originální), dB (A)		97
<b>Data o vibracích</b> <sup>54</sup>		
Vybaveno strunovou hlavou, levá/pravá rukojeť, m/s <sup>2</sup>		6,1/6,2
Vybaveno nožem na trávu, levá/pravá rukojeť, m/s <sup>2</sup>		5,4/5,5

## Příslušenství

333R Mark II		
Schválené příslušenství	Typ	Kryt řezacího nástavce
Travní kotouč/ travní nůž	Multi 330-2 (Ø 330, 2 zuby)	593 70 66-01
	Multi 255-3 (Ø 255, 3 zuby)	593 70 66-01
	Grass 275-4 (Ø 275, 4 zuby)	593 70 66-01
	Grass 255-4 1" (Ø 255 4 zuby)	593 70 66-01
Strunová hlava	T35	593 70 66-01
Opěrná miska	Pevná	-

<sup>52</sup> Hladina akustického výkonu, měřená podle normy EN ISO 22868. Odchyłka uvedených hodnot je 3 dB(A).

<sup>53</sup> Ekvivalentní hladina akustického tlaku v úrovni uší obsluhy, stanovená v souladu s normou EN ISO 22868. Odchyłka uvedených hodnot je 3 dB(A).

<sup>54</sup> Ekvivalentní celková hodnota vibrací pro každou rukojeť, stanovená v souladu s normou EN ISO 22867. Odchyłka uvedených hodnot je 1,5 m/s<sup>2</sup>.

---

# Prohlášení o shodě

---

## ES Prohlášení o shodě

**Jméno vydavatele: Husqvarna AB**, SE-561 82  
Huskvarna, Švédsko, tel: +46-36-146500.

**Společnost Husqvarna AB** se zaručuje za předmět tohoto prohlášení: Vyžínač nebo křovinořez s benzínovým pohonem, platforma (platformy) GZ32B představující model(y) **Husqvarna 333R Mark II** s výrobními čísly z roku 2024 a dále. Číslo platformy a modelu jsou zřetelně vyznačena na typovém štítku spolu s rokem, za nímž následuje výrobní číslo.

Výše popsaný předmět prohlášení splňuje požadavky směrnic Evropské rady:

- ze 17. května 2006 „týkající se strojních zařízení“ **2006/42/ES**
- z 26. února 2014 „týkající se elektromagnetické kompatibility“ **2014/30/EU**.
- z 8. května 2000 „týkající se emisí hluku v okolním prostředí“ **2000/14/ES**.
- z 8. června 2011 o „omezení použití určitých nebezpečných látek“ **2011/65/EU**

Byl použit postup posouzení shody v souladu se směrnicí 2000/14/ES, příloha V.

Informace o emisích hluku najdete v části *Technické údaje na strani 304*.

Byly uplatněny následující normy:

**EN ISO 11806-1:2022, EN ISO 14982:2009, EN ISO 12100:2010, EN IEC 63000:2018**

Společnost TÜV Rheinland LGA Products GmbH, Tillystrasse 2, D-90431 Nuernberg, Germany, 0197, provedla jménem společnosti Husqvarna AB, dobrovolnou zkoušku zaručující AM 50613402 – Certifikát o shodě podle směrnice Rady 2006/42/ES pro strojní zařízení. Tento certifikát se vztahuje na všechny výrobní závody a země původu uvedené na výrobku. Dodaný vyžínač trávy nebo křovinořez je shodný s exemplářem, který prošel zkouškou.

Husqvarna AB, Huskvarna, Švédsko, 2024-01-15



Claes Losdal, manažer výzkumu a vývoje, Husqvarna AB

Osoba odpovědná za technickou dokumentaci



---

## Obsah

---

Úvod.....	307	Preprava a uskladnenie.....	321
Bezpečnosť.....	308	Technické údaje.....	321
Montáž.....	313	Príslušenstvo.....	322
Prevádzka.....	314	Vyhľadanie o zhode.....	323
Údržba.....	317	Príloha .....	443
Riešenie problémov.....	320		

---

## Úvod

---

### Popis výrobku

Tento výrobok je vyžinač na trávu/krovínorez so spaľovacím motorom.

Neustále pracujeme na tom, aby sme zabezpečili vyššiu bezpečnosť a efektívnosť počas prevádzky. Ak potrebujete ďalšie informácie, obráťte sa na servisného predajcu.

### Plánované použitie

Výrobok možno osadiť nožom na trávu alebo vyžinacou hlavou a využiť ho na kosenie rôznych druhov rastlín.

### Prehľad výrobku

(Obr. 1)

1. Viečko plniaceho otvoru maziva, kuželový prevod
2. Kuželové ozubené koleso
3. Kryt rezacieho nadstavca
4. Hriadeľ
5. Riadidlá
6. Tlačidlo štartovacieho plynu
7. Vypínač
8. Páčka plynu
9. Poistka páčky plynu
10. Úchytka riadidiel
11. Závesný krúžok
12. Kryt spojky
13. Kryt zapaľovacej sviečky a zapaľovacia sviečka
14. Balónik pumpy
15. Palivová nádrž
16. Kryt tmiča výfuku
17. Kryt valca
18. Kryt vzduchového filtra
19. Ovládanie sýtiča
20. Držadlo štartovacieho lanka
21. Poistný kolík
22. Imbusový kľúč
23. Kľúč
24. Nástrčkový kľúč
25. Vyžinacia hlava
26. Návod na použitie

Výrobok nepoužívajte na iné účely ako kosenie či vyžinanie trávnatého porastu. Nôž na trávu a vyžinacia hlava slúžia na kosenie trávy.

**Poznámka:** Použitie môže byť regulované národnými alebo miestnymi predpismi. Dodržiavajte príslušné predpisy.

---

27. Hnací disk
28. Popruh
29. Poistná matica
30. Podporná miska
31. Podporná príručka

### Symboly na výrobku

- (Obr. 2) **UPOZORNENIE!** Tento výrobok je nebezpečný. V prípade neopatrného a nesprávneho použitia výrobku môže dôjsť k zraneniu alebo usmrteniu obsluhy alebo osôb v okolí. V záujme predchádzania zraneniam obsluhy a osôb v okolí si prečítajte a dodržiavajte všetky bezpečnostné pokyny v návode na obsluhu.
- (Obr. 3) Skôr než začnete stroj používať, pozorne si prečítajte návod na obsluhu a presvedčte sa, že ste porozumeli jeho obsahu.
- (Obr. 4) Tento výrobok je v súlade s príslušnými smernicami EÚ.
- (Obr. 5) V miestach, kde na vás niečo môže spadnúť, používajte ochrannú prilbu. Používajte schválené chrániče sluchu. Používajte schválené chrániče očí.
-

- (Obr. 6) Používajte schválené ochranné rukavice.
- (Obr. 7) Používajte odolné protišmykové topánky.
- (Obr. 8) Počas používania sa môžu od výrobku odraziť predmety a spôsobiť poranenie.
- (Obr. 9) Maximálne otáčky výstupného hriadeľa.
- (Obr. 10) Počas prevádzky výrobku zachovávajte minimálnu vzdialenosť 15 metrov od ľudí a zvierat.
- (Obr. 11) V prípade, že sa rezné zariadenie dotkne predmetu, ktorý nie je možné priamo prerezať, hrozí riziko odrazenia noža. Výrobok je schopný odrezať časť tela. Počas prevádzky výrobku zachovávajte minimálnu vzdialenosť 15 metrov od ľudí a zvierat.
- (Obr. 12) Palivová pumpička.
- (Obr. 13) Smer zatvorenia sýtiča.
- (Obr. 14) Smer otvorenia sýtiča.
- (Obr. 15) Emisie hluku v prostredí podľa európskej smernice 2000/14/ES a legislatívy v štáte New South Wales „Protection of the Environment Operations (Noise control) Regulation 2017“ (Nariadenie o ochrane životného prostredia pri prevádzke

(kontrola hluku) z roku 2017). Údaje o emisiách hluku je možné nájsť na štítku stroja a v časti *Technické údaje na strane 321*.

rrrtbcooox

Výkonový štítok zobrazuje výrobné číslo. **yyyy** je rok výroby, **ww** je týždeň výroby.

---

**Poznámka:** Ostatné symboly/štítky na výrobku odkazujú na požiadavky certifikácie pre iné komerčné oblasti.

---

## Emisie Euro V



**VÝSTRAHA:** Nepovolená manipulácia s motorom ruší platnosť typového schválenia tohto výrobku pre EÚ.

---

## Poškodenie výrobku

Nie sme zodpovední za škody na našom výrobku v prípade:

- nesprávne vykonanej opravy výrobku,
- opravy výrobku, pri ktorej neboli použité diely od výrobcu alebo diely schválené výrobcom,
- používania príslušenstva od iného výrobcu alebo príslušenstva, ktoré nie je schválené výrobcom,
- opravy výrobku, ktoré neboli vykonané v schválenom servisnom stredisku alebo schválenými kompetentnými osobami.

---

# Bezpečnosť

---

## Bezpečnostné definície

Nižšie uvedené definície označujú úroveň závažnosti pre každé signálne slovo.



**VÝSTRAHA:** Poranenie osôb.

---



**VAROVANIE:** Poškodenie výrobku.

---

**Poznámka:** Táto informácia napomáha k jednoduchšiemu používaniu výrobku.

---

## Všeobecné bezpečnostné pokyny



**VÝSTRAHA:** Skôr než budete výrobok používať, prečítajte si nasledujúce výstraHy.

- Výrobok používajte správne. Nesprávne používanie môže mať za následok poranenie alebo smrť. Výrobok používajte len na účely uvedené v tomto návode. Výrobok nepoužívajte na iné účely.
- Dodržiavajte pokyny uvedené v tomto návode. Dodržiavajte bezpečnostné symboly a bezpečnostné pokyny. Ak používateľ nebude dodržiavať uvedené pokyny a symboly, môže dôjsť k poraneniu, poškodeniu alebo smrti.
- Tento návod nezahadzujte. Tieto pokyny poskytujú všetky potrebné kroky na montáž a prevádzku výrobku a pomôžu vám udržať výrobok v dobrom stave. Tieto pokyny poskytujú všetky potrebné kroky na správnu inštaláciu doplnkov a príslušenstva. Používajte len schválené doplnky a príslušenstvo.

- Ak sa výrobok poškodí, nepoužívajte ho. Dodržiavajte plán údržby. Vykonávajte len údržbu, ku ktorej nájdete pokyny v tomto návode. Všetky ostatné práce týkajúce sa užívania musí vykonať schválené servisné stredisko.
- Tento návod na obsluhu nezahŕňa všetky situácie, s ktorými sa môžete počas používania tohto výrobku stretnúť. Pri jeho používaní zachovávajte opatrnosť a riadte sa zdravým úsudkom. Výrobok nepoužívajte ani na ňom nevykonávajte žiadnu údržbu, ak s istotou neviete, o aký problém ide. Kontaktujte produktového odborníka, predajcu, servisného zástupcu alebo schválené servisné stredisko a požiadajte o informácie.
- Pred montážou výrobku, jeho uskladnením alebo vykonávaním údržby odpojte kábel zapaľovacej sviečky.
- Výrobok nepoužívajte, ak sa zmenili jeho pôvodné technické špecifikácie. Nevymieňajte diely výrobku bez schválenia výrobcu. Používajte iba príslušenstvo schválené výrobcom. Nesprávna údržba môže mať za následok poranenie alebo smrť.
- Nevychádzajte výpary z motora. Dlhodobé vdychovanie výfukových plynov predstavuje zdravotné riziko.
- Neštartujte výrobok vo vnútri ani v blízkosti horľavého materiálu. Výfukové plyny sú horúce a môžu obsahovať iskry, ktoré môžu spôsobiť požiar. Nedostatočné prúdenie vzduchu môže spôsobiť poranenie alebo smrť v dôsledku udusení alebo otravy oxidom uhoľnatým.
- Počas používania tohto výrobku vytvára motor elektromagnetické pole. Elektromagnetické pole môže poškodiť implantované lekárske prístroje. Pred používaním tohto výrobku sa poraďte so svojim lekárom a výrobcom implantovaného lekárskeho prístroja.
- Nedovoľte, aby výrobok používali deti. Nedovoľte, aby výrobok používali osoby, ktoré nepoznajú potrebné pokyny.
- Osoby so zníženými fyzickými alebo duševnými schopnosťami musia byť počas používania výrobku vždy pod dozorom. Vyžaduje sa neustála prítomnosť zodpovednej dospeléj osoby.
- Výrobok bezpečne zamknite na mieste, ku ktorému nemajú prístup deti a nepovolené osoby.
- Počas používania sa môžu od výrobku odraziť predmety a spôsobiť poranenia. Dodržiavajte bezpečnostné pokyny, aby ste znížili riziko poranenia alebo smrti.
- Nevzdávajte sa od výrobku, keď je zapnutý motor.
- V prípade nehody zodpovedá za následky používateľ.
- Pred používaním výrobku sa uistite, že nie sú poškodené žiadne diely.
- Pred používaním výrobku sa uistite, že sa nachádzate minimálne 15 m od iných osôb alebo zvierat. Uistite sa, že osoby v okolí vedia o tom, že budete výrobok používať.
- Dodržiavajte národné alebo miestne právne predpisy. V určitých podmienkach môžu zakazovať alebo obmedzovať prevádzku výrobku.
- Výrobok nepoužívajte, ak ste unavení alebo pod vplyvom alkoholu, drog alebo liekov. Môže to ovplyvniť váš zrak, pozornosť, koordináciu a úsudok.

## Bezpečnostné pokyny pre prevádzku

- Pred používaním sa uistite, že je výrobok plne zmontovaný.
  - Pred spustením premiestnite výrobok 3 m od miesta, na ktorom ste plnili palivovú nádrž. Položte výrobok na rovny povrch. Uistite sa, že sa rezací nadstavec nedotýka zeme ani iných predmetov.
  - Počas používania sa môžu od výrobku odraziť predmety a spôsobiť poranenie očí. Počas používania výrobku vždy používajte schválené chrániče očí.
  - Počas používania dávajte pozor, aby sa do blízkosti výrobku bez vášho vedomia nedostalo dieťa.
  - Výrobok nepoužívajte, ak sa v pracovnej zóne nachádzajú iné osoby. Ak sa do pracovnej zóny dostane osoba, výrobok vypnite.
  - Uistite sa, že výrobok máte vždy úplne pod kontrolou.
  - Výrobok nepoužívajte, ak v prípade nehody nie je k dispozícii pomoc. Pred používaním sa vždy uistite, že ďalšie osoby vedia o tom, že budete výrobok používať.
  - Pri otáčaní sa s výrobkom sa najskôr uistite, že sa v bezpečnostnej zóne nenachádzajú žiadne osoby ani zvieratá.
  - Skôr ako začnete, odstráňte z pracovnej zóny všetok neželaný materiál. Ak rezací nadstavec narazí na predmet, predmet sa môže odraziť a spôsobiť poranenie alebo viesť k poškodeniu. Neželaný materiál sa môže obmotať okolo rezacieho nadstavca a viesť k poškodeniu.
  - Výrobok nepoužívajte v nepriaznivom počasí (hmla, dážď, silný vietor, riziko zásahu bleskom alebo iné nepriaznivé poveternostné podmienky). Nepriaznivé počasie môže mať za následok vznik nebezpečných podmienok (ako sú napr. klzké povrchy).
  - Uistite sa, že sa môžete voľne pohybovať a pracovať v stabilnej polohe.
- (Obr. 16)
- Uistite sa, že počas používania výrobku nemôžete spadnúť. Počas obsluhy výrobku sa nenakláňajte.
  - Výrobok vždy držte oboma rukami. Výrobok držte na pravej strane tela.
- (Obr. 17)
- Počas prevádzky držte výrobok s rezacím nadstavcom pod úroveň pásu.
  - Ak je ovládanie sytiča počas naštartovania motora v polohe sytiča, rezací nadstavec sa začne otáčať.
  - Nedotýkajte sa kuželového prevodu po zastavení motora. Kuželový prevod je po zastavení motora horúci. Horúce plochy môžu spôsobiť poranenie.

- Pred premiestňovaním výrobok vypnite.
- Nekladte výrobok na zem, keď je zapnutý motor.
- Pred odstraňovaním neželaného materiálu z výrobku vypnite motor a počkajte, kým sa rezací nadstavec zastaví. Skôr ako vy alebo iná osoba začne s odstraňovaním nakoseného materiálu, počkajte, kým sa rezací nadstavec zastaví.

## Osobné ochranné prostriedky



**VÝSTRAHA:** Skôr než budete výrobok používať, prečítajte si nasledujúce výstrahy.

- Počas používania výrobku vždy používajte správne osobné ochranné prostriedky. Osobné ochranné prostriedky neznamenajú, že neexistuje nebezpečenstvo poranenia. V prípade nehody môžu osobné ochranné prostriedky znížiť závažnosť poranenia.
- Počas používania výrobku vždy používajte schválené chrániče očí.
- Výrobok neobsluhujte s bosými nohami ani v otvorených topánkach. Vždy noste odolné protišmykové topánky.
- Noste dlhé odolné nohavice.
- V prípade potreby používajte schválené ochranné rukavice.
- Ak existuje riziko poranenia hlavy v dôsledku pádu predmetov, používajte prilbu.
- Počas obsluhy výrobku vždy používate schválenú ochranu uší. Dlhodobé pôsobenie hluku môže mať za následok stratu sluchu.
- Uistite sa, že máte v blízkosti k dispozícii lekárničku.

## Ochranné zariadenia na výrobku

- Uistite sa, že pravidelne vykonávate údržbu výrobku.
  - Predĺžite tak životnosť výrobku.
  - Znížite tak riziko výskytu nehôd.

Výrobok nechajte pravidelne kontrolovať u schváleného predajcu alebo v schválenom servisnom stredisku kvôli potrebným nastaveniam alebo opravám.

- Výrobok nepoužívajte, ak je poškodené ochranné vybavenie. Ak sa výrobok poškodí, kontaktujte schválené servisné stredisko.

## Poistka páčky plynu

Poistka páčky plynu (A) bráni náhodnému posunu páčky plynu (B). Stlačením poistky páčky plynu (A) uvoľníte páčku plynu (B). Keď pustíte ruku, poistka páčky plynu (A) a páčka plynu (B) sa vrátia do východiskovej polohy. (Obr. 18)

Tento pohyb ovládajú dve izolované vratné pružiny. To znamená, že páčka plynu (B) sa automaticky zablokuje v polohe voľnobehu.

1. Pri uvoľnení poistky páčky plynu (A) sa uistíte, že je páčka plynu (B) zaistená v polohe voľnobehu.
2. Stlačte poistku páčky plynu (A) a uistíte sa, že sa po uvoľnení vráti do východiskovej polohy.
3. Stlačte páčku plynu (B) a uistíte sa, že sa po uvoľnení vráti do východiskovej polohy.

Naštartujte motor a pridajte plný plyn. Uvoľníte páčku plynu (B) a skontrolujte, či sa rezací nadstavec zastaví. Ak sa rezací nadstavec otáča, keď je páčka plynu v polohe voľnobehu, skontrolujte nastavovaciu skrutku voľnobehu karburátora.

## Vypínač

Naštartujte motor. Uistite sa, že po prepnutí vypínača do polohy zastavenia sa motor zastaví.

(Obr. 19)

## Kryt rezacieho nadstavca



**VÝSTRAHA:** Nepoužívajte rezací nadstavec bez schváleného ochranného krytu. Použitie nesprávneho alebo poškodeného krytu by môže spôsobiť poranenie osôb.

Kryt rezacieho nadstavca zabraňuje odrazeniu uvoľnených predmetov smerom k používateľovi. Skontrolujte, či nie je kryt rezacieho nadstavca poškodený a v prípade potreby ho vymeňte. Používajte len schválený kryt pre rezací nadstavec.

(Obr. 20)

## Kontrola rýchlopínacieho mechanizmu



**VÝSTRAHA:** Nepoužívajte popruh s rýchlopínacím mechanizmom, ktorý nefunguje správne.

Rýchlopínací mechanizmus umožňuje obsluhu v núdzovej situácii rýchlo uvoľniť výrobok z popruhu.

1. Zastavte motor.
2. Pohľadom skontrolujte prítomnosť prípadných poškodení, napríklad prasklín.
3. Odpojením a opätovným pripojením rýchlopínacieho mechanizmu skontrolujte, či správne funguje. (Obr. 21)

## Tlmič výfuku

(Obr. 22)

Tlmič výfuku slúži na udržiavanie minimálnej hladiny hluku a udržiavanie výfukových plynov smerom od obsluhy.

- Nepoužívajte motor, ak je tlmič výfuku poškodený. Poškodený tlmič výfuku zvyšuje hladinu hluku a nebezpečenstvo požiaru. Majte poruke hasiaci prístroj.

- Pravidelne kontrolujte, že je tlmíč výfuku pripevnený k výrobku.
- Nedotýkajte sa motora ani tlmíča výfuku, keď je motor v prevádzke. Nedotýkajte sa motora ani tlmíča výfuku hneď po vypnutí motora. Horúce povrchy môžu spôsobiť poranenia.
- Horúci tlmíč výfuku môže mať za následok vznik požiaru. Pri používaní výrobku v blízkosti horľavých kvapalín alebo plynov zachovajte opatrnosť.
- Ak je tlmíč výfuku poškodený, nedotýkajte sa dielov vnútri tlmíča výfuku. Diely môžu obsahovať niektoré carcinogénne chemikálie.

### Nasadenie a zloženie poistnej matice



**VÝSTRAHA:** Vypnite motor, nasadte si ochranné rukavice a v blízkosti okrajov rezacieho nadstavca postupujte opatrne.

Poistná matica sa používa na pripojenie niektorých druhov rezacích nadstavcov. Poistná matica má ľavý závit.

- Pri upínaní uťahujte poistnú maticu v opačnom smere, ako je smer otáčania rezacieho nadstavca.
- Ak chcete odstrániť poistnú maticu, povolujte ju v rovnom smere, ako je smer otáčania rezacieho nadstavca.
- Na uvoľnenie alebo utiahnutie poistnej matice použite nástrčkový kľúč s dlhým nadstavcom. Šípka na obrázku znázorňuje oblasť, kde je možné používať nástrčkový kľúč. (Obr. 23)



**VÝSTRAHA:** Pri uvoľňovaní a uťahovaní poistnej matice vzniká nebezpečenstvo poranenia čepelou. Pri vykonávaní takej akcie musíte preto zabezpečiť, aby kryt noža neustále chránil vašu ruku pred zranením.

**Poznámka:** Uistite sa, aby poistnú maticu nebolo možné otočiť rukou. Ak nylónový krúžok nemá odpor minimálne 1,5 Nm, poistnú maticu vymeňte. Poistnú maticu je nutné vymeniť vždy po tom, ako bola použitá na upnutie približne 10-krát.

### Rezné zariadenie

Vyberte si a udržiavajte rezné zariadenie tak, aby sa:

- Získal maximálny výkon rezania.
- Zvýšila životnosť rezného zariadenia.
- Dodržiavajte pokyny týkajúce sa kontroly, údržby a servisu tlmíča výfuku.
- Vždy používajte správny odporúčaný ochranný kryt rezného zariadenia. Pozrite si technické údaje.



**VÝSTRAHA:** Používajte len rezacie nástavce s odporúčanými ochrannými prvkami! Pozrite si kapitolu Technické údaje. Vyhľadajte si pokyny týkajúce sa rezacích nadstavcov, aby ste zabezpečili správne uchytienie žacieho lanka a zvolili správny priemer žacieho lanka.



**VÝSTRAHA:** Chybné rezacie nástroje môžu zvýšiť riziko nehôd.



**VÝSTRAHA:** Pred akoukoľvek prácou na rezacích nadstavcoch vždy zastavte motor. Rotácia pokračuje aj po uvoľnení ovládacej páčky plynu. Pred prácou s rezacím nadstavcom zabezpečte, aby bol úplne zastavený, a odpojte kryt zapalovacej sviečky.

### Rezné zariadenie

- Na kosenie hrubej trávy používajte nože a kotúče na trávu. (Obr. 24)
- Na zastrihávanie trávy používajte vyžínaciu hlavu. (Obr. 25)
- Nesprávne naostréný alebo poškodený nôž zvyšuje riziko vzniku nehody. Udržiavajte zuby noža správne nabrúsené. Postupujte podľa pokynov a používajte odporúčanú brúsnu mierku.
- Skontrolujte, či na rezacom nadstavci nie sú viditeľné známky poškodenia alebo trhliny. Poškodený rezací nadstavec vymeňte.
- Rezacie nadstavce používajte len s odporúčanými krytmi. Pozrite si časť *Príslušenstvo na strane 322*.

### Vyžínacia hlava



**VÝSTRAHA:** Vždy zaistite, aby bolo žacie lanko v cievke navinuté tesne a rovnomerne, aby sa zabránilo nebezpečným vibráciám.

(Obr. 26)

- Používajte iba odporúčané vyžínacie hlavy a žacie lanká.
- Používajte iba odporúčané rezacie nadstavce.
- Menšie stroje vyžadujú menšie vyžínacie hlavy a naopak.
- Dĺžka žacieho lanka je dôležitá. Dlhšie žacie lanko si vyžaduje silnejší stroj než kratšie lanko s rovnakým priemerom.
- Uistite sa, či je rezací zub na kryte vyžínacej hlavy nepoškodený. Tento zub presne odrezáva žacie lanko na potrebnú dĺžku.

- Ak chcete predĺžiť životnosť žacieho lanka, pred použitím ho namočte na pár dní do vody.

## Nože na trávu a rezacie zuby na trávu

- Produkt používajte iba so schváleným nožom na trávu. Nepoužívajte nôž na trávu bez riadnej inštalácie všetkých potrebných dielov. Uistite sa, že je inštalácia vykonaná správne a že sú použité správne diely. Nesprávna inštalácia môže spôsobiť uvoľnenie noža a vážne poranenie používateľa alebo osôb v okolí.
- Pri manipulácii s nožom alebo pri jeho údržbe používajte ochranné rukavice.
- Pri používaní produktu s nožom na trávu používajte ochranu hlavy.
- Nože na trávu a rezacie zuby na trávu sa používajú na kosenie hrubej trávy.
- Nôž na trávu sa bude pod vplyvom zotrvačnosti aj naďalej točiť po zastavení motora alebo uvoľnení páčky plynu a môže tak spôsobiť poranenie. Pred akoukoľvek údržbou sa uistite, že sa nôž na trávu vôbec netočí.
- Pred akoukoľvek prácou na rezacích nastavkoch zastavte motor. Uistite sa, že sa rezací nastavec úplne zastavil. Odpojte kábel zo zapalovacej sviečky.
- Používajte výlučne schválený alebo správne naostrený nôž.
- Udržiavajte zuby noža správne nabrúsené.
- Nepoužívajte poškodený rezací nastavec.
- Pri premiestňovaní alebo odkladaní produktu nasadte na nôž na trávu transportný kryt.

## Odrazenie noža

- Odrazenie noža je náhly pohyb produktu do strany, dopredu alebo dozadu. K odrazeniu noža dôjde, keď nôž na trávu narazí na predmet, ktorý nemôže prejsť. V oblastiach, kde nie je jednoduché vidieť rezaný materiál, sa riziko odrazenia noža zvyšuje.
- Keď dôjde k odrazeniu noža, hrozí riziko, že sa produkt alebo používateľ vychýli zo svojej polohy. Pohybujúci sa nôž môže zasiahnuť osoby v okolí a hrozí tak nebezpečenstvo poranenia.
- Ak je nôž ohnutý, sú na ňom praskliny, je zlomený alebo poškodený, zlikvidujte ho.
- Používajte ostrý nôž. Keď nôž nie je ostrý, stúpa riziko odrazenia noža.

## Bezpečnosť paliva

- Výrobok neštartujte, ak sú na ňom zvyšky paliva alebo motorového oleja. Odstráňte neželané palivo/olej a nechajte výrobok vychnúť. Odstráňte z výrobku neželané palivo.

- Ak vylejete palivo na odev, okamžite sa prezlečte.
- Dávajte pozor, aby ste si palivo nevyliali na telo, pretože môže spôsobiť poranenie. Ak si palivo vylejete na telo, umyte sa pomocou mydla a vody.
- Motor neštartujte, ak olej alebo palivo vylejete na výrobok alebo na svoje telo.
- Výrobok neštartujte, ak sa na motore vyskytuje netesnosť. Pravidelne kontrolujte výskyt netesností na motore.
- Pri manipulácii s palivom zachovajte opatnosť. Palivo je horľavá látka a výpary z paliva sú výbušné a môžu spôsobiť poranenia alebo smrť.
- Vyhnite sa vdychovaniu výparov paliva, pretože môžu spôsobiť poranenie. Zabezpečte dostatočné prúdenie vzduchu.
- V blízkosti paliva alebo motora nefajčite.
- Neukladajte do blízkosti paliva alebo motora teplé predmety.
- Nedopĺňajte palivo, keď je zapnutý motor.
- Pred dopĺňaním paliva sa uistite, že motor vychladol.
- Pred dopĺňaním paliva pomaly otvorte veko palivovej nádrže a opatrne uvoľnite tlak.
- Palivo do motora nedopĺňajte v interiéri. Nedostatočné prúdenie vzduchu môže spôsobiť poranenie alebo smrť v dôsledku udusenía alebo otravy oxidom uhoľnatým.
- Starostlivo utiahnite veko palivovej nádrže, inak hrozí riziko vzniku požiaru.
- Pred spustením premiestnite výrobok minimálne 3 m od miesta, na ktorom ste dopĺňali palivo do nádrže.
- Neprepíňajte palivovú nádrž.
- Pri premiestňovaní výrobku alebo nádoby na palivo sa uistite, že z nich nevyteká palivo.
- Výrobok ani nádobu na palivo neukladajte na miesta s otvoreným ohňom, iskrami alebo trvalým plameňom. Uistite sa, že sa na mieste, na ktorom výrobok uskladníte, nenachádza otvorený oheň.
- Na premiestnenie alebo uskladnenie paliva používajte len schválené nádoby.
- Pred dlhodobým uskladnením vyprázdňte palivovú nádrž. Pri likvidácii paliva dodržiavajte miestne právne predpisy.
- Pred dlhodobým uskladnením výrobok vyčistite.
- Pred odložením odmontujte z výrobku kábel zapalovacej sviečky, aby ste sa uistili, že nedôjde k náhodnému spusteniu motora.

## Bezpečnostné pokyny pre údržbu

- Ak sa vám nepodarí upraviť rýchlosť voľnobehu na zastavenie rezacieho nastavca, kontaktujte servisné stredisko. Nepoužívajte výrobok, kým nebol správne nastavený alebo opravený.



# Montáž



**VÝSTRAHA:** Pred montážou výrobku si prečítajte kapitolu o bezpečnosti.

## Inštalácia hlavného telesa

1. Pripevnite motor (A) k trubici (B) pomocou štyroch skrutiek (C). (Obr. 27)

## Inštalácia rukoväte a plynu

1. Nainštalujte rukoväť do úchytky riadiel na hriadeľ. (Obr. 28)
2. Nainštalujte vrchnú časť úchytky riadiel na rukoväť. Skontrolujte, či je úchytká nainštalovaná na vrúbkovanvej ploche rukoväte. Pozrite si náčrt.
3. Založte si popruh a zaveste produkt na podporný hák.
4. Vykonajte konečné nastavenie tak, aby bol produkt v komfortnej pracovnej polohe, keď sa zavesí na popruh. (Obr. 29)
5. Uťahnite skrutky.

## Zapojenie lanka plynu a káblov vypínača

1. Odstráňte kryt vzduchového filtra.
2. Nainštalujte lanko plynu (A) cez podporu karburátora (B). (Obr. 30)
3. Celkom otočte nastavovaciu objímku lanka (C) do podpery karburátora.
4. Položte žliabkový nástavec (D) na karburátor. Zapustený otvor (E) pre prievlak lanka (F) je v tejto chvíli mimo nastavovacej objímky lanka (C). (Obr. 31)
5. Otočte excenter plynovej klapky karburátora a prevlečte lanko plynu (A) cez žliabok v žliabkovom nástavci.
6. Skontrolujte, či prievlak lanka (F) zapadá do zapusteného otvoru.
7. Niekoľkokrát pohnite páčkou plynu, aby ste skontrolovali, či správne funguje.
8. Nastavte nastavovaciu objímku lanka (C).
  - a) Skontrolujte, či sa zarážka na excenteri plynovej klapky karburátora správne dotýka zarážky plynu.
  - b) Skontrolujte, či poloha kábla zostane vo vzdialenosti 1 – 2 mm medzi prievlakom lanka (F) a žliabkovým nástavcom, keď plne stlačíte páčku plynu. (Obr. 32)
9. Keď je lanko plynu (A) správne nastavené, utiahnite poistnú maticu (G).

10. Zapojte drôty vypínača (H) do konektorov motora. (Obr. 33)

11. Nasadte kryt vzduchového filtra.

## Inštalácia krytu noža a noža na trávnu



**VAROVANIE:** Používajte len schválený kryt nožov. Pozrite si časť *Príslušenstvo na strane 322*.

1. Pripevnite kryt noža/kryt rezacieho nadstavca (A) na hriadeľ a utiahnite skrutkou (L). (Obr. 34)
2. Namontujte hnací disk (B) na vývodný hriadeľ.
3. Otáčajte výstupný hriadeľ, kým jeden z otvorov na hnacom disku nebude zarovnaný s príslušným otvorom na skriní prevodovky.
4. Vložte poistný kolík (C) do otvoru na zaistenie hriadeľa.
5. Nasadte nôž (D), podpornú prírubu (G) a podpornú misku (F) na výstupný hriadeľ.
6. Na výstupný hriadeľ nasadte podpornú misku (F) tak, aby neplochá strana smerovala k čepeľi.
7. Nasadte maticu (E). Pridržiavajte hriadeľ kľúčom čo najtesnejšie pri kryte noža. Na utiahnutie matice musíte otáčať kľúčom v opačnom smere, ako je smer otáčania. Uťahnite maticu utahovacím momentom 35-50 Nm (3,5-5 kpm). (Obr. 35)

**Poznámka:** Ľavý závit.

## Inštalácia nožov a vyžínacích hláv



**VÝSTRAHA:** Používajte len schválený kryt nožov. Pozrite si časť *page*. Poškodený kryt môže spôsobiť poranenie.



**VÝSTRAHA:** Ak používate produkt s nožom na trávnu, najprv namontujte správnu rukoväť, kryt noža a popruh.



**VÝSTRAHA:** Nesprávna inštalácia nožov môže spôsobiť zranenie.

1. Uistite sa, že zvýšená časť hnacieho disku/podpornej príruby presne sedí v strede otvoru nožov.
2. Namontujte nože. (Obr. 36)

## Inštalácia podpery na kryt rezacieho nadstavca

1. Nasadte podporu (B) na kryt rezacieho nadstavca (A). (Obr. 37)

2. Nasadte skrutku (C).

## Nasadenie krytu vyžínacej hlavy a vyžínacej hlavy

1. Pomocou skrutiek (L) upevnite kryt (A) k hriadeľu. Dbajte na to, aby ste použili správny kryt na správnu vyžínaciu hlavu. (Obr. 38)
2. Upevnite hnací disk (B) na výstupný hriadeľ. (Obr. 39)
3. Otáčajte výstupný hriadeľ, kým sa otvor na hnacom disku nezarovná s otvorom na skrini prevodovky.
4. Vložte poistný kolík (C) do otvoru na zaistenie hriadeľa.
5. Otočte vyžínaciu hlavu (H) proti smeru hodinových ručičiek. (Obr. 40)
6. Pri ich demontáži vykonajte opačný postup.

## Montáž transportného krytu

1. Upevnite na kotúč prepravné kryty. (Obr. 41)

## Nastavenie popruhu



**VÝSTRAHA:** Výrobok musí byť vždy správne upevnený k popruhu. Ak sa popruh poškodí, nepoužívajte ho.

1. Popruh si preveste cez plecia.
2. Výrobok pripojte k popruhu.
3. Upravte popruh do čo najvhodnejšej pracovnej polohy.
4. Upravte bočné popruhy tak, aby hmotnosť výrobku spočívala rovnomerne na oboch ramenách. (Obr. 42)
5. Nastavte si správnu polohu popruhov tak, aby bol rezací nadstavec rovnobežne so zemou. (Obr. 43)
6. Nechajte rezací nadstavec zľahka sa opierať o zem. Nastavte svorku popruhu na správne vyváženie produktu. (Obr. 44)

**Poznámka:** Ak používate nôž na trávu, musíte stroj vyvážiť tak, aby voľne visel vo výške približne 10 cm/4 palce nad zemou.

## Prevádzka



**VÝSTRAHA:** Pred používaním výrobku si prečítajte kapitolu o bezpečnosti a porozumejte informáciám, ktoré sa v nej uvádzajú.

(E10). Mohlo by to viesť k poškodeniu výrobku.

## Palivo

### Používanie paliva



**VAROVANIE:** Tento výrobok má dvojtaktný motor. Používajte zmes benzínu a oleja pre dvojtaktné motory. Uistite sa, že do zmesi pridáte správne množstvo oleja. Nesprávny pomer benzínu a oleja môže poškodiť motor.



**VAROVANIE:** Nepoužívajte olovnatý benzín. Mohlo by to viesť k poškodeniu výrobku.

- Vždy používajte nový bezolovnatý benzín s minimálnym oktánovým číslom 90 RON (87 AKI) a maximálne 10 % koncentráciou etanolu (E10).
- Ak výrobok často používate na dlhodobé práce pri vysokých otáčkach, odporúčame používať vysokooktánový benzín.
- Vždy používajte zmes kvalitného bezolovnatého benzínu a oleja.

## Benzín



**VAROVANIE:** Nepoužívajte benzín s oktánovým číslom menším než 90 RON (87 AKI). Mohlo by to viesť k poškodeniu výrobku.

## Olej pre dvojtaktný motor

- Používajte olej pre dvojtaktný motor vysokej kvality, predovšetkým olej pre dvojtaktný motor značky HUSQVARNA. Používajte len olej pre vzduchom chladené motory.
- Pomer zmiešavania je 50:1 (2 %)
- Olej nízkej kvality a vysoký pomer oleja/paliva môže znížiť životnosť katalyzátorov.
- Pri výbere oleja sa obráťte na predajcu.
- Ak nemáte k dispozícii dvojtaktný olej Husqvarna, môžete použiť iný dvojtaktný olej vysokej kvality,



**VAROVANIE:** Nepoužívajte benzín s vyššou než 10 % koncentráciou etanolu

ktorý je určený pre vzduchom chladené motory Pri výbere oleja sa poraďte s vaším dodávateľom.

- Nepoužívajte dvojtaktný olej určený pre vodou chladené závesné motory. Dvojtaktný olej sa niekedy označuje ako olej pre závesné motory.

Benzín, liter	Olej, liter
	2 % (50:1)
5	0,1
10	0,2
15	0,3
20	0,4

## Príprava zmesi paliva

**Poznámka:** Na prípravu zmesi paliva vždy použite čistú nádobu na palivo.

**Poznámka:** Pripravte si množstvo zmesi paliva, ktoré vám vydrží max. 30 dní.

1. Pridajte polovičnú dávku benzínu.
2. Pridajte celú dávku oleja.
3. Pretrepaním nádoby zmes paliva premiešajte.
4. Pridajte zvyšné množstvo benzínu.
5. Pretrepaním nádoby zmes paliva premiešajte.
6. Nalejte palivo do palivovej nádrže.

## Pridanie paliva



**VÝSTRAHA:** Nefajčíte ani nekladte teplé predmety v blízkosti paliva. Pred pridaním paliva zastavte motor a nechajte ho niekoľko minút chladnúť.



**VÝSTRAHA:** Keď pridáte palivo, pomaly otvorte kryt palivovej nádrže, aby sa uvoľnil nežiaduci tlak.



**VÝSTRAHA:** Keď pridáte palivo, opatrne utiahnite kryt palivovej nádrže. Pred spustením motora odtiahnite prístroj od miesta dopĺňania paliva a od napájania.

- Vždy používajte nádobu na palivo s ventilom proti pretečeniu paliva.
- Uistite sa, že oblasť okolo veka palivovej nádrže je čistá. Znečistenie nádrže môže spôsobiť prevádzkové problémy.
- Pred doplnením paliva do palivovej nádrže nádobu na palivo pretrepte.

## Zapnutie a vypnutie

### Kontrola pred naštartovaním

1. Výrobok skontrolujte, či nemá poškodené, uvoľnené alebo opotrebované diely a či niektoré diely nechýbajú.
2. Skontrolujte matice, skrutky a skrutky s maticou.
3. Skontrolujte vyžínaciu hlavu alebo čepeľ.
4. Skontrolujte poistnú maticu. Uistite sa, že poistná matica má upínaciu silu najmenej 1,5 Nm (1,1 ft lb). Poistnú maticu treba utiahnuť ut'ahovacím momentom 35-50 Nm (26-36 ft lb).
5. Skontrolujte vzduchový filter.
6. Skontrolujte poistku páčky plynu a ovládanie plynu.
7. Skontrolujte vypínač.
8. Skontrolujte, či z produktu neuniká palivo.

### Štartovanie studeného motora



**VÝSTRAHA:** Pred spustením produktu nasadte kompletný kryt spojky a hriadeľ. Pohyblivá spojka môže spôsobiť zranenie. Nasadte si rukavice.



**VÝSTRAHA:** Odtiahnite produkt od miesta dopĺňania paliva a od napájania. Položte ho na rovný povrch. Dajte pozor, aby sa rezacieho nástavca nedotýkali žiadne predmety.



**VÝSTRAHA:** Zabezpečte, aby sa v pracovnej oblasti nachádzali len schválené osoby. Inak môže dôjsť k závažnému úrazu. Bezpečná vzdialenosť je 15 m.

1. Prepnete vypínač do štartovacej polohy.
2. Stlačte desaťkrát pumpu. (Obr. 45)
3. Prepnete ovládanie sýtiča do polohy sýtiča. (Obr. 46)
4. Výrobok držte pri zemi. Pravou rukou pomaly ťahajte šnúru, až kým nepocítite istý odpor. Šnúru rýchlo a silno potiahnite. Pokračujte, kým nezaznie zvuk spustenia motora. (Obr. 47)

**Poznámka:** Štartovacie lanko si neovíjajte okolo ruky.



**VAROVANIE:** Nevyťahujte celé štartovacie lanko. Keď je štartovacie lanko celkom vyťahnuté, držte rukoväť. Nedodržanie týchto pokynov môže viesť k poškodeniu motora.

5. Nastavte ovládanie sýtiča do prevádzkovej polohy a potiahnite štartovacie lanko, kým motor nenaštartuje.
6. Mierne potiahnite páčku plynu, aby motor bežal na nízkych otáčkach približne 60 sekúnd.



**VÝSTRAHA:** Nedotýkajte sa krytu. Môže vám popáliť pokožku a spôsobiť elektrický šok, ak je poškodený kryt zapalovacej sviečky. Nepoužívajte výrobok s poškodeným krytom zapalovacej sviečky.

## Štartovanie teplého motora

1. Prepnite vypínač do štartovacej polohy.
2. Stlačte desaťkrát pumpu. (Obr. 45)
3. Nastavte ovládanie sýtiča do prevádzkovej polohy a potiahnite štartovacie lanko, kým motor nenaštartuje.

## Vypnutie

- Stlačením vypínača zastavte motor. (Obr. 19)

## Používanie vyžínacza trávnik



**VAROVANIE:** Uistite sa, že po každom úkone motor spomalí na voľnobežné otáčky. Dlhodobé používanie výrobku na plný plyn bez zaťaženia motora môže viesť k poškodeniu motora.

**Poznámka:** Aby ste zabránili vibráciám, pri pripevňovaní nového žacieho lanka vyčistite vyžínaciu hlavu. Skontrolujte ostatné časti vyžínacej hlavy a v prípade potreby ich vyčistite.

## Všeobecné pracovné pokyny



**VÝSTRAHA:** Pri rezaní napnutého stromu postupujte opatrne. Pred alebo po prerezaní sa môže prudko pohnúť do pôvodnej polohy, zasiahnuť vás alebo výrobok a spôsobiť zranenie.

- Vyčistite otvorený priestor na okraji pracovnej plochy a začnite pracovať odtiaľ.
- Postupujte bežným spôsobom po celej pracovnej ploche. (Obr. 48)
- Pohybujte výrobkom úplne doľava a doprava, pričom pri každom otočení vyčistite plochu o šírke približne 4 – 5 m (13 – 16 stôp).
- Vyčistite plochu o dĺžke približne 75 metrov (250 stôp), následne sa otočte a vydajte sa smerom späť. Kanister na benzín počas postupovania ďalej noste so sebou.

- Postupujte smerom, v ktorom nemusíte prechádzať jamami a prekážkami viac, než je nevyhnutné.
- Postupujte smerom, pri ktorom odrezané rastliny v dôsledku smeru vetra padajú na vyčistenú plochu. (Obr. 49)
- Postupujte pozdĺž svahov, nie hore a dole svahom.

## Začisťovanie trávy nožom na trávu

1. Pri používaní výrobku stojte s rozkročeným nohami. Nohy musia byť pevne na zemi.
2. Položte podpornú misku zľahka na zem. Zabráni sa tým kontaktu noža so zemou.
3. Na kosenie vykonajte bočný pohyb sprava doľava. Ľavú stranu noža (v uhle medzi 8 až 12 hodinami) používajte na kosenie. (Obr. 50)
4. Pri kosení trávy nakloňte nôž vľavo.

**Poznámka:** Tráva sa bude ľahko ukladať v rade.

5. Pri návrate použite bočný pohyb zľava doprava.
6. Pracujte rytmicky.
7. Posúvajte sa dopredu a nohami stojte pevne na zemi.
8. Zastavte motor.
9. Výrobok odpojte od spony na popruhoch.
10. Položte výrobok na zem.
11. Pozbierajte pokosený materiál.

## Začisťovanie

(Obr. 51)

Ak chcete dosiahnuť najlepšie výsledky:

- Držte vyžínáč tak, aby sa vyžínacia hlava nachádzala tesne nad zemou.
- Nakloňte vyžínaciu hlavu do mierneho uhla.
- Dovoľte, aby sa koniec žacieho lanka dotkol zeme okolo predmetov.

## Vyžínanie trávy

1. Vyžínaciu hlavu držte okamžite nad zemou a v uhle. Netlačte lanko vyžínacza na trávnik. (Obr. 52)
2. Skráťte dĺžku lanka vyžínacza na 10 – 12 cm.
3. Znížte otáčky motora, aby ste znížili riziko poškodenia rastlín.
4. Pri kosení trávnik v blízkosti predmetov používajte plyn na 80 %. (Obr. 53)

## Kosenie trávnik

1. Pri kosení trávnik sa uistite, že je vyžínacie lanko trávnik rovnoobežne so zemou. (Obr. 54)
2. Netlačte vyžínaciu hlavu k zemi. Zem a výrobok sa môžu poškodiť.
3. Dávajte pozor, aby sa vyžínacia hlava nedotýkala nepretržite zeme, pretože sa môže poškodiť.

4. Počas posúvania výrobku zo strany na stranu pri kosení trávniku používajte plný plyn. Uistite sa, že je žacie lanko trávniku rovnobežne so zemou. (Obr. 55)

## Odpratávanie trávy

Prúd vzduchu z rotujúceho žacieho lanka je možné použiť na odpratávanie trávy z požadovanej plochy.

1. Podržte vyžínaciu hlavu a jej žacie lanko vodorovne nad zemou.
2. Použite plný plyn.
3. Pohybom vyžínacej hlavy zo strany do strany môžete trávu odfukovať.



**VÝSTRAHA:** Pri každom založení nového žacieho lanka očistite kryt vyžínacej hlavy, aby ste zamedzili narušeniu rovnováhy a vibrovaniu rukovätí. Taktiež skontrolujte ostatné časti vyžínacej hlavy a v prípade potreby ich očistite.

## Výmena žacieho lanka

Pozrite si poslednú stranu tohto návodu na obsluhu.

## Údržba



**VÝSTRAHA:** Pred čistením, opravou a údržbou výrobku si prečítajte kapitolu o bezpečnosti a uistite sa, že rozumiete informáciám, ktoré sú v nej uvedené.

výrobku. Ak výrobok nepoužívate každý deň, intervaly sa líšia. Vykonávajte len údržbu uvedenú v tomto návode. V súvislosti s inými prácami súvisiacimi s údržbou, ktoré nie sú uvedené v tomto návode, kontaktujte schválené servisné stredisko.

## Plán údržby

Uistite sa, že dodržiavate plán údržby. Intervaly sú vypočítané na základe každodenného používania

Plán údržby	Denne	Týždenne	Mesačne
Vyčistíte vonkajšie povrchy.	✓		
Vyčistíte vzduchový filter. V prípade potreby vymeňte.	✓		
Skontrolujte popruh.	✓		
Vykonajte kontrolu páčky plynu a fungovanie plynu.	✓		
Skontrolujte rukoväť a držadlo.	✓		
Skontrolujte vypínač.	✓		
Skontrolujte kryty.	✓		
Skontrolujte, či je čepeľ ostrá a nie je poškodená. Správne nasadte čepeľ do stredovej polohy.	✓		
Skontrolujte vyžínaciu hlavu.	✓		
Skontrolujte rezací nadstavec a overte, či sa voľne neotáča.	✓		
Skontrolujte poistnú maticu rezného zariadenia.	✓		
Skontrolujte, či nedochádza k úniku paliva z motora, nádrže alebo spojov.	✓		
Skontrolujte transportný kryt pre čepeľ.	✓		
Skontrolujte matice a skrutky.	✓		
Skontrolujte rukoväť štartovacieho lanka a štartovacie lanko.		✓	
Skontrolujte antivibračné prvky.		✓	
Vyčistite vonkajšiu časť a príslušné plochy karburátora.		✓	

Plán údržby	Denne	Týždenne	Mesačne
Vyčistíte vonkajší povrch zapaľovacej sviečky. Odmontujte ju a skontrolujte medzeru medzi elektródami. Nastavte medzeru na 0,6 – 0,7 mm alebo vymeňte zapaľovaciu sviečku. Nainštalujte tlmíč zapaľovacej sviečky.		√	
Vyčistíte chladiaci systém.		√	
Skontrolujte mazivo kužeľového prevodu. V prípade potreby ho doplňte.		√	
Očistíte tlmíč výfuku.			√
Skontrolujte spojku, pružinu spojky a bubon spojky. Potrebnú výmenu vykoná autorizovaná servisná dielňa.			√
Skontrolujte všetky káble a pripojenia.			√
Vymeňte zapaľovaciu sviečku.			√

## Nastavenie karburátora

Základné nastavenie karburátora sa upravuje počas testovania v továrni. Nastavenie musí vykonať vyškolený technik.

### Kontrola tlmíča výfuku



**VÝSTRAHA:** Nepoužívajte výrobok s poškodeným tlmíčom výfuku. Poškodený tlmíč výfuku vždy vymeňte.



**VÝSTRAHA:** Hrozí nebezpečenstvo popálenia alebo požiaru. Tlmíče výfuku s katalyzátorom sa počas prevádzky veľmi zahrievajú.



**VÝSTRAHA:** Hrozí nebezpečenstvo požiaru. Tlmíč výfuku znižuje hladinu hluku a smeruje výfukové plyny motora mimo obsluhy. Výfukové plyny sú horúce a môžu obsahovať iskry.



**VAROVANIE:** Ak je sitko lapača iskier poškodené, musí sa vymeniť. Výrobok nepoužívajte, ak sitko lapača iskier na tlmíči výfuku chýba alebo je poškodené.



**VAROVANIE:** Ak je kryt na ochranu pred iskrami zanesený, výrobok sa bude prehrievať, čo spôsobuje poškodenie valca a piesta.

1. Skontrolujte, či tlmíč výfuku nie je poškodený.
2. Skontrolujte, či je tlmíč výfuku správne pripevnený k výrobku.

## Nastavenie voľnobežných otáčok

- Uistite sa, že je čistý vzduchový filter. Rezací nadstavec sa pri správnej rýchlosti voľnobežných otáčok nesmie otáčať.
- Pomocou nastavovacej skrutky T voľnobehu (označená písmenom „T“) nastavte voľnobežné otáčky.
- Voľnobežné otáčky sú nastavené správne, ak motor beží plynulo vo všetkých polohách. Voľnobežné otáčky musia byť nižšie ako otáčky, pri ktorých sa začne pohybovať rezací nadstavec.



**VÝSTRAHA:** Ak sa nastavenie voľnobežných otáčok nedá nastaviť tak, aby sa rezný nástavec zastavil, vyhľadajte najbližšieho distribútora alebo servisné stredisko. Nepoužívajte výrobok, kým nebol správne nastavený alebo opravený.

1. Otáčajte nastavovaciu skrutku voľnobehu v smere hodinových ručičiek, kým sa rezací nadstavec nezačne točiť.
2. Otáčajte nastavovaciu skrutku voľnobehu proti smeru hodinových ručičiek, kým sa rezací nadstavec nezastaví. (Obr. 56)

## Chladiaci systém

Výrobok disponuje chladiacim systémom uchovávajúcim nízku prevádzkovú teplotu.

Chladiaci systém má nasledujúce súčasti:

(Obr. 57)

- Rebrá na zotrvačníku (A)
- Chladiace rebrá na valci (B)
- Kryt valca (C) (usmerňuje studený vzduch cez valec).
- Doska tlmíča výfuku (D)
- Doska (E)

## Čistenie chladiaceho systému



**VÝSTRAHA:** Znečistený alebo upchatý chladiaci systém spôsobí prehrievanie. Môže tak dôjsť k poškodeniu valca alebo piesta.

1. Vyčistíte časti chladiaceho systému kefou najmenej raz týždenne.

## Vzduchový filter

- Filter čistíte raz za 25 hodín. V prípade potreby čistíte častejšie.
- Nastavíte ovládanie sýtiča do polohy sýtiča. (Obr. 58)

## Čistenie vzduchového filtra



**VAROVANIE:** Vzduchový filter, ktorý je poškodený, veľmi špinavý alebo nasiaknutý palivom vždy vymeňte.

Ak vzduchový filter používate dlhší čas, nemožno ho úplne vyčistiť. Vzduchový filter v pravidelných intervaloch vymeňte za nový.

1. Posuňte páčku sýtiča nahor, aby sa zatvorila klapka sýtiča.
2. Odstráňte kryt vzduchového filtra. (Obr. 59)
3. Odstráňte plstený filter a vzduchový filter.
4. Dlaňou zľahka udríte o plstený filter alebo ho vyčistíte vzduchom.
5. Skontrolujte povrch gumového tesnenia. V prípade poškodenia vymeňte filter na gumovom tesnení.
6. Očistíte vzduchový filter teplou mydlovou vodou.



**VAROVANIE:** Plstený filter udržujte suchý. Voda spôsobuje poškodenie plsteneho filtra.

7. Na zavedenie oleja do filtra používajte dvojtaktný olej Husqvarna. Pred opakovaným zavedením vzduchového filtra odstráňte všetok prebytočný olej.



**VAROVANIE:** Nepoužívajte benzin ani oleje určené pre štvortaktné motory.

8. Ak je vzduchový filter príliš znečistený a nie je možné ho vyčistiť, vymeňte ho. Poškodený vzduchový filter vždy vymeňte.

9. Vyčistíte aj vnútorný povrch krytu filtra. Použite na to vzduch alebo kefku.

10. Pred montážou sa uistite, že je filter suchý.

## Palivový filter

Ak sa do motora dodáva nedostatočné množstvo paliva, skontrolujte, či viečko palivovej nádrže a palivový filter (A) nie sú zablokované. (Obr. 60)

## Doplnenie maziva do kužeľového prevodu

Uistite sa, že je kužeľový prevod do 3/4 naplnený mazivom pre kužeľový prevod.

(Obr. 61)

## Kontrola zapalovacej sviečky



**VAROVANIE:** Vždy používajte odporúčaný typ zapalovacej sviečky. Nesprávny typ zapalovacej sviečky môže spôsobiť poškodenie výrobku.

- Ak má motor slabý výkon, ťažko sa štartuje alebo pri voľnobežných otáčkach nefunguje správne, skontrolujte zapalovaciu sviečku.
- Ak chcete znížiť riziko prítomnosti neželaného materiálu na elektródach zapalovacej sviečky, postupujte takto:
  - a) Uistite sa, že voľnobežné otáčky sú správne nastavené.
  - b) Uistite sa, že používate správnu zmes paliva.
  - c) Uistite sa, že je čistý vzduchový filter.
- Ak je zapalovacia sviečka znečistená, očistite ju a skontrolujte, či je medzera medzi elektródami správna. Pozrite si časť *Technické údaje na strane 321*. (Obr. 62)
- V prípade potreby vymeňte zapalovaciu sviečku.

## Ostrenie rezacích zubov a nožov na trávu

1. Rezacie zuby a nože na trávu ostríte s použitím jednostranných plochých pilníkov.
2. Ostríte všetky hrany rezacích zubov a nožov na trávu rovnomerne, aby sa zachovalo ich vyváženie. (Obr. 63)

## Riešenie problémov

<b>Zlyhanie štartovania</b>		
<b>Kontrola</b>	<b>Možná príčina</b>	<b>Riešenie</b>
Tlačidlo Stop	Poloha Stop	Prepnite vypínač do štartovacej polohy.
Západky štartéra	Blokovacie západky	Nastavte alebo vymeňte západky.
		Vyčistite okolie západiek.
		Obráťte sa na schváleného servisného predajcu.
Palivová nádrž	Nesprávny typ paliva.	Vypustíte obsah a použite správne palivo.
Karburátor	Nastavenie voľnobežných otáčok.	Nastavte voľnobežné otáčky pomocou skrutkovača v tvare T.
Zapaľovanie (bez iskry)	Zapaľovacia sviečka je znečistená alebo vlhká.	Uistite sa, že je zapaľovacia sviečka suchá a čistá.
	Nesprávna vôľa zapaľovacej sviečky.	Vyčistite zapaľovaciu sviečku. Skontrolujte správnosť medzery medzi elektródami. Skontrolujte, či je zapaľovacia sviečka nainštalovaná s tlmícom.
		Informácie o správnosti medzery medzi elektródami nájdete v časti s technickými údajmi.
Zapaľovacia sviečka	Zapaľovacia sviečka je uvoľnená.	Utiahnite zapaľovaciu sviečku.

<b>Motor naštartuje, no ďalej nefunguje</b>		
<b>Kontrola</b>	<b>Možná príčina</b>	<b>Riešenie</b>
Palivová nádrž	Nesprávny typ paliva.	Vypustíte obsah a použite správne palivo.
Karburátor	Voľnobeh motora nefunguje správne.	Obráťte sa na servisného predajcu.
Vzduchový filter	Zanesený vzduchový filter.	Vyčistite vzduchový filter.



## Preprava a uskladnenie

- Počas prepravy zariadenie riadne zabezpečte, aby sa nedošlo k jeho poškodeniu a nehodám.
- Výrobok a vybavenie skladujte na suchom mieste, ktoré je chránené pred mrazom.
- Vyčistite výrobok.
- Poškodené komponenty vymeňte alebo opravte.
- Výrobok prikryte vhodným krytom, ktorý nebude zadržiavať vlhkosť.
- Počas prepravy výrobok pevne pripevnite.

## Technické údaje

	333R Mark II
<b>Motor</b>	
Objem valca, cm <sup>3</sup>	32,6
Voľnobežné otáčky, ot./min	3000 ± 300
Odporúčané max. otáčky, ot./min	9100
Otáčky výstupného hriadeľa, ot./min	6700
Maximálny výkon motora podľa normy ISO 8893, kW/ot./min	1,0/1,3 pri 7000
<b>Systém paliva a mazania</b>	
Zapaľovacia sviečka	NGK BPMR7A/HQT-1
Vzdialenosť elektród, mm	0,6 – 0,7
<b>Systém paliva a mazania</b>	
Objem palivovej nádrže, l/cm <sup>3</sup>	1,1/1100
<b>Hmotnosť</b>	
Hmotnosť, kg	7,2
<b>Údaje o hluku</b>	
Nameraná úroveň hluku v súlade so smernicou 2000/14/ES dB (A)	107
Zaručená úroveň hluku v súlade so smernicou 2000/14/ES dB (A)	108
Úroveň hlučnosti, nameraná <sup>55</sup>	
Vybavené vyžínacou hlavou (originál), dB (A)	104
Vybavené nožom na trávu (originál), dB (A)	104
Úroveň akustického tlaku pri uchu obsluhy <sup>56</sup>	
Vybavené vyžínacou hlavou (originál), dB (A)	97
Vybavené nožom na trávu (originál), dB (A)	97
<b>Údaje o vibráciách</b> <sup>57</sup>	

<sup>55</sup> Hladina akustického výkonu, meraná podľa normy EN ISO 22868. Neistota uvádzaných hodnôt je 3 dB(A).

<sup>56</sup> Ekvivalentné emisie úrovne akustického tlaku pri umiestnení obsluhy určená podľa normy EN ISO 22868. Neistota uvádzaných hodnôt je 3 dB(A).

<sup>57</sup> Ekvivalentná celková hodnota vibrácií každej rukoväťe určená podľa normy EN ISO 22867. Neistota uvádzaných hodnôt je 1,5 m/s<sup>2</sup>.

	<b>333R Mark II</b>
Vybavené vyžínacou hlavou, ľavá/pravá rukoväť, m/s <sup>2</sup>	6,1/6,2
Vybavené nožom na trávnu, ľavá/pravá rukoväť, m/s <sup>2</sup>	5,4/5,5

---

## Príslušenstvo

---

<b>333R Mark II</b>		
<b>Schválené príslušenstvo</b>	<b>Typ</b>	<b>Kryt rezacieho nadstavca</b>
Nôž na trávnu/ rezací zub na trávnu	Multi 330-2 (Ø 330, 2 zuby)	593 70 66-01
	Multi 255-3 (Ø 255, 3 zuby)	593 70 66-01
	Grass 275-4 (Ø 275, 4 zuby)	593 70 66-01
	Na trávnu 255-4 1 palec (Ø 255 4 zuby)	593 70 66-01
Vyžínacia hlava	T35	593 70 66-01
Podporná miska	Pevné	-

---

# Vyhlásenie o zhode

---

## ES vyhlásenie o zhode

**Názov vydavateľa: Husqvarna AB**, SE-561 82  
Husqvarna, Švédsko, tel.: +46-36-146500.

Spoločnosť **Husqvarna AB** vyhlasuje plnú zodpovednosť za predmet tohto vyhlásenia: Benzínový vyžinač/krovinorez, platforma(-y) GZ32B zastúpené modelmi **Husqvarna333R Mark II**, s výrobnými číslami z roku 2024 a neskoršími. Číslo platformy a číslo modelu sú zreteľne uvedené obyčajným písmom na pozdĺžnom typovom štítku spolu s rokom a za ním nasledujú výrobné čísla.

Vyššie opísaný predmet vyhlásenia je v súlade s požiadavkami smerníc Rady:

- zo 17. mája 2006, „Smernica o strojoch“ **2006/42/ES**
- z 26. februára 2014 „vzťahujúcej sa na elektromagnetickú kompatibilitu“, **2014/30/EÚ**,
- z 8. mája 2000 týkajúca sa emisií hluku zariadení používaných vo vonkajšom priestore **2000/14/ES**.
- z 8. júna 2011 o „obmedzení používania určitých nebezpečných látok“ **2011/65/EÚ**.

Uplatnený postup posudzovania zhody v súlade s ustanovením prílohy V smernice 2000/14/ES.

Informácie týkajúce sa emisií hluku nájdete v časti *Technické údaje na strane 321*.

Boli uplatnené nasledujúce normy:

**EN ISO 11806-1:2022, EN ISO 14982:2009, EN ISO 12100:2010, EN IEC 63000:2018**

Spoločnosť TÜV Rheinland LGA Products GmbH, Tillystrasse 2, D-90431 Nuernberg, Nemecko, 0197, vykonala dobrovoľnú skúšku v mene spoločnosti Husqvarna AB a udelila AM 50613402 – Certifikát zhody so smernicou Rady 2006/42/ES o strojových zariadeniach. Tento certifikát je platný pre všetky miesta výroby a krajiny pôvodu, tak ako sú vyznačené na výrobku. Dodávaný vyžinač trávvy/krovinorez sa zhoduje so vzorkou, ktorá prešla skúškou.

Husqvarna AB, Husqvarna, Švédsko, 2024-01-15



Claes Losdal, manažér pre vývoj a výskum, Husqvarna AB

Zodpovedný za technickú dokumentáciu



---

## Sadržaj

---

Uvod.....	324	Prijevoz i skladištenje.....	337
Sigurnost.....	325	Tehnički podaci.....	337
Sastavljanje.....	329	Dodatna oprema.....	338
Rad.....	331	Izjava o sukladnosti.....	339
Održavanje.....	333	Dodatak .....	443
Rješavanje problema.....	336		

---

## Uvod

---

### Opis proizvoda

Ovaj proizvod je trimer za travu/čistač šikare s motorom s unutarnjim sagorijevanjem.

Neprestano radimo na povećanju vaše sigurnosti i učinkovitosti tijekom rada. Za više informacija obratite se servisnom distributeru.

### Namjena

Proizvod možete upotrijebiti s nožem za travu ili glavom trimera za rezanje različitih vrsta vegetacije. Proizvod

### Pregled proizvoda

(Sl. 1)

1. Čep za punjenje maziva, pužni zglob
2. Pužni zglob
3. Štitnik reznog nastavka
4. Vratilo
5. Upravljač
6. Gumb za pokretanje gasa
7. Sklopka za zaustavljanje
8. Regulator gasa
9. Blokada regulatora gasa
10. Spojnica upravljača
11. Ovjesni prsten
12. Pokrov spojke
13. Lulica svjeće i svjećica
14. Čašica pumpice za gorivo
15. Spremnik za gorivo
16. Poklopac ispušnog lonca
17. Poklopac cilindra
18. Poklopac filtra zraka
19. Regulator čoka
20. Ručica za paljenje
21. Zaporni klin
22. Šesterokutni ključ
23. Ključ
24. Nasadni ključ
25. Glava trimera
26. Korisnički priručnik
27. Pogonski disk

upotrebljavajte isključivo za uređivanje i čišćenje trave. Travu režite nožem za travu ili glavom trimera.

---

**Napomena:** Način primjene može biti reguliran nacionalnim ili lokalnim propisima. Poštujte navedene propise.

---

28. Naramenice
29. Sigurnosna matica
30. Potporni poklopac
31. Potporna prirubnica

### Simboli na proizvodu

- (Sl. 2) UPOZORENJE! Ovaj proizvod može biti opasan. Ako se proizvod ne upotrebljava pažljivo i sigurno, može doći do ozljede ili smrti rukovatelja ili promatrača. Da biste spriječili ozljede rukovatelja ili promatrača, pročitajte i poštujte sve sigurnosne upute iz korisničkog priručnika.
- (Sl. 3) Pažljivo pročitajte korisnički priručnik i prije korištenja dobro usvojite sadržaj.
- (Sl. 4) Ovaj je proizvod sukladan s primjenjivim direktivama EZ-a.
- (Sl. 5) Na lokacijama na kojima postoji opasnost od padajućih predmeta nosite zaštitnu kacigu. Upotrebljavajte odobrenu zaštitu sluha. Upotrebljavajte odobrenu zaštitu za oči.
- (Sl. 6) Koristite odobrene zaštitne rukavice.
- (Sl. 7) Nosite čizme za teške uvjete rada otporne na klizanje.

- (Sl. 8) Proizvod može uzrokovati izbacivanje predmeta koji mogu uzrokovati ozljede.
- (Sl. 9) Maksimalna brzina izlaznog vratila.
- (Sl. 10) Tijekom rada s proizvodom održavajte minimalnu udaljenost od 15 m (50 ft) od osoba i životinja.
- (Sl. 11) Postoji opasnost od povratnog udara kada rezna oprema dođe u dodir s predmetom kojeg ne može odmah presjeći. Proizvod može odsjeći dijelove tijela. Tijekom rada s proizvodom održavajte minimalnu udaljenost od 15 m (50') od osoba i životinja.
- (Sl. 12) Čašica pumpe za gorivo.
- (Sl. 13) Smjer zatvaranja čoka.
- (Sl. 14) Smjer otvaranja čoka.
- (Sl. 15) Emisije buke u okoliš u skladu s europskom Direktivom 2000/14/EC i „Propisom za zaštitu od radova u okolišu (kontrola buke) Novog Južnog Walesa iz 2017.“. Podaci o emisiji buke navedeni su

na naljepnici stroja i u poglavlju *Tehnički podaci na stranici 337.*

ggggftbooox

Na natpisnoj pločici je serijski broj. **yyyy** je godina proizvodnje, a **ww** je tje-dan proizvodnje.

**Napomena:** Drugi simboli/naljepnice na proizvodu odnose se na zahtjeve za certifikaciju na drugim tržišnim područjima.

## Standard za emisije Euro V.



**UPOZORENJE:** Petljanjem po motoru gubite pravo na odobrenje EU-a ovog proizvoda.

## Oštećenje proizvoda

U sljedećim okolnostima nećemo biti odgovorni za oštećenja proizvoda:

- proizvod nepravilno popravljen
- proizvod popravljen dijelovima koje nije proizveo proizvođač ili nemaju odobrenje proizvođača
- proizvod ima dodatnu opremu koje nije proizveo proizvođač ili nemaju odobrenje proizvođača
- proizvod nije popravljen u odobrenom servisnom centru ili kod ovlaštene osobe.

# Sigurnost

## Sigurnosne definicije

Definicije u nastavku prikazuju razinu ozbiljnosti svake signalne riječi.



**UPOZORENJE:** Ozljede osoba.



**OPREZ:** Oštećenje proizvoda.

**Napomena:** Informacije olakšavaju korištenje proizvoda.

## Opće sigurnosne upute



**UPOZORENJE:** Prije uporabe proizvoda pročitajte upozoravajuće upute u nastavku.

- Proizvod upotrebljavajte ispravno. Nepravilno korištenje može uzrokovati ozljede ili smrt. Proizvod

upotrebljavajte samo za zadatke iz ovog priručnika. Proizvod nemojte upotrebljavati za druge zadatke.

- Poštujte upute iz ovog priručnika. Poštujte sigurnosne simbole i sigurnosne upute. Ako operater ne poštuje upute i simbole, može doći do ozljeda, oštećenja ili smrti.
- Čuvajte ovaj priručnik. Koristite se uputama za sastavljanje, korištenje i održavanje proizvoda. Koristite se uputama za pravilnu ugradnju priključaka i dodatne opreme. Upotrebljavajte isključivo odobrene priključke i dodatnu opremu.
- Nemojte upotrebljavati oštećen proizvod. Pridržavajte se rasporeda održavanja. Provodite samo radove održavanja za koje su u priručniku navedene upute. Svi drugi radovi održavanja moraju se provesti u ovlaštenom servisnom centru.
- Priručnik ne može sadržavati sve situacije koje mogu nastati prilikom upotrebe proizvoda. Budite pažljivi i razumni. Nemojte upotrebljavati ili održavati proizvod ako niste sigurni u situaciju. Informacije zatražite od stručnjaka za proizvod, servisera ili odobrenog servisnog centra.
- Prije sastavljanja, pohrane ili održavanja proizvoda odspojite kabel svjećice.

- Nemojte upotrebljavati proizvod ako su mu promijenjene početne specifikacije. Nemojte mijenjati dio proizvoda bez odobrenja proizvođača. Upotrebljavajte isključivo dijelove s odobrenjem proizvođača. Nepravilno održavanje može uzrokovati ozljede ili smrt.
  - Nemojte udisati pare motora. Dugotrajno udisanje ispušnih para motora opasnost je za zdravlje.
  - Proizvod nemojte pokretati u zatvorenom prostoru ili u blizini zapaljivog materijala. Ispušne pare su vruće i mogu sadržavati vruće iskre koje mogu uzrokovati požar. Nedovoljan protok zraka može uzrokovati ozljede ili smrt zbog gušenja ili trovanja ugljičnim monoksidom.
  - Prilikom korištenja proizvoda motor stvara elektromagnetsko polje. Elektromagnetsko polje može oštetiti medicinske implantate. Prije uporabe proizvoda obratite se liječniku ili proizvođaču medicinskog implantata.
  - Djeci nemojte dopustiti korištenje proizvoda. Osobama koje nisu upoznate s uputama nemojte dopustiti upotrebu proizvoda.
  - Osobu smanjenih fizičkih ili mentalnih sposobnosti obavezno nadzirite tijekom upotrebe proizvoda. Cijelo vrijeme mora biti prisutna odgovorna odrasla osoba.
  - Proizvod zaključajte u prostor u koji je djeci i neovlaštenim osobama onemogućen pristup.
  - Proizvod može izbacivati predmete i uzrokovati ozljede. Poštujte sigurnosne upute kako biste smanjili opasnost od ozljede i smrti.
  - Nemojte se udaljavati od proizvoda s uključenim motorom.
  - Za nezgode je odgovoran korisnik proizvoda.
  - Prije upotrebe proizvoda provjerite jesu li njegovi dijelovi neoštećeni.
  - Prije korištenja proizvoda provjerite jeste li od drugih osoba ili životinja udaljeni najmanje 15 m (50 stopa). Osobe u neposrednoj okolini morate obavijestiti o namjeri korištenja proizvoda.
  - Pogledajte nacionalne ili lokalne zakone. Njima u određenim uvjetima može biti spriječeno ili ograničeno korištenje proizvoda.
  - Proizvod nemojte upotrebljavati kada ste izmoreni ili pod utjecajem alkohola, droga ili lijekova. To može negativno utjecati na vaš vid, opreznost, sposobnost rasuđivanja ili koordinaciju.
  - Budite pažljivi, tijekom rada proizvodu se može približiti dijete bez vašeg znanja.
  - Proizvod nemojte upotrebljavati ako se u radnom području zadržavaju druge osobe. Zaustavite proizvod ako druga osoba pristupi radnom području.
  - Obavezno kontrolirajte proizvod.
  - Nemojte upotrebljavati proizvod ako ne možete primiti pomoć u slučaju nezgode. Prije korištenja proizvoda obavezno obavijestite druge osobe kako namjeravate upotrebljavati proizvod.
  - Nemojte se okretati s proizvodom prije nego provjerite ima li drugih osoba ili životinja u sigurnosnom području.
  - Prije početka iz radnog područja uklonite sav neželjeni materijal. Ako rezni priključak udari u predmet, može ga izbaciti i uzrokovati ozljedu ili oštećenje. Neželjeni materijal može se otmotati oko reznog nastavka i oštetiti ga.
  - Proizvod nemojte koristiti po lošem vremenu (magla, kiša, jaki vjetar, opasnost od grmljavine ili drugi nepovoljni vremenski uvjeti). Loše vrijeme može uzrokovati opasne uvjete (poput skliskih površina).
  - Provjerite slobodu kretanja i radite u stabilnom položaju.
- (Sl. 16)
- Prilikom rada s proizvodom osigurajte se od pada. Tijekom rada s proizvodom nemojte ga naginjati.
  - Proizvod obavezno držite s obje ruke. Proizvod držite na desnoj strani tijela.
- (Sl. 17)
- Proizvod upotrebljavajte s reznim priključkom ispod razine struka.
  - Ako je regulator čoka u položaju čoka pri pokretanju motora, rezni priključak počinje se okretati.
  - Nakon zaustavljanja motora nemojte dodirivati konusni zupčanik. Konusni zupčanik je vruć nakon zaustavljanja motora. Vruća područja mogu uzrokovati ozljede.
  - Prije prenošenja proizvoda zaustavite motor.
  - Proizvod nemojte spuštati uz uključen motor.
  - Prije uklanjanja neželjenog materijala s proizvoda zaustavite motor i pričekajte na zaustavljanje reznog priključka. Prije nego vi ili pomoćnik počnete uklanjati rezani materijal, pričekajte na zaustavljanje reznog priključka.

## Oprema za osobnu zaštitu



**UPOZORENJE:** Prije uporabe proizvoda pročitajte upozoravajuće upute u nastavku.

## Sigurnosne upute za rad

- Prije korištenja proizvoda provjerite je li u potpunosti sastavljen.
- Proizvod prije pokretanja pomaknite za 3 m (10 stopa) od mjesta punjenja spremnika za gorivo. Proizvod postavite na ravnu površinu. Rezni priključak ne smije dodirivati tlo ili druge predmete.
- Proizvod može uzrokovati izbacivanje predmeta koji mogu ozlijediti oči. Prilikom upotrebe stroja obavezno upotrebljavajte odobrenu zaštitu za oči.
- Prilikom upotrebe stroja obavezno koristite prikladnu opremu za osobnu zaštitu. Oprema za osobnu zaštitu ne poništava opasnost od ozljede. Oprema za osobnu zaštitu smanjuje ozbiljnost ozljede u slučaju nezgode.
- Tijekom upotrebe stroja obavezno koristite odobrenu zaštitu za oči.

- Proizvod nemojte upotrebljavati bez obuće ili s otvorenim cipelama. Obavezno koristite čizme za teške uvjete rada otporne na klizanje.
- Nosite teške, duge hlače.
- Po potrebi nosite odobrene zaštitne rukavice.
- Ako postoji opasnost od padanja predmeta na glavu, nosite kacigu.
- Tijekom upotrebe stroja obavezno koristite odobrenu zaštitu sluha. Dugotrajna izloženost buci može uzrokovati gubitak sluha.
- U blizini obavezno imajte kutiju prve pomoći.

## Zaštitni uređaji na proizvodu

- Redovno održavajte proizvod.
  - Time produljujete vijek trajanja proizvoda.
  - Također smanjujete opasnost od nezgoda.

Redovno pregledavajte proizvoda kod odobrenog trgovca ili odobrenog serviseru radi provedbe prilagodbi ili popravaka.

- Nemojte koristiti uređaj s oštećenom zaštitnom opremom. Ako je proizvod oštećen, obratite se odobrenom servisnom centru.

## Blokada regulatora gasa

Blokada regulatora gasa (A) sprječava nehotičnu primjenu regulatora gasa (B). Pritisnite blokadu regulatora gasa (A) kako biste otpustili regulator gasa (B). Po otpuštanju ručice blokada regulatora gasa (A) i regulator gasa (B) vraćaju se u početne položaje. (Sl. 18)

Pomakom upravljaju dvije odvojene povratne opruge. To znači da se regulator gasa (B) automatski zaključava u položaju praznog hoda.

1. Regulator gasa (B) mora biti blokiran u praznom hodu prilikom otpuštanja blokade regulatora gasa (A).
2. Pritisnite blokadu regulatora gasa (A) i provjerite vraća li se po otpuštanju u početni položaj.
3. Pritisnite regulator gasa (B) i provjerite vraća li se po otpuštanju u početni položaj.

Pokrenite motor i potom dajte puni gas. Otpustite regulator gasa (B) i provjerite zaustavlja li se rezni nastavak. Ako se rezni nastavak okreće uz gas u položaju praznog hoda, pregledajte vijak za podešavanje praznog hoda na rasplinjaču.

## Prekidač za zaustavljanje

Pokrenite motor. Provjerite zaustavlja li se motor kada prekidač za zaustavljanje postavite u položaj za zaustavljanje.

(Sl. 19)

## Štitnik reznog pribora



**UPOZORENJE:** Nikada nemojte upotrebljavati rezni pribor bez odobrenog štitnika. Ako je štitnik nepravilno ugrađen ili oštećen, može uzrokovati osobne ozljede.

Štitnik reznog nastavka sprječava izbacivanje nepričvršćenog predmeta prema korisniku. Pregledajte štitnik reznog nastavka i zamijenite ga ako je oštećen. Za rezni nastavak koristite isključivo odobreni štitnik.

(Sl. 20)

## Provjera mehanizma za brzo otpuštanje



**UPOZORENJE:** Nemojte upotrebljavati naramenicu s mehanizmom za brzo otpuštanje koji nije ispravan.

Mehanizam za brzo otpuštanje rukovatelju u slučaju opasnosti omogućuje brzo odvajanje proizvoda od naramenica.

1. Zaustavite motor.
2. Vizualno potražite oštećenja, primjerice napukline.
3. Otpustite i pričvrstite mehanizam za brzo otpuštanje kako biste provjerili ispravnost rada. (Sl. 21)

## Prigušivač

(Sl. 22)

Prigušivač razinu buke održava na minimumu i ispušne plinove usmjerava dalje od rukovatelja.

- Nemojte upotrebljavati motor ako je prigušivač oštećen. Oštećen prigušivač povećava razinu buke i opasnost od požara. Imajte protupožarni aparat u blizini.
- Redovno provjeravajte pričvršćenost prigušivača za proizvod.
- Kada je motor uključen nemojte dodirivati motor ili prigušivač. Motor ili prigušivač nemojte dodirivati ni neposredno nakon zaustavljanja motora. Vruće površine mogu uzrokovati ozljede.
- Vrući prigušivač može uzrokovati požar. Budite pažljivi ako proizvod upotrebljavate u blizini zapaljivih tekućina ili para.
- Ako je prigušivač oštećen, nemojte dodirivati njegove dijelove. Dijelovi mogu sadržavati kancerogene kemikalije.

## Postavljanje i uklanjanje sigurnosne matice



**UPOZORENJE:** Zaustavite motor, nosite zaštitne rukavice i budite pažljivi na oštrim rubovima reznog nastavka.

Neke vrste reznog nastavka pričvršćuju se sigurnosnom maticom. Sigurnosna matica ima lijevi navoj.

- Za pričvršćivanje zategnite sigurnosnu maticu u smjeru suprotnom od okretanja reznog nastavka.
- Za uklanjanje sigurnosne matice otpustite je u smjeru okretanja reznog nastavka.
- Da biste olabavili i zategnuli sigurnosnu maticu, upotrijebite nasadni ključ s dugačkom drškom. Strelica na slici prikazuje područje u kojem sigurno možete raditi s nasadnim ključem. (Sl. 23)



**UPOZORENJE:** Pri otpuštanju i zatezanju sigurnosne matice možete se ozlijediti na nožu. Obavezno provjerite sprječava li štitnik noža ozljedu ruke prilikom te radnje.

**Napomena:** Uvjerite se kako sigurnosnu maticu ne možete okretati rukom. Zamijenite maticu ako najlonska podstava nema otpor od najmanje 1,5 Nm. Sigurnosnu maticu potrebno je zamijeniti nakon otprilike 10 postavljanja.

## Rezna oprema

Odaberite i održavajte reznu opremu za:

- Ostvarenje najvećeg učinka rezanja.
- Produljenje vijeka trajanja rezne opreme.
- Pratite upute za provjeru, održavanje i servisiranje prigušivača.
- Uz reznu opremu obavezno upotrebljavajte odobreni štitnik. Pogledajte tehničke podatke.



**UPOZORENJE:** Upotrebljavajte samo preporučene rezne nastavke i štitnike! Pogledajte poglavlje Tehnički podaci. U uputama za rezni nastavak potražite kako pravilno postaviti flaks trimera i koji je ispravan promjer flaksa za trimer.



**UPOZORENJE:** Neispravan rezni nastavak povećava opasnost od nezgode.



**UPOZORENJE:** Uvijek isključite motor prije početka rada na reznom nastavku. Ona se nastavlja pomicati čak i nakon otpuštanja gasa. Prije početka radova razni nastavak se potpuno zaustaviti, a sa svječice morate odspojiti lulicu.

## Rezna oprema

- Gustu travu režite noževima i rezačima za travu. (Sl. 24)
- Za podrezivanje trave upotrebljavajte glavu trimera. (Sl. 25)
- Neispravno naoštren ili oštećen nož povećava opasnost od nesreće. Zupce noža održavajte

pravilno naoštrenima. Pratite upute i upotrebljavajte preporučeni mjerac razmaka.

- Rezni nastavak ne smije biti oštećen ili napuknut. Zamijenite oštećeni rezni nastavak.
- Rezne nastavke upotrebljavajte samo s preporučenim štitnicima. Pogledajte *Dodatna oprema na stranici 338*.

## Glava trimera



**UPOZORENJE:** Flaks trimera uvijek čvrsto i ravnomjerno zategnite oko bubnja kako biste spriječili štetne vibracije.

(Sl. 26)

- Upotrebljavajte samo preporučene glave i flaks trimera.
- Upotrebljavajte samo preporučene rezne nastavke.
- Za manje strojeve u pravilu su potrebne manje glave trimera i obrnuto.
- Duljina flaksa trimera također je važna. Dulji flaks trimera zahtjeva jači motor od kraćeg flaksa trimera istog promjera.
- Rezač na štitniku trimera ne smije biti oštećen. On skraćuje flaks trimera na ispravnu duljinu.
- Prije upotrebe nekoliko dana flaks trimera namačite u vodi kako biste mu produljili vijek trajanja.

## Noževi za travu i rezači za travu

- Primjenjujte proizvod s odobrenim nožem za travu. Nemojte upotrebljavati nož za travu bez pravilne ugradnje svih potrebnih dijelova. Provjerite ispravnost ugradnje te jesu li upotrebljavani odgovarajući dijelovi. Nepravilna ugradnja može uzrokovati izbacivanje noža i ozbiljne ozljede rukovatelja i promatrača.
- Prilikom rada s nožem ili njegovog održavanja nosite zaštitne rukavice.
- Tijekom uporabe proizvoda s nožem za travu nosite zaštitu za glavu.
- Noževi i rezači za travu namijenjeni su za rezanje tvrde trave.
- Nakon zaustavljanja motora ili otpuštanja regulatora gasa nož za travu nastavlja se okretati te može uzrokovati ozljede. Prije održavanja provjerite je li nož za travu potpuno zaustavljen.
- Prije rada na reznom priboru zaustavite motor. Provjerite je li rezni pribor potpuno zaustavljen. Odvojite visokonaponski kabel od svječice.
- Upotrebljavajte samo odobreni rezni pribor ili pravilno naoštren nož.
- Zupce noža održavajte pravilno naoštrenima.
- Nemojte upotrebljavati oštećeni rezni pribor.
- Za transport ili skladištenje proizvoda na nož za travu postavite prijenosni štitnik.



## Povratni udar

- Povratni udar je iznenadni pomak proizvoda u stranu, prema naprijed ili unatrag. Povratni udar nastaje kada nož za travu udari u predmet koji ne može presjeći. Opasnost od povratnog udara povećana je u područjima u kojima je loš pregled rezanog materijala.
- Pri pojavi povratnog udara postoji opasnost od promjene položaja rukovatelja. Nož u pokretu može udariti promatrače i uzrokovati ozljede.
- Ako je nož savijen, ima pukotine, slomljen ili oštećen, odstranite ga.
- Primjenjujte oštar nož. Tupi nož povećava opasnost od povratnog udara.

## Sigurnost pri rukovanju s gorivom

- Nemojte pokretati proizvod ako u njemu ima goriva ili motornog ulja. Uklonite neželjeno gorivo/ulje i pričekajte na sušenje proizvoda. Uklonite neželjeno gorivo iz proizvoda.
- Ako gorivo proljeće po odjeći, odmah ju zamijenite.
- Gorivu nemojte dopustiti kontakt s tijelom jer može uzrokovati ozljede. Ako dođe do kontakta goriva s tijelom, sapunom i vodom isperite gorivo.
- Nemojte pokretati motor ako ste po proizvodu ili tijelu proliili gorivo.
- Nemojte pokretati proizvod ako motor propušta. Redovito pregledavajte ima li na motoru propuštanja.
- Budite pažljivo s gorivom. Gorivo je zapaljivo, a pare su eksplozivne i mogu uzrokovati ozljede i smrt.
- Nemojte udisati pare goriva, one mogu uzrokovati ozljede. Osigurajte dovoljan protok zraka.
- U blizini goriva ili motora nemojte pušiti.
- U blizini goriva ili motora nemojte stavljati vruće predmete.

- Nemojte ulijevati gorivo kada je motor uključen.
- Prije ulijevanja goriva provjerite je li motor hladan.
- Prije ulijevanja goriva polako otvorite čep spremnika goriva i pažljivo ispusite tlak.
- Gorivo u motor nemojte ulijevati u zatvorenom prostoru. Nedovoljan protok zraka može uzrokovati ozljede ili smrt zbog gušenja ili trovanja ugljičnim monoksidom.
- Pažljivo zategnite čep spremnika goriva kako ne biste uzrokovali požar.
- Prije pokretanja proizvod odmaknite najmanje 3 m (10') od mjesta punjenja spremnika.
- U spremnik za gorivo nemojte uliti previše goriva.
- Provjerite ima li propuštanja pri pomicanju proizvoda ili posude za gorivo.
- Proizvod ili posudu za gorivo nemojte stavljati u blizinu otvorenog plamena, iskri ili lampica. U prostoru za skladištenje ne smije biti otvorenog plamena.
- Za prijenos ili skladištenje goriva koristite isključivo odobrene posude.
- Prije dugotrajnog skladištenja ispraznite spremnik za gorivo. Poštujte lokalne zakone o lokaciji zbrinjavanja goriva.
- Očistite proizvod prije dugotrajnog skladištenja.
- Prije skladištenja stroja uklonite kabel svjećice kako biste spriječili slučajno pokretanje motora.

## Sigurnosne upute za održavanje

- Ako ne možete prilagoditi broj okretaja u praznom hodu za zaustavljanje rezne opreme, obratite se servisnom centru. Nemojte koristiti proizvod dok nije pravilno podešen i popravljen.

---

## Sastavljanje

---



**UPOZORENJE:** Prije sastavljanja proizvoda pročitajte poglavlje o sigurnosti.

### Ugradnja glavnog kućišta

1. Pričvrstite motor (A) na cijev (B) s četiri vijka (C). (Sl. 27)

### Ugradnja upravljača i gasa

1. Postavite upravljač u stezaljku upravljača na osovini. (Sl. 28)
2. Gornji dio stezaljke upravljača postavite na upravljač. Stezaljka mora biti postavljena u nazubljenom dijelu upravljača. Pogledajte ilustraciju.
3. Postavite naramenice i objesite proizvod o noseću kuku.

4. Provedite posljednje prilagodbe naramenice kako biste osigurali udoban položaj visećeg proizvoda. (Sl. 29)

5. Zategnite vijke.

### Priključenje sajle gasa i žica sklopke za zaustavljanje

1. Skinite poklopac filtra zraka.
2. Sajlu gasa (A) postavite kroz nosač rasplinjača (B). (Sl. 30)
3. Rukavac za podešavanje sajle (C) potpuno uvijte u nosač rasplinjača.
4. Postavite nastavak s utorom (D) na rasplinjač. Upušteni otvor (E) za kabelsku stopicu (F) sada je odmaknut od rukavca za podešavanje sajle (C). (Sl. 31)

- Okrečite ekscentar gasa rasplinjača i sajlu gasa (A) pomaknite kroz utor na nastavku s utorom.
- Provjerite je li kabelaška stopica (F) u upuštenom otvoru.
- Za provjeru ispravnosti nekoliko puta primijenite regulator gasa.
- Podesite rukavac za podešavanje sajle (C).
  - Provjerite pravilan kontakt graničnika na ekscentru gasa rasplinjača i graničnika gasa.
  - Pri punom pritisku regulatora gasa položaj sajle treba biti takav da između kabelaške stopice (F) i nastavka s utorom preostaje 1 – 2 mm. (Sl. 32)
- Nakon pravilnog podešavanja sajle gasa (A) zategnite pričvršnu maticu (G).
- Priključite žice sklopke za zaustavljanje (H) na priključke motora. (Sl. 33)
- Ugradite poklopac filtra za zrak.

## Ugradnja štitnika noža i noža za travu



**OPREZ:** Za noževe koristite isključivo odobreni štítник. Pogledajte *Dodatna oprema na stranici 338*.

- Postavite štítник noža/štítник reznog nastavka (A) na osovinu i zategnite vijkom (L). (Sl. 34)
- Pogonski disk (B) postavite na izlaznu osovinu.
- Okrečite izlaznu osovinu dok se otvori u pogonskoj podloški ne poravnaju s odgovarajućim otvorom na kućištu mjenjača.
- Umetnite zaporni klin (C) u otvor na osovini.
- Postavite nož (D), potpornu prirubnicu (E) i potporni poklopac (F) na izlaznu osovinu.
- Postavite potporni poklopac (F) na izlaznu osovinu s ravnom stranom nasuprot noža.
- Ugradite maticu (E). Osovinu ključa približite štítniku noža što je moguće više. Za zatezanje matice ključ morate vrtjeti u smjeru suprotnom od smjera vrtnje. Maticu dobro zategnite sa momentom od 35-50 Nm (3,5-5 kp/m). (Sl. 35)

**Napomena:** Lijevi navoj.

## Ugradnja noževa i glava trimera



**UPOZORENJE:** Uz noževe upotrebljavajte isključivo odobreni štítник. Pogledajte *page*. Oštećeni štítник može uzrokovati ozljedu.



**UPOZORENJE:** Ako proizvod upotrebljavate s nožem za travu, prvo ugradite odgovarajuću dršku, štítник noža i naramenice.



**UPOZORENJE:** Ako noževe ugradite nepravilno, to može uzrokovati ozljedu.

- Podignuti dio pogonske podloške/potporne prirubnice mora biti pravilno umetnut i središnji otvor u noževima.
- Ugradite noževe. (Sl. 36)

## Ugradnja nosača na štítник reznog nastavka

- postavite nosač (B) na štítник reznog nastavka (A). (Sl. 37)
- Instalirajte vijak (C).

## Postavljanje štítnik trimera i glave trimera

- Štítник (A) vijcima (L) pričvrstite za osovinu. Pazite da postavite ispravan štítник za odgovarajuću glavu trimera. (Sl. 38)
- Pogonski disk (B) pričvrstite na izlaznu osovinu. (Sl. 39)
- Okrečite izlaznu osovinu dok se otvor na pogonskom disku ne poravnava s otvorom na kućištu mjenjača.
- Umetnite zaporni klin (C) u otvor da biste blokirali osovinu.
- Okrenite glavu trimera (H) u smjeru suprotnom od kazaljke na satu. (Sl. 40)
- Za rastavljanje postupak provedite obrnutim redoslijedom.

## Ugradnja transportnog štítnika

- Pričvrstite transportne štítнике na nož. (Sl. 41)

## Prilagodba naramenice



**UPOZORENJE:** Proizvod uvijek mora biti pravilno pričvršćen na naramenice. Nemojte upotrebljavati oštećenu naramenicu.

- Odjenite naramenice.
- Povežite proizvod s naramenicama.
- Prilagodite naramenice za najbolji radni položaj.
- Bočne naramenice prilagodite tako da opterećenje težinom proizvoda podjednako rasporedite na ramena. (Sl. 42)
- Naramenice prilagodite tako da je rezni pribor paralelan s tlom. (Sl. 43)
- Neka rezni pribor lagano dodiruje tlo. Prilagodite stezaljku naramenice kako biste pravilno uravnotežili proizvod. (Sl. 44)

**Napomena:** Ako upotrebljavate nož za travu, on mora lebdjeti približno 10 cm /4" iznad tla.

# Rad



**UPOZORENJE:** Prije korištenja proizvoda pročitajte i usvojite poglavlje o sigurnosti.

## Gorivo

### Korištenje goriva



**OPREZ:** Proizvod ima dvotaktni motor. Koristite mješavinu benzina i dvotaktnog motornog ulja. U mješavini koristite ispravnu količinu ulja. Nepravilan omjer benzina i ulja može oštetiti motor.

## Benzin



**OPREZ:** Nemojte koristiti benzin s oktanskim brojem manjim od 90 RON (87 AKI). Tako možete oštetiti proizvod.



**OPREZ:** Nemojte koristiti benzin s koncentracijom etanola višom od 10% (E10). Tako možete oštetiti proizvod.



**OPREZ:** Nemojte upotrebljavati bezolovni benzin. Tako možete oštetiti proizvod.

- Obavezno koristite bezolovni benzin minimalnog oktanskog broja 90 RON (87 AKI) i s koncentracijom etanola manjom od 10% (E10).
- Ako proizvod koristite redovito i pri visokom broju okretaja, koristite benzin s višim oktanskim brojem.
- Obavezno upotrebljavajte mješavinu kvalitetnog bezolovnog benzina/ulja.

## Dvotaktno motorno ulje

- Upotrebljavajte samo vrlo kvalitetno ulje za dvotaktno motore, posebice dvotaktno ulje HUSQVARNA. Upotrebljavajte samo ulje za zrakom hlađeni motor.
- Omjer mješavine 50 : 1 (2 %).
- Ulje niske kvalitete i veliki omjer ulje/gorivo može smanjiti vijek trajanja katalizatora.
- Pri odabiru ulja razgovarajte s distributerom.
- Ako je dvotaktno ulje Husqvarna nedostupno, možete primijeniti drugo kvalitetno dvotaktno ulje namijenjeno za zrakom hlađene motore. Pri odabiru ulja obratite se distributeru.
- Nemojte upotrebljavati dvotaktno ulje namijenjeno za vanbrodske motore hlađene vodom. Dvotaktno ulje ponekad se označava kao ulje za vanbrodske motore.

Benzin, litra	Ulje, litra
	2 % (50 : 1)
5	0,1
10	0,2
15	0,3
20	0,4

## Izrada mješavine goriva

**Napomena:** Za miješanje goriva uvijek koristite čistu posudu za gorivo.

**Napomena:** Nemojte praviti mješavine goriva za razdoblja dulja od 30 dana.

1. Ulijte pola količine benzina.
2. Ulijte cijelu količinu ulja.
3. Zamiješajte mješavinu kako biste pomiješali sastojke.
4. Dodajte preostalu količinu goriva.
5. Zamiješajte mješavinu kako biste pomiješali sastojke.
6. Napunite spremnik goriva.

## Ulijevanje goriva



**UPOZORENJE:** U blizini goriva nemojte pušiti ili odlagati vruće predmete. Prije ulijevanja goriva zaustavite motor i pričekajte nekoliko minuta da se ohladi.



**UPOZORENJE:** Prije ulijevanja goriva polako otvorite čep spremnika goriva kako biste ispustili nepoželjan tlak.



**UPOZORENJE:** Nakon ulijevanja goriva pažljivo zategnite čep spremnika goriva. Prije pokretanja motora stroj odmaknite od područja ulijevanja i napajanja.

- Obavezno upotrebljavajte posudu za gorivo s ventilom za sprječavanje izlijevanja.
- Područje uz čep spremnika goriva mora biti čisto. Nečistoća koja prodre u rezervoar može prouzrokovati smetnje u radu motora.
- Posude za gorivo protresite prije ulijevanja mješavine u spremnik za gorivo.

## Pokretanje i zaustavljanje

### Pregled prije pokretanja

1. Pregledajte nedostaju li na proizvodu dijelovi te ima li oštećenih, nepričvršćenih ili istrošenih dijelova.
2. Pregledajte matice i vijke.
3. Pregledajte glavu trimera ili nož.
4. Pregledajte sigurnosnu maticu. Provjerite je li sigurnosna matica zategnuta na minimalni zateznu silu od 1,5 Nm (1,1 ft lb). Zategnite sigurnosnu maticu na zatezni moment od 35 – 50 Nm (26 – 36 ft lb).
5. Pregledajte filter zraka.
6. Pregledajte blokadu regulatora gasa i regulator gasa.
7. Pregledajte prekidač za zaustavljanje.
8. Pregledajte ima li na proizvodu ispuštanja goriva.

### Pokretanje hladnog motora



**UPOZORENJE:** Prije pokretanja proizvoda ugradite cijeli poklopac spojke i osovinu. Nepričvršćena spojka može uzrokovati ozljedu. Navucite rukavice.



**UPOZORENJE:** Pomaknite proizvod iz područja ulijevanja goriva i dalje od napajanja. Postavite ga na ravnu površinu. Uvjerite se kako rezni nastavak nije u kontaktu s bilo kojim predmetima.



**UPOZORENJE:** U radnom području ne smiju se zadržavati neovlaštene osobe. U suprotnom postoji opasnost od opasne ozljede. Sigurnosna udaljenost je 15 m.

1. Prekidač za zaustavljanje postavite u položaj za pokretanje.
2. Čašicu pumpe za gorivo pritisnite deset puta. (Sl. 45)
3. Regulator čoka pomaknite u položaj čoka. (Sl. 46)
4. Držite proizvod na tlu. Desnom rukom polako izvlačite užu sve dok ne osjetite otpor. Snažno i brzo povucite užu. Ponavljajte do pokretanja motora. (Sl. 47)

**Napomena:** Nikad ne omotavajte užu pokretača oko šake.



**OPREZ:** Uža pokretača nemojte izvlačiti do kraja. Zadržite ručicu užeta pokretača kada je uža potpuno izvučeno. Nepoštivanjem ovih uputa možete uzrokovati oštećenje motora.

5. Regulator čoka postavite u položaj za pokretanje i povlačite užu pokretača dok se motor ne pokrene.
6. Malo povucite regulator gasa i 60 sekundi pogonite na niskom broju okretaja.



**UPOZORENJE:** Nemojte dodirivati poklopac. Ako je lulica svječice oštećena, možete opeći kožu ili uzrokovati električni udar. Nemojte upotrebljavati ovaj proizvod s oštećenom lulicom svječice.

### Pokretanje zagrijanog motora

1. Prekidač za zaustavljanje postavite u položaj za pokretanje.
2. Čašicu pumpe za gorivo pritisnite deset puta. (Sl. 45)
3. Regulator čoka postavite u položaj za pokretanje i povlačite užu pokretača dok se motor ne pokrene.

### Za zaustavljanje

- Za zaustavljanje motora pritisnite prekidač za zaustavljanje. (Sl. 19)

### Korištenje trimera za travu



**OPREZ:** Nakon svake radnje usporite motor na broj okretaja u praznom hodu. Dugotrajni rad neopterećenog motora pod punim gasom može uzrokovati njegovo oštećenje.

**Napomena:** Pri postavljanju novog flaksa trimera očistite poklopac glave trimera kako biste spriječili vibracije. Pregledajte i po potrebi očistite druge dijelove glave trimera.

### Opće radne upute



**UPOZORENJE:** Budite pažljivi prilikom sječe nategnutog stabla. Ono se prije ili nakon reza može naglo vratiti u uobičajeni položaj u udariti vas ili proizvod te uzrokovati ozljedu.

- Napravite čistinu u jednom dijelu radnog područja i započnite s radom iz nje.
- Krećite se kroz radno područje po pravilnom uzorku. (Sl. 48)
- Proizvod pomikajte potpuno ulijevo i udesno kako biste svakim okretom očistili širinu od 4 – 5 m (13' – 16').
- Prije okretanja i povratka očistite duljinu od 75 m (250'). Kako napredujete, sa sobom nosite spremnik za gorivo.
- Krećite se u smjeru u kojem što manje morate prelaziti preko jaraka i prepreka.

- Krećite se u smjeru u kojem vjetar poliježe vegetaciju u očišćenom području. (Sl. 49)
- Krećite se duž nagiba, ne gore i dolje.

## Čišćenje trave s rezačem trave

1. Tijekom rada sa strojem stopala držite razmaknutima. Stopala moraju imati dobro uporište na tlu.
2. Potporni poklopac treba biti lagano naslonjen na tlo. Tako sprječavate dodir noža s tlom.
3. Zamah za čišćenje je bočni pomak s desne stane na lijevu. Za rezanje upotrebljavajte lijevu strana noža (između 8 i 12 sati). (Sl. 50)
4. Za čišćenje trave nož nagnite ulijevo.

**Napomena:** Trava se lako nakuplja na pravcu.

5. Povratni zamah je bočni njihajući pokret s lijeve na desnu stranu.
6. Radite u ritmu.
7. Krećite se prema naprijed i održavajte dobar kontakt s tlom.
8. Zaustavite motor.
9. Odvojite proizvod od kopče na naramenici.
10. Odložite proizvod na tlo.
11. Sakupite odrezani materijal.

## Čišćenje

(Sl. 51)

Postizanje najboljih rezultata:

- Držite trimmer tako da glava trimera bude malo iznad tla.
- Nagnite glavu trimera pod laganim kutom.
- Dopustite da flaks trimera tijekom košnje lupi tlo oko predmeta.

## Podrezivanje trave

1. Glavu trimera držite neposredno iznad tla i pod kutom. Flaks trimera nemojte utiskati u travu. (Sl. 52)

2. Smanjite duljinu flaksa trimera za 10 – 12 cm / 4 – 4,75 in.
3. Smanjite broj okretaja kako biste smanjili rizik od oštećenja bilja.
4. Ako kosite travu u blizini predmeta, koristite 80 % gasa. (Sl. 53)

## Košenje trave

1. Flaks trimera za travu tijekom košenja treba biti paralelan s tlom. (Sl. 54)
2. Glavu trimera nemojte pritiskati na tlo. Možete oštetiti tlo i proizvod.
3. Nemojte dopustiti neprekidan dodir glave trimera i tla, tako možete oštetiti glavu trimera.
4. Tijekom košenja trave pomicanjem stroja s jedne strane na drugu upotrebljavajte puni gas. Flaks trimera za travu treba biti paralelan s tlom. (Sl. 55)

## Čišćenje trave

Tok zraka rotirajućeg flaksa trimera možete upotrijebiti za uklanjanje odrezane trave iz područja.

1. Glavu trimera i flaks držite paralelno iznad tla.
2. Dajte puni gas.
3. Pomičite glavu trimera s jedne na drugu stranu kako biste počistili travu.



**UPOZORENJE:** Pri svakom postavljanju novog flaksa trimera očistite poklopac glave trimera kako biste spriječili neuravnoteženost i vibracije na ručkama. Također pregledajte druge dijelove glave trimera i po potrebi ih očistite.

## Zamjena flaksa trimera

Pogledajte posljednju stranicu u ovom korisničkom priručniku.

## Održavanje



**UPOZORENJE:** Prije čišćenja, popravljanja ili održavanja proizvoda pročitajte i usvojite sigurnosno poglavlje.

razlikuju ako proizvod ne upotrebljavate svaki dan. Provodite samo zahvate održavanja navedene u ovom priručniku. Za radove održavanja koji nisu navedeni u ovom priručniku obratite se odobrenom servisnom centru.

## Raspored održavanja

Obavezno pratite raspored održavanja. Intervali su izračunati za dnevno korištenje proizvoda. Intervali se

Raspored održavanja	Dnevno	Tjedno	Mjesečno
Očistite vanjske površine.	✓		
Očistite filtar zraka. Ako je potrebno, zamijenite ga.	✓		

Raspored održavanja	Dnevno	Tjedno	Mjesečno
Pregledajte naramenice.	✓		
Provjerite ispravnost blokade regulatora gasa te gasa.	✓		
Pregledajte ručku i upravljač.	✓		
Provjerite sklopku za zaustavljanje.	✓		
Pregledajte štitnike.	✓		
Provjerite je li nož oštar i neoštećen. Pravilno ugradite nož u središnji položaj.	✓		
Pregledajte glavu trimera.	✓		
Pregledajte rezni nastavak i provjerite je li nepomičan u praznom hodu.	✓		
Provjerite sigurnosnu maticu reznog nastavka.	✓		
Provjerite ima li na motoru, spremniku ili vodovima goriva propuštanja goriva.	✓		
Pregledajte transportni štitnik noža.	✓		
Provjerite matice i vijke.	✓		
Pregledajte ručicu na užetu pokretača i uže pokretača.		✓	
Pregledajte elemente za ublažavanje vibracija.		✓	
Očistite vanjski priključak i površine oko rasplinjača.		✓	
Očistite vanjski dio svjeće. Skinite je i provjerite zazor elektroda. Podesite udaljenost na 0,6 – 0,7 mm ili zamijenite svječicu. Ugradite prigušivač na svječicu.		✓	
Očistite rashladni sustav.		✓	
Provjerite mazivo u pužnom zglobu. Po potrebi napunite.		✓	
Provjerite prigušivač.			✓
Pregledajte spojku, opruge spojke i bubanj spojke. Po potrebi ih zamijenite u ovlaštenom servisnom centru.			✓
Pregledajte žice i priključke.			✓
Zamijenite svječicu.			✓

## Podešavanje rasplinjača

Osnovne postavke rasplinjača podešene su prilikom ispitivanja u tvornici. Podešavanje treba provesti obučeni tehničar.

## Provjera prigušivača



**UPOZORENJE:** Nemojte upotrebljavati proizvod s oštećenim prigušivačem. Uvijek zamijenite oštećeni prigušivač.



**UPOZORENJE:** Opasnost od opekina ili požara. Prigušivači s katalizatorom jako se zagrijevaju tijekom rada.



**UPOZORENJE:** Opasnost od požara. Prigušivač smanjuje razinu buke i usmjerava ispušne plinove dalje od rukovatelja. Ispušni su plinovi vrući i mogu sadržavati iskre.



**OPREZ:** Ako je mrežica za hvatanje iskri oštećena, morate je zamijeniti. Nemojte upotrebljavati proizvod bez mrežice za

hvatanje iskri ili s oštećenom mrežicom za hvatanje iskri.



**OPREZ:** Ako je mrežica za hvatanje iskri neprohodna, proizvod se pregrijava i dolazi do oštećenja cilindra i klipa.

1. Provjerite ispravnost prigušivača.
2. Provjerite pravilnu pričvršćenost prigušivača za proizvod.

## Podešavanje broja okretaja u praznom hodu

- Provjerite je li filter zraka čist. Rezni nastavak ne smije se okretati u praznom hodu.
- Broj okretaja u praznom hodu podešavate vijkom za podešavanje broja okretaja u praznom hodu T kojeg možete prepoznati po oznaci "T".
- Broj okretaja motora u praznom hodu ispravan je kada motor radi uglučeno u svim položajima. Broj okretaja motora u praznom hodu mora biti manji od broja okretaja pri kojem se rezni nastavak počinje okretati.



**UPOZORENJE:** Ako je prazni hod nemoguće podesiti tako da se rezni nastavak zaustavi, obratit se distributeru ili servisnom centru. Proizvod ne upotrebljavajte dok nije pravilno podešen ili popravljen.

1. Vijak za podešavanje broja okretaja u praznom hodu okrećite u smjeru kazaljke na satu sve dok se rezni nastavak ne počne okretati.
2. Vijak za podešavanje broja okretaja u praznom hodu okrećite u smjeru suprotnom od kazaljke na satu sve dok se rezni nastavak ne zaustavi. (Sl. 56)

## Rashladni sustav

Proizvod je opremljen rashladnim sustavom za održavanje niske radne temperature.

Rashladni sustav sastoji se od:

(Sl. 57)

- Rebara na zamašnjaku (A)
- Rashladnih rebara na cilindru (B)
- Poklopca cilindra (C) (usmjerava hladni zrak preko cilindra)
- Ploče prigušivača (D)
- Ploče (E)

## Čišćenje rashladnog sustava



**UPOZORENJE:** Onečišćen ili neprohodan rashladni sustav uzrokuje

pregrijavanje. Ono uzrokuje oštećenje klipa i cilindra.

1. Dijelove rashladnog sustava najmanje jednom tjedno očistite četkom.

## Filter zraka

- Filtre očistite u intervalima od 25 sati. Ako je potrebno, čistite češće.
- Regulator čoka postavite u položaj za čok. (Sl. 58)

## Čišćenje filtra zraka



**OPREZ:** Ako je filter zraka oštećen, jako onečišćen ili namočen gorivom, zamijenite ga.

Filter zraka koji se dugotrajno upotrebljava nemoguće je potpuno očistiti. U redovitim intervalima mijenjajte filter zraka novim.

1. Ručicu čoka pomaknite prema gore da biste zatvorili ventil čoka.
2. Skinite poklopac filtra zraka. (Sl. 59)
3. Skinite filter od filca i filter zraka.
4. Filtrom od filca lagano udarajte o dlan ili ga očistite zrakom.
5. Provjerite površinu gumene brtve. Zamijenite filter na gumenoj brtvi ako je oštećen.
6. Očistite filter zraka toplom otopinom sredstva za čišćenje.



**OPREZ:** Filter od filca mora biti suh. Voda može oštetiti filter od filca.

7. Za nauljavanje filtra upotrijebite dvotaktno ulje Husqvarna. Prije vraćanja filtra zraka uklonite višak ulja.



**OPREZ:** Nikada nemojte upotrebljavati gorivo ili ulje za četverotaktne motore.

8. Ako je filter zraka previše onečišćen i ne možete ga u potpunosti očistiti, zamijenite ga. Oštećeni filter zraka obavezno zamijenite.
9. Očistite i unutarnju površinu poklopca filtra. Upotrijebite zrak ili četku.
10. Prije ugradnje uvjerite se da je filter suh.

## Filter goriva

Kada dovod goriva u motor oslabi, provjerite prohodnost čepa spremnika goriva i filtra goriva (A). (Sl. 60)

## Podmazivanje konusnog zupčanika

3/4 konusnog zupčanika mora biti napunjeno mazivom za konusni zupčanik.

(Sl. 61)

## Pregled svjećice



**OPREZ:** Uvijek koristite preporučenu vrstu svjećice. Neodgovarajuća vrsta svjećice može oštetiti proizvod.

- Ako motor nema snage, teško se pokreće ili ne radi ispravno u praznom hodu, pregledajte svjećicu.
- Za smanjenje opasnosti od nepoželjnog materijala na elektrodama svjećice pratite sljedeće upute:
  - a) Provjerite je li broj okretaja pri praznom hodu pravilno podešen.

b) Provjerite ispravnost mješavine goriva.

c) Provjerite je li filter zraka čist.

- Ako je svjećica prljava, očistite je i provjerite ispravnost zazora elektroda, pogledajte *Tehnički podaci na stranici 337*. (Sl. 62)
- Ako je potrebno, zamijenite svjećicu.

## Naoštavanje rezača trave i noževa za travu

1. Rezače trave i noževe za travu oštrite jednom nazubljenom ravnom turpijom.
2. Sve rubove rezača i noževa za travu naoštrite ravnomjerno kako biste zadržali uravnoteženost. (Sl. 63)

## Rješavanje problema

Pogreška u pokretanju		
Provjera	Mogući uzrok	Rješenje
Tipka Stop	Položaj za zaustavljanje	Sklopku za zaustavljanje postavite u položaj za pokretanje.
Startne kopče	Vezni zaponac	Prilagodite ili zamijenite zaponac.
		Očistite područje oko startnih kopči.
		Obratite se ovlaštenom servisnom zastupniku.
Spremnik za gorivo	Nepravilna vrsta goriva.	Ispraznite i upotrijebite odgovarajuće gorivo.
Rasplinjač	Podešavanje brzine okretaja u praznom hodu.	Vijkom T podesite broj okretaja u praznom hodu.
Iskrenje (nema iskre)	Svjećica je zaprljana ili mokra.	Provjerite je li svjećica suha i čista.
		Očistite svjećicu. Provjerite jesu li razmaci između elektroda ispravni. Provjerite ima li svjećica prigušivač.
	Zazor svjećice je neispravan.	Ispravan zazor elektroda potražite u tehničkim podacima.
Svjećica	Svjećica je nezategnuta.	Zategnite svjećicu.



<b>Motor se pokreće, ali ne ostaje u pogonu</b>		
<b>Provjera</b>	<b>Mogući uzrok</b>	<b>Rješenje</b>
Spremnik za gorivo	Nepravilna vrsta goriva.	Ispraznite i upotrijebite odgovarajuće gorivo.
Rasplinjač	Pogon motora u praznom hodu je nepravilan.	Razgovarajte sa svojim servisnim zastupnikom.
Filtar zraka	Začepljen filtari zraka.	Očistite filtari zraka.

## Prijevoz i skladištenje

- Osigurajte opremu za prijevoz kako biste spriječili oštećenja i nezgode.
- Proizvod i opremu spremite u suho područje zaštićeno od mraza.
- Očistite proizvod.
- Zamijenite ili popravite oštećene dijelove.
- Proizvod zaštitite odgovarajućim zaštitnim pokrovom kako biste spriječili prodor vlage.
- Proizvod tijekom prijevoza mora biti čvrsto pričvršćen.

## Tehnički podaci

<b>333R Mark II</b>	
<b>Motor</b>	
Zapremnina cilindra, cm <sup>3</sup>	32,6
Broj okretaja u praznom hodu, o/min	3000 + 300
Preporučeni maks. broj okretaja, o/min	9100
Broj okretaja izlazne osovine, o/min	6700
Maksimalna snaga motora prema normi ISO 8893, kW pri o/min	1,0/1,3 na 7000
<b>Sustav za gorivo i podmazivanje</b>	
Svjećica	NGK BPMR7A/HQT-1
Razmak elektroda, mm	0,6-0,7
<b>Sustav za gorivo i podmazivanje</b>	
Zapremnina spremnika za gorivo, l/cm <sup>3</sup>	1,1/1100
<b>Težina</b>	
Težina, kg	7,2
<b>Podaci o buci</b>	
Izmjerena razina jačine zvuka sukladno standardu 2000/14/EC, dB (A)	107

333R Mark II	
Zajamčena razina jačine zvuka sukladno standardu 2000/14/EC, dB (A)	108
Razina snage zvuka, izmjerena <sup>58</sup>	
Opremljeno glavom trimera (originalno), dB (A)	104
Opremljeno nožem za travu (originalno), dB (A)	104
Razina tlaka zvuka na uhu rukovatelja <sup>59</sup>	
S glavom trimera (original), dB (A)	97
S nožem za travu (original), dB (A)	97
<b>Podaci o vibracijama</b> <sup>60</sup>	
Opremljeno glavom trimera, lijeva/desna ručka, m/s <sup>2</sup>	6,1/6,2
Opremljeno nožem za travu, lijevo/desno, m/s <sup>2</sup>	5,4/5,5

## Dodatna oprema

333R Mark II		
Odobrena dodatna oprema	Vrsta	Štitnik reznog nastavka
Nož za travu / rezač trave	Višenamjenski 330-2 (Ø 330, 2 zupca)	593 70 66-01
	Višenamjenski 255-3 (Ø 255, 3 zupca)	593 70 66-01
	Trava, 275-4 (Ø 275, 4 zupca)	593 70 66-01
	Za travu, 255-4, 1", (Ø 255, 4 zupca)	593 70 66-01
Glava trimera	T35	593 70 66-01
Potporni poklopac	Fiksni	-

<sup>58</sup> Razina jačine zvuka izmjerena prema standardu EN ISO 22868. Nesigurnost navedenih vrijednosti je 3 dB(A).

<sup>59</sup> Ekvivalentne razine tlaka emisija zvuka na uhu rukovatelja, utvrđene sukladno standardu EN ISO 22868. Nesigurnost navedenih vrijednosti je 3 dB(A).

<sup>60</sup> Ekvivalentna ukupna vrijednost vibracija za svaku ručku, određena u skladu sa standardom EN ISO 22867. Nesigurnost navedenih vrijednosti je 1,5 m/s<sup>2</sup>.

---

# Izjava o sukladnosti

---

## Izjava o sukladnosti za EC

Ime izdavača: **Husqvarna AB**, SE-561 82 Huskvarna, Švedska, tel: +46-36-146500.

**Husqvarna AB** ovime izjavljuje isključivu odgovornost za predmet ove izjave: Trimer i/ili čistač šikare pogonjen gorivom, platforme GZ32B predstavljaju modele **Husqvarna 333R Mark II**, od serijskih brojeva iz 2024 i novije. Broj platforme i broj modela jasno su navedeni običnim tekstom na nazivnoj pločici uz godinu i serijske brojeve u nastavku.

Svrha gore navedene izjave sukladna je zahtjevima direktive Vijeća:

- od 17. svibnja 2006. „koja se odnosi na strojeve“ **2006/42/EC**
- od 26. veljače 2014. „o elektromagnetskoj kompatibilnosti“ **2014/30/EU**.
- od 8. svibnja 2000., "koja se odnosi na emisije buke u okoliš" **2000/14/EC**.
- od 8. lipnja 2011. o „ograničenju uporabe određenih opasnih tvari“ **2011/65/EU**.

Primjenjuje se postupak procjene sukladnosti u skladu s Direktivom 2000/14/EC, dodatak V.

Informacije o emisiji buke potražite u odjeljku *Tehnički podaci na stranici 337*.

Primijenjeni su sljedeći standardi:

**EN ISO 11806-1:2022, EN ISO 14982:2009, EN ISO 12100:2010, EN IEC 63000:2018**

TÜV Rheinland LGA Products GmbH, Tillystrasse 2, D-90431 Nuernberg, Njemačka, 0197, je proveo dobrovoljno ispitivanje za tvrtku Husqvarna AB i izdao AM 50613402– certifikat za usklađenost s EC Direktivom vijeća 2006/42/EC za strojeve. Takav certifikat primjenjiv je na sve proizvodne lokacije i zemlje podrijetla, kako je i navedeno na proizvodu. Isporučeni trimer i/ili čistač šikare sukladni su primjeru koji je prošao ispitivanje.

Husqvarna AB, Huskvarna, Švedska, 2024-01-15



Claes Losdal, Menadžer odjela za istraživanje i razvoj, Husqvarna AB

Osoba odgovorna za tehničku dokumentaciju



---

## Sadržaj

---

Uvod.....	340	Transport i skladištenje.....	354
Bezbednost.....	341	Tehnički podaci.....	354
Sklapanje.....	345	Dodaci.....	355
Rukovanje.....	347	Deklaracija o usklađenosti.....	356
Održavanje.....	350	Appendix .....	443
Rešavanje problema.....	353		

---

## Uvod

---

### Opis proizvoda

Ovaj proizvod je trimer za travu/rezač žbunja sa motorom sa unutrašnjim sagorevanjem.

Neprestano radimo na povećanju bezbednosti i efikasnosti rada. Obratite se serviseru za više informacija.

### Namena

Proizvod može da se koristi sa listom za travu ili trimi glavom za rezanje različitih tipova vegetacije. Nemojte

### Pregled proizvoda

(Sl. 1)

1. Poklopac za sipanje maziva, menjač ugla
2. Menjač ugla
3. Štitnik nastavka za rezanje
4. Osovina
5. Upravljačka drška
6. Dugme gasa pri pokretanju
7. Prekidač za zaustavljanje
8. Prekidač gasa
9. Blokada prekidača gasa
10. Stezaljka upravljača
11. Prsten vešanja
12. Poklopac kvačila
13. Kapica za svećice i svećica
14. Pumpa za vazduh
15. Rezervoar za gorivo
16. Poklopac prigušivača
17. Poklopac cilindra
18. Poklopac filtera za vazduh
19. Kontrola čoka
20. Ručica užeta startera
21. Trn za osiguranje
22. Šestougaoni ključ
23. Ključ
24. Ključ
25. Trimi glava
26. Korisničko uputstvo
27. Upravljački zahvatnik

koristiti proizvod za druge zadatke osim košenja trave i čišćenja trave. Koristite list za travu ili trimi glavu za košenje trave.

**Napomena:** Državni ili lokalni propisi mogu da regulišu korišćenje. Poštujte date propise.

---

28. Uprtač

29. Stezna navrtka

30. Oslona šolja

31. Oslona prirubnica

### Simboli na proizvodu

(Sl. 2) **UPOZORENJE!** Ovaj proizvod je opasan. Ako se proizvod ne koristi na ispravan način i pažljivo, može doći do telesnih povreda ili smrti rukovaoca ili prisutnih osoba. Da bi se sprečile telesne povrede rukovaoca ili prisutnih osoba, pročitajte i pridržavajte se svih bezbednosnih uputstava u korisničkom uputstvu.

(Sl. 3) Pre upotrebe, pažljivo pročitajte korisničko uputstvo i budite sigurni da ste ga razumeli.

(Sl. 4) Proizvod je usaglašen sa važećim direktivama EZ.

(Sl. 5) Koristite zaštitni šlem na lokacijama gde predmeti mogu pasti na vas. Koristite odobrenu zaštitu za sluh. Koristite odobrenu zaštitu za oči.

(Sl. 6) Koristite odobrene zaštitne rukavice.

(Sl. 7) Nosite neklizajuće i čvrste čizme.

- (Sl. 8) Proizvod može prouzrokovati izbacivanje predmeta, što može da izazove telesnu povredu.
- (Sl. 9) Maksimalna brzina izlazne osovine.
- (Sl. 10) Održavajte minimalno rastojanje od 15 m (50 stopa) od osoba i životinja tokom rada proizvoda.
- (Sl. 11) Opasnost od udara noža ako oprema za košenje dodirne predmet koji odmah ne odseče. Proizvod može odseći delove tela. Održavajte minimalno rastojanje od 15 m (50 stopa) od osoba i životinja tokom rada proizvoda.
- (Sl. 12) Pumpa za vazduh.
- (Sl. 13) Smer za zatvaranje čoka.
- (Sl. 14) Smer za otvaranje čoka.
- (Sl. 15) Emisije buke u okruženje u skladu sa evropskom Direktivom 2000/14/EC i "Propisom o zaštiti radova u okruženju (kontrola buke) Novog Južnog Velsa iz 2017.". Podaci o emisiji buke su navedeni

na nalepnici mašine i u poglavlju *Tehnički podaci na stranici 354*.

yyyywwxxxx

Nazivna pločica prikazuje serijski broj. **yyyy** je godina proizvodnje, a **ww** je nedelja proizvodnje.

**Napomena:** Ostali simboli/nalepnice na proizvodu se odnose na zahteve u vezi sa sertifikacijom na drugim tržištima.

## Emisije Euro V.



**UPOZORENJE:** Neovlašćene prepravke motora poništavaju EU tip odobrenja za ovaj proizvod.

## Oštećenje proizvoda

Nismo odgovorni za oštećenja proizvoda u sledećim slučajevima:

- proizvod je popravljen na pogrešan način
- proizvod je popravljen korišćenjem delova koji nisu napravljeni ili odobreni od strane proizvođača
- proizvod ima opremu koja ne potiče ili nije odobrena od strane proizvođača
- proizvod nije popravljen u ovlašćenom servisnom centru ili od strane ovlašćenog stručnjaka

# Bezbednost

## Bezbednosne definicije

Definicije navedene u nastavku pružaju nivo ozbiljnosti za svaku signalnu reč.



**UPOZORENJE:** Telesne povrede osoba.



**OPREZ:** Oštećenje proizvoda.

**Napomena:** Ove informacije olakšavaju korišćenje proizvoda.

## Opšta bezbednosna uputstva



**UPOZORENJE:** Pročitajte upozoravajuća uputstva koja slede pre korišćenja proizvoda.

- Koristite proizvod na ispravan način. Telesna povreda ili smrt su mogući rezultat neispravnog

korišćenja. Koristite proizvod samo za zadatke navedene u ovom uputstvu. Nemojte koristiti proizvod za druge zadatke.

- Pratite instrukcije navedene u ovom uputstvu. Pratite bezbednosne simbole i bezbednosna uputstva. Ako rukovalac ne prati uputstva i simbole, oštećenje, telesna povreda ili smrt su mogući rezultat.
- Nemojte baciti ovo uputstvo. Koristite uputstva kako biste sklopili, rukovali i održavali proizvod u dobrom stanju. Koristite uputstva za ispravno montiranje dodatka i opreme. Koristite isključivo odobrene dodatke i opremu.
- Nemojte koristiti oštećeni proizvod. Pridržavajte se šeme održavanja. Vršite samo one radove održavanja za koje pronađete instrukcije u ovom uputstvu. Ovlašćeni servisni centar mora izvršiti sve druge radove održavanja.
- Ovo uputstvo ne može sadržavati sve situacije koje se mogu pojaviti prilikom korišćenja proizvoda. Budite pažljivi i koristite zdrav razum. Nemojte rukovati proizvodom ili vršiti održavanje ako niste sigurni u pogledu određene situacije. Obratite se stručnjaku za proizvod, prodavcu, servisnom zastupniku ili ovlašćenom servisnom centru kako biste dobili više informacija.

- Iskopčajte kabl svečice pre nego što sklopite proizvod, uskladištite ga ili izvršite održavanje.
- Nemojte koristiti proizvod ako je izmenjen od inicijalnih specifikacija. Nemojte menjati deo na proizvodu bez odobrenja od strane proizvođača. Koristite samo delove koji su odobreni od strane proizvođača. Telesna povreda ili smrt su mogući rezultat nepravilnog održavanja.
- Nemojte udisati isparenja iz motora. Dugotrajno udisanje izduvnih gasova motora je opasno za zdravlje.
- Nemojte pokretati proizvod u zatvorenom prostoru ili blizu zapaljivih materijala. Izduvni gasovi su vrući i mogu imati varnicu koja može potpaliti požar. Nedovoljan protok vazduha može izazvati telesnu povredu ili smrt usled gušenja ili prisustva ugljenmonoksida.
- Kada koristite ovaj proizvod, motor stvara elektromagnetno polje. Elektromagnetno polje može izazvati oštećenje medicinskih implantata. Posavetujte se sa svojim lekarom i proizvođačem medicinskog implantata pre nego što počnete da rukujete ovim proizvodom.
- Nemojte dozvoliti da dete rukuje proizvodom. Ne dozvolite neobučeni osobama da rukuju proizvodom.
- Pobrinite se da uvek nadzirete osobu sa smanjenim fizičkim ili mentalnim sposobnostima koja koristi proizvod. Odgovorna odrasla osoba mora biti prisutna sve vreme.
- Proizvod čuvajte na mestu gde deca i neovlašćene osobe nemaju pristup.
- Proizvod može da izbacuje predmete i tako izazove telesne povrede. Pridržavajte se bezbednosnih uputstava kako biste smanjili rizik od telesne povrede ili smrti.
- Nemojte se udaljavati od proizvoda kada motor radi.
- Rukovalac proizvoda je odgovoran u slučaju ako dođe do nesreće.
- Uverite se da delovi nisu oštećeni pre nego što koristite proizvod.
- Uverite se da ste udaljeni najmanje 15 m (50 stopa) od drugih osoba ili životinja pre nego što koristite proizvod. Uverite se da osobe u okolnom području znaju da ćete koristiti proizvod.
- Pogledajte nacionalne ili lokalne zakone. Oni mogu sprečavati ili umanjiti načine za rad proizvoda u određenim slučajevima.
- Ne koristite proizvod ako ste iscrpljeni ili pod uticajem alkohola, droge ili lekova. Oni mogu uticati na vaš vid, budnost, koordinaciju ili posuđivanje.

## Bezbednosna uputstva za rad

- Uverite se da je proizvod u potpunosti sklopljen pre nego što počnete da ga koristite.
- Pre pokretanja, pomerite proizvod 3 m (10 stopa) od položaja gde ste punili rezervoar za gorivo. Položite proizvod na ravnu površinu. Vodite računa

da priključak za košenje ne dodiruje tlo ili druge predmete.

- Proizvod može prouzrokovati izbacivanje predmeta što može rezultirati povredom očiju. Uvek koristite odobrenu zaštitu za oči prilikom rada sa proizvodom.
- Budite oprezni, dete se može približiti proizvodu bez vašeg znanja tokom rada.
- Nemojte raditi sa proizvodom ako se osobe nalaze u radnom području. Zaustavite proizvod ako osoba uđe u radno područje.
- Pobrinite se da uvek imate kontrolu nad proizvodom.
- Nemojte koristiti proizvod ako ne postoji mogućnost da primite pomoć ako dođe do nesreće. Uvek se pobrinite da druge osobe znaju da ćete raditi sa proizvodom pre nego što počnete da koristite proizvod.
- Nemojte se okretati dok držite proizvod pre nego što se uverite da nema osoba ili životinja u bezbednom području.
- Uklonite sav neželjeni materijal iz radnog područja pre početka rada. Ako priključak za košenje udari o predmet, predmet može biti izbačen i na taj način izazvati telesnu povredu ili oštećenje. Neželjeni materijal se može namotati oko priključka za košenje i prouzrokovati štetu.
- Nemojte koristiti proizvod tokom lošeg vremena (magla, kiša, jaki vetrovi, rizik od udara groma ili drugi vremenski uslovi). Opasni uslovi (kao što su klizave površine) mogu se pojaviti usled lošeg vremena.
- Uverite se da se možete slobodno kretati i raditi u stabilnom položaju.

(Sl. 16)

- Uverite se da nema opasnosti od pada prilikom korišćenja proizvoda. Nemojte se naginjati kada radite sa proizvodom.
- Uvek držite proizvod sa obe ruke. Držite proizvod sa desne strane tela.

(Sl. 17)

- Radite sa proizvodom tako da vam je priključak za košenje ispod struka.
- Ako je kontrola čoka u položaju čoka prilikom pokretanja motora, priključak za košenje će početi da se okreće.
- Nemojte dodirivati menjač ugla nakon zaustavljanja motora. Menjač ugla je vruć nakon zaustavljanja motora. Vruće površine mogu da izazovu telesnu povredu.
- Zaustavite motor pre nego što pomerite proizvod.
- Nemojte spuštati proizvod kada motor radi.
- Pre uklanjanja neželjenih materijala sa proizvoda, zaustavite motor i sačekajte da se priključak za košenje zaustavi. Sačekajte da se priključak za košenje zaustavi pre nego što vi ili osoba koja vam pomaže u radu uklonite isečeni materijal.

## Lična zaštitna oprema



**UPOZORENJE:** Pročitajte upozoravajuća uputstva koja slede pre korišćenja proizvoda.

- Uvek koristite odgovarajuću ličnu zaštitnu opremu kada radite sa proizvodom. Lična zaštitna oprema ne poništava rizik od telesne povrede. Lična zaštitna oprema umanjuje stepen telesne povrede u slučaju pojave nesreće.
- Uvek koristite odobrenu zaštitu za oči tokom rada sa proizvodom.
- Nemojte raditi sa proizvodom dok ste bosonogi ili u otvorenoj obući. Uvek nosite neklizajuće i čvrste cizme.
- Uvek nosite duge pantalone od čvrstog materijala.
- Ako je neophodno, koristite odobrene zaštitne rukavice.
- Nosite zaštitnu kacigu ako postoji mogućnost da vam predmeti padnu na glavu.
- Uvek koristite odobrenu zaštitu za uši tokom rada sa proizvodom. Izloženost buci tokom dužeg vremenskog perioda može dovesti do gubitka sluha izazvanog bukom.
- Vodite računa da vam u blizini bude komplet za prvu pomoć.

## Zaštitni uređaji na proizvodu

- Pobrinite se da redovno vršite održavanje proizvoda.
  - Time se produžava radni vek proizvoda.
  - Time se smanjuje rizik od nesreća.

Neka ovlašćeni prodavac ili ovlašćeni servisni centar redovno pregledaju proizvod kako bi izvršili podešavanja ili popravke.

- Nemojte koristiti proizvod na kojem je oštećena zaštitna oprema. Ako je proizvod oštećen, obratite se ovlašćenom servisnom centru.

## Blokada prekidača gasa

Blokada prekidača gasa (A) sprečava slučajno aktiviranje prekidača gasa (B). Pritisnite blokadu prekidača gasa (A) da biste oslobodili prekidač gasa (B). Kada otpustite ručku, blokada prekidača gasa (A) i prekidač gasa (B) se vraćaju u početne položaje. (Sl. 18)

Dve izolovane povratne opruge kontrolišu ovo kretanje. To znači da je prekidač gasa (B) automatski blokiran u položaju praznog hoda.

1. Uverite se da je prekidač gasa (B) blokiran u praznom hodu kada otpustite blokadu prekidača gasa (A).
2. Pritisnite blokadu prekidača gasa (A) i uverite se da se vraća u početni položaj kada je otpustite.
3. Pritisnite prekidač gasa (B) i uverite se da se vraća u početni položaj kada ga otpustite.

Pokrenite motor, a zatim dajte puni gas. Otpustite prekidač gasa (B) i proverite da li se priključak za košenje zaustavlja. Ako se priključak za košenje okreće dok je gas u položaju praznog hoda, pregledajte zavrtanji za podešavanje praznog hoda karburatora.

## Prekidač za zaustavljanje

Pokrenite motor. Uverite se da se motor zaustavio nakon što ste pomerili prekidač za zaustavljanje u položaj za zaustavljanje.

(Sl. 19)

## Štitnik priključka za košenje



**UPOZORENJE:** Nikada nemojte koristiti nastavak za rezanje bez odobrenog štitnika. Ukoliko se montira pogrešan ili neispravan štitnik, može da dođe do povreda kod ljudi.

Štitnik priključka za košenje sprečava da nefiksirani predmeti budu izbačeni u smeru rukovaoca. Pregledajte štitnik priključka za košenje da biste videli ima li oštećenja i zamenite ga ako je oštećen. Koristite samo odobreni štitnik za priključak za košenje.

(Sl. 20)

## Da biste izvršili pregled mehanizma za brzo oslobađanje



**UPOZORENJE:** Nemojte koristiti neispravan uprtač s mehanizmom za brzo oslobađanje.

Mehanizam za brzo oslobađanje omogućava rukovaocu da brzo ukloni proizvod sa uprtača u hitnom slučaju.

1. Zaustavite motor.
2. Izvršite vizuelni pregled u pogledu oštećenja, na primer, naprslina.
3. Otpustite i pričvrstite mehanizam za brzo oslobađanje da biste se uverili da ispravno funkcioniše. (Sl. 21)

## Prigušivač

(Sl. 22)

Prigušivač održava nivo buke na minimumu i šalje izduvne gasove u smeru dalje od rukovaoca.

- Nemojte koristiti motor sa oštećenim prigušivačem. Oštećeni prigušivač povećava nivo buke i rizik od požara. Neka vam pri ruci bude aparat za gašenje požara.
- Redovno proveravajte da je prigušivač pričvršćen na proizvod.
- Nemojte dodirivati motor ili prigušivač dok motor radi. Nemojte dodirivati motor ili prigušivač neko vreme nakon zaustavljanja motora. Vruće površine mogu da izazovu telesnu povredu.

- Vruć prigušivač može da izazove požar. Budite naročito pažljivi ako koristite proizvod blizu zapaljivih tečnosti ili isparenja.
- Nemojte dodirivati delove prigušivača ako je prigušivač oštećen. Delovi mogu da sadrže izvesne kancerogene hemikalije.



**UPOZORENJE:** Neispravan uređaj za rezanje može povećati opasnost od nesrećnih slučajeva.



**UPOZORENJE:** Zaustavite uvek motor pre nego što budete radili nešto na uređaju za rezanje. On nastavlja da se okreće čak i kada se otpusti ručica za gas. Uverite se da se priključak za košenje potpuno zaustavio i skinite kapicu svećice pre nego što budete radili na njemu.

### Pričvršćivanje i uklanjanje stezne navrtke



**UPOZORENJE:** Zaustavite motor, nosite zaštitne rukavice i budite oprezni oko oštrih ivica priključka za košenje.

Stezna navrtka se koristi za postavljanje određenih tipova priključaka za košenje. Stezna navrtka ima levi navoj.

- Da biste postavili, pritegnite steznu navrtku suprotno od smera okretanja priključka za košenje.
- Da biste uklonili steznu navrtku, otpuštanje stezne navrtke se vrši u smeru okretanja priključka za košenje.
- Da biste olabavili i pritegnuli steznu navrtku, koristite nasadni ključ sa dugom osovinom. Strelica na slici prikazuje oblast gde možete rukovati ključem za navrtke. (Sl. 23)



**UPOZORENJE:** Kada otpuštate i pritežete steznu navrtku, postoji opasnost od povrede nožem. Kada ovo radite, uvek morate da se uverite da štitičnik noža sprečava povredu vaše ruke.

**Napomena:** Uverite se da se stezna navrtka ne može ručno okretati. Zamenite navrtku ako najlonska obloga nema otpor od najmanje 1,5 Nm. Stezna navrtka se mora zameniti nakon što se stavi oko 10 puta.

### Oprema za sečenje

Izaberite i održavajte opremu za sečenje kako bi se:

- Ostvarile maksimalne performanse sečenja.
- Produžio vek trajanja opreme za sečenje.
- Pridržavajte se uputstava za proveru, održavanje i servisiranje prigušivača.
- Uvek koristite preporučeni štitičnik za opremu za sečenje. Pogledajte poglavlje Tehnički podaci.



**UPOZORENJE:** Koristite samo priključke za košenje sa štitičnicima koje smo preporučili! Videti poglavlje o Tehničkim podacima. Pogledajte uputstva za priključak za košenje da biste proverili pravilan način postavljanja trimi niti i pravilan prečnik trimi niti.

### Oprema za rezanje

- Koristite rezne listove i noževe za travu za rezanje grube trave. (Sl. 24)
- Trimi glavu koristite za podrezivanje trave. (Sl. 25)
- Pogrešno naoštren ili oštećen rezni list povećava opasnost od nesrećnih slučajeva. Održavajte zupce reznog lista u dobrom stanju i propisno naoštrene. Pridržavajte se uputstava i koristite preporučenu turpiju za oštrenje.
- Prekontrolišite da li na priključku za košenje ima oštećenja ili naprsina. Zamenite oštećeni priključak za košenje.
- Koristite samo priključke za košenje sa preporučenim štitičnicima. Pogledajte *Dodaci na stranici 355*.

### Glava trimera



**UPOZORENJE:** Uvek vodite računa da je trimi nit čvrsto i ravnomerno omotana oko bubnja da bi se sprečile štetne vibracije.

(Sl. 26)

- Koristite samo preporučene trimi glave i trimi niti.
- Koristite samo preporučene priključke za košenje.
- Manje mašine zahtevaju manje trimi glave i obrnuto.
- Dužina trimi niti je važna. Duži gajtan trimera zahteva veću jačinu motora nego što je to slučaj kod kratkog gajtana sa istim prečnikom gajtana.
- Proverite da li je nož koji se nalazi na zaštići trimera neoštećen. Time se reže trimi nit na ispravnu dužinu.
- Potopite trimi nit u vodu tokom nekoliko dana pre korišćenja kako biste povećali dužinu radnog veka.

### Listovi za košenje trave i noževi za košenje trave

- Koristite proizvod sa odobrenim listom za košenje trave. Nemojte koristiti list za košenje trave bez ispravnog postavljanja svih potrebnih delova. Pobrinite se da se postavljanje izvrši na ispravan način i da se koriste odgovarajući delovi. Nepravilno



- postavljanje može prouzrokovati da nož odleti i na taj način ozbiljno povredi rukovaoaca ili prisutne osobe.
- Nosite zaštitne rukavice prilikom rukovanja ili vršenja održavanja na listu.
  - Koristite zaštitu za glavu kada radite sa proizvodom sa listom za košenje trave.
  - Listovi za košenje trave i noževi za košenje trave su namenjeni za sečenje grublje trave.
  - List za košenje trave može prouzrokovati telesnu povredu dok nastavlja da se okreće nakon zaustavljanja motora ili otpuštanja prekidača gasa. Uverite se da se list za košenje trave potpuno zaustavio pre vršenja bilo kakvog održavanja.
  - Zaustavite motor pre nego što budete radili nešto na priključku za košenje. Uverite se da se priključak za košenje potpuno zaustavio. Isključite kabl sa svećice.
  - Koristite samo odobreni priključak za košenje ili pravilno naoštreni nož.
  - Održavajte zube sečiva u dobrom stanju i propisno naoštrene.
  - Nemojte da koristite oštećeni priključak za košenje.
  - Pričvrstite zaštitu za transportovanje na list za košenje trave prilikom transporta ili skladištenja proizvoda.

## Udar noža

- Udar noža je naglo pokretanje proizvoda ustranu, unapred ili unazad. Udar noža nastaje kada nož za košenje trave udari o predmet koji se ne može poseći. Rizik od udara noža se povećava u oblastima u kojima nije lako videti materijal koji se reže.
- Kada se udar noža dogodi, postoji rizik da se proizvod ili rukovalac pomere iz položaja. Nož koji se pokreće može udariti prisutne osobe i postoji rizik od telesnih povreda.
- Ako je nož savijen, ima pukotine, slomljen je ili oštećen, morate ga odbaciti.
- Koristite oštar nož. Rizik od udara noža se povećava kada nož nije oštar.

## Bezbednost oko goriva

- Nemojte pokretati proizvod ako na njemu postoje tragovi goriva ili motornog ulja. Uklonite neželjeno gorivo/ulje i sačekajte da se proizvod osuši. Uklonite neželjeno gorivo sa proizvoda.
- Ako prospete gorivo na odeću, odmah je presvucite.
- Nemojte dozvoliti da gorivo dospe na vaše telo, ono može izazvati telesnu povredu. Ako gorivo dospe na vaše telo, uklonite ga pomoću sapuna i vode.

- Nemojte pokretati motor ako prospete ulje ili gorivo na proizvod ili vaše telo.
- Nemojte pokretati proizvod ako postoji curenje iz motora. Redovno proveravajte da li postoji curenje iz motora.
- Budite oprezni pri rukovanju gorivom. Gorivo je zapaljivo a isparenja su eksplozivna i mogu izazvati telesne povrede ili smrt.
- Nemojte udisati isparenja goriva, to može izazvati telesnu povredu. Pobrinite se da ima dovoljno protoka vazduha.
- Nemojte pušiti u blizini goriva ili motora.
- Nemojte stavljati vruće predmete blizu goriva ili motora.
- Nemojte dolivati gorivo kada motor radi.
- Uverite se da je motor hladan pre dopunjavanja goriva.
- Pri dopunjavanja goriva, lagano otvorite poklopac rezervoara za gorivo i pažljivo otpustite pritisak.
- Nemojte dolivati gorivo u motor u zatvorenom prostoru. Nedovoljan protok vazduha može izazvati telesnu povredu ili smrt usled gušenja ili prisustva ugljen-monoksida.
- Pažljivo zategnite poklopac rezervoara za gorivo ili može doći do požara.
- Pomerite proizvod najmanje 3 m (10 stopa) od položaja gde ste punili rezervoar pre pokretanja.
- Nemojte sipati previše goriva u rezervoar za gorivo.
- Pobrinite se da ne može doći do curenja kada pomerite proizvod ili kantu za gorivo.
- Nemojte stavljati proizvod ili kantu za gorivo na mesto gde postoji otvoreni plamen, varnice ili pilot gorionik. Uverite se da u skladišnom prostoru nema otvorenog plamena.
- Koristite samo odobrene kante za gorivo prilikom prenošenja ili skladištenja goriva.
- Ispraznite rezervoar za gorivo pre dugotrajnog skladištenja. Pridržavajte se lokalnog zakona u pogledu mesta odlaganja goriva.
- Očistite proizvod pre dugotrajnog skladištenja.
- Skinite kabl svećice pre skladištenja proizvoda kako biste osigurali da se motor ne može slučajno pokrenuti.

## Bezbednosna uputstva za održavanje

- Obratite se servisnom centru ako niste u mogućnosti da podesite brzinu praznog hoda potrebnu za zaustavljanje priključka za košenje. Nemojte koristiti proizvod pre nego što je pravilno podešen ili popravljen.

---

## Sklapanje

---



**UPOZORENJE:** Pročitajte poglavlje o bezbednosti pre sklapanja proizvoda.

## Postavljanje glavne šasije

1. Povežite motor (A) na cev (B) pomoću četiri zavrtnja (C). (Sl. 27)

## Postavljanje upravljača i gasa

1. Stavite upravljač u stezaljku upravljača na osovini. (Sl. 28)
2. Postavite gornji deo stezaljke upravljača na upravljač. Uverite se da je stezaljka postavljena na nazubljeni deo upravljača. Pogledajte ilustraciju.
3. Namestite uprtač i obesite proizvod na kuku za podršku.
4. Izvršite poslednje podešavanje kako biste se uverili da je proizvod u udobnom položaju kada visi na uprtaču. (Sl. 29)
5. Pritegnite zavrtnje.

## Povezivanje sajle gasa i kablova prekidača za zaustavljanje

1. Uklonite poklopac filtera za vazduh.
2. Provedite sajlu gasa (A) kroz nosač karburatora (B). (Sl. 30)
3. Uvrnite rukavac za podešavanje sajle (C) do kraja u nosač karburatora.
4. Stavite umetak sa žlebom (D) na karburator. U tom trenu, upušteni otvor (E) za ušku kabla (F) se nalazi sa dalje strane rukavca za podešavanje sajle (C). (Sl. 31)
5. Rotirajte ekscentrični točak gasa karburatora i provucite sajlu gasa (A) kroz otvor u umetku sa žlebom.
6. Uverite se da uška kabla (F) upada u upušteni otvor.
7. Povucite prekidač gasa nekoliko puta da biste proverili da li pravilno radi.
8. Podesite rukavac za podešavanje sajle (C).
  - a) Uverite se da graničnik na ekscentričnom točku gasa karburatora pravilno naleže na graničnik gasa.
  - b) Uverite se da je položaj sajle takav da se nalazi 1–2 mm između uške kabla (F) i umetka sa žlebom kad je prekidač gasa potpuno pritisnut. (Sl. 32)
9. Kad pravilno podesite sajlu gasa (A), pritegnite blokirajuću navrtku (G).
10. Povežite kablove prekidača za zaustavljanje (H) sa priključcima iz motora. (Sl. 33)
11. Postavite poklopac filtera za vazduh.

## Postavljanje štitnika reznog lista i lista za travu



**OPREZ:** Koristite samo odobreni štitnik za rezne listove. Pogledajte *Dodaci na stranici 355*.

1. Pričvrstite štitnik reznog lista/štitnik priključka za košenje (A) na osovinu i zategnite pomoću vijka (L). (Sl. 34)

2. Montirajte upravljački zahvatnik (B) na izlaznoj osovini.
3. Okrećite izlaznu osovinu sve dok se jedan od otvora na zahvatniku ne izravna sa odgovarajućim otvorom na kućištu menjača.
4. Stavite trn za osiguranje (C) u otvor tako da se osovina osigura.
5. Postavite rezni list (D), oslonu prirubnicu (G) i oslonu šolju (F) na izlaznu osovinu.
6. Stavite oslonu šolju (F) na izlaznu osovinu sa stranom koja nije ravna naspram reznog lista.
7. Postavite navrtku (E). Držite osovinu ključa što je moguće bliže štitniku reznog lista. Da biste zategnuli navrtku, morate okrenuti ključ u smeru suprotnom od rotacije. Zategnite navrtku na obrtni momenat od 35–50 Nm (3,5–5 kpm). (Sl. 35)

**Napomena:** Levi navoj.

## Postavljanje noževa i trimi glava



**UPOZORENJE:** Koristite samo odobreni štitnik za noževe. Pogledajte *page*. Oštećeni štitnik može da izazove telesnu povredu.



**UPOZORENJE:** Ako radite sa proizvodom sa nožem za košenje trave, prvo postavite ispravnu ručicu, štitnik diska i uprtač.



**UPOZORENJE:** Ako ne postavite noževe na ispravan način, to može dovesti do telesne povrede.

1. Uverite se da se podignuti odeljak na zahvatniku/oslonjoj prirubnici pravilno zaključa u središnji otvor noža.
2. Postavite noževe. (Sl. 36)

## Postavljanje nosača na štitnik priključka za košenje

1. Postavite nosač (B) na štitnik priključka za košenje (A). (Sl. 37)
2. Stavite zavrtnj (C).

## Postavljanje štitnika trimera i trimi glave

1. Pričvrstite štitnik (A) na osovinu pomoću vijaka (L). Uverite se da koristite odgovarajući štitnik za odgovarajuću trimi glavu. (Sl. 38)
2. Povežite pogonski disk (B) sa izlaznom osovinom. (Sl. 39)
3. Okrećite izlaznu osovinu sve dok se otvor na zahvatniku ne poklopi sa odgovarajućim otvorom na kućištu menjača.

4. Stavite trn za osiguranje (C) u otvor tako da se osovina osigura.
5. Okrenite trimi glavu (H) suprotno kretanju kazaljke na satu. (Sl. 40)
6. Za rastavljanje, izvršite obrnuti proces.

## Postavljanje štitnika za transportovanje

1. Postavite štitnik za transportovanje na rezni list. (Sl. 41)

## Podešavanje uprtača



**UPOZORENJE:** Proizvod mora uvek biti sigurno pričvršćen na uprtač. Oštećeni proizvod ne sme da se koristi.

1. Stavite uprtač.
2. Povežite proizvod na uprtač.
3. Podesite uprtač za najbolji radni položaj.
4. Podesite bočne trake da biste težinu proizvoda ravnomerno raspodelili na ramenima. (Sl. 42)
5. Podesite uprtač tako da priključak za košenje bude paralelan sa tlom. (Sl. 43)
6. Pustite da priključak za košenje lako dodirne tlo. Podesite stezaljku uprtača da biste ispravno balansirali proizvod. (Sl. 44)

**Napomena:** Ako koristite nož za travu, morate ga balansirati približno 10 cm / 4 inča iznad tla.

## Rukovanje



**UPOZORENJE:** Pročitajte i shvatite poglavlje o bezbednosti pre rada sa proizvodom.

## Gorivo

### Korišćenje goriva



**OPREZ:** Ovaj proizvod ima dvotaktni motor. Koristite mešavinu benzina i ulja za dvotaktni motor. Pobrinite se da koristite ispravnu količinu ulja u mešavini. Nepravilna razmera benzina i ulja može prouzrokovati oštećenje motora.

## Benzin



**OPREZ:** Nemojte koristiti benzin sa oktanskim brojem manjim od 90 RON (87 AKI). To može prouzrokovati oštećenje proizvoda.



**OPREZ:** Nemojte koristiti benzin sa više od 10% koncentracije etanola (E10). To može prouzrokovati oštećenje proizvoda.



**OPREZ:** Nemojte koristiti olovni benzin. To može prouzrokovati oštećenje proizvoda.

- Uvek koristite sveži bezolovni benzin sa minimalnim oktanskim brojem od 90 RON (87 AKI) i sa manje od 10% koncentracije etanola (E10).
- Koristite benzin sa višim oktanskim brojem ako često koristite proizvod pri kontinuirano visokoj brzini motora.

- Uvek koristite kvalitetnu mešavinu bezolovnog benzina/ulja.

### Ulje za dvotaktni motor

- Koristite samo kvalitetno ulje za dvotaktne, naročito HUSQVARNA ulje za dvotaktne motore. Koristite samo ulje predviđeno za vazdušno hlađeni motor.
- Razmera mešavine 50:1 (2%).
- Ulje lošeg kvaliteta i visok postotak ulja u gorivu trajanje katalizatora.
- Obratite se prodavcu pri biranju ulja.
- Ako Husqvarna ulje za dvotaktne motore nije dostupno, možete da koristite drugo ulje za dvotaktne motore dobrog kvaliteta koje za formulisano za motore sa vazdušnim hlađenjem. Obratite se prodavcu pri biranju ulja.
- Nemojte koristiti ulje za dvotaktne motore koje je napravljeno za vodeno hlađene vanbrodske motore. Ulje za dvotaktne motore se ponekad naziva „ulje za vanbrodske motore“.

Benzin, litara	Ulje, litar
	2% (50:1)
5	0,1
10	0,2
15	0,3
20	0,4

### Pravljenje mešavine goriva

**Napomena:** Uvek koristite čistu kantu za gorivo kada mešate gorivo.

**Napomena:** Nemojte praviti zalihe mešavine goriva veće od količine potrebne za 30 dana rada.

1. Dodajte polovinu količine benzina.
2. Dodajte punu količinu ulja.
3. Promućkajte mešavinu goriva kako bi se sadržaj izmešao.
4. Dodajte preostalu količinu benzina.
5. Promućkajte mešavinu goriva kako bi se sadržaj izmešao.
6. Napunite rezervoar za gorivo.

## Dolivanje goriva



**UPOZORENJE:** Nemojte pušiti niti približavati vruće predmete gorivu. Pre dodavanja goriva zaustavite motor i sačekajte nekoliko minuta da se ohladi.



**UPOZORENJE:** Kad dodate gorivo, polako otvorite čep rezervoara za gorivo da biste izjednačili pritisak.



**UPOZORENJE:** Kad dodate gorivo, pažljivo zategnite čep rezervoara za gorivo. Udaljite mašinu od prostora za dosipanje goriva i električnih vodova pre pokretanja motora.

- Uvek koristite kantu za gorivo sa ventilom protiv prosipanja.
- Uverite se da je područje oko poklopca rezervoara za gorivo čisto. Nečistoća koja proдре u rezervoar može prouzrokovati smetnje u radu motora.
- Promućkajte kantu za gorivo pre dolivanja mešavine goriva u rezervoar za gorivo.

## Pokretanje i zaustavljanje

### Pregled pre pokretanja

1. Pregledajte proizvod kako biste se uverili da nema nedostajućih, oštećenih, labavih ili pohabanih delova.
2. Pregledajte navrtke, zavrtnje i vijke.
3. Pregledajte trimi glavu ili rezni list.
4. Proverite steznu navrtku. Uverite se da stezna navrtka ima minimalnu silu blokiranja od 1,5 Nm (1,1 ft lb). Pritegnite steznu navrtku na 35–50 Nm (26–36 ft lb).
5. Pregledajte filter za vazduh.
6. Proverite blokadu prekidača gasa i komandu gasa.
7. Proverite prekidač za zaustavljanje.
8. Proverite da li ima curenja goriva iz proizvoda.

## Pokretanje hladnog motora



**UPOZORENJE:** Pre pokretanja proizvoda, postavite kompletan poklopac kvačila i osovinu. Labavo kvačilo može da izazove povrede. Koristite rukavice.



**UPOZORENJE:** Udaljite proizvod od prostora za dosipanje goriva i napajanja. Položite ga na ravnu površinu. Uverite se da ništa ne dodiruje priključak za košenje.



**UPOZORENJE:** Pobrinite se da samo ovlašćene osobe budu u radnoj oblasti. U suprotnom može da dođe do teških povreda. Bezbedna udaljenost je 15 m.

1. Postavite prekidač za zaustavljanje u položaj za pokretanje.
2. Pritisnite pumpu za vazduh deset puta. (Sl. 45)
3. Pomerite kontrolu čoka u položaj čoka. (Sl. 46)
4. Držite proizvod na tlu. Lagano izvlačite uže desnom rukom dok ne osetite određeni otpor. Brzo i snažno povucite uže. Nastavite sve dok ne čujete da se motor pokreće. (Sl. 47)

**Napomena:** Nemojte namotavati uže startera oko ruke.



**OPREZ:** Nemojte izvući celo uže startera. Držite ručicu užeta startera kad ga izvučete do kraja. Ako se ne budete pridržavali ovih uputstava to može imati za posledicu oštećenje motora.

5. Podesite kontrolu čoka u radni položaj, a zatim vucite uže startera dok se motor ne pokrene.
6. Blago povucite prekidač gasa i pustite da radi na niskoj brzini tokom 60 sekundi.



**UPOZORENJE:** Nemojte dodirivati poklopac. To može dovesti do opekotina kože i prouzrokovati strujni udar ako je kapica svećice oštećena. Ne koristite proizvod sa oštećenom kapicom za svećicu.

## Pokretanje toplog motora

1. Postavite prekidač za zaustavljanje u položaj za pokretanje.
2. Pritisnite pumpu za vazduh deset puta. (Sl. 45)
3. Podesite kontrolu čoka u radni položaj, a zatim vucite uže startera dok se motor ne pokrene.

## Zaustavljanje

- Pritisnite prekidač za zaustavljanje da biste zaustavili motor. (Sl. 19)

## Rad sa trimerom za travu



**OPREZ:** Pobrinite se da se motor uspori u brzinu praznog hoda nakon svakog rada. Dug period rada pri punom gasu bez opterećenja na motoru može izazvati oštećenje motora.

**Napomena:** Očistite poklopac trimi glave kada pričvrstite novu trimi nit kako biste sprečili vibracije. Pregledajte ostale delove trimi glave i očistite ih ako je potrebno.

## Opšta radna uputstva



**UPOZORENJE:** Budite pažljivi prilikom rezanja napetog stabla. Može odskočiti u svoj normalni položaj pre ili nakon reza, i udariti proizvod ili vas, te vam naneti telesnu povredu.

- Raščistite otvoreni prostor na jednom kraju radnog područja i započnite rad sa tog mesta.
- Krećite se preko radnog područja koristeći standardni obrazac kretanja. (Sl. 48)
- Pomerajte proizvod potpuno ulevo i udesno kako biste očistili širinu od 4–5 m (13–16 stopa) pri svakom okretu.
- Raščistite dužinu od 75 m (250 stopa) pre nego što se okrenete i vratite. Nosite sa sobom kantu za gorivo kako nastavljate kretanje.
- Krećite se u pravcu u kojem ne idete preko jaraka i prepreka više nego što je potrebno.
- Krećite se u pravcu u kojem vetar čini da odrezana vegetacija pada u raščišćeno područje. (Sl. 49)
- Krećite se duž nagiba, a ne gore i dole.

## Čišćenje trave pomoću lista za košenje trave

1. Razdvojite stopala tokom rada proizvodom. Stojte čvrsto na tlu sa oba stopala.
2. Stavite oslonu šolju da ovlaš leži na tlu. To sprečava da nož dodirne tlo.
3. Za čist rez koristite bočni pokret zdesna nalevo. Koristite levu stranu noža (kao u položaju kazaljki između 8 i 12 časova) za sečenje. (Sl. 50)
4. Kad raščišćavate travu, nagnite nož ulevo.

**Napomena:** Trava se lako skuplja u vodu.

5. Za povratni rez koristite bočni pokret sleva nadesno.
6. Radite ritmično.
7. Pomerajte se napred i čvrsto stojte na zemlji.

8. Zaustavite motor.
9. Odvojite proizvod od košče uprtača.
10. Spustite proizvod na tlo.
11. Skupite odrezani materijal.

## Čišćenje

(Sl. 51)

Da biste postigli najbolje rezultate:

- Držite trimer tako da glava trimera bude odmah iznad tla.
- Nagnite glavu trimera pod blagim uglom.
- Pustite da kraj strune trimera udara tlo oko predmeta.

## Skraćivanje trave

1. Držite glavu trimera odmah iznad tla i pod uglom. Nemojte pritiskati trimi nit u travu. (Sl. 52)
2. Smanjite dužinu trimi niti za 10–12 cm / 4–4,75 inča.
3. Smanjite brzinu motora da biste smanjili rizik od oštećenja biljaka.
4. Koristite 80% gasa kada kosite travu blizu predmeta. (Sl. 53)

## Košenje trave

1. Uverite se da je trimi nit paralelna sa tlom prilikom košenja. (Sl. 54)
2. Nemojte pritiskati trimi glavu o tlo. Može doći do uništenja tla i oštećenja proizvoda.
3. Nemojte dozvoliti da trimi glava neprestano dodiruje tlo, to može prouzrokovati oštećenje trimi glave.
4. Koristite pun gas kada pomerate proizvod od ugla do ugla dok kosite travu. Pobrinite se da je trimi nit paralelna sa tlom. (Sl. 55)

## Pometanje trave

Protok vazduha iz rotirajuće trimi niti može se koristiti za uklanjanje isečene trave iz područja.

1. Držite trimi glavu i trimi nit paralelno sa tlom i iznad tla.
2. Primenite pun gas.
3. Pomerajte trimi glavu sa strane u stranu i raščišćavajte travu.



**UPOZORENJE:** Očistite poklopac trimi glave svaki put kada postavljate novu trimi nit kako biste sprečili neravnotežu i vibracije u ručicama. Takođe izvršite pregled drugih delova trimi glave i očistite ih po potrebi.

## Zamena trimi niti

Pogledajte poslednju stranicu korisničkog uputstva.

---

## Održavanje

---



**UPOZORENJE:** Pročitajte i shvatite poglavlje o bezbednosti pre čišćenja, popravke ili održavanja proizvoda.

---

### Šema održavanja

Pobrinite se da se pridržavate šeme održavanja. Intervali su izračunati na osnovu svakodnevnog

korišćenja proizvoda. Intervali su različiti ako ne koristite proizvod svakog dana. Vršite samo one radove održavanja koji se mogu pronaći u ovom uputstvu. Obratite se ovlašćenom servisnom centru u pogledu drugih radova održavanja koji nisu navedeni u ovom uputstvu.

Šema održavanja	Dnevno	Nedeljno	Mesečno
Očistite spoljne površine.	✓		
Očistite filter za vazduh. Zamenite po potrebi.	✓		
Izvršite proveru uprtača.	✓		
Izvršite proveru blokade prekidača gasa i funkcije gasa.	✓		
Izvršite proveru ručke i upravljača.	✓		
Izvršite proveru prekidača za zaustavljanje.	✓		
Izvršite proveru štitnika.	✓		
Izvršite proveru reznog lista u pogledu toga da li je oštar i da nije oštećen. Ispravno postavite rezni list u centralni položaj.	✓		
Izvršite proveru trimi glave.	✓		
Izvršite proveru priključka za košenje i uverite se da se ne okreće u brzini praznog hoda.	✓		
Izvršite proveru stezne navrtke opreme za rezanje.	✓		
Izvršite proveru u pogledu curenja goriva iz motora, rezervoara ili vodova za gorivo.	✓		
Izvršite proveru štitnika za transportovanje za rezni list.	✓		
Izvršite proveru navrtki i zavrtanja.	✓		
Izvršite proveru ručice užeta startera i užeta startera.		✓	
Izvršite proveru elemenata za prigušivanje vibracija.		✓	
Očistite spoljne delove i okolne oblasti karburatora.		✓	
Očistite spoljne delove svećice. Demontirajte je i prekontrolišite zazor elektroda. Podesite zazor na 0,6–0,7 mm ili zamenite svećicu. Postavite prigušivač na svećicu.		✓	
Očistite sistem za hlađenje.		✓	
Izvršite proveru podmazivanja menjača ugla. Dopunite mazivom ako je potrebno.		✓	
Očistite prigušivač.			✓
Izvršite proveru kvačila, opruga kvačila i bubnja kvačila. Ako je potrebno, zamenite ih u ovlašćenom servisu.			✓
Izvršite proveru svih kablova i veza.			✓
Zamenite svećicu.			✓

## Podešavanje karburatora

Karburator je podešen na osnovni režim rada prilikom testiranja u fabrici. Podešavanje mora da obavi obučeni tehničar.

## Da biste proverili prigušivač



**UPOZORENJE:** Nemojte koristiti proizvod koji ima oštećeni prigušivač. Uvek zamenite oštećeni prigušivač.



**UPOZORENJE:** Rizik od ozljeda ili požara. Prigušivači sa katalizatorima budu veoma vrući tokom rada.



**UPOZORENJE:** Rizik od požara. Prigušivač umanjuje nivo buke i usmerava izduvne gasove od rukovaoca. Izduvni gasovi su vrući i mogu sadržavati varnice.

- Ploča prigušivača (D)
- Ploča (E)

## Čišćenje sistema za hlađenje



**UPOZORENJE:** Zaprljan ili zapušen sistem za hlađenje izaziva pregrevanje. To oštećuje klip i cilindar.

1. Čistite delove rashladnog sistema četkom bar jednom nedeljno.

## Filter za vazduh

- Čistite filter u intervalima od 25 sati. Po potrebi čistite češće.
- Postavite kontrolu čoka u položaj za čok. (Sl. 58)

## Čišćenje filtera za vazduh



**OPREZ:** Uvek zamenite filter za vazduh koji je oštećen, veoma zaprljan ili natopljen gorivom.

Ako koristite filter za vazduh duže vreme, on se ne može u potpunosti očistiti. Zamenite filter za vazduh novim u redovnim intervalima.

1. Pomerite polugu čoka nagore kako biste zatvorili ventil čoka.
2. Uklonite poklopac filtera za vazduh. (Sl. 59)
3. Skinite filter od filca i filter za vazduh.
4. Blago udarite filterom od filca o dlan šake ili očistite filter od filca pomoću vazduha.
5. Pregledajte površinu gumene zaptivke. Zamenite filter na gumenoj zaptivci ako je oštećen.
6. Očistite filter za vazduh toplom sapunjavom vodom.



**OPREZ:** Pobrinite se da filter od filca ostane suv. Voda oštećuje filter od filca.

7. Filter podmažite Husqvarna uljem za dvotaktne motore. Uverite se da ste uklonili prekomernu količinu ulja pre vraćanja filtera za vazduh.



**OPREZ:** Nemojte koristiti benzin ili ulje namenjeno za četvorotaktne motore.

8. Zamenite filter za vazduh ako je previše zaprljan i ne može se propisno očistiti. Uvek zamenite oštećeni filter za vazduh.
9. Takođe očistite unutrašnju površinu poklopca filtera. Koristite vazduh ili četku.
10. Uverite se da je filter suv pre nego što ga postavite.

1. Uverite se da prigušivač nije oštećen.
2. Uverite se da je prigušivač pravilno pričvršćen na proizvod.

## Podešavanje brzine praznog hoda

- Uverite se da je filter za vazduh čist. Priključak za košenje ne sme da se okreće prilikom ispravne brzine praznog hoda.
- Podesite brzinu praznog hoda pomoću zavrtnja za podešavanje T koji je označen oznakom „T”.
- Brzina praznog hoda je ispravna kada motor ravnomerno radi u svim položajima. Brzina praznog hoda treba da bude znatno manja od brzine pri pokretanju priključka za košenje.



**UPOZORENJE:** Ako se brzina praznog hoda ne može podesiti tako da se zaustavi priključak za košenje, obratite se prodavcu ili servisu. Nemojte koristiti proizvod pre nego što je ispravno podešen ili popravljen.

1. Okrenite zavrtnj za podešavanje u smeru kazaljke na satu sve dok priključak za košenje ne počne da se okreće.
2. Okrenite zavrtnj za podešavanje praznog hoda suprotno kretanju kazaljke na satu sve dok se priključak za košenje ne zaustavi. (Sl. 56)

## Sistem za hlađenje

Proizvod ima sistem za hlađenje da bi se radna temperatura održavala nižom.

Sistem za hlađenje uključuje:

(Sl. 57)

- Krilca na zamajcu (A)
- Krilca za hlađenje na cilindru (B)
- Poklopac cilindra (C) (dovodi hladan vazduh na cilindar)



## Filter za gorivo

Ako oslabi dovod goriva u motor, uverite se da nije došlo do začepjenja na poklopcu rezervoara za gorivo i na filteru za gorivo (A).  
(Sl. 60)

## Nanošenje maziva u menjač ugla

Uverite se da je menjač ugla napunjen mazivom u količini od 3/4.

(Sl. 61)

## Pregled svećice



**OPREZ:** Uvek koristite preporučeni tip svećice. Neodgovarajući tip svećice može da ošteti proizvod.

- Pregledajte svećicu ako je snaga motora mala, ako se teško pokreće ili nepravilno radi u praznom hodu.

- Da biste smanjili rizik od nakupljanja neželjenog materijala na elektrodama svećice, poštujujte sledeća uputstva:
  - a) Uverite se da je broj obrtaja na praznom hodu pravilno podešen.
  - b) Uverite se da je mešavina dobro napravljena.
  - c) Uverite se da je filter za vazduh čist.
- Ako je svećica prljava, očistite je i ujedno proverite da li je razmak između elektroda tačan, pogledajte *Tehnički podaci na stranici 354*. (Sl. 62)
- Zamenite svećicu ako je potrebno.

## Oštrenje noževa za košenje trave i listova za košenje trave

1. Naoštrite noževe za košenje trave i listove za košenje trave pomoću pljosnate jednorezne turpije.
2. Podjednako naoštrite sve ivice noževa za košenje trave i listova za košenje trave kako bi se održala ravnoteža. (Sl. 63)

## Rešavanje problema

Pokretanje nije uspeo		
Provera	Mogući uzrok	Rešenje
Dugme za zaustavljanje	Položaj zaustavljanja	Postavite prekidač za zaustavljanje u položaj za pokretanje.
Startne kopče	Zapinjači koji zapinju	Podesite ili zamenite zapinjače.
		Očistite oko zapinjača.
		Obratite se ovlašćenom servisnom centru.
Rezervoar za gorivo	Neispravni tip goriva.	Ispraznite rezervoar i koristite ispravno gorivo.
Karburator	Podešavanje brzine praznog hoda.	Podesite brzinu praznog hoda pomoću T-zavrtnja.
Varničenje (nema varnica)	Svećica je zamašćena ili mokra.	Postarajte se da svećica bude suva i čista.
		Očistite svećicu. Proverite da li je ispravan zazor elektrode. Postarajte se da svećica ima prigušivač.
	Zazor svećice je pogrešan.	Informacije o tačnom rastojanju elektroda potražite u tehničkim podacima.
Svećica	Svećica je labavo postavljena.	Zategnite svećicu.

<b>Motor se pokreće, ali ne nastavlja da radi</b>		
<b>Provera</b>	<b>Mogući uzrok</b>	<b>Rešenje</b>
Rezervoar za gorivo	Neispravn tip goriva.	Ispraznite rezervoar i koristite ispravno gorivo.
Karburator	Motor ne radi ispravno u praznom hodu.	Obratite se serviseru.
Filter za vazduh	Filter za vazduh je zapušten.	Očistite filter za vazduh.

## Transport i skladištenje

- Oprema mora biti bezbedna tokom transporta kako bi se sprečilo oštećenje i nesrećni slučajevi.
- Držite proizvod i opremu na suvom mestu otpornom na mraz.
- Očistite proizvod.
- Zamenite ili popravite oštećene komponente.
- Koristite odgovarajući zaštitni poklopac na proizvodu koji ne zadržava vlagu.
- Proizvod mora biti dobro pričvršćen tokom transportovanja.

## Tehnički podaci

		<b>333R Mark II</b>
<b>Motor</b>		
Zapremina cilindra, cm <sup>3</sup>		32,6
Brzina praznog hoda, o/min		3000±300
Preporučena maksimalna brzina, o/min		9100
Brzina izlazne osovine, o/min		6700
Maks. snaga motora prema ISO 8893, kW na o/min		1,0/1,3 na 7000
<b>Sistem za gorivo i podmazivanje</b>		
Svećica		NGK BPMR7A/HQT-1
Zazor elektroda, mm		0,6–0,7
<b>Sistem za gorivo i podmazivanje</b>		
Kapacitet rezervoara za gorivo, l/cm <sup>3</sup>		1,1/1100
<b>Težina</b>		
Težina, kg		7,2
<b>Podaci o emisiji buke</b>		
Izmereni nivo zvučne snage prema standardu 2000/14/EZ, dB(A)		107
Garantovani nivo zvučne snage prema standardu 2000/14/EZ, dB (A)		108

		333R Mark II
Nivo snage zvuka, izmeren <sup>61</sup>		
Opremljeno glavom trimera (originalna), dB (A)		104
Opremljeno nožem za travu (originalno), dB (A)		104
Nivo pritiska zvuka u uhu rukovaoca <sup>62</sup>		
Opremljeno glavom trimera (originalna), dB (A)		97
Opremljeno nožem za travu (originalno), dB (A)		97
<b>Podaci o vibracijama</b> <sup>63</sup>		
Opremljeno trimi glavom, leva/desna ručka, m/s <sup>2</sup>		6,1/6,2
Opremljeno nožem za travu, leva/desna ručka, m/s <sup>2</sup>		5,4/5,5

## Dodaci

333R Mark II		
Odobrena oprema	Tip	Štitnik priključka za rezanje
List za travu/nož za travu	Multi 330-2 (Ø 330 2 zupca)	593 70 66-01
	Multi 255-3 (Ø 255 3 zupca)	593 70 66-01
	Trava 275-4 (Ø 275 4 zupca)	593 70 66-01
	Trava 255-4 1" (Ø 255 4 zupca)	593 70 66-01
Trimi glava	T35	593 70 66-01
Oslona šolja	Fiksirano	-

<sup>61</sup> Nivo snage zvuka, izmeren prema EN ISO 22868. Napouzdanost navedenih vrednosti je 3 dB(A).

<sup>62</sup> Ekvivalent nivoa pritiska zvuka na poziciju rukovaoca, utvrđeno prema standardu EN ISO 22868. Napouzdanost navedenih vrednosti je 3 dB(A).

<sup>63</sup> Ekvivalentna vrednost ukupnih vibracija za obe drške utvrđena prema standardu EN ISO 22867. Napouzdanost navedenih vrednosti je 1,5 m/s<sup>2</sup>.

---

# Deklaracija o usklađenosti

---

## EZ deklaracija o usaglašenosti

Ime izdavača: **Husqvarna AB**, SE-561 82 Huskvarna, Švedska, tel: +46-36-146500.

**Husqvarna AB** preuzima potpunu odgovornost za predmet ove deklaracije: Benzinski trimer i/ili rezač žbunja, platforme GZ32B i predstavljajući modele **Husqvarna 333R Mark II**, od serijskih brojeva za 2024. godinu i novijih. Broj platforme i broj modela su jasno navedeni jednostavnim jezikom na pločici tipa zajedno sa godinom i sledećim serijskim brojevima.

Svrha gore navedene izjave u skladu je sa zahtevima direktive Veća:

- od 17. maja 2006., „u vezi sa mašinerijom“ **2006/42/EC**.
- od 26. februara 2014., „koja se odnosi na elektromagnetnu kompatibilnost“ **2014/30/EU**.
- od 8. maja 2000., „koja se odnosi na emisije buke u okruženju“ **2000/14/EC**.
- od 8. juna 2011., o „ograničenju upotrebe određenih opasnih supstanci“ **2011/65/EU**.

Primenjena procedura provere usaglašenosti u skladu s Direktivom 2000/14/EZ, dodatak V.

Za informacije o emisiji buke pogledajte *Tehnički podaci na stranici 354*.

Primenjeni su sledeći standardi:

**EN ISO 11806-1:2022, EN ISO 14982:2009, EN ISO 12100:2010, EN IEC 63000:2018**

TÜV Rheinland LGA Products GmbH, Tillystrasse 2, D-90431 Nürnberg, Nemačka, 0197, izvršio je volonterski pregled u ime kompanije Husqvarna AB i pružio je AM 50613402, – sertifikat o usaglašenosti sa direktivom Veća Evropske zajednice 2006/42/EC za mašineriju. Ovaj sertifikat se primenjuje na sve proizvodne lokacije i zemlje porekla, kao što je navedeno na proizvodu. Isporučeni trimer za travu i/ili rezač žbunja usaglašen je sa primerkom koji je prošao pregled.

Husqvarna AB, Huskvarna, Švedska, 2024-01-15



Claes Losdal, menadžer sektora za istraživanje i razvoj, Husqvarna AB

Odgovoran za tehničku dokumentaciju



---

## Sadržaj

---

Uvod.....	357	Transport i skladištenje.....	371
Sigurnost.....	358	Tehnički podaci.....	371
Sastavljanje.....	362	Dodatna oprema.....	372
Rukovanje.....	364	Deklaracija o usklađenosti.....	373
Održavanje.....	367	Dodatak .....	443
Rješavanje problema.....	370		

---

## Uvod

---

### Opis proizvoda

Ovaj proizvod je trimer za travu/motorna kosa s motorom s unutrašnjim sagorijevanjem.

Konstantno se radi na povećanju vaše sigurnosti i efikasnosti za vrijeme rada. Više informacija potražite kod svog zastupnika servisa.

### Namjena

Koristite proizvod s nožem za travu ili glavom trimera za podrezivanje različitih vrsta rastinja. Nemojte koristiti

### Pregled proizvoda

(Sl. 1)

1. Zatvarač za doziranje maziva, konusni pogon
2. Konusni pogon
3. Štitnik dodatka za rezanje
4. Vratilo
5. Ručka
6. Dugme za pokretanje ručice za gas
7. Prekidač za zaustavljanje
8. Poluga gasa
9. Blokada poluge gasa
10. Spojnica upravljača
11. Prsten ovjesa
12. Poklopac kvačila
13. Kapica svjeće i svjećica
14. Pumpica za istiskivanje zraka
15. Rezervoar za gorivo
16. Poklopac prigušivača
17. Poklopac cilindra
18. Poklopac filtera za zrak
19. Ručica za čok
20. Ručka užeta za pokretanje
21. Igla za završavanje
22. Zvezdasti ključ
23. Ključ
24. Inbus ključ s umecima
25. Trimi glava
26. Priručnik za rad
27. Pogonska ploča

proizvod za druge stvari osim za šišanje ili uklanjanje trave. Koristite oštricu za travu ili trimer za šišanje trave.

**Napomena:** Upotreba može podlijegati nacionalnim ili lokalnim propisima. Poštujte važeće propise.

---

28. Pojas
29. Matica
30. Prsten ležaja
31. Potporni obrub

### Simboli na proizvodu

- (Sl. 2) UPOZORENJE! Ovaj proizvod je opasan. Ukoliko se proizvod ne koristi pažljivo i na pravilan način, može doći do povrede ili smrti rukovaoca ili osobe koja stoji u blizini. Da biste spriječili povrede rukovaoca ili osoba koje stoje u blizini, pročitajte i poštujte sva uputstva o sigurnosti koja su data u priručniku za rad.
- (Sl. 3) Prije upotrebe pažljivo pročitajte priručnik za rad rukovaoca i vodite računa da vam upute budu jasne.
- (Sl. 4) Proizvod ispunjava važeće direktive EZ.
- (Sl. 5) Koristite zaštitnu kacigu na mjestima na kojim predmeti mogu pasti na vas. Koristite odobrenu zaštitu sluha. Koristite odobrenu zaštitu za oči.
- (Sl. 6) Koristite odobrene zaštitne rukavice.
- (Sl. 7) Koristite robusne protuklizne čizme.

- (Sl. 8) Proizvod može uzrokovati izbacivanje predmeta, što može izazvati povrede.
- (Sl. 9) Maksimalna brzina izlaznog vratila.
- (Sl. 10) Za vrijeme rukovanja proizvodom budite udaljeni od osoba i životinja najmanje 15 m (50 stopa).
- (Sl. 11) Postoji rizik od izbacivanja oštrice ukoliko oprema za rezanje dodirne predmet kojeg ne može odmah prerezati. Proizvod može otkinuti dijelove tijela. Za vrijeme rukovanja proizvodom budite udaljeni od osoba i životinja najmanje 15 m (50 stopa).
- (Sl. 12) Kuglica pumpice za istiskivanje zraka.
- (Sl. 13) Smjer za zatvaranje čoka.
- (Sl. 14) Smjer za otvaranje čoka.
- (Sl. 15) Emisije buke u okruženju u skladu s evropskom Direktivom 2000/14/EZ i propisom Novog Južnog Velsa za zaštitu od radova u okruženju (kontrola buke) iz 2017. Podaci o emisiji buke navedeni su na naljepnici mašine i u poglavlju *Tehnički podaci na strani 371*.

yyyywwxxxx

Na pločici s oznakom kategorije je prikazan serijski broj. **yyyy** označava godinu proizvodnje, a **ww** označava sedmicu proizvodnje.

**Napomena:** Drugi simboli/naljepnice na proizvodu odnose se na zahtjeve certifikacije za druga komercijalna područja.

## Emisije Euro V



**UPOZORENJE:** Neovlaštenim otvaranjem proizvoda poništava se EU odobrenje tipa ovog proizvoda.

## Oštećenje proizvoda

Nismo odgovorni za oštećenje proizvoda ako:

- je proizvod pogrešno popravljen.
- je proizvod popravljen koristeći dijelove koji nisu od proizvođača ili koji nisu odobreni od strane proizvođača.
- proizvod ima dodatnu opremu koju nije napravio proizvođač ili koju proizvođač ne odobrava.
- proizvod nije popravljen u nekom od odobrenih servisa ili od strane odobrenog tijela.

## Sigurnost

### Definicija sigurnosti

Definicije u nastavku daju stepen ozbiljnosti za svaku signalnu riječ.



**UPOZORENJE:** Ozljede kod osoba.



**OPREZ:** Oštećenje na proizvodu.

**Napomena:** Ove informacije čine proizvod lakšim za korištenje.

### Opće sigurnosne upute



**UPOZORENJE:** Prije upotrebe proizvoda pročitajte upozorenja u nastavku.

- Koristite proizvod na pravilan način. Povreda ili smrt je moguć ishod nepravilnog korištenja. Proizvod

koristite samo za poslove koji su navedeni u ovom priručniku. Nemojte koristiti proizvod za druge poslove.

- Poštujte uputstva iz ovog priručnika. Poštujte sigurnosne simbole i sigurnosna uputstva. Ako operater ne poštuje uputstva i simbole, povreda, oštećenje ili smrt su mogući ishodi.
- Nemojte bacati ovaj priručnik. Koristite uputstva da sastavite, rukujete i održavate svoj proizvod u dobrom stanju. Koristite uputstva da biste pravilno ugradili priključke i dodatke. Koristite samo odobrene priključke i dodatke.
- Nemojte koristiti oštećen proizvod. Poštujte raspored održavanja. Obavljajte samo one radove na održavanju za koje pronađete uputstva u ovom priručniku. Sve druge radove na održavanju mora obavljati ovlašteni servisni centar.
- Ovaj priručnik ne može uključivati sve situacije koje se mogu desiti kada koristite proizvod. Budite oprezni i koristite svoj zdrav razum. Nemojte rukovati proizvodom ili obavljati radove na održavanju proizvoda ako niste upoznati sa stanjem. Za informacije se obratite stručnjaku za proizvod, svom trgovcu, servisnom zastupniku ili ovlaštenom servisnom centru.

- Isključite kabl svjećice prije nego što sastavite proizvod, odložite proizvod na skladište ili prije radova na održavanju.
- Nemojte koristiti proizvod ako je promijenjen od svoje inicijalne specifikacije. Nemojte mijenjati dio proizvoda bez odobrenja od proizvođača. Koristite samo dijelove koje je odobrio proizvođač. Povreda ili smrt je moguć ishod nepravilnog održavanja.
- Nemojte udisati pare iz motora. Dugotrajno udisanje ispušnih para motora opasno je po zdravlje.
- Nemojte pokretati proizvod u zatvorenom prostoru ili u blizini zapaljivih materijala. Izduvne pare su vruće i mogu sadržavati iskre koje mogu izazvati požar. Nedovoljan protok zraka može izazvati povredu ili smrt zbog nedostatka kisika ili ugljičnog monoksida.
- Kada koristite ovaj proizvod, motor stvara elektromagnetno polje. Elektromagnetno polje može izazvati oštećenje na medicinskim implantatima. Porazgovarajte s ljekarom i proizvođačem medicinskog implantata prije rada s proizvodom.
- Nemojte dopustiti da dijete rukuje proizvodom. Nemojte dopustiti osobi bez znanja o uputstvima da rukuje proizvodom.
- Uvjerite se da uvijek nadgledate osobu, sa smanjenim fizičkim kapacitetom ili mentalnim sposobnostima, koja koristi proizvod. Odgovorna osoba mora biti prisutna cijelo vrijeme.
- Zaključajte proizvod u području koje nije pristupačno djeci i neovlaštenim osobama.
- Proizvod može izbaciti predmete i izazvati povrede. Poštujte sigurnosna uputstva da biste smanjili opasnost od povrede ili smrti.
- Nemojte napuštati proizvod dok je motor uključen.
- Rukovalac proizvodom je odgovoran ako dođe do nezgode.
- Prije korištenja proizvoda, uvjerite se da dijelovi nisu oštećeni.
- Vodite računa da ste udaljeni najmanje 15 m (50 stopa) od drugih osoba ili životinja prije korištenja proizvoda. Vodite računa da osobe koja su u blizini budu upoznate da ćete koristiti proizvod.
- Pogledajte državne ili lokalne zakone. Oni mogu spriječiti ili smanjiti rad proizvoda u nekim uslovima.
- Nemojte koristiti proizvod kada ste umorni ili pod dejstvom alkohola, droga ili lijekova. Oni mogu uticati na vaš vid, opreznost, koordinaciju i rasuđivanje.
- Budite oprezni, dijete može doći u blizinu proizvoda bez vašeg znanja tokom rada.
- Nemojte rukovati proizvodom ako se u radnom području nalaze osobe. Zaustavite proizvod ako osoba uđe u radno područje.
- Uvjerite se da uvijek imate kontrolu nad proizvodom.
- Nemojte koristiti proizvod ako ne možete primiti pomoć u slučaju da se dogodi nezgoda. Uvijek osigurajte da drugi znaju da ćete rukovati proizvodom prije nego što počete raditi s proizvodom.
- Nemojte se okretati s proizvodom prije nego što se uvjerite da nema osoba ili životinja u sigurnosnom području.
- Uklonite sve neželjene materijale iz radnog područja prije nego počnete s radom. Ako rezni dodatak udari u neki predmet, taj predmet se može izbaciti iz proizvoda i izazvati povredu ili oštećenje. Neželjeni materijal se može okretati oko reznog dodatka i izazvati oštećenje.
- Nemojte koristiti proizvod pod lošim vremenskim uslovima (magla, kiša, jak vjetar, opasnosti od groma ili drugi vremenski uslovi) Opasni uslovi (kao što je klizava površina) se mogu pojaviti uslijed lošeg vremena.
- Provjerite možete li se slobodno kretati u stabilnom položaju.

(Sl. 16)

- Uvjerite se da ne možete pasti kada koristiti proizvod. Nemojte se naginjati kada rukujete proizvodom.
- Uvijek držite proizvod s dvije ruke. Proizvod držite s desne strane svog tijela.

(Sl. 17)

- Rukujte proizvodom s reznim dodatkom ispod vašeg struka.
- Ako je ručica za čok u položaju za gušenje kada se motor pokrene, rezni dodatak se počinje okretati.
- Nemojte dodirivati konusni pogon kada se motor zaustavi. Konusni pogon je vruć nakon što se motor zaustavi. Vruća područja mogu izazvati povredu.
- Zaustavite motor prije nego što pomjerite proizvod.
- Nemojte spuštati proizvod s uključenim motorom.
- Prije nego što uklonite neželjene materijale sa proizvoda, zaustavite motor i sačekajte da se rezni dodatak zaustavi. Pričekajte da se rezni dodatak zaustavi prije nego što uklonite odrezani materijal.

## Sigurnosna uputstva za rad

- Uvjerite se da je proizvod u potpunosti sastavljen prije korištenja istog.
- Prije početka, pomjerite proizvod na udaljenost od 3 m (10 stopa) od položaja gdje puniti gorivo. Postavite proizvod na ravnju površinu. Uvjerite se da rezni dodatak ne dodiruje tlo ili druge predmete.
- Proizvod može uzrokovati izbacivanje predmeta, što može izazvati povrede očiju. Uvijek koristite odobrenu zaštitu za oči kada rukujete proizvodom.

## Lična zaštitna oprema



**UPOZORENJE:** Prije upotrebe proizvoda pročitajte upozorenja u nastavku.

- Uvijek koristite pravilnu opremu za ličnu zaštitu kada rukujete proizvodom. Oprema za ličnu zaštitu ne eliminiše opasnost od povrede. Oprema za ličnu zaštitu smanjuje stepen povrede ako se nezgoda desi.

- Uvijek koristite odobrenu zaštitu za oči dok rukujete proizvodom.
- Nemojte rukovati proizvodom bosim stopalima ili u obući otvorenog tipa. Uvijek koristite robusne protuklizne čizme.
- Koristite jake, duge hlače.
- Ako je potrebno, koristite odobrene zaštitne rukavice.
- Koristite kacigu ako postoji mogućnost pada predmeta na glavu.
- Uvijek koristite odobrenu zaštitu za uši dok rukujete proizvodom. Buka tokom dužeg perioda može izazvati gubitak sluha uzrokovan bukom.
- Osigurajte da u blizini imate pribor prve pomoći.

(Sl. 19)

### Štitnik dodatka za rezanje



**UPOZORENJE:** Nemojte koristiti rezni dodatak bez odobrenog štitnika. Ako se postavi neodgovarajući ili oštećen štitnik, to može uzrokovati ozbiljne povrede.

Štitnik reznog dodatka sprečava da se labavi dijelovi izbače u smjeru rukovaoca. Ispitajte štitnik reznog dodatka radi oštećenja i zamijenite ga ako je oštećen. Koristite samo odobrene štitnike reznog dodatka.

(Sl. 20)

### Provjera mehanizma za brzo oslobađanje



**UPOZORENJE:** Nemojte koristiti pojas s mehanizmom za brzo oslobađanje koji ne radi ispravno.

Mehanizam za brzo oslobađanje omogućava rukovaocu da u slučaju hitnosti brzo ukloni proizvod iz naramenica.

1. Zaustavite motor.
2. Izvršite vizuelni pregled oštećenja, npr. pukotina.
3. Oslobodite i spojite mehanizam za brzo oslobađanje kako biste provjerili da ispravno funkcioniра. (Sl. 21)

### Auspuh

(Sl. 22)

Prigušivač održava nivo buke na minimumu i usmjerava ispušne plinove dalje od rukovaoca.

- Nemojte koristiti motor s oštećenim auspuhom. Oštećeni auspuh povećava nivo buke i opasnost od požara. Držite aparat za gašenje požara u blizini.
- Redovno provjeravajte je li auspuh pričvršćen za proizvod.
- Nemojte dodirivati motor ili auspuh kada je motor uključen. Nemojte dodirivati motor ili auspuh tokom nekog vremena nakon što se motor zaustavi. Vruće površine mogu izazvati povredu.
- Vrući auspuh može izazvati požar. Budite oprezni, ako koristite proizvod u blizini zapaljivih tečnosti ili para.
- Nemojte dodirivati dijelove na auspuhu, ako je auspuh oštećen. Dijelovi mogu sadržavati neke kancerogene hemikalije.

### Spajanje i uklanjanje sigurnosne matice



**UPOZORENJE:** Zaustavite motor, koristite zaštitne rukavice i čuvajte se oštrih ivica reznog dodatka.

Matica se koristi za pričvršćivanje nekih vrsta reznih dodataka. Matica ima lijevi navoj.

### Zaštitni uređaji na proizvodu.

- Uvjerite se da redovno obavljate održavanje proizvoda.
    - Životni vijek proizvoda se time povećava.
    - Opasnost od nezgoda se smanjuje.
- Dopustite ovlaštenom trgovcu ili ovlaštenom servisnom centru da redovno ispituju proizvod kako bi obavili prilagođavanja ili popravke.
- Nemojte koristiti proizvod koristeći oštećenu zaštitnu opremu. Ako je proizvod oštećen, obratite se ovlaštenom servisnom centru.

### Blokada poluge gasa

Blokada poluge gasa (A) sprečava slučajno pokretanje poluga gasa (B). Pritisnite za isključivanje poluge gasa (A) da oslobodite polugu gasa (B). Kad pustite ručku, blokada poluge gasa (A) i poluga gasa (B) se vraćaju u početni položaj. (Sl. 18)

Dvije odvojene povratne opruge kontroliraju taj pokret. To znači da je poluga gasa (B) automatski zaključana u položaju za prazan hod.

1. Uvjerite se da je poluga gasa (B) zaključana u stanju mirovanja kada oslobodite isključivanje poluge gasa (A).
2. Pritisnite za isključivanje poluge gasa (A) i uvjerite se da se ona vraća u svoj početni položaj kada je oslobodite.
3. Pritisnite polugu gasa (A) i uvjerite se da se ona vraća u svoj početni položaj kada je oslobodite.

Pokrenite motor i potom dajte puni gas. Oslobodite polugu gasa (B) i provjerite da li se rezni dodatak zaustavlja. Ako se rezni dodatak okreće s gasom u položaju mirovanja, ispitajte vijak za podešavanje u stanju mirovanja u karburatoru.

### Prekidač za zaustavljanje

Pokrenite motor. Provjerite da li se motor zaustavlja kada prekidač za zaustavljanje pomjerite u položaj za zaustavljanje.



- Da biste postavili, pritegnite sigurnosnu maticu u smjeru suprotnom od smjera okretanja reznog dodatka.
- Da biste uklonili sigurnosnu maticu, olabavljujete je u smjeru okretanja reznog dodatka.
- Da biste olabavili i pritegnuli steznu navrtku, koristite nasadni ključ sa dugom osovinom. Strelica na slici pokazuje gdje možete sigurno raditi s nasadnim ključem. (Sl. 23)



**UPOZORENJE:** Kada olabavljujete i pritežete steznu navrtku, postoji opasnost od povrede nožem. Kada ovo radite, uvek morate da se уверите da štitičnik noža sprečava povredu vaše ruke.

**Napomena:** Vodite računa da sigurnosnu maticu možete okrenuti rukom. Ukoliko sintetička postava ne pruža otpor od minimalno 1,5 Nm, zamijenite maticu. Sigurnosna matica se mora zamijeniti nakon što je korištena otprilike 10 puta.

## Pribor za rezanje

Odaberite i održavajte pribor za rezanje kako bi se:

- postigao maksimalni rezultat rezanja.
- produžio radni vijek pribora za rezanje.
- Slijedite uputstva za pregled, održavanje i servisiranje lonca auspuha.
- Uvijek koristite odobrene zaštitnike pribora za rezanje. Pogledajte odjeljak "Tehnički podaci".



**UPOZORENJE:** Koristite rezni dodatak samo sa zaštitnicima koje mi preporučujemo! Vidi poglavlje Tehnički podaci. Pogledajte upute vezane za rezni dodatak da biste pronašli ispravan način punjenja silka za trimer i ispravan presjek silka za trimer.



**UPOZORENJE:** Neispravan rezni dodatak može povećati opasnost od nesreća.



**UPOZORENJE:** Uvijek zaustavite mašinu prije nego što vršite bilo kakve radove na reznom dodatku. On nastavlja da se okreće čak i nakon što otpustite ručicu za gas. Vodite računa da se rezni dodatak u potpunosti zaustavi i potpuno odvojite poklopac sa svječice prije nego što počnete radove.

## Pribor za rezanje

- Koristite sječiva i noževe za travu za rezanje divlje trave. (Sl. 24)
- Koristite glavu trimera za skraćivanje trave. (Sl. 25)
- Neispravno naoštren ili oštećen nož povećava rizik od nesreća. Zupce noža održavajte ispravno naoštrenim. Pratite upute i koristite preporučeni smjernu turpiju.
- Provjerite da li je rezni dodatak oštećen i da li na njemu ima pukotina. Zamijenite oštećeni rezni dodatak.
- Koristite samo rezne dodatke s preporučenim štitičnicima. Pogledajte odjeljak *Dodatna oprema na strani 372*.

## Glava trimera



**UPOZORENJE:** Uvijek vodite računa da je konopac trimera usko obavijen oko bubnja kako bi se spriječile štetne vibracije.

(Sl. 26)

- Koristite samo preporučene glave trimera i konopac za podrezivanje.
- Koristite samo preporučene rezne dodatke.
- Manjim mašinama su potrebne manje glave za podrezivanje i obratno.
- Važna je dužina konopca za podrezivanje. Duži konopac za podrezivanje zahtjeva veću snagu mašine od kraćeg konopca istog presjeka.
- Uvjerite se da je sječivo na štitičniku glave za podrezivanje ispravno. Time se konopac za podrezivanje postavlja na ispravnu dužinu.
- Prije upotrebe, konopac za podrezivanje uronite u vodu i ostavite nekoliko dana kako biste mu produžili vijek trajanja.

## Noževi za travu i rezači trave

- Koristite proizvod s odobrenim nožem za travu. Ne koristite nož za travu prije nego što na odgovarajući način postavite sve obavezne dijelove. Provjerite da li je instalacija obavljena pravilno te da li su korišteni odgovarajući dijelovi. Nepravilnom instalacijom može se prouzrokovati spadanje noža i teške povrede operatera ili prolaznika.
- Prilikom rukovanja nožem ili njegovog održavanja nosite zaštitne rukavice.
- Koristite opremu za zaštitu glave prilikom rukovanja s proizvodom koji ima nož za travu.
- Noževi za travu i sječiva za travu su namijenjena za rezanje grube trave.
- Nož za travu može izazvati povrede dok se nastavlja vrtiti nakon zaustavljanja motora ili puštanja ili puštanja regulatora gasa. Prije bilo kakvih radnji održavanja, provjerite da li se nož za travu potpuno zaustavio.

- Zaustavite motor prije obavljanja bilo kakvih radova na reznom dodatku. Pazite da se rezni dodatak potpuno zaustavi. Isključite kabl iz svjećice.
- Koristite isključivo odobreni rezni dodatak ili pravilno naoštreni nož.
- Zupce noža održavajte ispravno naoštrenim.
- Nemojte koristiti oštećen rezni dodatak.
- Postavite štitnik za transport na nož za travu prilikom transportiranja ili skladištenja proizvoda.
- Nemojte udisati pare od goriva, to može izazvati povredu. Uvjerite se da ima dovoljno protoka zraka.
- Nemojte pušiti u blizini goriva ili motora.
- Nemojte stavljati tople predmete u blizini goriva ili motora.
- Nemojte dodavati gorivo kada je motor uključen.
- Uvjerite se da je motor hladan prije nego dopunite gorivo.
- Prije dopunjavanja gorivom, otvorite poklopac rezervoara za gorivo i pažljivo oslobodite pritisak.
- Nemojte dodavati gorivo u motor u zatvorenom prostoru. Nedovoljni protok zraka može izazvati povredu ili smrt zbog nedostatka kisika ili ugljičnog monoksida.
- Pažljivo pričvrstite poklopac spremnika za gorivo ili bi moglo doći do požara.
- Pomjerite proizvod minimalno 3 m (10 stopa) od položaja gdje ste punili spremnik za gorivo prije pokretanja proizvoda.
- Nemojte stavljati previše goriva u spremnik za gorivo.
- Uvjerite se da ne može doći do curenja kada pomjerite proizvod ili spremnika za gorivo.
- Nemojte stavljati proizvod ili spremnik za gorivo gdje postoji otvoreni plamen, iskra ili plinski plamen. Uvjerite se da područje za skladištenje ne sadrži otvoreni plamen.
- Koristite samo odobrene spremnika kada pomjerate gorivo ili stavljate gorivo u skladište.
- Ispraznite spremnik za gorivo prije dugotrajnog skladištenja. Poštujte lokalni zakon o tome gdje odlagati gorivo.
- Očistite proizvod prije dugotrajnog skladištenja.
- Skinite kabl svjećice prije nego što stavite proizvod u skladište kako biste bili sigurni da se motor neće pokrenuti slučajno.

## Povratni udar noža

- Povratni udar noža je iznenadno kretanje proizvoda ustranu, naprijed ili nazad. Do povratnog udara noža dolazi kada nož za travu udari u predmet koji se ne može rezati. U situacijama u kojima nije lako vidjeti materijal koji se reže rizik od povratnog udara noža se povećava.
- Kada dođe do povratnog udara noža, postoji rizik da se proizvod ili operator pomjere iz položaja. Nož za travu u pokretu može pogoditi prolaznike i postoji rizik od povreda.
- Ako je nož iskrivljen, napuknut, slomljen ili oštećen, bacite ga.
- Koristite oštar nož. Rizik od povratnog udara noža se povećava kada nož nije naoštren.

## Sigurnosne mjere pri rukovanju sa gorivom

- Nemojte pokretati proizvod ako u proizvodu ima goriva ili motornog ulja na proizvodu. Odstranite neželjeno gorivo/ulje i dopustite da se proizvod osuši. Odstranite neželjeno gorivo s proizvoda.
- Ako prolijete gorivo po odjeći, odmah presvucite odjeću.
- Nemojte dopustiti da gorivo dospije na tijelo, to može izazvati povredu. Ako gorivo dospije na odjeću, koristite sapun i vodu da odstranite gorivo.
- Nemojte pokretati motor ako prolijete ulje ili gorivo po proizvodu ili po svom tijelu.
- Nemojte pokretati proizvod ako se na motoru javlja curenje. Redovno provjeravajte motor na curenje.
- Budite oprezni s gorivom. Gorivo je zapaljivo i pare su eksplozivne i mogu izazvati povrede ili smrt.

## Sigurnosna uputstva za održavanje

- Ako ne možete podesiti brzinu u praznom hodu da biste zaustavili rezni dodatak, obratite se servisnom centru. Ne upotrebljavajte proizvod dok proizvod ne bude pravilno podešen ili popravljen.

## Sastavljanje



**UPOZORENJE:** Pročitajte poglavlje za sigurnosna uputstva prije nego sastavite proizvod.

### Postavljanje glavnog kućišta

1. Pričvrstite motor (A) na cijev (B) uz pomoć četiri vijka (C). (Sl. 27)

### Postavljanje ručice i gasa

1. Stavite dršku u stezaljku drške na osovini. (Sl. 28)

2. Postavite gornji dio stezaljke ručice za upravljanje na ručicu za upravljanje. Stezaljku obavezno postavite na narebreni dio ručice za upravljanje. Pogledajte ilustraciju.
3. Stavite pojas i objesite proizvod na kuku za podršku.
4. Izvršite fino podešavanje tako da proizvod bude u udobnom položaju kada visi na pojasu. (Sl. 29)
5. Pričvrstite vijke.

## Povezivanje sajle gasa i vodova prekidača za zaustavljanje

1. Skinite poklopac filtera za zrak.
2. Sprovedite sajlu gasa (A) kroz nosač karburatora (B). (Sl. 30)
3. Uvrnite rukavac za podešavanje sajle (C) do kraja u karburator.
4. Stavite umetak sa žlijebom (D) na karburator. U tom trenutku, upušteni otvor (E) za ušku kabla (F) se nalazi s dalje strane rukavca za podešavanje sajle (C). (Sl. 31)
5. Rotirajte ekscentrični točak gasa karburatora i provucite sajlu gasa (A) kroz otvor u umetku sa žlijebom.
6. Provjerite da li uška kabla (F) upada u upušteni otvor.
7. Povucite polugu gasa nekoliko puta kako biste provjerili da li pravilno radi.
8. Podesite rukavac za podešavanje sajle (C).
  - a) Provjerite da li graničnik na ekscentričnom točku gasa karburatora pravilno naliježe na graničnik gasa.
  - b) Provjerite da li je položaj sajle takav da se nalazi 1- 2 mm između uške kabla (F) i umetka sa žlijebom kad je poluga gasa gurnuta do kraja. (Sl. 32)
9. Kad pravilno podesite sajlu gasa (A), pritegnite blokirajuću navrtku (G).
10. Povežite kablove prekidača za zaustavljanje (H) s priključcima iz motora. (Sl. 33)
11. Postavite poklopac filtera za zrak.

## Postavljanje štitnika noža i noža za travu



**OPREZ:** Za noževe koristite samo odobrene štitnike. Pogledajte *Dodatna oprema na strani 372*.

1. Pričvrstite štitnik noža / štitnik reznog dodatka (A) na osovinu i pritegnite vijkom (L). (Sl. 34)
2. Postavite pogonsku ploču (B) na izlaznu osovinu.
3. Okrećite izlaznu osovinu sve dok se jedna od rupa na pogonskoj ploči ne poravnava s odgovarajućom rupom na kućištu opreme.
4. Postavite iglu za zabravljivanje (C) u otvor kako biste zabravili vratilo.
5. Postavite nož (D), prirubnicu nosača (E) i kapu nosača (F) na izlaznu osovinu.
6. Stavite kapu nosača (F) na izlaznu osovinu tako da neravna strana bude okrenuta prema oštirci.

7. Postavite maticu (E). Dršku ključa držite što je moguće bliže štitniku noža. Matica se zateže okretanjem ključa u smjeru suprotnom smjeru okretanja. Pritegnite vijak do moemnta sile od 35–50 Nm (3,5–5 kpm). (Sl. 35)

**Napomena:** Lijevi navoj.

## Postavljanje noževa i glava trimera



**UPOZORENJE:** Za noževe koristite samo odobrene štitnike. Pogledajte *stran 372*. Oštećeni štitnik može izazvati povredu.



**UPOZORENJE:** Ako koristite proizvod na koji je postavljen nož za travu, prvo instalirajte odgovarajuću dršku, štitnik noža i pojas.



**UPOZORENJE:** Ako noževe ne postavite pravilno, može doći do povreda.

1. Pazite da uzdignuti dio pogonske ploče/prirubnice nosača bude ispravno postavljen u središnji otvor noža.
2. Postavite noževe. (Sl. 36)

## Postavljanje nosača na štitnik reznog dodatka

1. Postavite nosač (B) na štitnik reznog dodatka (A). (Sl. 37)
2. Postavite vijak (C).

## Pričvršćavanje štitnika trimera i glave trimera

1. Pričvrstite štitnik (A) na osovinu pomoću vijka (L). Vodite računa da koristite odgovarajući štitnik za odgovarajuću glavu trimera. (Sl. 38)
2. Postavite pogonski disk (B) na izlaznu osovinu. (Sl. 39)
3. Okrećite izlaznu osovinu sve dok se rupa na pogonskom disku ne izravna s odgovarajućom rupom na kućištu opreme.
4. Postavite iglu za zabravljivanje (C) u otvor kako biste zabravili vratilo.
5. Okrenite trimi glavu (H) suprotno od okretanja kazaljke sata. (Sl. 40)
6. Za demontažu izvršite suprotan postupak.

## Postavljanje štitnika za transport

1. Pričvrstite transportne štitnike na nož. (Sl. 41)

## Podešavanje pojasa



**UPOZORENJE:** Proizvod uvijek mora biti ispravno pričvršćen za pojas. Nemojte koristiti oštećen pojas.

1. Stavite pojas.
2. Povežite proizvod na pojas.
3. Podesite pojas u najbolji radni položaj.
4. Podesite bočne trake kako biste ravnomjerno rasporedili težinu na ramena. (Sl. 42)

5. Podesite pojas tako da rezni dodatak bude paralelan s tlom. (Sl. 43)
6. Pustite da rezni dodatak lagano dodiruje tlo. Podesite kopču pojasa tako da proizvod bude pravilno balansiran. (Sl. 44)

**Napomena:** Ako koristite sječivo za travu ono mora balansirati oko 10 cm / 4 inča iznad tla.

## Rukovanje



**UPOZORENJE:** Pročitajte i proučite poglavlje za sigurnosna uputstva prije početka rada s proizvodom.

### Gorivo

#### Korištenje goriva



**OPREZ:** Ovaj proizvod ima dvotaktni motor. Koristite mješavinu benzina i ulja za dvotaktni motor. Uvjerite se da koristite tačnu količinu ulja u smjesi. Netačan odnos benzina i ulja može izazvati oštećenje na motoru.

### Benzin



**OPREZ:** Nemojte koristiti benzin s brojem oktana koji je manji od 90 RON (87 AKI). To može izazvati oštećenje na proizvodu.



**OPREZ:** Nemojte koristiti benzin s više od 10% koncentracije etanola (E10). To može izazvati oštećenje na proizvodu.



**OPREZ:** Nemojte koristiti benzin koji sadrži olovo. To može izazvati oštećenje na proizvodu.

- Uvijek koristite novi bezolovni benzin s minimalnim brojem oktana od 90 RON (87 AKI) i s manje od 10% koncentracije etanola (E10).
- Koristite benzin s većim brojem oktana ako često koristite proizvod pri kontinuirano visokoj brzini.
- Uvijek koristite bezolovni benzin/mješavinu ulja dobrog kvaliteta.

### Ulje za dvotaktni motor

- Koristite samo kvalitetno ulje za dvotaktne, naročito HUSQVARNA ulje za dvotaktne motore. Koristite samo ulje predviđeno za motor hlađen zrakom.
- Omjer mješavine 50:1 (2 %).
- Ulje lošeg kvaliteta i visok postotak ulja u gorivu može umanjiti trajanje katalizatora.
- Prilikom odabira ulja, obratite se zastupniku.
- Ako Husqvarna ulje za dvotaktne motore nije dostupno, možete koristiti drugo ulje za dvotaktne motore dobrog kvaliteta koje je namijenjeno za motore sa zračnim hlađenjem. Prilikom odabira ulja kontaktirajte zastupnika.
- Nemojte koristiti ulje za dvotaktne motore koje je napravljeno za vanbrodske motore s vodenim hlađenjem. Ulje za dvotaktne motore se ponekad naziva „ulje za vanbrodske motore“.

Benzin, litar	Ulje, litar
	2 % (50:1)
5	0,1
10	0,2
15	0,3
20	0,4

### Za pravljenje mješavine goriva

**Napomena:** Uvijek koristite čist spremnik za gorivo kada pravite mješavinu goriva.

**Napomena:** Nemojte praviti količinu mješavine goriva za više od 30 dana.

1. Dodajte polovinu količine benzina.
2. Dodajte punu količinu ulja.
3. Protresite mješavinu goriva kako biste izmiješali sadržaj.

4. Dodajte preostalu količinu benzina.
5. Protresite mješavinu goriva kako biste izmiješali sadržaj.
6. Napunite spremnik za gorivo.

### Da biste dodali gorivo



**UPOZORENJE:** Nemojte pušiti niti približavati vruće predmete gorivu. Prije dodavanja goriva zaustavite motor i sačekajte nekoliko minuta da se ohladi.



**UPOZORENJE:** Prilikom dodavanja goriva polako otvorite čep rezervoara za gorivo da biste izjednačili pritisak.



**UPOZORENJE:** Kad dodate gorivo, pažljivo pritegnite čep rezervoara za gorivo. Udaljite mašinu od prostora za dosipanje goriva i električnih vodova prije pokretanja motora.

- Uvijek koristite spremnik za gorivo s ventilom protiv prosiapanja.
- Provjerite da li je područje koje se nalazi u blizini spremnika za gorivo čisto. Onečišćenje rezervoara može uzrokovati probleme pri radu.
- Protresite spremnik za gorivo prije nego što dodate mješavinu goriva u spremnik za gorivo.

### Pokretanje i zaustavljanje

#### Pregled prije početka rada

1. Provjerite proizvod po pitanju nedostajućih, oštećenih, labavih ili pohabanih dijelova.
2. Provjerite podloške, vijke i navrtke.
3. Pregledajte trimi glavu ili nož.
4. Pregledajte maticu. Provjerite je li matica pritegnuta minimalnim momentom od 1,5 Nm (1,1 ft lb). Maticu pritegnite na 35–50 Nm (26–36 ft lb).
5. Provjerite filter za zrak.
6. Provjerite blokadu poluga gasa i kontrolu gasa.
7. Provjerite prekidač za zaustavljanje.
8. Pregledajte ima li curenja goriva na proizvodu.

#### Pokretanje hladnog motora



**UPOZORENJE:** Prije pokretanja proizvoda, postavite kompletan poklopac kvačila i osovinu. Labavo kvačilo može izazvati povrede. Koristite rukavice.



**UPOZORENJE:** Udaljite proizvod od prostora za dosipanje goriva i napajanje.

Položite ga na ravnu površinu. Pazite da ništa ne dodiruje nastavak za rezanje.



**UPOZORENJE:** Pobrnite se da samo ovlaštene osobe budu u području rada. U suprotnom može doći do teških povreda. Sigurna udaljenost je 15 m.

1. Prekidač za zaustavljanje postavite u položaj za pokretanje.
2. Pritisnite kuglicu pumpice za istiskivanje zraka deset puta. (Sl. 45)
3. Pomjerite kontrolu sauga u aktivirani položaj. (Sl. 46)
4. Držite proizvod na tlu. Desnom rukom polako izvlačite užu dok ne osjetite otpor. Povucite konop brzo i snažno. Nastavite povlačiti dok ne čujete da se motor pokrenuo. (Sl. 47)

**Napomena:** Nemojte uvijati užu za pokretanje oko ruke.



**OPREZ:** Nemojte u potpunosti izvlačiti užu za pokretanje. Držite dršku užeta za pokretanje kad ga izvučete do kraja. Ako se ne pridržavate ovih uputstava, to može izazvati oštećenje na motoru.

5. Postavite kontrolu prigušenja u radni položaj i povucite ručku konopa za paljenje dok se motor ne pokrene.
6. Malo povucite polugu i ostavite motor da radi na niskoj brzini 60 sekundi.



**UPOZORENJE:** Nemojte dodirivati pokrov. Ako je kapica svjećice oštećena, to može dovesti do opekotina kože i do strujnog udara. Nemojte koristiti proizvod s oštećenim poklopcem svjećice.

#### Pokretanje zagrijanog motora

1. Prekidač za zaustavljanje postavite u položaj za pokretanje.
2. Pritisnite kuglicu pumpice za istiskivanje zraka deset puta. (Sl. 45)
3. Postavite kontrolu prigušenja u radni položaj i povucite ručku konopa za paljenje dok se motor ne pokrene.

#### Zaustavljanje

- Pritisnite prekidač za zaustavljanje da zaustavite motor. (Sl. 19)

## Rukovanje trimmerom za travu



**OPREZ:** Uvjerite se da ste mašinu usporili na brzinu u praznom hodu nakon svake operacije. Dugi period pri punom gasu bez opterećenja na motoru može uzrokovati oštećenje motora.

**Napomena:** Očistite poklopac glave trimera kada postavljate novi flaks za trimmer kako biste spriječili vibracije. Provjerite ostale dijelove glave trimera i očistite ih po potrebi.

### Opća uputstva za rad



**UPOZORENJE:** Budite pažljivi kada siječete napregnuto drvo. Može se opustiti i vratiti u normalan položaj prije ili nakon rezanja, te udariti vas ili proizvod i izazvati povrede.

- Očistite otvoreni prostor na jednom kraju radnog područja i počnite rad odatle.
- Krećite se pravilnim obrascima po radnom području. (Sl. 48)
- Pomjerajte proizvod potpuno ulijevo i udesno, da sa svakim potezom očistite prostor širine 4–5 m (13–16 stopa).
- Očistite prostor dužine od 75 m (250 stopa) prije nego što se okrenete i vratite. Nosite kanticu goriva sa sobom dok napredujete dalje.
- Krećite se u smjeru gdje nećete prelaziti preko kanala i prepreka više nego što je to neophodno.
- Krećite se u smjeru gdje vjetar omogućava da vegetacija pada u očišćeno područje. (Sl. 49)
- Krećite se duž padine, a ne gore-dolje.

### Raščišćavanje trave nožem za travu

1. Noge držite razmaknutim za vrijeme rukovanja proizvodom. Pazite da se nogama čvrsto oslanjate na tlo.
2. Postavite potpurnu čašicu da lagano leži na tlu. Na taj način se sprečava da nož dodiruje tlo.
3. Kod poteza čišćenja zamahujte postrance, zdesna nalijevo. Režite lijevom stranom noža (položaj između 8 i 12 sati). (Sl. 50)
4. Nagnite nož ulijevo kad raščišćavate travu.

**Napomena:** Trava se lako skuplja ako je u jednom redu.

5. Kod povratnog poteza zamahujte postrance, slijeva nadesno.
6. Radite ritmičnim tempom.
7. Pomjerite se prema naprijed i noge čvrsto oslonite na tlo.

8. Zaustavite motor.
9. Izvucite proizvod iz spojnice na pojasu.
10. Spustite proizvod na tlo.
11. Skupite odrezani materijal.

### Čišćenje

(Sl. 51)

Najbolji rezultati:

- Držite trimmer tako da glava trimera bude malo iznad tla.
- Nagnite glavu trimera pod malim kutom.
- Pustite da flaks za trimmer udara u tlo oko predmeta.

### Trimovanje trave

1. Glavu za podrezivanje držite nakošeno odmah iznad tla. Nemojte gurati flaks trimera u travu. (Sl. 52)
2. Smanjite dužinu flaksa trimera za 10–12 cm / 4–4,75 inča.
3. Smanjite brzinu motora kako biste smanjili rizik od oštećenja biljaka.
4. Koristite 80% gasa kada režete travu u blizini predmeta. (Sl. 53)

### Rezanje trave

1. Pazite da nit trimera za travu bude paralelna s tlom kad vršite rezanje. (Sl. 54)
2. Nemojte pritiskati trimi glavu u tlo. To može oštetiti tlo i proizvod.
3. Nemojte dopuštati da trimi glava trimera stalno dodiruje tlo, to može izazvati oštećenje trimi glave.
4. Koristite puni gas kada pomjerate proizvod s mjesta na mjesto da biste rezali travu. Pazite da flaks trimera za travu bude paralelna s tlom. (Sl. 55)

### Sakupljanje trave

Zračna struja iz rotirajućeg silka trimera može se koristiti za uklanjanje trave iz područja.

1. Držite glavu trimera i silk trimera paralelno sa tlom i iznad tla.
2. Dajte puni gas.
3. Pomjerajte glavu trimera s jedne strane na drugu i čistite travu.



**UPOZORENJE:** Očistite poklopac glave trimera svaki put kad postavljate novi silk trimera kako biste spriječili neuravnoteženost i vibracije na ručkama. Također provjerite i ostale dijelove glave trimera i očistite ih po potrebi.

### Zamjena flaksa za trimmer

Pogledajte posljednju stranicu ovog priručnika za rad.

---

## Održavanje

---



**UPOZORENJE:** Pročitajte i proučite poglavlje za sigurnosna uputstva prije čišćenja, popravljanja ili održavanja proizvoda.

---

Intervali se razlikuju ako ne koristite proizvod svaki dan. Obavljajte samo one radove na održavanju koje pronađete u ovom priručniku. Obratite se ovlaštenom servisnom centru u vezi drugih radova na održavanju koje ne možete pronaći u ovom priručniku.

### Plan održavanja

Uvjerite se da se pridržavate rasporeda održavanja.  
Intervali se računaju prema dnevnoj upotrebi proizvoda.

Plan održavanja	Dnevno	Sedmično	Mjesečno
Čišćenje vanjskih površina.	✓		
Čišćenje filtera zraka. Zamjena po potrebi.	✓		
Provjerite pojas.	✓		
Provjerite blokadu regulatora gasa i funkciju gasa.	✓		
Provjerite ručku i ručicu za upravljanje.	✓		
Provjerite prekidač za zaustavljanje.	✓		
Provjerite štitnik.	✓		
Provjerite nož da li je oštar i neoštećen. Pravilno postavite nož u centralni položaj.	✓		
Provjerite trimi glavu.	✓		
Provjerite rezni dodatke i provjerite da se ne okreće u praznom hodu.	✓		
Provjerite blokirajući navrtk rezne opreme.	✓		
Provjerite ima li curenja goriva iz motora, rezervoara ili vodova za gorivo.	✓		
Provjerite transportni štitnik za nož.	✓		
Provjerite matice i vijke.	✓		
Provjerite ručku užeta za pokretanje i uža za pokretanje.		✓	
Provjerite elemente za ublažavanje vibracija.		✓	
Očistite vanjski dio i područje u blizini karburatora.		✓	
Očistite vanjski dio svječiće. Skinite je i provjerite zazor elektroda. Podesite zazor na 0,6 - 0,7 mm ili zamijenite svjećicu. Postavite potiskivač na svjećicu.		✓	
Očistite sistem za hlađenje.		✓	
Provjerite podmazanost konusnog zupčanika. Dospite mazivo ako je potrebno.		✓	
Očistite prigušivač.			✓
Provjerite kvačilo, oprugu kvačila i bubanj. Zamijenite ako je potrebno u odobrenom servisnom centru.			✓
Provjerite sve kablove i spojeve.			✓
Zamijenite svjećicu.			✓

## Podešavanje karburatora

Osnovne postavke karburatora se podešavaju pri testiranju u fabrici. Podešavanje mora izvršiti obučeni tehničar.

## Pregled prigušivača



**UPOZORENJE:** Nemojte koristiti proizvod s oštećenim prigušivačem. Uvijek zamijenite oštećeni prigušivač.



**UPOZORENJE:** Opasnost od opekotina, povrede ili požara. Prigušivači s katalitičkim konvertorima zagrijavaju se tokom rada.



**UPOZORENJE:** Opasnost od požara. Prigušivač smanjuje nivo buke i usmjerava ispušne gasove dalje od rukavaca. Ispušni gasovi su vrući i mogu varničiti.





**OPREZ:** Ako je zaštita od varnica oštećena, mora se zamijeniti. Nemojte koristiti proizvod ako na auspuhu nedostaje mrežica svjećice ili ako je oštećena.



**OPREZ:** Ako se mrežica za odvođenje varnica začepi, proizvod će se pregrijati i to može dovesti do oštećenja cilindra i klipa.

1. Vodite računa da lonac auspuha nije oštećen.
2. Vodite računa da auspuh bude ispravno pričvršćen za proizvod.

## Podešavanje brzine u praznom hodu

- Provjerite je li filter za zrak čist. Dodatak za rezanje se ne smije okretati na pravilnom broju obrtaja u praznom hodu.
- Podesite brzinu u praznom hodu pomoću vijka za podešavanje brzine u praznom hodu T koji je označen oznakom "T".
- Brzina u praznom hodu je pravilno namještena kada motor glatko radi u svakom položaju. Brzina u praznom hodu mora biti manja od brzine pri kojoj se rezni dodatak počinje okretati.



**UPOZORENJE:** Ukoliko se broj obrtaja u praznom hodu ne može podesiti tako da se rezni dodatak zaustavi, obratite se distributeru ili servisnom centru. Nemojte koristiti proizvod dok ne bude pravilno podešen ili popravljen.

1. Okrenite vijak u smjeru kretanja kazaljki na satu dok se rezni dodatak ne počne okretati.
2. Okrenite vijak za podešavanje brzine u praznom hodu u smjeru suprotnom od smjera kretanja kazaljki na satu dok se rezni dodatak ne zaustavi. (Sl. 56)

## Rashladni sistem

Proizvod ima rashladni sistem kako bi se radna temperatura održavala nižom.

Rashladni sistem obuhvata:

(Sl. 57)

- krilca na zamajcu (A)
- rashladna krilca na cilindru (B)
- poklopac cilindra (C) (dovodi hladan zrak na cilindar)
- ploču prigušivača (D)
- ploču (E)

## Čišćenje rashladnog sistema



**UPOZORENJE:** Zaprljan ili zapušen rashladni sistem izaziva pregrijavanje. To oštećuje klip i cilindar.

1. Čistite dijelove rashladnog sistema četkom bar jednom sedmično.

## Filter zraka

- Čistite filter u intervalima od 25 sati. Po potrebi čistite češće.
- Postavite regulator čoka u položaj čoka. (Sl. 58)

## Čišćenje filtera zraka



**OPREZ:** Uvijek zamijenite zračni filter ako je oštećen, veoma prljav ili natopljen gorivom.

Ukoliko filter zraka koristite duže vrijeme, nije ga moguće očistiti. Mijenjajte filter zraka u redovnim intervalima.

1. Podignite polugu sauga da zatvorite ventil sauga.
2. Skinite poklopac filtera za zrak. (Sl. 59)
3. Uklonite filcani filter i zračni filter.
4. Lagano udarite filterom od filca o dlan ruke ili filter od filca očistite zrakom.
5. Pregledajte površinu gumene brtve. Zamijenite filter na gumenoj brtvi ako je oštećen.
6. Očistite filter za zrak toplom sapunjavom vodom.



**OPREZ:** Pazite da filcani filter bude suh. Voda izaziva oštećenja na filcanom filteru.

7. Filter namažite Husqvarna uljem za dvotaktne motore. Pazite da uklonite suvišno ulje prije nego što filter za zrak vratite na mjesto.



**OPREZ:** Nemojte koristiti benzin ili ulje namijenjeno za četverotaktne motore.

8. Zamijenite filter zraka ako je previše prljav kako biste ga potpuno očistili. Uvijek zamijenite oštećeni filter za zrak.
9. Također očistite unutrašnju površinu poklopca filtera. Koristite zrak ili četku.
10. Prije postavljanja filtera, provjerite je li filter zraka suh.

## Filter za gorivo

Ako oslabi dovod goriva u motor, provjerite da nije došlo do začepljenja na poklopcu rezervoara za gorivo i na filteru za gorivo (A). (Sl. 60)

## Da biste podmazali konusni pogon

Provjerite je li konusni pogon napunjen do 3/4 masti za konusni pogon.

(Sl. 61)

## Da biste provjerili svjećicu



**OPREZ:** Uvijek koristite preporučenu vrstu svjećica. Neispravan tip svjećice može izazvati oštećenje na proizvodu.

- Provjerite svjećicu ako motor ima slabu energiju, ako nije lako pokrenuti ili ako ne radi ispravno na brzini pri praznom hodu.
- Da biste smanjili opasnost od neželjenih materijala na elektrodama svjećice, poštujujte ova uputstva:
  - a) Uvjerite se da je brzina u praznom hodu ispravno podešena.

b) Uvjerite se da je mješavina goriva ispravna.

c) Uvjerite se da je filter za zrak čist.

- Ako je svjećica zaprljana, očistite je i uvjerite se da razmak elektroda ispravan, vidite *Tehnički podaci na strani 371*. (Sl. 62)
- Zamijenite svjećicu ako je to potrebno.

## Oštrenje sječiva i noževa za travu

1. Sječiva i noževe za travu oštrite pljosnatom turpijom.
2. Jednako naoštrite sve ivice sječiva i noževa za travu kako biste održali ravnotežu noža. (Sl. 63)

## Rješavanje problema

Neuspjelo pokretanje		
Provjeri	Mogući uzrok	Rješenje
Dugme za zaustavljanje	Položaj za zaustavljanje	Prekidač za zaustavljanje postavite u položaj za pokretanje.
Zapinjači startera	Vezni zapinjač	Podesite ili zamijenite zapinjače.
		Očistite prostor oko zapinjača.
		Obratite se zastupniku servisu.
Rezervoar za gorivo	Neodgovarajuć a vrsta goriva.	Ispraznite i koristite odgovarajuće gorivo.
Karburator	Podešavanje broja obrtaja u praznom hodu.	Podesite broj obrtaja na praznom hodu koristeći T vijak.
Iskra (bez iskre)	Prijava ili vlažna svjećica.	Vodite računa da svjećica bude čista i suha.
	Neispravan zazor svjećice.	Očistite svjećicu. Provjerite ispravnost zazora između elektroda. Provjerite je li na svjećicu postavljen potiskivač.
		Podatke o odgovarajućem zazoru elektrode potražite u tehničkim podacima.
Svjećica	Svjećica je labava.	Pritegnite svjećicu.

Motor se pokreće ali ne ostaje raditi		
Provjeri	Mogući uzrok	Rješenje
Rezervoar za gorivo	Neodgovarajuć a vrsta goriva.	Ispraznite i koristite odgovarajuće gorivo.

<b>Motor se pokreće ali ne ostaje raditi</b>		
<b>Provjeri</b>	<b>Mogući uzrok</b>	<b>Rješenje</b>
Karburator	Motor ne radi ispravno u praznom hodu.	Obratite se zastupniku servisa.
Filter zraka	Začepljen filter za vazduh.	Očistite filter za zrak.

## Transport i skladištenje

- Za vrijeme transporta čuvajte opremu sigurnom kako biste izbjegli oštećenja i nesreće.
- Čuvajte proizvod i opremu na suhom mjestu zaštićenom od smrzavanja.
- Čistite proizvod.
- Zamijenite ili popravite oštećene komponente.
- Na proizvodu koristite odgovarajući zaštitni poklopac na kojem se ne zadržava vlaga.
- Za vrijeme transporta proizvod treba biti pričvršćen.

## Tehnički podaci

<b>333R Mark II</b>	
<b>Motor</b>	
Volumen cilindra cm <sup>3</sup>	32,6
Broj obrtaja u praznom hodu, o/min	3000 ± 300
Preporučena maksimalna brzina, o/min	9100
Brzina izlazne osovine, o/min	6700
Maksimalna snaga motora, prema ISO 8893, kW/hp pri o/min	1,0 / 1,3 pri 7000
<b>Sistem napajanja gorivom i podmazivanje</b>	
Svjećica	NGK BPMR7A/HQT-1
Zazor elektroda, mm	0,6–0,7
<b>Sistem napajanja gorivom i podmazivanje</b>	
Kapacitet rezervoara za gorivo, l/cm <sup>3</sup>	1,1/1100
<b>Težina</b>	
Težina, kg	7,2
<b>Podaci o buci</b>	
Izmjereni nivo jačine zvuka prema 2000/14/EZ, dB(A)	107
Garantirani nivo jačine zvuka prema 2000/14/EZ, dB (A)	108
Nivo jačine zvuka, izmjereni <sup>64</sup>	
Opremljen glavom trimera (originalna), dB (A)	104

<sup>64</sup> Nivo jačine zvuka izmjeren prema standardu EN ISO 22868. Neodređenost navedenih vrijednosti je 3 dB (A).

	<b>333R Mark II</b>
Opremljen sječivom za travu (originalni), dB (A)	104
Nivo zvučnog pritiska u uhu rukovaoca <sup>65</sup>	
Opremljen glavom trimera (originalna), dB (A)	97
Opremljen sječivom za travu (originalni), dB (A)	97
<b>Podaci o vibracijama</b> <sup>66</sup>	
Opremljeno trimi glavom, lijeva/desna ručica, m/s <sup>2</sup>	6,1/6,2
Opremljeno sječivom za travu, lijeva/desna ručica, m/s <sup>2</sup>	5,4/5,5

## Dodatna oprema

<b>333R Mark II</b>		
<b>Odobreni pribor</b>	<b>Tip</b>	<b>Štitnik dodatka za rezanje</b>
Nož/rezač za travu	Multi 330-2 (Ø 330, 2 zupca)	593 70 66-01
	Multi 255-3 (Ø 255, 3 zupca)	593 70 66-01
	Nož za travu 275-4 (Ø 275, 4 zupca)	593 70 66-01
	Grass 255-4 1" (Ø 255 4 zuba)	593 70 66-01
Trimi glava	T35	593 70 66-01
Prsten ležaja	Fiksan	-

<sup>65</sup> Ekvivalentni nivo pritiska zvuka na mjestu rukovaoca, određeno u skladu sa standardom EN ISO 22868. Neodređenost navedenih vrijednosti je 3 dB (A).

<sup>66</sup> Ekvivalentna ukupna vrijednost vibracije za svaku ručku, određeno u skladu sa standardom EN ISO 22867. Neodređenost navedenih vrijednosti je 1,5 m/s<sup>2</sup>.

---

# Deklaracija o usklađenosti

---

## Izjava o usklađenosti za EZ

**Naziv izdavača: Husqvarna AB**, SE-561 82 Huskvarna, Švedska, tel: +46-36-146500.

**Husqvarna AB** preuzima potpunu odgovornost za predmet ove deklaracije: Benzinski trimer i/ili obrezivač, platforma/e GZ32B koja predstavlja model/e **Husqvarna 333R Mark II**, serijskih brojeva iz 2024 pa nadalje. Broj platforme i broj modela su jasno navedeni čitkim tekstom na tipskoj pločici skupa s godinom sa sljedećim serijskim brojevima.

Svrha gore navedene izjave u skladu je sa zahtjevima direktive Vijeća:

- od 17. maja 2006. godine "za mašinski dio" **2006/42/EZ**
- od 26. februara 2014. godine "u vezi s elektromagnetskom kompatibilnošću" **2014/30/EU**.
- od 8. maja 2000. godine "za emisiju buke u životnu sredinu" **2000/14/EZ**.
- od 8. juna 2011, o "ograničenju upotrebe određenih opasnih supstanci" **2011/65/EU**.

Primijenjeni postupak ocjenjivanja usklađenosti u skladu s Dodatkom V Direktive 2000/14/EZ.

Informacije o emisiji buke potražite u odjeljku *Tehnički podaci na strani 371*.

Primijenjeni su sljedeći standardi:

**EN ISO 11806-1:2022, EN ISO 14982:2009, EN ISO 12100:2010, EN IEC 63000:2018**

TÜV Rheinland LGA Products GmbH, Tillystrasse 2, D-90431 Nuernberg, Germany, 0197 je proveo nezavisno ispitivanje u ime kompanije Husqvarna AB te je izdao AM 50613402 – Certifikat o usklađenosti s Direktivom Vijeća Evrope 2006/42/EZ za mašine. Taj certifikat vrijedi za sve proizvodne lokacije i zemlje porijekla kako je navedeno na proizvodu. Isporučeni trimer za travu i/ili obrezivač usklađen je s primjerom koji je bio podvrgnut ispitivanju.

Husqvarna AB, Huskvarna, Švedska, 2024-01-15



Claes Losdal, Menadžer za istraživanje i razvoj,  
Husqvarna AB

odgovoran za tehničku dokumentaciju



---

# CUPRINS

---

Introducere.....	374	Transportul și depozitarea.....	388
Siguranță.....	375	Date tehnice.....	388
Asamblarea.....	380	Accesorii.....	389
Funcționarea.....	381	Declarație de conformitate.....	390
Întreținerea.....	384	Anexă .....	443
Depanarea.....	387		

---

## Introducere

---

### Descrierea produsului

Acest produs este un trimmer pentru gazon/motounealtă cu motor cu combustie internă.

Se depun eforturi constant pentru a vă spori siguranța și eficiența în timpul funcționării. Adresați-vă reprezentantului de service pentru informații suplimentare.

### Domeniul de utilizare

Produsul poate fi utilizat cu o lamă de tăiat iarba sau un cap de tuns pentru a tăia diferite tipuri de vegetație.

### Prezentarea generală a produsului

(Fig. 1)

1. Bușon de umplere cu unsoare, angrenaj conic
2. Angrenaj conic
3. Apărătoarea accesoriului de tăiere
4. Arbore
5. Ghidon
6. Butonul de pornire a accelerației
7. Comutator de oprire
8. Pârghie accelerație
9. Element blocare pârghie accelerație
10. Suport pentru bara de comandă a direcției
11. Inel de suspensie
12. Capac ambreiaj
13. Pipa bujiei și bujia
14. Buton purjor aer
15. Rezervor de carburant
16. Capac tobă de eșapament
17. Capac cilindru
18. Capac filtru de aer
19. Acționare șoc
20. Mâner pentru șnurul de pornire
21. Siguranță
22. Cheie hexagonală
23. Cheie
24. Cheie articulată
25. Cap de tuns
26. Manualul operatorului

Nu utilizați produsul pentru alte activități decât tunsul gazonului și curățarea ierbii. Utilizați o lamă de tăiat iarba sau un cap de tuns pentru a tăia iarba.

**Nota:** Este posibil ca utilizarea să fie reglementată de norme naționale sau locale. Respectați reglementările aplicabile.

---

27. Disc de antrenare
28. Ham
29. Contrapiuliță
30. Cupă de susținere
31. Flanșă de susținere

### Simbolurile de pe produs

(Fig. 2) **AVERTISMENT!** Acest produs este periculos. Dacă produsul nu este utilizat corect și cu atenție, operatorul sau persoanele din zonă pot suferi vătămări corporale sau deces. Pentru a preveni vătămarea corporală a operatorului sau a persoanelor din zonă, citiți și respectați toate instrucțiunile de siguranță din manualul operatorului.

(Fig. 3) Citiți cu atenție manualul operatorului și asigurați-vă că înțelegeți instrucțiunile înainte de utilizare.

(Fig. 4) Acest produs respectă Directivele CE aplicabile.

(Fig. 5) Utilizați o cască de protecție în locuri unde pot cădea obiecte pe dvs. Utilizați un sistem omologat de protecție a auzului. Utilizați ochelari de protecție omologați.

- (Fig. 6) Utilizați mănuși de protecție omologate.
- (Fig. 7) Utilizați ghete pentru regim greu de lucru, rezistente la alunecare.
- (Fig. 8) Produsul poate determina proiectarea de obiecte, ceea ce poate produce vătămări corporale.
- (Fig. 9) Turația maximă a arborelui de ieșire.
- (Fig. 10) Păstrați o distanță de minimum 15 m (50 ft) față de persoane și animale în timpul utilizării produsului.
- (Fig. 11) Risc de recul al cuțitului dacă echipamentul de tăiere atinge un obiect care nu este tăiat imediat. Produsul poate amputa părți ale corpului. Păstrați o distanță de minimum 15 m (50 ft) față de persoane și animale în timpul utilizării produsului.
- (Fig. 12) Buton purjor.
- (Fig. 13) Direcția pentru oprirea șocului.
- (Fig. 14) Direcția pentru pornirea șocului.
- (Fig. 15) Emisiile de zgomot în mediu, conform Directivei Europene 2000/14/CE și Regulamentului New South Wales din 2017 privind măsurile de protecție a

mediului (controlul zgomotului). Datele privind emisiile de zgomot pot fi găsite pe eticheta utilajului și în *Date tehnice la pagina 388*.

aaaassxxxx

Plăcuța de identificare indică seria: **aaaa** este anul fabricației și **ss** este săptămâna fabricației.

**Nota:** Alte simboluri/autocolante de pe produs se referă la cerințele de certificare pentru alte zone comerciale.

## Emisiile de Euro V



**AVERTISMENT:** În urma modificării neautorizate a motorului, este anulată aprobarea de tip UE pentru acest produs.

## Deteriorarea produsului

Nu suntem responsabili pentru deteriorarea produsului dacă:

- produsul este reparat necorespunzător.
- produsul este reparat cu piese care nu provin de la producător sau care nu sunt aprobate de acesta.
- produsul are un accesoriu care nu provine de la producător sau care nu este aprobat de acesta.
- produsul nu este reparat la un centru de service omologat sau de o autoritate omologată.

## Siguranță

### Definiții privind siguranța

Definițiile de mai jos indică nivelul de gravitate pentru fiecare cuvânt de semnalizare.



**AVERTISMENT:** Vătămări corporale.



**ATENȚIE:** Deteriorarea produsului.

**Nota:** Aceste informații facilitează utilizarea produsului.

### Instrucțiuni generale de siguranță



**AVERTISMENT:** Înainte de a utiliza produsul, citiți instrucțiunile de avertizare de mai jos.

- Utilizați produsul în mod corespunzător. Vătămrile corporale sau decesul constituie un posibil rezultat al utilizării incorecte. Utilizați produsul numai pentru operațiile din acest manual. Nu utilizați produsul pentru alte sarcini.
- Respectați instrucțiunile din acest manual. Respectați simbolurile de siguranță și instrucțiunile de siguranță. Dacă operatorul nu respectă instrucțiunile și simbolurile, pot apărea vătămări corporale, daune materiale sau decese.
- Nu aruncați acest manual. Utilizați instrucțiunile pentru a asambla, a opera și a păstra produsul în stare bună. Utilizați instrucțiunile pentru instalarea corectă a accesoriilor. Utilizați numai accesorii aprobate.

- Nu utilizați un produs deteriorat. Respectați programul de întreținere. Efectuați numai operațiile de întreținere pentru care există instrucțiuni în acest manual. Un centru de service omologat trebuie să execute toate celelalte operații de întreținere.
- Acest manual nu poate include toate situațiile care pot apărea atunci când utilizați produsul. Procedați cu atenție și folosiți-vă simțul practic. Nu operați produsul și nu efectuați operații de întreținere la acesta dacă nu sunteți sigur cu privire la situație. Discutați cu un expert de produs, cu distribuitorul, cu agentul de service sau cu centrul de service omologat pentru informații.
- Deconectați cablul bujei înainte de a asambla produsul, de a depozita produsul sau de a efectua operații de întreținere.
- Nu utilizați produsul dacă specificația sa inițială se modifică. Nu modificați o componentă a produsului fără aprobarea producătorului. Utilizați numai piese aprobate de producător. Vătămările corporale sau decesul constituie un posibil rezultat al întreținerii incorecte.
- Nu respirați în atmosfera cu vapori emiși de motor. Inhalarea pe termen lung a gazelor de eșapament ale motorului constituie un risc pentru sănătate.
- Nu porniți produsul în interior sau în apropierea unor materiale inflamabile. Gazele de eșapament sunt fierbinți și pot conține scânteii care pot declanșa incendii. Un flux de aer insuficient poate cauza vătămări corporale sau deces din cauza asfrierii sau a monoxidului de carbon.
- Când utilizați acest produs motorul generează un câmp electromagnetic. Câmpul electromagnetic poate cauza deteriorarea implanturilor medicale. Discutați cu medicul dvs. și cu producătorul implantului medical înainte de a opera produsul.
- Nu permiteți copiilor să utilizeze produsul. Nu permiteți niciunei persoane care nu cunoaște instrucțiunile să utilizeze produsul.
- Asigurați-vă că monitorizați permanent o persoană cu capacități fizice sau mentale reduse care utilizează produsul. Un adult responsabil trebuie să fie prezent în permanență.
- Încuiați produsul într-o zonă inaccesibilă copiilor și persoanelor neaprobate.
- Produsul poate proiecta obiecte și poate cauza vătămări corporale. Respectați instrucțiunile de siguranță, pentru a reduce pericolul de vătămări corporale sau de deces.
- Nu vă îndepărtați de produs atunci când motorul este pornit.
- În caz de accident, operatorul produsului este responsabil pentru acesta.
- Înainte de a utiliza produsul, asigurați-vă că piesele nu sunt deteriorate.
- Asigurați-vă că vă aflați la minimum 15 m (50 ft) distanță de alte persoane sau animale înainte de a utiliza produsul. Asigurați-vă că persoanele din apropiere știu că urmează să utilizați produsul.

- Consultați legislația națională sau locală. Aceasta poate interzice sau poate limita utilizarea produsului în unele situații.
- Nu utilizați produsul atunci când sunteți obosit sau dacă vă aflați sub influența alcoolului, drogurilor sau medicamentelor. Acestea vă pot influența negativ vederea, vigilența, coordonarea mișcărilor sau discernământul.

## Instrucțiuni de siguranță pentru utilizare

- Înainte de a utiliza produsul, asigurați-vă că este complet asamblat.
  - Înainte de a porni produsul, deplasați-l la 3 m (10 ft) distanță de punctul unde ați umplut rezervorul de carburant. Poziționați produsul pe o suprafață plană. Asigurați-vă că accesoriul de tăiere nu atinge solul sau alte obiecte.
  - Produsul poate determina proiectarea de obiecte, ceea ce poate conduce la leziuni oculare. Când operați produsul, utilizați întotdeauna ochelari de protecție omologăți.
  - Fiți atenți, copiii se pot apropia de produs, fără știrea dvs., în timpul funcționării.
  - Nu utilizați produsul dacă se află persoane în zona de lucru. Opriți produsul dacă o persoană intră în zona de lucru.
  - Asigurați-vă că aveți permanent control asupra produsului.
  - Nu utilizați produsul dacă nu puteți primi ajutor în caz de accident. Asigurați-vă întotdeauna că alte persoane știu că veți utiliza produsul, înainte ca dvs. să începeți utilizarea produsului.
  - Nu acționați produsul înainte de a vă asigura că nicio persoană și niciun animal nu se află în zona de siguranță.
  - Înainte de a începe, eliminați toate materialele nedorite din zona de lucru. Dacă accesoriul de tăiere lovește un obiect, acesta poate fi proiectat și poate cauza vătămări corporale sau deteriorări. Materialele nedorite se pot împrăști în jurul accesoriului de tăiere și pot cauza deteriorări.
  - Nu utilizați produsul în condiții meteorologice nefavorabile (ceață, ploaie, vânt puternic, pericol de descărcări electrice sau alte condiții meteo). Vremea nefavorabilă poate conduce la apariția de situații periculoase (de ex. suprafețe alunecoase).
  - Asigurați-vă că vă puteți deplasa liber și că puteți lucra într-o poziție stabilă.
- (Fig. 16)
- Asigurați-vă că nu puteți cădea în timp ce utilizați produsul. Nu înclinați produsul în timp ce-l utilizați.
  - Țineți întotdeauna produsul cu ambele mâini. Țineți produsul pe partea dreaptă a corpului.
- (Fig. 17)
- Operați produsul cu accesoriul de tăiere amplasat sub nivelul taliei.
  - Dacă acționarea șocului se află în poziția clapetei de șoc la pornirea motorului, accesoriul de tăiere începe să se rotească.



- Nu atingeți angrenajul conic după oprirea motorului. După oprirea motorului, angrenajul conic este fierbinte. Suprafețele fierbinți pot provoca vătămări corporale.
- Oprii motorul înainte de a muta produsul.
- Nu așezați produsul jos cu motorul pornit.
- Înainte de a elimina materialele nedorite din produs, oprii motorul și așteptați oprirea accesoriului de tăiere. Lăsați accesoriul de tăiere să se oprească, înainte ca dvs. sau o persoană care vă ajută să eliminați materialul tăiat.

## Echipament de protecție personală



**AVERTISMENT:** Înainte de a utiliza produsul, citiți instrucțiunile de avertizare de mai jos.

- Utilizați întotdeauna echipamentul individual de protecție atunci când operați produsul. Echipamentul individual de protecție nu elimină pericolul de vătămări corporale. Echipamentul individual de protecție reduce gravitatea vătămării corporale în cazul producerii unui accident.
- În timp ce operați produsul, utilizați întotdeauna ochelari de protecție omologați.
- Nu operați produsul desculț sau cu pantofi decupați. Utilizați întotdeauna ghete pentru regim greu de lucru, rezistente la alunecare.
- Utilizați pantaloni lungi, groși.
- Dacă este necesar, utilizați mănuși de protecție omologate.
- Utilizați o cască dacă există riscul de a vă cădea obiecte în cap.
- În timp ce operați produsul, utilizați întotdeauna protecții pentru ureche omologate. Zgomotul prelungit poate cauza pierderea auzului indusă de zgomot.
- Asigurați-vă că aveți în apropiere o trusă de prim-ajutor.

## Dispozitive de protecție la produs

- Asigurați-vă că efectuați cu regularitate întreținerea produsului.
  - Durata de viață a produsului crește.
  - Riscul de accidente scade.

Permiteți unui distribuitor omologat sau unui centru de service omologat să examineze cu regularitate produsul, pentru a efectua reglaje sau reparații.

- Nu utilizați un produs cu echipamentul de protecție deteriorat. Dacă produsul este deteriorat, luați legătura cu un centru de service omologat.

## Element blocare pârghie accelerație

Elementul de blocare a pârghiei de accelerație (A) este conceput pentru prevenirea operării accidentale a pârghiei respective (B). Împingeți elementul de blocare a pârghiei de accelerație (A) pentru a debloca pârghia

de accelerație (B). La eliberarea mânerului, elementul de blocare a pârghiei de accelerație (A) și pârghia de accelerație (B) revin la pozițiile inițiale. (Fig. 18)

Două arcuri de rapel izolate controlează această mișcare. Asta înseamnă că pârghia de accelerație (B) este blocată automat în poziția de ralanti.

1. Asigurați-vă că pârghia de accelerație (B) este blocată la ralanti atunci când eliberați elementul de blocare a pârghiei de accelerație (A).
2. Împingeți elementul de blocare a pârghiei de accelerație (A) și asigurați-vă că revine la poziția inițială atunci când îl eliberați.
3. Împingeți pârghia de accelerație (A) și asigurați-vă că revine la poziția inițială atunci când o eliberați.

Porniți motorul și aplicați-i accelerație maximă. Eliberați pârghia de accelerație (B) și verificați dacă accesoriul de tăiere se oprește. Dacă accesoriul de tăiere se rotește cu accelerația în poziția de ralanti, examinați șurubul de reglare a ralantiului de la carburator.

## Buton oprire

Porniți motorul. Asigurați-vă că motorul se oprește atunci când deplasați comutatorul de oprire în poziția de oprire.

(Fig. 19)

## Apărătoarea accesoriului de tăiere



**AVERTISMENT:** Nu utilizați un accesoriu de tăiere fără o apărătoare aprobată. Dacă este montată o apărătoare incorectă sau defectă, aceasta poate provoca vătămări persoanelor.

Apărătoarea accesoriului de tăiere previne proiectarea unui obiect liber în direcția operatorului. Verificați integritatea apărătorii accesoriului de tăiere și înlocuiți-o, dacă este deteriorată. Utilizați numai apărătoarea aprobată pentru accesoriul de tăiere.

(Fig. 20)

## Verificarea mecanismului de deblocare rapidă



**AVERTISMENT:** Nu utilizați un ham cu un mecanism de eliberare rapidă care nu funcționează corect.

Mecanismul de deblocare rapidă permite operatorului să îndepărteze rapid produsul de pe ham în caz de urgență.

1. Oprii motorul.
2. Verificați vizual eventualele deteriorări, de exemplu, crăpături.
3. Eliberați și atașați mecanismul de deblocare rapidă pentru a vă asigura că funcționează corect. (Fig. 21)

## Eșapamentul

(Fig. 22)

Amortizorul de zgomot este proiectat pentru a reduce la minimum nivelul de zgomot și pentru a dirija gazele de eșapament departe de utilizator.

- Nu utilizați un motor cu un amortizor de zgomot deteriorat. Un amortizor de zgomot deteriorat determină creșterea nivelului de zgomot și a pericolului de incendiu. Păstrați un stingător de incendiu în apropiere.
- Verificați cu regularitate ca amortizorul de zgomot să fie atașat la produs.
- Nu atingeți motorul sau amortizorul de zgomot în timp ce motorul este pornit. Nu atingeți motorul sau amortizorul de zgomot pentru o perioadă după oprirea motorului. Zonele fierbinți pot provoca vătămări corporale.
- Un amortizor de zgomot fierbinte poate cauza incendii. Fiți atent dacă utilizați produsul în apropierea lichidelor inflamabile sau a vaporilor.
- Nu atingeți componente ale amortizorului de zgomot dacă acesta este deteriorat. Componentele pot conține materiale carcinogenice.

## Montarea și demontarea contrapiuliței



**AVERTISMENT:** Opriți motorul, utilizați mănuși de protecție și fiți atent la muchiile ascuțite ale accesoriului de tăiere.

O piuliță de blocare este utilizată pentru a atașa unele tipuri de accesorii de tăiere. Piulița de blocare are filet pe stânga.

- Pentru a atașa, strângeți piulița de fixare în sensul opus sensului de rotație al accesoriului de tăiere.
- Pentru a îndepărta piulița de fixare, slăbiți piulița de fixare în același sens în care se rotește accesoriul de tăiere.
- Pentru a slăbi și a strânge piulița de fixare, utilizați o cheie articulată cu tijă lungă. Săgeata din ilustrație indică zona unde puteți acționa în siguranță cheia articulată. (Fig. 23)



**AVERTISMENT:** Atunci când slăbiți sau strângeți piulița de fixare, există pericol de vătămări corporale cauzate de lamă. Trebuie să vă asigurați întotdeauna că aparătoreala lamei împiedică vătămări ale mâinii când faceți acest lucru.

**Nota:** Asigurați-vă că piulița de fixare nu poate fi rotită manual. Înlocuiți piulița în cazul în care căptușeala de nailon nu are o rezistență de minimum 1,5 Nm. Piulița de fixare trebuie înlocuită după ce a fost folosită de aproximativ 10 ori.

## Echipamentul de tăiere

Alegeți și întrețineți echipamentul de tăiere pentru a:

- Obține performanță maximă de tăiere.
- Prolunghi durata de viață a echipamentului de tăiere.
- Urmați instrucțiunile de verificare, de întreținere și de service pentru amortizorul de zgomot.
- Utilizați întotdeauna aparătoreala recomandată pentru echipamentul de tăiere. Consultați capitolul Date tehnice.



**AVERTISMENT:** Utilizați accesorii de tăiere numai împreună cu aparătoreala pe care le recomandăm! Consultați capitolul Date tehnice. Consultați instrucțiunile pentru accesoriul de tăiere pentru a verifica modul corect de încărcare a firului trimmerului și diametrul corect al firului trimmerului.



**AVERTISMENT:** Un accesoriu de tăiere defect poate crește pericolul de accidente.



**AVERTISMENT:** Opriți întotdeauna motorul înainte de a efectua orice activitate la accesoriul de tăiere. Acesta continuă să se rotească chiar și după eliberarea accelerației. Asigurați-vă că accesoriul de tăiere s-a oprit complet și deconectați pipa bujiei înainte de a începe să lucrați la acesta.

## Echipament de tăiere

- Utilizați lamele și cuțitele de iarbă pentru a tăia iarba aspră. (Fig. 24)
- Utilizați capul de tuns pentru a tunde iarba. (Fig. 25)
- O lamă ascuțită incorect sau deteriorată mărește riscul de accidente. Mențineți dinții lamei ascuțiți corect. Respectați instrucțiunile și utilizați matricea recomandată.
- Verificați accesoriul de tăiere pentru a identifica eventuale deteriorări sau crăpături. Înlocuiți accesoriul de tăiere dacă este deteriorat.
- Utilizați accesorii de tăiere numai cu aparătoreala recomandate. Consultați *Accesorii la pagina 389*.

## Cap de tuns



**AVERTISMENT:** Asigurați-vă întotdeauna că firul trimmerului este înfășurat strâns și uniform în jurul tamburului pentru a evita vibrațiile dăunătoare.

(Fig. 26)

- Utilizați numai capetele de tuns și firele de trimmer recomandate.
- Utilizați numai accesoriile de tăiere recomandate.
- Dispozitivele mai mici necesită capete de tuns mici și invers.
- Lungimea firului trimmerului este importantă. Un fir mai lung al trimmerului necesită o putere mai mare a motorului decât un fir mai scurt al trimmerului cu același diametru.
- Asigurați-vă că freza de pe apărătoarea pentru capul de tuns este intactă. Aceasta taie firul trimmerului la lungimea corectă.
- Înmuiați firul trimmerului în apă timp de câteva zile înainte de utilizare, pentru a-i prelungeți durata de viață.

### Lame de tăiat iarba și freze de tăiat iarba

- Utilizați produsul cu o lamă de tăiat iarba aprobată. Nu utilizați o lamă de tăiat iarba fără a instala corespunzător toate piesele necesare. Asigurați-vă că instalarea este efectuată corect și că sunt utilizate piesele corespunzătoare. Instalarea necorespunzătoare poate duce la desprinderea lamei și la vătămarea corporală a operatorului sau a altor persoane aflate în apropiere.
- Purtați mănuși de protecție atunci când manevrați sau efectuați lucrări de întreținere asupra lamei.
- Utilizați un sistem de protecție a capului atunci când operați un produs cu lamă de tăiat iarba.
- Lamele de tăiat iarba și frezele de tăiat iarba sunt utilizate pentru tăierea ierbii aspre.
- O lamă de tăiat iarba poate cauza vătămare corporală atunci când continuă să se învârtă, la oprirea motorului sau la eliberarea pârghiei de accelerație. Asigurați-vă că lama de tăiat iarba s-a oprit complet din rotire înainte de a efectua lucrări de întreținere.
- Oprii motorul înainte de a efectua orice lucrări la accesoriul de tăiere. Asigurați-vă că accesoriul de tăiere se oprește complet. Deconectați conductorul de pe bujie.
- Utilizați doar un accesoriu de tăiere aprobat sau o lamă corect ascuțită.
- Mențineți dinții lamei ascuțiți corect.
- Nu utilizați un accesoriu de tăiere deteriorat.
- Atașați apărătoarea pentru transport pe lama de tăiat iarba atunci când transportați sau depozitați produsul.

### Recul lamă

- Un recul al lamei este o mișcare bruscă a produsului în lateral, în față sau în spate. Un recul al lamei are loc atunci când lama de tăiat iarba lovește un obiect care nu poate fi tăiat. În zone în care este dificil să vedeți materialul pe care îl tăiați, riscul de recul al lamei crește.
- Atunci când are loc un recul al lamei, există riscul ca produsul sau operatorul să se miște din poziția lor.

O lamă care se mișcă poate lovi persoanele aflate în apropiere și există pericolul de vătămări corporale.

- Dacă o lamă este îndoită, prezintă crăpături, este ruptă sau deteriorată, aruncați-o.
- Utilizați o lamă ascuțită. Riscul apariției reculului lamei crește atunci când o lamă nu este ascuțită.

### Reguli de siguranță referitoare la carburant

- Nu porniți produsul dacă pe acesta se află carburant sau ulei pentru motor. Îndepărtați carburantul/uleiul nedorit și lăsați produsul să se usuce. Îndepărtați carburantul nedorit din produs.
- Dacă vărsați carburantul pe îmbrăcăminte, schimbați imediat hainele.
- Nu vărsați carburantul pe corp - poate provoca vătămări corporale. Dacă vărsați carburant pe corp, utilizați apă și săpun pentru a elimina carburantul.
- Nu porniți motorul dacă vărsați ulei sau carburant pe produs sau pe corp.
- Nu porniți produsul dacă motorul prezintă scurgeri. Examinați cu regularitate motorul, pentru a identifica eventuale scurgeri.
- Manipulați cu atenție carburantul. Carburantul este inflamabil, vaporii sunt explozivivi și pot cauza vătămări corporale sau deces.
- Nu respirați vaporii de carburant, se pot produce vătămări corporale. Asigurați-vă că fluxul de aer este suficient.
- Nu fumați în apropierea carburantului sau a motorului.
- Nu amplasați obiecte calde în apropierea carburantului sau a motorului.
- Nu adăugați carburant atunci când motorul este pornit.
- Asigurați-vă că motorul este rece înainte de a realimenta.
- Înainte de a realimenta, deschideți lent capacul rezervorului de carburant și eliberați cu atenție presiunea.
- Nu adăugați carburant la motor într-o zonă interioară. Un flux de aer insuficient poate cauza vătămare corporală sau deces din cauza asfixierii sau a monoxidului de carbon.
- Strângeți cu atenție capacul rezervorului de carburant; în caz contrar, se pot produce incendii.
- Înainte de pornire, mutați produsul la o distanță de minimum 3 m (10 ft) față de poziția unde ați umplut rezervorul.
- Nu introduceți prea mult carburant în rezervorul de carburant.
- Asigurați-vă că nu se pot produce scurgeri atunci când mutați produsul sau rezervorul de carburant.
- Nu poziționați produsul sau rezervorul de carburant în apropierea unei flăcări deschise, a scânteilor sau a unei lumini pilot. Asigurați-vă că în zona de depozitare nu se află flăcări deschise.

- Utilizați numai recipiente omologate atunci când mutați carburantul sau îl introduceți în spațiul de depozitare.
- Goliți rezervorul de carburant înainte de a-l depozita pe termen lung. Respectați legislația locală cu privire la locația de eliminare a carburantului.
- Curățați produsul înainte de depozitarea pe termen lung.
- Îndepărtați cablul bujiei înainte de a introduce produsul în spațiul de depozitare, pentru a vă asigura că motorul nu pornește accidental.

## Instrucțiuni de siguranță pentru întreținere

- Dacă nu puteți regla turația de mers în gol pentru a determina oprirea accesoriului de tăiere, contactați centrul de service. Nu utilizați produsul până când acesta nu a fost reglat sau reparat corect.

---

## Asamblarea

---



**AVERTISMENT:** Citiți capitolul de siguranță înainte de asamblarea produsului.

### Instalarea corpului principal

1. Conectați motorul (A) la tubul (B) cu cele patru șuruburi (C). (Fig. 27)

### Instalarea ghidonului și a accelerației

1. Instalați ghidonul în clema acestuia de pe arbore. (Fig. 28)
2. Fixați partea de sus a clemei ghidonului pe acesta. Asigurați-vă că aceasta este fixată în zona striată a ghidonului. Consultați ilustrația.
3. Fixați hamul și suspenzări produsul de cârligul de susținere.
4. Efectuați reglajul final astfel încât produsul să se afile într-o poziție confortabilă atunci când atârână în ham. (Fig. 29)
5. Strângeți șuruburile.

### Cuplarea cablului de accelerație și a firelor butonului de oprire

1. Scoateți capacul filtrului de aer.
2. Fixați cablul de accelerație (A) prin consola carburatorului (B). (Fig. 30)
3. Rotiți complet manșonul de reglare a cablului (C) în interiorul carburatorului.
4. Montați fittingul canelat (D) pe carburator. În acest moment, orificiul (E) pentru urechea de cablu (F) nu este orientată spre manșonul de reglare a cablului (C). (Fig. 31)
5. Rotiți cama de accelerație a carburatorului și deplasați cablul accelerației (A) prin fanta din fittingul canelat.
6. Asigurați-vă că urechea de cablu (F) intră în orificiu.
7. Acționați pârghia de accelerație de câteva ori pentru a vă asigura că funcționează corect.
8. Ajutați manșonul de reglare a cablului (C).

- a) Asigurați-vă că opritorul de pe cama de accelerație a carburatorului atinge în mod corect opritorul de accelerație.
  - b) Asigurați-vă că poziția cablului lasă un spațiu de 1-2 mm între ureche (F) și fittingul canelat când pârghia de accelerație este împinsă până la capăt. (Fig. 32)
9. Când cablul de accelerație (A) este reglat corect, strângeți piulița de blocare (G).
  10. Cuplați cablurile butonului de oprire (H) la conectorii motorului. (Fig. 33)
  11. Instalați capacul filtrului de aer.

### Instalarea unei apărătoare de lamă și a unei lame pentru iarbă



**ATENȚIE:** Utilizați numai apărătoarea aprobată pentru lame. Consultați *Accesorii la pagina 389*.

1. Montați apărătoarea lamei/apărătoarea accesoriului de tăiere (A) pe arbore și strângeți-o cu bolțul (L). (Fig. 34)
2. Instalați discul de antrenare (B) pe arborele de ieșire.
3. Rotiți arborele de ieșire până când unul dintre orificiile din discul de antrenare se aliniază cu orificiul corespunzător din carcasa angrenajului.
4. Introduceți siguranța (C) în orificiu pentru a bloca arborele.
5. Poziționați lama (D), flanșa de susținere (E) și cupa de susținere (F) pe arborele de ieșire.
6. Așezați cupa de susținere (F) pe arborele de ieșire cu partea care nu este plată pe lamă.
7. Puneți piulița (E). Țineți tija cheii cât de aproape posibil de apărătoarea lamei. Pentru a strânge piulița, trebuie să rotiți cheia în direcția opusă direcției de rotație. Strângeți piulița la un cuplu de 35-50 Nm (3,5-5 kpm). (Fig. 35)

**Nota:** Filet stânga.

---

## Pentru montarea lamelor și a capetelor de tuns



**AVERTISMENT:** Utilizați numai apărătoarea aprobată pentru lame. Consultați . O apărătoare defectă poate provoca vătămări corporale.



**AVERTISMENT:** Dacă operați produsul cu un disc de tăiat iarba, instalați mai întâi mânerul, apărătoarea de disc și hamul corecte.



**AVERTISMENT:** Dacă nu instalați corect discurile, acestea pot cauza vătămări corporale.

1. Asigurați-vă că secțiunea ridicată a discului de antrenare/flanșei de susținere se cuplează corect în orificiul central al lamelor.
2. Instalarea discurilor. (Fig. 36)

### Montarea consolei pe apărătoarea accesoriului de tăiere

1. Fixați consola (B) pe apărătoarea accesoriului de tăiere (A). (Fig. 37)
2. Instalați șurubul (C).

### Pentru montarea apărătoarei pentru capul de tuns și a capului de tuns

1. Montați apărătoarea (A) pe arbore cu ajutorul bolțurilor (L). Asigurați-vă că utilizați apărătoarea corectă pentru capul de tuns respectiv. (Fig. 38)
2. Fixați discul de antrenare (B) pe arborele de ieșire. (Fig. 39)

3. Rotiți arborele de ieșire până când orificiul din discul de antrenare se aliniază cu orificiul din carcasa angrenajului.
4. Introduceți siguranța (C) în orificiu pentru a bloca arborele.
5. Rotiți capul trimmerului (H) în sens invers acelor de ceasornic. (Fig. 40)
6. Pentru demontare, efectuați procedura în ordine inversă.

### Pentru a instala apărătoarea pentru transport

1. Fixați apărătoarele de transport pe lamă. (Fig. 41)

### Reglarea hamului



**AVERTISMENT:** Produsul trebuie să fie întotdeauna atașat corect pe ham. Nu utilizați un ham deteriorat.

1. Puneți-vă hamul.
2. Conectați produsul la ham.
3. Reglați hamul pentru cea mai bună poziție de lucru.
4. Reglați bretelele laterale pentru ca produsul să exercite o presiune egală pe ambii umeri. (Fig. 42)
5. Reglați hamul până când accesoriul de tăiere este paralel cu solul. (Fig. 43)
6. Lăsați accesoriul de tăiere să atingă ușor solul. Reglați clema hamului pentru a echilibra corect produsul. (Fig. 44)

**Nota:** Dacă utilizați un disc de tăiat iarbă, acesta trebuie echilibrat la aproximativ 10 cm / 4 inchi de sol.

## Funcționarea



**AVERTISMENT:** Citiți și înțelegeți capitolul referitor la siguranță înainte de utilizarea produsului.

### Carburant

#### Pentru utilizarea carburantului



**ATENȚIE:** Acest produs este prevăzut cu motor în doi timpi. Utilizați un amestec de benzină și de ulei pentru motor în doi timpi. Asigurați-vă că utilizați cantitatea corectă de ulei în amestec. Un raport incorect între benzină și ulei poate cauza deteriorarea motorului.

### Benzină



**ATENȚIE:** Nu utilizați benzină cu o cifră octanică mai mică de 90 RON (87 AKI). Aceasta poate deteriora produsul.



**ATENȚIE:** Nu utilizați benzină cu o concentrație de etanol de peste 10% (E10). Aceasta poate deteriora produsul.



**ATENȚIE:** Nu utilizați benzină cu plumb. Aceasta poate deteriora produsul.

- Utilizați întotdeauna benzină fără plumb, cu o cifră octanică minimă de 90 RON (87 AKI) și cu o concentrație de etanol sub 10% (E10).
- Utilizați benzină cu o cifră octanică mai mare dacă utilizați frecvent produsul în mod continuu, la o turajie de motor ridicată.
- Utilizați întotdeauna un amestec de benzină fără plumb/ulei de bună calitate.

### Ulei pentru motor în doi timpi

- Utilizați doar ulei HUSQVARNA, special pentru motoare în doi timpi, de calitate superioară. Utilizați doar ulei pentru motor răcit cu aer.
- Raport de amestec 50:1 (2 %).
- Uleiul de calitate redusă și un raport ulei/combustibil ridicat pot reduce durata de viață a convertoarelor catalitice.
- Adresați-vă distribuitorului când alegeți uleiul.
- Dacă nu e disponibil ulei Husqvarna pentru motoare în doi timpi, puteți folosi un alt ulei de bună calitate pentru motoare în doi timpi, răcite cu aer. Contactați-vă distribuitorul atunci când alegeți uleiul.
- Nu utilizați ulei pentru motor în doi timpi pentru motoare externe răcite cu apă. Uleiul pentru motoare în doi timpi este denumit uneori ulei pentru motoare externe.

Benzină, litru	Ulei, litru
	2 % (50:1)
5	0,1
10	0,2
15	0,3
20	0,4

### Pentru realizarea amestecului

**Nota:** Când amestecați combustibilului, utilizați întotdeauna un rezervor de carburant curat.

**Nota:** Nu realizați o cantitate de amestec pentru mai mult de 30 de zile.

1. Adăugați jumătate din cantitate de benzină.
2. Adăugați cantitatea completă de ulei.
3. Agitați amestecul, pentru amestecarea conținutului.
4. Adăugați cantitatea de benzină rămasă.
5. Agitați amestecul, pentru amestecarea conținutului.
6. Umpleți rezervorul de carburant.

### Pentru adăugarea de carburant



**AVERTISMENT:** Nu fumați și nu așezați obiecte fierbinți în apropierea combustibilului. Înainte de a adăuga combustibil, opriți motorul și lăsați-l câteva minute să se oprească.



**AVERTISMENT:** Când adăugați combustibil, deschideți bușonul rezervorului de combustibil încet pentru a elibera presiunea nedorită.



**AVERTISMENT:** După ce adăugați combustibil, strângeți cu atenție bușonul rezervorului de combustibil. Îndepărtați utilajului de zona de alimentare cu combustibil și de sursa de electricitate, înainte de a porni motorul.

- Utilizați întotdeauna un rezervor de combustibil Husqvarna cu supapă anti-vărsare.
- Asigurați-vă că zona din apropierea capacului rezervorului de carburant este curată. Contaminarea din rezervor poate cauza probleme de funcționare.
- Scuturați rezervorul de carburant înainte de a adăuga amestecul în acesta.

### Pentru pornire și oprire

#### Pentru examinarea înainte de pornire

1. Examinați produsul pentru a identifica eventuale piese lipsă, deteriorate, slăbite sau uzate.
2. Examinați piulițele, șuruburile și bolțurile.
3. Examinați capul trimmerului sau lama.
4. Examinați piulița de blocare. Asigurați-vă că piulița de blocare are o forță de blocare de cel puțin 1,5 Nm (1,1 ft lb) Strângeți piulița de blocare până la un cuplu de 35-50 Nm (26-36 ft/lb).
5. Examinați filtrul de aer.
6. Examinați zăvorul pârghiei de accelerație și controlul accelerației.
7. Examinați butonul de oprire.
8. Examinați produsul pentru scurgeri de carburant.

#### Pornirea unui motor rece



**AVERTISMENT:** Înainte de a porni produsul, fixați bine capacul ambreiajului și arborele. Dacă ambreiajul este slăbit poate provoca vătămări. Folosiți mânuși.



**AVERTISMENT:** Îndepărtați produsul de zona de alimentare cu combustibil și de sursa de electricitate. Poziționați-l pe o

suprafață plană. Asigurați-vă că nu există obiecte care să atingă accesoriul de tăiere.

îndelungată de accelerație maximă fără sarcină la motor poate deteriora motorul.



**AVERTISMENT:** Asigurați-vă că nu există persoane neautorizate în zona de lucru. Altfel există riscul unor vătămări corporale grave. Distanța de siguranță este de 15 m.

1. Puneți comutatorul de oprire în poziția de pornire.
2. Apăsați pe purjor de zece ori. (Fig. 45)
3. Împingeți maneta de acționare a șocului în poziția clapetei de șoc. (Fig. 46)
4. Țineți produsul pe sol. Trageți încet firul în afară de mâna dreaptă, până când simiți o oarecare rezistență. Trageți firul rapid și cu forță. Repetați această operație până când auziți motorul că pornește. (Fig. 47)

**Nota:** Nu răsuciți șnurul de pornire în jurul mâinii.



**ATENȚIE:** Nu trageți în afară tot șnurul de pornire. Apucați mânerul firului de pornire când este extins complet. Nerespectarea acestor instrucțiuni poate cauza deteriorarea motorului.

5. Setează maneta de acționare a șocului în poziția de funcționare și apoi trageți de șnurul de pornire până la pornirea motorului.
6. Trageți ușor de pârghia de accelerație și lăsați motorul să funcționeze la turație redusă timp de 60 de secunde.



**AVERTISMENT:** Nu atingeți capacul. Poate arde pielea și poate cauza șocuri electrice în cazul în care capacul bujei este deteriorat. Nu utilizați un produs cu pipa bujei deteriorată.

### Pornirea unui motor cald

1. Puneți comutatorul de oprire în poziția de pornire.
2. Apăsați pe purjor de zece ori. (Fig. 45)
3. Setează maneta de acționare a șocului în poziția de funcționare și apoi trageți de șnurul de pornire până la pornirea motorului.

### Pentru oprire

- Apăsați pe comutatorul de oprire pentru a opri motorul. (Fig. 19)

### Pentru utilizarea trimmerului de iarbă



**ATENȚIE:** Asigurați-vă că motorul încetinește până la turația de mers în gol după fiecare utilizare. O perioadă

**Nota:** Curățați capacul capului de tuns atunci când montați un fir de trimmer nou, pentru a preveni vibrațiile. Examinați alte componente ale capului de tuns și curățați-le dacă este necesar.

### Instrucțiuni generale de lucru



**AVERTISMENT:** Aveți grijă la tăierea unui copac tensionat. Acesta poate reveni la poziția sa normală înainte sau după tăiere, vă poate lovi pe dvs. sau produsul și poate cauza vătămări corporale.

- Creați un spațiu deschis la un capăt al zonei de lucru și începeți lucrul de acolo.
- Deplasați-vă după un model regulat în suprafața de lucru. (Fig. 48)
- Deplasați produsul complet la stânga și la dreapta, pentru a curăța un spațiu cu lățimea de 4-5 m (13-16 ft) la fiecare întoarcere.
- Curățați un spațiu cu lungimea de 75 m (250 ft) înainte de a întoarce și a reveni. În timpul lucrului, deplasați recipientul de carburant cu dvs.
- Deplasați-vă într-o direcție unde nu se întâlnesc șanțuri și obstacole mai mult decât este necesar.
- Deplasați-vă într-o direcție unde vântul determină căderea vegetației tăiate în zona curățată. (Fig. 49)
- Deplasați-vă de-a lungul pantelor, nu în susul și în josul acestora.

### Pentru a curăța iarba cu o lamă de tăiat iarba

1. Țineți picioarele depărtate în timpul funcționării produsului. Asigurați-vă că picioarele sunt bine înfipte în sol.
2. Așezați cupa de susținere ușor pe sol. Astfel, se previne situația în care lama atinge solul.
3. Utilizați o mișcare laterală de la dreapta la stânga pentru o cursă de curățare. Utilizați latura din partea stângă a lamei (între ora 8 și ora 12) pentru a efectua tăierea. (Fig. 50)
4. Înclinați lama către stânga când îndepărtați iarba.

**Nota:** Iarba se colectează cu ușurință pe un rând.

5. Utilizați o mișcare laterală de la stânga la dreapta pentru cursa de revenire.
6. Lucrați în mod ritmic.
7. Înaintați și mențineți picioarele înfipte în sol.
8. Opriți motorul.
9. Scoateți produsul din clema hamului.
10. Așezați produsul pe sol.
11. Adunați materialul tăiat.

## Pentru ștergere

(Fig. 51)

Pentru a obține cele mai bune rezultate:

- Țineți trimmerul astfel încât capul de tuns să se afle chiar deasupra solului.
- Înclinați capul de tuns ușor în unghi.
- Lăsați capătul firului de trimmer să lovească solul în jurul obiectelor.

## Pentru a tunde iarba

1. Țineți capul de tuns chiar deasupra solului, în poziție înclinată. Nu împingeți firul trimmerului în iarbă. (Fig. 52)
2. Reduceți lungimea firului trimmerului cu 10-12 cm / 4-4,75 inchi.
3. Reduceți turația motorului pentru a reduce riscul deteriorării plantelor.
4. Utilizați accelerația la 80 % când tundeți iarba în apropierea unor obiecte. (Fig. 53)

## Pentru a tăia iarba

1. Când tăiați, asigurați-vă că firul pentru iarbă al trimmerului este paralel cu solul. (Fig. 54)
2. Nu împingeți capul de tuns în sol. Solul și produsul se pot deteriora.
3. Nu permiteți contactul continuu cu solul al capului de tuns, deoarece acesta din urmă se poate deteriora.

4. Utilizați accelerația maximă când întoarceți produsul de pe o parte pe alta pentru a tăia iarba. Asigurați-vă că firul pentru iarbă al trimmerului este paralel cu solul. (Fig. 55)

## Pentru a mătura iarba

Fluxul de aer de la firul trimmerului rotativ se poate utiliza pentru eliminarea ierbii tăiate dintr-o zonă.

1. Mențineți capul de tuns și firul trimmerului în paralel cu solul și deasupra acestuia.
2. Aplicați accelerație maximă.
3. Mutați capul de tuns dintr-o parte în alta și măturați iarba.



**AVERTISMENT:** Curățați capacul capului de tuns la fiecare asamblare a unui fir nou al trimmerului, pentru a preveni dezechilibrarea mânerelor și resimțirea vibrațiilor în acestea. De asemenea, verificați celelalte componente ale capului de tuns și curățați-le, dacă este necesar.

## Pentru a înlocui firul trimmerului

Consultați ultima pagină a manualului operatorului.

# Întreținerea



**AVERTISMENT:** Citiți și înțelegeți capitolul privind siguranța înainte de a efectua operații de curățare, reparație sau întreținere asupra produsului.

Intervalele sunt diferite dacă nu utilizați zilnic produsul. Efectuați numai operațiile de întreținere care se regăsesc în acest manual. Discutați cu un centru de service omologat cu privire la operațiile de întreținere care nu sunt menționate în acest manual.

## Program de întreținere

Respectați programul de întreținere. Intervalele sunt calculate considerând o utilizare zilnică a produsului.

Program de întreținere	Zilnic	Săptămânal	Lunar
Curățați suprafețele exterioare.	✓		
Curățați filtrul de aer. Înlocuiți, dacă este necesar.	✓		
Verificați hamul.	✓		
Verificați elementul de blocare a pârghiei de accelerație și funcționarea accelerației.	✓		
Verificați mânerul și ghidonul.	✓		
Verificați comutatorul de oprire.	✓		
Verificați apărătoarele.	✓		
Verificați-vă dacă lama este ascuțită și nu este deteriorată. Fixați corect lama în poziția centrală.	✓		



Program de întreținere	Zilnic	Săptămănal	Lunar
Verificați capul trimmerului.	✓		
Verificați accesoriul de tăiere și asigurați-vă că nu se rotește la ralanti.	✓		
Verificați piulița de blocare a echipamentului de tăiere.	✓		
Verificați dacă există scurgeri de combustibil de la motor, rezervor sau conductele de combustibil.	✓		
Verificați apărătoarea de transport pentru lamă.	✓		
Verificați piulițele și șuruburile.	✓		
Verificați mânerul pentru șnurul de pornire și șnurul de pornire.		✓	
Verificați elementele de amortizare a vibrațiilor.		✓	
Curățați partea exterioară și zonele din jurul carburatorului.		✓	
Curățați zonele exterioare ale bujiei. Îndepărtați-o și verificați distanța dintre electrozi. Reglați distanța la 0,6 - 0,7 mm sau înlocuiți bujia. Instalați un amortizor pe bujie.		✓	
Curățați sistemul de răcire.		✓	
Verificați lubrifianțul angrenajului conic. Completați dacă este necesar.		✓	
Curățare amortizor de zgomot.			✓
Verificați ambreiajul, arcurile ambreiajului și tamburul ambreiajului. Înlocuiți-le dacă este necesar la un atelier de service autorizat.			✓
Verificați toate cablurile și conexiunile.			✓
Înlocuiți bujia.			✓

## Pentru a regla carburatorului

Setările de bază ale carburatorului sunt reglate în timpul testării la fabrică. Reglajul trebuie efectuat de către un tehnician instruit.

## Verificarea amortizorului de zgomot



**AVERTISMENT:** Nu utilizați un produs care are amortizorul de zgomot defect. Înlocuiți întotdeauna amortizorul de zgomot deteriorat.



**AVERTISMENT:** Pericol de incendiu sau vătămări corporale prin arsură. Amortizoarele de zgomot prevăzute cu convertoare catalitice devin foarte fierbinți în timpul funcționării.



**AVERTISMENT:** Pericol de incendiu. Amortizorul de zgomot reduce nivelul de zgomot și dirijează gazele de eșapament la distanță de utilizator. Gazele de eșapament sunt fierbinți și pot conține scântei.



**ATENȚIE:** Sita parascânteii trebuie înlocuită dacă este deteriorată. Nu utilizați un produs dacă sita parascânteii de pe amortizorul de zgomot nu este instalată sau este defectă.



**ATENȚIE:** Dacă sita parascânteii este blocată, produsul se va supraîncălzi și astfel cilindrul și pistonul se vor deteriora.

1. Asigurați-vă că amortizorul de zgomot nu este deteriorat.
2. Asigurați-vă că amortizorul de zgomot este corect atașat la produs.

## Reglarea turației de mers în gol

- Asigurați-vă că filtrul de aer este curat. Accesoriul de tăiere nu trebuie să se rotească la turația de mers la ralanti.
- Reglați turația de mers în gol cu șurubul de reglare T, care este identificat cu marcajul „T”.
- Turația de mers în gol este corectă când motorul funcționează uniform în toate pozițiile. Turația de mers în gol trebuie să fie sub valoarea la care accesoriul de tăiere începe să se rotească.



**AVERTISMENT:** Dacă turația de mers la ralanti nu poate fi reglată astfel încât accesoriul de tăiere să se oprească, contactați distribuitorul sau atelierul de service. Nu utilizați produsul până când acesta nu a fost reglat sau reparat corect.

1. Rotiți șurubul de reglare a turației de mers în gol în sensul acelor de ceasornic, până când accesoriul de tăiere începe să se rotească.
2. Rotiți șurubul de reglare a turației de mers în gol în sens contrar acelor de ceasornic până când accesoriul de tăiere se oprește. (Fig. 56)

## Sistemul de răcire

Produsul are un sistem de răcire pentru a menține temperatura de lucru redusă.

Sistemul de răcire are:

(Fig. 57)

- aripioare de răcire pe volanta (A)
- aripioare de răcire pe cilindrul (B)
- capac pe cilindrul (C) (orientează aerul rece peste cilindrul)
- placa amortizorului de zgomot (D)
- placa (E)

## Curățarea sistemului de răcire



**AVERTISMENT:** Dacă sistemul de răcire este murdar sau blocat, acesta va provoca supraîncălzirea. Acest lucru duce la deteriorarea pistonului și a cilindrului.

1. Curățați componentele sistemului de răcire cu o perie cel puțin o dată pe săptămână.

## Filtru de aer

- Curățați filtrul la intervale de 25 de ore. Curățați mai regulat dacă este necesar.
- Fixați dispozitivul de acționare a șocului în poziția clapetei de șoc. (Fig. 58)

## Curățarea filtrului de aer



**ATENȚIE:** Înlocuiți întotdeauna un filtru de aer care este deteriorat, foarte murdar sau îmbibat cu carburant.

Dacă utilizați un filtru de aer pentru o perioadă lungă de timp, acesta nu poate fi curățat complet. Înlocuiți filtrul de aer cu unul nou la intervale regulate.

1. Deplasați maneta de șoc în sus, pentru a închide supapa de șoc.
2. Îndepărtați capacul filtrului de aer. (Fig. 59)
3. Îndepărtați filtrul din pâslă și filtrul de aer.

4. Loviți ușor filtrul din pâslă cu palma sau folosiți aer pentru a curăța filtrul.
5. Verificați suprafața garniturii de cauciuc. Schimbați filtrul de pe garnitura de cauciuc, dacă este deteriorat.
6. Curățați filtrul de aer, folosind apă caldă cu săpun.



**ATENȚIE:** Aveți grijă să păstrați filtrul din pâslă uscat. Apa cauzează deteriorarea filtrului din pâslă.

7. Utilizați ulei pentru motoare în doi timpi Husqvarna pentru a turna pe filtru. Asigurați-vă că îndepărtați uleiul în exces înainte de a monta filtrul de aer la loc.



**ATENȚIE:** Nu folosiți benzină sau ulei pentru motoare în patru timpi.

8. Înlocuiți filtrul de aer dacă este prea murdar pentru a fi curățat în totalitate. Întotdeauna înlocuiți un filtru de aer deteriorat.
9. Curățați și suprafața interioară a capacului filtrului. Utilizați aer sau o perie.
10. Asigurați-vă că filtrul este uscat, înainte de a-l instala.

## Filtru de carburant

Când motorul epuizează rezerva de combustibil, asigurați-vă că filtrul de combustibil (A) și capacul rezervorului de combustibil nu sunt blocate. (Fig. 60)

## Adăugarea de unsoare la angrenajul conic

Verificați ca angrenajul conic să fie umplut în proporție de 3/4 cu unsoare pentru angrenaje conice.

(Fig. 61)

## Pentru a verifica bujia



**ATENȚIE:** Folosiți întotdeauna tipul recomandat de bujie. Tipul incorect de bujie poate defecta produsul.

- Verificați bujia dacă motorul nu are putere, nu pornește ușor sau nu funcționează corect la turații de mers în gol.
- Pentru a reduce riscul prezenței materialelor nedorite la electrozii bujiei, respectați aceste instrucțiuni:
  - a) Asigurați-vă că turația de mers în gol este corect reglată.
  - b) Asigurați-vă că amestecul este corect.
  - c) Asigurați-vă că filtrul de aer este curat.

- Dacă bujia este murdară, curățați-o și asigurați-vă că distanța dintre electrozi este corectă, consultați *Date tehnice la pagina 388*. (Fig. 62)
- Înlocuiți bujia atunci când este necesar.
- 2. Ascuțiți uniform toate muchiile frezelor de tăiat iarba și lamelor, pentru a menține echilibrul. (Fig. 63)

## Pentru ascuțirea frezelor de tăiat iarba și a lamelor de tăiat iarba

1. Ascuțiți frezele de tăiat iarba și lamele de tăiat iarba cu o pilă plată, cu un singur tăiș.

## Depanarea

Defecțiuni de pornire		
Verificați	Cauza posibilă	Soluție
Buton de oprire	Poziția Stop	Setați comutatorul de oprire în poziția de pornire.
Clichete de pornire	Clichete de legătură	Reglați sau înlocuiți clichetele.
		Curățați în jurul clichetelor.
		Adresați-vă unui distribuitor de service autorizat.
Rezervor de carburant	Tip de carburant incorect.	Goliți-l și utilizați combustibil corect.
Carburator	Ajustarea turației de mers în gol.	Ajustați turația de mers la ralanti cu șurubul în „T”.
Scânteie (fără scânteie)	Bujia este murdară sau umedă.	Asigurați-vă că bujia este uscată și curată.
		Curățați bujia. Asigurați-vă că interstițiul electrodului este corect. Asigurați-vă că bujia este instalată cu un amortizor.
	Spațiul liber dintre bujii nu este corect.	Consultați fișa cu date tehnice pentru distanța corectă între electrozi.
Bujie	Bujia este slăbită.	Strângeți bujia.

Motorul pomește, dar nu rămâne în funcțiune.		
Verificați	Cauza posibilă	Soluție
Rezervor de carburant	Tip de carburant incorect.	Goliți-l și utilizați combustibil corect.
Carburator	Motorul nu merge în gol corect.	Adresați-vă reprezentatului de service.

<b>Motorul pomește, dar nu rămâne în funcțiune.</b>		
<b>Verificați</b>	<b>Cauza posibilă</b>	<b>Soluție</b>
Filtru de aer	Filtru de aer înfundat.	Curățați filtrul de aer.

## Transportul și depozitarea

- Păstrați echipamentele în siguranță în timpul transportului, pentru a preveni deteriorarea și accidentele.
- Păstrați produsul și echipamentele într-un spațiu uscat și ferit de îngheț.
- Curățați produsul.
- Înlocuiți sau reparați componentele avariate.
- Utilizați capacul de protecție adecvată pentru produs, care să nu rețină umezeala.
- Mențineți produsul fixat strâns în timpul transportului.

## Date tehnice

<b>333R Mark II</b>	
<b>Motor</b>	
Cilindree, cm <sup>3</sup>	32,6
Turație de mers în gol, rpm	3000±300
Turația max. recomandată, rot/min	9100
Turația arborelui de ieșire, rpm	6700
Puterea maximă a motorului, conform ISO 8893, kW/CP la rpm	1/1,3 la 7000
<b>Carburant și sistem de lubrifiere</b>	
Bujie	NGK BPMR7A/HQT-1
Spațiu electrod, mm	0,6-0,7
<b>Carburant și sistem de lubrifiere</b>	
Capacitatea rezervorului de combustibil, l/cm <sup>3</sup>	1,1/1100
<b>Greutate</b>	
Greutate, kg	7,2
<b>Date privind zgomotul</b>	
Nivel măsurat de putere acustică în conformitate cu 2000/14/CE, dB(A)	107
Nivel garantat de putere acustică în conformitate cu 2000/14/CE, dB (A)	108
Nivel de putere acustică, măsurat <sup>67</sup>	
Dotat cu cap de tuns (original), dB(A)	104

<sup>67</sup> Nivel măsurat de putere acustică în conformitate cu EN ISO 22868. Incertitudinea valorilor declarate este de 3 dB(A).

	<b>333R Mark II</b>
Echipat cu cuțit de tăiat iarba (original), dB(A)	104
Nivelul presiunii acustice la urechea operatorului <sup>68</sup>	
Dotat cu cap de tuns (original), dB(A)	97
Echipat cu cuțit de tăiat iarba (original), dB(A)	97
<b>Date despre vibrații</b> <sup>69</sup>	
Dotat cu cap de trimmer, mâner stânga/dreapta, m/s <sup>2</sup>	6,1/6,2
Dotat cu cuțit de tăiat iarba, mâner stânga/dreapta, m/s <sup>2</sup>	5,4/5,5

## Accesorii

<b>333R Mark II</b>		
<b>Accesorii aprobate</b>	<b>Tip</b>	<b>Apărătoarea accesoriului de tăiere</b>
Lamă de tăiat iarba/freză de tăiat iarba	Multi 330-2 (Ø 330, 2 dinți)	593 70 66-01
	Multi 255-3 (Ø 255, 3 dinți)	593 70 66-01
	Grass 275-4 (Ø 275, 4 dinți)	593 70 66-01
	Grass 255-4 1" (Ø 255-4 dinți)	593 70 66-01
Cap de tuns	T35	593 70 66-01
Cupă de susținere	Fix	-

<sup>68</sup> Nivel echivalent de presiune acustică a emisiilor în poziția operatorului, determinat în conformitate cu EN ISO 22868. Incertitudinea valorilor declarate este de 3 dB(A).

<sup>69</sup> Valoarea totală echivalentă a vibrațiilor pentru fiecare mâner, determinată în conformitate cu EN ISO 22867. Incertitudinea valorilor declarate este de 1,5 m/s<sup>2</sup>.

---

# Declarație de conformitate

---

## Declarație de conformitate CE

**Denumirea emitentului: Husqvarna AB**, SE-561 82  
Husqvarna, Suedia, tel.: +46-36-146500.

**Husqvarna AB** declară pe propria răspundere următoarele: Trimmer și/sau motounealtă cu alimentare pe benzină, platformele GZ32B care reprezintă modelele **Husqvarna 333R Mark II**, începând cu numerele de serie din 2024. Numărul de platformă și numărul modelului sunt indicate în mod clar, sub formă de text, pe plăcuța de identificare, împreună cu anul și seriile consecutive.

Obiectul declarației, descris mai sus, este conform cu cerințele Directivelor Consiliului:

- din 17 mai 2006 „referitoare la utilaje” **2006/42/CE**
- din 26 februarie 2014 „referitoare la compatibilitatea electromagnetică” **2014/30/UE**.
- din 8 mai 2000 „referitoare la emisiile de zgomot în mediul înconjurător” **2000/14/CE**.
- din 8 iunie 2011 privind „restricțiile de utilizare a anumitor substanțe periculoase” **2011/65/UE**.

Procedura de evaluare a conformității aplicată în conformitate cu Directiva 2000/14/CE, anexa V.

Pentru informații privind emisiile de zgomot, consultați *Date tehnice la pagina 388*.

Au fost aplicate următoarele standarde:

**EN ISO 11806-1:2022, EN ISO 14982:2009, EN ISO 12100:2010, EN IEC 63000:2018**

TÜV Rheinland LGA Products GmbH, Tillystrasse 2, D-90431 Nuernberg, Germania, 0197, a efectuat o examinare voluntară în numele Husqvarna AB, oferind AM 50613402 - Certificatul de conformitate cu Directiva Consiliului CE 2006/42/CE privind utilajele. Acest certificat este valabil pentru toate locațiile de producție și țările de origine, așa cum este indicat pe produs. Trimmerul pentru iarbă și/sau motounealta furnizate corespund exemplului examinat.

Husqvarna AB, Husqvarna, Suedia, 2024-01-15



Claes Losdal, Manager Cercetare și dezvoltare,  
Husqvarna AB

Responsabil pentru documentația tehnică



## İçindekiler

Giriş.....	391	Taşıma ve saklama.....	404
Güvenlik.....	392	Teknik veriler.....	404
Montaj.....	396	Aksesuarlar.....	405
Kullanım.....	398	Uyumluluk Bildirimi.....	406
Bakım.....	400	Ek .....	443
Sorun giderme.....	403		

## Giriş

### Ürün açıklaması

Ürün, yanmalı motorlu bir çim budayıcı/çalı tırpanıdır.

Kullanım sırasında güvenliğiniz ve verimliliği artırmak için sürekli olarak çalışmalar yapılmaktadır. Daha fazla bilgi için lütfen servis bayinizle görüşün.

### Kullanım amacı

Ürün, farklı bitki türlerini kesmek için bir çim bıçağıyla veya misina kafa ile kullanılabilir. Ürünü çim budama ve

### Ürüne genel bakış

(Şek. 1)

1. Gres doldurma kapağı, ayna dişli
2. Ayna dişli
3. Kesme ataşmanı siperliği
4. Mil
5. Gidon
6. Marş gazı düğmesi
7. Durdurma anahtarı
8. Gaz tetiği
9. Gaz tetiği kilidi
10. Tutacak kelepçesi
11. Askı halkası
12. Kavrama kapağı
13. Buji kapağı ve buji
14. Yakıt pompası diyaframı haznesi
15. Yakıt tankı
16. Susturucu kapağı
17. Silindir kapağı
18. Hava filtresi kapağı
19. Jikle kontrolü
20. Çalıştırma ipi kolu
21. Kilit pimi
22. Alyan anahtarı
23. Anahtar
24. Soket anahtarı
25. Misina kafa
26. Kullanım kılavuzu
27. Çalıştırma diskli
28. Taşıma askısı

çim temizleme işleri dışında kullanmayın. Çim kesmek için çim bıçağını veya misina kafayı kullanın.

**Not:** Kullanım ulusal veya yerel yönetmelikler tarafından düzenlenebilir. Belirlenmiş yönetmeliklere uyun.

29. Kilitleme somunu

30. Destek manşeti

31. Destek flanşı

### Ürün üzerindeki semboller

(Şek. 2) UYARI! Bu ürün tehlikelidir. Ürün dikkatli ve doğru bir şekilde kullanılmazsa operatör veya yakındaki kişiler yaralanabilir veya ölebilir. Operatörün veya yakındaki kişilerin yaralanmasını önlemek için kullanım kılavuzundaki tüm güvenlik talimatlarını okuyup bunlara uyun.

(Şek. 3) Lütfen kullanım kılavuzunu dikkatle okuyun ve kullanımdan önce talimatları anladığınızdan emin olun.

(Şek. 4) Bu ürün yürürlükteki AT Direktiflerine uygundur.

(Şek. 5) Üzerinize nesne düşebilecek yerlerde koruyucu baret kullanın. Onaylı kulak koruma ekipmanı kullanın. Onaylı koruyucu gözlük kullanın.

(Şek. 6) Onaylı koruyucu eldiven kullanın.

(Şek. 7) Ağır işler için elverişli, kaymaya dirençli botlar kullanın.

- (Şek. 8) Ürün, nesne fırlatarak yaralanmaya neden olabilir.
- (Şek. 9) Çiğış milinin maksimum hızı.
- (Şek. 10) Ürünü kullanırken başka kişilerle ve hayvanlarla aranızda en az 15 m (50 ft) mesafe bırakın.
- (Şek. 11) Kesme ekipmanı anında kesemediği bir nesneye dokunursa bıçak saplanması riski oluşur. Ürün, uzuvların kesilmesine neden olabilir. Ürünü kullanırken başka kişilerle ve hayvanlarla aranızda en az 15 m (50 ft) mesafe bırakın.
- (Şek. 12) Yakıt pompası diyaframı haznesi.
- (Şek. 13) Jikleği kapatma yönü.
- (Şek. 14) Jikleği açma yönü.
- (Şek. 15) Avrupa Direktifi 2000/14/AT ve Yeni Güney Galler mevzuatı "Çevre Koruma Operasyonları (Gürültü Kontrolü) Yönetmeliği 2017" uyarınca çevreye yayılan gürültü emisyonu. Gürültü emisyonu verileri makine etiketinde ve

şurada bulunabilir: *Teknik veriler sayfada: 404.*

yyyyhhxxxx

Nominal değerler plakası, seri numarasını gösterir. **yyyy** üretim yılı, **hh** ise üretim haftasıdır.

**Not:** Ürünün üzerindeki diğer semboller/etiketler, diğer ticari alanların sertifikalandırma gereklilikleri ile ilgilidir.

## Avrupa V Emisyonları



**UYARI:** Motorun kurcalanması bu ürünün AB tip onayını geçersiz kılar.

## Üründe oluşabilecek hasarlar

Aşağıdaki durumlarda ürünümüzde oluşabilecek hasarlardan sorumlu olmayız:

- ürünün hatalı bir şekilde onarılması,
- ürünün, üretici tarafından onaylanmayan veya üreticiden alınmayan parçalarla tamir edilmesi,
- üründe, üreticiden alınmayan veya üretici tarafından onaylanmayan bir aksesuar bulunması,
- ürünün, onaylı bir servis merkezinde veya yetkili bir kurum tarafından tamir edilmemesi.

## Güvenlik

### Güvenlik tanımları

Aşağıdaki tanımlar, her bir sinyal kelimesinin önem derecesini belirtir.



**UYARI:** Yaralanma tehlikesi.



**DİKKAT:** Ürünün hasar görme tehlikesi.

**Not:** Bu bilgiler, ürünün kullanımını kolaylaştırır.

### Genel güvenlik talimatları



**UYARI:** Ürünü kullanmadan önce aşağıdaki uyarı talimatlarını okuyun.

- Ürünü doğru şekilde kullanın. Yaralanma veya ölüm, hatalı kullanımın olası sonuçlarıdır. Ürünü, yalnızca bu kılavuzda belirtilen işler için kullanın. Ürünü başka işler için kullanmayın.

- Bu kılavuzdaki talimatlara uyun. Güvenlik sembollerine ve güvenlik talimatlarına uyun. Operatörün talimatlara ve sembolere uymaması yaralanma, hasar veya ölümlle sonuçlanabilir.
- Bu kılavuzu atmayın. Ürününüzü monte etmek, çalıştırmak ve iyi durumda tutmak için talimatlara başvurun. Atışmanların ve aksesuarların doğru kurulumu için talimatlara başvurun. Yalnızca onaylanmış atışmanları ve aksesuarları kullanın.
- Hasarlı ürünü kullanmayın. Bakım takvimine uyun. Yalnızca bu kılavuzda ilgili talimatı bulduğunuz bakım çalışmalarını gerçekleştirin. Diğer tüm bakım işlerini onaylı bir servis merkezi yapmalıdır.
- Bu kılavuz, ürünü kullanırken oluşabilecek tüm durumları kapsayamaz. Dikkatli olun ve sağduyunuzu kullanın. Durumdan emin değilseniz ürünü kullanmayın veya ürün üzerinde bakım yapmayın. Bilgi almak için bir ürün uzmanına, bayinize, servis noktasına veya onaylı servis merkezine danışın.
- Ürünü monte etmeden, saklamadan veya ürün üzerinde bakım yapmadan önce buji kablosunun bağlantısını kesin.
- Orijinal özellikleri değiştirilmişse ürünü kullanmayın. Üreticinin onayı olmadan ürünün bir parçasını değiştirmeyin. Yalnızca üretici tarafından onaylanmış



- parçaları kullanın. Hatalı bakım çalışmaları, yaralanma veya ölümlerle sonuçlanabilir.
- Motordan çıkan dumanları solumayın. Motordan çıkan egzoz dumanlarını uzun süre solumak sağlık açısından risklidir.
- Ürünü kapalı yerlerde veya yanıcı maddelerin yakınında çalıştırmayın. Egzoz dumanları sıcaktır ve bir yangına neden olabilecek kıvılcıklar içerebilir. Nefessiz kalma veya karbon monoksit nedeniyle yeterli hava akışının olmaması yaralanmaya veya ölüme sebep olabilir.
- Bu ürünü kullandığınızda motor, elektromanyetik bir alan oluşturur. Elektromanyetik alan, tıbbi implantlara zarar verebilir. Ürünü kullanmadan önce doktorunuza ve tıbbi implant üreticinizle iletişime geçin.
- Ürünü, bir çocuğun kullanmasına izin vermeyin. Talimatlar hakkında bilgisi olmayan birinin ürünü çalıştırmasına izin vermeyin.
- Fiziksel veya zihinsel kapasitesi düşük olan bir kişi ürünü kullanırken daima gözetim altında tutun. Sorumluluk sahibi bir yetişkin her zaman orada olmalıdır.
- Ürünü, çocukların ve onaylanmayan kişilerin ulaşamayacağı bir yere kilitleyin.
- Ürün, nesnelere fırlatarak yaralanmaya sebep olabilir. Yaralanma veya ölüm riskini azaltmak için güvenlik talimatlarına uyun.
- Motor açıkken üründen uzaklaşmayın.
- Oluşabilecek kazalardan operatör sorumludur.
- Ürünü kullanmadan önce parçaların hasarlı olmadığını kontrol edin.
- Ürünü kullanmadan önce diğer insanlardan veya hayvanlardan en az 15 m (50 ft) uzakta olduğunuzdan emin olun. Etrafınızdaki kişilerin ürünü kullanacağınıza bildiklerinden emin olun.
- Ulusal veya yerel yasalara uyun. Bazı koşullarda bu yasalar, ürünün kullanımını önleyebilir veya kısıtlayabilir.
- Ürünü yorgunken veya alkol, uyuşturucu ya da ilaç etkisi altındayken kullanmayın. Bu maddeler; görmenizi, dikkatinizi, koordinasyonunuzu ya da karar alma yetinizi etkileyebilir.

## Kullanım için güvenlik talimatları

- Ürünü kullanmadan önce ürünün tamamen monte edildiğinden emin olun.
- Çalıştırmadan önce ürünü, yakıt tankını doldurduğunuz konumdan 3 m (10 ft) uzağa taşıyın. Ürünü düz bir yüzeye yerleştirin. Kesme donanımının yere veya diğer cisimlere temas etmediğinden emin olun.
- Ürün, nesnelere fırlatılmasına neden olabilir; bu durum gözle zarar verebilir. Ürünü kullanırken daima onaylı bir koruyucu gözlük takın.
- Dikkatli olun; çalışma sırasında bir çocuk siz fark etmeden ürüne yaklaşabilir.

- Çalışma alanında insanlar varsa ürünü çalıştırmayın. Çalışma alanına biri girerse ürünü durdurun.
  - Her zaman ürünün kontrolünün sizde olduğundan emin olun.
  - Bir kaza alanı durumunda yardım alamayacak durumdaysanız ürünü kullanmayın. Her zaman ürünü kullanmaya başlamadan önce diğer kişilerin ürünü kullanacağınıza bildiğinden emin olun.
  - Güvenlik alanında hiçbir insan veya hayvan bulunmadığından emin olmadan ürünü dönmüş yapmayın.
  - Çalışmaya başlamadan önce çalışma alanındaki tüm istenmeyen nesnelere kaldırın. Kesme donanımı bir nesneye çarparsa nesne fırlayabilir ve yaralanmaya sebep olabilir. İstenmeyen nesnelere, kesme donanımının etrafına dolanabilir ve hasara neden olabilir.
  - Kötü hava koşullarında (sis, yağmur, kuvvetli rüzgar, yıldırım düşme riski veya diğer hava koşulları) ürünü kullanmayın. Kötü hava nedeniyle tehlikeli koşullar (ör. kaygan yüzeyler) oluşabilir.
  - Rahatça hareket edebildiğinizden ve dengeli bir pozisyonda çalışabildiğinizden emin olun.
- (Şek. 16)
- Ürünü kullanırken düşme ihtimaliniz olmadığından emin olun. Ürünü kullanırken eğilmeyin.
  - Ürünü daima iki elinizle tutun. Ürünü vücudunuzun sağ tarafında tutun.
- (Şek. 17)
- Ürünü, kesme donanımı bel hizasının altında kalacak şekilde kullanın.
  - Jikle kontrolü, motor başladığında jikle konumundaysa kesme donanımı dönmeye başlar.
  - Motor durduktan sonra ayna dişliye dokunmayın. Ayna dişli, motor durduktan sonra sıcak olur. Sıcak bölgelere yaralanmaya sebep olabilir.
  - Ürünü taşımadan önce motoru durdurun.
  - Motor açıkken ürünü yere koymayın.
  - Üründeki istenmeyen malzemeleri çıkarmadan önce motoru durdurun ve kesme donanımının durmasını bekleyin. Siz veya bir yardımcı kesilen malzemeleri temizlemeden önce kesme donanımının durmasını bekleyin.

## Kişisel koruyucu ekipman



**UYARI:** Ürünü kullanmadan önce aşağıdaki uyarı talimatlarını okuyun.

- Ürünü kullanırken her zaman uygun kişisel koruyucu ekipmanlar kullanın. Kişisel koruyucu ekipmanlar yaralanma riskini ortadan kaldırmaz. Kişisel koruyucu ekipmanlar, bir kaza oluşması durumunda yaralanma derecesini azaltır.
- Ürünü kullanırken daima onaylı bir koruyucu gözlük kullanın.

- Ürünü çıplak ayakla veya açık ayakkabılarla kullanmayın. Her zaman ağır hizmet tipi kaymayan botlar giyin.
- Kalın, uzun pantolonlar giyin.
- Gerekliyse onaylı koruyucu eldivenler takın.
- Nesnelerin kafanıza düşme riski varsa bir baret kullanın.
- Ürünü kullanırken daima onaylı bir koruyucu kulaklık takın. Uzun süre boyunca gürültüye maruz kalmak gürültüye bağlı işitme kaybına neden olabilir.
- Yakınıınızda bir ilk yardım kiti bulunduğundan emin olun.

## Ürün üzerindeki koruyucu cihazlar

- Ürünün bakımını düzenli olarak yaptığınızdan emin olun.
  - Ürünün kullanım ömrü artar.
  - Kaza riski azalır.
- Ürün üzerinde ayarlama veya onarım yapılması için düzenli olarak ürünün onaylı bir bayi veya onaylı bir servis merkezi tarafından incelenmesini sağlayın.
- Ürünü, hasarlı koruyucu ekipmanla kullanmayın. Ürün hasar görürse onaylı bir servis merkeziyle görüşün.

## Gaz tetiği kilidi

Gaz tetiği kilidi (A), gaz tetiğinin (B) kazayla çalıştırılmasını önler. Gaz tetiğini (B) serbest bırakmak için gaz tetiği kilidine (A) basın. Kolu serbest bıraktığınızda gaz tetiği kilidi (A) ve gaz tetiği (B) ilk konumuna geri döner. (Şek. 18)

Bu hareketi izole edilmiş iki dönüş yayı kontrol eder. Bu, gaz tetiğinin (B) otomatik olarak rölantri konumunda kilitletiği anlamına gelir.

1. Gaz tetiği kilidini (A) serbest bıraktığınızda gaz tetiğinin (B) rölantri konumunda kilitletiğinden emin olun.
2. Gaz tetiği kilidine (A) basın ve kilidi serbest bıraktığınızda ilk konumuna döndüğünden emin olun.
3. Gaz tetiğine (B) basın ve tetiği serbest bıraktığınızda ilk konumuna döndüğünden emin olun.

Motoru çalıştırın ve tam gaz verin. Gaz tetiğini (B) serbest bırakın ve kesme donanımının durup durmadığını kontrol edin. Gaz, rölantri konumundayken kesme donanımı dönyorsa karbüratörün rölantri ayar vidasını inceleyin.

## Durdurma anahtar

Motoru başlatın. Durdurma anahtarını durma konumuna getirdiğinizde motoru durduğundan emin olun.

(Şek. 19)

## Kesim atışmanı siperliğı



**UYARI:** Kesim atışmanını onaylanmış bir siperlik olmadan kullanmayın. Yanlış veya hasarlı bir siperlik takılması insanların zarar görmesine neden olabilir.

Kesim atışmanı siperliğı, sabit olmayan nesnelerin operatöre doğru fırlatılmasını engeller. Kesim atışmanı siperliğinde hasar olup olmadığını kontrol edin ve hasarlıysa siperliğı değiştirin. Kesim atışmanı için yalnızca onaylı siperlik kullanın.

(Şek. 20)

## Çabuk çıkartma mekanizmasını kontrol etme



**UYARI:** Hızlı çıkarma mekanizması doğru şekilde çalışmayan bir kuşam askılık kullanmayın.

Çabuk çıkartma mekanizması, acil bir durum olduğunda operatörün ürünü kuşam askılıktan çabucak çıkarmasını sağlar.

1. Motoru durdurun.
2. Çatlama gibi herhangi bir hasar olup olmadığını gözünüzle kontrol edin.
3. Doğru çalıştığından emin olmak için çabuk çıkartma mekanizmasını açıp tekrar takın. (Şek. 21)

## Susturucu

(Şek. 22)

Susturucu, gürültü düzeyini minimum seviyede tutar ve egzoz dumanlarını operatörden uzağa yönlendirir.

- Susturucusu hasar görmüş motor kullanmayın. Hasarlı bir susturucu, gürültü düzeyini ve yangın riskini artırır. Yakında bir yangın söndürücü bulundurun.
- Susturucunun ürüne takılı olup olmadığını düzenli olarak kontrol edin.
- Motor açıkken motora veya susturucuya dokunmayın. Motor durduktan sonra motora veya susturucuya bir süre boyunca dokunmayın. Sıcak yüzeyler yaralanmalara sebep olabilir.
- Sıcak susturucu yangına neden olabilir. Ürünü yanıcı sıvıların veya dumanların yakınında kullanırken dikkatli olun.
- Susturucu hasar görmüşse susturucudaki parçalara dokunmayın. Parçalar kanserojen kimyasallar içerebilir.

## Kilitleme somununun takılması ve çıkarılması



**UYARI:** Motoru durdurun, koruyucu eldiven kullanın ve kesme donanımının keskin kenarlarının çevresinde dikkatli olun.

Bazı kesme donanımı tiplerini sabitlemek amacıyla bir kilitleme somunu kullanılır. Kilitleme somunu soldan dişlidir.

- Takmak için kilitleme somununu kesme donanımının dönme yönünün aksi yönünde sıkın.
- Kilitleme somununu çıkarmak için kilitleme somununu kesme donanımının dönme yönünde gevşetin.
- Kilitleme somununu gevşetmek ve sıkamak için uzun millî bir soket anahtar kullanın. Resimdeki ok, soket anahtarını kullanabileceğiniz bölgeyi göstermektedir. (Şek. 23)



**UYARI:** Kilitleme somununu gevşetirken ve sıkarken bıçakla yaralanma riski vardır. Bunu yaparken bıçak siperliğinin elinizin yaralanmasını önlediğinden daima emin olmanız gerekir.

**Not:** Kilitleme somununu elinizle döndüremediğinizden emin olun. Naylon katın direnci en az 1,5 Nm değilse somunu değiştirin. Kilitleme somunu yaklaşık 10 defa takıldıktan sonra değiştirilmelidir.

## Kesme ekipmanı

Aşağıdakileri yerine getirmek üzere kesme donanımını seçin ve donanımın bakımını yapın:

- Maksimum kesme performansı elde edilmesi.
- Kesme donanımının kullanım ömrünün uzatılması.
- Susturucuya yönelik kontrol, bakım ve servis talimatlarını izleyin.
- Her zaman önerilen kesme donanımı siperliğini kullanın. Teknik verilere başvurun.



**UYARI:** Kesme Ataşmanlarını yalnızca önerdiğimiz siperliklerle kullanın! Teknik verilere ilişkin bölüme bakın. Misinayı doğru şekilde yükleme yöntemini ve doğru misina çapını kontrol etmek için kesme ataşmanı talimatlarına bakın.



**UYARI:** Hatalı bir kesme ataşmanı kaza riskini artırabilir.



**UYARI:** Kesme ataşmanı üzerinde bir işlem yapmadan önce motoru mutlaka durdurun. Gaz serbest bırakıldıktan sonra bile dönmeye devam eder. Üzerinde çalışmaya başlamadan önce kesme ataşmanının tamamen durduğundan emin olun ve buji kapağını çıkarın.

## Kesme donanımı

- Kalın çimleri kesmek için bıçakları ve çim bıçaklarını kullanın. (Şek. 24)
- Çimi düzeltmek için misina kafayı kullanın. (Şek. 25)
- Yanlış şekilde bileylenmiş veya hasarlı bıçak kaza riskini artırır. Bıçağın dişlerini doğru şekilde bileylenmiş biçimde tutun. Talimatlara uyun ve önerilen eğe masterını kullanın.
- Kesme donanımında hasar veya çatlak olup olmadığını kontrol edin. Hasarlı kesme donanımını değiştirin.
- Kesme donanımlarını yalnızca önerilen siperliklerle kullanın. Bkz. *Aksesuarlar sayfa: 405*.

## Misina kafa



**UYARI:** Zararlı titreşimi önlemek amacıyla misinanın tamburun etrafına sıkıca ve düzgün şekilde sarıldığından mutlaka emin olun.

(Şek. 26)

- Yalnızca tavsiye edilen misina kafalarını ve misinaları kullanın.
- Yalnızca önerilen kesme donanımlarını kullanın.
- Küçük makineler küçük misina kafalar gerektirir; büyük makineler ise büyük misina kafalar gerektirir.
- Misinanın uzunluğu önemlidir. Uzun misinalar, aynı çapta daha kısa misinalardan daha fazla motor gücü gerektirir.
- Biçme koruyucusu üzerindeki kesicinin sağlam olduğundan emin olun. Bu kesici, misinayı doğru uzunlukta kesmeye yarar.
- Kullanım ömrünü uzatmak için misinayı kullanmadan önce birkaç gün boyunca suda bekletin.

## Çim bıçakları ve çim kesiciler

- Ürünü, onaylı bir çim bıçağıyla kullanın. Tüm gerekli parçalar düzgün bir şekilde takılmadan çim bıçağı kullanmayın. Kurulumun doğru yapıldığından ve uygun parçaların kullanıldığından emin olun. Yanlış kurulum, bıçakların yerinden çıkıp fırlayarak operatörün veya etrafına duranların ciddi bir şekilde yaralanmasına sebep olabilir.
- Bıçağı taşırken veya bıçak üzerinde bakım yaparken koruyucu eldivenler takın.
- Çim bıçağı takılı bir ürünü kullanırken kafa koruma ekipmanı kullanın.
- Çim bıçakları ve çim kesiciler sert çimleri kesmek için kullanılır.
- Motor durdurulduktan sonra veya gaz tetiği serbest bırakıldıktan sonra dönmeye devam eden bir çim bıçağı yaralanmalara sebep olabilir. Herhangi bir bakım işlemi gerçekleştirmeden önce çim bıçağının tamamen durduğundan emin olun.

- Kesme donanımı üzerinde bir işlem yapmadan önce motoru durdurun. Kesme donanımının tamamen durduğundan emin olun. Kabloyu bujiden ayırın.
- Yalnızca onaylı kesme donanımını veya doğru şekilde bilenmiş bıçakları kullanın.
- Bıçağın dişlerini doğru şekilde bileylemiş biçimde tutun.
- Hasarlı kesme donanımı kullanmayın.
- Ürünü taşımadan veya depolamadan önce çim bıçağına nakliye koruyucusunu takın.
- Yaralanmaya sebep olabileceğinden yakıt dumanını solumayın. Yeterli hava akışı olduğundan emin olun.
- Yakıtın veya motorun yakınında sigara içmeyin.
- Yakıtın veya motorun yakınına sıcak nesnelere koymayın.
- Motor açıkken yakıt eklemeyin.
- Yakıtı yenilemeden önce motorun soğuduğundan emin olun.
- Yakıtı yenilemeden önce yakıt tankı kapağını yavaşça açın ve basıncı dikkatlice tahliye edin.
- Kapalı bir alanda motora yakıt eklemeyin. Nefessiz kalma veya karbon monoksit nedeniyle yeterli hava akışının olmaması yaralanmaya veya ölüme sebep olabilir.
- Yakıt tankı kapağını dikkatlice sıkın; aksi takdirde yangın çıkabilir.
- Çalıştırmadan önce ürünü, yakıt tankını doldurduğunuz konumdan en az 3 m (10 ft) uzağa taşıyın.
- Yakıt tankına çok fazla yakıt doldurmayın.
- Ürünü veya yakıt konteynerini taşırken sızıntı olmadığından emin olun.
- Ürünü veya bir yakıt konteynerini açık ateşin, kıvılcımın veya pilot alevinin olduğu bir alana koymayın. Depolama alanında açık alev olmadığından emin olun.
- Yakıtı taşırken veya depolarken yalnızca onaylı konteynerleri kullanın.
- Ürünü uzun süre saklamadan önce yakıt tankını boşaltın. Yakıtın nereye atılacağı konusunda yerel yasalara uyun.
- Ürünü uzun süre saklamadan önce temizleyin.
- Motorun kazara çalışmasını engellemek için ürünü saklamadan önce buji kablosunu çıkarın.

## Bıçak sekmesi

- Bıçak sekmesi, ürünün aniden yanlara, öne veya arkaya doğru hareket etmesidir. Çim bıçağı, kesilemeyen bir nesneye çarptığı zaman bıçak saplanması meydana gelir. Kesilen malzemeyi görmenin kolay olmadığı alanlarda bıçak sekmesi riski artar.
- Bıçak sekmesi, ürünün veya operatörün bulunduğu konumdan savrulmasına neden olabilir. Hareket eden bir bıçak etrafında duranlara çarpabilir ve yaralanma riski doğurur.
- Bıçak bükülmüş, çatlak, kırık veya hasarlıysa bıçağı çıkarın.
- Keskin bir bıçak kullanın. Bıçağın keskin olmaması bıçak sekmesi riskini artırır.

## Yakıt güvenliği

- Ürünü üzerinde yakıt veya motor yağı varsa ürünü çalıştırmayın. İstenmeyen yakıtı/yağı temizleyin ve ürünün kurumasını bekleyin. Üründeki istenmeyen yakıtı temizleyin.
- Kıyafetlerinize yakıt bulaşırsa kıyafetlerinizi hemen değiştirin.
- Vücudunuza yakıt bulaştırmayın; bu, yaralanmaya sebep olabilir. Vücudunuza yakıt bulaşırsa yakıtı temizlemek için su ve sabun kullanın.
- Ürüne ya da vücudunuza yağ veya yakıt dökerseniz motoru çalıştırmayın.
- Motorda sızıntı varsa ürünü çalıştırmayın. Motorda sızıntı olup olmadığını düzenli olarak kontrol edin.
- Yakıtla uğraşırken dikkatli olun. Yakıt yanıcı ve dumanlar patlayıcıdır; yaralanmalara veya ölüme sebep olabilir.

## Bakım için güvenlik talimatları

- Kesme donanımını durdurmak için rölanı ayarlamıyorsanız servis merkeziyle görüşün. Ürün, doğru şekilde ayarlanana veya onarılanaya kadar ürünü kullanmayın.

## Montaj



**UYARI:** Ürünü monte etmeden önce güvenlik bölümünü okuyun.

### Ana gövdeyi takma

1. Motoru (A) boruya (B) dört vidayla (C) bağlayın. (Şek. 27)

### Gidonu ve gaz tetiğini takma

1. Gidonu, mil üzerindeki gidon kelepçesine takın. (Şek. 28)
2. Gidon kelepçesinin üst kısmını gidona takın. Kelepçenin, gidonun tırtıllı alanına takıldığından emin olun. Resme başvurun.
3. Kuşam askılığı takın ve ürünü destek kancasından asın.

4. Ürün, kuşam askılıktaki asılı durumdayken rahat bir çalışma pozisyonunda olacak şekilde son bir ayarlama yapın. (Şek. 29)
5. Vidaları sıkın.

## Gaz kablosunu ve durdurma anahtarı kablolarını bağlama

1. Hava filtresi kapağını çıkarın.
2. Gaz kablosunu (A) karbüratör braketinden (B) geçirerek takın. (Şek. 30)
3. Kablo ayarlayıcı rondelayı (C) çevirerek karbüratör braketine tamamen takın.
4. Yuva tertibatını (D) karbüratöre yerleştirin. Bu sırada, kablo dişinin (F) gömme deliği (E) kablo ayarlayıcı rondeladan (C) uzakta bulunur. (Şek. 31)
5. Karbüratör gaz kamını döndürün ve gaz kablosunu (A) yuva tertibatındaki yuvadan geçirin.
6. Kablo dişinin (F) gömme deliğe düştüğünden emin olun.
7. Doğru çalıştığından emin olmak için gaz tetiğini birkaç kez çalıştırın.
8. Kablo ayarlayıcı rondelayı (C) ayarlayın.
  - a) Karbüratör gaz kamındaki sınırlayıcının gaz sınırlayıcısına doğru şekilde temas ettiğinden emin olun.
  - b) Gaz tetiği tam olarak itildiğinde kablo konumunun kablo dişi (F) ile yuva tertibatı arasında 1-2 mm mesafe bıraktığından emin olun. (Şek. 32)
9. Gaz kablosu (A) doğru şekilde ayarlandığında, kilitleme somununu (G) sıkın.
10. Durdurma anahtarı kablolarını (H) motordan gelen konektörlere bağlayın. (Şek. 33)
11. Hava filtresi kapağını takın.

## Bıçak siperliğini ve çim bıçağını takma



**DİKKAT:** Yalnızca onaylı bıçak siperliğini kullanın. Bkz. *Aksesuarlar sayfa: 405.*

1. Bıçak siperliğini/kesme donanımı siperliğini (A) milin üstüne takın ve civata (L) ile sıkın. (Şek. 34)
2. Çalıştırma diskini (B) çıkış milinin üzerine takın.
3. Çalıştırma diskindeki deliklerden birisi dişli kovanındaki ilgili delikle hizalanıncaya kadar çıkış milini döndürün.
4. Kilit pimini (C) deliğe geçirerek mili kilitleyin.
5. Bıçağı (D), destek flanşını (G) ve destek manşetini (F) çıkış mili üzerine yerleştirin.
6. Destek manşetini (F), düz taraf bıçağa karşı olmayacak şekilde çıkış mili üzerine yerleştirin.

7. Somunu (E) takın. İngiliz anahtarının milini bıçak siperliğine olabildiğince yakın tutun. Somunu sıkarak için İngiliz anahtarını dönme yönünün tersine doğru döndürmelisiniz. Somunu 35-50 Nm (3,5-5 kpm) tork ile sıkın. (Şek. 35)

**Not:** Soldan dışı.

## Bıçakları ve budama kafalarını takma



**UYARI:** Bıçaklar için yalnızca onaylı siperlik kullanın. Daha fazla bilgi için bkz. *page*. Hasarlı bir siperlik yaranlamaya neden olabilir.



**UYARI:** Ürünü çim bıçağı ile kullanacaksanız önce doğru tutma çubuğunu, bıçak siperliğini ve kuşam askılığı takın.



**UYARI:** Bıçakların düzgün bir şekilde takılmaması yaranlamaya neden olabilir.

1. Çalıştırma diski/destek flanşındaki çıkıntılı kısmın bıçakların orta deliklerine düzgün bir şekilde girdiğinden emin olun.
2. Bıçakları takın. (Şek. 36)

## Braketi, kesme donanımı siperliği üzerine takma

1. Braketi (B) kesme donanımı siperliğine (A) takın. (Şek. 37)
2. Vidayı (C) takın.

## Bıçma siperliğinin ve misina kafanın takılması

1. Siperliği (A), civatalar (L) ile mile takın. Doğru misina kafa için doğru siperliği kullandığınızdan emin olun. (Şek. 38)
2. Çalıştırma diskini (B) çıkış mili üzerine takın. (Şek. 39)
3. Çalıştırma diskindeki delik, dişli kovanındaki delikle hizalanıncaya kadar çıkış milini döndürün.
4. Kilit pimini (C) deliğe geçirerek mili kilitleyin.
5. Misina kafayı (H) saat yönünün tersine döndürün. (Şek. 40)
6. Sökmek için bu prosedürün tersini uygulayın.

## Nakliye koruyucusunu takma

1. Nakliye koruyucularını bıçağa takın. (Şek. 41)

## Kuşam askılığı ayarlama



**UYARI:** Ürün, kuşam askılığı mutlaka doğru bir şekilde takılmış olmalıdır. Hasarlı kuşam askılık kullanmayın.

1. Kuşam askılığı takın.
2. Ürünü kuşam askılığa takın.
3. Kuşam askılığı en uygun çalışma konumuna ayarlayın.

4. Ürün ağırlığının omuzlarınıza eşit dağılması için yan kayışları ayarlayın. (Şek. 42)
5. Kuşam askılığı, kesim ataşmanı yere paralel olacak şekilde ayarlayın. (Şek. 43)
6. Kesim ataşmanını hafifçe yere değdirin. Ürünü düzgün bir şekilde dengelemek için kuşam askılık kelepçesini ayarlayın. (Şek. 44)

**Not:** Çim bacağı kullanıyorsanız bıçak yerin yaklaşık 10 cm / 4 inç üzerinde dengelenmelidir.

## Kullanım



**UYARI:** Ürünü kullanmadan önce güvenlik bölümünü okuyup anlayın.

### Yakıt

#### Yakıtın kullanılması



**DİKKAT:** Bu üründe iki devirli motor bulunur. Benzin ve iki devirli motor yağı karışımı kullanın. Karışımda doğru miktarda yağ kullandığınızdan emin olun. Yanlış benzin ve yağ oranı motora zarar verebilir.

### Benzin



**DİKKAT:** Oktan numarası 90 RON (87 AKI) değerinin altında olan benzin kullanmayın. Bu, üründe hasara neden olabilir.



**DİKKAT:** %10'dan fazla etanol konsantrasyonu (E10) içeren benzin kullanmayın. Bu, üründe hasara neden olabilir.



**DİKKAT:** Kurşunlu benzin kullanmayın. Bu, üründe hasara neden olabilir.

- Her zaman minimum 90 RON (87 AKI) oktan numarasına sahip ve %10'dan az etanol konsantrasyonu (E10) içeren yeni kurşunsuz benzin kullanın.
- Ürünü sık sık ve sürekli olarak yüksek motor devrinde kullanıyorsanız daha yüksek oktan numarasına sahip benzin kullanın.
- Daima kaliteli kurşunsuz benzin/yağ karışımı kullanın.

### İki devirli motor yağı

- Yalnızca yüksek kaliteli iki devirli motor yağı (özellikle HUSQVARNA iki devirli motor yağı) kullanın. Yalnızca hava soğutmalı motor yağı kullanın.
- Karışım oranı 50'ye 1'dir (%2).
- Düşük kaliteli yağ ve yüksek yağ/yakıt oranı, katalitik konvertörlerin kullanım ömrünü azaltabilir.
- Yağ seçerken bayinize danışın.
- Husqvarna iki zamanlı yağ yoksa hava soğutmalı motorlar için tasarlanmış iyi kalitede başka bir iki zamanlı yağ kullanabilirsiniz. Yağ seçerken bayinizle iletişime geçin.
- Suyla soğutulan dış motorlar için üretilen iki zamanlı yağları kullanmayın. İki zamanlı yağa bazen dış yağ adı da verilir.

Benzin, litre	Yağ, litre
	%2 (50:1)
5	0,1
10	0,2
15	0,3
20	0,4

### Yakıt karışımının hazırlanması

**Not:** Yakıt karıştırırken daima temiz bir yakıt konteyneri kullanın.

**Not:** 30 gün içinde tüketilemeyecek miktarda yakıt karışımı hazırlamayın.

1. Benzin miktarının yarısını ekleyin.
2. Yağ miktarının tümünü ekleyin.
3. İçeriğin karışması için yakıt karışımını çalkalayın.
4. Kalan benzin miktarını ekleyin.
5. İçeriğin karışması için yakıt karışımını çalkalayın.
6. Yakıt tankını doldurun.

## Yakıtın eklenmesi



**UYARI:** Yakıtın yakınında sigara içmeyin veya sıcak nesnelere bulundurmuyun. Yakıt eklemeyen önce motoru durdurun ve birkaç dakika boyunca soğumasını bekleyin.



**UYARI:** Yakıt eklediğinizden istenmeyen basıncı tahliye etmek için yakıt tankı kapağını yavaşça açın.



**UYARI:** Yakıt ekledikten sonra yakıt tankı kapağını dikkatlice sıkın. Motoru çalıştırmadan önce makineyi yakıt doldurma alanından ve elektrik kaynaklarından uzaklaştırın.

- Her zaman dökülmeyi engelleyen valfi olan bir yakıt konteyneri kullanın.
- Yakıt tankı kapağının etrafındaki bölgenin temiz olduğundan emin olun. Tankın kirliliği çalışmaya sırasında sorunlara neden olabilir.
- Yakıt karışımını yakıt tankına eklemeyen önce yakıt konteynerini çalkalayın.

## Çalıştırma ve durdurma

### Başlangıç öncesi kontrol

1. Üründe eksik, hasarlı, gevşek veya aşınmış parçalar olup olmadığını kontrol edin.
2. Somun, vida ve civataları kontrol edin.
3. Misina kafayı veya bıçağı kontrol edin.
4. Kilitleme somununu kontrol edin. Kilitleme somununun minimum 1,5 Nm (1,1 ft lb) kilitleme gücü olduğundan emin olun. Kilitleme somununu 35-50 Nm (26-36 ft lb) torkla sıkın.
5. Hava filtresini kontrol edin.
6. Gaz tetiği kilidini ve gaz kontrolünü kontrol edin.
7. Durdurma anahtarını kontrol edin.
8. Üründe yakıt sızıntısı olup olmadığını kontrol edin.

### Soğuk motoru çalıştırma



**UYARI:** Ürünü çalıştırmadan önce kavrama kapağını ve mili tamamen takın. Kavramanın gevşek olması yaralanmaya neden olabilir. Eldiven kullanın.



**UYARI:** Ürünü yakıt doldurma alanından ve elektrik kaynaklarından uzaklaştırın. Düz bir yüzeye yerleştirin. Kesme donanımına herhangi bir nesnenin değmediğinden emin olun.



**UYARI:** Çalışma alanında yetkisiz kişilerin bulunmadığından emin olun. Aksi halde tehlikeli yaralanma riskine neden olabilir. Güvenli mesafe 15 m'dir.

1. Durdurma anahtarını çalıştırma konumuna getirin.
2. Yakıt pompası diyaframına on kez basın. (Şek. 45)
3. Jikle kontrolünü jikle konumuna getirin. (Şek. 46)
4. Ürünü zeminde tutun. Bir direnç hissedene kadar sağ elinizle ipi dışarı doğru çekin. İpi hızlı ve güçlü bir şekilde çekin. Motorun çalıştığını duyana kadar tekrarlayın. (Şek. 47)

**Not:** Çalıştırma ipini elinize dolamayın.



**DİKKAT:** Çalıştırma ipini tamamen çekip çıkarmayın. Sonuna kadar çekilmiş durumdayken çalıştırma ipi kolunu tutun. Bu talimatlara uyulmaması motora zarar verebilir.

5. Jikle kontrolünü çalıştırma konumuna getirin ve motor çalışana kadar çalıştırma ipini çekin.
6. Gaz tetiğini hafifçe çekin ve 60 saniye boyunca motoru düşük devirde çalıştırın.



**UYARI:** Kapağa dokunmayın. Buji kapağı hasarlıysa cilt yanıklarına ve elektrik çarpmasına neden olabilir. Buji kapağı hasar görmüş bir ürünü kullanmayın.

### Sıcak motoru çalıştırma

1. Durdurma anahtarını çalıştırma konumuna getirin.
2. Yakıt pompası diyaframına on kez basın. (Şek. 45)
3. Jikle kontrolünü çalıştırma konumuna getirin ve motor çalışana kadar çalıştırma ipini çekin.

### Motorun durdurulması

- Motoru durdurmak için durdurma anahtarına basın. (Şek. 19)

### Çim budayıcının kullanılması



**DİKKAT:** Her kullanımdan sonra motoru yavaşlatarak rölantri devrine aldığınızdan emin olun. Motor üzerinde yük olmadan uzun süre tam gazda çalıştırmak motora zarar verebilir.

**Not:** Titreşimleri önlemek için yeni bir misina taktığınızda misina kafanın kapağını temizleyin. Misina kafanın diğer parçalarını kontrol edin ve gerekiyorsa temizleyin.

## Genel çalışma talimatları



**UYARI:** Gerilimde olan bir ağacı keserken dikkatli olun. Ağaç, kesme işleminden önce veya sonra normal konumuna geri çekilebilir ve size veya ürüne çarparak yaralanmaya neden olabilir.

- Çalışma bölgesinin bir ucunda açık bir alan oluşturun ve çalışmaya buradan başlayın.
- Bölgede dikdörtgen bir desenle ilerleyin. (Şek. 48)
- Her seferde 4-5 m (13-16 ft) genişliğinde bir alanı temizlemek için ürünü tamamen sağa ve sola doğru hareket ettirin.
- Dönüp geri gitmeden önce 75 m (250 ft) uzunluğunda bir alanı temizleyin. İşiniz devam ederken yakıt bidonunu da beraberinizde hareket ettirin.
- Gereksiz yere çukur veya engellerden geçmek zorunda kalmayacağınız bir yönde hareket edin.
- Rüzgarın kesilen yeşilliği temizlenen alana götüreceği yönde hareket edin. (Şek. 49)
- Eğimlerde yukarı aşağı değil eğim boyunca hareket edin.

### Çim bıçağı ile çim temizleme

- Ürünü çalıştırırken ayaklarınızı birbirinden ayrı tutun. Ayakların yere sıkıca bastığından emin olun.
- Destek manşetini hafifçe yere koyun. Bu, bıçağın yere temas etmesini önler.
- Temizleme darbesi için sağdan sola yana doğru hareket ettirin. Kesmek için bıçağın sol kenarını (saat 8 ve 12 yönleri arasında) kullanın. (Şek. 50)
- Çimi temizlerken bıçağı sola doğru eğin.

**Not:** Çim kolayca bir hat halinde toplanır.

- Geri dönüş darbesi için soldan sağa yana doğru hareket ettirin.
- Çalışmayı ritmik şekilde yapın.
- İleriye doğru hareket edin ve ayakları yere sıkıca basın.
- Motoru durdurun.
- Ürünü kuşam askılık üzerindeki klipsten çıkarın.
- Ürünü yere koyun.
- Kesilen malzemeyi toplayın.

### Temizlik

(Şek. 51)



**UYARI:** Ürünü temizlemeden, ürün üzerinde onarım veya bakım işlemi

En iyi sonuçları elde etmek için:

- Bıçıcıyı misina kafası yerden biraz yukarıda olacak şekilde tutun.
- Misina kafasını hafif bir açıyla eğin.
- Misina ucunun, nesnelerin etrafındayken yere çarpmasına izin verin.

### Çim düzeltme

- Misina kafayı zemin yüzeyinin hemen üstünde bir açı ile tutun. Misinayı çime bastırmayın. (Şek. 52)
- Misina uzunluğunu 10-12 cm/4-4,75 inç kısaltın.
- Bitkilere zarar verme riskini azaltmak için motor devrini düşürün.
- Nesnelerin yakınında çim keserken %80 oranında gaz kullanın. (Şek. 53)

### Çim kesme

- Çim keserken çim misinasının zemine paralel olduğundan emin olun. (Şek. 54)
- Misina kafayı zemine bastırmayın. Zemin ve ürün zarar görebilir.
- Misina kafanın zemine sürekli olarak değmesine izin vermeyin; bu, misina kafaya zarar verebilir.
- Ürünü bir yandan bir yana hareket ettirerek çim keserken tam gaz kullanın. Misinanın zemine paralel olduğundan emin olun. (Şek. 55)

### Çimi temizleme

Dönen misinadan gelen hava akışı kesilen çimi bölgeden kaldırmak için kullanılabilir.

- Misina kafayı ve misinasını yere paralel ve yerden yukarıda tutun.
- Tam gaz uygulayın.
- Misina kafayı yanlamasına hareket ettirerek çimi süpürün.



**UYARI:** Her yeni misina taktığınızda, dengenin bozulmasını ve tutacaklarda titreşimi önlemek için misina kafa kapağını temizleyin. Ayrıca misina kafanın diğer taraflarını da kontrol edip gerekirse temizleyin.

## Misinanın değiştirilmesi

Bu kullanım kılavuzunun son sayfasına bakın.

## Bakım

yapmadan önce güvenlik bölümünün okuyup anlayın.



## Bakım takvimi

Bakım takvimine uyduğunuzdan emin olun. Bakım aralıkları, ürünün günlük kullanımına göre hesaplanır.

Ürünü her gün kullanmıyorsanız aralıklar farklı olur. Yalnızca bu kılavuzda bulunan bakım çalışmalarını gerçekleştirin. Bu kılavuzda bulunmayan diğer bakım çalışmaları için onaylı bir servis merkeziyle görüşün.

Bakım takvimi	Günlük	Haftalık olarak	Aylık olarak
Dış yüzeyleri temizleyin.	✓		
Hava filtresini temizleyin. Gerekirse değiştirin.	✓		
Kuşam askılığı kontrol edin.	✓		
Gaz tetiği kilidini ve gaz işlevini kontrol edin.	✓		
Tutma yerini ve gidonu kontrol edin.	✓		
Durdurma anahtarını kontrol edin.	✓		
Siperlikleri kontrol edin.	✓		
Bıçağın keskin ve hasarlı olup olmadığını kontrol edin. Bıçağı doğru şekilde orta konuma takın.	✓		
Misina kafayı kontrol edin.	✓		
Kesme donanımını kontrol edin ve rölantide dönmediğinden emin olun.	✓		
Kesme donanımının kilitleme somununu kontrol edin.	✓		
Motorda, yakıt deposunda veya yakıt hatlarında yakıt sızıntısı olup olmadığını kontrol edin.	✓		
Bıçağın nakliye koruyucusunu kontrol edin.	✓		
Somunları ve vidaları kontrol edin.	✓		
Çalıştırma ipi kolunu ve çalıştırma ipini kontrol edin.		✓	
Titreşim azaltma elemanlarını kontrol edin.		✓	
Karbüratörün dış kısmını ve çevresindeki alanları temizleyin.		✓	
Bujinin dış parçasını temizleyin. Sökün ve elektrot boşluğunu kontrol edin. Mesafeyi 0,6-0,7 mm'ye ayarlayın veya bujiyi değiştirin. Bujiye bir parazit giderici takın.		✓	
Soğutma sistemini temizleyin.		✓	
Ayna dişli yağını kontrol edin. Gerekirse doldurun.		✓	
Susturucuyu temizleyin.			✓
Kavramayı, kavrama yaylarını ve kavrama tamburunu kontrol edin. Gerekirse bir yetkili servis merkezinde değiştirin.			✓
Tüm kabloları ve bağlantıları kontrol edin.			✓
Bujiyi değiştirin.			✓

## Karbüratörün ayarlanması

Temel karbüratör ayarları fabrikada yapılan testler sırasında yapılır. Ayarlar eğitimli teknisyenler tarafından yapılmalıdır.

## Susturucuyu kontrol etme



**UYARI:** Susturucusu hasarlı olan bir ürünü kullanmayın. Hasarlı susturucuyu mutlaka değiştirin.



**UYARI:** Yanma nedeniyle yaralanma veya yangın riski vardır. Katalitik konvertörlü susturucular çalışma sırasında çok ısınır.



**UYARI:** Yangın tehlikesi. Susturucu, gürültü düzeyini azaltır ve egzoz gazlarını operatörden uzağa yönlendirir. Egzoz gazları sıcaktır ve kıvılcım içerebilir.



**DİKKAT:** Kıvılcım önleyici siperlik hasarlıysa değiştirilmelidir. Susturucunun üzerinde kıvılcım önleyici siperlik yoksa veya siperlik arızalıysa ürünü kullanmayın.



**DİKKAT:** Kıvılcım önleyici siperlik tıkanırsa ürün aşırı ısınır. Bu da silindir ve pistonda hasara neden olur.

1. Susturucuda hasar olmadığından emin olun.
2. Susturucunun ürüne doğru şekilde takıldığından emin olun.

## Rölantinin ayarlanması

- Hava filtresinin temiz olduğundan emin olun. Doğru rölanti devrinde, kesme donanımı dönmemelidir.
- "T" işaretiyle belirtilmiş rölanti T ayar vidası ile rölantiyi ayarlayın.
- Motorun her konumda sorunsuz çalışması rölantinin doğru ayarlandığı anlamına gelir. Kesme donanımı dönmeye başladığında rölanti, devirden düşük olmalıdır.



**UYARI:** Rölanti devri kesme donanımını durduracak şekilde ayarlanıyorsa distribütörünüz veya yetkili servis merkeziniz ile iletişime geçin. Ürünü, doğru şekilde ayarlanana veya onarılanaya kadar kullanmayın.

1. Kesme donanımı dönmeye başlayana kadar rölanti ayar vidasını saat yönünde döndürün.
2. Kesme donanımı durana kadar rölanti ayar vidasını saat yönünün tersine döndürün. (Şek. 56)

## Soğutma sistemi

Ürün, çalışma sıcaklığını düşük tutmak için bir soğutma sistemine sahiptir.

Soğutma sistemi aşağıdaki bileşenlerden oluşur:

(Şek. 57)

- Ayar dışısındaki kanatlar (A)
- Silindirdeki soğutma kanatları (B)
- Silindir kapağı (C) (soğuk havayı silindirin üzerinden yönlendirir)

- Susturucu plakası (D)
- Plaka (E)

## Soğutma sistemini temizleme



**UYARI:** Soğutma sisteminin kirliliği veya tıkanmış olması aşırı ısınmaya neden olur. Bu, pistonun ve silindirin hasar görmesine yol açar.

1. Soğutma sisteminin parçalarını haftada en az bir kez fırçayla temizleyin.

## Hava filtresi

- Filtreyi 25 saatlik aralıklarla temizleyin. Gerekirse daha düzenli olarak temizleyin.
- Jikle kontrolünü jikle konumuna getirin. (Şek. 58)

## Hava filtresinin temizlenmesi



**DİKKAT:** Hasarlı, çok kirliliği veya yakıtla ıslanmış hava filtresini mutlaka değiştirin.

Hava filtresini uzun süre kullanırsanız tam olarak temizlenemez. Hava filtresini düzenli aralıklarla yenisiyle değiştirin.

1. Jikle keleşini kapatmak için jikle kolunu yukarı getirin.
2. Hava filtresi kapağını çıkarın. (Şek. 59)
3. Keleş filtresi ve hava filtresini çıkarın.
4. Keleş filtre ile avucunuza hafifçe vurun veya keleş filtresi temizlemek için hava kullanın.
5. Kauçuk contanın yüzeyini kontrol edin. Kauçuk conta üzerindeki filtre hasarlıysa filtreyi değiştirin.
6. Hava filtresini ılık, sabunlu suyla temizleyin.



**DİKKAT:** Keleş filtresinin kuru olduğundan emin olun. Su kullanılması keleş filtresi zarar verir.

7. Filtreye yağ eklemek için Husqvarna iki zamanlı yağ kullanın. Hava filtresini geri takmadan önce fazla yağı giderdiğinizden emin olun.



**DİKKAT:** Dört zamanlı motorlar için üretilen benzinleri veya yağları kullanmayın.

8. Tamamen temizlenmeyecek kadar kirlenmişse hava filtresini değiştirin. Hasar görmüş hava filtrelerini daima değiştirin.
9. Ayrıca filtre kapağının iç yüzeyini de temizleyin. Hava veya fırça kullanın.
10. Monte etmeden önce filtresinin kuru olduğundan emin olun.

## Yakıt filtresi

Motora giden yakıt azalırsa yakıt tankı kapağının ve yakıt filtresinin (A) tıkalı olmadığından emin olun. (Şek. 60)

## Ayna dışıye gres eklenmesi

Ayna dışının 3/4 kadarının ayna dışı gresi ile dolu olduğundan emin olun.

(Şek. 61)

## Bujinin kontrol edilmesi



**DİKKAT:** Daima önerilen tipte buji kullanın. Yanlış buji türü ürüne zarar verebilir.

- Motor gücü düşükse, çalıştırılması kolay değilse veya rölantide düzgün bir şekilde çalışmıyorsa bujiyi kontrol edin.

- Buji elektrotlarında istenmeyen nesne riskini azaltmak için şu talimatlara uyun:
  - Rölanti hızının doğru ayarlandığından emin olun.
  - Yakıt karışımının doğru olduğundan emin olun.
  - Hava filtresinin temiz olduğundan emin olun.
- Buji kirliyse temizleyin ve elektrot boşluğunun doğru olduğundan emin olun, bkz. *Teknik veriler sayfa: 404.* (Şek. 62)
- Gerekirse bujiyi değiştirin.

## Çim kesicilerin ve çim bıçaklarının bilenesmesi

- Çim kesicileri ve çim bıçaklarını tek kesimli düz bir ege kullanarak bileyin.
- Dengeyi korumak için çim kesicilerin ve çim bıçaklarının tüm kenarlarını eşit bir şekilde bileyin. (Şek. 63)

## Sorun giderme

Marş motoru arızası		
Kontrol edin	Olası neden	Çözüm
Dur düğmesi	Durdurma ko- numu	Durdurma anahtarını çalışma konumuna getirin.
Çalıştırma mandalları	Tutucu mandal- lar	Mandalları ayarlayın ya da değiştirin.
		Mandalların etrafını temizleyin.
		Yetkili bir servis bayisiyle görüşün.
Yakıt tankı	Yanlış yakıt tipi.	Yakıtı boşaltın ve uygun bir yakıt kullanın.
Karbüratör	Rölantin ayar- lanması.	T vidayı kullanarak rölanti devrini ayarlayın.
Ateşleme (kıvılcım yok)	Buji kirlenmiş ya da ıslak.	Bujinin kuru ve temiz olduğundan emin olun.
	Buji aralığı yanlış.	Bujiyi temizleyin. Buji tırnak açıklığının doğru olup olmadığını kontrol edin. Bujinin bir parazit gidericiyle birlikte takıldığından emin olun.
		Doğru elektrot boşluğu için teknik bilgilere göz atın.
Buji	Buji gevşemiş.	Bujiyi sıkın.

Motor çalışıyor ancak sonra duruyor		
Kontrol edin	Olası neden	Çözüm
Yakıt tankı	Yanlış yakıt tipi.	Yakıtı boşaltın ve uygun bir yakıt kullanın.
Karbüratör	Motor doğru şekilde rölantiye geçmiyor.	Servis bayinize danışın.
Hava filtresi	Hava filtresi tıkanmış.	Hava filtresini temizleyin.

## Taşıma ve saklama

- Ürünün hasar görmesini ve kazaları önlemek için taşıma esnasında ekipmanı güvende tutun.
- Ürünü ve ekipmanı kuru ve dondan etkilenmeyen bir yerde tutun.
- Ürünü temizleyin.
- Hasarlı bileşenleri değiştirin veya onarın.
- Ürün üzerinde nem tutmayan doğru koruyucu örtüyü kullanın.
- Taşıma sırasında ürünü sıkı bir şekilde bağlı tutun.

## Teknik veriler

	333R Mark II
<b>Motor</b>	
Silindir hacmi, cm <sup>3</sup>	32,6
Rölanti, dev/dak	3000±300
Önerilen maks. devir, dev/dak.	9100
Çıkış milinin devri, dev/dak	6700
ISO 8893'e göre maksimum motor gücü, dev/dak'da kW / hp	7000 dev/dak'da 1,0 / 1,3
<b>Yakıt ve yağlama sistemi</b>	
Buji	NGK BPMR7A/HQT-1
Elektrot boşluğu, mm	0,6-0,7
<b>Yakıt ve yağlama sistemi</b>	
Yakıt deposu kapasitesi, l / cm <sup>3</sup>	1,1 / 1100
<b>Ağırlık</b>	
Ağırlık, kg	7,2
<b>Gürültü verileri</b>	
2000/14/AT'ye göre ölçülen ses gücü düzeyi, dB(A)	107
2000/14/AT'ye göre garanti edilen ses gücü düzeyi, dB(A)	108

		333R Mark II
Ses gücü düzeyi, ölçülmüş <sup>70</sup>		
Budama kafasıyla (orijinal) donatılmış, dB(A)		104
Çim bıçağıyla (orijinal) donatılmış, dB(A)		104
Operatörün kulağındaki ses basıncı düzeyi <sup>71</sup>		
Budama kafasıyla (orijinal) donatılmış, dB (A)		97
Çim bıçağıyla (orijinal) donatılmış, dB (A)		97
<b>Titreşim verileri</b> <sup>72</sup>		
Budama kafasıyla donatılmış, sol/sağ tutma yeri, m/sn <sup>2</sup>		6,1 / 6,2
Çim bıçağıyla donatılmış, sol/sağ tutma yeri, m/sn <sup>2</sup>		5,4 / 5,5

## Aksesuarlar

333R Mark II		
Onaylı aksesuarlar	Tip	Kesme ataşmanını sipirliği
Çim bıçağı/çim kesici	Multi 330-2 (Ø 330, 2 diş)	593 70 66-01
	Multi 255-3 (Ø 255, 3 diş)	593 70 66-01
	Grass 275-4 (Ø 275, 4 diş)	593 70 66-01
	Grass 255-4 1 inç (Ø 255 4 diş)	593 70 66-01
Misina kafa	T35	593 70 66-01
Destek manşeti	Sabit	-

<sup>70</sup> EN ISO 22868'e göre ölçülmüş ses gücü düzeyi. Belirtilen değerlerin belirsizliği 3 dB(A)'dır.

<sup>71</sup> EN ISO 22868'e uygun olarak belirlenen, operatörün konumundaki eş değer ses basıncı emisyonu düzeyi. Belirtilen değerlerin belirsizliği 3 dB(A)'dır.

<sup>72</sup> EN ISO 22867'ye uygun olarak belirlenen, her bir tutma yeri için eş değer toplam titreşim değeri. Belirtilen değerlerin belirsizliği 1,5 m/sn<sup>2</sup>'dir.

# Uyumluluk Bildirimi

## AT Uyumluluk Bildirimi

**Yayıncının adı: Husqvarna AB**, SE-561 82 Huskvarna, İsveç, tel: +46-36-146500.

**Husqvarna AB**, bu beyanın konusunun yegane sorumlusu olduğunu beyan eder: Benzinli Çim Budayıcı ve/veya Çalı Tırpanı, 2024 ve sonrası tarihli seri numaralı **Husqvarna 333R Mark II**, modellerini temsil eden GZ32B platformu. Platform numarası ve model numarası, yıl ve sonraki seri numaralarıyla birlikte düz metin olarak nominal değerler plakasında açıkça belirtilmiştir.

Yukarıda belirtilen beyanın konusu, aşağıdaki Konsey Direktiflerindeki gereksinimlerle uyumludur:

- 17 Mayıs 2006 tarihli ve **2006/42/AT** sayılı "makinelere ilgili" direktif
- 26 Şubat 2014 tarihli ve **2014/30/AB** sayılı "elektromanyetik uyumlulukla ilgili" direktif.
- 8 Mayıs 2000 tarihli ve **2000/14/AT** sayılı "çevreye gürültü emisyonuyla ilgili" direktif.
- 8 Haziran 2011 tarihli ve **2011/65/AB** sayılı "belirli tehlikeli maddelerin kullanımının kısıtlanmasıyla ilgili" direktif.

2000/14/AT Direktifi, Ek V uyarınca uygulanan uygunluk değerlendirme prosedürü.

Gürültü emisyonları ile ilgili bilgi için bkz. *Teknik veriler sayfa: 404*.

Aşağıdaki standartlar uygulanmıştır:

**EN ISO 11806-1:2022, EN ISO 14982:2009, EN ISO 12100:2010, EN IEC 63000:2018**

TÜV Rheinland LGA Products GmbH, Tillystrasse 2, D-90431 Nuernberg, Almanya, 0197, Husqvarna AB adına gönüllü bir inceleme gerçekleştirmiş ve makinelerle ilgili 2006/42/AT sayılı AT Konsey direktifi uyarınca AM 50613402 - Uygunluk Belgesi sağlamıştır. Bu sertifika, tüm üretim yerleri ve Menşe Ülkeleri için üründe belirtildiği şekilde geçerlidir. Birlikte verilen çim budayıcı ve/veya çalı tırpanı incelemeyen geçmiş örneğe uygundur.

Husqvarna AB, Huskvarna, İsveç, 2024-01-15



Claes Losdal, AR-GE Müdürü, Husqvarna AB

Teknik dokümantasyon sorumlusu

Türk ithalat şirketi daha fazla bilgi için temas edilecek:

Çullas Orman Bahçe ve Tarım Mak. San. Tic. A.Ş.

Suadiye Mh. Bağdat Cd. No:455/4

Kadıköy - 34740 İstanbul / Türkiye

Telefon: +90 216 519 88 82

Faks: +90 216 519 88 78

info@cullas.com.tr



---

## Съдържание

---

Въведение.....	407	Транспорт и съхранение.....	422
Безопасност.....	408	Технически характеристики.....	422
Монтиране.....	413	Принадлежности.....	423
Експлоатация.....	415	Декларация за съответствие.....	424
Поддръжка.....	418	Приложение.....	443
Отстраняване на проблеми.....	421		

---

## Въведение

---

### Описание на продукта

Този продукт е тример за трева/хросторез с двигател с вътрешно горене.

Ние работим постоянно, за да подобряваме Вашата безопасност и ефективност по време на работа. Свържете се с дистрибутор по обслужването за повече информация.

### Предназначение употреба

Използвайте продукта с резец за косене или тримерна глава за рязане на различни видове

### Общ преглед на продукта

(Фиг. 1)

1. Капачка за пълнене с грес, ъглова зъбна предавка
2. Ъглова зъбна предавка
3. Предпазител на режещо оборудване
4. Двусекционен вал
5. Управление
6. Бутон на стартовата мощност
7. Превключвател за спиране
8. Регулатор за газта
9. Блокировка на регулатор за газта
10. Скоба на управлението
11. Пръстен на окачването
12. Капак на съединителя
13. Капачка на свещ и свещ
14. Купол на горивната помпа
15. Резервоар за гориво
16. Капак на ауслуха
17. Капак на цилиндъра
18. Капак на въздушния филтър
19. Смукач
20. Дръжка на въжето на стартера
21. Шплинт
22. Шестостенен ключ
23. Гаечен ключ
24. Глух гаечен ключ
25. Тримерна глава

растителност. Не използвайте продукта за дейности, различни от подрязване и косене на трева. Използвайте резец за косене или тримерна глава за рязане на трева.

---

**Забележка:** Възможно е използването на продукта да се регулира от националните или местните разпоредби. Съобразявайте с предоставените разпоредби.

---

26. Ръководство за експлоатация

27. Задвижващ диск

28. Самар

29. Контрагайка

30. Сферична опора

31. Опорен фланец

### Символи върху продукта

(Фиг. 2) **ПРЕДУПРЕЖДЕНИЕ!** Този продукт е опасен. Невнимателното и погрешното използване на продукта може да доведе до нараняване или смърт на оператора или наблюдатели. За да предотвратите нараняване на оператора или наблюдатели, прочетете и спазвайте всички инструкции за безопасност в ръководството за оператора.

(Фиг. 3) Прочетете внимателно ръководството за оператора и се уверете, че разбирате инструкциите, преди да използвате машината.

(Фиг. 4) Този продукт отговаря на изискванията на приложимите директиви на ЕО.

(Фиг. 5) Използвайте предпазна каска на местата, където върху Вас могат да паднат предмети. Използвайте

одобрена защита на слуха.  
Използвайте одобрени защитни средства за очите.

- (Фиг. 6) Използвайте одобрени защитни ръкавици.
- (Фиг. 7) Използвайте устойчиви на плъзгане ботуши за тежък режим на работа.
- (Фиг. 8) Възможно е изхвърчане на предмети от продукта, което може да доведе до нараняване.
- (Фиг. 9) Максимални обороти на изходния вал.
- (Фиг. 10) Поддържайте минимална дистанция 15 m (50 ft) спрямо хора и животни по време на работа с продукта.
- (Фиг. 11) Съществува риск от откат на резаца, ако режещото оборудване докосне предмети, които не разреже веднага. Продуктът може да отреже части от тялото. Поддържайте минимална дистанция 15 m (50 ft) спрямо хора и животни по време на работа с продукта.
- (Фиг. 12) Купол на горивната помпа.
- (Фиг. 13) Посока за затваряне на дросела.
- (Фиг. 14) Посока за отваряне на дросела.
- (Фиг. 15) Шумови емисии към околната среда съгласно Европейска директива 2000/14/ЕО и законодателството на Нов Южен Уелс "Регламент 2017 относно

защитата от дейности, оказващи влияние на околната среда (контрол на шума)". Данните за шумови емисии можете да намерите на етикета на машината и в *Технически характеристики на страница 422*.

ттггссхххххх

На табелката с данни е изписан серийният номер. **ууу** е годината на производство, а **ww** – седмицата на производство.

**Забележка:** Останалите символи/стикери на продукта се отнасят до изисквания по отношение на сертификати за други търговски площи.

## Емисии Euro V



**ПРЕДУПРЕЖДЕНИЕ:** Намесата в двигателя прави невалидно ЕС одобрението на тип на този продукт.

## Повреда на продукта

Ние не носим отговорност за повреди по нашия продукт, ако:

- продуктът е неправилно ремонтиран.
- продуктът е ремонтиран с части, които не са от производителя или не са одобрени от производителя.
- продуктът има принадлежност, която не е от производителя или не е одобрена от производителя.
- продуктът не е ремонтиран в одобрен сервизен център или от одобрен орган.

## Безопасност

### Дефиниции за безопасност

Дефинициите по-долу предоставят нивото на сериозност за всяка една предупредителна дума.



**ПРЕДУПРЕЖДЕНИЕ:**  
Нараняване на лица.



**ВНИМАНИЕ:** Повреда на продукта.

**Забележка:** Тази информация прави продукта по-лесен за използване.

### Общи инструкции за безопасност



**ПРЕДУПРЕЖДЕНИЕ:** Прочетете следващите предупредителни указания, преди да използвате машината.

- Използвайте правилно продукта. Неправилната употреба може да доведе до нараняване или смърт. Използвайте продукта само за задачите, описани в настоящето ръководство. Не използвайте продукта за други задачи.
- Спазвайте инструкциите в тази инструкция за експлоатация. Спазвайте символите за безопасност и инструкциите за безопасност. Ако операторът не спазва инструкциите и символите,



- резултатът може да е нараняване, повреда или смърт.
- Не изхвърляйте това ръководство. Следвайте инструкциите за монтиране, използване и поддръжка на продукта в добро състояние. Следвайте инструкциите за правилен монтаж на приспособленията и принадлежностите. Използвайте само одобрени приспособления и принадлежности.
  - Не използвайте повреден продукт. Спазвайте графика за техническо обслужване. Извършвайте само дейностите по техническо обслужване, за които ще намерите инструкцията в това ръководство. Всички други дейности по техническото обслужване трябва да бъдат извършени от одобрен сервизен център.
  - Това ръководство не може да включва всички ситуации, които биха могли да възникнат при използване на продукта. Бъдете внимателни и действайте разумно. Не работете с продукта и не извършвайте техническо обслужване на същия, ако не сте наясно със ситуацията. За да получите информация, говорете с експерт по продукта, Вашия дистрибутор, сервиз или с одобрен сервизен център.
  - Разкачете проводника на запалителната свещ преди сглобяване, складиране или техническо обслужване на продукта.
  - Не използвайте продукта, ако е променен спрямо първоначалните му спецификации. Не сменяйте някоя част на продукта без одобрение от производителя. Използвайте само одобрени от производителя части. Неправилното техническо обслужване е възможно да доведе до нараняване или смърт.
  - Не вдишвайте изпарения от двигателя. Продължителното вдишване на отработените газове от двигателя е опасно за здравето.
  - Не стартирайте продукта на закрито или близо до запалими материали. Отработените газове са горещи и биха могли да съдържат искри, които да предизвикат пожар. Недостатъчният въздушен поток може да доведе до нараняване или смърт поради задушаване или въглероден окис.
  - Когато използвате този продукт, двигателят създава електромагнитно поле. Електромагнитното поле може да предизвика повреда на медицински импланти. Говорете с Вашия лекар или с производителя на медицинския имплант, преди да започнете работа с продукта.
  - Не позволявайте на деца да работят с продукта. Не позволявайте на лица, които не са запознати с инструкциите, да работят с продукта.
  - Уверете се, че винаги наблюдавате лица с намален физически или умствен капацитет, които използват продукта. През цялото време трябва да присъства отговорен възрастен.
  - Заклучете продукта в зона, до която нямат достъп деца и неодобрени лица.
  - Възможно е от продукта да изхвърчат предмети и да причинят наранявания. Спазвайте инструкциите за безопасност, за да намалите опасността от нараняване или смърт.
  - Не се отдалечавайте от продукта, когато двигателят работи.
  - Операторът на продукта е отговорен при възникването на инцидент.
  - Уверете се, че частите не са повредени, преди да използвате продукта.
  - Уверете се, че сте на разстояние от най-малко 15 m (50 ft) от други лица или животни, преди да използвате продукта. Уверете се, че хората, които се намират близо до Вас, са наясно, че ще използвате продукта.
  - Направете справка с националните или местните закони. Те биха могли да предотвратят или ограничат работата на продукта при определени условия.
  - Не използвайте продукта, ако сте уморен(а) или сте под въздействието на алкохол, наркотици или лекарства. Те могат да окажат въздействие върху Вашето зрение, бдителност, координация или преценка.

## Инструкции за безопасност по време на работа

- Уверете се, че продуктът е напълно сглобен, преди да го използвате.
- Преди стартиране преместете продукта на 3 m (10 ft) от позицията, където сте заредили резервоара за гориво. Поставете продукта върху плоска повърхност. Уверете се, че режещото оборудване не влиза в допир с почвата или с други предмети.
- Продуктът може да предизвика изхвърляне на предмети, което може да доведе до увреждане на очите. Винаги използвайте одобрени защитни средства за очите, когато работите с продукта.
- Бъдете внимателни – без да знаете, някое дете може да се доближи до продукта, докато той работи.
- Не работете с продукта, ако има хора в работната зона. Спрете продукта, ако в работната зона влезе човек.
- Уверете се, че винаги имате контрол над продукта.
- Не използвайте продукта, ако не можете да получите помощ при възникването на инцидент. Винаги бъдете сигурни, че другите са наясно, че ще работите с продукта, преди да започнете работа с него.
- Не включвайте продукта, преди да се уверите, че хората и животните са в безопасната зона.
- Отстранете всички нежелани материали от работната зона, преди да започнете работа. Ако режещото оборудване се удари в предмет, той може да бъде изхвърлен и да доведе до

нараняване или повреда. Нежеланите материали могат да се увият около режещото оборудване и да доведат до повреда.

- Не използвайте продукта при лошо време (мъгла, дъжд, силни ветрове, опасност от светкавици или други метеорологични условия). Опасни условия (като хлъзгави повърхности) могат да възникнат поради лошо време.
- Уверете се, че можете да се движите свободно и да работите в стабилна позиция.

(Фиг. 16)

- Уверете се, че няма да паднете, когато използвате продукта. Не се накланяйте при работа с продукта.
- Винаги дръжте продукта с двете си ръце. Дръжте продукта отдясно на тялото си.

(Фиг. 17)

- Работете с продукта с режещото оборудване под нивото на кръста.
- Ако смучащът е в положение "задействан смучащ", когато запалите двигателя, режещото оборудване започва да се върти.
- Не докосвайте згловата зъбна предавка след спиране на двигателя. Згловата зъбна предавка е гореща след спиране на двигателя. Горещите зони могат да причинят нараняване.
- Спрете двигателя, преди да местите продукта.
- Не оставяйте продукта на земята, когато двигателят работи.
- Преди отстраняване на нежелани материали от продукта спрете двигателя и изчакайте, докато режещото оборудване спре. Изчакайте режещото оборудване да спре, преди Вие или Ваш помощник да отстраните изрязания материал.

## Лични предпазни средства



**ПРЕДУПРЕЖДЕНИЕ:** Прочетете следващите предупредителни указания, преди да използвате машината.

- Винаги използвайте правилните лични предпазни средства, когато работите с продукта. Личните предпазни средства не елиминират опасността от нараняване. Личните предпазни средства намаляват степента на нараняване при възникването на инцидент.
- Винаги използвайте одобрени защитни средства за очите, когато работите с продукта.
- Не работете с продукта с голи крака или с отворени обувки. Винаги използвайте устойчиви на плъзгане ботуши за тежък режим на работа.
- Използвайте дълги панталони от здрав плат.
- Ако е необходимо, използвайте одобрени защитни ръкавици.
- Използвайте каска, ако е възможно, за да се предпазите от падащи на главата предмети.
- Винаги използвайте одобрени антифони, когато работите с продукта. Продължителният шум

може да доведе до загуба на слуха, причинена от шум.

- Уверете се, че близо до Вас има комплект за първа помощ.

## Устройства за безопасност на продукта

- Уверете се, че редовно извършвате техническо обслужване на продукта.
  - Срокът на експлоатация на продукта се увеличава.
  - Рискът от злополука намалява.

Позволете на одобрен дилър или одобрен сервизен център да извършва редовна проверка на продукта за корекции или ремонтни дейности.

- Не използвайте продукт с повредени предпазни средства. Ако продуктът е повреден, се консултирайте с одобрен сервизен център.

## Блокировка на регулатор за газта

Блокировката на регулатора за газта (A) предотвратява случайното задействане на регулатора за газта (B). Натиснете блокировката на регулатора за газта (A), за да освободите регулатора за газта (B). Когато освободите ръкохватката, блокировката на регулатора за газта (A) и самият регулатор за газта (B) се връщат към първоначалните си позиции. (Фиг. 18)

Две изолирани възвратни пружини контролират това движение. Това означава, че регулаторът за газта (B) се блокира автоматично в положение на празен ход.

1. Уверете се, че регулаторът за газта (B) е заключен на празен ход, когато освободите блокировката на регулатора за газта (A).
2. Натиснете блокировката на регулатора за газта (A) и се уверете, че се връща в първоначална позиция, когато я освободите.
3. Натиснете регулатора за газта (B) и се уверете, че се връща в първоначална позиция, когато го освободите.

Запалете двигателя и подайте пълна газ. Освободете регулатора за газта (B) и проверете дали режещото оборудване спира. Ако режещото оборудване се завърти, докато газта е в позиция на празен ход, проверете регулиращия винт на скоростта на празен ход на карбуратора.

## Превключвател за спиране

Стартирайте двигателя. Уверете се, че двигателят спира, когато преместите превключвателя за спиране в стоп позиция.

(Фиг. 19)

## Предпазител на режещо оборудване



**ПРЕДУПРЕЖДЕНИЕ:** Не използвайте режеща приставка, без да е монтиран одобрен предпазител. Ако е монтиран неправилен или повреден предпазител, това може да стане причина за нараняване на хора.

Предпазителят на режещата приставка предотвратява изхвърлянето на свободни предмети по посока на оператора. Проверете предпазителя на режещата приставка за повреда и го сменете, ако е повреден. Използвайте само одобрен предпазител на режещата приставка.

(Фиг. 20)

## За извършване на проверка на механизма за бързо освобождаване



**ПРЕДУПРЕЖДЕНИЕ:** Не използвайте самар с механизъм за бързо освобождаване, който не работи правилно.

Механизмът за бързо освобождаване позволява на оператора бързо да отстрани продукта от самара в случай на авария.

1. Спрете двигателя.
2. Извършете визуална проверка за повреда, например пукнатини.
3. Освободете и закрепете механизма за бързо освобождаване, за да се уверите, че работи правилно. (Фиг. 21)

## Ауспух

(Фиг. 22)

Ауспухът поддържа нивото на шума минимално и отвежда отработените газове настрани от оператора.

- Не използвайте двигател с повреден ауспух. Повреденият ауспух повишава нивото на шума и риска от пожар. Съхранявайте наблизо пожарогасител.
- Редовно проверявайте дали ауспухът е закрепен към продукта.
- Не докосвайте двигателя или ауспуха, когато двигателят е включен. Не докосвайте двигателя или ауспуха за известно време след спиране на двигателя. Горещите повърхности могат да причинят нараняване.
- Горещият ауспух може да причини пожар. Бъдете внимателни, ако използвате продукта близо до запалителни течности или изпарения.
- Не докосвайте частите в ауспуха, ако е повреден. Частите могат да съдържат канцерогенни химикали.

## За закрепване и премахване на контрагайка



**ПРЕДУПРЕЖДЕНИЕ:** Спрете двигателя, използвайте защитни ръкавици и бъдете внимателни около острите ръбове на режещото оборудване.

Контрагайка се използва за закрепване на някои видове режещо оборудване. Контрагайката е с лява резьба.

- За да прикрепите, затегнете контрагайката обратно на посоката на въртене на режещото оборудване.
- За да отстраните контрагайката, разхлабете я по посоката на въртене на режещото оборудване.
- За да разхлабите и затегнете контрагайката, използвайте глух гаечен ключ с дълга дръжка. Стрелката на снимката показва зоната, където можете да работите с глухия гаечен ключ. (Фиг. 23)



**ПРЕДУПРЕЖДЕНИЕ:** Когато разхлабвате и затягате контрагайката, съществува опасност от нараняване от резеца. Когато правите това, трябва винаги да сте сигурни, че предпазният щит на резеца не позволява нараняване на ръката Ви.

**Забележка:** Уверете се, че не можете да въртите контрагайката на ръка. Сменете гайката, ако найлоновото вътрешно покритие няма съпротивление от минимум 1,5 Nm. Контрагайката трябва да се смени, след като е завинтована приблизително 10 пъти.

## Режещо оборудване

Изберете и поддържайте режещото оборудване, за да:

- Получите максимална ефективност на рязане.
- Увеличите експлоатационния ресурс на режещото оборудване.
- Спазвайте инструкциите за проверка, поддръжка и сервиз за ауспуха.
- Винаги използвайте препоръчания предпазител за режещото оборудване. Вижте техническите характеристики.



## ПРЕДУПРЕЖДЕНИЕ:

Използвайте режещо оборудване само с препоръчаното от нас предпазно оборудване. Вижте раздел Технически характеристики. Направете справка с инструкциите за режещото оборудване за правилното намотаване на кордата на тримера и избора на правилен диаметър на кордата на тримера.



## ПРЕДУПРЕЖДЕНИЕ:

Неподходящо режещо оборудване може да повиши вероятността от злополуки.



**ПРЕДУПРЕЖДЕНИЕ:** Спирайте винаги двигателя преди да започнете да работите с някои част от режещото оборудване. То продължава да се върти дори, когато сте пунали регулатора на газта. Убедете се, че режещото оборудване е спряло напълно и разкачете лулата на запалителната свещ, преди да започнете работа по него.

## Режещо оборудване

- Използвайте резците и ножовете за трева за косене на груба трева.  
(Фиг. 24)
- Използвайте тримерната глава за косене на трева.  
(Фиг. 25)
- Неправилно наточените или повредени ножове увеличават риска от злополуки. Поддържайте режещите зъбци на ножа правилно заточени. Спазвайте инструкциите и използвайте препоръчания шаблон за чапразене.
- Проверявайте режещото оборудване за повреди или пукнатини. Подменяйте повреденото режещо оборудване.
- Използвайте режещото оборудване само с препоръчаното предпазно оборудване. Направете справка с *Принадлежности на страница 423*.

## Тримерна глава



**ПРЕДУПРЕЖДЕНИЕ:** Винаги се уверявайте, че кордата на тримера е навита плътно и равномерно около барабана, за да се предотврати вредна вибрация.

(Фиг. 26)

- Използвайте само препоръчаните тримерни глави и тримерни корди.
- Използвайте само препоръчаното режещо оборудване.
- По-малките машини изискват малки тримерни глави и обратно.
- Дължината на кордата на тримера е важна. Дългата корда изисква по-голяма мощност на двигателя отколкото късата корда със същия диаметър.
- Уверете се, че резецът на предпазителя на тримера не е повреден. Това реже кордата на тримера до правилната дължина.

- Накиснете кордата на тримера във вода за няколко дни преди употреба, за да увеличите продължителността на работния ресурс.

## Резци за косене и резци за трева

- Използвайте продукта с одобрен резец за косене. Не използвайте резец за косене, без да са точно монтирани всички необходими части. Уверете се, че монтажът е изпълнен правилно и че са използвани точните части. В резултат на неточния монтаж резецът може да отхвъркне и да нарани сериозно оператора или страничните лица.
- Носете защитни ръкавици, когато боравите с резеца или извършвате дейност за поддръжката му.
- Използвайте защита за глава, когато работите с продукт, който има резец за косене.
- Резците за косене и резците за трева са предназначени за косене на груба трева.
- Резецът за косене може да причини нараняване, когато продължава да се върти, след като двигателят е спрял или регулаторът на газта е освободен. Уверете се, че резецът за косене е напълно спрял да се върти, преди да изпълните дадена дейност за поддръжка.
- Винаги спирайте двигателя преди работа по някоя част от режещото оборудване. Уверете се, че режещото оборудване е напълно спряло. Разединете кабела от запалителната свещ.
- Използвайте само одобрено режещо оборудване или правилно заточен нож.
- Поддържайте режещите зъбци на ножа правилно заточени.
- Не използвайте повредено режещо оборудване.
- Поставете защита при транспортиране на резеца за косене при транспортиране или съхранение на продукта.

## Откат на резеца

- Откат на резеца е внезапно движение на продукта настрани, напред или назад. Откат на резеца настъпва, когато резецът за косене удари предмет, който не може да бъде отрязан. В области, където не е лесно да се вижда рязаният материал, опасността от откат на резеца нараства.
- При откат на резеца съществува опасност продуктът или операторът да се отместят. Отместеният резец може да удари страничните наблюдатели и съществува опасност от нараняване.
- Ако един резец е огънат, напукан, счупен или повреден, го изхвърлете.
- Използвайте заточен резец. Опасността от откат на резеца нараства, когато той не е наточен.

## Безопасност при работа с гориво

- Не включвайте продукта, ако върху него има гориво или моторно масло. Отстранете нежеланото гориво/масло и оставете продукта да изсъхне. Отстранете нежеланото гориво от продукта.
- Ако разлеете гориво по дрехите си, сменете ги незабавно.
- Внимавайте да не попадне гориво върху тялото Ви, това може да доведе до телесни увреждания. Ако гориво попадне върху тялото Ви, използвайте сапун и вода, за да го отстраните.
- Не стартирайте двигателя, ако разлеете масло или гориво върху продукта или тялото си.
- Не стартирайте продукта, ако от двигателя има теч. Проверявайте редовно двигателя за течове.
- Внимавайте с горивото. Горивото е запалимо, взривоопасно и могат да причинят телесни увреждания или смърт.
- Не вдишвайте горивните изпарения, това може да доведе до телесни увреждания. Уверете се, че има достатъчен въздушен поток.
- Не пушете близо до горивото или двигателя.
- Не поставяйте топли предмети близо до горивото или двигателя.
- Не добавяйте гориво, когато двигателят работи.
- Уверете се, че двигателят е изстинал преди зареждане с гориво.
- Преди зареждане с гориво отворете бавно капачката на резервоара за гориво и освободете внимателно налягането.
- Не добавяйте гориво към двигателя на закрито. Недостатъчният въздушен поток може да доведе до нараняване или смърт поради задушаване или въглероден окис.
- Затегнете внимателно капачката на резервоара за гориво или може да възникне пожар.
- Преди да включите двигателя, преместете продукта на най-малко 3 m (10 ft) от мястото, където сте заредили резервоара.
- Не препълвайте резервоара за гориво.
- Уверете се, че няма течове, когато местите продукта или резервоара за гориво.
- Не поставяйте продукта или резервоара за гориво на място, където има открит огън, искри или постоянна малка горелка. Уверете се, че в зоната за съхранение няма открит огън.
- При преместване или съхранение на гориво използвайте само одобрени за целта контейнери.
- Изпразнете резервоара за гориво преди дългосрочно съхранение. Спазвайте местните закони за това къде да изхвърляте горивото.
- Почистете продукта преди дългосрочно съхранение.
- Отстранете проводника на запалителната свещ, преди да оставите продукта за съхранение, за да се уверите, че двигателят няма случайно да се включи.

## Инструкции за безопасност за поддръжка

- Ако не можете да регулирате оборотите на празния ход, за да накарате режещото оборудване да спре, консултирайте се с Вашия сервизен център. Не използвайте продукта, преди да е правилно регулиран или ремонтиран.

## Монтиране



**ПРЕДУПРЕЖДЕНИЕ:** Прочетете главата за безопасност преди сглобяване на продукта.

### За да монтирате основния корпус

1. Съединете двигателя (A) с тръбата (B) с четири винта (C). (Фиг. 27)

### За да монтирате управлението и газта

1. Монтирайте управлението в скобата за управление върху двусекционния вал. (Фиг. 28)
2. Монтирайте горната част на скобата за управление върху управлението. Уверете се, че скобата е монтирана върху набраздената област на управлението. Вижте илюстрацията.
3. Поставете самара и окачете продукта на кука за окачване.

4. Направете последна настройка, за да сте сигурни, че продуктът е в удобно положение, когато е закачен на самара. (Фиг. 29)

5. Затегнете винтовете.

### За да свържете кабела за газта и проводниците на превключвателя за спиране

1. Свалете капака на въздушния филтър.
2. Монтирайте кабела за газта (A), като го прекарате през скобата на карбуратора (B). (Фиг. 30)
3. Завъртете докрай втулката на регулатора за кабела (C) в скобата на карбуратора.
4. Поставете фитинга за отвор (D) върху карбуратора. В този момент вдлъбнатият отвор (E) за крайника на кабела (F) е далеч от втулката на регулатора за кабела (C). (Фиг. 31)

5. Завъртете гърбицата за газта на карбуратора и преместете кабела за газта (А) през отвора във фитинга за отвор.
6. Уверете се, че накрайникът на кабела (F) попада във вдлъбнатия отвор.
7. Задействайте регулатора за газта няколко пъти, за да се уверите, че работи правилно.
8. Регулирайте втулката на регулатора за кабела (С).
  - а) Уверете се, че ограничителят върху гърбицата за газта на карбуратора докосва ограничителя на газта правилно.
  - б) Уверете се, че положението на кабела поддържа 1 – 2 mm между накрайника на кабела (F) и фитинга за отвор, когато регулаторът за газта е натиснат докрай. (Фиг. 32)
9. Когато кабелът за газта (А) е регулиран правилно, затегнете контрагайката (G).
10. Свържете проводниците на превключвателя за спиране (H) с конекторите от двигателя. (Фиг. 33)
11. Монтирайте капака на въздушния филтър.

## За да монтирате предпазен щит на резеца и резец за косене



**ВНИМАНИЕ:** Използвайте само одобрен предпазител за ножовете. Вижте *Принадлежности на страница 423.*

1. Закрепете предпазния щит на резеца/предпазителя на режещото оборудване (А) върху двусекционния вал и затегнете с болта (L). (Фиг. 34)
2. Монтирайте задвижващия диск (В) върху изходния вал.
3. Завъртете изходния вал, докато един от отворите в задвижващия диск се изравни със съответния отвор в корпуса на скоростната кутия.
4. Поставете шплинта (С) в отвора, за да заключи двусекционния вал.
5. Поставете резеца (D), опорния фланец (G) и сферичната опора (F) върху изходния вал.
6. Поставете сферичната опора (F) върху изходния вал с грапавата страна към резеца.
7. Монтирайте гайката (E). Дръжте двусекционния вал на гаечния ключ по възможност по-близо до предпазния щит на резеца. За да затегнете гайката, трябва да завъртите гаечния ключ в посока, обратна на въртенето. Затягайте гайката до въртящ момент от 35 – 50 Н.м (3,5 – 5,0 кгс.м). (Фиг. 35)

**Забележка:** Лева резба.

## За монтиране на ножове и тримерни глави



### ПРЕДУПРЕЖДЕНИЕ:

Използвайте само одобрен предпазител за ножовете. Вижте . Повреден предпазител може да причини нараняване.



### ПРЕДУПРЕЖДЕНИЕ:

Ако ще работите с продукта с нож за трева, първо монтирайте правилното управление, предпазител на диска и самар.



### ПРЕДУПРЕЖДЕНИЕ:

Ако не монтирате ножовете правилно, това може причини нараняване.

1. Уверете се, че повдигнатата секция на задвижващия диск/опорния фланец попада правилно в централния отвор на ножовете.
2. Монтирайте ножовете. (Фиг. 36)

## За да монтирате скобата върху предпазителя на режещото оборудване

1. Монтирайте скобата (В) върху предпазителя на режещото оборудване (А). (Фиг. 37)
2. Монтирайте винта (С).

## За поставяне на защитата на тримера и тримерната глава

1. Закрепете предпазителя (А) към двусекционния вал с болтовете (L). Не забравяйте да използвате правилния предпазител за правилната тримерна глава. (Фиг. 38)
2. Закрепете задвижващия диск (В) към изходния вал. (Фиг. 39)
3. Завъртете изходния вал, докато отворът в задвижващия диск се изравни с отвора в корпуса на скоростната кутия.
4. Поставете шплинта (С) в отвора, за да заключи двусекционния вал.
5. Завъртете тримерната глава (H) обратно на часовниковата стрелка. (Фиг. 40)
6. За демониране изпълнете обратната процедура.

## За монтиране на защитата при транспортиране

1. Закрепете защитата при транспортиране върху резеца. (Фиг. 41)

## За регулиране на самара



**ПРЕДУПРЕЖДЕНИЕ:** Продуктът трябва винаги да бъде правилно закрепен към самара. Не използвайте повреден самар.

1. Поставете самара.
2. Свържете продукта със самара.
3. Регулирайте самара за най-добро работно положение.
4. Регулирайте страничните ремъци, за да разпределите равномерно теглото на продукта върху раменете си. (Фиг. 42)

5. Регулирайте самара, докато режещата приставка застане успоредно на земята. (Фиг. 43)
6. Оставете режещата приставка да докосва леко земята. Регулирайте скобата на самара, за да балансирате правилно продукта. (Фиг. 44)

**Забележка:** Ако използвате нож за трева, той трябва да балансира на приблизително 10 cm/4 in над земята.

## Експлоатация



**ПРЕДУПРЕЖДЕНИЕ:** Прочетете и разберете раздела с инструкции за безопасност преди работа с продукта.

### Гориво

#### Използване на гориво



**ВНИМАНИЕ:** Този продукт разполага с двутактов двигател. Използвайте смес от бензин и моторно масло за двутактови двигатели. Не забравяйте да използвате правилното количество от масло в сместа. Грешното съотношение между бензин и масло може да доведе до повреда на двигателя.

#### Бензин



**ВНИМАНИЕ:** Не използвайте бензин с октаново число по-малко от 90 RON (87 AKI). Това може да повреди продукта.



**ВНИМАНИЕ:** Не използвайте бензин с повече от 10% концентрация на етанол (E10). Това може да повреди продукта.



**ВНИМАНИЕ:** Не използвайте оловен бензин. Това може да повреди продукта.

- Винаги използвайте пресен безоловен бензин с минимално октаново число от 90 RON (87 AKI) и с по-малко от 10% концентрация на етанол (E10).

- Използвайте бензин с по-високо октаново число, ако често използвате продукта при постоянно високи обороти на двигателя.
- Винаги използвайте смес от безоловен бензин/масло с добро качество.

#### Масло за двутактови двигатели

- Използвайте само висококачествено масло за двутактови двигатели, по-специално масло за двутактови двигатели HUSQVARNA. Използвайте само маслото за двигател с въздушно охлаждане.
- Съотношение на съставките на сместа 50:1 (2%).
- Масло с ниско качество и високо съотношение масло/гориво може да намали живота на катализаторите.
- Говорете с Вашия дистрибутор, когато избирате масло.
- Ако не разполагате с масло за двутактови двигатели Husqvarna, можете да използвате друго висококачествено масло за двутактови двигатели, предназначено за двигатели с въздушно охлаждане. Свържете се с Вашия дистрибутор, когато избирате масло.
- Не използвайте масло за двутактови двигатели за външни двигатели с водно охлаждане. Маслото за двутактови двигатели понякога се нарича извънбордово масло.

Бензин, литри	Масло, литри
	2% (50:1)
5	0,1
10	0,2
15	0,3
20	0,4

## За да направите горивната смес

**Забележка:** Винаги използвайте чист контейнер за гориво, когато смесвате горивото.

**Забележка:** Не правете повече от 30-дневно количество от горивна смес.

1. Добавете половината от бензиновата смес.
2. Добавете цялото количество масло.
3. Разклатете горивната смес, за да смесите съдържанието.
4. Добавете останалото количество бензин.
5. Разклатете горивната смес, за да смесите съдържанието.
6. Напълнете резервоара за гориво.

## За да добавите гориво



**ПРЕДУПРЕЖДЕНИЕ:** Не пушете и не поставяйте горещи предмети в близост до горивото. Преди да добавите гориво, спрете двигателя и го оставете да се охлади за няколко минути.



**ПРЕДУПРЕЖДЕНИЕ:** Когато добавяте гориво, отворете бавно капачката на резервоара за гориво, за да освободите нежеланото налягане.



**ПРЕДУПРЕЖДЕНИЕ:** След като добавите гориво, затегнете внимателно капачката на резервоара за гориво. Преместете машината далеч от зоната за зареждане и хранването, преди да стартирате двигателя.

- Винаги използвайте резервоар за гориво с клапан против разливане.
- Уверете се, че зоната близо до капачката на резервоара за гориво е чиста. Замърсяванията в горивния резервоар водят до нарушения на режима на работата.
- Разклатете резервоара за гориво, преди да добавите горивната смес към резервоара за гориво.

## За стартиране и спиране

### Проверка преди старта

1. Проверете продукта за липсващи, повредени, разхлабени или износени части.
2. Проверете гайките, винтовете и болтовете.
3. Проверете тримерната глава или резаца.

4. Проверете контрагайката. Уверете се, че контрагайката има минимална сила на заключване 1,5 Nm (1,1 ft lb). Завийте контрагайката до 35 – 50 Nm (26 – 36 ft/lb).
5. Проверете въздушния филтър.
6. Проверете блокировката на регулатора за газта и регулатора на дроселната клапа.
7. Проверете превключвателя за спиране.
8. Проверете продукта за теч на гориво.

## За да стартирате студен двигател



**ПРЕДУПРЕЖДЕНИЕ:** Преди да стартирате продукта, монтирайте целия капак на съединителя и двусекционния вал. Разхлабеният съединител може да причини нараняване. Използвайте ръкавици.



### ПРЕДУПРЕЖДЕНИЕ:

Преместете продукта далеч от зоната за зареждане и хранването. Поставете го върху равна повърхност. Уверете се, че никакви предмети не се докосват до режещото оборудване.



### ПРЕДУПРЕЖДЕНИЕ:

Уверете се, че в работната зона няма неотгоризирани лица. Или това може да причини опасност от тежко нараняване. Безопасното разстояние е 15 m.

1. Поставете превключвателя за спиране в стартово положение.
2. Натиснете горивната помпа десет пъти. (Фиг. 45)
3. Преместете смукача на положение "задействан смукач". (Фиг. 46)
4. Задръжте продукта на земята. Издърпайте шнура бавно с дясната си ръка, докато усетите известно съпротивление. Дръпнете шнура бързо и силно. Правете го, докато чуете, че двигателят се е стартирал. (Фиг. 47)

**Забележка:** Не навивайте стартерното въже около ръката си.



**ВНИМАНИЕ:** Не издърпвайте цялото стартерно въже навън. Дръжте дръжката на стартерното въже, когато то е напълно издърпано. Неспазването на тези инструкции може да причини повреда на двигателя.



- Поставете смукача на положение за работа, след което дръпнете въжето на стартера, докато двигателят запали.
- Дръпнете леко регулатора за газта и оставете двигателя да работи на ниски обороти за 60 секунди.



**ПРЕДУПРЕЖДЕНИЕ:** Не докосвайте капака. Повредата на лулата на запалителната свещ може да причини изгаряне на кожата Ви и токов удар. Не използвайте продукта с повредена лула на запалителната свещ.

### За стартиране на топъл двигател

- Поставете превключвателя за спиране в стартово положение.
- Натиснете горивната помпа десет пъти. (Фиг. 45)
- Поставете смукача на положение за работа, след което дръпнете въжето на стартера, докато двигателят запали.

### Спиране на работа

- Натиснете превключвателя за спиране, за да спрете двигателя. (Фиг. 19)

### За работа с тримера за трева



**ВНИМАНИЕ:** Не забравяйте да понижите оборотите на двигателя до обороти на празния ход след всяка експлоатация. Продължителната работа при пълна газ без натоварване на двигателя може да доведе до повреда на двигателя.

**Забележка:** Почистете капака на тримерната глава, когато монтирате нова корда на тример, за да предотвратите вибрации. Проверете другите части на тримерната глава и ги почистете, ако е необходимо.

### Основни инструкции за работа



**ПРЕДУПРЕЖДЕНИЕ:** Бъдете внимателни, когато режете дърво, което е под напрежение. То може да отскочи в нормалното си положение преди или след изрязването и да удари Вас или продукта и да причини нараняване.

- Освободете отворено пространство в единия край на работната зона и започнете работата от там.
- Движете се в постоянна линия в работната зона. (Фиг. 48)

- Движете продукта докрай наляво и надясно, за да прочистите ширина от 4 – 5 m (13 – 16 ft) при всеки ход.
- Изчиستете дължина от 75 m (250 ft), преди да се обърнете и да се върнете. Местете тубата с гориво с Вас, докато продължавате.
- Движете се в посока, в която не преминавате през канавки и препятствия повече от необходимото.
- Движете се в посока, в която вятърът позволява изрязаната растителност да пада в прочистената зона. (Фиг. 49)
- Движете се по наклони, а не нагоре и надолу.

### Почистване на трева с резец за косене

- Стойте с раздалечени крака, когато работите с продукта. Уверете се, че сте стъпили стабилно на земята.
- Поставете сферичната опора леко подпрана на земята. Това не позволява резецът да се докосва до земята.
- Използвайте странично движение от дясно наляво за косенето. За косене се използва лявата страна на резаца (в обхвата от 8 до 12 часа на циферблата). (Фиг. 50)
- Наклоняйте резаца наляво, когато косите трева.

**Забележка:** Тревата се събира лесно на ивица.

- Използвайте странично движение от ляво надясно за връщащото движение.
- Работете ритмично.
- Движете се напред и стъпвайте стабилно по земята.
- Спрете двигателя.
- Отстранете продукта от закопчалката на самара.
- Поставете продукта на земята.
- Съберете отрязания материал.

### За изчистване (Фиг. 51)

За да постигнете най-добри резултати:

- Хванете тримера така, че тримерната глава да е малко над земята.
- Наклонете тримерната глава под лек ъгъл.
- Оставете края на кордата на тримера да се удра в земята около предмети.

### Кастрене на трева

- Дръжте тримерната глава непосредствено над земята под ъгъл. Не натискайте кордата на тримера в тревата. (Фиг. 52)
- Намалете дължината на кордата на тримера с 10 – 12 cm/4 – 4,75 in.

3. Намалете оборотите на двигателя, за да понижите опасността от увреждане на растенията.
4. Използвайте 80% газ, когато режете трева близо до обекти. (Фиг. 53)

### Рязане на трева

1. Уверете се, че кордата на тримера за трева е успоредна на земята, когато режете. (Фиг. 54)
2. Не натискайте тримерната глава към земята. Можете да повредите земята и продукта.
3. Не позволявайте на тримерната глава непрекъснато да докосва земята, това може да доведе до повреда на тримерната глава.
4. Използвайте пълна газ, когато местите продукта настрана за рязане на трева. Уверете се, че кордата на тримера за трева е успоредна на земята. (Фиг. 55)

### За почистване на трева

Въздушният поток от кордата на въртящия се тример може да се използва за отстраняване на отрязана трева от зоната.

1. Хванете тримерната глава и кордата ѝ успоредно на земята и над нея.
2. Приложете пълна газ.
3. Движете тримерната глава от едната страна до другата и почиствайте тревата.



### ПРЕДУПРЕЖДЕНИЕ:

Почиствайте капака на тримерната глава всеки път, когато монтирате нова корда на тримера, за да предотвратите нарушаване на баланса и вибрации в ръкохватките. Освен това извършете проверка на другите части на тримерната глава и я почистете, ако е необходимо.

### За смяна на кордата на тримера

Направете справка с последната страница от инструкцията за експлоатация.

## Поддръжка



**ПРЕДУПРЕЖДЕНИЕ:** Прочетете и разберете раздела с инструкции за безопасност преди почистване, ремонтване или техническо обслужване на продукта.

от ежедневната употреба на продукта. Интервалите са различни, ако не използвате продукта всеки ден. Извършвайте само дейностите по техническо обслужване, описани в това ръководство за експлоатация. Говорете с одобрен сервизен център относно други дейности по техническо обслужване, които не са описани в това ръководство.

### График за техническо обслужване

Уверете се, че спазвате графика за техническо обслужване. Интервалите са изчислени в зависимост

График за техническо обслужване	Ежедневно	Всяка седмица	Всеки месец
Почистете външните повърхности.	✓		
Почистете въздушния филтър. При необходимост подменете.	✓		
Проверете самара.	✓		
Проверете фиксатора на газта и работата на газта.	✓		
Проверете ръкохватката и управлението.	✓		
Проверете превключвателя за спиране.	✓		
Проверете предпазителите.	✓		
Проверете дали резецът е заточен и се уверете, че не е повреден. Монтирайте резеца правилно в централна позиция.	✓		
Проверете тримерната глава.	✓		
Проверете режещото оборудване и се уверете, че не се върти на празен ход.	✓		

График за техническо обслужване	Ежедневно	Всяка седмича	Всѝки месец
Проверете контрагайката на режещото оборудване.	✓		
Проверете за течове на гориво от двигателя, резервоара или горивопроводите.	✓		
Проверете защитата при транспортиране за резеца.	✓		
Проверете гайките и винтовете.	✓		
Проверете дръжката на стартерното въже и самото стартерно въже.		✓	
Проверете антивибрационните елементи.		✓	
Почистете външната част и съседните области на карбуратора.		✓	
Почистете външната част на запалителната свещ. Свалете я и проверете хлабината между електродите. Регулирайте разстоянието на 0,6 – 0,7 mm или сменете запалителната свещ. Монтирайте супресор на запалителната свещ.		✓	
Почистете системата за охлаждане.		✓	
Проверете смазката на ъгловата зъбна предавка. Долейте, ако е необходимо.		✓	
Почистете заглушителя.			✓
Проверете съединителя, пружините на съединителя и барабана на съединителя. Сменете при необходимост в одобрен сервизен център.			✓
Направете проверка на всички проводниците и връзки.			✓
Подменете запалителната свещ.			✓

## За регулиране на карбуратора

Основната настройка на карбуратора се осъществява при изпитванията в завода. Настройката трябва да се извърши от обучен техник.

## За извършване на проверка на ауспуха



**ПРЕДУПРЕЖДЕНИЕ:** Не използвайте продукт, който е с повреден ауспух. Винаги сменяйте повредения ауспух.



**ПРЕДУПРЕЖДЕНИЕ:** Риск от изгаряне или пожар. Ауспусите с каталитични преобразуватели се нагорещават много по време на работа.



**ПРЕДУПРЕЖДЕНИЕ:** Риск от пожар. Ауспухът намалява нивото на шума и насочва отработените газове

далеч от оператора. Отработените газове са горещи и може да съдържат искри.



**ВНИМАНИЕ:** В случай на повреда искрогасителната мрежа трябва да бъде сменена. Не използвайте продукт, ако няма искрогасителна мрежа на ауспуха или ако мрежата е повредена.



**ВНИМАНИЕ:** Ако искрогасителната мрежа е блокирана, продуктът ще стане прекалено горещ, а това ще причини повреда на цилиндъра и буталото.

1. Уверете се, че ауспухът не е повреден.
2. Уверете се, че ауспухът е правилно закрепен към продукта.

## Регулиране на оборотите на празния ход

- Уверете се, че въздушният филтър е чист. Режещото оборудване може да не се върти с точните обороти на празния ход.

- Регулирайте оборотите на празния ход с регулиращия винт, означен със знака "Т".
- Оборотите на празния ход са правилни, когато двигателят работи плавно във всяко положение. Оборотите на празния ход трябва да бъдат под оборотите, при които режещото оборудване започва да се върти.



**ПРЕДУПРЕЖДЕНИЕ:** Ако оборотите на празния ход не могат да се регулират така, че режещото оборудване да спре, обърнете се към дистрибутора или сервисния център. Не използвайте продукта, докато не бъде правилно регулиран или ремонтиран.

1. Завъртете регулиращия винт на оборотите по часовниковата стрелка, докато режещото оборудване започне да се върти.
2. Завъртете регулиращия винт на оборотите обратно на часовниковата стрелка, докато режещото оборудване спре. (Фиг. 56)

## Система за охлаждане

Продуктът има система за охлаждане, за да поддържа работната температура ниска.

Системата за охлаждане има:

(Фиг. 57)

- Ребра на маховика (А)
- Охладителни ребра на цилиндъра (В)
- Капак на цилиндъра (С) (насочва студения въздух над цилиндъра)
- Плоча на ауспуха (D)
- Плоча (E)

## За почистване на системата за охлаждане



**ПРЕДУПРЕЖДЕНИЕ:** Мръсна или блокирана система за охлаждане води до прегряване. Това причинява повреда на буталото и цилиндъра.

1. Почиствайте частите на системата за охлаждане с четка минимум веднъж седмично.

## Въздушен филтър

- Почиствайте филтъра на интервали от 25 часа. Почиствайте по-често, ако е необходимо.
- Установете смукача в положение "задействан смукач". (Фиг. 58)

## За да почистите въздушния филтър



**ВНИМАНИЕ:** Винаги сменяйте въздушния филтър, когато е повреден, много замърсен или напоен с гориво.

Ако използвате даден въздушен филтър дълго време, той не може да се почисти напълно.

Сменяйте въздушния филтър с нов на редовни интервали.

1. Преместете лоста на смукача нагоре, за да затворите вентила на смукача.
2. Свалете капака на въздушния филтър. (Фиг. 59)
3. Свалете филцовия филтър и въздушния филтър.
4. Ударете леко дланта на ръката си с филцовия филтър или използвайте въздух, за да почистите филцовия филтър.
5. Проверете повърхността на гуменото уплътнение. Сменете филтъра на гуменото уплътнение, ако е повреден.
6. Почистете въздушния филтър с топла сапунена вода.



**ВНИМАНИЕ:** Поддържайте филцовия филтър сух. Водата води до повреда на филцовия филтър.

7. Използвайте масло за двутактов двигател Husqvarna за поставяне върху филтъра. Уверете се, че сте отстранили излишното масло, преди да поставите въздушния филтър обратно.



**ВНИМАНИЕ:** Не използвайте бензин или масло, предназначено за четиритактови двигатели.

8. Сменете въздушния филтър, ако е прекалено замърсен за пълно почистване. Винаги заменяйте повреден въздушен филтър.
9. Почиствайте също вътрешната повърхност на капака на филтъра. Използвайте въздух или четка.
10. Уверете се, че филтърът е сух, преди да го монтирате.

## Горивен филтър

Когато няма подаване на гориво към двигателя, проверете дали капачката на резервоара за гориво и горивният филтър (А) не са запушени. (Фиг. 60)

## За да добавите грес към ъгловата зъбна предавка

Уверете се, че ъгловата зъбна предавка е напълнена с 3/4 грес за ъглова зъбна предавка.

(Фиг. 61)

## За проверка на запалителната свещ



**ВНИМАНИЕ:** Използвайте винаги запалителните свещи от препоръчания вид. Използването на запалителна свещ от неправилен тип може да повреди продукта.

- Проверете запалителната свещ, ако двигателят е с понижена мощност, стартира трудно или работи неправомерно при обороти на празен ход.
- За да намалите опасността от попадане на нежелани материали върху електродите на запалителната свещ, следвайте тези инструкции:
  - a) Проверете дали оборотите на празния ход са правилно регулирани.
  - b) Уверете се, че горивната смес е правилна.

- c) Уверете се, че въздушният филтър е чист.
- Ако запалителната свещ е замърсена, почистете я и проверете дали разстоянието между електродите е правилно, направете справка с *Технически характеристики на страница 422*. (Фиг. 62)
  - Сменете запалителната свещ, ако е необходимо.

## Заточване на резци за трева и резци за косене

1. Заточете резците за трева и резците за косене с помощта на плоска пила.
2. Заточете всички ръбове на резците за трева и резците за косене еднакво, за да се запази балансът. (Фиг. 63)

## Отстраняване на проблеми

Грешка при запалване		
Проверете	Възможна причина	Решение
Бутон за спиране	Позиция на спиране	Поставете превключвателя за спиране в стартово положение.
Зъбци на стартера	Фиксирани зъбци	Регулирайте или сменете зъбците.
		Почистете около зъбците.
		Обърнете се към одобрен сервизен търговец.
Резервоар за гориво	Неправилен тип гориво.	Източете го и използвайте правилно гориво.
Карбуратор	Регулиране на оборотите на празния ход.	Регулирайте оборотите на празния ход с Т-винта.
Искрене (без искра)	Запалителната свещ е замърсена или влажна.	Уверете се, че запалителната свещ е суха и чиста.
		Почистете запалителната свещ. Уверете се, че разстоянието между електродите е правилно. Уверете се, че запалителната свещ е монтирана със супресор.
	Разстоянието на хлабината на запалителната свещ е неправилно.	Направете справка с техническите характеристики за правилно разстояние между електродите.
Запалителна свещ	Разхлабена запалителна свещ.	Затегнете запалителната свещ.

Двигателят стартира, но не продължава да работи		
Проверете	Възможна причина	Решение
Резервоар за гориво	Неправилен тип гориво.	Източете го и използвайте правилно гориво.
Карбуратор	Двигателят няма да работи правилно на празен ход.	Говорете с дистрибутора по сервизното обслужване.
Въздушен филтър	Запушен въздушен филтър.	Почистете въздушния филтър.

## Транспорт и съхранение

- Обезопасете оборудването при транспорт, за да предотвратите повреда и инциденти.
- Съхранявайте продукта и оборудването в суха и устойчива на замръзване среда.
- Почистете продукта.
- Сменете или ремонтирайте повредените компоненти.
- Използвайте правилния предпазен капак върху продукта, който не задържа влага.
- Дръжте продукта плътно прикрепен при транспорт.

## Технически характеристики

333R Mark II	
<b>Двигател</b>	
Работен обем на цилиндъра, cm <sup>3</sup>	32,6
Обороти на празен ход, об/мин	3000 ± 300
Препоръчителна макс. скорост, об/мин	9100
Скорост на изходния вал, об/мин	6700
Максимална мощност на двигателя, в съответствие с ISO 8893, kW/лр при об/мин	1,0/1,3 при 7000
<b>Горивна и смазочна система</b>	
Запалителна свещ	NGK BPMR7A/HQT-1
Разстояние между електродите, mm	0,6 – 0,7
<b>Горивна и смазочна система</b>	
Капацитет на резервоара за гориво, l/cm <sup>3</sup>	1,1/1100
<b>Тегло</b>	
Тегло, kg	7,2

		333R Mark II
<b>Данни за шума</b>		
Измерено ниво на звукова мощност съгласно 2000/14/ЕО, dB(A)		107
Гарантирано ниво на звукова мощност съгласно 2000/14/ЕО, dB (A)		108
Ниво на звуковата мощност, измерено <sup>73</sup>		
Оборудвано с тримерна глава (оригинална), dB(A)		104
Оборудвано с нож за трева (оригинален), dB(A)		104
Ниво на звуковото налягане при ухото на оператора <sup>74</sup>		
Оборудван с тримерна глава (оригинална), dB (A)		97
Оборудван с нож за косене (оригинален), dB (A)		97
<b>Данни за вибрациите</b> <sup>75</sup>		
Оборудвано с тримерна глава, лява/дясна ръкохватка, m/s <sup>2</sup>		6,1/6,2
Оборудвано с нож за трева, лява/дясна ръкохватка, m/s <sup>2</sup>		5,4/5,5

## Принадлежности

333R Mark II		
Одобрени приспособления	Тип	Предпазител на режещо оборудване
Нож за трева/резец за трева	Multi 330-2 (Ø 330 2 зъба)	593 70 66-01
	Multi 255 – 3 (Ø 255 3 зъби)	593 70 66-01
	Grass 275-4 (Ø 275 4 зъба)	593 70 66-01
	Grass 255-4 1" (Ø 255 4 зъба)	593 70 66-01
Тримерна глава	T35	593 70 66-01
Сферична опора	Фиксирана	-

<sup>73</sup> Измерено ниво на звуковата мощност съгласно EN ISO 22868. Неопределеността на посочените стойности е 3 dB(A).

<sup>74</sup> Еквивалентно излъчено ниво на звуково налягане в позицията на оператора, определено в съответствие с EN ISO 22868. Неопределеността на посочените стойности е 3 dB(A).

<sup>75</sup> Еквивалентна обща стойност на вибрациите за всяка ръкохватка, определена в съответствие с EN ISO 22867. Неопределеността на посочените стойности е 1,5 m/s<sup>2</sup>.

---

## Декларация за съответствие

---

### Декларация за съответствие на ЕО

Отговорен за техническата документация

Име на издаващата организация: Husqvarna AB,  
SE-561 82 Huskvarna, Швеция, тел.: +46-36-146500.



Husqvarna AB носи изключителната отговорност за предмета на настоящата декларация: Тример и/или резачка за храсти, работеща на бензин, платформа GZ32B, представяща модел(и) **Husqvarna 333R Mark II**, от серийни номера от 2024 г. и нататък. Номерът на платформата и серийният номер са ясно посочени като текст върху табелката с данни заедно с годината, следвана от серийните номера.

Предметът на декларацията, описан по-горе, е в съответствие с изискванията на Директивите на Съвета:

- от 17 май 2006 г., "относно машините" **2006/42/ЕО**
- от 26 февруари 2014 г., "свързани с електромагнитната съвместимост" **2014/30/ЕС**.
- от 8 май 2000 г., "относно шумовите емисии в околната среда" **2000/14/ЕО**.
- от 8 юни 2011 г. относно "ограничение за употребата на определени опасни вещества" **2011/65/ЕС**.

Приложена процедура за оценка на съответствието в съответствие с Директива 2000/14/ЕО, приложение V.

За информация относно шумовите емисии направете справка с *Технически характеристики на страница 422*.

Приложени са следните стандарти:

**EN ISO 11806-1:2022, EN ISO 14982:2009, EN ISO 12100:2010, EN IEC 63000:2018**

TÜV Rheinland LGA Products GmbH, Tillystrasse 2, D-90431 Nuernberg, Германия, 0197, извърши доброволно изпитване от името на Husqvarna AB и изготви AM 50613402 – сертификат за съответствие с Директива на Съвета на ЕО 2006/42/ЕО относно машините. Този сертификат е приложим за всички производствени площадки и държави на произход, както е упоменато върху продукта. Доставеният тример за трева и/или резачка за храсти съответства на образеца, подложен на контрол.

Husqvarna AB, Huskvarna, Швеция, 2024-01-15

Claes Losdal, мениджър по развойна дейност,  
Husqvarna AB



---

## Περιεχόμενα

---

Εισαγωγή.....	425	Μεταφορά και αποθήκευση.....	440
Ασφάλεια.....	426	Τεχνικά στοιχεία.....	440
Συναρμολόγηση.....	431	Αξεσουάρ.....	441
Λειτουργία.....	433	Δήλωση συμμόρφωσης.....	442
Συντήρηση.....	436	Απεξα.....	443
Αντιμετώπιση προβλημάτων.....	439		

---

## Εισαγωγή

---

### Περιγραφή προϊόντος

Το προϊόν είναι ένα χορτοκοπτικό/θαμνοκοπτικό με κινητήρα εσωτερικής καύσης.

Εργαζόμεστε συνεχώς για απολαμβάνετε μεγαλύτερη ασφάλεια και υψηλότερη απόδοση κατά τη διάρκεια της εργασίας. Απευθυνθείτε στον αντιπρόσωπο σέρβις για περισσότερες πληροφορίες.

### Προβλεπόμενη χρήση

Το προϊόν μπορεί να χρησιμοποιηθεί με μια λεπίδα χόρτου ή μια κεφαλή χορτοκοπτικού για την κοπή

### Επισκόπηση προϊόντος

(Εικ. 1)

1. Τάπα πλήρωσης γράσου, γωνιακή κίνηση
2. Κωνικό γρανάζι
3. Προφυλακτήρας παρελκόμενου κοπής
4. Αξονας
5. Χειρολαβή
6. Κουμπί γκαζιού εκκίνησης
7. Διακόπτης διακοπής λειτουργίας
8. Σκανδάλη γκαζιού
9. Ασφάλεια σκανδάλης γκαζιού
10. Σφινγκήρας τιμονιού
11. Δακτύλιος ανάρτησης
12. Κάλυμμα συμπλέκτη
13. Καπάκι μπουζί και μπουζί
14. Φουόσκα πλήρωσης χειροκίνητης αντλίας καυσίμου (πουάρ)
15. Ντεπόζιτο καυσίμου
16. Κάλυμμα εξάτμισης
17. Κάλυμμα κυλίνδρου
18. Κάλυμμα φίλτρου αέρα
19. Χειριστήριο τσοκ
20. Λαβή κορδονιού συστήματος εκκίνησης
21. Ασφαλιστικός πείρος
22. Εξάγωνο κλειδί
23. Κλειδί
24. Πολύγωνο κλειδί
25. Κεφαλή χορτοκοπτικού

διαφόρων τύπων βλάστησης. Μην χρησιμοποιείτε το προϊόν για άλλες εργασίες εκτός από την κοπή και τον καθαρισμό χόρτων. Να χρησιμοποιείτε μια λεπίδα χόρτου ή μια κεφαλή χορτοκοπτικού για την κοπή του χόρτου.

---

**Περιεχόμενα** Η χρήση ενδέχεται να ρυθμίζεται από εθνικούς ή τοπικούς κανονισμούς. Οι εκάστοτε κανονισμοί πρέπει να τηρούνται.

---

26. Εγχειρίδιο χρήσης
27. Δίσκος μετάδοσης
28. Εξάρτημα
29. Κόντρα παξιμάδι
30. Δοχείο στήριξης
31. Φλάντζα στήριξης

### Σύμβολα στο προϊόν

- (Εικ. 2) **ΠΡΟΕΙΔΟΠΟΙΗΣΗ!** Αυτό το προϊόν είναι επικίνδυνο. Μπορεί να προκληθεί τραυματισμός ή θάνατος του χειριστή ή των παρευρισκόμενων αν το προϊόν δεν χρησιμοποιείται προσεκτικά και σωστά. Για να αποτραπεί ο τραυματισμός του χειριστή ή των παρευρισκόμενων, διαβάστε και τηρείτε όλες τις οδηγίες ασφαλείας που αναφέρονται στο εγχειρίδιο χρήσης.
- (Εικ. 3) Προτού χρησιμοποιήσετε το προϊόν, διαβάστε το εγχειρίδιο χρήσης προσεκτικά και βεβαιωθείτε ότι έχετε κατανοήσει τις οδηγίες.
- (Εικ. 4) Αυτό το προϊόν συμμορφώνεται με τις ισχύουσες οδηγίες ΕΚ.
- (Εικ. 5) Χρησιμοποιείτε ένα κράνος προστασίας σε σημεία όπου μπορεί να πέσουν αντικείμενα επάνω σας.

Χρησιμοποιείτε εγκεκριμένη προστασία ακοής. Χρησιμοποιείτε εγκεκριμένη προστασία ματιών.

- (Εικ. 6) Χρησιμοποιείτε εγκεκριμένα προστατευτικά γάντια.
- (Εικ. 7) Χρησιμοποιήστε αντιολισθητικές μπότες βαρέος τύπου.
- (Εικ. 8) Το προϊόν μπορεί να προκαλέσει την εκτίναξη αντικειμένων, το οποίο μπορεί να προκαλέσει τραυματισμό.
- (Εικ. 9) Μέγιστη ταχύτητα του άξονα εξόδου.
- (Εικ. 10) Κατά τη διάρκεια της λειτουργίας του προϊόντος, πρέπει να διατηρείτε ελάχιστη απόσταση 15 μέτρων (50 ποδιών) από ανθρώπους και ζώα.
- (Εικ. 11) Αν ο εξοπλισμός κοπής ακουμπήσει ένα αντικείμενο και δεν μπορεί να το κόψει αμέσως, υπάρχει κίνδυνος ώσης της λεπίδας. Το προϊόν μπορεί να κόψει μέρη του σώματος. Κατά τη διάρκεια της λειτουργίας του προϊόντος, πρέπει να διατηρείτε ελάχιστη απόσταση 15 μέτρων (50 ποδιών) από ανθρώπους και ζώα.
- (Εικ. 12) Πουάρ.
- (Εικ. 13) Η κατεύθυνση κλεισίματος του τσοκ.
- (Εικ. 14) Η κατεύθυνση ανοίγματος του τσοκ.
- (Εικ. 15) Εκπομπές θορύβου στο περιβάλλον σύμφωνα με την ευρωπαϊκή οδηγία 2000/14/EK και τη νομοθεσία της Νότιας

Νέας Ουαλίας "Κανονισμός για την προστασία των περιβαλλοντικών δράσεων (έλεγχος θορύβου) του 2017". Τα στοιχεία για τις εκπομπές θορύβου βρίσκονται στην ετικέτα του μηχανήματος και στο *Τεχνικά στοιχεία στη σελίδα 440*.

yyyywwxxxxx

Η πινακίδα ονομαστικών τιμών δείχνει τον αριθμό σειράς. Το **yyyy** είναι το έτος παραγωγής, το **ww** είναι η εβδομάδα παραγωγής.

**Περιεχόμενα** Άλλα σύμβολα/σήματα που υπάρχουν στο προϊόν αναφέρονται σε απαιτήσεις πιστοποίησης για άλλες εμπορικές περιοχές.

## Εκπομπές Euro V



**ΠΡΟΕΙΔΟΠΟΙΗΣΗ:** Οποιαδήποτε μη εξουσιοδοτημένη παρέμβαση στον κινητήρα ακυρώνει την έγκριση τύπου ΕΕ αυτού του προϊόντος.

## Ζημιά στο προϊόν

Δεν φέρουμε ευθύνη για ζημιές στο προϊόν μας εάν:

- Το προϊόν έχει επισκευαστεί λανθασμένα.
- Το προϊόν έχει επισκευαστεί με εξαρτήματα που δεν προέρχονται από τον κατασκευαστή ή που δεν έχουν εγκριθεί από τον κατασκευαστή.
- Το προϊόν διαθέτει ένα αξεσουάρ που δεν προέρχεται από τον κατασκευαστή ή που δεν έχει εγκριθεί από τον κατασκευαστή.
- Το προϊόν δεν έχει επισκευαστεί σε εγκεκριμένο κέντρο σέρβις ή από εγκεκριμένη αρχή.

## Ασφάλεια

### Ορισμοί για την ασφάλεια

Οι παρακάτω ορισμοί παρέχουν το βαθμό σοβαρότητας για κάθε προειδοποιητική λέξη.



**ΠΡΟΕΙΔΟΠΟΙΗΣΗ:** Τραυματισμός από μων.



**ΠΡΟΣΟΧΗ:** Ζημιά του προϊόντος.

**Περιεχόμενα** Αυτές οι πληροφορίες διευκολύνουν τη χρήση του προϊόντος.

### Γενικές οδηγίες ασφαλείας



**ΠΡΟΕΙΔΟΠΟΙΗΣΗ:** Προτού χρησιμοποιήσετε το προϊόν, διαβάστε τις παρακάτω προειδοποιητικές οδηγίες.

- Χρησιμοποιήστε σωστά τα προϊόν. Λόγω της εσφαλμένης χρήσης μπορεί να προκληθεί τραυματισμός ή θάνατος. Χρησιμοποιήστε το προϊόν μόνο για τις εργασίες που αναφέρονται στο παρόν εγχειρίδιο. Μην χρησιμοποιείτε το προϊόν για άλλες εργασίες.
- Τηρείτε τις οδηγίες του παρόντος εγχειριδίου. Τηρείτε τα σύμβολα ασφαλείας και τις οδηγίες ασφαλείας. Εάν ο χειριστής δεν τηρεί τις οδηγίες και τα σύμβολα, μπορεί να προκληθεί τραυματισμός, ζημιά ή θάνατος.

- Μην απορρίψετε αυτό το εγχειρίδιο. Χρησιμοποιήστε τις οδηγίες για τη συναρμολόγηση, τη χρήση και τη διατήρηση του προϊόντος σε καλή κατάσταση. Χρησιμοποιήστε τις οδηγίες για τη σωστή εγκατάσταση των εξαρτημάτων και των παρελκόμενων. Να χρησιμοποιείτε μόνο εγκεκριμένα εξαρτήματα και παρελκόμενα.
- Δεν πρέπει να χρησιμοποιείτε το προϊόν αν έχει υποστεί ζημιά. Να τηρείτε το πρόγραμμα συντήρησης. Να εκτελείτε μόνο τις εργασίες συντήρησης που αναφέρονται σε οδηγίες του παρόντος εγχειριδίου. Όλες οι υπόλοιπες εργασίες συντήρησης πρέπει να εκτελούνται από ένα εγκεκριμένο κέντρο σέρβις.
- Το παρόν εγχειρίδιο δεν περιλαμβάνει όλες τις καταστάσεις που μπορεί να προκύψουν κατά τη χρήση του προϊόντος. Να είστε προσεκτικοί και να χρησιμοποιείτε την κοινή λογική. Μην χρησιμοποιείτε το προϊόν και μην εκτελείτε συντήρηση σε αυτό, εάν δεν είστε σίγουροι για την κατάσταση. Απευθυνθείτε σε έναν ειδικό για το προϊόν, τον αντιπρόσωπό σας, τον αντιπρόσωπο σέρβις ή ένα εγκεκριμένο κέντρο σέρβις για πληροφορίες.
- Αποσυνδέστε το καλώδιο του μπουζί πριν από τη συναρμολόγηση του προϊόντος, την τοποθέτησή του στην περιοχή αποθήκευσης ή την εκτέλεση εργασιών συντήρησης.
- Μην χρησιμοποιείτε το προϊόν εάν τροποποιηθεί από τις αρχικές του προδιαγραφές. Μην αλλάξετε ένα εξάρτημα του προϊόντος χωρίς έγκριση από τον κατασκευαστή. Πρέπει να χρησιμοποιείτε μόνο εξαρτήματα εγκεκριμένα από τον κατασκευαστή. Σε περίπτωση ασφαλισμένης συντήρησης, μπορεί να προκληθεί τραυματισμός ή θάνατος.
- Μην αναπνέετε τα καυσαέρια από τον κινητήρα. Η μακροχρόνια εισπνοή των αναθυμιάσεων της εξάτμισης του κινητήρα είναι επικίνδυνη για την υγεία.
- Μην θέτετε το προϊόν σε λειτουργία σε εσωτερικό χώρο ή κοντά σε εύφλεκτα υλικά. Οι αναθυμιάσεις της εξάτμισης είναι καυτές και μπορεί να περιέχουν σπινθήρες που μπορεί να προκαλέσουν πυρκαγιά. Η ανεπαρκής ροή αέρα μπορεί να προκαλέσει τραυματισμό ή θάνατο λόγω ασφυξίας ή μονοξειδίου του άνθρακα.
- Όταν χρησιμοποιείτε αυτό το προϊόν, ο κινητήρας δημιουργεί ηλεκτρομαγνητικό πεδίο. Το ηλεκτρομαγνητικό πεδίο μπορεί να προκαλέσει ζημιά στα ιατρικά εμφυτεύματα. Προτού χρησιμοποιήσετε το προϊόν, συμβουλευθείτε το γιατρό σας ή τον κατασκευαστή του ιατρικού εμφυτεύματος.
- Μην επιτρέψετε σε παιδιά να χρησιμοποιήσουν το προϊόν. Μην αφήνετε να χρησιμοποιήσουν το προϊόν άτομα που δεν γνωρίζουν τις οδηγίες.
- Φροντίστε να παρακολουθείτε πάντα τα άτομα με μειωμένες σωματικές ή διανοητικές ικανότητες που χρησιμοποιούν το προϊόν. Πρέπει να είναι παρών ένας υπεύθυνος ενήλικας ανά πάσα στιγμή.
- Ασφαλίστε το προϊόν σε σημείο στο οποίο δεν έχουν πρόσβαση παιδιά και μη εγκεκριμένα άτομα.
- Το προϊόν μπορεί να εκτινάξει αντικείμενα και να προκαλέσει θύλα τραυματισμού. Τηρείτε τις οδηγίες ασφαλείας για να μειώσετε τον κίνδυνο τραυματισμού ή θανάτου.
- Μην απομακρύνετε από το προϊόν όταν ο κινητήρας είναι σε λειτουργία.
- Ο χειριστής του προϊόντος είναι υπεύθυνος σε περίπτωση ατυχήματος.
- Βεβαιωθείτε ότι τα εξαρτήματα δεν έχουν υποστεί ζημιά πριν χρησιμοποιήσετε το προϊόν.
- Προτού χρησιμοποιήσετε το προϊόν, βεβαιωθείτε ότι βρίσκετε σε απόσταση τουλάχιστον 15 m (50 ft) από άλλα άτομα ή ζώα. Βεβαιωθείτε ότι τα άτομα που βρίσκονται κοντά γνωρίζουν ότι θα χρησιμοποιήσετε το προϊόν.
- Ανατρέξτε στην εθνική ή τοπική νομοθεσία. Μπορεί να εμποδίσει ή να μειώσει τη λειτουργία του προϊόντος σε ορισμένες περιπτώσεις.
- Μην χρησιμοποιείτε το προϊόν αν είστε κουρασμένοι ή υπό την επήρεια αλκοόλ, ναρκωτικών ή φαρμάκων. Μπορεί να επηρεαστεί αρνητικά η όραση, η εγρήγορση, ο συντονισμός ή η κρίση σας.

## Οδηγίες ασφαλείας για τη λειτουργία

- Βεβαιωθείτε ότι το προϊόν είναι πλήρως συναρμολογημένο πριν από τη χρήση του.
- Πριν από την εκκίνηση, μετακινήστε το προϊόν σε απόσταση 3 m (10 ft) από το σημείο όπου γεμίσατε το ντεπόζιτο καυσίμου. Τοποθετήστε το προϊόν σε επίπεδη επιφάνεια. Βεβαιωθείτε ότι το παρελκόμενο κοπής δεν έρχεται σε επαφή με το έδαφος ή με άλλα αντικείμενα.
- Το προϊόν μπορεί να προκαλέσει την εκτίναξη αντικειμένων, τα οποία μπορούν να προκαλέσουν ζημιά στα μάτια. Χρησιμοποιήστε πάντα εγκεκριμένη προστασία των ματιών κατά τη χρήση του προϊόντος.
- Να είστε προσεκτικοί! Ένα παιδί μπορεί να πλησιάσει στο προϊόν εν αγνοία σας κατά τη διάρκεια της λειτουργίας.
- Μην χρησιμοποιείτε το προϊόν εάν υπάρχουν άτομα στο χώρο εργασίας. Σταματήστε τη λειτουργία του προϊόντος εάν ένα άτομο μπει στο χώρο εργασίας.
- Βεβαιωθείτε ότι έχετε πάντα τον έλεγχο του προϊόντος.
- Μην χρησιμοποιείτε το προϊόν εάν δεν μπορείτε να λάβετε βοήθεια σε περίπτωση ατυχήματος. Διασφαλίστε πάντα ότι τα υπόλοιπα άτομα γνωρίζουν ότι θα χρησιμοποιήσετε το προϊόν πριν ξεκινήσετε να το χρησιμοποιείτε.
- Μην γυρίζετε με το προϊόν πριν να βεβαιωθείτε ότι δεν υπάρχουν άτομα ή ζώα στην περιοχή ασφαλείας.
- Απομακρύνετε όλα τα ανεπιθύμητα υλικά από την περιοχή εργασίας πριν ξεκινήσετε. Εάν το παρελκόμενο κοπής χτυπήσει κάποιο αντικείμενο, το αντικείμενο μπορεί να εκτιναχθεί και να προκληθεί τραυματισμός ή ζημιά. Γύρω από το παρελκόμενο κοπής μπορεί να τυλιχθεί ανεπιθύμητο υλικό και να προκαλέσει ζημιά.

- Μην χρησιμοποιείτε το προϊόν σε κακές καιρικές συνθήκες (ομίχλη, βροχή, ισχυρούς ανέμους, κίνδυνο κεραυνού ή άλλες καιρικές συνθήκες). Μπορεί να προκύψουν επικίνδυνες συνθήκες (όπως ολισθηρές επιφάνειες) λόγω κακοκαιρίας.
- Φροντίστε να είστε σε θέση να μετακινήσετε ελεύθερα και να εργάζεστε σε σταθερή θέση.

(Εικ. 16)

- Βεβαιωθείτε ότι δεν μπορείτε να πέσετε όταν χρησιμοποιείτε το προϊόν. Μην γέρνετε όταν χρησιμοποιείτε το προϊόν.
- Κρατάτε πάντα το προϊόν και με τα δύο σας χέρια. Να κρατάτε το προϊόν στη δεξιά πλευρά του σώματός σας.

(Εικ. 17)

- Χρησιμοποιήστε το προϊόν με το παρελκόμενο κοπής κάτω από τη μέση σας.
- Εάν το χειριστήριο τσοκ βρίσκεται στη θέση του τσοκ κατά την εκκίνηση του κινητήρα, το παρελκόμενο κοπής αρχίζει να περιστρέφεται.
- Μην αγγίζετε το κωνικό γρανάζι μετά το σβήσιμο του κινητήρα. Το κωνικό γρανάζι είναι καυτό μετά το σβήσιμο του κινητήρα. Οι καυτές περιοχές μπορεί να προκαλέσουν τραυματισμό.
- Σβήστε τον κινητήρα πριν μετακινήσετε το προϊόν.
- Μην ακουμπάτε το προϊόν με τον κινητήρα σε λειτουργία.
- Πριν απομακρύνετε τα ανεπιθύμητα υλικά από το προϊόν, σβήστε τον κινητήρα και περιμένετε μέχρι να σταματήσει το παρελκόμενο κοπής. Αφήστε το παρελκόμενο κοπής να σταματήσει προτού το κομμένο υλικό να απομακρυνθεί από εσάς ή ένα βοηθό.

## Προσωπικός εξοπλισμός προστασίας



**ΠΡΟΕΙΔΟΠΟΙΗΣΗ:** Προτού χρησιμοποιήσετε το προϊόν, διαβάστε τις παρακάτω προειδοποιητικές οδηγίες.

- Χρησιμοποιείτε πάντα σωστό προσωπικό εξοπλισμό προστασίας κατά τη χρήση του προϊόντος. Ο προσωπικός εξοπλισμός προστασίας δεν εξαλείφει τον κίνδυνο τραυματισμού. Ο προσωπικός εξοπλισμός προστασίας μειώνει το βαθμό τραυματισμού σε περίπτωση ατυχήματος.
- Χρησιμοποιήστε πάντα εγκεκριμένη προστασία των ματιών κατά τη χρήση του προϊόντος.
- Μην χρησιμοποιείτε το προϊόν με γυμνά πόδια ή με ανοικτά παπούτσια. Χρησιμοποιήστε πάντοτε αντιολισθητικές μπότες βαρέος τύπου.
- Χρησιμοποιήστε χοντρά, μακριά παντελόνια.
- Εάν είναι απαραίτητο, χρησιμοποιήστε εγκεκριμένα προστατευτικά γάντια.
- Χρησιμοποιήστε κράνος εάν υπάρχει πιθανότητα να πέσουν αντικείμενα στο κεφάλι σας.
- Χρησιμοποιήστε πάντα εγκεκριμένη προστασία αυτιών κατά τη χρήση του προϊόντος. Τυχόν

θόρυβος για μεγάλο χρονικό διάστημα μπορεί να προκαλέσει θορυβογενή απώλεια ακοής.

- Βεβαιωθείτε ότι υπάρχει ένα κιτ πρώτων βοηθειών σε μικρή απόσταση.

## Προστατευτικές διατάξεις στο προϊόν

- Βεβαιωθείτε ότι εκτελείτε τακτικά συντήρηση στο προϊόν.
  - Αυξάνεται η διάρκεια ζωής του προϊόντος.
  - Μειώνεται ο κίνδυνος ατυχημάτων.

Ένας εγκεκριμένος αντιπρόσωπος ή ένα εγκεκριμένο κέντρο σέρβις πρέπει να εξετάζει τακτικά το προϊόν για την εκτέλεση ρυθμίσεων ή επισκευών.

- Μην χρησιμοποιείτε προϊόντα με κατεστραμμένο εξοπλισμό προστασίας. Εάν το προϊόν έχει υποστεί ζημιά, απευθυνθείτε σε ένα εγκεκριμένο κέντρο σέρβις.

## Ασφάλεια σκανδάλης γκαζιού

Η ασφάλεια της σκανδάλης γκαζιού (A) εμποδίζει την ακούσια λειτουργία της σκανδάλης γκαζιού (B). Πιέστε την ασφάλεια σκανδάλης γκαζιού (A) για να απασφαλίσετε τη σκανδάλη γκαζιού (B). Όταν αφήνετε τη λαβή, η ασφάλεια της σκανδάλης γκαζιού (A) και η σκανδάλη γκαζιού (B) επανέρχονται στις αρχικές τους θέσεις. (Εικ. 18)

Αυτή η κίνηση ελέγχεται από δύο απομονωμένα ελατήρια επαναφοράς. Αυτό σημαίνει ότι η σκανδάλη γκαζιού (B) ασφαλιζεται αυτόματα στη θέση ρελαντί.

1. Βεβαιωθείτε ότι η σκανδάλη γκαζιού (B) είναι ασφαλισμένη στο ρελαντί όταν αφήνετε την ασφάλεια σκανδάλης γκαζιού (A).
2. Πιέστε την ασφάλεια σκανδάλης γκαζιού (A) και βεβαιωθείτε ότι επιστρέφει στην αρχική της θέση όταν την αφήνετε.
3. Πιέστε τη σκανδάλη γκαζιού (B) και βεβαιωθείτε ότι επιστρέφει στην αρχική της θέση όταν την αφήνετε.

Βάλτε μπροστά τον κινητήρα και κατόπιν ανοίξτε τέρμα το γκάζι. Αφήστε τη σκανδάλη γκαζιού (B) και ελέγξτε εάν σταματά το παρελκόμενο κοπής. Εάν το παρελκόμενο κοπής περιστρέφεται με το γκάζι στη θέση ρελαντί, εξετάστε τη βίδα ρύθμισης ρελαντί του καρμπυρατέρ.

## Διακόπτης διακοπής λειτουργίας

Εκκινήστε τον κινητήρα. Βεβαιωθείτε ότι ο κινητήρας σβήνει όταν μετακινείτε το διακόπτη τερματισμού λειτουργίας στη θέση τερματισμού λειτουργίας.

(Εικ. 19)

## Προστατευτικό εξαρτήματος κοπής



**ΠΡΟΕΙΔΟΠΟΙΗΣΗ:** Μην χρησιμοποιείτε προστατευτικό κοπής χωρίς εγκεκριμένο προστατευτικό. Εάν τοποθετηθεί

λανθασμένο ή φθαρμένο προστατευτικό, μπορεί να προκληθεί τραυματισμός.

Το προστατευτικό εξαρτήματος κοπής εμποδίζει την εκτίναξη σκόρπιων αντικειμένων προς την κατεύθυνση του χειριστή. Εξετάστε το προστατευτικό εξαρτήματος κοπής για ζημιά και αντικαταστήστε το, εάν έχει υποστεί ζημιά. Φροντίστε να χρησιμοποιείτε μόνο το εγκεκριμένο προστατευτικό για το εξάρτημα κοπής.

(Εικ. 20)

### Έλεγχος του μηχανισμού ταχείας απασφάλισης



**ΠΡΟΕΙΔΟΠΟΙΗΣΗ:** Μην χρησιμοποιείτε εξάρτηση με μηχανισμό ταχείας απασφάλισης που δεν λειτουργεί σωστά.

Ο μηχανισμός ταχείας απασφάλισης επιτρέπει στον χειριστή να αφαιρέσει γρήγορα το προϊόν από την εξάρτηση σε περίπτωση έκτακτης ανάγκης.

1. Σβήσιμο του κινητήρα.
2. Εκτελέστε οπτικό έλεγχο για ζημιές π.χ. ρωγμές.
3. Απελευθερώστε και προσαρτήστε τον μηχανισμό ταχείας απασφάλισης, για να βεβαιωθείτε ότι λειτουργεί σωστά. (Εικ. 21)

### Εξάτμιση (σιγαστήρας)

(Εικ. 22)

Η εξάτμιση (σιγαστήρας) διατηρεί το επίπεδο θορύβου στο ελάχιστο και απομακρύνει τις αναθυμιάσεις της εξάτμισης από τον χειριστή.

- Μην χρησιμοποιείτε κινητήρα με κατεστραμμένη εξάτμιση (σιγαστήρας). Η κατεστραμμένη εξάτμιση (σιγαστήρας) αυξάνει το επίπεδο θορύβου και τον κίνδυνο φωτιάς. Πρέπει να υπάρχει σε μικρή απόσταση πυροσβεστήρας.
- Εξετάζετε τακτικά ότι η εξάτμιση (σιγαστήρας) είναι προσαρτημένη στο προϊόν.
- Μην αγγίζετε τον κινητήρα ή την εξάτμιση (σιγαστήρας) όταν ο κινητήρας είναι σε λειτουργία. Μην αγγίζετε τον κινητήρα ή την εξάτμιση (σιγαστήρας) για ένα διάστημα μετά το σβήσιμο του κινητήρα. Οι καυτές επιφάνειες μπορεί να προκαλέσουν τραυματισμούς.
- Η καυτή εξάτμιση (σιγαστήρας) μπορεί να προκαλέσει πυρκαγιά. Να είστε προσεκτικοί εάν χρησιμοποιείτε το προϊόν κοντά σε εύφλεκτα υγρά ή αέρια.
- Μην αγγίζετε τα εξαρτήματα στην εξάτμιση (σιγαστήρας), εάν η εξάτμιση έχει υποστεί ζημιά. Τα εξαρτήματα μπορεί να περιέχουν μερικές καρκινογόνες χημικές ουσίες.

### Για την προσάρτηση και την αφαίρεση του ασφαλιστικού παξιμαδιού



**ΠΡΟΕΙΔΟΠΟΙΗΣΗ:** Διακόψτε τη λειτουργία του κινητήρα, χρησιμοποιήστε προστατευτικά γάντια και να είστε προσεκτικοί γύρω από τα αιχμηρά άκρα του εξαρτήματος κοπής.

Για την τοποθέτηση ορισμένων τύπων εξαρτημάτων κοπής χρησιμοποιείται ασφαλιστικό παξιμάδι. Το ασφαλιστικό παξιμάδι έχει αριστερόστροφο σπείρωμα.

- Για να τοποθετήσετε το κόντρα παξιμάδι, σφίξτε το αντίθετα από την κατεύθυνση περιστροφής του παρελκόμενου κοπής.
- Για να αφαιρέσετε το κόντρα παξιμάδι, χαλαρώστε το κατά τη φορά περιστροφής του παρελκόμενου κοπής.
- Για να χαλαρώσετε και να σφίξετε το κόντρα παξιμάδι, χρησιμοποιήστε ένα πολύγωνο κλειδί με μακρού άξονα. Το βέλος στην εικόνα δείχνει την περιοχή όπου μπορείτε να χρησιμοποιήσετε το πολύγωνο κλειδί. (Εικ. 23)



**ΠΡΟΕΙΔΟΠΟΙΗΣΗ:** Κατά τη χαλάρωση και σύσφιξη του κόντρα παξιμαδιού, υπάρχει κίνδυνος τραυματισμού από τη λεπίδα. Να βεβαιώνετε πάντα ότι ο προφυλακτήρας της λεπίδας προστατεύει το χέρι σας από τυχόν τραυματισμό όταν το κάνετε αυτό.

**Περιεχόμενα** Βεβαιωθείτε ότι δεν μπορείτε να περιστρέψετε το ασφαλιστικό παξιμάδι με το χέρι. Αντικαταστήστε το παξιμάδι, εάν η νάιλον επένδυση δεν έχει αντοχή τουλάχιστον 1,5 Nm. Το κόντρα παξιμάδι πρέπει να αντικαθίσταται αφού τοποθετηθεί περίπου 10 φορές.

### Εξοπλισμός κοπής

Επιλέξτε και συντηρήστε τον εξοπλισμό κοπής ώστε:

- Να επιτυγχάνετε τη μέγιστη απόδοση κοπής.
- Να αυξήσετε τη διάρκεια ζωής του εξοπλισμού.
- Να ακολουθείτε τις οδηγίες ελέγχου, συντήρησης και επισκευής για την εξάτμιση (σιγαστήρα).
- Να χρησιμοποιείτε πάντα τον προφυλακτήρα που συνιστάται για τον εξοπλισμό κοπής. Βλ. "Τεχνικά στοιχεία".



**ΠΡΟΕΙΔΟΠΟΙΗΣΗ:** Χρησιμοποιείτε μόνο παρελκόμενα κοπής με τα προστατευτικά που συνιστούμε! Δείτε το κεφάλαιο για τα Τεχνικά στοιχεία. Ανατρέξτε στις οδηγίες χρήσης για το παρελκόμενο κοπής για να ελέγξετε τον σωστό τρόπο φόρτωσης της μεσινέζας χορτοκοπτικού και τη σωστή διάμετρό της.



**ΠΡΟΕΙΔΟΠΟΙΗΣΗ:** Τα ελαττωματικά παρελκόμενα κοπής μπορεί να αυξήσουν τον κίνδυνο ατυχημάτων.



**ΠΡΟΕΙΔΟΠΟΙΗΣΗ:** Σταματάτε πάντα τον κινητήρα πριν κάνετε οποιαδήποτε εργασία στο παρελκόμενο κοπής. Το παρελκόμενο κοπής συνεχίζει να περιστρέφεται ακόμη και αφού αφήσετε το γκάτζι. Προτού ξεκινήσετε την εργασία, βεβαιωθείτε ότι το παρελκόμενο κοπής έχει σταματήσει εντελώς και αποσυνδέστε το καττάκι του μπουζί.

## Εξοπλισμός κοπής

- Να χρησιμοποιείτε τις λεπίδες και τα μαχαίρια χόρτου για την κοπή πυκνών χόρτων. (Εικ. 24)
- Να χρησιμοποιείτε την κεφαλή χορτοκοπτικού για την κοπή γρασιδιού. (Εικ. 25)
- Μια ακατάλληλα ακονισμένη λεπίδα ή μια κατεστραμμένη λεπίδα αυξάνει τον κίνδυνο ατυχημάτων. Διατηρείτε τα δόντια της λεπίδας σωστά ακονισμένα. Να ακολουθείτε τις οδηγίες χρήσης και να χρησιμοποιείτε τον οδηγό ακονίσματος που συνιστάται.
- Ελέγχετε το παρελκόμενο κοπής για τυχόν ζημιές ή ρωγμές. Αντικαταστήστε το παρελκόμενο κοπής που έχει υποστεί ζημιά.
- Να χρησιμοποιείτε μόνο παρελκόμενα κοπής με τους συνιστώμενους προφυλακτήρες. Ανατρέξτε στην ενότητα *Άξεσουάρ στη σελίδα 441*.

## Κεφαλή χορτοκοπτικού



**ΠΡΟΕΙΔΟΠΟΙΗΣΗ:** Διασφαλίστε πάντα ότι η μεσινέζα του χορτοκοπτικού είναι τυλιγμένη σφικτά και ομοιόμορφα γύρω από την καμπίνα για την αποφυγή επιβλαβών κραδασμών.

(Εικ. 26)

- Χρησιμοποιείτε μόνο τις συνιστώμενες κεφαλές και μεσινέζες για το χορτοκοπτικό.
- Χρησιμοποιείτε μόνο τα συνιστώμενα παρελκόμενα κοπής.
- Τα μικρότερα μηχανήματα απαιτούν μικρές κεφαλές χορτοκοπτικού και αντιστρόφως.
- Το μήκος της μεσινέζας χορτοκοπτικού είναι σημαντικό. Μια μεγαλύτερη μεσινέζα χορτοκοπτικού απαιτεί μεγαλύτερη ισχύ κινητήρα σε σχέση με μια μικρότερη της ίδιας διαμέτρου.
- Βεβαιωθείτε ότι το κοπτικό εργαλείο στον προφυλακτήρα του χορτοκοπτικού είναι άθικτο. Αυτό κόβει τη μεσινέζα χορτοκοπτικού στο σωστό μήκος.

- Εμπιστείτε τη μεσινέζα του χορτοκοπτικού με νερό για μερικές ημέρες προτού το χρησιμοποιήσετε, ώστε να αυξηθεί η διάρκεια ζωής.

## Λεπίδες χόρτου και κοπτικά εργαλεία χόρτου

- Να χρησιμοποιείτε το προϊόν με μια εγκεκριμένη λεπίδα χόρτου. Μην χρησιμοποιείτε τη λεπίδα χόρτου χωρίς να έχετε εγκαταστήσει σωστά όλα τα απαιτούμενα εξαρτήματα. Βεβαιωθείτε ότι η τοποθέτηση έχει γίνει σωστά και ότι χρησιμοποιούνται τα σωστά εξαρτήματα. Η λανθασμένη τοποθέτηση μπορεί να προκαλέσει εκτίναξη της λεπίδας και σοβαρό τραυματισμό του χειριστή ή των παριστάμενων.
- Να φοράτε προστατευτικά γάντια όταν χειρίζεστε ή κάνετε συντήρηση στη λεπίδα.
- Να χρησιμοποιείτε μέσα προστασίας της κεφαλής όταν χρησιμοποιείτε ένα προϊόν με λεπίδα χόρτου.
- Οι λεπίδες χόρτου και τα κοπτικά εργαλεία χόρτου χρησιμοποιούνται για την κοπή χοντρού γρασιδιού.
- Η λεπίδα χόρτου μπορεί να προκαλέσει τραυματισμό, καθώς συνεχίζει να περιστρέφεται μετά από το σβήσιμο του κινητήρα ή όταν απελευθερώνεται το γκάτζι. Βεβαιωθείτε ότι η λεπίδα χόρτου έχει σταματήσει εντελώς να περιστρέφεται προτού εκτελέσετε οποιαδήποτε εργασία συντήρησης.
- Σβήνετε τον κινητήρα προτού κάνετε οποιαδήποτε εργασία στο παρελκόμενο κοπής. Βεβαιωθείτε ότι το παρελκόμενο κοπής έχει σταματήσει εντελώς. Αποσυνδέστε το καλώδιο από το μπουζί.
- Να χρησιμοποιείτε μόνο εγκεκριμένα παρελκόμενα κοπής ή σωστά ακονισμένες λεπίδες.
- Διατηρείτε τα δόντια της λεπίδας σωστά ακονισμένα.
- Μην χρησιμοποιείτε παρελκόμενα κοπής που παρουσιάζουν ζημιά.
- Κατά τη μεταφορά ή την αποθήκευση του προϊόντος, πρέπει να τοποθετείτε το προστατευτικό μεταφορές στη λεπίδα χόρτου.

## Ώση λεπίδας

- Η ώση λεπίδας είναι μια ξαφνική κίνηση του προϊόντος προς τα πλάγια, προς τα εμπρός ή προς τα πίσω. Η ώση λεπίδας προκύπτει αν η λεπίδα χόρτου χτυπήσει σε ένα αντικείμενο που δεν μπορεί να κοπεί. Σε σημεία όπου το υλικό που κόβεται δεν φαίνεται εύκολα, αυξάνεται ο κίνδυνος να προκύψει ώση λεπίδας.
- Όταν προκύπτει ώση λεπίδας, υπάρχει κίνδυνος να ξεφύγει από τη θέση του το προϊόν ή ο χειριστής. Μια κινούμενη λεπίδα μπορεί να χτυπήσει τα παριστάμενα άτομα και υπάρχει κίνδυνος τραυματισμού.
- Εάν η λεπίδα έχει στραβώσει, έχει ρωγμές, έχει σπάσει ή έχει υποστεί ζημιά, θα πρέπει να απορριπτείται.
- Να χρησιμοποιείτε ακονισμένη λεπίδα. Ο κίνδυνος να προκύψει ώση λεπίδας αυξάνεται όταν η λεπίδα δεν είναι τροχισμένη.

## Ασφάλεια καυσίμου

- Μην θέτετε το προϊόν σε λειτουργία, εάν υπάρχει καύσιμο ή λάδι κινητήρα στο προϊόν. Αφαιρέστε το ανεπιθύμητο καύσιμο/λάδι και αφήστε το προϊόν να στεγνώσει. Αφαιρέστε το ανεπιθύμητο καύσιμο από το προϊόν.
- Εάν χύσετε καύσιμο στα ρούχα σας, αλλάξτε τα αμέσως.
- Μην χύσετε καύσιμο στο σώμα σας, καθώς μπορεί να προκληθεί τραυματισμός. Εάν χύσετε καύσιμο στο σώμα σας, χρησιμοποιήστε σαπουνόνερο για να αφαιρέσετε το καύσιμο.
- Μην βάλτε μπροστά τον κινητήρα εάν χύσετε λάδι ή καύσιμο στο προϊόν ή στο σώμα σας.
- Μην θέτετε το προϊόν σε λειτουργία, εάν ο κινητήρας έχει διαρροή. Εξετάζετε τακτικά τον κινητήρα για διαρροές.
- Να είστε προσεκτικοί με το καύσιμο. Το καύσιμο είναι εύφλεκτο και οι αναθυμιάσεις είναι εκρηκτικές και μπορούν να προκαλέσουν τραυματισμό ή θάνατο.
- Μην εισπνεύσετε τις αναθυμιάσεις καυσίμου, καθώς μπορεί να προκληθεί τραυματισμός. Βεβαιωθείτε ότι υπάρχει επαρκής ροή αέρα.
- Μην καπνίζετε κοντά στο καύσιμο ή τον κινητήρα.
- Μην τοποθετείτε ζεστά αντικείμενα κοντά στο καύσιμο ή τον κινητήρα.
- Μην προσθέτετε καύσιμο όταν λειτουργεί ο κινητήρας.
- Βεβαιωθείτε ότι ο κινητήρας έχει κρυώσει πριν από τον ανεφοδιασμό.
- Πριν από τον ανεφοδιασμό, ανοίξτε αργά την τάπα του νεπεόζιτου καυσίμου και εκτονώστε προσεκτικά την πίεση.
- Μην προσθέτετε καύσιμο στον κινητήρα σε εσωτερικό χώρο. Η ανεπαρκής ροή αέρα μπορεί να προκαλέσει τραυματισμό ή θάνατο λόγω ασφυξίας ή μονοξειδίου του άνθρακα.
- Σφίξτε προσεκτικά την τάπα του νεπεόζιτου καυσίμου, διαφορετικά μπορεί να προκληθεί πυρκαγιά.
- Πριν από την εκκίνηση, μετακινήστε το προϊόν σε απόσταση τουλάχιστον 3 m (10 ft) από το σημείο όπου γεμίσατε το νεπεόζιτο.
- Μην προσθέτετε υπερβολική ποσότητα καυσίμου στο νεπεόζιτο καυσίμου.
- Βεβαιωθείτε ότι δεν μπορεί να προκληθεί διαρροή όταν μετακινείτε το προϊόν ή το δοχείο καυσίμου.
- Μην τοποθετείτε το προϊόν ή ένα δοχείο καυσίμου όπου υπάρχουν ακάλυπτες φλόγες, σπινθήρες ή φλόγιστρα. Βεβαιωθείτε ότι στην περιοχή αποθήκευσης δεν υπάρχουν ακάλυπτες φλόγες.
- Χρησιμοποιήστε μόνο εγκεκριμένα δοχεία όταν μετακινείτε το καύσιμο ή προσθέτετε το καύσιμο στην περιοχή αποθήκευσης.
- Αδειάζετε το νεπεόζιτο καυσίμου πριν από μακροχρόνια αποθήκευση. Τηρείτε την τοπική νομοθεσία σχετικά με την περιοχή απόρριψης καυσίμων.
- Καθαρίζετε το προϊόν πριν από μακροχρόνια αποθήκευση.
- Αφαιρέστε το καλωδίο του μπουζί πριν να τοποθετήσετε το προϊόν στην περιοχή αποθήκευσης, για να βεβαιωθείτε ότι ο κινητήρας δεν θα εκκινήσει ακούσια.

## Οδηγίες ασφαλείας για τη συντήρηση

- Εάν δεν μπορείτε να ρυθμίσετε τις στροφές ανά λεπτό ρελαντί για να σταματήσει το παρελκόμενο κοπής, απευθυνθείτε στο κέντρο σέρβις. Μην χρησιμοποιείτε το προϊόν μέχρι να ρυθμιστεί σωστά ή να επισκευαστεί.

## Συναρμολόγηση



**ΠΡΟΕΙΔΟΠΟΙΗΣΗ:** Διαβάστε το κεφάλαιο που αφορά την ασφάλεια πριν από τη συναρμολόγηση του προϊόντος.

### Τοποθέτηση του κυρίως σώματος

1. Συνδέστε τον κινητήρα (Α) στον σωλήνα (Β) με τις τέσσερις βίδες (C). (Εικ. 27)

### Τοποθέτηση της χειρολαβής και του γκαζιού

1. Τοποθετήστε τη χειρολαβή στον σφινγκήρα της χειρολαβής στον άξονα. (Εικ. 28)
2. Τοποθετήστε το επάνω μέρος του σφινγκήρα της χειρολαβής πάνω στη χειρολαβή. Βεβαιωθείτε ότι ο σφινγκήρας έχει τοποθετηθεί στην περιοχή χαράκωσης της χειρολαβής. Ανατρέξτε στην εικόνα.

3. Φορέστε την εξάρτηση και κρεμάστε το προϊόν από τον γάντζο στήριξης.
4. Πραγματοποιήστε μια τελική ρύθμιση για να βεβαιωθείτε ότι το προϊόν βρίσκεται σε άνετη θέση όταν κρέμεται από την εξάρτηση. (Εικ. 29)
5. Σφίξτε τις βίδες.

### Σύνδεση της ντίζας του γκαζιού και των καλωδίων του διακόπτη διακοπής λειτουργίας

1. Αφαιρέστε το κάλυμμα φίλτρου αέρα.
2. Περάστε την ντίζα του γκαζιού (Α) από το μπράτσο του καρμπυρατέρ (Β). (Εικ. 30)
3. Γυρίστε πλήρως το ρυθμιστή καλωδίου μέσα στο μπράτσο του καρμπυρατέρ (C).

4. Τοποθετήστε το εξάρτημα υποδοχής (D) πάνω στο καρμπυρατέρ. Τώρα, η χωνευτή οπή (E) για το άκρο του καλωδίου (F) είναι μακριά από τον ρυθμιστή καλωδίου (C). (Εικ. 31)
5. Περιστρέψτε το έκκεντρο γκαζιού του καρμπυρατέρ και μετακινήστε τη ντίζα του γκαζιού (A) μέσω της υποδοχής στο εξάρτημα υποδοχής.
6. Βεβαιωθείτε ότι το άκρο του καλωδίου (F) πέφτει μέσα στη χωνευτή οπή.
7. Χρησιμοποιήστε μερικές φορές τη σκανδάλη του γκαζιού, για να βεβαιωθείτε ότι λειτουργεί σωστά.
8. Προσαρμόστε το ρυθμιστή καλωδίου (C).
  - a) Βεβαιωθείτε ότι το στοπ στο έκκεντρο γκαζιού του καρμπυρατέρ ακουμπά σωστά στο στοπ του γκαζιού.
  - b) Βεβαιωθείτε ότι η θέση του καλωδίου παραμένει στα 1-2 mm μεταξύ του άκρου του καλωδίου (F) και του εξαρτήματος της υποδοχής, όταν η σκανδάλη του γκαζιού είναι πλήρως πατημένη. (Εικ. 32)
9. Όταν η ντίζα του γκαζιού (A) έχει ρυθμιστεί σωστά, σφίξτε το ασφαλιστικό παξιμάδι (G).
10. Συνδέστε τα καλώδια του διακόπτη διακοπής λειτουργίας (H) με τους συνδέσμους από τον κινητήρα. (Εικ. 33)
11. Τοποθετήστε το κάλυμμα φίλτρου αέρα.

## Τοποθέτηση προφυλακτήρα λεπίδας και λεπίδας χόρτου



**ΠΡΟΣΟΧΗ:** Να χρησιμοποιείτε μόνο τον εγκεκριμένο προφυλακτήρα για τις λεπίδες. Ανατρέξτε στην ενότητα *Αξεσουάρ στη σελίδα 441*.

1. Στερεώστε τον προφυλακτήρα λεπίδας/ παρελκόμενου κοπής (A) στον άξονα και σφίξτε με τη βίδα (L). (Εικ. 34)
2. Τοποθετήστε το δίσκο μετάδοσης (B) στον άξονα εξαγωγής.
3. Περιστρέψτε τον άξονα εξαγωγής μέχρι μία από τις οπές του δίσκου μετάδοσης να ευθυγραμμιστεί με τη σχετική οπή στο περίβλημα γραναζιών.
4. Περάστε τον πείρο ασφάλισης (C) στην οπή για να ασφαλίσετε τον άξονα.
5. Τοποθετήστε τη λεπίδα (D), τη φλάντζα στήριξης (G) και το δοχείο στήριξης (F) στον άξονα εξαγωγής.
6. Τοποθετήστε το δοχείο στήριξης (F) στον άξονα εξαγωγής με τη μη επίπεδη πλευρά προς τη λεπίδα.
7. Τοποθετήστε το παξιμάδι (E). Κρατήστε τον άξονα του κλειδιού όσο το δυνατόν πιο κοντά στον προφυλακτήρα της λεπίδας. Για να σφίξετε το παξιμάδι, πρέπει να γυρίσετε το κλειδί αντίθετα από την κατεύθυνση περιστροφής. Σφίξτε το παξιμάδι με ροπή 35-50 Nm (3,5-5 kpm). (Εικ. 35)

## Περιεχόμενα Αριστερόστροφο σπείρωμα.

### Τοποθέτηση δίσκων και κεφαλών χορτοκοπτικού



**ΠΡΟΕΙΔΟΠΟΙΗΣΗ:** Να χρησιμοποιείτε μόνο τον εγκεκριμένο προστατευτικό για τους δίσκους. Ανατρέξτε στην ενότητα . Ένα ελαττωματικό προστατευτικό μπορεί να προκαλέσει τραυματισμό.



**ΠΡΟΕΙΔΟΠΟΙΗΣΗ:** Αν χρησιμοποιείτε το προϊόν με δίσκο χορτοκοπής, τοποθετήστε πρώτα τη σωστή χειρολαβή, το προστατευτικό δίσκου και την εξάρτηση.



**ΠΡΟΕΙΔΟΠΟΙΗΣΗ:** Αν δεν τοποθετήσετε τους δίσκους σωστά, μπορεί να προκληθεί τραυματισμός.

1. Βεβαιωθείτε ότι το ανυψωμένο τμήμα του δίσκου μετάδοσης/της φλάντζας στήριξης εφαρμόζει σωστά στην κεντρική οπή των δίσκων.
2. Τοποθετήστε τους δίσκους. (Εικ. 36)

### Τοποθέτηση του μπράτσου στον προφυλακτήρα του παρελκόμενου κοπής

1. Τοποθετήστε το μπράτσο (B) στον προφυλακτήρα του παρελκόμενου κοπής (A). (Εικ. 37)
2. Τοποθετήστε τη βίδα (C).

### Για τη στερέωση του προφυλακτήρα και την κεφαλή χορτοκοπτικού

1. Στερεώστε τον προφυλακτήρα (A) στον άξονα με τις βίδες (L). Βεβαιωθείτε ότι χρησιμοποιείτε τον σωστό προφυλακτήρα και τη σωστή κεφαλή χορτοκοπτικού. (Εικ. 38)
2. Προσαρτήστε το δίσκο μετάδοσης (B) στον άξονα εξαγωγής. (Εικ. 39)
3. Γυρίστε τον άξονα εξαγωγής μέχρι η οπή του δίσκου μετάδοσης να ευθυγραμμιστεί με την οπή στο περίβλημα γραναζιών.
4. Τοποθετήστε τον πείρο ασφάλισης (C) στην οπή για να ασφαλίσετε τον άξονα.
5. Γυρίστε την κεφαλή χορτοκοπτικού (H) προς τα αριστερά. (Εικ. 40)
6. Για την αποσυρμαμολόγηση, εκτελέστε την αντίστροφη διαδικασία.



## Τοποθέτηση του προστατευτικού μεταφοράς

1. Τοποθετήστε τα προστατευτικά μεταφοράς στη λεπίδα. (Εικ. 41)

## Ρύθμιση της εξάρτυσης



**ΠΡΟΕΙΔΟΠΟΙΗΣΗ:** Το προϊόν πρέπει πάντα να είναι σωστά προσαρτημένο στην εξάρτυση. Μην χρησιμοποιείτε κατεστραμμένη εξάρτυση.

1. Φορέστε την εξάρτυση.
2. Συνδέστε το προϊόν στην εξάρτυση.

3. Ρυθμίστε την εξάρτυση για να επιτύχετε την καλύτερη θέση εργασίας.
4. Ρυθμίστε τους πλευρικούς ιμάντες, ώστε το βάρος του προϊόντος να κατανέμεται ομοιόμορφα στους ώμους σας. (Εικ. 42)
5. Ρυθμίστε την εξάρτυση μέχρι το εξάρτημα κοπής να γίνει παράλληλο προς το έδαφος. (Εικ. 43)
6. Αφήστε το εξάρτημα κοπής να ακουμπήσει ελαφρώς στο έδαφος. Προσαρμόστε τον σφιγκτήρα της εξάρτυσης για να ισορροπήσετε σωστά το προϊόν. (Εικ. 44)

**Περιεχόμενα** Εάν χρησιμοποιείτε λεπίδα χόρτου, θα πρέπει να ισορροπεί περίπου 10 cm /4 in πάνω από το έδαφος.

## Λειτουργία



**ΠΡΟΕΙΔΟΠΟΙΗΣΗ:** Προτού χρησιμοποιήσετε το προϊόν, διαβάστε και κατανοήστε το κεφάλαιο για την ασφάλεια.

## Καύσιμο

### Για να χρησιμοποιήσετε καύσιμο



**ΠΡΟΣΟΧΗ:** Αυτό το προϊόν έχει ένα δίχρονο κινητήρα. Χρησιμοποιήστε ένα μείγμα βενζίνης και λάδι δίχρονου κινητήρα. Βεβαιωθείτε ότι χρησιμοποιείτε τη σωστή ποσότητα λαδιού στο μείγμα. Τυχόν εσφαλμένη αναλογία βενζίνης και λαδιού μπορεί να προκαλέσει ζημιά στον κινητήρα.

## Βενζίνη



**ΠΡΟΣΟΧΗ:** Μην χρησιμοποιείτε βενζίνη με αριθμό οκτανίων κάτω από 90 RON (87 AKI). Μπορεί να προκληθεί ζημιά στο προϊόν.



**ΠΡΟΣΟΧΗ:** Μην χρησιμοποιείτε βενζίνη με συγκέντρωση αιθανόλης πάνω από 10% (E10). Μπορεί να προκληθεί ζημιά στο προϊόν.



**ΠΡΟΣΟΧΗ:** Μην χρησιμοποιείτε βενζίνη με μόλυβδο. Μπορεί να προκληθεί ζημιά στο προϊόν.

- Χρησιμοποιήστε πάντα καινούργια αμόλυβδη βενζίνη με ελάχιστο αριθμό οκτανίων 90 RON (87 AKI) και με συγκέντρωση αιθανόλης κάτω από 10% (E10).
- Χρησιμοποιήστε βενζίνη με υψηλότερο αριθμό οκτανίων εάν χρησιμοποιείτε συχνά το προϊόν

συνεχώς σε υψηλές στροφές ανά λεπτό (σ.α.λ) του κινητήρα.

- Χρησιμοποιείτε πάντα μείγμα αμόλυβδης βενζίνης/λαδιού καλής ποιότητας.

## Λάδι δίχρονου κινητήρα

- Χρησιμοποιήστε μόνο υψηλής ποιότητας λάδι για δίχρονους κινητήρες, ιδίως το λάδι για δίχρονους κινητήρες της HUSQVARNA. Χρησιμοποιήστε μόνο λάδι για αερόψυκτους κινητήρες.
- Αναλογία μίγματος 50:1 (2%).
- Το λάδι κακής ποιότητας και η υψηλή αναλογία λαδιού/καυσίμου μπορεί να μειώσουν τη διάρκεια ζωής των καταλυτικών μετατροπών.
- Όταν επιλέγετε λάδι, πρέπει να απευθύνεστε στον αντιπρόσωπο σέρβις.
- Εάν το λάδι για δίχρονους κινητήρες της Husqvarna δεν είναι διαθέσιμο, μπορείτε να χρησιμοποιήσετε ένα άλλο υψηλής ποιότητας λάδι για δίχρονους κινητήρες το οποίο προορίζεται για αερόψυκτους κινητήρες. Επικοινωνήστε με τον προμηθευτή σας κατά την επιλογή λαδιού.
- Μην χρησιμοποιείτε λάδι για δίχρονους κινητήρες που προορίζεται για υδρόψυκτους εξωλέμβιους κινητήρες. Το λάδι για δίχρονους κινητήρες αναφέρεται μερικές φορές ως λάδι για εξωλέμβιους κινητήρες.

Βενζίνη, λίτρα	Λάδι, λίτρα
	2% (50:1)
5	0,1
10	0,2
15	0,3
20	0,4

## Για να δημιουργήσετε το μείγμα καυσίμου

**Περιεχόμενα** Χρησιμοποιήστε πάντα ένα καθαρό δοχείο καυσίμου όταν αναμιγνύετε το καύσιμο.

**Περιεχόμενα** Μην δημιουργείτε ποσότητα μείγματος καυσίμου για περισσότερες από 30 ημέρες.

1. Προσθέστε το μισό της ποσότητας βενζίνης.
2. Προσθέστε ολόκληρη την ποσότητα λαδιού.
3. Ανακινήστε το μείγμα καυσίμου για να αναμιχτεί τα περιεχόμενα.
4. Προσθέστε την υπόλοιπη ποσότητα βενζίνης.
5. Ανακινήστε το μείγμα καυσίμου για να αναμιχτεί τα περιεχόμενα.
6. Γεμίστε το ντεπόζιτο καυσίμου.

## Για να προσθέσετε καύσιμο



**ΠΡΟΕΙΔΟΠΟΙΗΣΗ:** Μην καπνίζετε και μην τοποθετείτε καυτά αντικείμενα κοντά στο καύσιμο. Πριν προσθέσετε καύσιμο, σβήστε τον κινητήρα και αφήστε τον να κρυώσει για μερικά λεπτά.



**ΠΡΟΕΙΔΟΠΟΙΗΣΗ:** Όταν προσθέτετε καύσιμο, ανοίξτε αργά το καπάκι του ντεπόζιτου καυσίμου για να απελευθερώσετε την ανεπιθύμητη πίεση.



**ΠΡΟΕΙΔΟΠΟΙΗΣΗ:** Μετά την προσθήκη καυσίμου, σφίξτε προσεκτικά το καπάκι του ντεπόζιτου καυσίμου. Προτού θέσετε σε λειτουργία τον κινητήρα, απομακρύνετε το μηχάνημα από το σημείο ανεφοδιασμού και την πηγή ισχύος.

- Χρησιμοποιείτε πάντοτε δοχείο καυσίμου που είναι εφοδιασμένο με βαλβίδα αποφυγής διαρροής.
- Βεβαιωθείτε ότι η περιοχή κοντά στην τάπα του ντεπόζιτου καυσίμου είναι καθαρή. Οι ακαθαρσίες στο ντεπόζιτο μπορεί να προκαλέσουν προβλήματα στη λειτουργία.
- Ανακινήστε καλά το δοχείο καυσίμου πριν προσθέσετε το μείγμα καυσίμου στο ντεπόζιτο καυσίμου.

## Για εκκίνηση και σταμάτημα

### Έλεγχος πριν από την εκκίνηση

1. Ελέγξτε το προϊόν για εξαρτήματα που λείπουν, έχουν υποστεί ζημιά, έχουν χαλαρώσει ή φθαρεί.
2. Ελέγξτε τα παξιμάδια, τις βίδες και τα μπουλόνια.
3. Εξετάστε την κεφαλή του χορτοκοπτικού ή τη λεπίδα.

4. Ελέγξτε το ασφαλιστικό παξιμάδι. Βεβαιωθείτε ότι το ασφαλιστικό παξιμάδι είναι σφιγμένο με δύναμη που αντιστοιχεί σε ελάχιστη ροπή 1,5 Nm (1,1 ft lb). Σφίξτε το ασφαλιστικό παξιμάδι με ροπή 35-50 Nm (26-36 ft lb).
5. Ελέγξτε το φίλτρο αέρα.
6. Ελέγξτε την ασφάλεια της σκανδάλης του γκαζιού και το χειριστήριο γκαζιού.
7. Ελέγξτε το διακόπτη τερματισμού.
8. Ελέγξτε το προϊόν για διαρροές καυσίμου.

## Εκκίνηση με κρύο κινητήρα



**ΠΡΟΕΙΔΟΠΟΙΗΣΗ:** Προτού θέσετε το προϊόν σε λειτουργία, τοποθετήστε ολόκληρο το κάλυμμα του συμπλέκτη και τον άξονα. Ο χαλαρός συμπλέκτης μπορεί να προκαλέσει τραυματισμό. Χρησιμοποιήστε γάντια.



**ΠΡΟΕΙΔΟΠΟΙΗΣΗ:** Απομακρύνετε το προϊόν από το σημείο ανεφοδιασμού και την πηγή ισχύος. Τοποθετήστε το σε επίπεδη επιφάνεια. Βεβαιωθείτε ότι κανένα αντικείμενο δεν ακουμπά στο παρελκόμενο κοπή.



**ΠΡΟΕΙΔΟΠΟΙΗΣΗ:** Βεβαιωθείτε ότι στην περιοχή εργασίας δεν υπάρχουν μη εξουσιοδοτημένα άτομα. Διαφορετικά, μπορεί να προκληθεί κίνδυνος σοβαρού τραυματισμού. Η απόσταση ασφαλείας είναι 15 m.

1. Θέστε τον διακόπτη διακοπής λειτουργίας στη θέση εκκίνησης.
2. Πατήστε τη χειροκίνητη αντλία καυσίμου (πουάρ) δέκα φορές. (Εικ. 45)
3. Μετακινήστε το χειριστήριο του τσοκ στη θέση του τσοκ. (Εικ. 46)
4. Κρατήστε το προϊόν στο έδαφος. Τραβήξτε αργά το σχοινί προς τα έξω με το δεξί χέρι σας, μέχρι να αισθανθείτε κάποια αντίσταση. Τραβήξτε το καλώδιο γρήγορα και με δύναμη. Συνεχίστε να το κάνετε μέχρι να ακούσετε τον κινητήρα να ξεκινά. (Εικ. 47)

**Περιεχόμενα** Μην τυλίγετε ποτέ το σχοινί της τροχαλίας του συστήματος εκκίνησης γύρω από το χέρι σας.



**ΠΡΟΣΟΧΗ:** Μην τραβάτε έξω όλο το σχοινί του συστήματος εκκίνησης. Κρατάτε τη λαβή του σχοινού του συστήματος εκκίνησης όταν είναι πλήρως εκτεταμένο. Εάν δεν τηρήσετε

αυτές τις οδηγίες, μπορεί να προκληθεί ζημιά στον κινητήρα.

5. Ρυθμίστε το χειριστήριο του τσοκ στη θέση λειτουργίας και, στη συνέχεια, τραβήξτε το σχοινί εκκίνησης μέχρι να τεθεί σε λειτουργία ο κινητήρας.
6. Τραβήξτε ελαφρώς τη σκανδάλη γκαζιού και αφήστε τον να λειτουργήσει σε χαμηλή ταχύτητα για 60 δευτερόλεπτα.



**ΠΡΟΕΙΔΟΠΟΙΗΣΗ:** Μην αγγίζετε το κάλυμμα. Εάν το καπάκι του μπουζί έχει υποστεί ζημιά, μπορεί να προκληθεί έγκαυμα στο δέρμα και ηλεκτροπληξία. Να μην χρησιμοποιείτε προϊόντα με κατεστραμμένο καπάκι μπουζί.

### Εκκίνηση με ζεστό κινητήρα

1. Θέστε τον διακόπτη διακοπής λειτουργίας στη θέση εκκίνησης.
2. Πατήστε τη χειροκίνητη αντλία καυσίμου (πουάρ) δέκα φορές. (Εικ. 45)
3. Ρυθμίστε το χειριστήριο του τσοκ στη θέση λειτουργίας και, στη συνέχεια, τραβήξτε το σχοινί εκκίνησης μέχρι να τεθεί σε λειτουργία ο κινητήρας.

### Για να διακόψετε τη λειτουργία

- Πιέστε τον διακόπτη λειτουργίας για να σβήσετε τον κινητήρα. (Εικ. 19)

### Για λειτουργία του χορτοκοπτικού



**ΠΡΟΣΟΧΗ:** Βεβαιωθείτε ότι επιβαρύνετε τον κινητήρα στις στροφές ανά λεπτό ρελαντί μετά από κάθε εργασία. Σε περίπτωση μεγάλου διαστήματος με τέρμα το γκάζι χωρίς φορτίο στον κινητήρα, μπορεί να προκληθεί ζημιά στον κινητήρα.

**Περιεχόμενα** Καθαρίστε το κάλυμμα της κεφαλής χορτοκοπτικού κατά την προσάρτηση καινούργιας μεσινέζας χορτοκοπτικού, για να αποφύγετε κραδασμούς. Ελέγξτε τα υπόλοιπα μέρη της κεφαλής χορτοκοπτικού και καθαρίστε τα, εάν είναι απαραίτητα.

### Γενικές οδηγίες εργασίας



**ΠΡΟΕΙΔΟΠΟΙΗΣΗ:** Να είστε προσεκτικοί όταν κόβετε ένα δέντρο που βρίσκεται υπό μηχανική τάση. Μπορεί να εκτοξευτεί στην κανονική του θέση πριν ή μετά την κοπή, να χτυπήσει εσάς ή το προϊόν και να προκαλέσει τραυματισμό.

- Δημιουργήστε ελεύθερο χώρο στο ένα άκρο του χώρου εργασίας και να ξεκινήστε την εργασία από εκεί.
- Μετακινήστε σε κανονικό μοτίβο κατά μήκος του χώρου εργασίας. (Εικ. 48)
- Μετακινήστε το προϊόν εντελώς προς τα αριστερά και προς τα δεξιά, για να καλύψετε πλάτος 4–5 m σε κάθε στροφή.
- Καλύψτε μήκος 75 m πριν γυρίσετε και μετακινήστε προς τα πίσω. Μεταφέρετε μαζί σας το δοχείο καυσίμου καθώς συνεχίζετε.
- Μετακινήστε προς μια κατεύθυνση στην οποία διασχίζετε μόνο τα απαραίτητα χαντάκια και εμπόδια.
- Μετακινήστε προς μια κατεύθυνση στην οποία ο άνεμος έχει ως αποτέλεσμα η κομμένη βλάστηση να πέφτει στην περιοχή που έχετε καλύψει. (Εικ. 49)
- Μετακινήστε κατά μήκος πρανών και όχι προς τα επάνω και προς τα κάτω.

### Για να καθαρίσετε το γρασίδι με λεπίδα χόρτου

1. Πρέπει να στέκεστε με τα πόδια ανοικτά καθώς χειρίζεστε το προϊόν. Βεβαιωθείτε ότι τα πέλματά σας ακουμπούν γερά στο έδαφος.
2. Αφήστε το δοχείο στήριξης να ακουμπήσει ελαφρώς στο έδαφος. Με αυτόν τον τρόπο, η λεπίδα δεν έρχεται σε επαφή με το έδαφος.
3. Χρησιμοποιήστε πλευρική κίνηση από δεξιά προς τα αριστερά για τη διαδρομή κοπής. Για την κοπή, χρησιμοποιήστε την αριστερή πλευρά της λεπίδας (μεταξύ των θέσεων "8 η ώρα" και "12 η ώρα"). (Εικ. 50)
4. Πρέπει να στρέψετε τη λεπίδα προς τα αριστερά κατά τον καθαρισμό του γρασιδιού.

**Περιεχόμενα** Το γρασίδι θα συγκεντρώνεται εύκολα σε μια γραμμή.

5. Χρησιμοποιήστε πλευρική κίνηση από αριστερά προς τα δεξιά για τη διαδρομή επαναφοράς.
6. Εκτελέστε την εργασία ρυθμικά.
7. Κινηθείτε προς τα εμπρός και φροντίστε να πατάτε γερά στο έδαφος.
8. Σβήστε τον κινητήρα.
9. Αφαιρέστε το προϊόν από τα κλιπ της εξάρτησης.
10. Τοποθετήστε το προϊόν στο έδαφος.
11. Συλλέξτε το κομμένο υλικό.

### Καθαρισμός

(Εικ. 51)

Για βέλτιστα αποτελέσματα:

- Κρατήστε το χορτοκοπτικό έτσι, ώστε η κεφαλή του χορτοκοπτικού να βρίσκεται ελάχιστα πάνω από το έδαφος.
- Γείρετε ελαφρώς την κεφαλή του χορτοκοπτικού.
- Αφήστε το άκρο της μεσινέζας του χορτοκοπτικού να χτυπήσει στο έδαφος γύρω από αντικείμενα.

## Για ξάκρισμα του γρασιδιού

1. Κρατήστε την κεφαλή χορτοκοπτικού ακριβώς πάνω από το έδαφος, υπό γωνία. Μην πιέζετε τη μεσινέζα του χορτοκοπτικού στο γρασίδι. (Εικ. 52)
2. Μειώστε το μήκος της μεσινέζας του χορτοκοπτικού κατά 10-12 cm/4-4,75 in.
3. Μειώστε τις στροφές του κινητήρα για να μειώσετε τον κίνδυνο πρόκλησης ζημιάς στα φυτά.
4. Όταν κόβετε γρασίδι κοντά σε αντικείμενα, πρέπει να ρυθμίζετε το γκάτσι στο 80%. (Εικ. 53)

## Για κοπή του γρασιδιού

1. Βεβαιωθείτε ότι η μεσινέζα χορτοκοπτικού είναι παράλληλη προς το έδαφος κατά τη διάρκεια της κοπής. (Εικ. 54)
2. Μην πιέζετε την κεφαλή χορτοκοπτικού στο έδαφος. Μπορεί να προκληθεί ζημιά στο έδαφος και το προϊόν.
3. Μην αφήνετε την κεφαλή χορτοκοπτικού να έρχεται συνεχώς σε επαφή με το έδαφος, καθώς μπορεί να προκληθεί ζημιά σε αυτήν.
4. Ρυθμίστε τέρμα το γκάτσι όταν μετακινείτε το προϊόν από τη μία πλευρά στην άλλη για να κόψετε το γρασίδι. Βεβαιωθείτε ότι η μεσινέζα χορτοκοπτικού βρίσκεται παράλληλα με το έδαφος. (Εικ. 55)

## Για τον καθαρισμό του χόρτου

Η ροή αέρα από την περιστρεφόμενη μεσινέζα χορτοκοπτικού μπορεί να χρησιμοποιηθεί για να αφαιρείτε τα κομμένα χόρτα από μια περιοχή.

1. Κρατήστε την κεφαλή και τη μεσινέζα του χορτοκοπτικού παράλληλα και πάνω από το έδαφος.
2. Ανοίξτε τέρμα το γκάτσι.
3. Μετακινήστε την κεφαλή του χορτοκοπτικού από τη μία πλευρά στην άλλη και καθαρίστε το χόρτο.



**ΠΡΟΕΙΔΟΠΟΙΗΣΗ:** Να καθαρίζετε το κάλυμμα της κεφαλής χορτοκοπτικού κάθε φορά που συναρμολογείτε τη νέα μεσινέζα χορτοκοπτικού, ώστε να αποφεύγετε τυχόν ανισορροπία και κραδασμούς στις λαβές. Επίσης, να ελέγχετε και τα άλλα τμήματα της κεφαλής χορτοκοπτικού και να την καθαρίζετε, εάν είναι απαραίτητο.

## Αντικατάσταση μεσινέζας χορτοκοπτικού

Ανατρέξτε στην τελευταία σελίδα του παρόντος εγχειριδίου χρήσης.

## Συντήρηση



**ΠΡΟΕΙΔΟΠΟΙΗΣΗ:** Διαβάστε και κατανοήστε το κεφάλαιο για την ασφάλεια προτού εκτελέσετε εργασίες καθαρισμού, επισκευής ή συντήρησης στο προϊόν.

την καθημερινή χρήση του προϊόντος. Τα διαστήματα είναι διαφορετικά εάν δεν χρησιμοποιείτε το προϊόν καθημερινά. Εκτελείτε μόνο τις εργασίες συντήρησης που αναφέρονται στο παρόν εγχειρίδιο. Απευθυνθείτε σε ένα εγκεκριμένο κέντρο σέρβις σχετικά με τις υπόλοιπες εργασίες συντήρησης που δεν αναφέρονται στο παρόν εγχειρίδιο.

## Πρόγραμμα συντήρησης

Βεβαιωθείτε ότι μπορείτε να τηρείτε το πρόγραμμα συντήρησης. Τα διαστήματα υπολογίζονται με βάση

Πρόγραμμα συντήρησης	Καθημερινά	Κάθε εβδομάδα	Κάθε μήνα
Καθαρίστε τις εξωτερικές επιφάνειες.	✓		
Καθαρίστε το φίλτρο αέρα. Αντικαταστήστε, αν χρειάζεται.	✓		
Ελέγξτε την εξάρτηση.	✓		
Ελέγξτε τη λειτουργία της ασφάλειας της σκανδάλης γκαζιού και της σκανδάλης.	✓		
Ελέγξτε τη λαβή και τη χειρολαβή.	✓		
Ελέγξτε τον διακόπτη τερματισμού λειτουργίας.	✓		
Ελέγξτε τα προστατευτικά.	✓		
Ελέγξτε ότι η λεπίδα είναι ακονισμένη και ότι δεν έχει υποστεί ζημιά. Τοποθετήστε τη λεπίδα σωστά στην κεντρική θέση.	✓		
Ελέγξτε την κεφαλή του χορτοκοπτικού.	✓		

Πρόγραμμα συντήρησης	Καθημερινά	Κάθε εβδομάδα	Κάθε μήνα
Ελέγξτε το παρελκόμενο κοπής και βεβαιωθείτε ότι δεν περιστρέφεται στο ρελαντί.	✓		
Ελέγξτε το κόντρα παξιμάδι του εξοπλισμού κοπής.	✓		
Ελέγξτε για διαρροές καυσίμου από τον κινητήρα, το ντεπόζιτο ή τους αγωγούς καυσίμου.	✓		
Ελέγξτε το προστατευτικό μεταφοράς για τη λεπίδα.	✓		
Ελέγξτε τα παξιμάδια και τις βίδες.	✓		
Ελέγξτε τη λαβή του σχοινιού του συστήματος εκκίνησης και το σχοινί του συστήματος εκκίνησης.		✓	
Ελέγξτε τα στοιχεία απόσβεσης κραδασμών.		✓	
Καθαρίστε το εξωτερικό μέρος και τις παρακείμενες περιοχές του καρμπυρατέρ.		✓	
Καθαρίστε το εξωτερικό μέρος του μπουζί. Αφαιρέστε το και ελέγξτε το διάκενο ηλεκτροδίου. Ρυθμίστε το διάκενο στα 0,6-0,7 mm ή αντικαταστήστε το μπουζί. Τοποθετήστε αντιπαρασιτικό στο μπουζί.		✓	
Καθαρίστε το σύστημα ψύξης.		✓	
Ελέγξτε το λιπαντικό του κωνικού γρναζιού. Γεμίστε εάν χρειάζεται.		✓	
Καθαρίστε την εξάτμιση (το σιγαστήρα).			✓
Ελέγξτε τον συμπλέκτη, τα ελατήρια του συμπλέκτη και την καμπίνα συμπλέκτη. Για την αντικατάσταση, απευθυνθείτε σε ένα εξουσιοδοτημένο κέντρο σέρβις εάν είναι απαραίτητο.			✓
Ελέγξτε όλα τα καλώδια και τις συνδέσεις.			✓
Αντικαταστήστε το μπουζί.			✓

## Για να ρυθμίσετε το καρμπυρατέρ

Οι βασικές ρυθμίσεις του καρμπυρατέρ γίνονται κατά τη διάρκεια των δοκιμών στο εργοστάσιο. Η ρύθμιση πρέπει να εκτελείται από εκπαιδευμένο τεχνικό.

## Έλεγχος της εξάτμισης (σιγαστήρα)



**ΠΡΟΕΙΔΟΠΟΙΗΣΗ:** Να μην χρησιμοποιείτε προϊόντα με φθαρμένο σιγαστήρα. Να αντικαθιστάτε πάντα τον φθαρμένο σιγαστήρα.



**ΠΡΟΕΙΔΟΠΟΙΗΣΗ:** Κίνδυνος εγκαυμάτων ή φωπιάς. Οι σιγαστήρες με καταλυτικούς μετατροπείς υπερθερμαίνονται κατά τη διάρκεια λειτουργίας τους.



**ΠΡΟΕΙΔΟΠΟΙΗΣΗ:** Κίνδυνος πυρκαγιάς. Ο σιγαστήρας μειώνει το επίπεδο θορύβου και απομακρύνει τα καυσαέρια της εξάτμισης από τον χειριστή. Τα καυσαέρια

της εξάτμισης είναι καυτά και μπορεί να περιέχουν σπινθήρες.



**ΠΡΟΣΟΧΗ:** Αν η σήτα συγκράτησης των σπινθήρων έχει υποστεί ζημιά, πρέπει να αντικατασταθεί. Μην χρησιμοποιείτε το προϊόν, αν η σήτα συγκράτησης των σπινθήρων που βρίσκεται στον σιγαστήρα λείπει ή είναι κατεστραμμένη.



**ΠΡΟΣΟΧΗ:** Αν η σήτα συγκράτησης σπινθήρων φράξει, το προϊόν υπερθερμαίνεται και θα προκληθεί ζημιά στον κύλινδρο και στο έμβολο.

1. Βεβαιωθείτε ότι ο σιγαστήρας δεν έχει υποστεί ζημιά.
2. Βεβαιωθείτε ότι ο σιγαστήρας έχει στερεωθεί σωστά στο προϊόν.

## Για να ρυθμίσετε τις στροφές ανά λεπτό ρελαντί

- Βεβαιωθείτε ότι το φίλτρο αέρα είναι καθαρό. Το παρελκόμενο κοπής δεν πρέπει να περιστρέφεται στις σωστές στροφές ανά λεπτό ρελαντί.
- Ρυθμίστε τις στροφές του ρελαντί με τη βίδα ρύθμισης του ρελαντί T, η οποία αναγνωρίζεται από την ένδειξη "T".
- Οι στροφές ανά λεπτό ρελαντί είναι σωστές όταν ο κινητήρας λειτουργεί ομαλά σε όλες τις θέσεις. Οι στροφές ανά λεπτό ρελαντί πρέπει να είναι κάτω από τις στροφές που παρατηρούνται τη στιγμή που το παρελκόμενο κοπής αρχίζει να γυρίζει.



**ΠΡΟΕΙΔΟΠΟΙΗΣΗ:** Εάν οι στροφές ανά λεπτό στο ρελαντί δεν μπορούν να ρυθμιστούν έτσι ώστε να σταματήσει το παρελκόμενο κοπής, επικοινωνήστε με τον αντιπρόσωπο ή το κέντρο σέρβις. Μην χρησιμοποιείτε το προϊόν μέχρι να ρυθμιστεί σωστά ή να επισκευαστεί.

1. Γυρίστε τη βίδα ρύθμισης ρελαντί προς τα δεξιά μέχρι το παρελκόμενο κοπής να αρχίσει να γυρίζει.
2. Γυρίστε τη βίδα ρύθμισης ρελαντί προς τα αριστερά μέχρι το παρελκόμενο κοπής να σταματήσει. (Εικ. 56)

## Σύστημα ψύξης

Το προϊόν διαθέτει σύστημα ψύξης για να διατηρείται χαμηλή η θερμοκρασία λειτουργίας.

Το σύστημα ψύξης περιλαμβάνει:

(Εικ. 57)

- Πτερύγια στον σφόνδυλο (βολάν) (A)
- Πτερύγια ψύξης στον κύλινδρο (B)
- Κάλυμμα κυλίνδρου (C) (κατευθύνει κρύο αέρα πάνω στον κύλινδρο)
- Πλάκα εξάτμισης (σιγαστήρα) (D)
- Πλάκα (E)

## Καθαρισμός του συστήματος ψύξης



**ΠΡΟΕΙΔΟΠΟΙΗΣΗ:** Ένα βρόμικο ή μπλοκαρισμένο σύστημα ψύξης προκαλεί υπερθέρμανση. Αυτό προκαλεί ζημιά στο έμβολο και τον κύλινδρο.

1. Καθαρίζετε τα μέρη του συστήματος ψύξης με βούρτσα τουλάχιστον μία φορά την εβδομάδα.

## Φίλτρο αέρα

- Καθαρίζετε το φίλτρο ανά διαστήματα 25 ωρών. Καθαρίζετε πιο συχνά, εάν είναι απαραίτητο.
- Θέστε το χειριστήριο τσοκ στη θέση του τσοκ. (Εικ. 58)

## Καθαρισμός του φίλτρου αέρα



**ΠΡΟΣΟΧΗ:** Αν το φίλτρο αέρα έχει υποστεί ζημιά, είναι πολύ βρόμικο ή έχει εμποτιστεί με καύσιμο, πρέπει πάντα να αντικαθίσταται.

Αν το φίλτρο αέρα χρησιμοποιείται για μεγάλο χρονικό διάστημα, δεν μπορεί να καθαριστεί εντελώς. Το φίλτρο αέρα πρέπει να αντικαθίσταται με καινούργιο σε τακτά χρονικά διαστήματα.

1. Μετακινήστε τον λεβιέ του τσοκ προς τα επάνω, για να κλείσετε τη βαλβίδα τσοκ.
2. Αφαιρέστε το κάλυμμα φίλτρου αέρα. (Εικ. 59)
3. Αφαιρέστε το φίλτρο κετσά και το φίλτρο αέρα.
4. Χτυπήστε ελαφρά το φίλτρο κετσά με την παλάμη του χεριού σας ή χρησιμοποιήστε αέρα για να καθαρίσετε το φίλτρο κετσά.
5. Ελέγξτε την επιφάνεια της ελαστικής τσιμούχας. Αντικαταστήστε το φίλτρο στην ελαστική τσιμούχα, αν έχει υποστεί ζημιά.
6. Καθαρίστε το φίλτρο αέρα με ζεστό σαπουνόνερο.



**ΠΡΟΣΟΧΗ:** Βεβαιωθείτε ότι το φίλτρο κετσά είναι πάντα στεγνό. Το νερό προκαλεί ζημιά στο φίλτρο κετσά.

7. Χρησιμοποιήστε το λάδι για δίχρονους κινητήρες της Husqvarna για να βάλετε λάδι στο φίλτρο. Βεβαιωθείτε ότι αφαιρέσατε το λάδι που περισεύει πριν τοποθετήσετε το φίλτρο αέρα ξανά στη θέση του.



**ΠΡΟΣΟΧΗ:** Μην χρησιμοποιείτε βενζίνη ή λάδι που προορίζεται για τετράχρονους κινητήρες.

8. Αντικαταστήστε το φίλτρο αέρα εάν είναι πολύ βρόμικο για να καθαριστεί πλήρως. Πρέπει πάντα να αντικαθιστάτε το φίλτρο αέρα, εάν έχει υποστεί ζημιά.
9. Καθαρίστε την εσωτερική επιφάνεια του καλύμματος του φίλτρου. Χρησιμοποιήστε αέρα ή μια βούρτσα.
10. Βεβαιωθείτε ότι το φίλτρο αέρα είναι στεγνό προτού το συναρμολογήσετε.

## Φίλτρο καυσίμου

Όταν εξαντλούνται τα καύσιμα του κινητήρα, βεβαιωθείτε ότι το καπάκι του νεποζόπιτου καυσίμου και το φίλτρο καυσίμου (A) δεν έχουν φράξει. (Εικ. 60)

## Προσθήκη γράσου στο κωνικό γρανάζι

Βεβαιωθείτε ότι το κωνικό γρανάζι είναι γεμάτο κατά 3/4 με γράσο κωνικού γρανάζιου.

(Εικ. 61)

## Για να εξετάσετε το μπουζί



**ΠΡΟΣΟΧΗ:** Χρησιμοποιείτε πάντα τον συνιστώμενο τύπο μπουζί. Η χρήση λάθος τύπου μπουζί μπορεί να προκαλέσει ζημιά στο προϊόν.

- Αν ο κινητήρας έχει χαμηλή ισχύ, δεν εκκινείται εύκολα ή δεν λειτουργεί σωστά στο ρελαντί, ελέγξτε το μπουζί.
- Για να μειώσετε τον κίνδυνο συσσώρευσης ανεπιθύμητων υλικών στα ηλεκτρόδια του μπουζί, ακολουθήστε τις παρακάτω οδηγίες:
  - a) Βεβαιωθείτε ότι οι στροφές ανά λεπτό ρελαντί έχουν ρυθμιστεί σωστά.
  - b) Βεβαιωθείτε ότι το μίγμα καυσίμου είναι σωστό.

c) Βεβαιωθείτε ότι το φίλτρο αέρα είναι καθαρό.

- Αν το μπουζί είναι βρόμικο, καθαρίστε το και βεβαιωθείτε ότι το διάκενο του ηλεκτροδίου είναι σωστό, ανατρέξτε στην ενότητα *Τεχνικά στοιχεία στη σελίδα 440*. (Εικ. 62)
- Αν χρειάζεται, αντικαταστήστε το μπουζί.

## Ακόνισμα κοπτικών εργαλείων και λεπίδων χόρτου

1. Ακονίστε τα κοπτικά εργαλεία και τις λεπίδες χόρτου με μια μονοκόμματη πλακέ λίμα.
2. Ακονίστε ισοδύναμα όλες τις άκρες των κοπτικών εργαλείων και των λεπίδων, ώστε να διατηρηθεί η ισορροπία. (Εικ. 63)

## Αντιμετώπιση προβλημάτων

Αστοχία εκκίνησης		
Έλεγχος	Πιθανή αιτία	Λύση
Κουμπί Stop	Θέση τερματισμού	Θέστε τον διακόπτη τερματισμού λειτουργίας στη θέση εκκίνησης.
Άγκιστρα εμπλοκής του συστήματος εκκίνησης με το βολάν	Κλειδωμένα άγκιστρα εμπλοκής του συστήματος εκκίνησης με το βολάν	Ρυθμίστε ή αντικαταστήστε τα άγκιστρα εμπλοκής του συστήματος εκκίνησης με το βολάν.
		Καθαρίστε την περιοχή γύρω από τα άγκιστρα εμπλοκής του συστήματος εκκίνησης με το βολάν.
		Απευθυνθείτε σε έναν εγκεκριμένο αντιπρόσωπο σέρβις.
Ντεπόζιτο καυσίμου	Λανθασμένος τύπος καυσίμου.	Αποστραγγίστε το και χρησιμοποιήστε σωστό καύσιμο.
Καρμπυρατέρ	Ρύθμιση στροφών ανά λεπτό ρελαντί.	Ρυθμίστε τις στροφές ανά λεπτό στο ρελαντί με τη βίδα T.
Σπινθήρες (χωρίς σπινθήρα)	Ρύποι ή υγρά στο μπουζί.	Βεβαιωθείτε ότι το μπουζί είναι στεγνό και καθαρό.
		Καθαρίστε το μπουζί. Βεβαιωθείτε ότι το διάκενο ηλεκτροδίου είναι σωστό. Βεβαιωθείτε ότι το μπουζί έχει τοποθετηθεί με αντιπαρασιτικό.
		Ανατρέξτε στα τεχνικά στοιχεία για το σωστό διάκενο ηλεκτροδίου.
Μπουζί	Χαλαρό μπουζί.	Σφίξτε το μπουζί.

<b>Ο κινητήρας εκκινείται, αλλά δεν παραμένει σε λειτουργία</b>		
<b>Έλεγχος</b>	<b>Πιθανή αιτία</b>	<b>Λύση</b>
Ντεπόζιτο καυσίμου	Λανθασμένος τύπος καυσίμου.	Αποστραγγίστε το και χρησιμοποιήστε σωστό καύσιμο.
Καρμπυρατέρ	Ο κινητήρας δεν θα λειτουργεί σωστά στο ρελαντί.	Απευθυνθείτε στον τοπικό αντιπρόσωπο σέρβις.
Φίλτρο αέρα	Φραγμένο φίλτρο αέρα.	Καθαρίστε το φίλτρο αέρα.

## Μεταφορά και αποθήκευση

- Να διατηρείτε τον εξοπλισμό ασφαλή κατά τη μεταφορά, ώστε να αποφύγετε ζημιές και ατυχήματα.
- Να διατηρείτε το προϊόν και τον εξοπλισμό σε μια περιοχή στεγνή και ανθεκτική στο ψύχος.
- Καθαρίστε το προϊόν.
- Αντικαταστήστε ή επισκευάστε τα εξαρτήματα που έχουν υποστεί ζημιά.
- Χρησιμοποιήστε για το προϊόν το σωστό προστατευτικό κάλυμμα που δεν συγκρατεί την υγρασία.
- Να διατηρείτε το προϊόν καλά ασφαλισμένο κατά τη μεταφορά.

## Τεχνικά στοιχεία

		<b>333R Mark II</b>
<b>Κινητήρας</b>		
Κυβισμός κυλίνδρου, cm <sup>3</sup>		32,6
Στροφές ανά λεπτό στο ρελαντί, σ.α.λ.		3000±300
Συνιστώμενες μέγ. στροφές, σ.α.λ		9100
Ταχύτητα άξονα εξόδου, σ.α.λ		6700
Μέγιστη ισχύς κινητήρα κατά ISO 8893, kW/hr σε σ.α.λ.		1,0/1,3 στις 7000
<b>Σύστημα καυσίμου και λίπανσης</b>		
Μπουζί		NGK BPMR7A/HQT-1
Διάκενο ηλεκτροδίου, mm		0,6-0,7
<b>Σύστημα καυσίμου και λίπανσης</b>		
Χωρητικότητα ντεπόζιτου καυσίμου, l/cm <sup>3</sup>		1,1/1100
<b>Βάρος</b>		
Βάρος, κιλά		7,2
<b>Δεδομένα θορύβου</b>		



	<b>333R Mark II</b>
Μετρούμενη στάθμη ηχητικής ισχύος σύμφωνα με την οδηγία 2000/14/ΕΚ, dB(A)	107
Εγγυημένη στάθμη ηχητικής ισχύος σύμφωνα με την οδηγία 2000/14/ΕΚ, dB (A)	108
Στάθμη ηχητικής ισχύος, μετρούμενη <sup>76</sup>	
Εξοπλισμένο με κεφαλή χορτοκοπτικού (γνήσιο εξάρτημα), dB(A)	104
Εξοπλισμένο με λεπίδα χόρτου (γνήσιο εξάρτημα), dB(A)	104
Στάθμη ηχητικής πίεσης στο αυτί του χειριστή <sup>77</sup>	
Εξοπλισμένο με κεφαλή χορτοκοπτικού (γνήσιο εξάρτημα), dB (A)	97
Εξοπλισμένο με λεπίδα χόρτου (γνήσιο εξάρτημα), dB (A)	97
<b>Δεδομένα κραδασμών</b> <sup>78</sup>	
Εξοπλισμένο με κεφαλή χορτοκοπτικού, λαβή αριστερά/δεξιά, m/s <sup>2</sup>	6,1/6,2
Εξοπλισμένο με λεπίδα χόρτου, λαβή αριστερά/δεξιά, m/s <sup>2</sup>	5,4/5,5

## Αξεσουάρ

<b>333R Mark II</b>		
<b>Εγκεκριμένα εξαρτήματα</b>	<b>Τύπος</b>	<b>Προφυλακτήρας παρελκόμενου κοπής</b>
Λεπίδα/κοπτικό εργαλείο χόρτου	Multi 330-2 (Ø 330 2 δόντια)	593 70 66-01
	Multi 255-3 (Ø 255 3 δόντια)	593 70 66-01
	Grass 275-4 (Ø 275 4 δόντια)	593 70 66-01
	Grass 255-4 1" (Ø 255 4 δόντια)	593 70 66-01
Κεφαλή χορτοκοπτικού	T35	593 70 66-01
Δοχείο στήριξης	Σταθερό	-

<sup>76</sup> Στάθμη ηχητικής ισχύος, μετρούμενη κατά EN ISO 22868. Η αβεβαιότητα των δηλωμένων τιμών είναι 3 dB(A).

<sup>77</sup> Ισοδύναμη στάθμη ηχητικής πίεσης εκπομπών στη θέση του χειριστή, προσδιορισμένη σύμφωνα με το πρότυπο EN ISO 22868. Η αβεβαιότητα των δηλωμένων τιμών είναι 3 dB(A).

<sup>78</sup> Ισοδύναμη συνολική τιμή κραδασμών για κάθε λαβή, προσδιοριζόμενη σύμφωνα με το πρότυπο EN ISO 22867. Η αβεβαιότητα των δηλωμένων τιμών είναι 1,5 m/s<sup>2</sup>.

# Δήλωση συμμόρφωσης

## Δήλωση Συμμόρφωσης ΕΚ

Υπεύθυνος για την τεχνική τεκμηρίωση

**Όνομα υπεύθυνου έκδοσης:** Η **Husqvarna AB**, SE-561 82 Huskvarna, Σουηδία, τηλ.: +46-36-146500.



Η **Husqvarna AB** αναλαμβάνει την αποκλειστική ευθύνη για το αντικείμενο της παρούσας δήλωσης: Χορτοκοπτικό και/ή βενζινοκίνητο θαμνοκοπτικό, πλατφόρμα(-ες) GZ32B που αντιπροσωπεύουν το μοντέλο(-α) **Husqvarna 333R Mark II**, από τους σειριακούς αριθμούς του έτους 2024 και έπειτα. Ο αριθμός πλατφόρμας και ο αριθμός μοντέλου αναγράφονται ευκρινώς με απλό κείμενο στην πινακίδα στοιχείων του μηχανήματος μαζί με το έτος, με διαδοχικούς αριθμούς σειράς.

Το αντικείμενο της δήλωσης που περιγράφεται παραπάνω πληροί τις απαιτήσεις των Οδηγιών του Συμβουλίου:

- της 17ης Μαΐου 2006 "περί μηχανημάτων" **2006/42/EK**
- της 26ης Φεβρουαρίου 2014 "περί ηλεκτρομαγνητικής συμβατότητας" **2014/30/EE**.
- της 8ης Μαΐου 2000 "περί εκπομπών θορύβου στο περιβάλλον" **2000/14/EK**.
- της 8ης Ιουνίου 2011 σχετικά με τον "περιορισμό της χρήσης συγκεκριμένων επικίνδυνων ουσιών" **2011/65/EE**.

Εφαρμοζόμενη διαδικασία αξιολόγησης συμμόρφωσης σύμφωνα με την οδηγία 2000/14/EK, παράρτημα V.

Για πληροφορίες σχετικά με τις εκπομπές θορύβου, ανατρέξτε στην ενότητα *Τεχνικά στοιχεία στη σελίδα 440*.

Εφαρμόστηκαν τα ακόλουθα πρότυπα:

**EN ISO 11806-1:2022, EN ISO 14982:2009, EN ISO 12100:2010, EN IEC 63000:2018**

Η TÜV Rheinland LGA Products GmbH, Tillystrasse 2, D-90431 Nuernberg, Γερμανία, 0197, διενήργησε εθελοντικά έλεγχο για λογαριασμό της Husqvarna AB και εξέδωσε το υπ' αρ. AM 50613402 - Πιστοποιητικό συμμόρφωσης με την Οδηγία του Συμβουλίου ΕΚ 2006/42/EK για τα μηχανήματα. Αυτό το πιστοποιητικό ισχύει σε όλες τις εγκαταστάσεις παραγωγής και χώρες προέλευσης, όπως αναφέρονται στο προϊόν. Το παρεχόμενο χορτοκοπτικό ή/και θαμνοκοπτικό είναι σύμφωνο με το δείγμα που υποβλήθηκε σε εξέταση.

Husqvarna AB, Huskvarna, Σουηδία, 2024-01-15

Claes Losdal, Διευθυντής Έρευνας και Ανάπτυξης  
Husqvarna AB

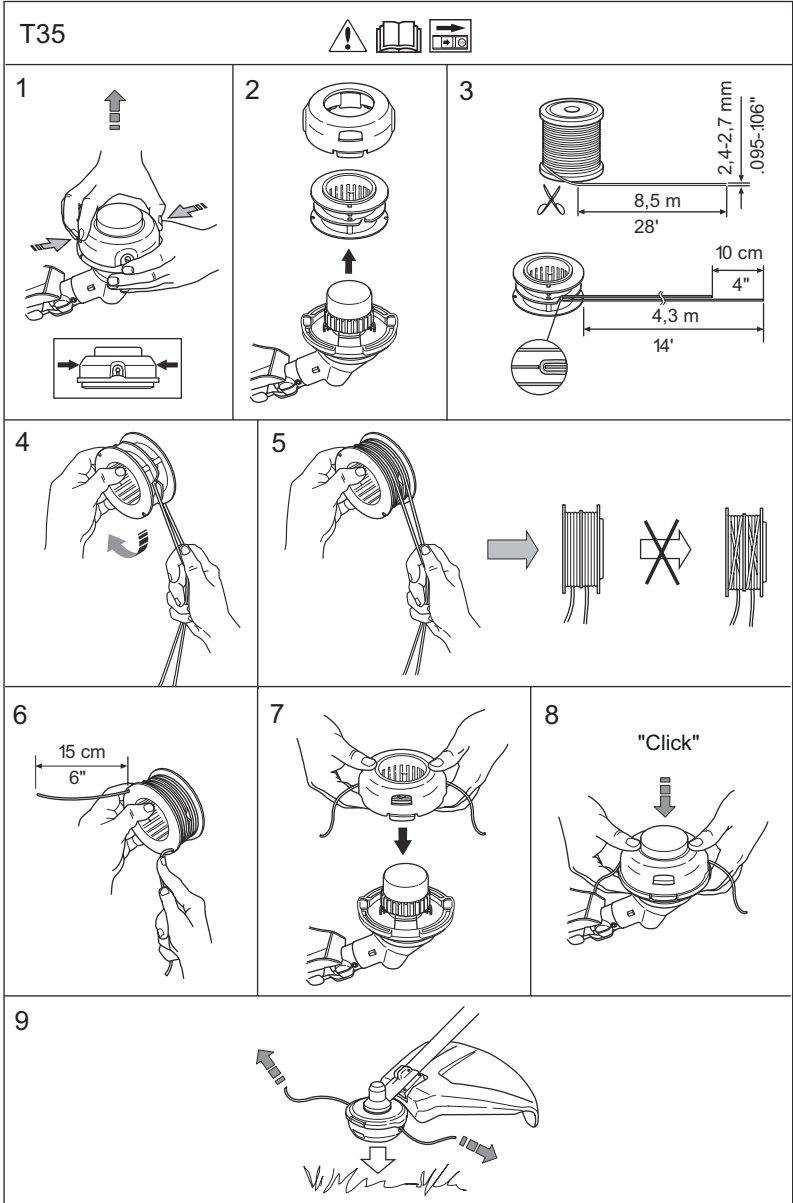

# Husqvarna®

[www.husqvarna.com](http://www.husqvarna.com)

Original instructions  
Bruksanvisning i original  
Originale instruktioner  
Originale instruksjoner  
Alkuperäiset ohjeet  
Originalanweisungen  
Instructions d'origine  
Originele instructies  
Instrucciones originales

Instruções originais  
Istruzioni originali  
Originaaljuhend  
Lietošanas pamācība

Originalios instrukcijos  
Izvirna navodila  
Eredeti útmutatás  
Oryginalne instrukcje  
Původní pokyny  
Pôvodné pokyny  
Originalne upute  
Originalna uputstva  
Originalna uputstva  
Instrucțiuni inițiale  
Oriġinal talimatlar  
Оригинални инструкции  
Αρχικές οδηγίες



FR

1142451-38

Rev. C



2024-03-15