

Husqvarna Solar Charging Station

Battery Expansion Guide

Version 1.1



EN, ES (MX), FR (CA)

Important Safety Instructions

Please save these instructions.

This manual contains important safety, installation, and operating instructions for the ground mount Solar Charging Station. The following symbols are used throughout the manual to indicate potentially dangerous conditions or important safety information.

CAUTION

Indicates a critical procedure for safe and proper operation of the station

NOTE

Indicates a procedure or function that is important to the safe and proper operation of the station.

General Safety Information

- Read all the instructions and cautions in the manual before beginning the installation.
- Chance to strip nuts and bolts exists.
- Do NOT substitute parts from other manufacturing sources. Doing so may void the warranty and/or result in an unstable system.
- This system is NOT compliant with residential structural codes and should not be used in place of a system that is, if so required by local regulations
- Use eye and face protection (safety glasses or face shield)
- Remove jewelry prior to servicing electrical systems
- Always follow procedures and safety warnings
- Be prepared for emergencies
- Accidents can happen, even under the best conditions
- Fire extinguishers and first aid kits should be well maintained and easily accessible

Installer Responsibilities

- Verify product is in compliance where installed.
- Unit should not be installed in areas that may flood during high rain.
- Unit should be installed in an area clear of trees or any other obstructions that can limit/impede sun exposure.

Table of Contents



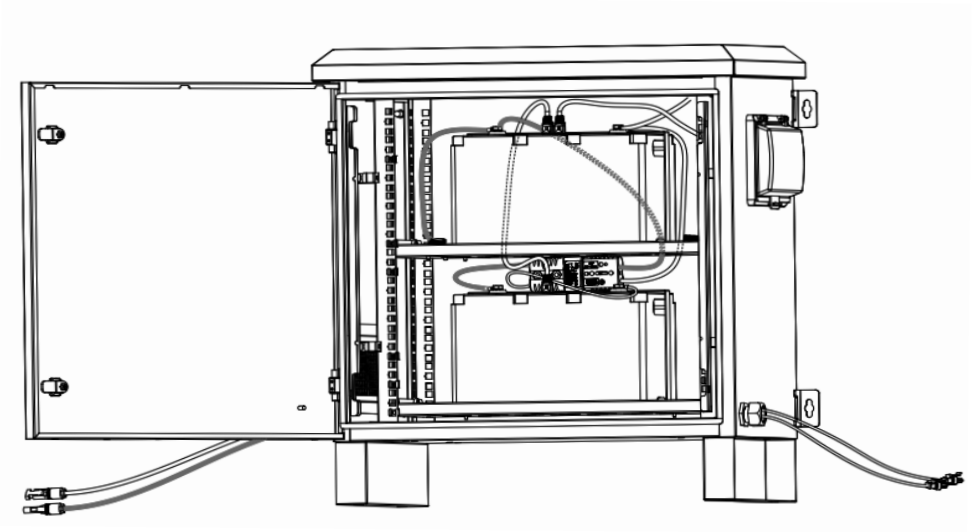

General Information	03
Identification of Components	04
Installation	06

General Information

Product Photo



Identification of Components

Part	Part Name	Quantity
100 AH LFP Battery	Part: A 	1
Harness Kit	Part: B 	1
RJ45 Power Switch	Part: C 	1
RJ45 Parallel Cable	Part: D 	1

Installation

NOTE

Gloves & Safety glasses should be worn during installation.

Recommended Tools (Not provided)

- M8 Insulated Wrench
- M2 10cm Phillips Screwdriver
- M5 Phillips Screwdriver
- M6 Small Insulated Wrench
- Mini Small Flathead screwdriver

The above tools and equipment are highly recommended to have available to assist with installation.

Installation Steps

CAUTION

When working with anything inside the container, with the panel or batteries, please follow these steps prior to performing any work:

- Solar Panel must be disconnected
- Breaker in open/disconnected state
- Battery should be put in sleep mode

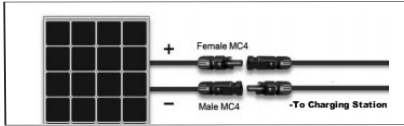

Unplug the solar panel going to the electrical cabinet by disconnecting the MC-4 connectors. Make sure to switch off the circuit breaker



Put both batteries into sleep mode prior to working on them. Hold down the button on the battery monitor until the screen turns off, this will indicate the pre-installed battery is in sleep mode.

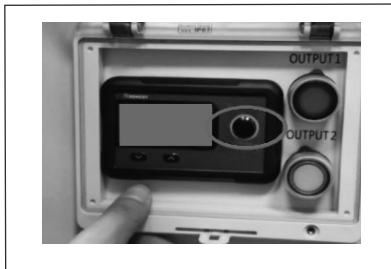

Remove the two terminal bolts on the extra battery. Plug in the RJ 45 power switch cable into the “up” com port on the battery. Deactivate the battery by putting it in sleeping/shelf mode by holding down the battery monitor button down for 3 seconds. Verify by testing the voltage on the battery posts with a multimeter.



Connect the expansion harness to the existing battery using the M8 wrench and run it to the back of the cabinet. Pay attention to the battery wiring polarities, do not reverse + and – poles. Make sure to tighten down terminal bolts securely.

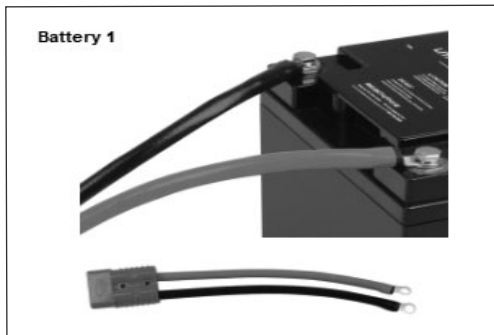

Disconnect the input wires on the (2) DC-DC converters use a mini flathead screwdriver to allow more slack when removing the middle plate. Make sure wires are identified, which wires on which converter



Connect the expansion harness to the second battery using the M8 wrench and run it to the back of the cabinet. Pay attention to the battery wiring polarities, do not reverse + and – poles. Make sure to tighten down terminal bolts securely.

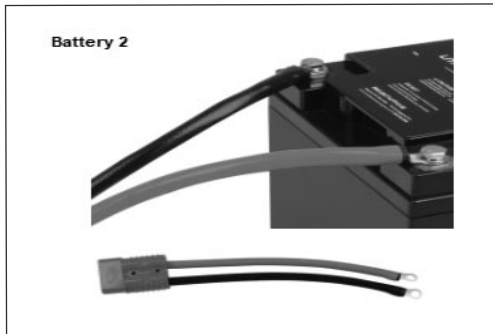

Install the battery on the bottom shelf then connect the harness coming from the existing battery to the second battery. Install the communication cable between battery 1 to Battery 2 then run the cable behind the upper plate, use the LINK port on Battery 1 and plug in the UP port on Battery 2.

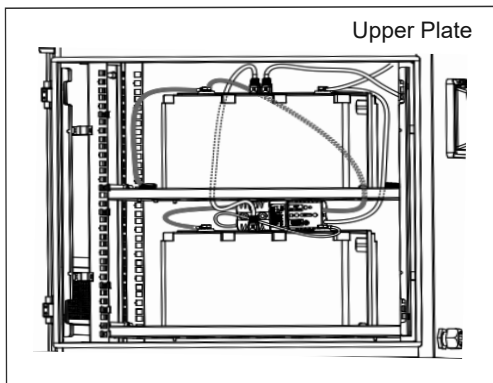

Now that the second battery connection has been made, the middle plate can be reinstalled and the DC-DC converters can be reconnected, make sure the leads go to their corresponding converters.



Power on the monitor screen by holding down the button. To ensure the battery expansion is successful. The monitor will display 02 at the top left corner.

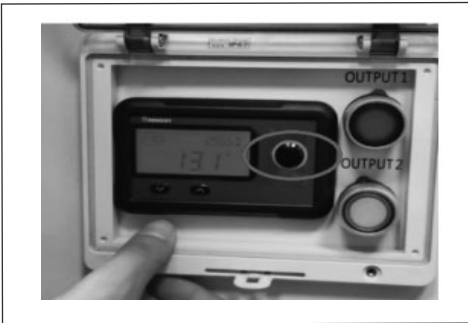

Connect the Solar Panel to the Electrical Cabinet, and the station's battery capacity has been doubled.

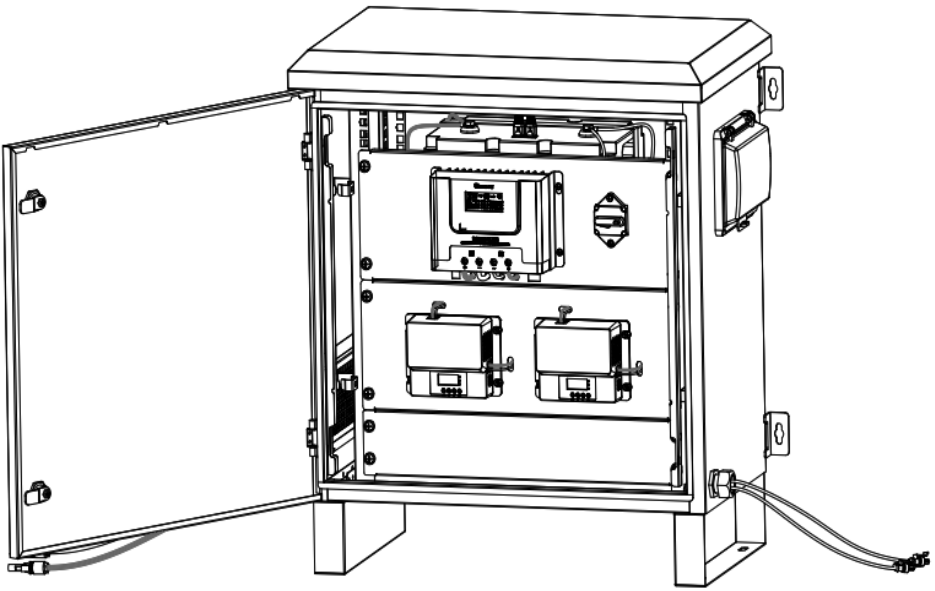

Contact:
www.Husqvarna.com

Certifications:
All components have been tested and comply with applicable UL safety standards.



Estación de carga solar Husqvarna

Guía de ampliación de la batería

Versión 1.1



Instrucciones de seguridad importantes

Guarde estas instrucciones.

Este manual contiene importantes instrucciones de seguridad, instalación y operación para la estación de carga solar con montaje en el suelo. Los siguientes símbolos se utilizan en todo el manual para indicar condiciones potencialmente peligrosas o información importante de seguridad.

PRECAUCIÓN

Indica un procedimiento crítico para un funcionamiento seguro y adecuado de la estación

NOTA

Indica un procedimiento o una función que es importante para el funcionamiento seguro y correcto de la estación.

Información de seguridad general

- Lea todas las instrucciones y precauciones del manual antes de comenzar la instalación.
- Existe la posibilidad de quitar tuercas y pernos.
- NO sustituya piezas de otras fuentes de fabricación. Si lo hace, podría anular la garantía o provocar la inestabilidad del sistema.
- Este sistema NO cumple con los códigos estructurales residenciales y no debe utilizarse en lugar de un sistema que los cumpla, si así lo exigen las regulaciones locales.
- Utilice protección ocular y para el rostro (gafas de seguridad o protector facial).
- Quítese la joyería antes de realizar el mantenimiento de los sistemas eléctricos.
- Siga siempre los procedimientos y las advertencias de seguridad
- Esté preparado para emergencias
- Los accidentes pueden ocurrir, incluso en las mejores condiciones
- Los extintores de incendios y los kits de primeros auxilios deben estar en buen estado y ser de fácil acceso

Responsabilidades del instalador

Verifique que el producto cumpla los requerimientos locales del lugar donde se instale.

- La unidad no debe instalarse en áreas que puedan inundarse durante lluvias intensas.
- La unidad debe instalarse en un área despejada de árboles u otras obstrucciones que puedan limitar o impedir la exposición al sol.

Contenido

Información general.....	3
Identificación de los componentes.....	4
Instalación	5

Información general

Fotografía del producto

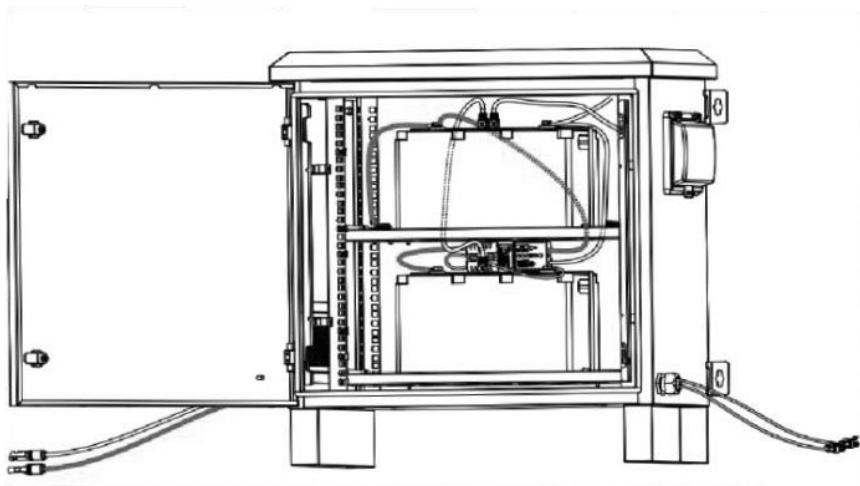

Identificación de los componentes

Pieza	N.º de pieza	Cantidad
Batería LFP de 100 Ah	Pieza: A 	1
Conjunto de arnés	Pieza: B 	1
Bloqueador de interruptor RJ45	Pieza: C 	1
Cable paralelo RJ45	Pieza: D 	1

Instalación

NOTA

Se deben usar guantes y gafas de seguridad durante la instalación.

Herramientas recomendadas (no incluidas)

- Llave aislada M8
- Destornillador de punta Phillips M2 de 10 cm
- Destornillador de punta Phillips M5
- Llave aislada M6 pequeña
- Destornillador de pala pequeño

Se recomienda tener a disposición las herramientas y los equipos mencionados anteriormente que lo ayudarán con la instalación.

Pasos de instalación

PRECAUCIÓN

Cuando trabaje con cualquier cosa dentro del contenedor, con el panel o las baterías, siga estos pasos antes de comenzar el trabajo:

- El panel solar debe estar desconectado
- El disyuntor debe estar en estado abierto/desconectado
- La batería debe establecerse en modo de suspensión

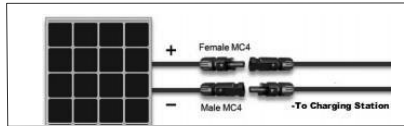

Desconecte los conectores MC-4 para desconectar el panel solar que va al gabinete eléctrico. Asegúrese de apagar el disyuntor



Ponga ambas baterías en modo de suspensión antes de trabajar con ellas. Mantenga presionado el botón del monitor de batería hasta que se apague la pantalla, esto indicará que la batería preinstalada está en modo de suspensión.

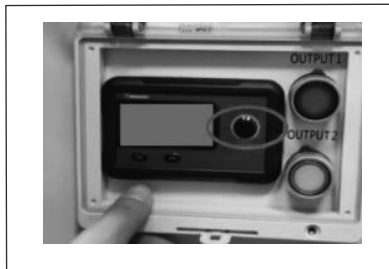

Quite los dos pernos del terminal de la batería adicional. Enchufe el cable del bloqueador de interruptor RJ 45 en el puerto con "UP" de la batería. Desactive la batería. Para ello, colóquela en modo de suspensión/estante manteniendo presionado el botón del monitor de batería durante 3 segundos. Utilice un multímetro para verificar el voltaje en los terminales de la batería.



Conecte el arnés de expansión a la batería existente con la llave M8 y tiéndalo hasta la parte posterior del gabinete. Preste atención a las polaridades del cableado de la batería, no invierta los polos + y -. Asegúrese de apretar firmemente los pernos de los terminales.

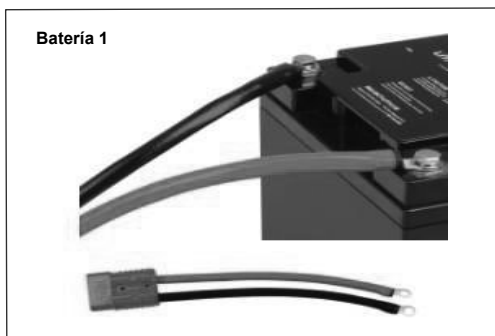

Desconecte los cables de entrada de los convertidores de CC-CC (2). Utilice un destornillador plano para dejar más holgura cuando retire la placa intermedia. Asegúrese de que los cables estén identificados: cuáles cables en cuál convertidor



Conecte el arnés de expansión a la segunda batería con la llave M8 y tiéndalo hasta la parte posterior del gabinete. Preste atención a las polaridades del cableado de la batería, no invierta los polos + y -. Asegúrese de apretar firmemente los pernos de los terminales.

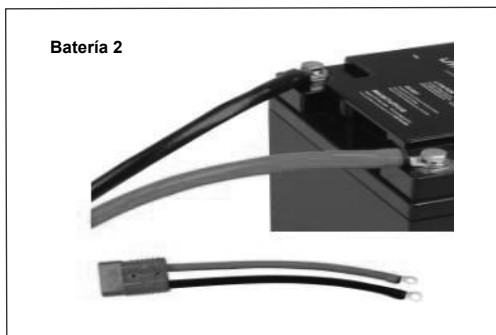

Instale la batería en el estante inferior y, a continuación, conecte el arnés que viene de la batería existente a la segunda batería. Instale el cable de comunicación entre la batería 1 y la batería 2 y, luego, tienda el cable detrás de la placa superior. Utilice el puerto LINK de la batería 1 y enchufe el puerto UP en la batería 2.

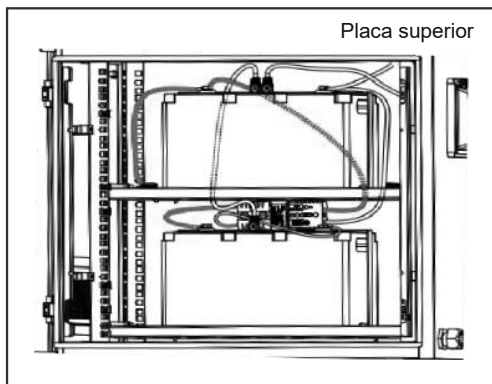

Ahora que se ha llevado a cabo la segunda conexión de la batería, se puede volver a instalar la placa intermedia y volver a conectar los convertidores de CC-CC. Asegúrese de que los cables vayan a sus convertidores correspondientes.

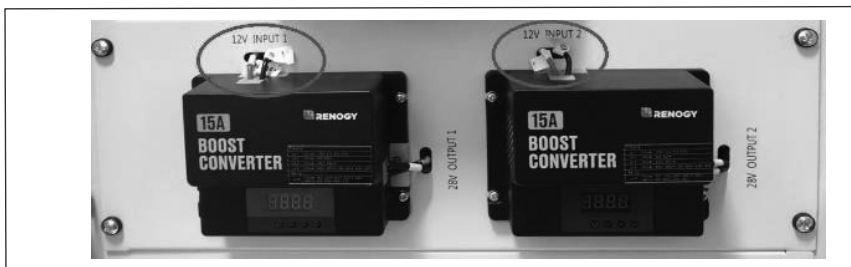

Mantenga presionado el botón para encender la pantalla del monitor. Para garantizar que la expansión de la batería se realice correctamente. El monitor mostrará 02 en la esquina superior izquierda.

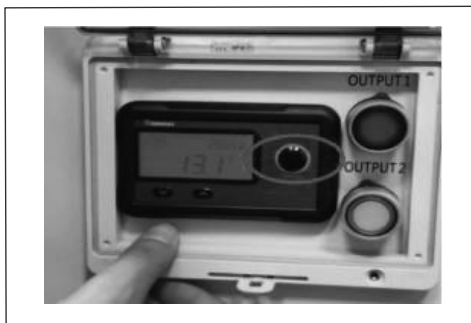

Conecte el panel solar al gabinete eléctrico, y se habrá duplicado la capacidad de la batería de la estación.

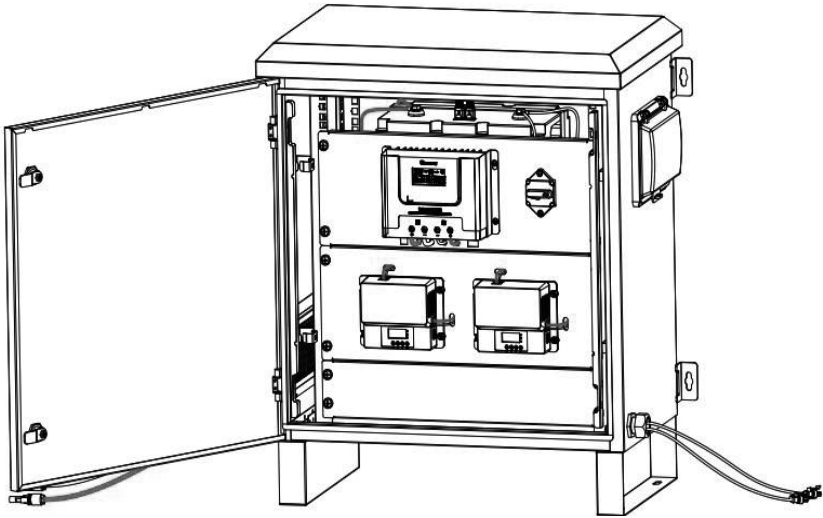

Contacto:
www.Husqvarna.com

Certificaciones:

Todos los componentes han sido probados y cumplen con las normas de seguridad de UL aplicables.



Station de charge solaire Husqvarna

Guide de batterie d'extension

Version 1.1



Importantes instructions de sécurité

Veillez conserver ces instructions.

Ce manuel contient des instructions importantes sur la sécurité, l'installation et l'utilisation pour la station de charge solaire au sol. Les symboles suivants sont utilisés dans le manuel pour indiquer les conditions potentiellement dangereuses ou les renseignements importants sur la sécurité.

MISE EN GARDE

Indique une procédure cruciale pour assurer le fonctionnement sécuritaire et adéquat de la station

REMARQUE

Indique une procédure ou une fonction qui est importante pour assurer le fonctionnement sécuritaire et adéquat de la station.

Renseignements généraux sur la sécurité

- Lisez toutes les instructions et mises en garde du manuel avant de commencer l'installation.
- Il y a une chance de dégarnir les écrous et les boulons.
- Ne substituez PAS des pièces d'autres sources de fabrication. Cela pourrait annuler la garantie ou rendre le système instable.
- Ce système n'est PAS conforme aux codes structurels résidentiels et ne doit pas être utilisé à la place d'un système qui l'est, si cela est requis par les règlements locaux
- Utilisez une protection pour les yeux et le visage (lunettes de protection ou visière)
- Enlevez vos bijoux avant d'effectuer l'entretien des systèmes électriques
- Respectez toujours les procédures et les avertissements en matière de sécurité
- Soyez prêts à faire face aux urgences
- Des accidents peuvent se produire, même dans les meilleures conditions
- Les extincteurs et les trousseaux de premiers soins doivent être bien entretenus et facilement accessibles

Responsabilités de l'installateur

Vérifier que le produit est conforme aux normes lorsqu'il est installé.

- L'unité ne doit pas être installée dans des zones qui pourraient être inondées en cas de forte pluie.
- L'unité doit être installée dans un endroit à l'écart d'arbres ou de tout autre obstacle pouvant limiter ou entraver l'exposition au soleil.

Table des matières

Informations générales	03
Identification des composants	04
Installation	05

Informations générales

Photo du produit

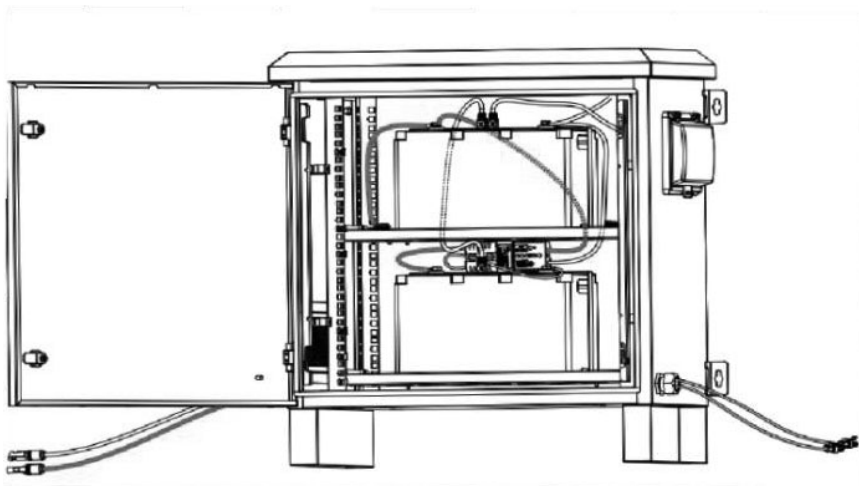

Identification des composants

Pièce	Nom de la pièce	Quantité
Batterie LFP de 100 Ah	Pièce : A 	1
Trousse de faisceau	Pièce : B 	1
Interrupteur RJ45	Pièce : C 	1
Câble parallèle RJ45	Pièce : D 	1

Installation

REMARQUE

Le port de gants et de lunettes de protection est obligatoire pendant l'installation.

Outils recommandés (non fournis)

- Clé isolée M8
- Tournevis cruciforme M2 de 10 cm
- Tournevis cruciforme M5
- Petite clé isolée M6
- Mini tournevis à tête plate

Il est fortement recommandé d'avoir à votre disposition les outils et l'équipement ci-dessus pour faciliter l'installation.

■ Étapes d'installation

MISE EN GARDE

Lorsque vous travaillez à l'intérieur du boîtier, avec le panneau ou les batteries, veuillez suivre les étapes suivantes avant d'effectuer tout travail :

- Le panneau solaire doit être débranché
- Le disjoncteur doit être à l'état ouvert ou déconnecté
- La batterie doit être mise en mode veille

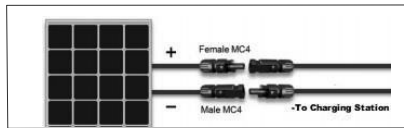

Débranchez le panneau solaire qui va à l'armoire électrique en débranchant les connecteurs MC-4. Assurez-vous de couper le disjoncteur.



Mettez les deux batteries en mode veille avant de travailler dessus. Maintenez enfoncé le bouton du moniteur de la batterie jusqu'à ce que l'écran s'éteigne, ce qui indique que la batterie préinstallée est en mode veille.

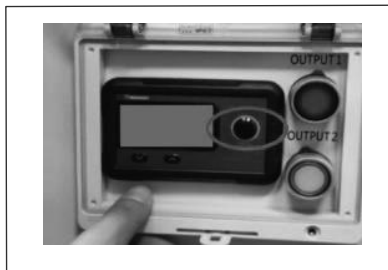

Retirez les deux boulons de borne sur la batterie supplémentaire. Branchez le câble de l'interrupteur RJ 45 dans le port COM « haut » de la batterie. Désactivez la batterie en plaçant en mode veille en maintenant enfoncé le bouton du moniteur de la batterie pendant 3 secondes. Vérifiez en testant la tension sur les bornes de la batterie avec un multimètre.



Branchez le faisceau d'extension à la batterie existante à l'aide de la clé M8 et faites-le passer à l'arrière de l'armoire. Portez attention aux polarités du câblage de la batterie, n'inversez pas les pôles + et -. Assurez-vous de bien serrer les boulons de borne.

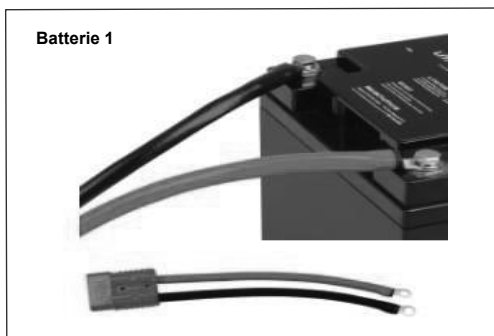

Débranchez les câbles d'entrée des (2) convertisseurs c.a./c.c. à l'aide d'un mini tournevis à tête plate pour permettre plus de jeu lors du retrait de la plaque centrale. Assurez-vous que les fils sont identifiés (quels fils sur quel convertisseur)



Branchez le faisceau d'extension à la deuxième batterie à l'aide de la clé M8 et faites-le passer à l'arrière de l'armoire. Portez attention aux polarités du câblage de la batterie, n'inversez pas les pôles + et -. Assurez-vous de bien serrer les boulons de borne.

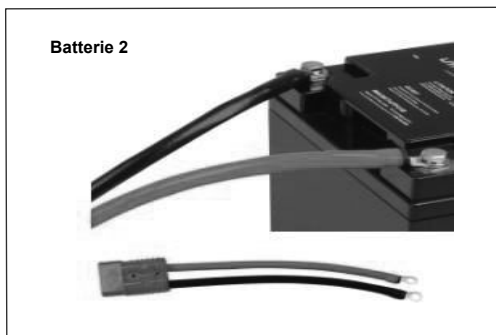

Installez la batterie sur la tablette inférieure, puis branchez le faisceau de la batterie existante à la deuxième batterie. Installez le câble de communication entre la batterie 1 et la batterie 2, puis faites passer le câble derrière la plaque supérieure, utilisez le port LINK de la batterie 1 et branchez le câble dans port « haut » de la batterie 2.

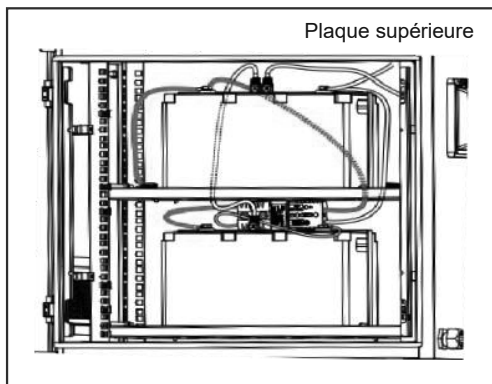

Maintenant que le branchement de la deuxième batterie a été effectuée, la plaque centrale peut être réinstallée et les convertisseurs c.a./c.c. peuvent être rebranchés, assurez-vous que les câbles sont connectés aux convertisseurs correspondants.

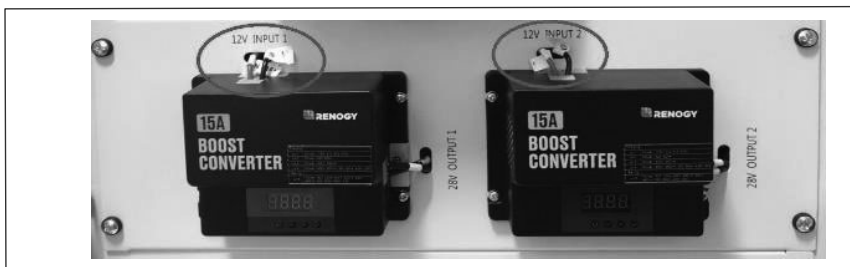

Allumez l'écran en maintenant enfoncé le bouton. Pour assurer le succès de la batterie d'extension. Le moniteur affichera 02 dans le coin supérieur gauche.



Branchez le panneau solaire à l'armoire électrique et la capacité de batterie de la station a été doublée.

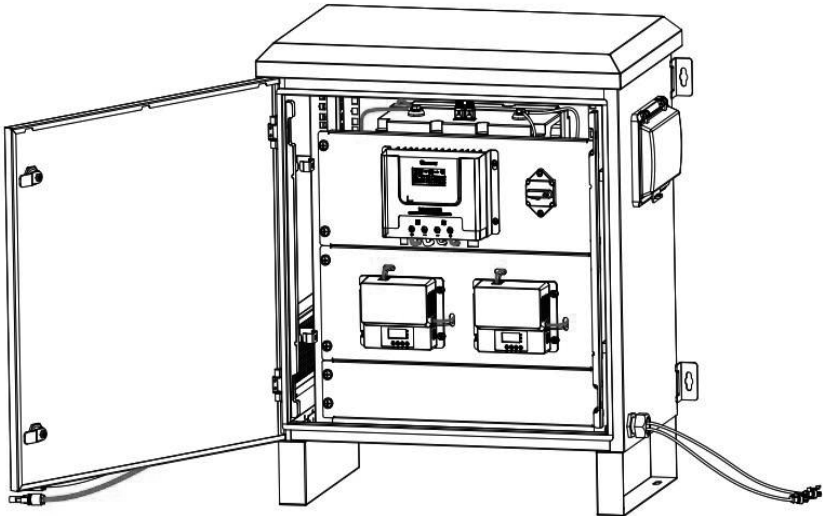

Contact :
www.Husqvarna.com

Certifications :
Tous les composants ont été testés et sont conformes aux normes de sécurité UL applicables.



114283027