

SNÖSLUNGA
LUMILINKO
SNØFRESER
SCHNEESCHLEUDER
SNOW THROWER
SNEKASTER
FRAISE À NEIGE
SPAZZANEVE
SNEEUWBLAZER
ODŚNIEŻACZ

Instruktion
Käyttöohjeet
Instruksjon
Bedienungsanleitung
Instructions
Instruksion
Instructions
Iztruzione
Instructies
Instrukcje

CE

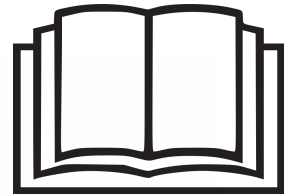

KOVA manual code:
10203

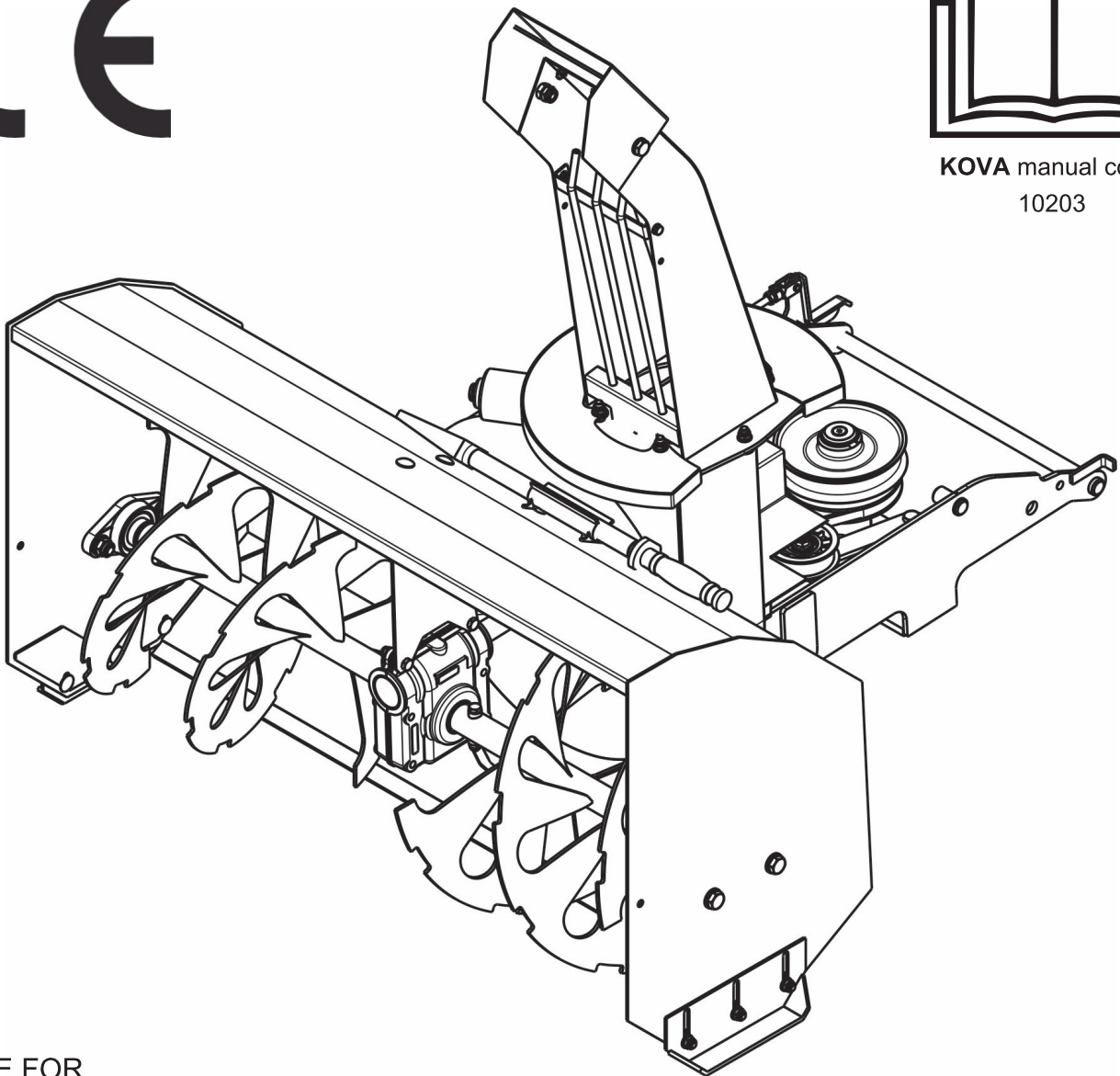

MADE FOR

 **Husqvarna**[®]
IN FINLAND BY KOVA

Rev 1.04

596 28 93-01

114 35 39-38

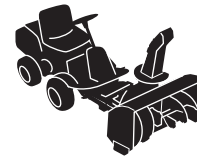
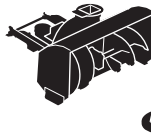



Studera och förstå bruksanvisningen före användning.



Håll händer, fötter och kläder borta från roterande delar.



Stäng av motorn när inmatningshus eller utkaströr skall rensas. Stick aldrig foten eller handen i inmatningsöppningen eller utkaströret medan slungan roterar.



Rikta aldrig snöutkastet mot människor, djur, fönsterrutor el. dyl.



Se till, att ingen befinner sig i snöslungans körriktning och att ingen kommer närmare än fem meter under arbetets gång.



Stäng av motorn innan underhåll, rengöring eller reparation.

VARNINGSFÖRESKRIFTER FÖR SNÖSLUNGOR

1. Se till, att ingen befinner sig i snöslungans körriktning och att ingen kommer närmare än femmeter under arbetets gång. Ingen annan än föraren får befinna sig på traktor med tillkopplad snöslunga.
2. Stanna maskinen före rensning och service.
3. Stick aldrig foten eller handen i inmatningsöppningen eller utblåsningsröret medan slungan roterar.
4. Planera arbetet så, att inga andra personer befinner sig på det område, dit snön slungas. Stenar kan slungas upp tillsammans med snön.
5. Var speciellt försiktig då man kan antaga, att det finns lösa stenar under snön.
6. Stanna alltid slungan vid omkörning.
7. Upplys alla som ämnar använda slungan, vilka risker den för med sig och hur man undviker olyckor.
8. Arbetstagare under 18 år får inte använda snöslunga.

ANVÄNDNINGS- OCH SÄKERHETSFÖRESKRIFTER

1. Läs igenom instruktionsboken (också för basmaskin) noggrant. Lär alla reglage så att du kan stoppa maskinen snabbt.
2. Dessa föreskrifter skall noggrant genomläsas av var och en som kör maskinen.
3. Upplys alla som ämnar använda slungan, vilka risker den för med sig och hur man undviker olyckor.
4. Låt aldrig barn köra maskinen, ej heller vistas i närheten.
5. Håll barn och djur borta från arbetsområdet. Stanna motorn då de är i närheten.
6. Rikta aldrig snöutkastet mot människor, djur, fönsterrutor etc. Stenar kan ligga i snön och slungas ut med stor kraft.
7. Frikoppla kraftuttaget och lägg växeln i neutralläge innan motorn startas.
8. Håll händer och fötter borta från roterande delar.
9. Frikoppla snöslungan vid transport eller när den inte används.
10. Frikoppla, STANNA MOTORN innan du tar bort föremål som fastnat i slungan eller rensar den från snö och is.
11. Kör inte för fort med maskinen på halt underlag. Var försiktig vid backning.
12. Slunga snön så snabbt som möjligt efter snöfall. Då fås bästa möjliga resultat.
13. Om det finns krossade stenar eller grus under snön, bör medarna justeras så, att spiralhusets botten inte rör vid stenarna.
14. Snöslungan borde avlägsna snön nästan ända till markytan, men om slungan tenderar att stiga upp, måste traktorns fart saktas ned genom att sätta in en mindre växel.
15. Snön skall alltid, om möjligt, slungas i medvind, och maskinen skall styras så, att dess spår går litet på varandra, varvid snön blir effektivt avlägsnad.
16. I vissa köld- och snöförhållanden kan några rörliga delar i slungan frysa fast. Om du alltså har svårigheter med något reglage, STANNA MOTORN och se till, att inga delar har fryst fast.
17. Se till, att inga föremål (dörrmattor, kälkar, trävaror, käppar, ledningar o.dyl.), som kan hamna in i snöslungan och sedan kastas i luften eller skada slungan, finns på området, där man skall använda snöslungan.
18. Koppla in slungan innan du kör in i snön.
19. Vid inkoppling måste slungan vara fri från snö.
20. Om slungan börjar bli överansträngd på grund av mycket snö, stanna maskinen och låt slungan kasta ut all snö. Lägg därefter i en lägre växel och fortsätt framåt.
21. Om snön är djup och slungan tenderar att överbelastas, trots full gas och lägsta växel, bör man köra så att man utnyttjar endast en del av slungans bredd. Motorn belastas då mindre och har då möjlighet att arbeta på maximalt varvtal.
22. Om snön sätter igen utkastet, frikoppla slungan, STANNA MOTORN. Avlägsna den sammanpackade snön.
23. Rengör aldrig slungan när motorn går.
24. Bästa sättet att undvika att snön sätter igen utkastet är att anpassa hastigheten så att snön hela tiden kastas ut i en jämn, oavbruten ström.
25. Risken att snön fastnar i slungan blir också mindre om alla ytor hålls rena och blanka. Använd t. ex. bilvax, på matarskruven, kåpens och utkastets insida.
26. Om slungan förvaras i varmgarage bör den ställas ut i kylan en stund innan den ska användas. Annars klibbar snön fast.
27. Efter avslutat arbete skall slungan rengöras från all snö och smuts. Detta måste göras för att förhindra de rörliga delarna att frysa fast. Isklumpar kan också bildas som vid nästa användning kan förstöra slungan.

MONTERING

1. Tag bort klippaggregatet från basmaskinen.
2. Montera utkaströret.
3. Kör fram maskinen mot slungan och skruva fast slungan i maskinens redskapsfästen.
4. Justera slungans medar efter underlag och användning.
5. Kontrollera att alla skydd är i skick.

UNDERHÅLL

STANNA ALLTID MOTORN innan underhålls- eller reparationsarbete påbörjas. Onormala vibrationer i slungan är ett tecken på att något är fel. **STANNA MOTORN** omedelbart, kontrollera slungan och reparera eventuella skador/fel innan du fortsätter arbetet.

FÖRVARING

Inför sommarförvarningen bör avskavda ställen slipas och lackeras. Stryk därefter in slungan med tunn olja eller fett för att förhindra rostangrepp.

TEKNISKA DATA:

- Utkaströret manuellt vridbart i ca 200 grader
- Kastriktningen regleras från förarplatsen
- Två ställbara medar
- Kastlängd: Upp till 15 meter beroende på varvtal och snökonsistens.
- Skruvvarvtal 185 rpm och fläktvarvtal 925 rpm
- Effektbehov 10 kW
- Arbetsbredd 1000 mm
- Bredd 1075 mm
- Vikt 93,2 kg



Lue ohjekirjaa kunnes ymmärrät siinä olevat ohjeet.



Pidä kädet, jalat ja vaatetus etäällä lumilingon pyörivistä osista.



Pysäytä moottori ennen kuin poistat lunta heittotorvesta tai heittopesästä. Älä milloinkaan laita jalkaa tai kättä syöttöruuviin tai heittotorveen lumilingon pyöriessä.



Älä suuntaa lumisuihkua ohikulkijoihin, eläimiin tai ikkunoihin päin.



Katso, ettei kukaan ole lumilingon ajosuunnassa ja ettei kukaan tule työn aikana viittä metriä lähemmäksi.



Sammuta moottori ennen lumilingon asennusta tai korjausta.

VAROITUSOHJEET LUMILINGON KÄYTTÄJILLE

1. Katso, ettei kukaan ole lumilingon ajosuunnassa ja ettei kukaan tule työn aikana viittä metriä lähemmäksi. Lumilinkoa käyttävässä traktorissa ei saa olla muita henkilöitä kuin kuljettaja.
2. Pysäytä kone ennen puhdistusta ja huoltoa.
3. Älä koskaan työnnä jalkaa tai kättä syöttöaukkoon tai poistoputkeen lingon toimiessa.
4. Suunnittele ajo siten, ettei lumen sinkoutumisalueella ole muita henkilöitä. Lumen mukana voi sinkoutua myös kiviä.
5. Noudata erityistä varovaisuutta silloin, kun lumen alla voi olla irtokiviä.
6. Pysäytä linko aina ohitustilanteessa.
7. Kerro jokaiselle, joka aikoo käyttää konetta, mitkä vaarat siitä voivat aiheutua ja miten tapaturmat voidaan välttää.
8. Alle 18-vuotiaat työntekijät eivät saa käyttää lumilinkoa.

LUMILINGON KÄYTTÖ- JA TURVALLISUUSOHJEITA

1. Lue ohjekirja (myös peruskone) tarkasti kokonaan ennen kuin käytät laitetta. Opettele tuntemaan kaikki hallintalaitteet, jotta osaat pysäyttää koneen nopeasti.
2. Jokaisen konetta käyttävän henkilön tulee tarkkaan perehtyä näihin ohjeisiin.
3. Kerro jokaiselle, joka aikoo käyttää konetta, mitkä vaarat siitä voivat aiheutua ja miten tapaturmat voidaan välttää.
4. Älä koskaan anna lasten käyttää konetta tai oleskella sen lähistöllä.
5. Pidä lapset ja eläimet poissa työalueelta. PYSÄYTÄ MOOTTORI, kun he ovat lingon läheisyydessä.
6. Älä koskaan suuntaa heittotorvea ihmisiä, eläimiä, ikkunaruujuja tms. kohti. Lumessa voi olla kiviä, jotka sinkoutuvat ulos kovalla voimalla.
7. Kytke voimanotto irti ja aseta vaihde vapaalle ennen moottorin käynnistämistä.
8. Pidä kätesi ja jalkasi poissa lingon pyörivistä osista.
9. Kytke lumilinko vapaalle kuljetuksen ajaksi tai kun linkoa ei käytetä.
10. Kytke vapaalle, PYSÄYTÄ MOOTTORI ennen kuin poistat linkoon tarttuneita esineitä tai puhdistat sitä lumesta ja jäästä.
11. Älä aja konetta liian suurella nopeudella liukkaalla alustalla. Peräytettäessä aja varovasti.
12. Suorita lumen siirto mahdollisimman pian lumisateen jälkeen, silloin saavutetaan paras tulos.
13. Jos lunta siirretään kivimurskaa tai soraa olevalta maaperältä, jalakset on säädettävä siten, että kierukkakotelon pohja ei pääse koskettamaan kiviä.
14. Lumilinko on suunniteltu poistamaan lumi jokseenkin maanpinnan tasoon asti, mutta jos linko pyrkii nousemaan ylös, on vähennettävä koneen kulkunopeutta siirtymällä pinemmälle vaihteelle.
15. Lumi tulee aina, mikäli mahdollista, lingota myötätuuleen ja konetta on ohjattava siten, että sen kulku-urat tulevat hieman limittäin, jolloin lumi tulee poistetuksi tehokkaasti.
16. Tietyissä pakkas- ja lumiolosuhteissa jotkut lingon liikkuvista osista saattavat jäätyä kiinni. Jos siis jonkin hallintalaitteen käyttö muodostuu hankalaksi, PYSÄYTÄ MOOTTORI ja tarkista, että mitkään osat eivät ole jäätyneet kiinni.
17. Tutki tarkkaan alue, jolla linkoa on tarkoitus käyttää. Siirrä syrjään ovimatot, kelkat, kaikenlainen puutavara, kepit ja johdot sekä yleensäkin kaikki sellainen, mikä voi joutua lumilinkoon ja siten sinkoutua ilmaan tai vaurioittaa linkoa ja aiheuttaa vaaraa.
18. Kytke lumilinko ennen kuin ajat lumeen.
19. Kytettäessä lumilingon oltava vapaana lumesta.
20. Jos linko alkaa kuormittua liiaksi runsaan lumen vuoksi, pysäytä kone ja anna lingon singota kaikki lumi ulos. Vaihda pinemmälle vaihteelle ja jatka ajoa.
21. Jos lumi on syvää ja linko pyrkii ylikuormittumaan vaikka ajetaan täydellä kaasulla ja pienimmällä vaihteella, on ajettava siten, että käytetään vain osaa lingon leveydestä. Moottori kuormittuu tällöin vähemmän ja saa käydä täydellä pyörimisnopeudellaan.
22. Jos lumi tukkii heittotorven, pysäytä linko, SAMMUTA MOOTTORI. Poista pakkautunut lumi.
23. Älä koskaan puhdistat linkoa moottorin käydessä.
24. Paras tapa välttää tukkeutumista on sovittaa nopeus siten, että lumi koko ajan sinkoutuu tasaisena, katkeamattomana virtana.
25. Lumen takertumismahdollisuus on myös vähäisempi, jos kaikki pinnat pidetään

puhtaina ja sileinä. Käyttäkää esim. autovahaa syöttöruuvin sekä kopan ja heittotorven sisäpintaan.

26. Jos lumilinkoa säilytetään lämpimässä tallissa, se on syytä ottaa hetkeksi pakkaseen ennen käyttöä. Muuten lumi tarttuu siihen kiinni.
27. Työn päätyttyä on linko puhdistettava kaikesta lumesta ja liasta. Tämä on tärkeää, jotta liikkuvat osat eivät jäätyisi kiinni. Myös jääkokkareita saattaa muodostua. Seuraavalla kerralla kokkareet voivat vaurioittaa lumilinkoa ja aiheuttaa vaaraa.

ASENNUSOHJE

1. Irroita peruskoneesta siihen mahdollisesti kytketty ruohonleikkuri.
2. Asenna lumilingon heittotorvi. Voitele liukupinnat vaseliinilla. Voitele heittotorven kääntöruuvi ja heittotorven hampaat vaseliinilla.
3. Aja kone lingon luo ja kiinnitä linko koneen työvälinekiinnikkeisiin.
4. Säädä lumilingon jalakset maaperää ja käyttötarkoitusta vastaavaan asentoon.
5. Tarkista, että kaikki laitteeseen kuuluvat suojukset ovat paikoillaan ja huolellisesti kiinnitetyt.

HUOLTO-OHJE

PYSÄYTÄ MOOTTORI aina ennen lingon huolto- ja korjaustoimenpiteisiin ryhtymistä. Mikäli linko alkaa käytön aikana tärinä epänormaalisti, on se usein merkki syntyneestä vauriosta. **PYSÄYTÄ MOOTTORI** ja korjaa mahdolliset vauriot ennen lingon käytön jatkamista.

SÄILYTYS

Ennen kesäsäilöön laittamista on hankautuneet kohdat hiottava ja maalattava. Voitele linko ohuella öljyllä tai rasvalla ruostumisen välttämiseksi.

TEKNISET TIEDOT:

- Heittotorvi on käännettävissä 200 astetta
- Kaksi aseteltavaa kannatusjalasta
- Lumenheittomatka jopa 15 metriä riippuen lumen koostumuksesta
- Heittopyörän pyörimisnopeus max. 925 rpm ja syöttöruuvin 185 rpm
- Tehontarve noin 10 kW
- Työleveys 1000 mm
- Kokonaisleveys 1075 mm
- Paino 93,2 kg



Studer og forstå bruksanvisningen før bruk.



Hold hender og føtter veck fra de roterande deler på freseren.



Slå av motoren når inmatningshuset eller utkasteråpningen skal renses. Før aldri hånden eller foten in i inmatningshuset eller utkasteråpningen når freseren roterer.



Rett aldri utkasteråpningen mot mennesker, dyr, vindusruter e. ling.



Påse at det ikke er mennesker eller dyr i området hvor snøfreseren skal brukes.



Stopp motoren får du rengjør, reparerer eller utfører vedlikehold.

SIKKERHETSFORSKRIFTER

1. Les instruksjonsboken nøye. Lær snøfreseren og alle betjeningsorganene å kjenne slik at du kan stoppe den raskt.
2. La aldri barn få kjøre snøfreseren. La aldri noen kjøre den uten ordentlig instruksjon.
3. Påse at det ikke er mennesker eller dyr i området hvor snøfreseren skal brukes.
4. Påse at det ikke finnes løse gjenstander på rydnings området.
5. Før motoren startes må du frikoble snøskruen og stille girspaken i fri.
6. Fyll aldri på bensin når motoren er varm eller når den går. Fyll aldri bensin innendørs.
7. Hold hender og føtter borte fra roterende deler.
8. Rett aldri snøutkastet mot mennesker, dyr, vindusruter el. I. Steiner som er skjult i snøen kan bli slynget ut med stor kraft.
9. Slå av motoren når du går fra snøfreseren og når freseren skal renses for snø, repareres, justeres eller kontrolleres.
10. Steng av snøskruen ved transport.

11. Overbelast ikke snøfreseren gjennom å forsøke å rydde snø ved for høy hastighet.
12. Kjør ikke motoren innendørs. Avgassene er livsfarlige.
13. Hvis freseren forlades uten tilsyn må du treffe alle sikkerhetstiltak. Sett giret i fri, slå av motoren, ta ut nøkkelen.
14. Kjør aldri snøfreseren uten god sikt og belysning. Vær forsiktig ved rygging.

MONTERING

1. Ta klippeaggregatet av grunnmaskinen.
2. Monter utkasterrøret.
3. Kjør fram maskinen mot snøfreseren og skru fast snøfreseren på maskinens redskapsfeste.
4. Juster snøfreserens meier etter underlag og bruksforhold.
5. Kontroller at alle vern er i god stand.

VEDLIKEHOLD

STANS ALLTID MOTOREN før vedlikeholds- eller reparasjonsarbeidet påbegynnes. Unormale vibrasjoner i freseren er et tegn på at noe er feil. **STANS MOTOREN** straks, kontroller freseren og reparer eventuelle skader/feil før du fortsetter arbeidet.

OPPBEVARING

Før lagringen i løpet av sommeren bør avskrapede steder slipes og lakkres. Stryk deretter freseren inn med tynn olje eller fett for hindre at freseren blir utsatt for rustangrep.

TEKNISEK DATA:

- Utkasterrøret er manuelt vribart i ca. 200 grader
- Kasteretningen reguleres fra førerisetet
- To stillbare meier
- Kastelengde: Opptil 15 meter, avhengig av turtall og snøens konsistens
- Skruens turtall 185 rpm og viften 925 rpm
- Effektbehov 10 kW
- Arbeidsbredde 1000 mm
- Bredde 1075 mm
- Vekt 93,2 kg



Vor Anwendung
Gebrauchsanweisung
genau durchlesen.



Hände, Füße und
Kleidung von
rotierende Teile
weghalten.



Vor reinigung des
Rotorgehäuse oder des
Auswerfer, den Motor
abstellen. Nie die Hand
oder den Fuss in den
Auswerfer order das
Rotorgehäuse stecken,
wenn die Fräse rotiert.



Nie der Schneerauswerfer
auf Menschen, Tiere oder
Fenster richten.



Lassen Sie nie Kinder die
Maschine fahren und sich
auch nicht in der Nähe der
Maschine aufhalten.



Vor Wartung oder
Reparatur, Motor abstellen.

SICHERHEITSVORSCHRIFTEN

1. Lesen Sie diese anleitung sorgfältig durch. Lernen Sie alle Schaltungen genau kennen, so dass Sie die Maschine schnell anhalten können.
2. Lassen Sie nie Kinder die Maschine fahren und sich auch nicht in der Nähe der Maschine aufhalten.
3. Kontrollieren Sie, dass in dem Gebiet, wo die Maschine angewendet werden soll, keine fremden, losen Gegenstände herumliegen.
4. Bevor Sie den Motor anlassen, Kuppeln Sie den Nebenabtrieb aus und legen den Schalthebel in Neutrallage.
5. Halten Sie Hände und Füße von rotierenden Teilen fern.
6. Richten Sie nie den Schneerauswerfer auf Menschen, Tiere, Fensterscheiben usw. Im Schnee können Steine verborgen liegen, die mit grosser Kraft herausgeschleudert werden.
7. Die Schneeschleuder auskuppeln, wenn sie transportiert order nicht angewendet wird.
8. Bevor Sie Gegenstände, die sich in der Schleuder festgesetzt haben, entfernen

oder bevor Sie die Schleuder von Schnee und Eis reinigen, die Schleuder auskuppeln, den Motor abschalten und das Zündkabel von der Zündkerze nehmen.

9. Mit der Maschine auf glatter Unterlage nicht zu schnell fahren. Beim Zurücksetzen der Maschine vorsichtig sein.
10. Nie die Maschine dadurch überlasten, dass man Schnee bei zu hoher Geschwindigkeit zu räumen versucht.

FAHRTIPS

1. Wenn der Schnee tief ist und die Schneeschleuder zu Überbelastung neigt, obwohl Vollgas und niedrigster Gang eingestellt sind, soll man so fahren, dass nur ein Teil der Schleuderbreite ausgenutzt wird.
2. Der Motor wird dann weniger belastet und kann infolgedessen mit höchster Drehzahl arbeiten.
3. Wenn Schnee den Auswerfer verstopft, die Schleuder auskuppeln, den Motor abschalten und das Zündkabel abnehmen. Mit Hilfe eines Holzstabes den zusammengepackten Schnee entfernen.
4. Die Schleude nie mit Händen oder Füßen und auch nie bei laufendem Motor reinigen.
5. Verstopfen des Auswerfers mit Schnee wird am besten dadurch vermieden, dass man die Geschwindigkeit so anpasst, dass der Schnee stets in einem gleichmässigen ununterbrochenen Storm hinausgeworfen wird.
6. Die Gefahr von Festsetzen des Schnees ist auch geringer, wenn alle Oberflächen sauber und blank gehalten werden. Auf die Schneeschnecke sowie auf die Innenseite von Haube und Auswerfer z.B. Autowachs auftragen.
7. Wenn die Schleuder in geheizter Garage verwahrt wird, stelle man sie vor Anwendung eine Weile in die Kälte hinaus, da sonst der Schnee an ihr festklebt.
8. Nach Abschluss der Arbeit die Schleuder von allem Schnee und Schmutz reinigen. Dies ist notwendig, um Festfrieren der beweglichen Teile zu verhüten. Es können sich auch Eisklumpen bilden, die bei nächster Anwendung die Schleuder zerstören können.

MONTAGE

1. Das Schneidaggregat demontieren.
2. Das Auswurfrohr montieren.
3. Den Traktor an die Schneeschleuder heranfahren und letztere an der Werkzeughalterung des Traktors festschrauben
4. Die Kufen der Schneeschleuder je nach Unterlage und Bedarf justieren.
5. Kontrollieren, ob sich alle Schutzvorrichtungen in einwandfreiem Zustand befinden.

WARTUNG

Vor jeglichen Wartungs- und Reparaturarbeiten den **Motor abstellen!**

Unnormale Vibrationen in der Schneeschleuder deuten auf einen Fehler hin. **Den Motor sofort abstellen**, die Schneeschleuder kontrollieren und eventuelle Fehler/Schäden reparieren, bevor die Arbeit wieder aufgenommen wird.

AUFBEWAHRUNG

Lackschäden sollten vor der Aufbewahrung über den Sommer abgeschliffen und neu lackiert werden. Anschliessend die Schneeschleuder mit dünnflüssigem Öl oder Fett einschmieren, um Rostangriff zu verhindern.

TECHNISCHE DATEN

- Auswurfrohr manuell um etwa 200 Grad drehbar
- Auswurfrichtung vom Fahrersitz aus regulierbar
- Zwei verstellbare Kufen
- Auswurfweite: bis zu 15 Meter, je nach Drehzahl und Schneekonsistenz
- Schraubendrehzahl 185 rpm und das Gebläse 925 rpm
- Leistungsaufnahme 10 kW
- Arbeitsbreite 1000 mm
- Breite 1075 mm
- Gewicht 93,2 kg

ENGLISH



SAFETY REGULATIONS



Study and understand the owner's manual before use.



Keep hands and feet away from the rotating parts of the snow thrower.



Turn the engine off before cleaning auger housing or discharge chute. Never put your foot or hand in the auger or in the discharge chute when the snow thrower is running.



Never direct discharge chute at bystanders, animals or windows.



Keep the area of operation clear of all persons, especially small children and pets.



Shut off engine before performing maintenance or repair work.

SAFETY PRECAUTIONS

1. Read the owner's instruction manual carefully.
2. Be thoroughly familiar with the controls and proper use of the equipment. Know how to stop the unit and disengage the controls quickly.
3. Never allow children to operate equipment. Never allow adults to operate equipment without proper instruction.
4. Keep the area of operation clear of all persons, especially small children and pets.
5. Exercise caution to avoid slipping or falling, especially when operating in reverse.
6. Thoroughly inspect the area where the equipment is to be used and remove all door mats, sleds, boards, wires and other foreign objects.
7. Disengage all clutches and shift into neutral before starting engine.
8. Never attempt to make any adjustment while engine is running.
9. Do not operate equipment without wearing adequate winter outer garments. Wear footwear which will improve footing on slippery surfaces.
10. Never operate the snow thrower without good visibility or light.

11. After striking foreign object, stop the engine, thoroughly inspect the snow thrower for any damage, and repair the damage before restarting and operating the snow thrower.
12. If the unit should start to vibrate abnormally, stop the engine and check immediately for the cause. Vibration is generally a warning of trouble.
13. Take all possible precaution when leaving the vehicle unattended, disengage the power takeoff, lower the attachment, shift into neutral, set the parking brake, stop the engine, remove the key.
14. Never operate snow thrower without guards, plates or other safety protective devices in place.
15. Never direct discharge at bystanders or allow anyone in front of unit.
16. Do not run engine indoors, exhaust fumes are dangerous.

OPERATING TIPS

1. Whenever possible, discharge snow down wind.
2. Raise snow thrower when you drive between jobs.
3. Do not attempt to remove ice or hard packed frozen snow.
4. For best efficiency, clear snow before it melts, refreezes and hardens.
5. Do not overload machine capacity by attempting to clear snow at too fast rate.

ASSEMBLY

1. Remove the cutterhead from the machine.
2. Fit the deflector pipe.
3. Drive the machine up to the thrower and bolt the thrower to the attachment bracket.
4. Adjust the thrower's runners according to the ground and application.
5. Check that the guard is in good condition.

MAINTENANCE

ALWAYS STOP THE ENGINE before carry out maintenance or repairs.

Irregular vibrations on the thrower are a sign that something is wrong. **STOP THE ENGINE** immediately and check the thrower, make any repairs before continuing.

STORAGE

Before storing for the summer any damaged areas should be prepared and painted. Thereafter apply a film of thin oil or grease on the thrower to prevent rusting.

TECHNICAL DATA:

- Deflector pipe adjustable through approx. 200 degrees
- Throw direction controlled from the driver's seat
- Adjustable deflector plate to control the throwing height
- Two adjustable runners
- Throwing length: up to 15 metres, depending on the speed and the consistency of the snow
- Feeder screw speed 185 rpm and fan speed 925 rpm
- Power requirement 10 kW
- Working width 1000 mm
- Width 1075 mm
- Weight 93,2 kg



Læs og forstå
brugsvejledningen før
brug.



Hold hænderne og
fødderne på passende
afstand fra de
roterende dele på
snekasteren.



Sluk for motoren, før du rens
snekkens husning eller
udtømningsåbning. Stik aldrig
dine fødder eller hænder ind i
snekken eller udkastskakten
når snekasteren er tændt.



Vend aldrig
udkastskakten i retning af
personer, dyr eller
vinduer.



Hold arbejdsområdet fri for
enhver person, især små
børn og kæledyr.



Sluk for motoren, før du
afvikler vedligeholdelses-
eller reparationsindgreb.

SIKKERHEDSFORANSTALTNINGER

1. Læs brugsanvisningerne med omhu.
2. Vær sikker på, at du har fuldt kendskab til betjeningsanordningerne og korrekt brug af udstyret. Du skal vide hvordan man hurtigt kan standse enheden og udkoble betjeningsanordningerne.
3. Lad aldrig børn bruge udstyret. Lad aldrig andre voksne bruge udstyret, hvis de ikke har tilstrækkeligt kendskab til anvisningerne.
4. Hold arbejdsområdet fri for enhver person, især små børn og kæledyr.
5. Vær forsigtig, for at undgå at glide eller snuble, især når maskinen bakker.
6. Kontrollér omhyggeligt det område, hvor udstyret skal anvendes, og fjern alle dørmåtter, slæder, planker, kabler og andre fremmedlegemer.
7. Udkobl alle koblinger og sæt i frigear, før motoren startes.
8. Forsøg aldrig på at udføre justeringer mens motoren kører.
9. Brug aldrig udstyret uden at være iført passende vintertøj. Brug fodtøj, som forbedrer fodfæstet på glatte overflader.
10. Brug aldrig snekasteren ved ringe sigtbarhed eller belysning.

11. Stop motoren og kontrollér omhyggeligt snekasteren for skader, hvis den støder på et fremmedlegeme, og reparér eventuelle skader, før snekasteren genstartes og anvendes igen.
12. Hvis der forekommer unormale vibrationer på enheden skal man stoppe motoren og øjeblikkeligt finde frem til årsagen. Vibration er som oftest en advarsel om problemer.
13. Iværksæt enhver foranstaltning når maskinen skal efterlades uden opsyn, slå kraftudtaget fra, sænk tilbehøret, sæt i frigear, træk parkeringsbremsen, stop motoren og træk nøglen ud.
14. Anvend aldrig snekasteren uden værn, skærme eller andre sikkerhedsanordninger.
15. Vend aldrig udkastskakten i retning af personer og tillad heller ikke, at nogen tager ophold foran den.
16. Lad aldrig motoren køre indendørs, udstødningsgassen er farlig.

BRUGSTIPS

1. Kast sneen med vinden, hvor dette er muligt.
2. Løft snekasteren, når du kører uden at arbejde.
3. Forsøg aldrig på at fjerne is eller hårdt pakket, frosset sne.
4. Ryd sneen før den smelter, fryser igen og hærdes, for at opnå den bedste virkning.
5. Undgå at overbelaste maskinen ved at forsøge på at rydde sne ved for høj en hastighed.

MONTERING

1. Tag skæreenheden af maskinen.
2. Sæt kasterøret på.
3. Kør maskinen op til snekasteren og bolt snekasteren fast på tilbehørsbeslaget.
4. Justér snekasterens meder i funktion af underlag og anvendelsen.
5. Kontrollér at værnet er i god stand.

VEDLIGEHOLDELSE

STANDS ALTID MOTOREN, før der udføres vedligeholdelse eller reparationer.

Unormal vibration på snekasteren er et tegn på, at der er noget galt. **STOP ØJEBLICKELIGT MOTOREN** og kontrollér snekasteren. Udfør eventuelle reparationer, før du fortsætter.

OPBEVARING

Før opmagasinering for sommeren skal alle beskadigede områder udbedres og males. Påfør herefter et tyndt lag olie eller smørefedt på snekasteren, for at forebygge rustdannelse.

TEKNISKE DATA

- Manuelt indstilleligt kasterør, cirka 200 grader
- Kasteretningen styres fra førersædet
- Indstillelig afbøjningsplade til kontrol af kastehøjden
- To justerbare meder
- Kastelængde: op til 15 meter, afhængigt af hastighed og sneens konsistens
- Fødesneglens hastighed 185 o/m og blæserens hastighed 925 o/m
- Effektbehov 10 kW
- Arbejdsbredde 1000 mm
- Bredde 1075 mm
- Vægt 93,2 kg



Il convient d'étudier et de comprendre le manuel du propriétaire avant l'utilisation.



Gardez les mains et les pieds éloignés des pièces rotatives de la fraise à neige.



Coupez le moteur avant de nettoyer le logement de vis sans fin ou la goulotte de sortie. Ne mettez jamais votre pied ou votre main dans la vis sans fin ou dans la goulotte de sortie lorsque la fraise à neige est en train de fonctionner.



Ne dirigez jamais la goulotte de sortie vers les personnes, les animaux ou les fenêtres avoisinantes.



Veillez à ce que personne ne se trouve dans la zone de fonctionnement en particulier les petits enfants et les animaux domestiques.



Coupez le moteur avant d'effectuer une opération de maintenance ou de réparation.

PRÉCAUTIONS DE SÉCURITÉ

1. Il convient de lire minutieusement le manuel d'instructions du propriétaire.
2. Familiarisez-vous avec les commandes et l'utilisation correcte de l'équipement. Sachez comment arrêter l'unité et désactiver les commandes rapidement.
3. Ne laissez jamais les enfants actionner l'équipement. Ne laissez jamais les adultes actionner l'équipement sans instructions adaptées.
4. Veillez à ce que personne ne se trouve dans la zone de fonctionnement en particulier les petits enfants et les animaux domestiques.
5. Faites attention à ne pas glisser ou tomber, en particulier lors d'un fonctionnement en marche arrière.
6. Inspectez minutieusement la zone où l'équipement doit être utilisé et enlevez tous les revêtements de portes, traîneaux, cartes, fils et autres objets étrangers.
7. Désactivez tous les embrayages et passez en point mort avant de démarrer le moteur.
8. Ne tentez jamais d'effectuer un réglage quelconque pendant que le moteur tourne.

9. N'actionnez pas l'équipement sans porter de vêtements extérieurs d'hiver adéquats. Portez des chaussures qui permettent de tenir sur les surfaces glissantes.
10. N'actionnez jamais la fraise à neige sans une bonne visibilité ou luminosité.
11. Après avoir heurté un objet étranger, arrêtez le moteur, inspectez minutieusement la fraise à neige pour vérifier qu'elle ne présente aucun dommage et réparez éventuellement avant de redémarrer et de réactionner la fraise à neige.
12. Si l'unité commence à vibrer de manière anormale, arrêtez le moteur et vérifiez immédiatement la cause. La vibration est généralement un avertissement de problème.
13. Prenez toutes les précautions possibles lorsque vous laissez le véhicule sans surveillance, désactivez la prise de force, baissez la fixation, passez en point mort, tirez le frein de parking, arrêtez le moteur, enlevez la clé.
14. N'utilisez jamais la fraise à neige sans protections, plaques ou autres dispositifs de protection de sécurité en place.
15. Ne dirigez jamais la goulotte de sortie vers les personnes avoisinantes ou ne laissez jamais quelqu'un se placer devant l'unité.
16. Ne faites pas tourner le moteur en intérieur, les fumées d'échappement sont dangereuses.

ASTUCES

1. Dans la mesure du possible, déchargez la neige sous le vent.
2. Levez la fraise à neige quand vous vous déplacez entre les différents travaux à réaliser.
3. Ne tentez pas d'enlever la glace ou la neige gelée en paquet dur.
4. Pour un meilleur rendement, nettoyez la neige avant qu'elle fonde, regèle et durcisse.
5. Ne surchargez pas la capacité de la machine en tentant d'enlever la neige trop rapidement.

ASSEMBLAGE

1. Enlevez la tête de coupe de la machine.
2. Installez le tuyau de la fraise à neige.
3. Amenez la machine jusqu'à la fraise à neige et fixez la fraise à neige au support de fixation.
4. Ajustez les patins de la fraise à neige par rapport à la terre et à l'application.
5. Vérifiez que la protection est en bon état.

MAINTENANCE

ARRÊTEZ TOUJOURS LE MOTEUR avant d'effectuer une quelconque opération de maintenance ou de réparation. Des vibrations irrégulières sur la fraise à neige sont le signe que quelque chose ne va pas. **ARRÊTEZ LE MOTEUR** immédiatement et vérifiez la fraise à neige, effectuez d'éventuelles réparations avant de continuer.

STOCKAGE

Avant de stocker l'appareil pour l'été, les éventuelles zones endommagées doivent être préparées et peintes. Ensuite, appliquez un film mince d'huile ou de graisse sur la fraise à neige pour éviter la rouille.

DONNÉES TECHNIQUES

- Tuyau de déflecteur réglable sur environ 200 degrés
- Direction de soufflage commandée depuis le siège conducteur
- Deux patins réglables
- Longueur de soufflage : jusqu'à 15 mètres, en fonction de la vitesse et de la consistance de la neige
- Vitesse de vis d'alimentation 185 trs/mn et vitesse de ventilateur 925 trs/mn
- Condition requise d'alimentation 10 kW
- Largeur de fonctionnement 1000 mm
- Largeur 1075 mm
- Poids 93,2 kg



Esaminare e comprendere il manuale per l'uso prima di procedere.



Tenere mani e piedi lontani dalle parti in rotazione dello spazzaneve.



Spegnere il motore prima di pulire l'alloggiamento della coclea o il canale di espulsione. Non mettere mai le mani o i piedi all'interno della coclea o nel canale di espulsione durante il funzionamento dello spazzaneve.



Non dirigere mai il canale di espulsione in direzione delle persone presenti, di animali o di finestre.



Mantenere l'area di lavoro priva di persone, in particolari bambini e animali domestici.



Spegnere il motore prima di eseguire operazioni di manutenzione o riparazione.

NORME DI SICUREZZA

1. Leggere con attenzione il manuale di istruzioni per l'uso.
2. Prendere dimestichezza coi sistemi di controllo e l'utilizzo corretto dell'equipaggiamento. Imparare le modalità di arresto dell'unità e come disinnestare rapidamente i sistemi di controllo.
3. Non permettere mai ai bambini di utilizzare l'equipaggiamento. Non permettere mai agli adulti di utilizzare l'equipaggiamento senza una corretta formazione.
4. Mantenere l'area di lavoro priva di persone, in particolari bambini e animali domestici.
5. Prestare la dovuta attenzione per evitare scivolamenti o caduta, specialmente quando si procede in retromarcia.
6. Ispezione con cura tutta l'area in cui l'equipaggiamento deve essere usato e rimuovere qualsiasi zerbino, slittino, asse, filo o oggetto esterno presente al suo interno.
7. Disinnestare tutte le frizioni e mettere in folle prima di avviare il motore.
8. Non provare ad eseguire regolazioni con motore in funzione.

9. Non utilizzare l'equipaggiamento senza indossare indumenti adeguati invernali per uso esterno. Indossare calzature che aiutino a camminare su superfici scivolose.
10. Non azionare mai lo spazzaneve in assenza di una corretta visibilità o in condizioni di scarsa luminosità.
11. Qualora si entri in contatto con oggetti esterni, arrestare il motore, ispezionare accuratamente l'eventuale presenza di danni sullo spazzaneve e riparare tali danni prima di riavviare ed utilizzare lo spazzaneve.
12. Se l'unità dovesse cominciare a vibrare in modo anomalo, arrestare il motore e individuarne immediatamente la causa. Le vibrazioni rappresentano spesso un avvertimento su possibili problemi.
13. Quando si lascia il veicolo incustodito, prendere tutte le possibili precauzioni del caso: disinnestare la presa di forza, abbassare l'accessorio, mettere in folle, inserire il freno di parcheggio, arrestare il motore e rimuovere la chiave.
14. Non azionare mai lo spazzaneve senza sistemi di protezione, piastre o altri disposizioni di sicurezza installati.
15. Non rivolgere mai lo scarico verso le persone presente, né permettere a nessuno di sostare davanti all'unità.
16. Non azionare il motore in ambienti chiusi; i fumi di scarico sono pericolosi.

CONSIGLI OPERATIVI

1. Se possibile, scaricare la neve sottovento.
2. Sollevare lo spazzaneve quando ci si sposta tra due attività.
3. Non cercare di rimuovere il ghiaccio o la neve ghiacciata induritasi.
4. Per migliorare l'efficienza, rimuovere la neve prima che si sciolga, ghiacci di nuovo e si indurisca.
5. Non sovraccaricare la capacità della macchina tentando di rimuovere la neve ad una velocità eccessiva.

MONTAGGIO

1. Rimuovere la testa di taglio dalla macchina.
2. Installare il tubo deflettore.
3. Avvicinarsi con la macchina allo spazzaneve e imbullonarlo sulla staffa dell'accessorio.
4. Regolare le guide di scorrimento dello spazzaneve in funzione del terreno e dell'applicazione specifica.
5. Controllare che il dispositivo di protezione sia in buone condizioni.

MANUTENZIONE

ARRESTARE SEMPRE IL MOTORE prima di svolgere qualsiasi operazione di manutenzione o riparazione. Vibrazioni irregolari sullo spazzaneve indicano che qualcosa non funziona correttamente. **ARRESTARE IL MOTORE** immediatamente e controllare lo spazzaneve, eseguendo qualsiasi riparazione necessaria prima di procedere.

RIMESSAGGIO

Prima dello stoccaggio estivo, occorre preparare e verniciare le aree danneggiate. Applicare quindi un sottile strato di olio o grasso sullo spazzaneve per prevenire la ruggine.

DATI TECNICI

- Tubo deflettore regolabile a circa 200 gradi
- Direzione del getto controllata dal sedile del conducente
- Piastra deflettrice a regolazione manuale per il controllo dell'altezza del getto
- Due guide di scorrimento regolabili
- Lunghezza del getto: fino a 15 metri, in funzione della velocità e della consistenza della neve
- Velocità della coclea di alimentazione pari a 185 giri/min e velocità della ventola di 925 giri/min
- Potenza richiesta 10 kW
- Larghezza operativa 1000 mm
- Larghezza 1075 mm
- Altezza 93,2 kg



Bestudeer en begrijp de handleiding vooraleer in gebruik te nemen.



Hou de handen en voeten uit de draaiende onderdelen van de sneeuwblazer.



Zet de motor uit vooraleer de behuizing van de agger of de afvoergoot te reinigen. Steek de handen of voeten nooit in de agger of afvoergoot wanneer de sneeuwblazer in werking is.



Richt de afvoergoot nooit naar bijstaanders, dieren of ramen.



Hou de werkzone vrij van andere personen, vooral kleine kinderen en huisdieren.



Zet de motor uit vooraleer te onderhouden of te repareren.

VEILIGHEIDSVOORSCHRIFTEN

1. Lees de handleiding aandachtig.
2. Raak grondig vertrouwd met de bedieningen en het correct gebruik van de uitrusting. Leer hoe de eenheid snel te stoppen en de bedieningen uit te schakelen.
3. Kinderen mogen niet met de uitrusting spelen. Volwassenen mogen de uitrusting niet gebruiken als ze niet correct opgeleid zijn.
4. Hou de werkzone vrij van andere personen, vooral kleine kinderen en huisdieren.
5. Let op om niet uit te glijden of te vallen, vooraleer wanneer achteruit gewerkt wordt.
6. Inspecteer de zone grondig waar de uitrusting gebruikt moet worden en verwijder deurmatten, sleden, planken, draden en andere vreemde voorwerpen.
7. Schakel alle koppelingen uit en schakel over op de neutrale stand vooraleer de motor te starten.
8. Stel niet af terwijl de motor loopt.
9. Gebruik de uitrusting niet zonder gepaste winterkleding te dragen. Gebruik gepast

schoeisel voor glibberige oppervlakken.

10. Gebruik de sneeuwblazer niet zonder een goede zichtbaarheid of verlichting.
11. Nadat tegen een vreemd voorwerp gestoten is, stop de motor, inspecteer de sneeuwblazer grondig op schade en repareer de schade vooraleer opnieuw te starten en de sneeuwblazer te gebruiken.
12. Als de eenheid abnormaal begint te trillen, stop de motor en peil onmiddellijk naar de oorzaak. Trillingen duiden meestal op een probleem.
13. Tref alle mogelijke voorzorgsmaatregelen bij het verlaten van het voertuig, zet het vermogen uit, breng het toebehoren omlaag, schakel de neutrale stand in, schakel de parkeerrem in, stop de motor en verwijder de sleutel.
14. Gebruik de sneeuwblazer nooit zonder beschermingen, platen of andere veiligheidsinrichtingen gemonteerd.
15. Richt de afvoer nooit naar bijstaanders en zorg ervoor dat niemand voor de eenheid gaat staan.
16. Laat de motor niet binnen draaien want de uitlaatgassen zijn gevaarlijk.

GEBRUIKSTIPS

1. Indien mogelijk de sneeuw niet tegen de wind in blazen.
2. Breng de sneeuwblazer omhoog wanneer u moet rijden tussen twee gebruiken in.
3. Probeer geen ijs of harde sneeuw te verwijderen.
4. Voor de beste efficiëntie, verwijder de sneeuw vooraleer die smelt, opnieuw aanvriest en hard wordt.
5. Overbelast de machine niet door de sneeuw te snel te verwijderen.

ASSEMBLAGE

1. Haal de freeskop van de machine.
2. Plaats de pijp van de deflector.
3. Rij de machine tot aan de blazer en bout de blazer vast aan de bevestigingsbeugel.
4. Regel de geleiders van de blazer in functie van de vloer en de toepassing.
5. Controleer of de bescherming in goede staat verkeert.

ONDERHOUD

STOP DE MOTOR ALTIJD vooraleer onderhoud te plegen of te repareren. Onregelmatige trillingen op de blazer zijn een teken dat iets niet goed gaat. **STOP DE MOTOR** onmiddellijk en controleer de blazer. Repareer vooraleer verder te gaan.

OPSLAG

Vooraleer op te slagen in de zomerperiode, moeten alle beschadigde plekken gerepareerd en geverfd worden. Breng vervolgens een dun laagje olie of vet aan op de blazer om roestvorming te voorkomen.

TECHNISCHE GEGEVENS

- Ongeveer 200° regelbare deflectorpijp
- Blaasrichting gecontroleerd vanaf de zitplaats van de bediener
- Twee regelbare geleiders
- Blaaslengte: tot 15 meter, afhankelijk van de snelheid en consistentie van de sneeuw
- Snelheid toevoerschroef 185 rpm en snelheid ventilator 925 rpm
- Vermogen 10 kW
- Werkbreedte 1000 mm
- Breedte 1075 mm
- Gewicht 93,2 kg



PRZEPISY BEZPIECZEŃSTWA



Przed rozpoczęciem użytkowania należy uważnie przeczytać i zrozumieć instrukcję obsługi.



Nie zbliżać dłoni i stóp do obracających się części odśnieżacza.



Wyłączać silnik przed rozpoczęciem czyszczenia obudowy ślimaka lub otworu wylotowego. Nigdy nie wkładać stóp ani dłoni do ślimaka ani do otworu wylotowego podczas pracy odśnieżacza.



Nigdy nie kierować otworu wylotowego na osoby postronne, zwierzęta lub okna.



Przebywanie osób – zwłaszcza dzieci – oraz zwierząt domowych w strefie pracy jest zabronione.



Wyłączać silnik przed wykonaniem czynności konserwacyjnych lub naprawczych.

ŚRODKI BEZPIECZEŃSTWA

1. Przczytać uważnie instrukcję obsługi.
2. Zapoznać się dokładnie z obsługą elementów sterujących i zasadami właściwego użytkowania sprzętu. Należy wiedzieć, jak szybko zatrzymać urządzenie i odłączać elementy sterujące.
3. Nie wolno pozwalać dzieciom obsługiwać sprzętu. Nie wolno zezwalać na obsługę sprzętu osobom dorosłym, które nie zostały odpowiednio poinstruowane.
4. Przebywanie osób – zwłaszcza dzieci – oraz zwierząt domowych w strefie pracy jest zabronione.
5. Zachować czujność w celu uniknięcia poślizgu lub upadku, zwłaszcza podczas pracy na biegu wstecznym.
6. Dokładnie sprawdzić obszar, w którym sprzęt ma być użytkowany, i usunąć wycieraczki, sanie, deski, przewody i inne przedmioty.
7. Rozłączyć wszystkie sprzęgła i przełączyć na położenie neutralne przed uruchomieniem silnika.
8. Nie podejmować prób regulacji podczas pracy silnika.

9. Nie obsługiwać sprzętu, nie mając na sobie odpowiedniej odzieży zimowej. Nosić obuwie poprawiające przyczepność na śliskich powierzchniach.
10. Nigdy nie obsługiwać odśnieżacza w warunkach złej widoczności lub słabego oświetlenia.
11. Po uderzeniu w twarde przedmiot należy zatrzymać silnik, dokładnie sprawdzić odśnieżacz pod kątem uszkodzeń i naprawić uszkodzenia przed ponownym uruchomieniem i obsługą odśnieżacza.
12. Jeśli urządzenie zacznie wibrować w nietypowy sposób, należy zatrzymać silnik i natychmiast sprawdzić przyczynę. Wibracje zasadniczo stanowią ostrzeżenie przed kłopotami.
13. Zastosować wszelkie dostępne środki ostrożności przed pozostawieniem pojazdu bez nadzoru: odłączyć układ odbioru mocy, obniżyć osprzęt, ustawić dźwignię w położeniu neutralnym, załączyć hamulec postojowy, zatrzymać silnik i wyjąć kluczyk.
14. Nigdy nie używać odśnieżacza bez zamontowanych osłon, płyt i innych urządzeń zabezpieczających.
15. Nigdy nie kierować wylotu na osoby postronne i nie pozwalać na przebywanie osób naprzeciwko urządzenia.
16. Nie uruchamiać silnika w pomieszczeniach zamkniętych, gdyż gazy wydechowe są niebezpieczne.

WSKAZÓWKI DOTYCZĄCE OBSŁUGI

1. Jeśli to możliwe, wyrzucać śnieg zgodnie z kierunkiem wiania wiatru.
2. Podnosić odśnieżacz podczas jazdy między jednym zadaniem odśnieżania a drugim.
3. Nie podejmować prób usunięcia lodu lub ciężko ubitego, zamrożonego śniegu.
4. Aby zwiększyć wydajność, należy usuwać śnieg zanim ten stopnieje, ponownie zamrznie i stwardnieje.
5. Nie przeciążać maszyny próbami zbyt szybkiego usuwania śniegu.

MONTAŻ

1. Zdjąć zespół tnący z maszyny.
2. Zamontować rurę deflektora.
3. Podjechać maszyną pod odśnieżacz i zamontować odśnieżacz do uchwyty mocującego.
4. Wyregulować płozy odśnieżacza odpowiednio do podłoża i zastosowania.
5. Sprawdzić, czy osłona jest w dobrym stanie.

KONSERWACJA

ZAWSZE WYŁĄCZAĆ SILNIK przed wykonaniem prac konserwacyjnych lub naprawczych. Nieregularne wibracje odśnieżacza są oznaką nieprawidłowego działania. Natychmiast **ZATRZYMAĆ SILNIK** i sprawdzić odśnieżacz, po czym wykonać niezbędne naprawy przed wznowieniem pracy.

MAGAZYNOWANIE

Przed zmagazynowaniem na okres letni należy przygotować i pomalować wszelkie uszkodzone obszary. Następnie należy pokryć odśnieżacz cienką warstwą oleju lub smaru, aby zapobiec korozji.

DANE TECHNICZNE

- Rura deflektora regulowana w zakresie ok. 200 stopni
- Sterowanie kierunkiem odrzucania śniegu z fotela kierowcy
- Dwie regulowane płozy
- Długość odrzucania: do 15 metrów, w zależności od prędkości i spoistości śniegu
- Prędkość podajnika 185 obr./min i prędkość wentylatora 925 obr./min
- Pobór mocy 10 kW
- Szerokość robocza 1000 mm
- Szerokość 1075 mm
- Ciężar 93,2 kg

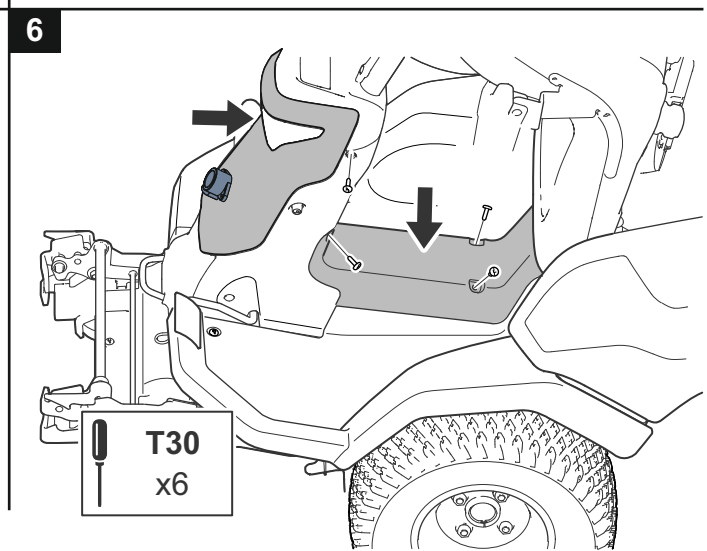
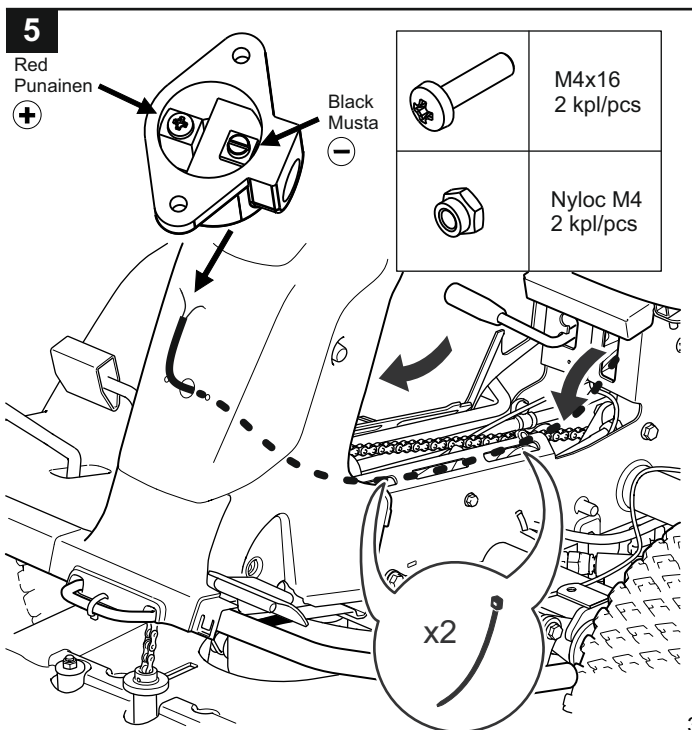
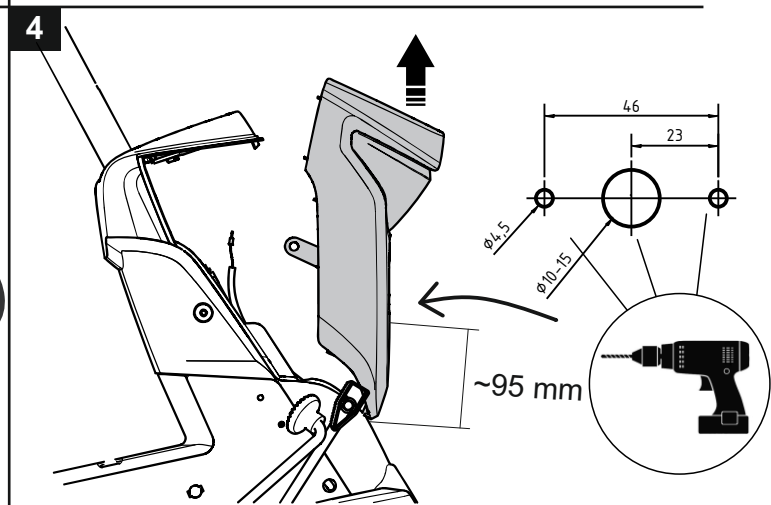
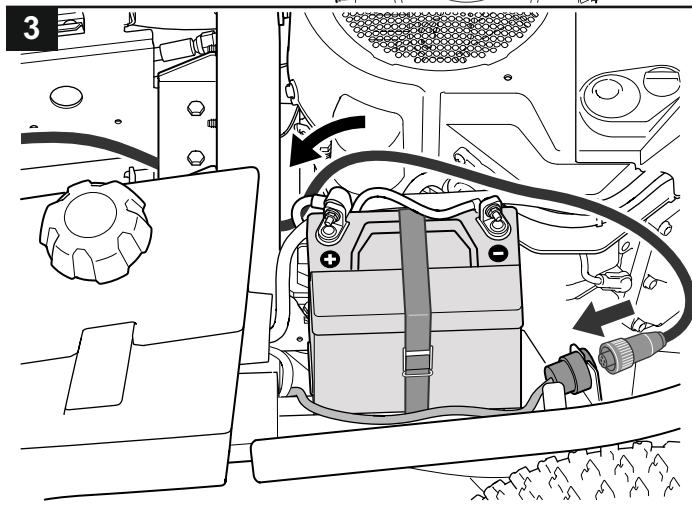
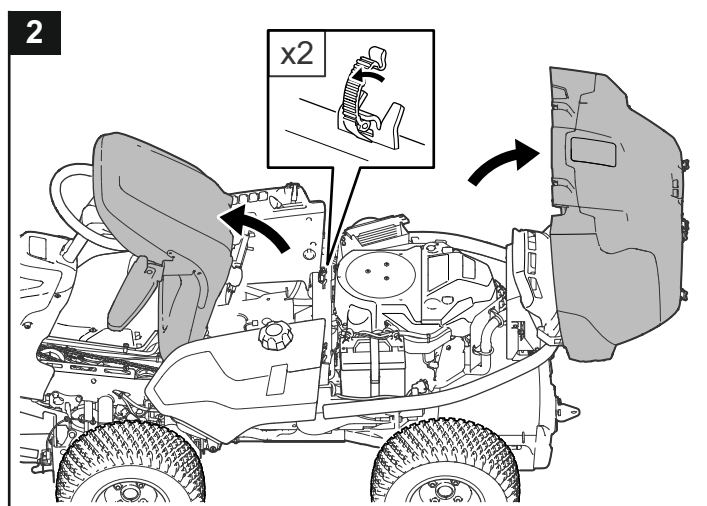
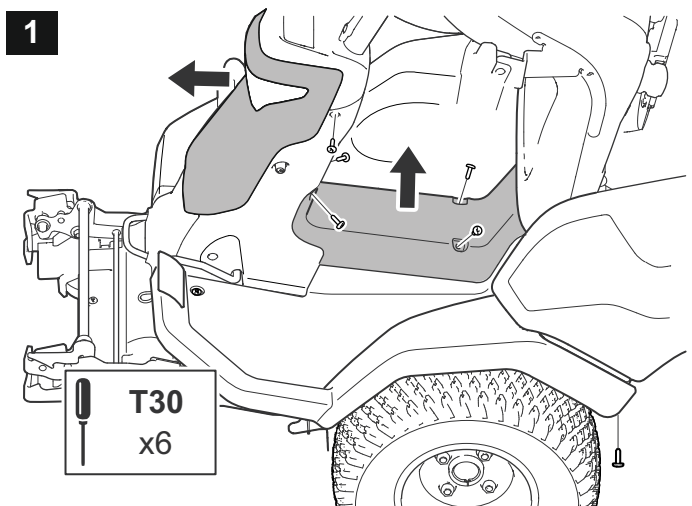
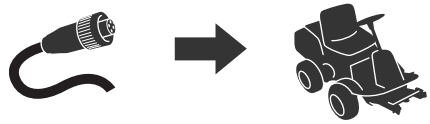

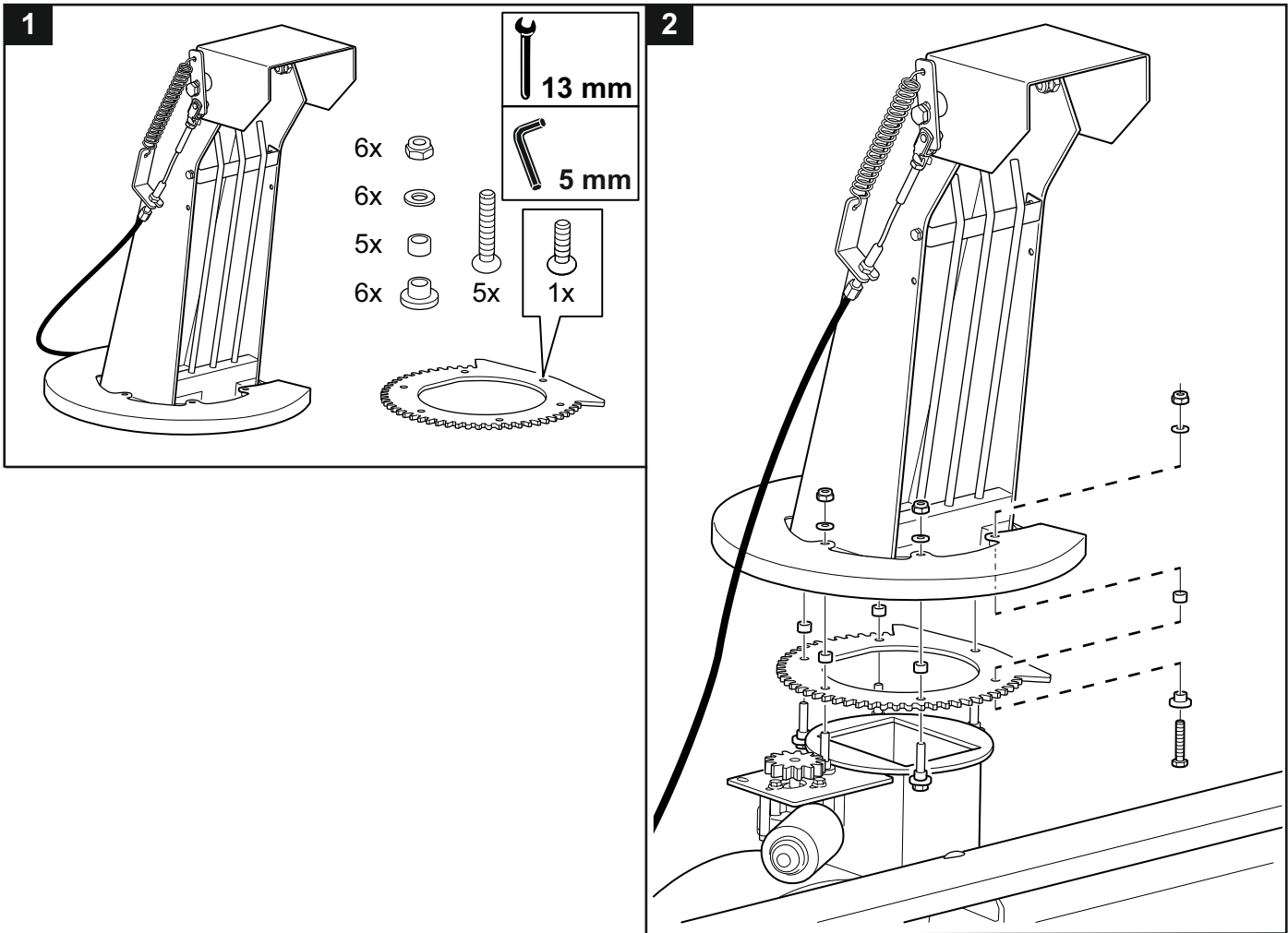
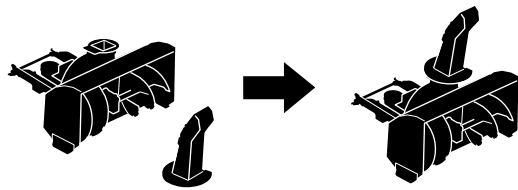

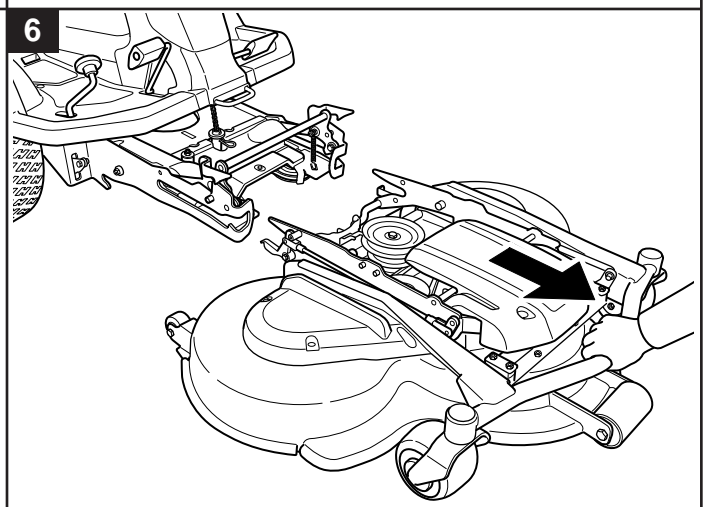
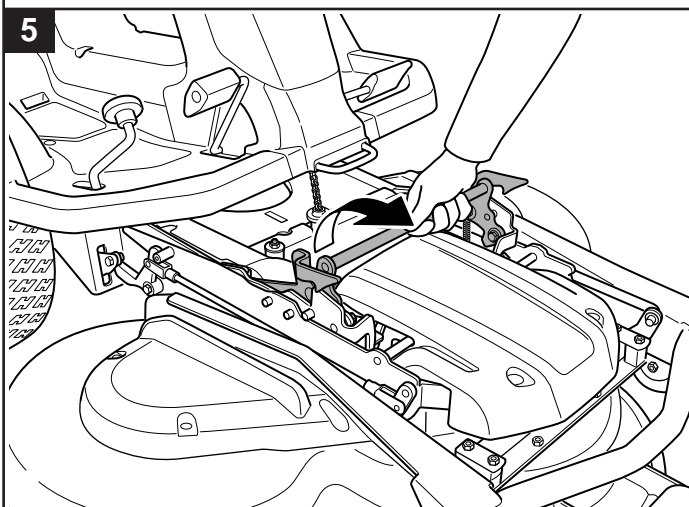
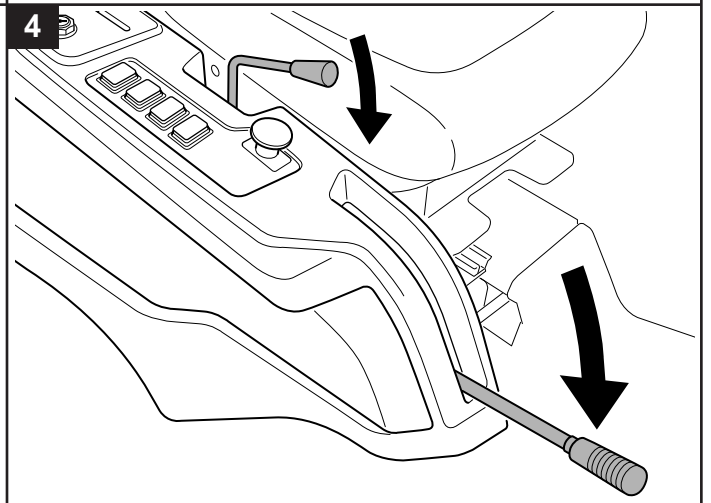
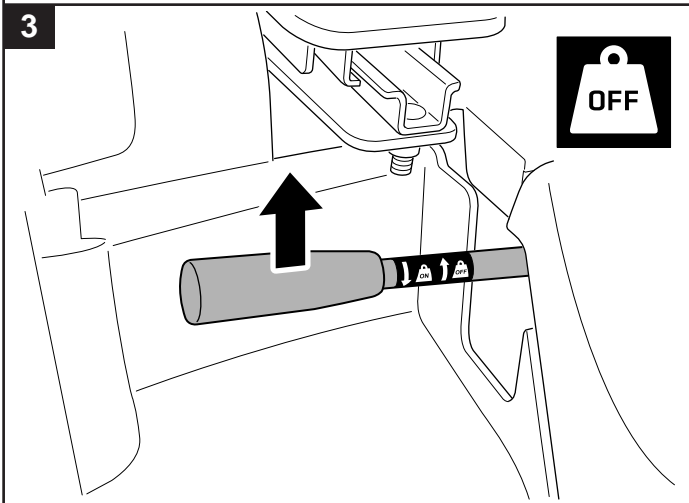
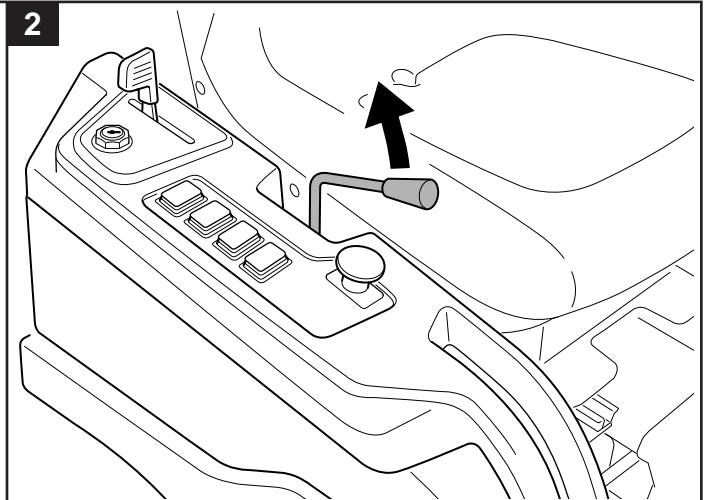
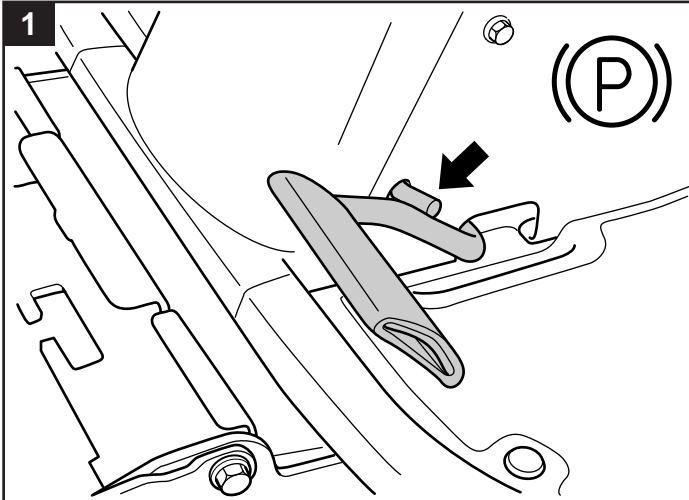
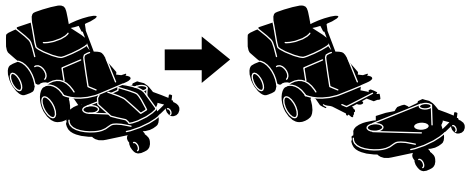

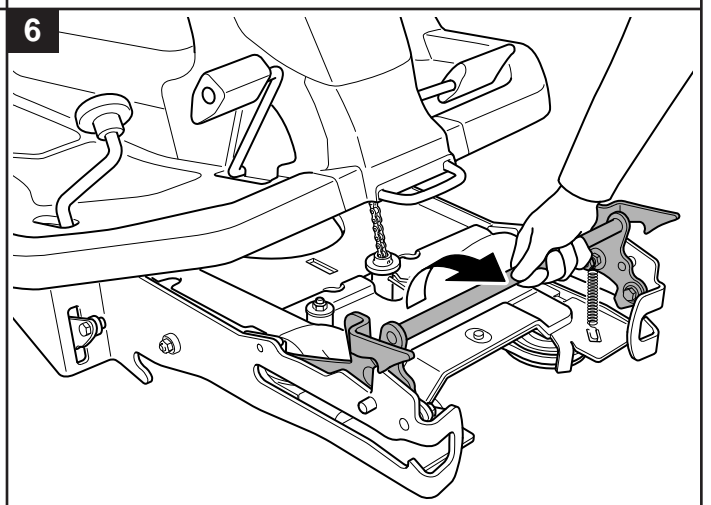
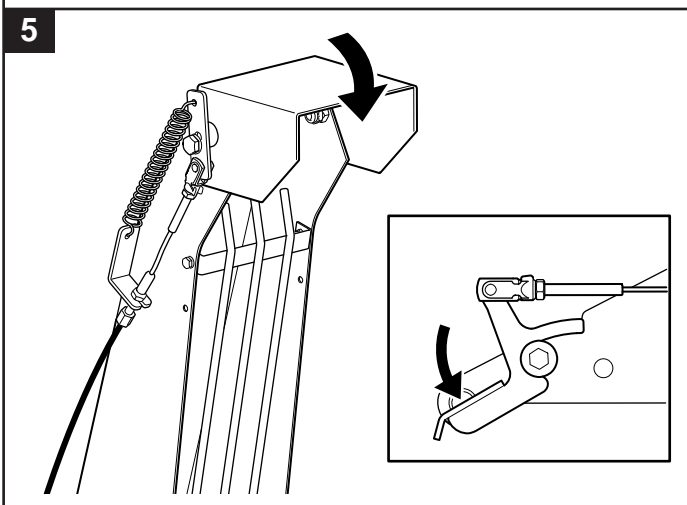
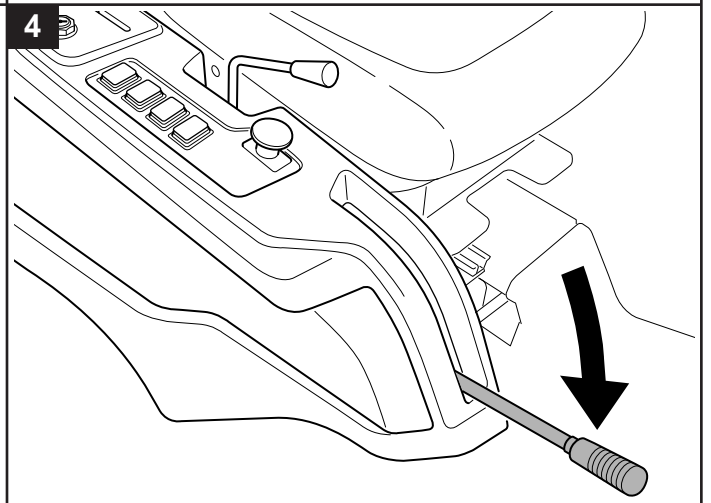
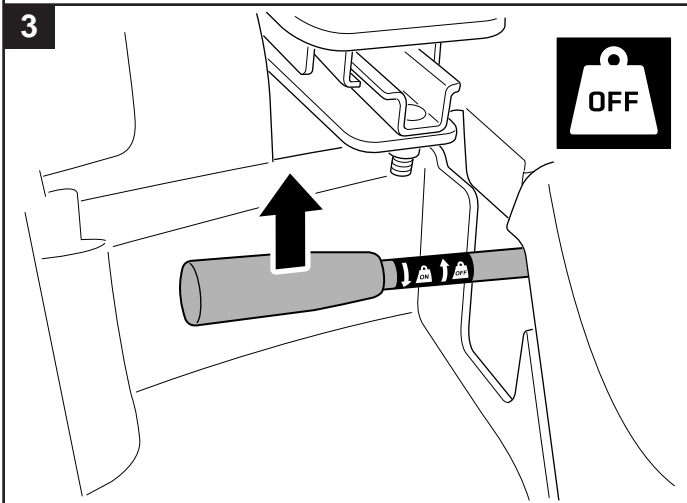
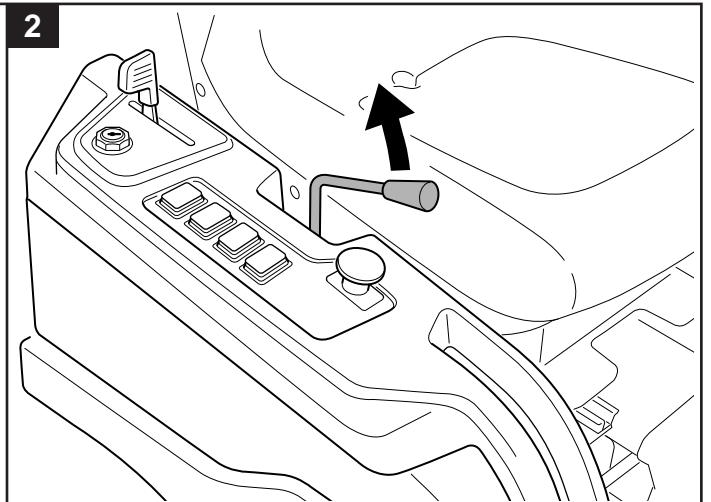
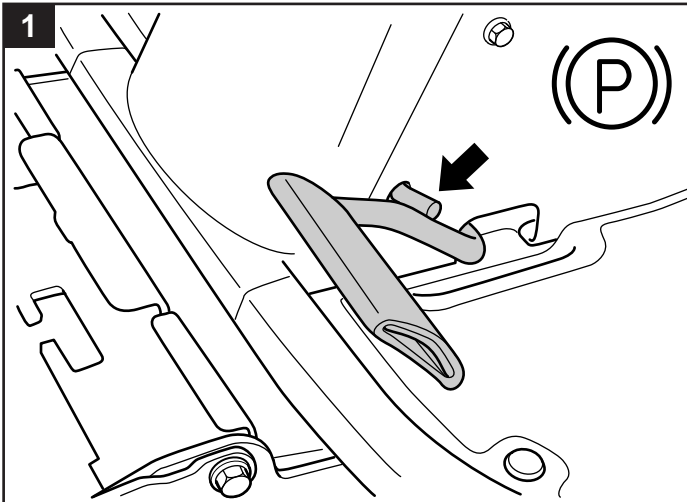
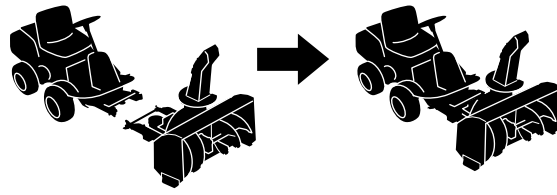

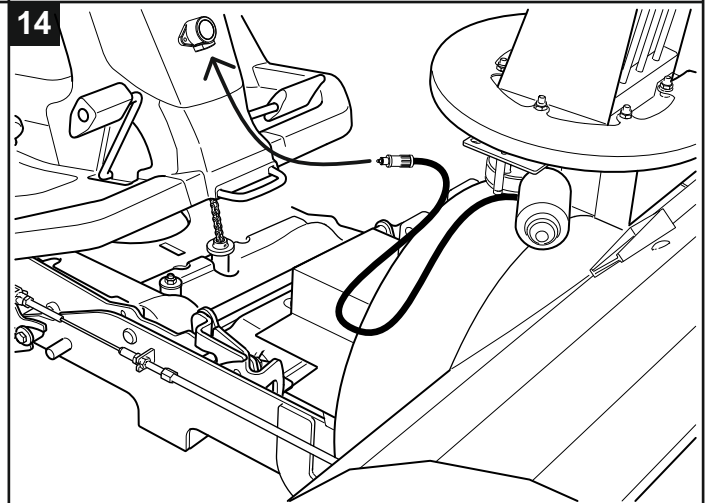
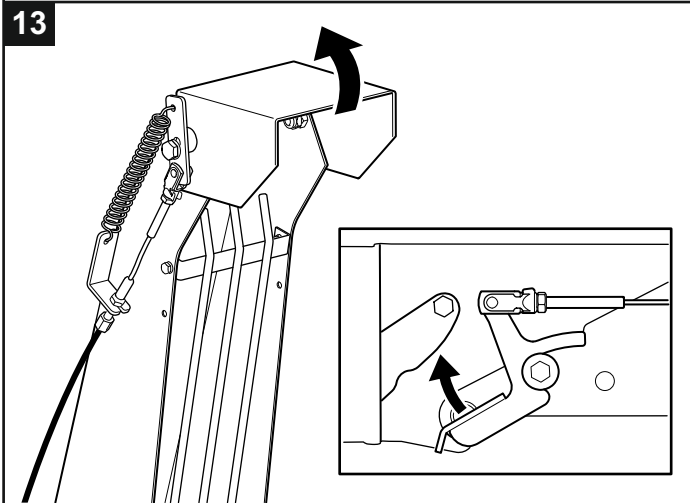
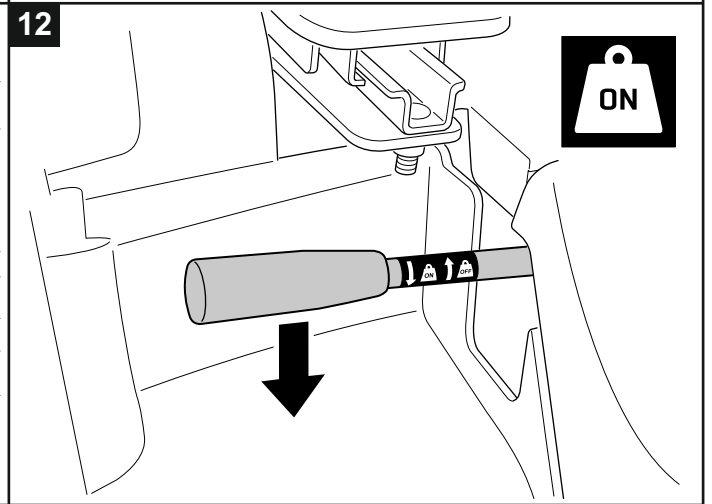
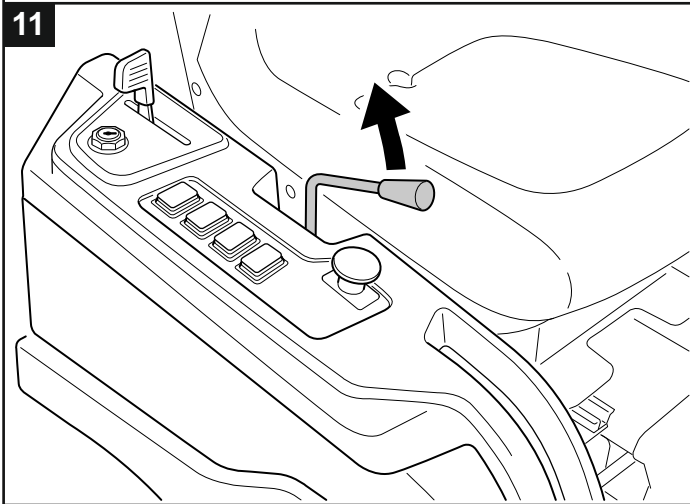
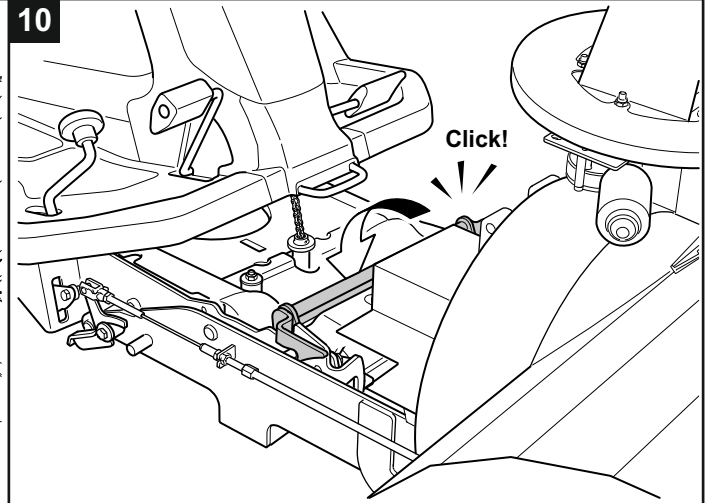
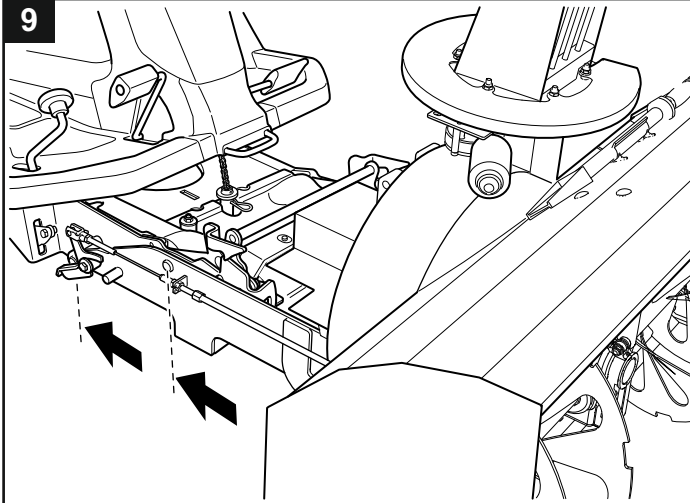
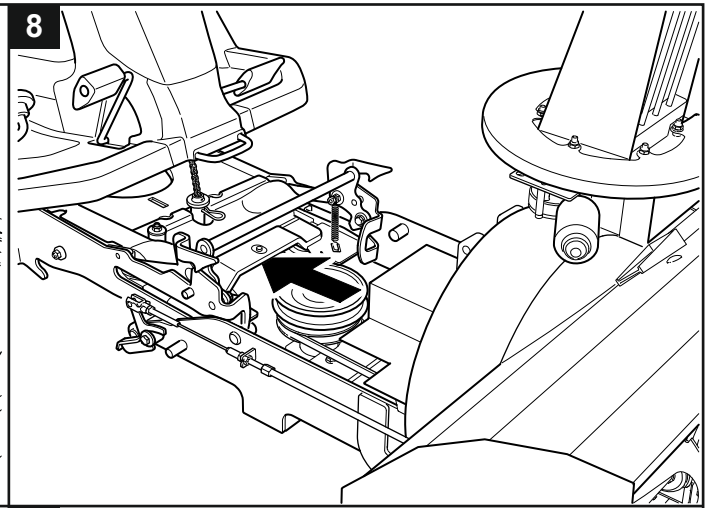
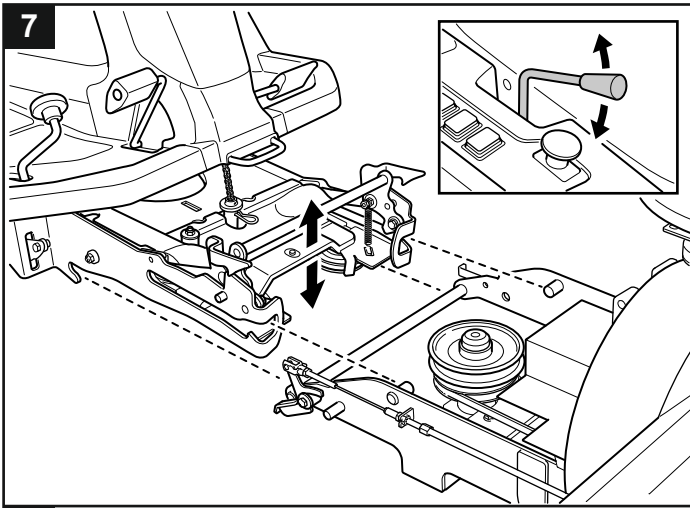

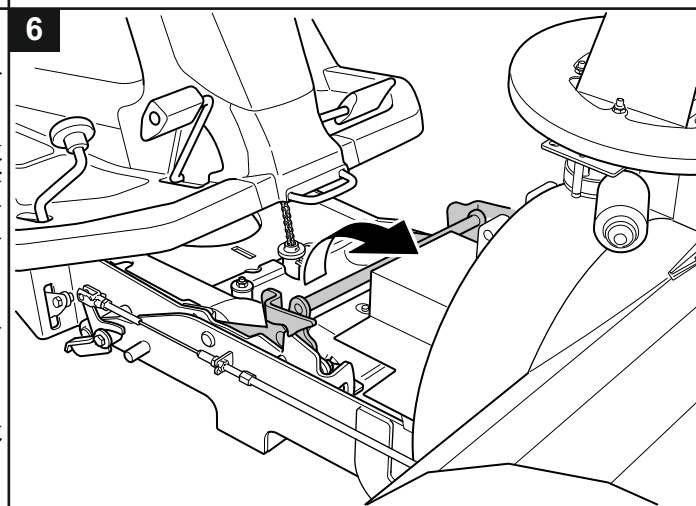
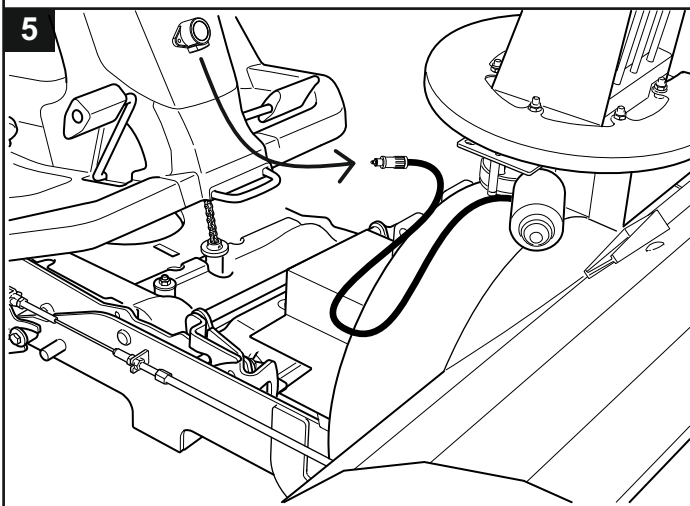
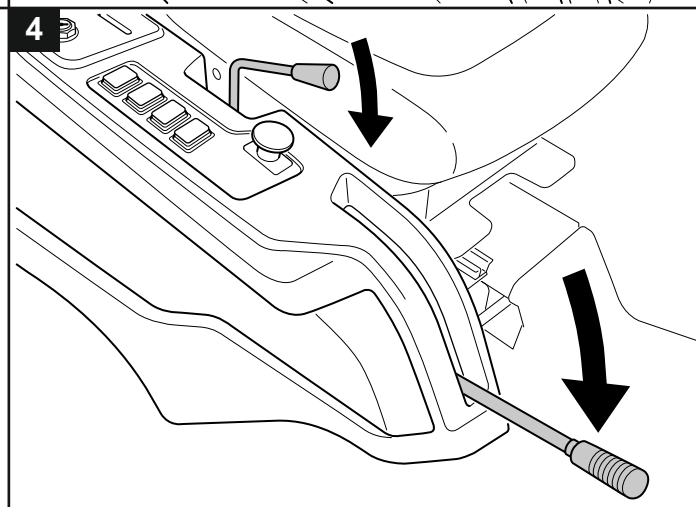
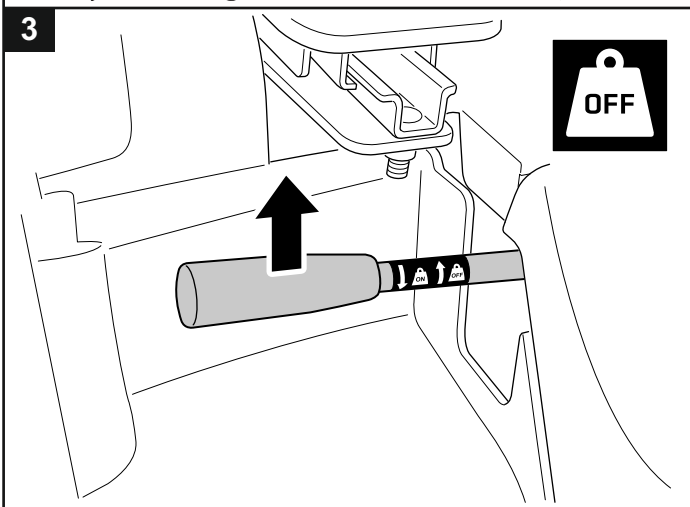
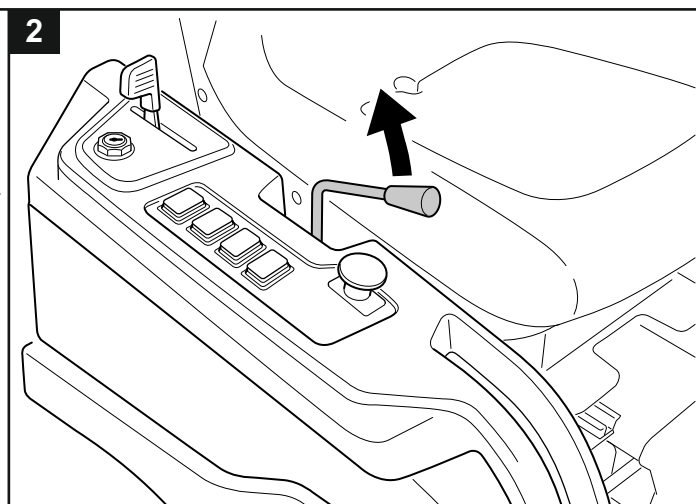
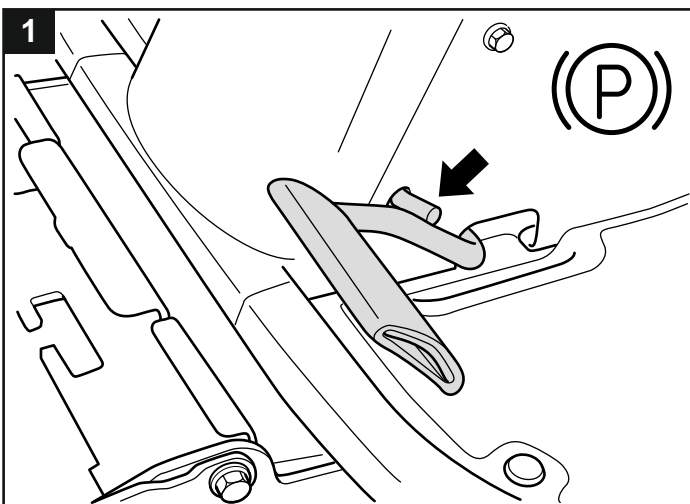
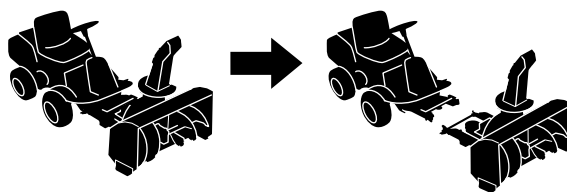

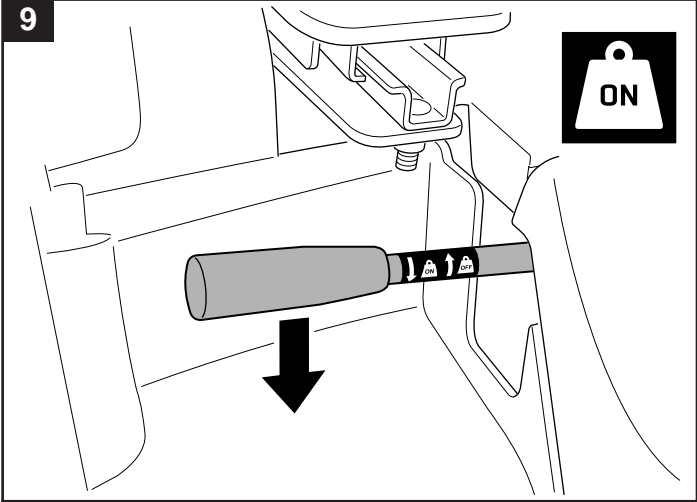
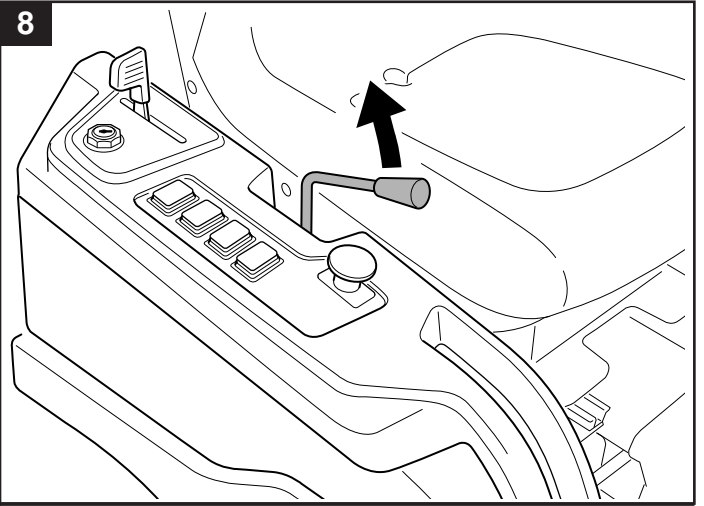
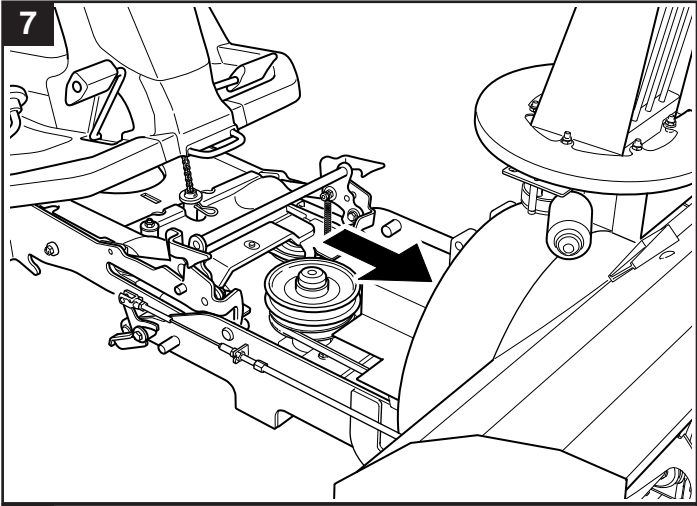

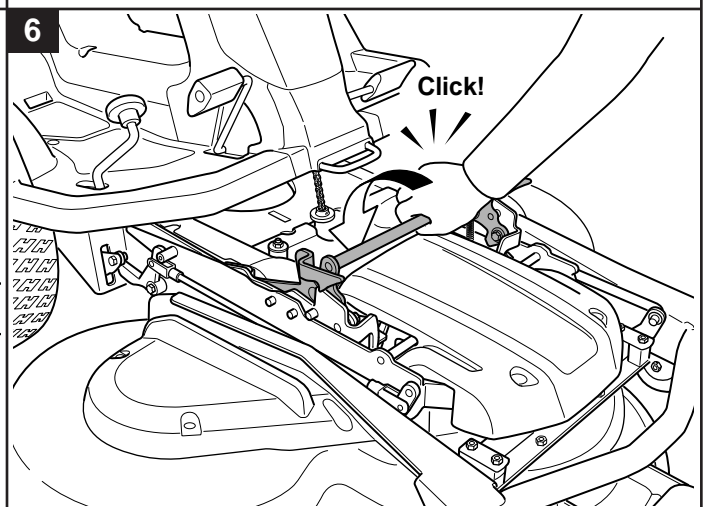
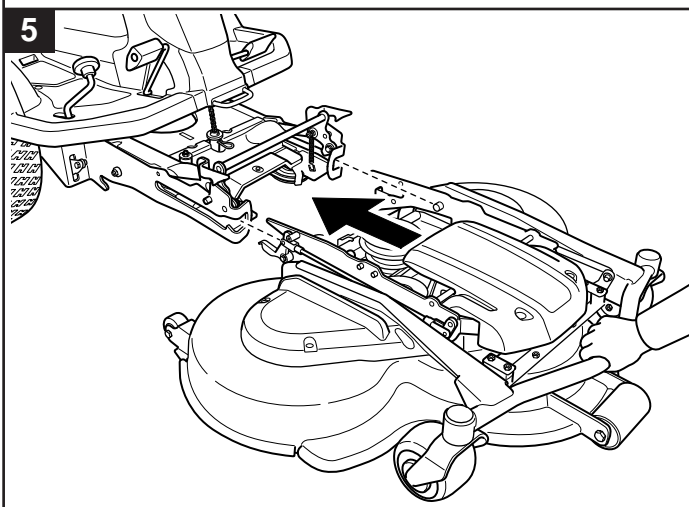
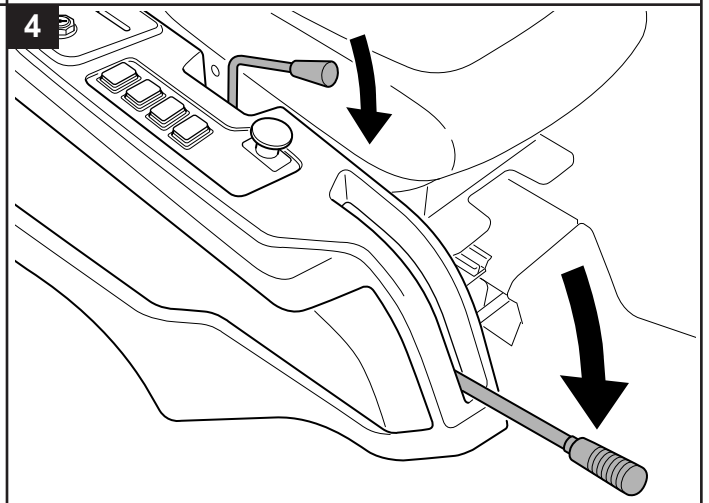
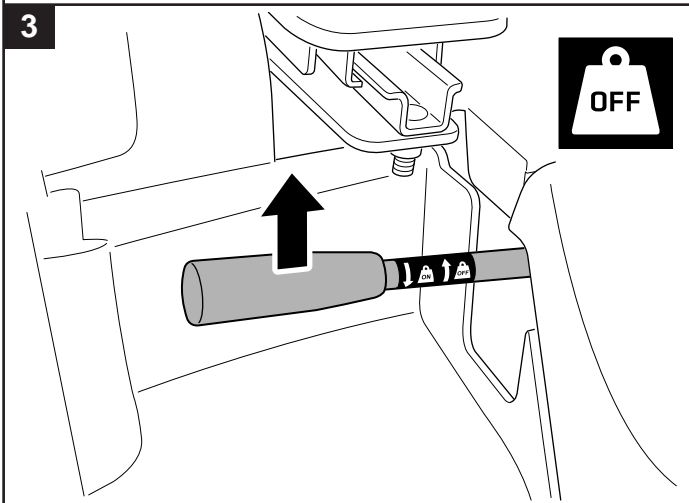
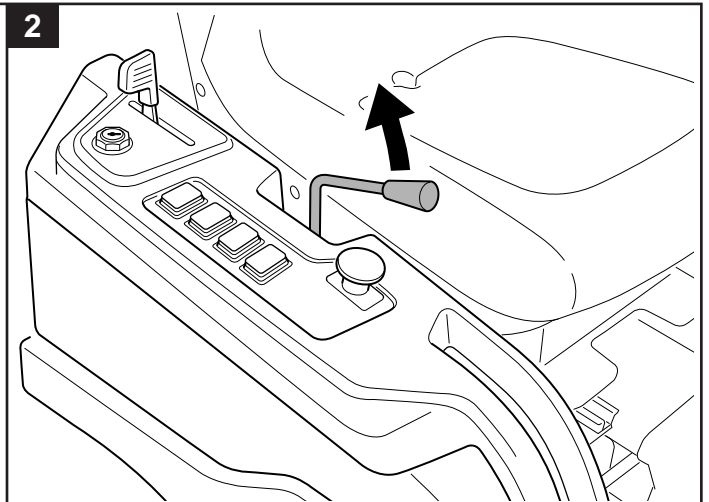
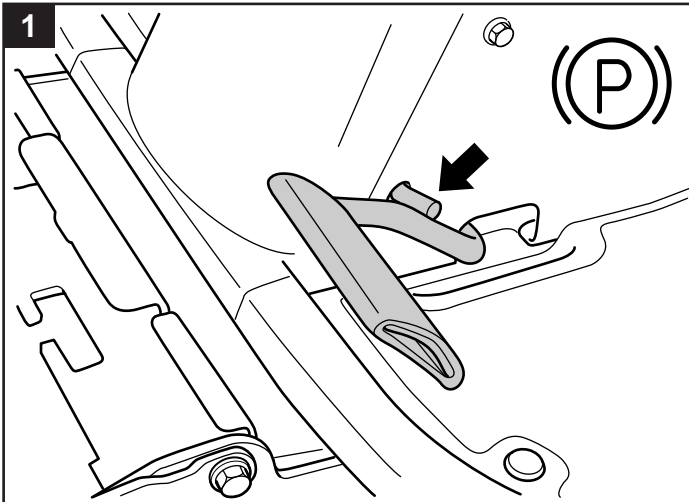
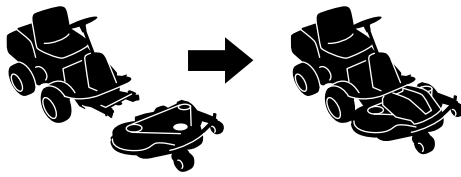

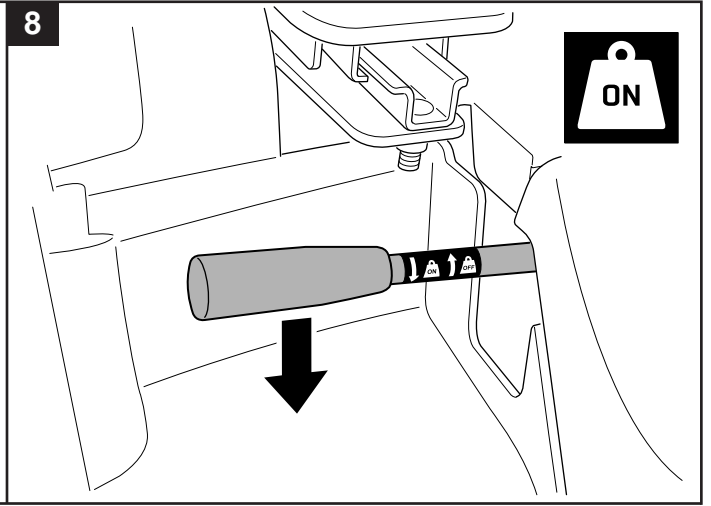
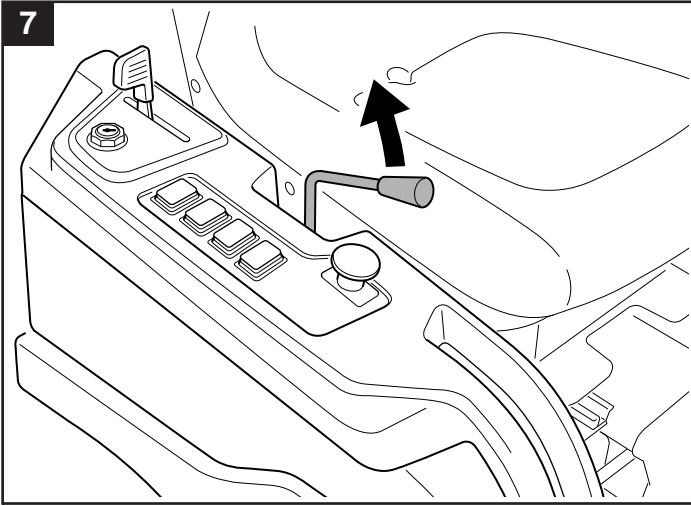

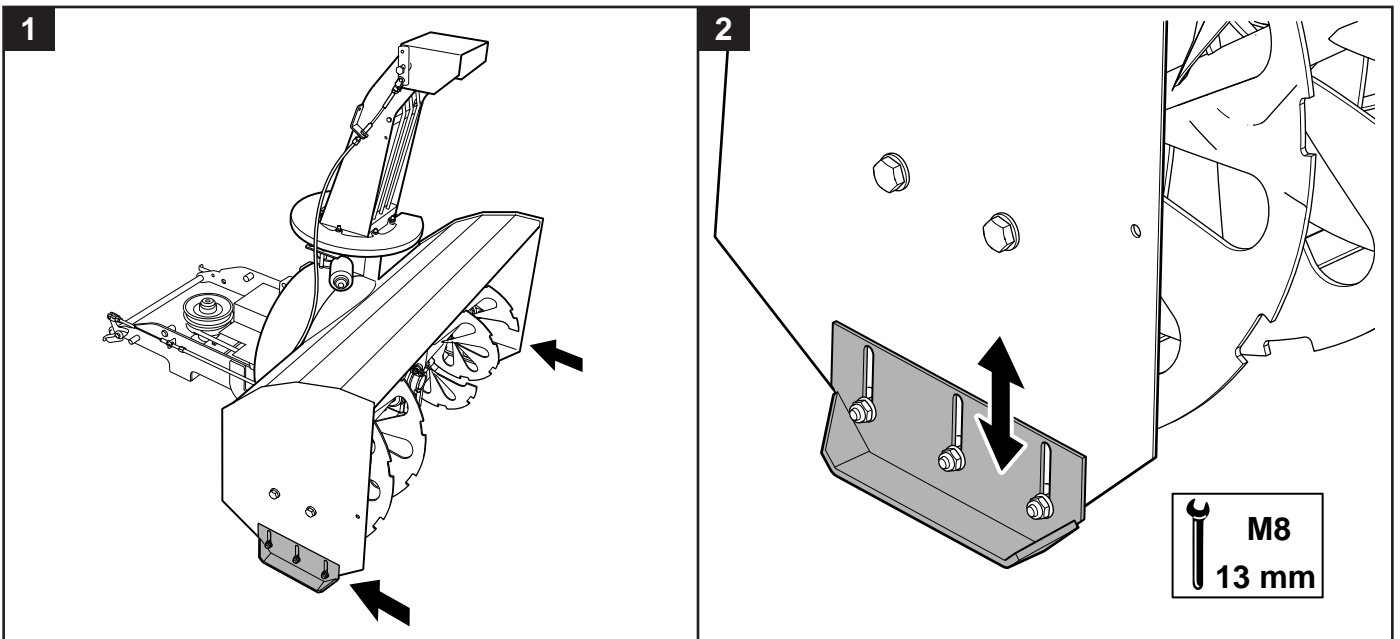
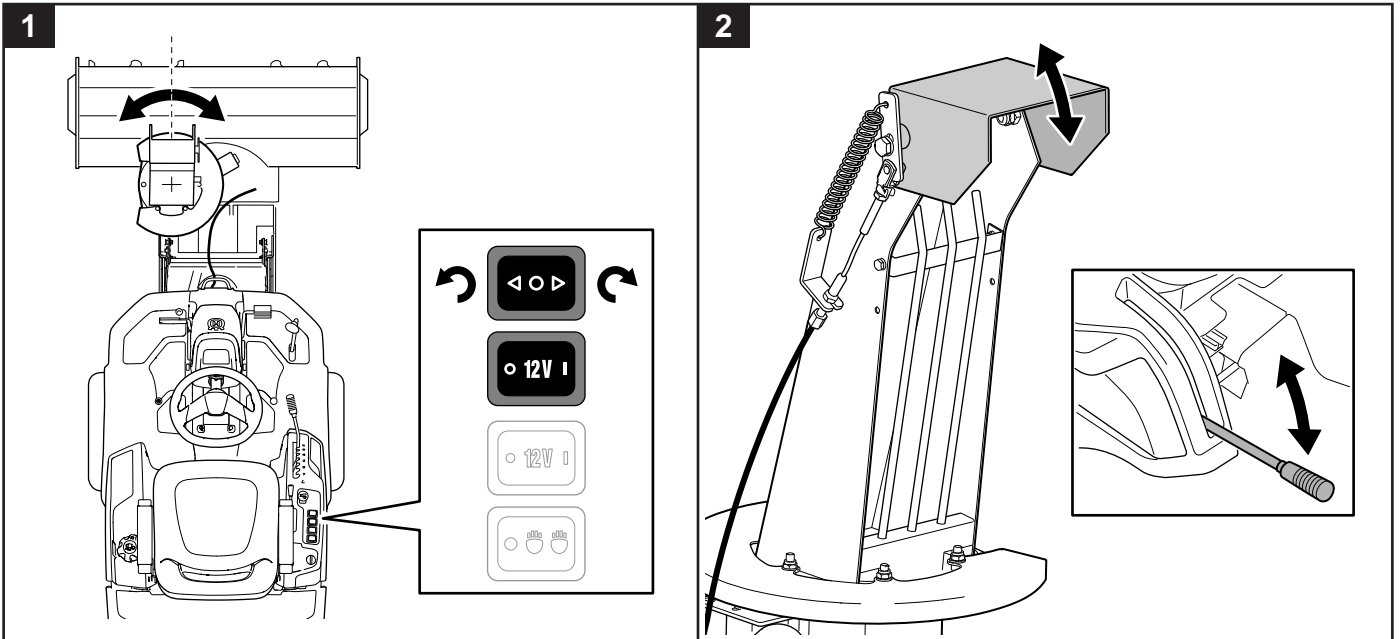
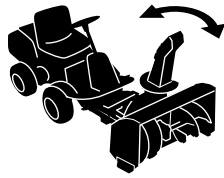



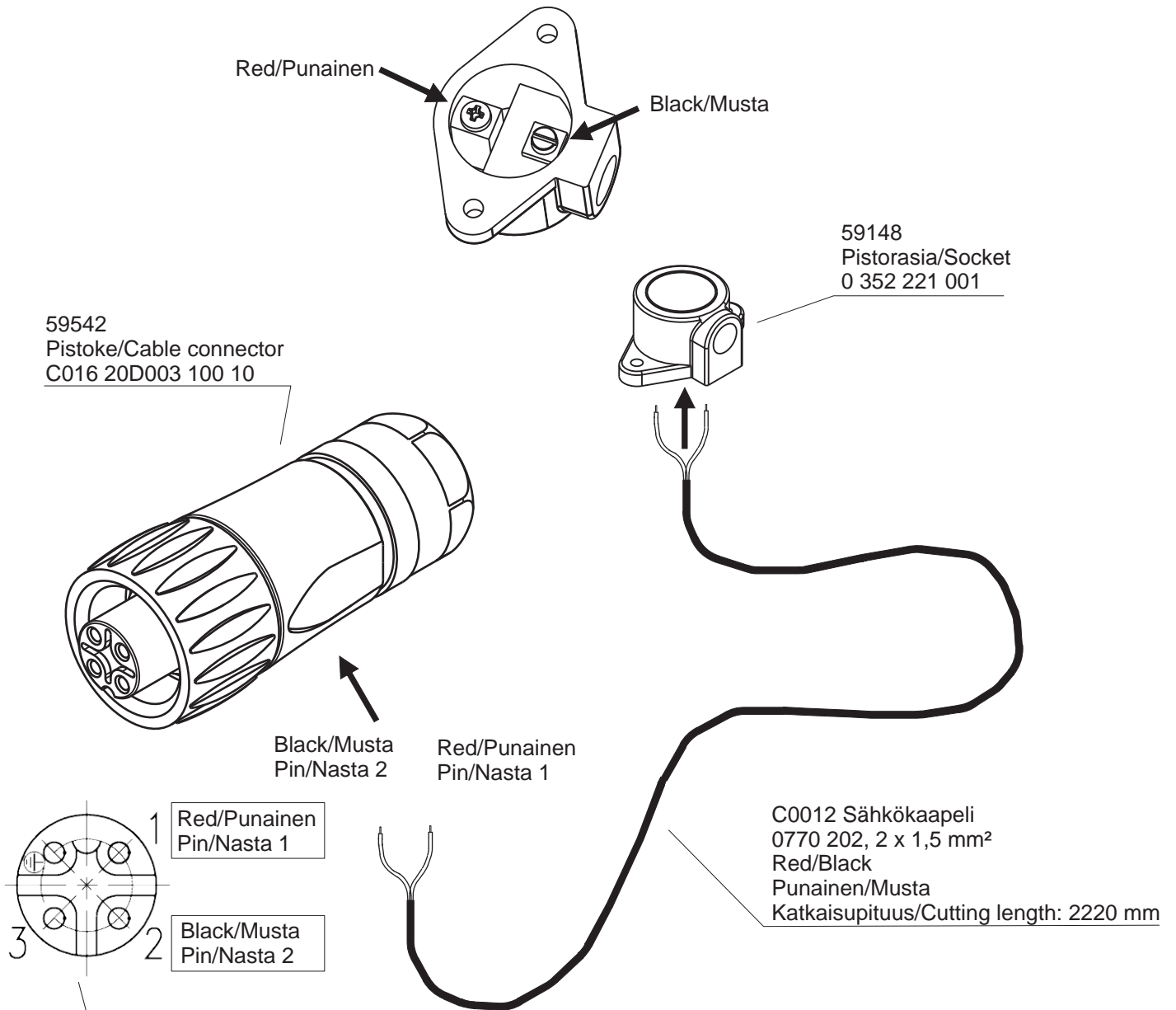

K0002

Sähkösarja lumilinkoon / Electricity kit for snow thrower
T-40307, 596 28 93-01

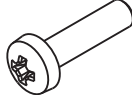

Pistoke/Cable connector 59542
- asennetaan tehtaalla/is preassembled

Pistorasia/Socket 59148
- asiakas asentaa/assembled by customer

+		97352 Nippuside/Cable tie 4 kpl/pcs
		97352 Ruuvi/Screw M4x16 2 kpl/pcs
		97312 Mutteri/Nut, Nyloc M4 2 kpl/pcs

Accessories

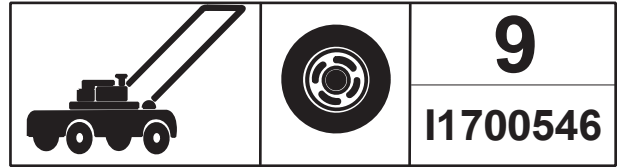

IPL, Snow thrower T-40307, 596 28 93-01, 2019-10

Snow Thrower

Reservdelar

Varaosat

Reservedeler

Ersatzteile

Spare parts

Reservedele

Pièces détachées

Pezzi di ricambio

Reserveonderdelen

Części zamienne

596 28 93-01

Pos	Part number	Part name	Qty	Pos	Part number	Part name	Qty
1	598 79 98-01	Frame	1	42	598 84 06-01	Belt Guard	1
2	598 83 73-01	Feed Screw, left	1	43	531 00 52-52	Guard	1
3	598 83 80-01	Feed Screw, right	1	44	575 87 97-01	V-Belt, 575 87 97-01	1
4	598 83 83-01	Shaft, Feed Screw	1	45	531 02 11-98	Nut, Lock	5
5	598 83 85-01	Gear Box, 3,25:1	1	46	531 02 12-19	Nut, Lock	22
6	531 00 52-53	Skid Plate	2	47	531 02 11-30	Nut, Lock	7
7	598 83 86-01	Spiral Gear Box 5:1	1	48	531 02 11-48	Nut, Lock	4
8	598 83 87-01	Fan	1	49	576 91 96-01	Nut, Tensilock	4
9	598 83 88-01	Mounting Plate	1	50	578 85 40-01	Nut, Special	1
10	598 83 89-01	Bearing, Flange	2	51	535 41 50-36	Screw	5
11	598 85 36-01	Key	1	52	535 41 50-45	Screw	1
12	535 46 66-26	Washer	3	53	535 46 66-12	Screw	5
13	535 46 66-89	Collar, hardened	5	54	531 02 12-59	Screw	5
14	598 83 91-01	Shovel	1	55	535 41 50-91	Screw	2
15	598 83 92-01	Shovel Base	1	56	598 85 01-01	Screw	1
16	598 83 93-01	Collar	5	57	598 85 13-01	Screw, Special	2
17	597 91 52-01	Pulley	1	58	531 02 11-28	Screw	1
18	598 83 95-01	Pulley	1	59	579 64 43-01	Screw	2
19	579 64 41-01	Pulley	1	60	535 41 50-43	Screw	4
20	597 91 44-01	Housing, Drive Shaft	1	61	535 46 66-40	Screw	4
21	597 91 46-01	Hub	1	62	535 41 50-43	Screw, Lock	10
22	598 83 98-01	Collar	1	63	725 64 53-01	Screw	3
23	598 84 05-01	Shaft	1	64	535 41 50-11	Washer	2
24	597 91 62-01	Washer	1	65	531 02 11-84	Washer	24
25	597 91 30-01	Bearing	2	66	531 02 11-37	Washer	11
26	576 49 16-01	Pulley	1	67	531 02 11-85	Washer	8
27	597 91 29-01	Arm	1	68	531 02 11-97	Washer	3
28	597 91 35-01	Collar	1	69	531 02 11-70	Pin, Spring	1
29	598 83 99-01	Gear wheel	1	70	535 46 66-27	Key	3
30	598 84 00-01	Discharge Pipe	1	71	506 98 26-01	Screw, special	2
31	579 64 44-01	Chute	1	72	506 55 97-01	Washer	2
32	598 84 01-01	Lever	1	73	598 85 15-01	Set, Screw	1
33	579 64 36-01	Yoke, Fork Head	2	74	598 85 20-01	Screw, Wulock BN73	3
34	579 64 35-01	Cotter Bolt	2	75	598 84 07-01	Clutch Cable	1
35	598 84 10 -01	Electric Motor	1	76	531 02 11-32	Nut	2
36	598 84 02-01	Guard, Sprocket	1	77	598 85 21-01	Screw	1
37	598 84 03-01	Support	1	78	525 73 12-01	Cable Connector	1
38	535 41 50-92	Washer	1	79	598 84 09-01	Cable Harness	1
39	597 91 42-01	Holder	1				
40	531 00 52-03	Spring	2				
41	531 00 52-69	Rubber	1				

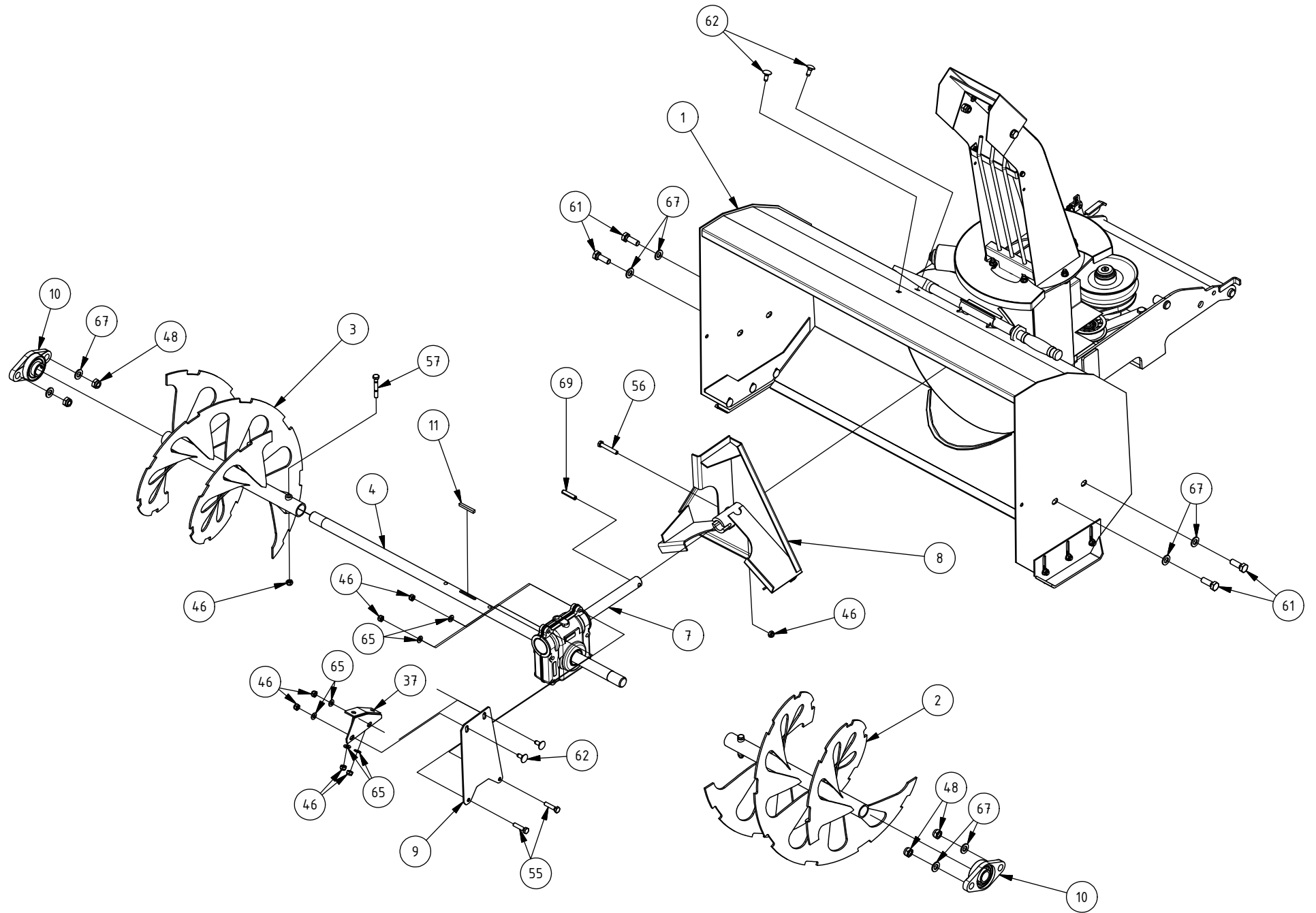

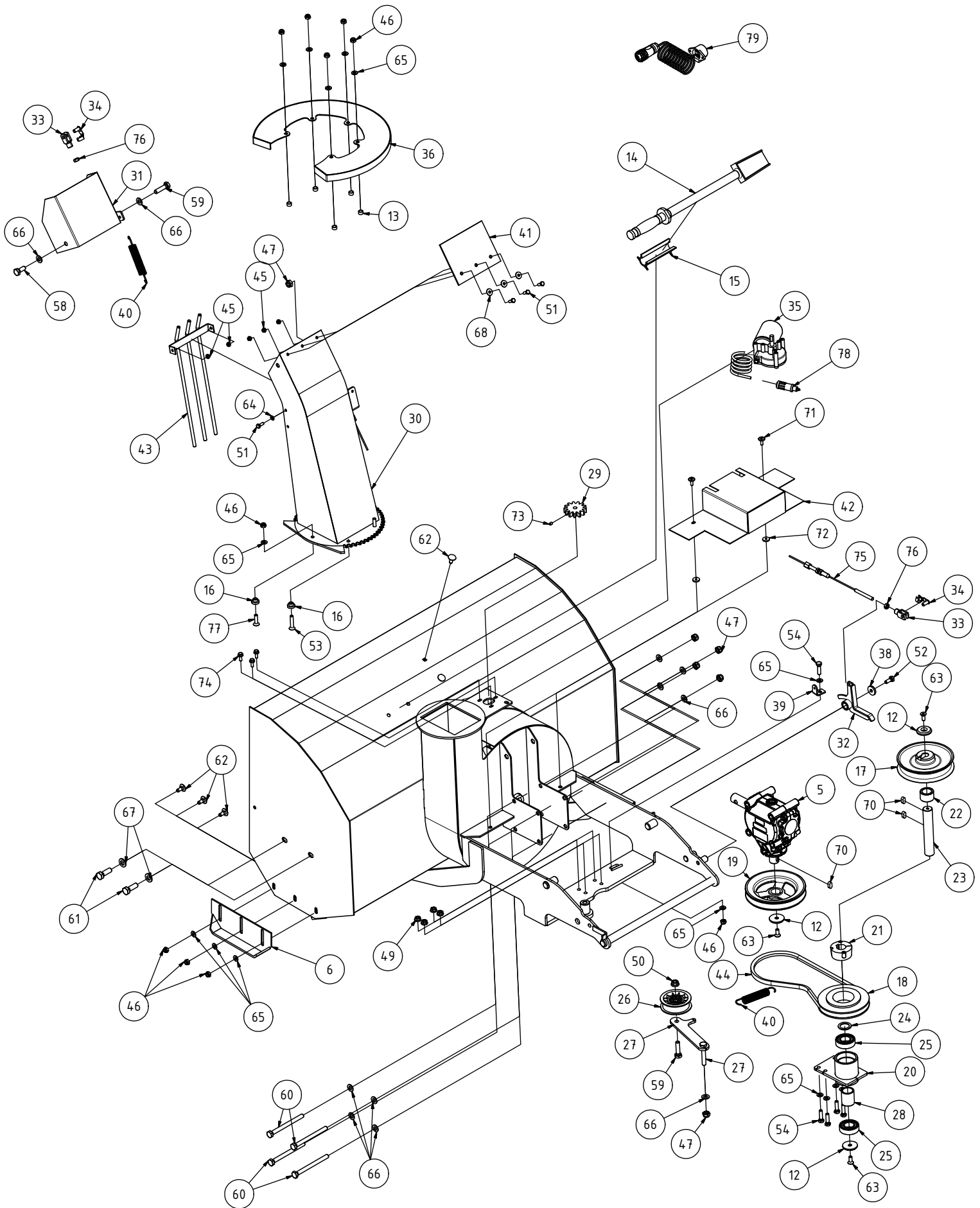

CERTIFICATE

Manufacturer: KONEPAJA A. VANNE, KOVA, Veistämöntie 16, FIN-24800 HALIKKO, FINLAND, hereby certifies that the machine of type T-40307 conforms to Machine Directive 2006/42/EC concerning essential health and safety requirements in relation to design and manufacture.

Issued at Halikko 2019

EN**ΠΙΣΤΟΠΟΙΗΤΙΚΟ**

Κατασκευαστής: KONEPAJA A. VANNE, KOVA, οδός Veistämöntie 16, FIN-24800 HALIKKO, ΦΙΝΛΑΝΔΙΑ, με το παρόν πιστοποιεί ότι η μηχανή τύπου T-40307 πληροί τους όρους της Οδηγίας σχετικά με τα Μηχανήματα 2006/42/ΕΕ που αφορά τις βασικές απαιτήσεις υγείας και ασφάλειας αναφορικά με το σχεδιασμό και την κατασκευή.

Εκδόθηκε στην Halikko 2019

EL**ATTESTATION**

Fabricant: KONEPAJA A. VANNE, KOVA, Veistämöntie 16, FIN-24800 HALIKKO, FINLAND, atteste par la presente que la machine de type T-40307 est conforme aux Directives Machines 2006/42/EC concernant les exigences principales en matiere desante et de securite au niveau de la construction et de la fabrication.

Fait a Halikko e 2019

FR**SERTİFİKA**

İmalatçı: KONEPAJA A. VANNE, KOVA, Veistämöntie 16, FIN-24800 HALIKKO, FINLAND, tasarım ve imalata ilişkin gerekli sağlık ve güvenlik koşullar konusunda makine türü T-40307 Machine Directive 2006/42/EC yi kurallara uyduğunu işbu belgeyle onaylar.

Verilen yer: Halikko 2019

TR**BESCHEINIGUNG**

Hersteller: KONEPAJA A. VANNE, KOVA, Veistämöntie 16, FIN-24800 HALIKKO, FINLAND, bestätigt hiermit, das die maschine vom Typ T-40307 mit den Maschinenrichtlinien 2006/42/EC der Richtlinie über die wichtigsten Gesundheits- und Sicherheitsanforderungen im Zusammenhang mit Konstruktion und Herstellung, übereinstimmt.

Ausgestellt in Halikko 2019

DE**СЕРТИФИКАТ**

Производител: KONEPAJA A. VANNE, KOVA, Veistämöntie 16, FIN-24800 HALIKKO, ФИНСКА, со ова потврдува дека машината од типот T-40307 е во согласност со Директивата за машини 2006/42/EC, којашто се однесува на основните барања за здравје и безбедност во врска со дизајн и производство.

Издаден во Halikko 2019

МК**CERTIFICATO**

Produttore: KONEPAJA A. VANNE, KOVA, Veistämöntie 16, FIN-24800 HALIKKO, FINLANDIA, attesta con il presente certificato che la macchina di tipo T-40307 e conforme alla Direttiva Macchine 2006/42/EC concernente i requisiti essenziali in materia di salute e sicurezza in relazione alla progettazione e alla fabbricazione.

Rilasciato ad Halikko nei 2019

IT**ATTEST**

Produsent: KONEPAJA A. VANNE, KOVA, Veistämöntie 16, FIN-24800 HALIKKO, FINLAND, forsikrer herved at maskinen av type T-40307 er i overenstemmelse med EUs Maskindirektiv 2006/42/EC om vesentlige helse- og sikkerhetskrav i forbindelse med konstruksjon og produksjon.

Utfærdiget i Halikko 2019

NO**CERTIFICAAT**

Fabrikant: KONEPAJA A. VANNE, KOVA, Veistämöntie 16, FIN-24800 HALIKKO, FINLAND, verklaart hierbij dat de machine van het type T-40307 voldoet aan Machine-richtlijnen 2006/42/EC van de richtlijn inzake essentiële gezondheids- en veiligheidsseisen met betrekking tot ontwerp en productie.

Afgegeven te Halikko 2019

NL**INTYG**

Tillverkare: KONEPAJA A. VANNE, KOVA, Veistämöntie 16, FIN-24800 HALIKKO, FINLAND, försäkrar härmed att maskintyp T-40307 är överensstämmande med maskindirektivet 2006/42/EC om väsentliga hälso- och säkerhetskrav i samband med konstruktion och tillverkning.

Utfärdat i Halikko 2019

SV**CERTIFICADO**

Por la presente, el fabricante: KONEPAJA A. VANNE, KOVA, Veistämöntie 16, FIN-24800 HALIKKO, FINLANDIA, certifica que la maquina de T-40307 sigue la directiva 2006/42/EC donde se estipulan los principales requisitos en materia de salud y seguridad relativos al disenyo y fabricacion.

Emitido en Halikko 2019

ES**BEVIS**

Fremstiller: KONEPAJA A. VANNE, KOVA, Veistämöntie 16, FIN-24800 HALIKKO, FINLAND, forsikrer hermed, at maskinen af type T-40307 er i overenstemmelse med EUs maskindirektiv 2006/42/EC om væsentlige sundheds- og sikkerhedskrav i forbindelse med konstruktion och fremstilling.

Utfærdiget Halikko 2019

DA**CERTIFICADO**

Fabricante: KONEPAJA A. VANNE, KOVA, Veistämöntie 16, FIN-24800 HALIKKO, FINLANDIA, certifica, por este meio, que a maquina do tipo T-40307 esta em conformidade com a Directiva 2006/42/EC sobre requisitos essenciais de saude e segurança relativamente ao desenho e ao fabrico.

Emitido em Halikko em 2019

PT**TODISTUS**

Valmistaja: KONEPAJA A. VANNE, KOVA, Veistämöntie 16, FIN-24800 HALIKKO, FINLAND, vakuuttaa, etta konetyyppi T-40307 on koneidirektiivin 2006/42/EC mukainen huomioiden erityisesti oleelliset terveys- ja turvallisuusvaatimukset, jotka koskevat koneiden suunnittelua ja rakennetta.

Laadittu Halikossa 2019

FI

OSVĚDČENÍ

Výrobce: KONEPAJA A. VANNE, KOVA, Veistämöntie 16, FIN- 24800 HALIKKO, FINLAND, tímto prohlašuje, že stroj typu T-40307 splňuje směrnice 2006/42/E tykající se základních zdravotních a bezpečnostních požadavků na konstrukci a zpracování.

Vydano v Halikko 2019

CS**CERTIFIKÁT**

Výrobca: KONEPAJA A. VANNE, KOVA, Veistämöntie 16, FIN-24800 HALIKKO, FÍNSKO, týmto potvrdzue, že stroj typu T-40307 splňa požiadavky smernice 2006/42/ES o strojových zariadeniach súvisiace so základnými požiadavkami na ochranu zdravia a bezpečnosť pri práci, pokiaľ ide o konštrukciu a výrobu.

Vydané v Halikko 2019

SK**ZAŚWIADCZENIE**

Producent: KONEPAJA A. VANNE, KOVA, Veistämöntie 16, FIN-24800 HALIKKO, FINLANDIA, niniejszym zaświadcza, że maszyna typu T-40307 jest zgodna z Dyrektywą w sprawie maszyn nr 2006/42/WE odnośnie wymagań bezpieczeństwa i ochrony zdrowia w związku z jej budową i produkcją.

Wydane w Halikko 2019

PL**CERTIFICAT**

Producătorul: KONEPAJA A. VANNE, KOVA, Veistämöntie 16, FIN-24800 HALIKKO, FINLANDA, certifică prin prezenta că echipamentul de tipul T-40307 este în conformitate cu Directiva privind mașinile industriale 2006/42/CE cu referire la cerințele esențiale referitoare la sănătate și siguranță, în ceea ce privește proiectarea și fabricarea.

Emis la Halikko 2019

RO**TANUSITVANY**

Gyártó: KONEPAJA A. VANNE, KOVA, Veistämöntie 16, FIN- 24800 HALIKKO, FINNORSZÁG, ezennel tanúsítja, hogy a T-40307 típusú gép megfelel a gépekéről szóló 2006/42/EC tekintettel a tervezéssel és a gyártással kapcsolatos egézségügyi és munkabiztonsági követelményekre.

Kibocsátva Halikkoban, 2019-ban

HU**SERTIFIKATAS**

Gamintojas: KONEPAJA A. VANNE, KOVA, Veistämöntie 16, FIN-24800 HALIKKO, SUOMIJA, šiuo patvirtina, kad T-40307 tipo mašina atitinka Mašinų direktyvą 2006/42/EB priedą dėl esminių sveikatos ir saugos reikalavimų, susijusių su kūrimu ir gamyba.

Išleista Halikko, 2019 m

LT**СЕРТИФИКАТ**

Изготовитель: KONEPAJA A. VANNE, KOVA, Veistämöntie 16, FIN-24800 HALIKKO, FINLAND (ФИНЛЯНДИЯ), настоящим подтверждает, что машина T-40307 соответствует требованиям Директивы по оборудованию 2006/42/EC Директивы относительно здоровья и безопасности.

Изготовлено в Халикко, 2019 г

RU**SERTIFIKĀCIJA**

Ražotājs: KONEPAJA A. VANNE, KOVA, Veistämöntie 16, FIN-24800 HALIKKO, SOMIJA, līdz ar šo apstiprina, ka T-40307 tipa mašina atbilst Mašīnu direktīvai Nr. 2006/42/EK kas attiecas uz būtiskām veselības un drošības prasībām saistībā ar konstrukciju un ražošanu.

Izdots Halikko, 2019. Gadā

LV**POTVRDA**

PROIZVOĐAČ: KONEPAJA A. VANNE, KOVA, Veistämöntie 16, FIN-24800 HALIKKO, FINSKA, ovim potvrđuje da je uređaj tipa T-40307 u skladu s Direktivom o strojevima 2006/42/EC prema osnovnim zdravstvenim i sigurnosnim zahtjevima u vezi s dizajnom i proizvodnjom.

Izdano u Halikkou 2019

HR**CERTIFIKAT**

Proizvođač: KONEPAJA A. VANNE, KOVA, Veistämöntie 16, FIN-24800 HALIKKO, FINSKA, ovim potvrđuje da je mašinatipa T-40307 u skladu s Direktivom o mašinama 2006/42/EC popitanju osnovnih zdravstveni hi bezbjednosnih uvjeta u odnosu na dizajn i proizvodnju.

Izdato uHalikko 2019

SR**CERTIFIKAT**

Izdelovalec: KONEPAJA A. VANNE, KOVA, Veistämöntie 16, FIN-24800 HALIKKO, FINSKA, s tem dokumentom potrjuje, da je stroj tipa T-40307 skladen z Direktivo o strojih 2006/42/EC v zvezi z osnovnimi zdravstvenimi in varnostnimi zahtevami glede zasnove in izdelave.

Izdano v: Halikko 2019

SL**СЕРТИФИКАТ**

Производител: KONEPAJA A. VANNE, KOVA, Veistämöntie 16, FIN-24800 HALIKKO, ФИНЛЯНДИЯ, с настоящото удостоверява, че машина тип T-40307 съответства на Директива за машините 2006/42/EC, отнасяща се до основните изисквания за здраве и безопасност във връзка с проектирането и производството.

Издаден в Halikko 2019г

BG**POTVRDA**

Proizvođač: KONEPAJA A. VANNE, KOVA, Veistämöntie 16, FIN-24800 HALIKKO, FINSKA, ovim potvrđuje da je mašinatipa T-40307 u skladu s Direktivom o mašinama 2006/42/EC po pitanju esencijalnih zdravstvenih isigurnosnih zahtjeva u vezi s dizajnom izradom.

Izdano u Halikko 2019

BS**SERTIFIKAAT**

Tootja: KONEPAJA A. VANNE, KOVA, Veistämöntie 16, FIN-24800 HALIKKO, FINLAND, kinnitab kaesolevaga, et T-40307 tuupi masin vastab masinadirektiivi 2006/42/EU mis holmab olulisi tervishoiu ja ohutuse nõudeid konstruktsioonile ja valmistamisele.

Valja antud Halikkos 2019

ET**СЕРТИФИКАТ**

Виробник: KONEPAJA A. VANNE, KOVA, Veistämöntie 16, FIN-24800, ХАЛІККО, ФІНЛЯНДІЯ, цим підтверджує, що тип T-40307 обладнання відповідає основним вимогам з охорони праці та безпеки Директиви про безпеку машин та устаткування 2006/42/EC щодо своєї конструкції і виробництва.

Виданий в Халікко в 2019 році

UA

Ismo Forsström

Managing Director

Authorized representative for KOVA and responsible for technical documentation



**UK
CA**

KOVA
KONEPAJA A. VANNE

Declaration of Conformity

In accordance with UK Government Guidance

Product Model / Type:

T-40307

Serial numbers dating from 2023 and onwards.

This declaration is issued under the sole responsibility of the product manufacturer.

The object of the declaration described above is in conformity with the relevant UK Statutory Instruments and their amendments:

- The supply of Machinery (Safety) Regulations 2008
- The Restriction of the Use of Certain Hazardous Substances in Electrical and Electronic Equipment Regulations 2012
- Electromagnetic Compatibility Regulations 2016

Issued at Halikko, 31.12.2022

Manufacturer:

Konepaja A. Vanne
Veistämöntie 16
FIN-24800
Halikko
FINLAND

UK importer:

Husqvarna Uk Ltd
Preston Road, Co.
Durham
DL5 6UP



Ismo Forsström

Managing Director

Authorized representative for KOVA and
responsible for technical documentation