



# Husqvarna®

## W 65P



EN	Operator's manual	4-11
BR-PT	Manual do utilizador	12-19
ES	Manual de usuario	20-27
FR	Mode d'emploi	28-35
RU	Руководство оператора	36-44
UA	Посібник оператора	45-52

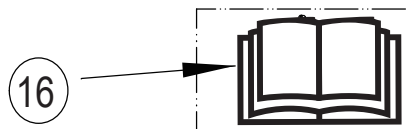
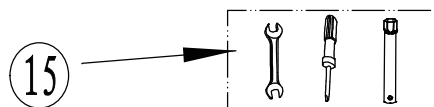
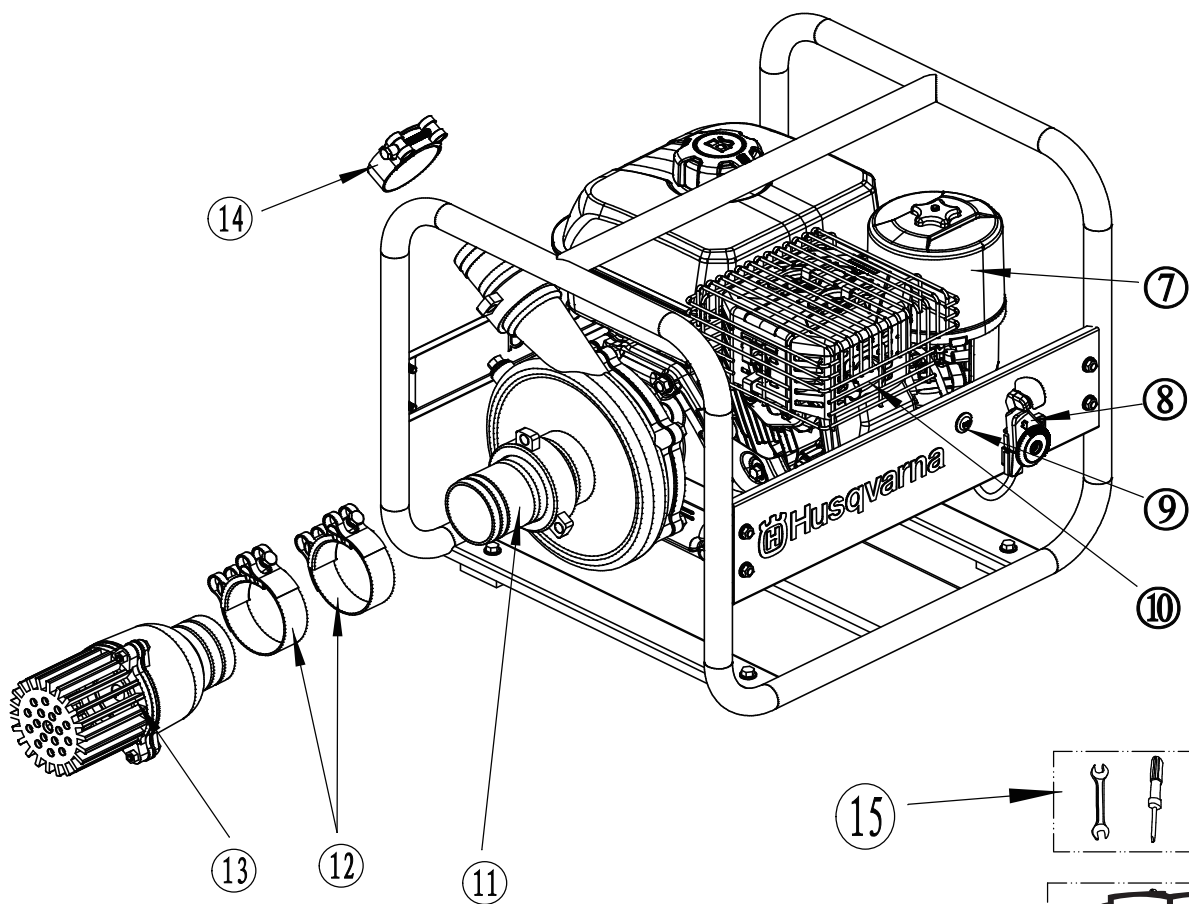
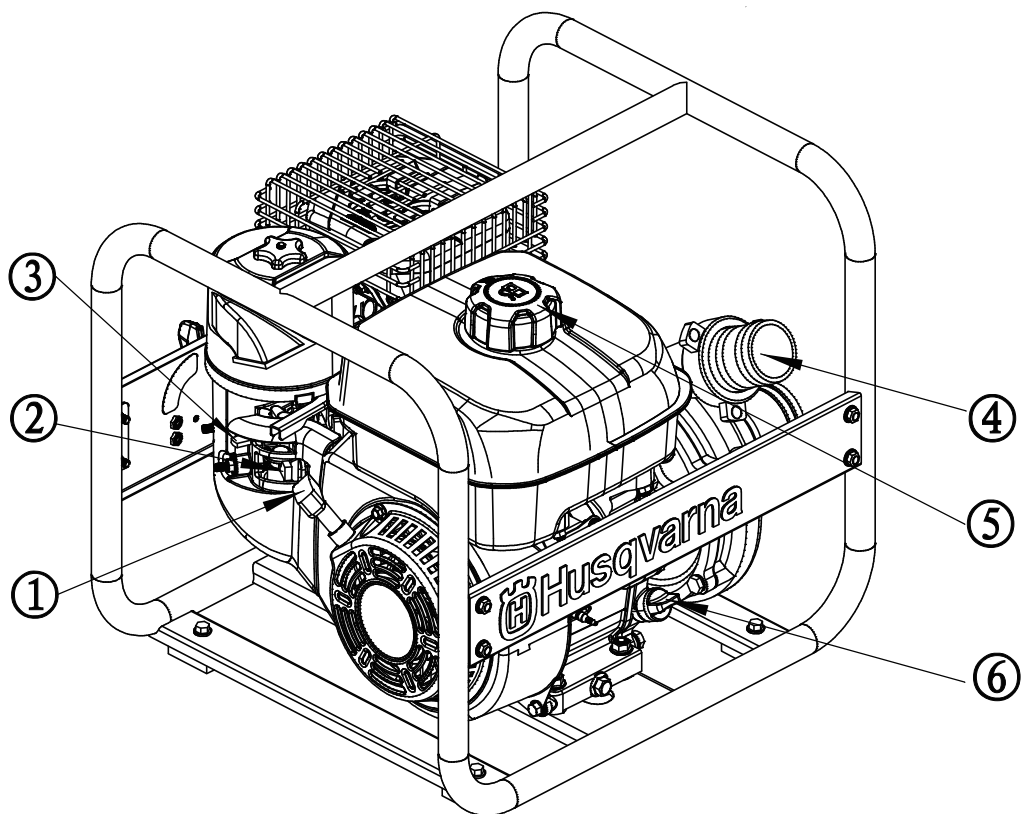

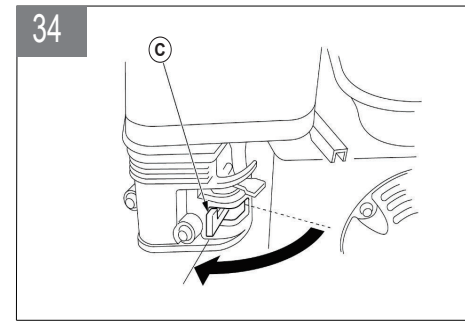
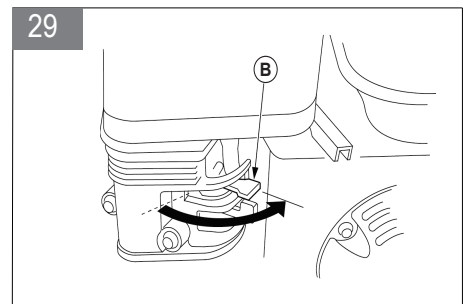
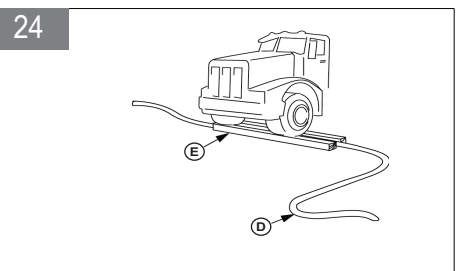
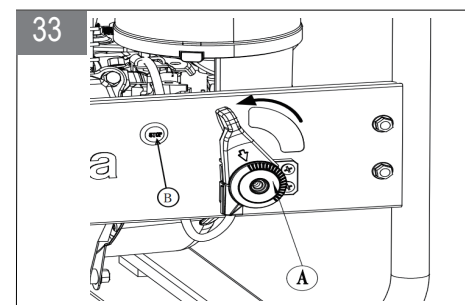
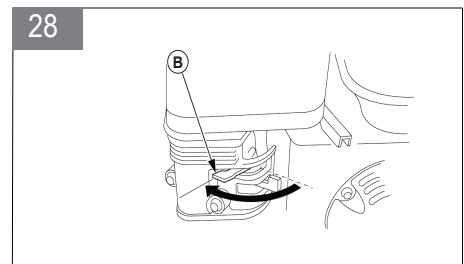
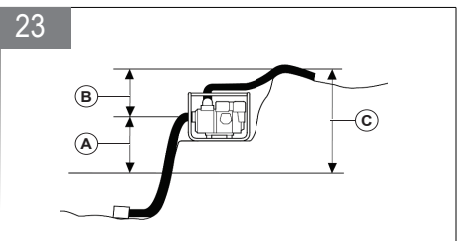
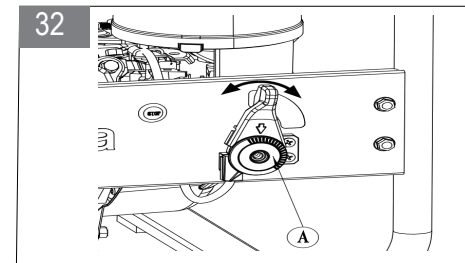
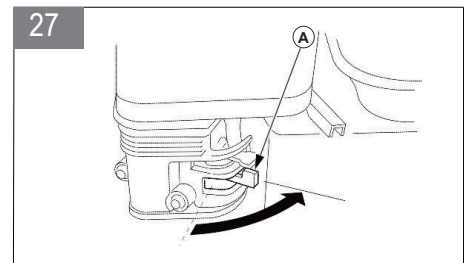
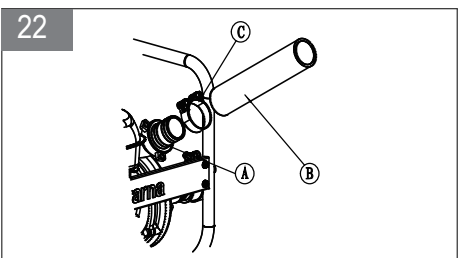
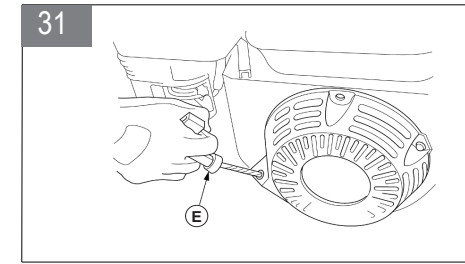
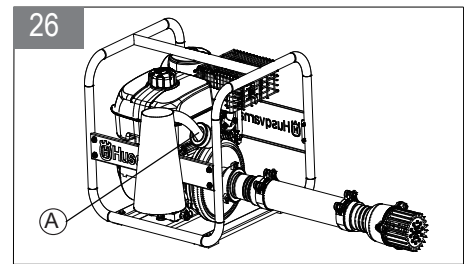
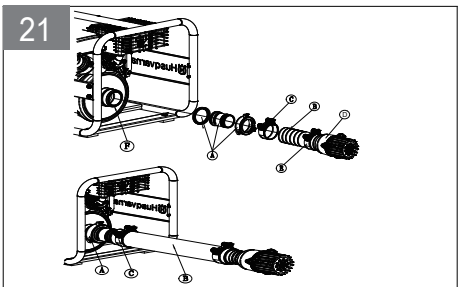
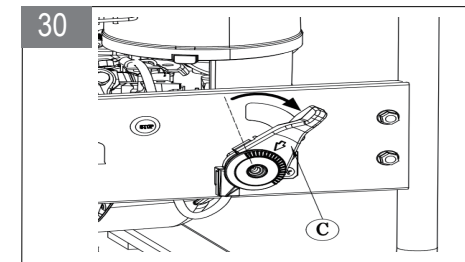
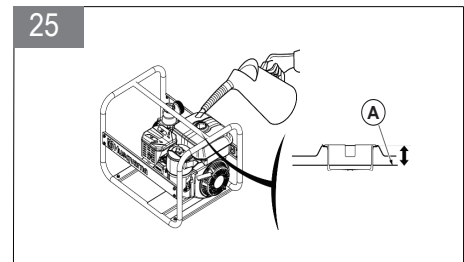
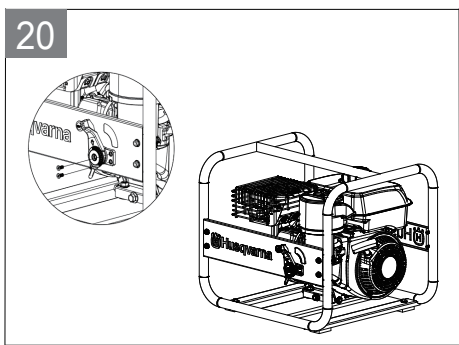
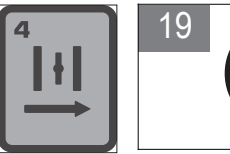
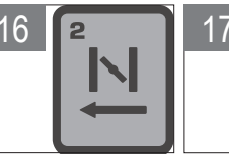
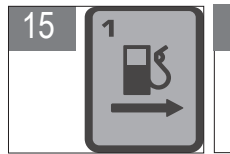
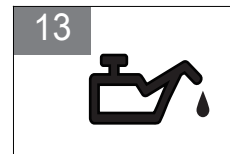
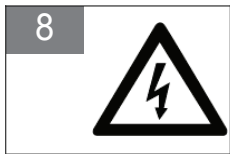
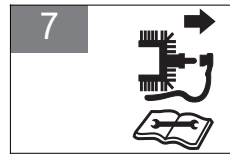
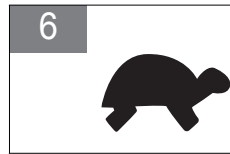

---

# Content

---

Introduction.....	4	Troubleshooting.....	9
Safety.....	5	Transportation and Storage.....	10
Assembly.....	6	Technical Data.....	10
Operation.....	7	Declaration of Conformity.....	11
Maintenance.....	8		

---

## Introduction

---

### Product overview

(Fig. 1)

1. Start handle
2. Carburetor throttle
3. Choke
4. Outlet connector
5. Fuel tank cap
6. Dipstick
7. Air filter
8. Throttle
9. Stop button
10. Muffler
11. Inlet connector
12. Hose clamp(2.5")
13. Strainer
14. Hose clamp(2")
15. Tool bag
16. Operators' manual

### Symbols on the product

- (Fig. 2) **WARNING:** Be careful and use the product correctly. This product can cause serious injury or death to the operator or others.
- (Fig. 3) Read the operator's manual carefully and make sure that you understand the instructions before use.
- (Fig. 4) Use approved hearing protection and approved eye protection.
- (Fig. 5) Fast
- (Fig. 6) Slow
- (Fig.7) Stop the engine and remove the ignition cable before repairs or maintenance.
- (Fig. 8) Risk of Sparks.
- (Fig. 9) Do not breath exhaust fumes. Do not use a combustion engine product indoors or in areas that do not have sufficient airflow.
- (Fig. 10) Risk of burn injury.
- (Fig. 11) Do not smoke near fuel. Risk of fire.

- (Fig. 12) Keep hands away from the rolling part.
- (Fig. 13) Low oil level.
- (Fig. 14) Noise emission to the environment refer to the European Community's Directive. The emission of the product is specified in the Technical data chapter and on the label.
- (Fig. 15) Turn on fuel valve.
- (Fig. 16) Close the choke.
- (Fig. 17) Pull recoil starter.
- (Fig. 18) Open the choke.
- (Fig. 19) This product applies with the applicable EU Directives.

---

**Note:** Other symbols/decals on the product refer to certification requirements for other commercial areas.





---

### Product liability

As referred to in the product liability laws, we are not liable for damages that our product causes if:

- the product is incorrectly repaired.
- the product is repaired with parts that are not from the manufacturer or not approved by the manufacturer.
- the product has an accessory that is not from the manufacturer or not approved by the manufacturer.
- the product is not repaired at an approved service center or by an approved authority.

### Type plate

	Prod. year 2023
Serial No	0000000000
Article no.	970 73 20-01
Model	W 65P
Inlet / Outlet size	63.5mm/50mm
Lift	55m
Suction	7 m
Engine model	WM170F/P
Max Discharge	
Capacity (m <sup>3</sup> /h)	35
Max Power	4.4kW
Fuel tank capacity	4.2L
N.W/G.W (kg)	30/31.5
HUSQVARNA AB SE-561 82 HUSKVARNA SWEDEN	  

---

# Safety

---

## Safety definitions

Warnings, cautions and notes are used to point out specially important parts of the manual.



**WARNING:** Used if there is a risk of injury or death for the operator or bystanders if the instructions in the manual are not obeyed.



**CAUTION:** Used if there is a risk of damage to the product, other materials or the adjacent area if the instructions in the manual are not obeyed.

**Note:** Used to give more information that is necessary in a given situation.

## General safety instructions



**WARNING:** Read and understand the warning instructions that follow before you use the product.

- Read and understand the operator's manual and safety decals on the product before operation. Your safety and the safety of others is your responsibility.
- Obey the instructions in this operator's manual.
- It is not possible to give a warning for each situation that can occur during operation and maintenance of this product. Always be careful and use your common sense.

## Safety instructions for operation



**WARNING:** Read and understand the warning instructions that follow before you use the product.

- Let the engine become cool before transportation or storage of the product.
- You must know how to stop the product quickly if an emergency occurs.
- Know the controls and the correct operation of the product before use.
- If you leave the product without supervision, stop the engine.
- Do not drink the water that comes from the product! The water is not intended for human consumption.
- Do not let children or persons without knowledge of these instructions use the product.
- Do not operate the product while persons,

especially children, or animals are near.

- Do not put flammable liquids, such as gasoline or oil, in the pump chamber. This can result in fire or explosion and cause serious injury or death to the operator or others. Do not operate the product with sea water, beverages, acids, chemical solutions or any other liquids.
- As the level difference for operation of the product increases, the pump output decreases. The length, type and dimension of the hoses can significantly affect the pump output.
- Do not operate the product without a strainer.
- Keep body parts away from moving parts.
- The muffler becomes very hot during operation and is hot for some time after operation. Do not touch the muffler when it is hot.

## Fuel safety



**WARNING:** Read the warning instructions that follow before you use the product.

- Fuel is flammable and the fumes are explosive. Be careful with fuel to prevent injury, fire and explosion.
- Do not breathe in the fuel fumes. The fuel fumes are poisonous and can cause injury. Make sure that the airflow is sufficient.
- Do not remove the fuel tank cap or fill the fuel tank when the engine is on.
- Let the engine become cool before you refuel.
- Do not fill fuel in an indoor area. Not sufficient airflow can cause injury or death because of asphyxiation or carbon monoxide.
- Do not smoke near the fuel or the engine.
- Do not put hot objects near the fuel or the engine.
- Do not fill fuel near sparks or flames.
- Before you refuel, open the fuel tank cap slowly and release the pressure carefully.
- Fuel on your skin can cause injury. If you get fuel on your skin, use soap and water to remove the fuel.
- If you spill fuel on your clothing, change clothing immediately.
- Do not fill the fuel tank fully. Heat causes the fuel to expand. Keep a space at the top of the fuel tank.
- Tighten the fuel tank cap fully. If the fuel tank cap is not tightened, there is a risk of fire.
- Before you start the product, move the product to a minimum of 3m from where you refueled.

- Do not start the product if there is fuel or engine oil on the product. Remove the unwanted fuel and engine oil and let the product dry before you start the engine. Examine the engine for leaks regularly. If there are leaks in the fuel system, do not start the engine until the leaks are repaired.
- Do not use your fingers to examine the engine for leaks.
- Keep fuel in approved containers only.
- When the product and fuel is in storage, make sure that fuel and fuel fumes cannot cause damage.
- Drain the fuel in an approved container outdoors and away from sparks and flames.

### Exhaust fumes safety



**WARNING:** Read the warning instructions that follow before you use the product.

- The exhaust fumes from the engine contain carbon monoxide which is an odourless, poisonous and very dangerous gas. To breathe carbon monoxide can cause death. Because carbon monoxide is odourless and cannot be seen, it is not possible to sense it. A symptom of carbon monoxide poisoning is dizziness, but it is possible that a person becomes unconscious without warning if the quantity or concentration of carbon monoxide is sufficient.
- Exhaust fumes also contain unburned hydrocarbons including benzene. Long-term inhalation can cause health problems.
- Exhaust fumes that you can see or smell also contain

carbon monoxide.

- Do not use a combustion engine product indoors or in areas that do not have sufficient airflow.
- Do not breathe the exhaust fumes.
- Make sure that the airflow in the work area is sufficient. This is very important when you operate the product in trenches or other small work areas where exhaust fumes can easily collect.

### Safety instructions for maintenance



**WARNING:** Read and understand the warning instructions that follow before you do maintenance on the product.

- Take care of each error that you find on the product. Speak to a servicing dealer if it is necessary and do not operate the product if it is damaged.
- Incorrect maintenance or failure to do maintenance on the product can cause malfunctions which can cause serious injury or death to the operator or others.
- Maintenance or servicing that is not given in this operator's manual, must be done by an approved servicing dealer.
- Do not do maintenance or servicing with the engine on. Stop the product fully before maintenance or servicing and let the engine become cool to prevent burn injuries.
- Be careful around gasoline. Only use solvent that is not flammable to clean the parts of the product. Keep body parts away from hot fuel.

## Assembly



**WARNING:** Read and understand the safety chapter before you assemble the product.

### To install the throttle control

1. Remove the cable tie.
2. Tighten the bolts with the screwdrivers.(Fig.20)

### To select the correct hoses for the operation

- Use hoses and hose connectors with a supplied hose clamp.
- Make sure that the hoses cannot compress during operation. The hoses must have a strong construction.

- Make sure that the hoses are fully sealed and that there are no types of holes in the hoses.
- Make sure that the suction hose aligns with the dimension of the suction inlet. For information about minimum hose dimension, refer to *Technical data* on page 10.
- Make sure that the suction hose is not too long for the operation to keep the best result. Obey the instructions for operation of the product.
- Select a short discharge hose with a large diameter to get the best result.

### To install the suction hose

1. Attach the hose connector (A) to the suction hose (B) with a hose clamp (C) . Make sure that the

sealing washer for the hose connector is in good condition. (Fig. 21)

2. Install the strainer (D) at the end of the suction hose with the hose clamp(E).(Fig. 21)
3. Tighten the hose connector on the pump suction inlet(F). (Fig. 21)

### To install the discharge hose

1. Attach the hose connector (A) to the pump outlet.(Fig.

22)

2. Install the discharge hose(B) to the hose connector and tighten the hose clamp(C).(Fig. 22)



**CAUTION:** Before install the discharge hose, please fill the product with water from outlet first, refer to *To fill the product with water* on page 7.

---

## Operation

---



**WARNING:** Read and understand the safety chapter before you use the product.

### Before you operate the product

- Make sure that the product is on stable and level ground near the water surface.
- Make sure that the product has a free space of a minimum of 1 m.
- Make sure that there are no flammable objects near the engine.
- Make sure that the level difference for the suction hose (A) is as low as possible for the operation. The level difference for the suction hose must not be more than 7m.(Fig. 23)

**Note:** The level difference for the discharge hose (B) can be more if it is necessary. But, a lower total level difference (C) gives the best result.(Fig. 23)

- If the discharge hose (D) must be installed across a road, put it perpendicular to the flow of the traffic. Put long wooden blocks (E) on the 2sides of the discharge hose for protection.(Fig. 24)
- Examine the product for damages. Make sure that there are no fuel or oil leaks.
- Remove unwanted material from the product. Clean carefully around the muffler and the starter unit.
- Make sure that all nuts, bolts, screws and hose connectors and clamps are tight.
- Make sure that there is no damage on the suction hose or discharge hose.
- Make sure that the sealing washer and strainer on the suction hose connector is installed correctly and not damaged.
- Do a check of the fuel and oil levels. An oil level that is too low can cause damage to the product.
- Do a check of the air filter.

### To fill fuel

Use unleaded gasoline with octane number not less than 90 RON (87 AKI).



**CAUTION:** Make sure that there is no contamination in the gasoline and do not use a mixture of oil and gasoline. Dirt or water in the fuel tank can cause damage to the product.

1. Stop the engine and let the product become cool. Refer to *To stop the product* on page 8 .
2. Make sure that the product is on level ground and in an area with good air flow.
3. Remove the fuel tank cap.
4. Carefully fill the fuel tank to 25mm. below the top of the fuel tank (A).(Fig. 25)
5. Clean the product from fuel spillage.



**CAUTION:** Fuel spillage is a fire risk and can cause damage to the environment.

### To fill the product with water

**CAUTION:** Before operation, it is necessary to fill the product with water to prevent damage to the product. Make sure the pump and suction hose is full of water before starting the product.



1. Use a proper container to fill the water into the product from discharge outlet.(Fig. 26)
2. Stop filling until the water is full up to the outlet.

### To start the product-cold and hot engine

**CAUTION:** Do not operate the product dry. Fill the product with water before operation to prevent damage to the pump seal. Refer to *To fill the product with water* on page 7 .



1. Set the fuel valve lever (A) to ON position.(Fig. 27)
2. Set the choke lever to the correct position.
  - a) If the engine is cold, close the choke (B).(Fig. 28)
  - b) If the engine is warm, open the choke(B). (Fig. 29)
3. Apply approximately 1/3 throttle (C).(Fig. 30)
4. Pull the starter grip(E) slowly until you feel resistance. (Fig. 31)
5. Pull the starter grip quickly and with force until the engine starts.
6. Move the starter rope back slowly into its initial position to prevent damage to the product.
7. If the engine is cold, move the choke gradually as the engine becomes warm.

### To set the engine speed and pump output

1. When the throttle handle (A) is at the turtle position, the engine is at idle speed and the pump output is low.(Fig. 31)
2. Move the throttle handle towards the rabbit position to increase the engine speed and pump

output.(Fig. 32)

3. When the throttle handle is at the rabbit position, then engine is at full speed and the pump output is high.(Fig. 32)

**Note:** The pump output is related to the engine speed and is adjusted by the throttle handle.

### To stop the product



**WARNING:** If an emergency occurs, immediately press the stop button.

Decrease the engine speed with the throttle handle(A). (Fig.33)

1. Press the stop button(B) (Fig.33)
2. Set the fuel lever(C) to the OFF position.(Fig. 34)
3. After the product is stopped and becomes cold, clean the product.

**Note:** The product is not able to restart within 30 seconds for special design of protection.

## Maintenance



**WARNING:** Read and understand the safety chapter before you do maintenance on the product.

### Maintenance schedule

\* Clean at a more regular interval if the product is used in conditions with much dust.

\*\* Maintenance is only necessary if operation problems occur. Speak to an approved servicing dealer.

Maintenance	Daily maintenance before operation	Maintenance interval			
		20 hours or each month	50 hours or each 3 months	100 hours or each 6 months	300 hours or each year
Do a check of the engine oil level.	X				
Replace the engine oil.		X			
Clean the air filter, replace it if it is necessary.	X		X*		
Clean the external part of the spark plug. Remove it and check the electrode gap. Adjust the distance to 0.7±0.08mm.				X	
Replace the spark plug					X
Clean the sediment cup				X	
Do a check and adjust the engine speed.					X**
Do a check and adjust the valve clearance.					X**
Clean the combustion chamber.	After each 500hours or 2 years.				
Clean the fuel tank and fuel filter.				X**	
Do a check of the fuel tube.	After each 500hours or 2 years.				
Do a check of the impeller and impeller clearance.					X**
Do a check of the pump inlet valve.					X**



## Troubleshooting

Problem	Cause	Solutions
The engine does not start	The fuel valve lever is set to the OFF position.	Move the fuel valve lever to the ON position.
	The choke is open.	Close the choke.
	The ON/OFF switch is set to the OFF position.	Set the ON/OFF switch to the ON position.
	There is no fuel in the fuel tank.	Fill fuel.
	There is inadequate fuel in the fuel tank.	Drain the fuel tank and the carburetor. Fill with clean fuel.
	No fuel stabilizer has been added or the fuel tank has not been drained before storage.	
	The spark plug is damaged.	Do a check of the electrode gap or replace the spark plug.
	The spark plug is wet from fuel.	Remove the spark plug and let it dry. Install the spark plug.

Problem	Cause	Solutions
The power of the engine is decreased.	The air filter is clogged.	Clean or replace the air filter.
	The fuel tank contains bad gasoline.	Drain the fuel tank and the carburetor. Fill with clean gasoline.
	No fuel stabilizer has been added or the fuel tank has not been drained before storage.	
	The engine speed is set to low.	Increase the engine speed.

Problem	Cause	Solutions
There is no pump output or the pump output is decreased	The location of the product is incorrect.	Refer to <i>Before you operate the product</i> on page 6.
	There is no water in the pump chamber.	Refer to <i>To fill the product with water</i> on page 7.
	The suction hose is damaged.	Replace the suction hose.
	The strainer is above the water surface.	Put the strainer fully into water.
	There is an air leakage at the hose connector.	Replace the sealing washer if it is damaged. Tighten the hose connector and hose clamp.
	The strainer is clogged.	Clean the strainer.
	The strainer is damaged.	Replace the strainer.
	The level difference of the hoses is too high.	Change the location of the product and/or the hoses.

There is no pump output or the pump output is decreased	The hoses are damaged or too long. The hose has an incorrect diameter.	Select the correct hose for the operation. Refer to <i>To select the correct hoses for the operation on page 6.</i>
	The power of the engine is decreased.	Refer to <i>The power of the engine is decreased on page 9 .</i>

---

## Transportation and storage

---

- Let the product become cool before you put it in storage.
- Always use approved containers for storage and transportation of fuel.
- Keep the product in a dry and frost-free area.
- Make sure that there are no leaks or fumes from the product. Sparks or open flames, for example from electrical devices or boilers, can start a fire.
- Put a cover on the product and safely attach the product during transportation to prevent damage and accidents. Use an approved vehicle for transportation of the product.
- Store the machine in a flat location and do not tilt or turn over.
- Please clean the whole machine before storing for a long time, and drain out the lubricating oil and fuel.
- Be careful when you move the product on or off a vehicle for transportation. Use an approved ramp.

---

## Technical Data

---

### Technical data

	<b>W 65P</b>
Inlet/outlet dimension, mm	63.5 / 50
Total level difference, m	55
Output pressure, MPa	0.5
Level difference for the suction hose, m	7
Engine model	WM170F/P
Maximum discharge capacity, m/h	35
Fuel tank capacity, l	4.2
Net weight/Gross weight, kg	30/31.5
Oil tank capacity, l	0.6
Engine oil quality	SAE 10W-30 SF min
Type	Gasoline
Measured Sound Power Level, LWA dB (A)	104 dB (A)
Guaranteed Sound Power Level, LWA dB (A)	107 dB (A)

---

# Declaration of Conformity

---

## EU Declaration of conformity

We, **Husqvarna AB**, SE-561 82 Huskvarna, Sweden,  
tel: +46-36-146500, declare on our sole responsibility that the product:

<b>Description</b>	Water Pump
<b>Brand</b>	Husqvarna
<b>Type / Model</b>	W 65P
<b>Identification</b>	Serial numbers dating from 2023 and onwards

complies fully with the following EU directives and regulations:

<b>Directive/ Regulation</b>	<b>Description</b>
2006/42/EC	"relating to machinery"
2014/30/EU	"relating to electromagnetic compability"
2011/65/EU	"on the restriction of the use of certain hazardous substances in electrical and electronic equipment"

and that the following standards and/or technical specifications are applied:

EN 809:1998+A1; EN 809:1998+A1/AC

EN 55012:2007+A1, EN IEC 61000-6-1:2019

Huskvarna, 2023-09-11

Claes Losdal, R&D Manager

(Authorized representative for Husqvarna AB and  
responsible for technical documentation)



# Índice

Introdução .....	12	Resolução de Problemas .....	17
Segurança .....	13	Transporte e Armazenamento.....	18
Montagem .....	14	Dados Técnicos.....	18
Operação .....	15	Declaração de Conformidade.....	19
Manutenção .....	16		

## Introdução

### Descrição Geral do Produto

(Fig.1)

1. Alça inicial
2. Acelerador do carburador
3. Estrangular
4. Conector de saída
5. Tampa do tanque de combustível
6. Vareta de medição
7. Filtro de ar
8. Acelerador
9. Botão de parada
10. Silenciador
11. Conector de entrada
12. Braçadeira da mangueira (2,5")
13. Filtro
14. Braçadeira da mangueira (2")
15. Bolsa de ferramentas
16. Manual do operador

### Símbolos no produto

(Fig.2) AVISO: Tenha cuidado e use o produto corretamente. Este produto pode causar ferimentos graves ou morte ao operador ou a outras pessoas.

(Fig.3) Por favor, leia atentamente o manual do operador e certifique-se de que você compreende as instruções antes de utilizar o produto.

(Fig.4) Use proteção auditiva e proteção ocular aprovadas.

(Fig.5) Rápido

(Fig.6) Lento

(Fig.7) Desligue o motor e remova o cabo de ignição antes de fazer reparos ou manutenção.

(Fig.8) Risco de Faíscas.

(Fig.9) Não quebre a fumaça do escapamento. Não use um produto com motor de combustão em ambientes fechados ou em áreas que não tenham fluxo de ar suficiente.

(Fig.10) Risco de queimaduras.

(Fig.11) Não fume perto do combustível. Risco de incêndio.

(Fig. 12) Mantenha as mãos longe das peças de rolamento.

(Fig. 13) Nível de óleo baixo.

(Fig. 14) A emissão de ruído para o meio ambiente refere-se à Diretiva da Comunidade Europeia. A emissão do produto está especificada no capítulo de dados técnicos e na etiqueta.

(Fig. 15) Ligue a válvula de combustível.

(Fig. 16) Feche o afogador.

(Fig. 17) Puxe o motor de arranque de recuo.

(Fig. 18) Abra o afogador.

(Fig. 19) Este produto está em conformidade com as Diretivas da UE aplicáveis.





**Nota:** Outros símbolos/decalques no produto referem-se a requisitos de certificação para outras áreas comerciais.

### Responsabilidade do produto

Tal como referido nas leis de responsabilidade do produto, não somos responsáveis por danos que o nosso produto cause se:

- o produto for incorretamente reparado.
- o produto é reparado com peças que não são do fabricante ou não são aprovadas pelo fabricante.
- o produto possui um acessório que não é do fabricante ou não é aprovado pelo fabricante.
- o produto não for reparado num centro de assistência aprovado ou por uma autoridade aprovada.

### Placa de identificação

	Ano de Prod. 2023
Nº de série	0000000000
Nº do artigo	9707320-01
Modelo	W 65P
Tamanho da entrada/saída	63,5mm/50mm
Elevação	55m
Sucção	7 m
Modelo do motor	WM170F/P
Descarga Máx	
Capacidade (m³/h)	35
Potência Máx	4,4kW
Capacidade do tanque de combustível	4,2L
N.W/G.W (kg)	30/31,5
HUSQVARNA AB SE-561 82 HUSKVARNA SUECIA	
  	

---

# Segurança

---

## Definições de segurança

Avisos, precauções e notas são usados para indicar partes especialmente importantes do manual.



**AVISO: Usado** se houver risco de ferimentos ou morte para o operador ou pessoas na volta caso as instruções do manual não sejam obedecidas.



**CUIDADO:** Usado se houver risco de danos ao produto, a outros materiais ou à área adjacente se as instruções do manual não sejam obedecidas.

**Nota:** Usada para fornecer mais informações que são necessárias em uma determinada situação.

## Instruções gerais de segurança



**AVISO:** Leia e entenda as instruções de aviso que se seguem antes de utilizar o produto.

- Antes de usar o produto, leia e compreenda o manual do operador e todos os adesivos de segurança nele contidos. É seu dever garantir sua segurança e a segurança de outras pessoas.
- Obedeça às instruções contidas neste manual do operador.
- Não é possível dar um aviso para cada situação que pode ocorrer durante a operação e a manutenção deste produto. Tenha sempre cuidado e use seu senso comum.

## Instruções de segurança para operação



**AVISO:** Leia e entenda as instruções de aviso que se seguem antes de utilizar o produto.

- Deixe o motor esfriar antes de transportar ou armazenar o produto.
- Se ocorrer uma emergência, você precisa saber como parar o produto imediatamente.
- Antes de usar o produto, familiarize-se com seus controles e com a operação adequada.
- Se você deixar o produto sem supervisão, desligue o motor.
- Não beba a água que sai do produto! A água não se destina ao consumo humano.
- Não permita que crianças ou pessoas sem conhecimento destas instruções usem o produto.
- Não opere o produto enquanto houver pessoas, especialmente crianças, ou animais por perto.
- Não coloque líquidos inflamáveis, como gasolina ou óleo, na câmara da bomba. Isso pode resultar em incêndio ou explosão e causar ferimentos graves ou

morte ao operador ou a outras pessoas. Não opere o produto com água do mar, bebidas, ácidos, soluções químicas ou quaisquer outros líquidos.

- A saída da bomba diminui à medida que aumenta a diferença de nível necessária para o funcionamento do produto. O comprimento, o tipo e as dimensões das mangueiras podem ter um grande impacto na saída da bomba.
- Não opere o produto sem um filtro.
- Mantenha as partes do corpo longe das peças móveis.
- O silenciador fica muito quente durante a operação e permanece quente por algum tempo após a operação. Não toque no silenciador quando ele estiver quente.

## Segurança do combustível



**AVISO:** Leia as instruções de aviso que se seguem antes de utilizar o produto.

- Os vapores do combustível são explosivos e combustíveis. Use a gasolina com cuidado para evitar acidentes, incêndios e explosões.
- Não respire a fumaça do combustível. A fumaça do combustível é venenosa e pode causar ferimentos. Certifique-se de que o fluxo de ar seja suficiente.
- Não remova a tampa do tanque de combustível nem encha o tanque de combustível quando o motor estiver ligado.
- Deixe o motor esfriar antes de reabastecer.
- Não abasteça o combustível em um local fechado. A falta de fluxo de ar suficiente pode causar ferimentos ou morte por asfixia ou monóxido de carbono.
- Não fume perto do combustível ou do motor.
- Não coloque objetos quentes perto do combustível ou do motor.
- Não abasteça o combustível próximo a faíscas ou chamas.
- Remova cuidadosamente a pressão abrindo lentamente a tampa do tanque de gasolina antes de reabastecer.
- Se o combustível entrar em contato com sua pele, ele poderá causar ferimentos. Se o combustível entrar em contato com sua pele, lave-a com água e sabão.
- Se o combustível entrar em contato com suas roupas, troque-as imediatamente.
- Não encha o tanque de combustível completamente. O calor faz com que o combustível se expanda. Mantenha um espaço na parte superior do tanque de combustível.
- Aperte totalmente a tampa do tanque de combustível. Se a tampa do tanque de combustível não estiver apertada, há risco de incêndio.
- Antes de ligar o produto, mova-o para um local a pelo menos 3 m de onde você o reabasteceu.
- Não ligue o produto se houver combustível ou óleo de motor no produto. Remova o combustível e o óleo do motor indesejados e deixe o produto secar antes de

ligar o motor. Examine regularmente o motor para verificar se há vazamentos. Se houver vazamentos no sistema de combustível, não dê partida no motor até que os vazamentos sejam consertados.

- Não use os dedos para examinar o motor em busca de vazamentos.
- Mantenha o combustível somente em recipientes aprovados.
- Certifique-se de que o combustível e a fumaça do combustível não possam prejudicar o produto enquanto ele estiver armazenado.
- Esvazie o combustível em um recipiente designado do lado de fora, longe de chamas e faíscas.

## Segurança dos gases de escape



**AVISO:** Leia as instruções de aviso que se seguem antes de utilizar o produto.

- Os gases de escape do motor contêm monóxido de carbono, que é um gás inodoro, venenoso e muito perigoso. Respirar monóxido de carbono pode causar a morte. É impossível sentir o cheiro ou a sensação do monóxido de carbono, pois ele é invisível ao olho humano. A tontura é um sinal de envenenamento por monóxido de carbono, mas se houver uma quantidade ou concentração adequada de monóxido de carbono no ar, ele também pode fazer com que uma pessoa desmaie repentinamente.
- A fumaça do escapamento também contém hidrocarbonetos não queimados, inclusive benzeno. A inalação prolongada pode causar problemas de saúde.
- Os gases de escape que você pode ver ou cheirar também contêm monóxido de carbono.

- Não use um produto com motor de combustão em ambientes fechados ou em áreas que não tenham fluxo de ar suficiente.
- Não respire a fumaça do escapamento.
- Certifique-se de que o fluxo de ar na área de trabalho seja suficiente. Isso é muito importante quando você opera o produto em valas ou outras áreas de trabalho pequenas, onde os gases de escape podem se acumular facilmente.

## Instruções de segurança para manutenção



**AVISO:** Leia e entenda as instruções de aviso que se seguem antes de efetuar a manutenção no produto.

- Cuide de cada erro que você encontrar no produto. Entre em contato com um revendedor de serviços se for necessário e não opere o produto se ele estiver danificado.
- A manutenção incorreta ou a negligência em fazer a manutenção do dispositivo pode resultar em mau funcionamento que coloque em risco a vida de outras pessoas ou machuque seriamente o operador.
- Qualquer manutenção ou serviço que não esteja incluído neste manual do operador precisa ser realizado por um revendedor de serviços que tenha sido aprovado.
- Não faça manutenção ou reparos com o motor ligado. Pare totalmente o produto antes da manutenção ou do serviço e deixe o motor esfriar para evitar queimaduras.
- Tenha cuidado com a gasolina. Use somente solvente que não seja inflamável para limpar as peças do produto. Mantenha as partes do corpo longe de combustível quente.

## Montagem



**AVISO:** Leia e compreenda o capítulo de segurança antes de efetuar a montagem do produto.

### Para instalar o controle do acelerador

1. Remova a braçadeira do cabo.
2. Aperte os parafusos com as chaves de fenda (Fig. 20).

### Para selecionar as mangueiras corretas para a operação

- Use mangueiras e conectores de mangueira com uma braçadeira de mangueira fornecida.
- Verifique se as mangueiras não serão comprimidas durante o uso. As mangueiras precisam ser construídas de forma robusta.
- Certifique-se de que as mangueiras estejam

totalmente vedadas e que não haja nenhum tipo de furo nas mangueiras.

- Certifique-se de que a mangueira de sucção esteja alinhada com a dimensão da entrada de sucção. Para obter informações sobre a dimensão mínima da mangueira, consulte Dados técnicos na página 10.
- Certifique-se de que a mangueira de sucção não seja muito longa para que a operação mantenha o melhor resultado. Obedeça às instruções de operação do produto.
- Selecione uma mangueira de descarga curta com um diâmetro grande para obter o melhor resultado.

### Para instalar a mangueira de sucção

1. Prenda o conector da mangueira (A) à mangueira de sucção (B) com uma braçadeira de mangueira (C). Certifique-se de que a arruela de vedação do conector da mangueira esteja em boas condições. (Fig. 21)

2. Instale o filtro (D) na extremidade da mangueira de sucção com a braçadeira da mangueira (E). (Fig. 21)
3. Aperte o conector da mangueira na entrada de sucção da bomba (F). (Fig. 21)

### Para instalar a mangueira de descarga

1. Prenda o conector da mangueira (A) na saída da bomba (Fig. 22).

2. Instale a mangueira de descarga (B) no conector da mangueira e aperte a braçadeira da mangueira (C). (Fig. 22)



**CUIDADO:** Encha o produto com água pela saída antes de instalar a mangueira de descarga; consulte *encher o produto com água* na página 7.

---

## Operação

---



**AVISO:** Leia e compreenda o capítulo de segurança antes de utilizar o produto.

### Antes de operar o produto

- Certifique-se de que o produto esteja em um terreno estável e nivelado próximo à superfície da água.
- Certifique-se de que o produto tenha um espaço livre de no mínimo 1 m.
- Certifique-se de que não haja objetos inflamáveis perto do motor.
- Certifique-se de que a diferença de nível da mangueira de sucção (A) seja a mais baixa possível para a operação. A diferença de nível da mangueira de sucção não deve ser superior a 7 m (Fig. 23).

**Nota:** A diferença de nível para a mangueira de descarga (B) pode ser maior se for necessário. Porém, uma diferença de nível total menor (C) proporciona o melhor resultado. (Fig. 24)

- Se a mangueira de descarga (D) precisar ser instalada em uma estrada, coloque-a perpendicularmente ao fluxo do tráfego. Coloque blocos longos de madeira (E) nos dois lados da mangueira de descarga para proteção. (Fig. 24)
- Examine o produto para verificar se há danos. Certifique-se de que não haja vazamentos de combustível ou óleo.
- Remova o material indesejado do produto. Limpe cuidadosamente ao redor do silenciador e da unidade de partida.
- Verifique se as braçadeiras, os conectores de mangueira, os parafusos, os parafusos e as porcas estão todos apertados.
- Verifique se a mangueira de descarga e a mangueira de sucção estão em boas condições.
- Verifique se o filtro e a arruela de vedação no conector da mangueira de sucção estão em boas condições e foram colocados corretamente.
- Verifique os níveis de combustível e óleo. Um nível de óleo muito baixo pode causar danos ao produto.
- Verifique o filtro de ar.

### Para abastecer com combustível

Use gasolina sem chumbo com índice de octanagem não inferior a 90 RON (87 AKI).



**CUIDADO:** Certifique-se de que não haja contaminação na gasolina e não use uma mistura de óleo e gasolina. Sujeira ou água no tanque de combustível podem causar danos ao produto.

1. Desligue o motor e deixe o produto esfriar. Consulte *Para parar o produto* na página 8.
2. Certifique-se de que o produto esteja em um solo nivelado e em uma área com bom fluxo de ar.
3. Remova a tampa do tanque de combustível.
4. Encha o tanque de combustível com cuidado até 25 mm abaixo da parte superior do tanque de combustível (A) (Fig. 25).
5. Limpe o produto do derramamento de combustível.



**CUIDADO:** O derramamento de combustível é um risco de incêndio e pode causar danos ao meio ambiente.

### Para encher o produto com água



**CUIDADO:** Antes da operação, é necessário encher o produto com água para evitar danos ao produto. Certifique-se de que a bomba e a mangueira de sucção estejam cheias de água antes de ligar o produto.

1. Use um recipiente adequado para encher o produto com água a partir da saída de descarga (Fig. 26).
2. Pare de encher até que a água esteja cheia até a saída.

### Para dar partida no produto - motor frio e quente



**CUIDADO:** Não opere o produto a seco. Encha o produto com água antes da operação para evitar danos à vedação da bomba. Consulte *Para encher o produto com água* na página 7.

1. Coloque a alavanca da válvula de combustível (A) na posição LIGADO (Fig. 27).
2. Coloque a alavanca do afogador na posição correta.
  - a) Se o motor estiver frio, feche o afogador (B). (Fig. 28)
  - b) Se o motor estiver quente, abra o afogador (B). (Fig. 29)
3. Aplique aproximadamente 1/3 do acelerador (C). (Fig. 30)
4. Puxe a alça do motor de arranque (E) lentamente até sentir resistência. (Fig. 31)
5. Puxe o motor de arranque rapidamente e com força até que o motor dê partida.
6. Para evitar danos ao produto, retorne lentamente o motor de arranque à posição inicial.
7. Quando o motor se aquecer, se estiver frio, aumente gradualmente o afogador.

#### Para definir a velocidade do motor e a saída da bomba

1. Quando a alavanca do acelerador (A) estiver na posição de tartaruga, o motor estará em marcha lenta e a saída da bomba estará baixa. (Fig. 32)
2. Mova a alavanca do acelerador em direção à

posição de coelho para aumentar a velocidade do motor e a saída da bomba. (Fig. 32)

3. Quando a alavanca do acelerador estiver na posição de coelho, o motor estará em velocidade máxima e a saída da bomba será alta. (Fig. 32)

**Nota:** A saída da bomba está relacionada à velocidade do motor e é ajustada pela alavanca do acelerador.

#### Parar o produto



**AVISO:** Se ocorrer uma emergência, pressione imediatamente o botão de parada.

Diminua a velocidade do motor com a alavanca do acelerador (A). (Fig. 33)

1. Pressione o botão de parada (B) (Fig. 33)
2. Coloque a alavanca de combustível (C) na posição DESLIGADO (Fig. 34).
3. Depois que o produto parar e esfriar, realize a limpeza.

**Nota:** O produto não pode ser reiniciado em 30 segundos devido a um projeto especial de proteção.

## Manutenção



**AVISO:** Leia e compreenda o capítulo de segurança antes de efetuar manutenção no produto.

\*Limpe em um intervalo mais regular se o produto for usado em condições com muita poeira.

\*\* A manutenção só é necessária se ocorrerem problemas de operação. Fale com um revendedor autorizado.

#### Cronograma de manutenção

Manutenção	Manutenção diária antes da operação	Intervalo de manutenção			
		20 horas ou a cada mês	50 horas ou a cada 3 meses	100 horas ou a cada 6 meses	300 horas ou a cada ano
Verifique o nível do óleo do motor.	X				
Substitua o óleo do motor.		X			
Limpe o filtro de ar e, se necessário, realize a substituição.	X		X*		
Limpe a parte externa da vela de ignição. Remova a vela e verifique a folga do eletrodo. Ajuste a distância para 0,7±0,08 mm.				X	
Substituir a vela de ignição.					X
Limpar o copo de sedimentos				X	
Faça uma verificação e ajuste a velocidade do motor.					X**
Faça uma verificação e ajuste a folga da válvula.					X**
Limpe a câmara de combustível.		Após cada 500 horas ou 2 anos.			
Limpe o tanque de combustível e o filtro de combustível.				X**	
Faça uma verificação do tubo de combustível.		Após cada 500 horas ou 2 anos.			
Verifique o impulsor e a folga do impulsor e a folga do rotor.					X**
Verifique a válvula de entrada da bomba.					X**



## Resolução de Problemas

Problema	Causa	Soluções
O motor não dá partida	A alavanca da válvula de combustível está na posição DESLIGADO.	Mova a alavanca da válvula de combustível para a posição LIGADO.
	O afogador está aberto.	Feche o afogador.
	O interruptor LIGADO/DESLIGADO está na posição DESLIGADO.	Coloque o botão LIGADO/DESLIGADO para a posição LIGADO.
	Não há combustível no tanque de combustível.	Encha o tanque de combustível.
	Há combustível inadequado no tanque de combustível.	Drene o tanque de combustível e o carburador. Encha com combustível limpo.
	Nem o conteúdo do tanque de combustível nem a adição de um estabilizador de combustível foram feitos antes do armazenamento.	
	A vela de ignição está danificada.	Verifique a folga do eletrodo ou substitua a vela de ignição.
	A vela de ignição está molhada de combustível.	Remova a vela de ignição e deixe-a secar. Instale a vela de ignição.

Problema	Causa	Soluções
A potência do motor está diminuindo.	O filtro de ar está entupido.	Limpe ou substitua o filtro de ar.
	O tanque de combustível contém gasolina ruim.	Drene o tanque de combustível e o carburador. Encha com gasolina limpa.
	Nem o conteúdo do tanque de combustível nem a adição de um estabilizador de combustível foram feitos antes do armazenamento.	
	A velocidade do motor está ajustada para baixa.	Aumente a velocidade do motor.

Problema	Causa	Soluções
Não há saída da bomba ou a saída da bomba está reduzida	A localização do produto está incorreta.	Consulte <i>Antes de operar o produto</i> na página 6.
	Não há água na câmara da bomba.	Consulte <i>Encher o produto com água</i> na página 7.
	A mangueira de sucção está danificada.	Substitua a mangueira de sucção.
	O filtro está acima da superfície da água.	Coloque o filtro totalmente na água.
	Há um vazamento de ar no conector da mangueira.	Substitua a arruela de vedação se ela estiver danificada. Aperte o conector da mangueira e a braçadeira da mangueira.
	O filtro está entupido.	Limpe o filtro.
	O filtro está danificado.	Substitua o filtro.
	As diferenças de nível das mangueiras são excessivamente grandes.	Mova as mercadorias e/ou as mangueiras para um novo local.

Não há saída da bomba ou a saída da bomba está reduzida	As mangueiras estão danificadas ou são muito longas. A mangueira tem um diâmetro incorreto.	Selecione a mangueira correta para a operação. Consulte <i>Selecionar as mangueiras corretas para a operação</i> na página 6.
	A potência do motor está diminuindo.	Consulte a seção <i>a potência do motor está diminuindo</i> na página 9.

## Transporte e armazenamento

- Deixe o produto esfriar antes de armazená-lo.
  - Sempre use recipientes aprovados para armazenamento e transporte de combustível.
  - Mantenha o produto em uma área seca e livre de congelamento.
  - Verifique se o produto não está vazando ou emitindo fumaça. Um incêndio pode ser iniciado por faíscas ou chamas abertas, como as de caldeiras ou equipamentos elétricos.
  - Para evitar danos e contratempos durante o transporte, cubra o produto e prenda-o com firmeza.
- Ao transportar o produto, use um veículo que tenha sido aprovado.
- Armazene a máquina em um local plano e não a incline ou vire.
  - Limpe toda a máquina antes de armazená-la por um longo período e drene o óleo lubrificante e o combustível.
  - Tenha cuidado ao colocar ou retirar o produto de um veículo para transporte. Use uma rampa aprovada.

## Dados Técnicos

### Dados técnicos

	<b>W 65P</b>
Dimensão da entrada/saída, mm	63,5 / 50
Diferença de nível total, m	55
Pressão de saída, MPa	0,5
Diferença de nível para a mangueira de sucção, m	7
Modelo do motor	WM170F/P
Capacidade máxima de descarga, m/h	35
Capacidade do tanque de combustível, l	4,2
Peso líquido/peso bruto, kg	30/31,5
Capacidade do tanque de óleo, l	0,6
Qualidade do óleo do motor	SAE 10W-30 SF min
Tipo	Gasolina
Nível de potência sonora medido, LWA dB (A)	104 dB (A)
Nível de potência sonora garantida, LWA dB (A)	107 dB (A)

# Declarações de Conformidade

## Declaração de conformidade da EU

Nós, **Husqvarna AB**, SE-561 82 Huskvarna, Suécia,  
tel: +46-36-146500, declaramos sob nossa exclusiva responsabilidade que o produto:

<b>Descrição</b>	Bomba d'água
<b>Marca</b>	Husqvarna
<b>Tipo / Modelo</b>	W 65P
<b>Identificação</b>	Números de série que datam de 2023 em diante

cumpre totalmente com as seguintes diretivas e regulamentos da UE

<b>Diretiva/ Regulamento</b>	<b>Descrição</b>
2006/42/EC	"relativo às máquinas"
2014/30/EU	"relativo à compatibilidade eletromagnética"
2011/65/EU	"sobre a restrição do uso de certas substâncias perigosas em equipamentos elétricos e eletrônicos"

e que sejam aplicadas as seguintes normas e/ou especificações técnicas:

EN 809:1998+A1; EN 809:1998+A1/AC

EN 55012:2007+A1, EN IEC 61000-6-1:2019

Huskvarna, 2023-09-11

Claes Losdal, Gerente de P&D  
(Representante autorizado da Husqvarna AB e  
responsável pela documentação técnica)



# Contenido

Introducción .....	20	Resolución de problemas .....	25
Seguridad .....	21	Transporte y almacenamiento .....	26
Montaje .....	22	Especificaciones técnicas .....	26
Funcionamiento .....	23	Declaración de conformidad .....	27
Mantenimiento .....	24		

## Introducción

### Información general del producto

(Fig. 1)

1. Empuñadura de arranque
2. Válvula reguladora del carburador
3. Ahogador
4. Conector de salida
5. Tapa del depósito de combustible
6. Varilla del nivel de aceite
7. Filtro de aire
8. Acelerador
9. Botón de parada
10. Silenciador
11. Conector de entrada
12. Abrazadera de manguera (2,5")
13. Filtro de agua
14. Abrazadera de manguera (2")
15. Bolsa de herramientas
16. Manual del usuario

### Símbolos en el producto

- (Fig. 2) **ADVERTENCIA:** Tenga cuidado y utilice el producto correctamente. Este producto puede causar lesiones graves o la muerte al usuario o a otras personas.
- (Fig. 3) Lea el manual del usuario atentamente y asegúrese de comprender las instrucciones antes de usar el producto.
- (Fig. 4) Use equipos de protección auditiva y ocular aprobados.
- (Fig. 5) Rápido
- (Fig. 6) Lento
- (Fig. 7) Detenga el motor y retire el cable de encendido antes de realizar cualquier tarea de reparación o mantenimiento.
- (Fig. 8) Riesgo de chispas.
- (Fig. 9) No respire los gases de escape. No utilice productos con motor de combustión en interiores o en zonas que no estén bien ventiladas.
- (Fig. 10) Riesgo de lesiones por quemaduras.
- (Fig. 11) No fume cerca del combustible. Riesgo de incendio.

- (Fig. 12) Mantenga las manos alejadas de la pieza rodante.
- (Fig. 13) Nivel de aceite bajo.
- (Fig. 14) La emisión de ruido al medio ambiente hace referencia a la directiva de la Comunidad Europea. La emisión del producto se especifica en la sección "Especificaciones técnicas" y en la etiqueta.
- (Fig. 15) Encienda la válvula de combustible.
- (Fig. 16) Cierre el ahogador.
- (Fig. 17) Tire del arrancador de retroceso.
- (Fig. 18) Abra el ahogador.
- (Fig. 19) Este producto cumple con las directivas de la UE aplicables.





**Nota:** Otros símbolos/etiquetas en el producto hacen referencia a requisitos de certificación para otras áreas comerciales.

### Responsabilidad del producto

Como se menciona en las leyes de responsabilidad del producto, no nos haremos responsables de los daños causados por nuestro producto si:

- El producto se ha reparado incorrectamente.
- El producto se ha reparado con piezas que no son del fabricante o no están aprobadas por el fabricante.
- El producto tiene un accesorio que no es del fabricante o no está aprobado por el fabricante.
- El producto no ha sido reparado en un servicio técnico autorizado o por un profesional autorizado.

### Placa de características

	Año de prod. 2023
N.º de serie	0000000000
N.º de artículo	9707320-01
Modelo	W 65P
Tamaño de la entrada/salida	63,5 mm / 50 mm
Diferencia de niveles	55 m
Succión	7 m
Modelo de motor	WM170F/P
Capacidad máx. de descarga (m³/h)	35
Potencia máx.	4,4 kW
Capacidad del depósito de combustible	4,2 l
PN/PB (kg)	30/31,5
HUSQVARNA AB SE-561 82 HUSKVARNA SUECIA	
  	

---

# Seguridad

---

## Definiciones de seguridad

Las advertencias, precauciones y notas se utilizan para destacar partes especialmente importantes del manual.



**ADVERTENCIA:** Se utiliza para indicar que existe un riesgo de lesiones o muerte para el usuario o los transeúntes si no se respetan las instrucciones del manual.



**PRECAUCIÓN:** Se utiliza para indicar que existe un riesgo de daños al producto, otros materiales o la zona adyacente si no se respetan las instrucciones del manual.

**Nota:** Se utiliza para proporcionar información adicional necesaria en situaciones específicas.

---

## Instrucciones generales de seguridad



**ADVERTENCIA:** Lea y comprenda las instrucciones de advertencia siguientes antes de usar el producto.

- Lea y comprenda el manual del usuario y las etiquetas de seguridad del producto antes de usarlo. Su seguridad y la seguridad de los demás es responsabilidad suya.
- Siga las instrucciones proporcionadas en este manual.
- No es posible incluir una advertencia para cada situación que pueda ocurrir durante el uso y mantenimiento de este producto. Tenga cuidado en todo momento y utilice el sentido común.

---

## Instrucciones de seguridad para el uso del producto



**ADVERTENCIA:** Lea y comprenda las instrucciones de advertencia siguientes antes de usar el producto.

- Deje que el motor se enfríe antes de transportar o almacenar el producto.
- Debe saber cómo detener el producto rápidamente en caso de emergencia.
- Familiarícese con los controles y el uso correcto del producto antes de usarlo.
- Si va a dejar el producto sin supervisión, detenga el motor.
- No beba el agua que proviene del producto. Dicha agua no está destinada al consumo humano.
- No permita usar el producto a niños o a personas que no conozcan las instrucciones.
- No utilice el producto mientras haya personas, especialmente niños, o animales cerca.
- No ponga líquidos inflamables, como gasolina o aceite, en la cámara de la bomba. Esto puede provocar un incendio o explosión y causar lesiones graves o la muerte al usuario o a otras personas. No

utilice el producto con agua de mar, bebidas, ácidos, soluciones químicas o cualquier otro líquido.

- A medida que aumenta la diferencia de nivel de funcionamiento del producto, disminuye la salida de la bomba. La longitud, tipo y dimensión de las mangueras pueden afectar significativamente a la salida de la bomba.
- No utilice el producto sin filtro de agua.
- Mantenga todas las partes del cuerpo alejadas de las piezas móviles.
- El silenciador se calienta durante el funcionamiento y se mantiene caliente durante cierto tiempo después de haber apagado la bomba. No toque el silenciador mientras esté caliente.

---

## Seguridad del combustible



**ADVERTENCIA:** Lea las instrucciones de advertencia siguientes antes de usar el producto.

- El combustible es inflamable y sus gases son explosivos. Tenga cuidado con el combustible para evitar lesiones, incendios y explosiones.
- No respire los gases del combustible. Los gases del combustible son tóxicos y pueden causar lesiones. Asegúrese de que haya una buena ventilación.
- No retire la tapa del depósito de combustible ni lo llene cuando el motor esté encendido.
- Deje que el motor se enfríe antes de repostar.
- No llene el depósito de combustible en interiores. Una ventilación deficiente puede resultar en lesiones o muerte por asfixia o intoxicación por monóxido de carbono.
- No fume cerca del combustible o del motor.
- No coloque objetos calientes cerca del combustible o del motor.
- No llene el depósito de combustible cerca de chispas o llamas.
- Antes de repostar, abra la tapa del depósito de combustible lentamente y libere la presión con cuidado.
- El combustible puede causar lesiones en la piel. Si el combustible entra en contacto con la piel, use agua y jabón para retirarlo.
- Si derrama combustible en su ropa, cámbiese inmediatamente.
- No llene el depósito de combustible completamente. El calor hace que el combustible se expanda. Deje un espacio en la parte superior del depósito de combustible.
- Apriete bien la tapa del depósito de combustible. Si la tapa del depósito de combustible no está bien apretada, existe el riesgo de que se produzca un incendio.
- Antes de arrancar el producto, colóquelo al menos a 3 m de donde haya repostado.
- No arranque el producto si hay combustible o aceite de motor en el producto. Retire el combustible y el aceite del motor no deseados y deje que el producto

se seque antes de arrancar el motor. Examine el motor en busca de fugas regularmente. Si hay alguna fuga en el sistema de combustible, no arranque el motor hasta que se haya reparado dicha fuga.

- No utilice los dedos para examinar el motor en busca de fugas.
- Almacene el combustible únicamente en recipientes aprobados.
- Cuando el producto y el combustible estén almacenados, asegúrese de que el combustible y los gases del combustible no puedan causar daños.
- Drene el combustible en un recipiente aprobado al aire libre y lejos de chispas y llamas.

## Seguridad de los gases de escape



**ADVERTENCIA:** Lea las instrucciones de advertencia siguientes antes de usar el producto.

- Los gases de escape del motor contienen monóxido de carbono, el cual es un gas inodoro, tóxico y muy peligroso. Respirar monóxido de carbono puede causar la muerte. Puesto que el monóxido de carbono es inodoro y no se puede ver a simple vista, no es posible detectarlo. Un síntoma de intoxicación por monóxido de carbono es el mareo, pero es posible que una persona quede inconsciente sin previo aviso si la cantidad o la concentración de monóxido de carbono es alta.
- Los gases de escape contienen también hidrocarburos no quemados, incluyendo el benceno. Una inhalación prolongada puede causar problemas de salud.
- Los gases de escape que pueden verse u olerse también contienen monóxido de carbono.

- No utilice productos con motor de combustión en interiores o en zonas que no estén bien ventiladas.
- No respire los gases de escape.
- Asegúrese de que la zona de trabajo tenga una buena ventilación. Esto es especialmente importante cuando se utiliza el producto en zanjas u otras zonas de trabajo pequeñas donde los gases de escape pueden acumularse fácilmente.

## Instrucciones de seguridad para el mantenimiento



**ADVERTENCIA:** Lea y comprenda las instrucciones de advertencia siguientes antes de realizar cualquier tarea de mantenimiento en el producto.

- Solucione los errores que encuentre en el producto. Póngase en contacto con un servicio técnico si es necesario y no utilice el producto si está dañado.
- Un mantenimiento incorrecto o una falta de mantenimiento del producto pueden causar un mal funcionamiento, lo cual puede causar lesiones graves o la muerte al usuario o a otras personas.
- Las tareas de mantenimiento o reparación no incluidas en este manual del usuario deben ser realizadas por un servicio técnico autorizado.
- No realice ninguna tarea de mantenimiento o reparación mientras el motor esté encendido. Detenga el producto por completo antes de realizar cualquier tarea de mantenimiento o reparación y deje que el motor se enfríe para evitar lesiones por quemaduras.
- Tenga cuidado con la gasolina. Use únicamente disolventes que no sean inflamables para limpiar las piezas del producto. Mantenga todas las partes del cuerpo alejadas del combustible caliente.

## Montaje



**ADVERTENCIA:** Lea y comprenda la sección "Seguridad" antes de montar el producto.

### Instalación del control del acelerador

1. Retire la brida para cables.
2. Apriete los pernos con los destornilladores. (Fig. 20)

### Selección de las mangueras correctas para el funcionamiento

- Utilice mangueras y conectores de manguera con una abrazadera de manguera suministrada.
- Asegúrese de que las mangueras no puedan comprimirse durante el funcionamiento. Las mangueras deben tener una construcción robusta.
- Asegúrese de que las mangueras estén completamente selladas y no presenten ningún tipo de

orificio.

- Asegúrese de que la dimensión de la manguera de succión coincida con la dimensión de la entrada de succión. Para obtener información sobre la dimensión mínima de la manguera, consulte la sección "Especificaciones técnicas" en la página 10.
- Asegúrese de que la manguera de succión no sea demasiado larga para obtener el mejor rendimiento. Siga las instrucciones de uso del producto.
- Seleccione una manguera de descarga corta con un diámetro grande para obtener el mejor resultado.

### Instalación de la manguera de succión

1. Fije el conector de manguera (A) a la manguera de succión (B) con una abrazadera de manguera (C). Asegúrese de que la arandela de sellado del conector de manguera esté en buenas condiciones. (Fig. 21)

2. Instale el filtro de agua (D) en el extremo de la manguera de succión que tiene la abrazadera de manguera (E). (Fig. 21)
3. Apriete el conector de manguera en la entrada de succión de la bomba (F). (Fig. 21)

### Instalación de la manguera de descarga

1. Fije el conector de manguera (A) a la salida de la bomba. (Fig. 22)

2. Inserte la manguera de descarga (B) en el conector de manguera y apriete la abrazadera de manguera (C). (Fig. 22)



**PRECAUCIÓN:** Antes de instalar la manguera de descarga, llene la bomba con agua desde la salida, consulte la sección "*Llenado de la bomba con agua*" en la página 7.

---

## Funcionamiento

---



**ADVERTENCIA:** Lea y comprenda la sección "Seguridad" antes de usar el producto.

### Antes de utilizar el producto

- Asegúrese de que la bomba esté en un terreno estable y nivelado cerca de la superficie de agua.
- Asegúrese de que la bomba tenga un espacio libre de al menos 1 m.
- Asegúrese de que no haya objetos inflamables cerca del motor.
- Asegúrese de que la diferencia de nivel de la manguera de succión (A) sea lo más baja posible para el funcionamiento. La diferencia de nivel de la manguera de succión no debe ser superior a 7 m. (Fig. 23)

**Nota:** La diferencia de nivel de la manguera de descarga (B) puede ser mayor si es necesario. No obstante, una diferencia de nivel total más baja (C) proporciona el mejor resultado. (Fig. 23)

- Si la manguera de descarga (D) ha de instalarse en una carretera, colóquela perpendicular al flujo de tráfico. Coloque bloques de madera largos (E) a ambos lados de la manguera de descarga a modo de protección. (Fig. 24)
- Examine la bomba en busca de daños. Asegúrese de que no haya fugas de combustible o aceite.
- Retire el material no deseado de la bomba. Limpie cuidadosamente alrededor del silenciador y la unidad de arranque.
- Asegúrese de que todas las tuercas, pernos, tornillos, conectores de manguera y abrazaderas de manguera estén apretados.
- Asegúrese de que la manguera de succión y la manguera de descarga no presenten daños.
- Asegúrese de que la arandela de sellado y el filtro de agua en el conector de la manguera de succión estén instalados correctamente y no estén dañados.
- Compruebe los niveles de combustible y aceite. Un nivel de aceite demasiado bajo puede causar daños al producto.
- Compruebe el filtro de aire.

### Llenado del combustible

Utilice gasolina sin plomo con un índice de octano de al menos 90 RON (87 AKI).



**PRECAUCIÓN:** Asegúrese de que la gasolina no esté contaminada y no use una mezcla de aceite y gasolina. La presencia de suciedad o agua en el depósito de combustible puede resultar en daños al producto.

1. Detenga el motor y deje que la bomba se enfríe. Consulte la sección "Detención de la bomba" en la página 8.
2. Asegúrese de que la bomba esté en un terreno nivelado en una zona con buena ventilación.
3. Retire el tapón del depósito de combustible.
4. Llene el depósito de combustible con cuidado hasta 25 mm por debajo de la parte superior del depósito de combustible (A). (Fig. 25)
5. Limpie el combustible derramado sobre la bomba.



**PRECAUCIÓN:** El combustible derramado supone un riesgo de incendio y puede causar daños al medio ambiente.

### Llenado de la bomba con agua



**PRECAUCIÓN:** Antes de su uso, es necesario llenar la bomba con agua para evitar daños al producto. Asegúrese de que la bomba y la manguera de succión estén llenas de agua antes de arrancar el producto.

1. Utilice un recipiente adecuado para llenar la bomba con agua desde la salida de descarga. (Fig. 26)
2. Deje de llenar cuando el agua llegue hasta la salida.

### Arranque de la bomba en frío y en caliente



**PRECAUCIÓN:** No utilice la bomba en seco. Llene la bomba con agua antes de usarla para evitar daños en el sello de la bomba. Consulte la sección "*Llenado de la bomba con agua*" en la página 7.

1. Coloque la palanca de la válvula de combustible (A) en la posición de encendido. (Fig. 27)
2. Coloque la palanca del ahogador en la posición correcta.
  - a) Si el motor está frío, cierre el ahogador (B). (Fig. 28)
  - b) Si el motor está caliente, abra el ahogador (B). (Fig. 29)
3. Lleve la palanca del acelerador aproximadamente hasta un 1/3 de velocidad (C). (Fig. 30)
4. Tire lentamente de la empuñadura de arranque (E) hasta que sienta resistencia. (Fig. 31)
5. Tire de la empuñadura de arranque rápidamente y con fuerza hasta que el motor arranque.
6. Devuelva la cuerda de arranque a su posición inicial lentamente para evitar daños al producto.
7. Si el motor está frío, mueva el ahogador gradualmente a medida que el motor se vaya calentando.

#### Configuración de la velocidad del motor y la salida de la bomba

1. Cuando la palanca del acelerador (A) está en la posición lenta, el motor está en ralentí y la salida de la bomba es baja. (Fig. 32)
2. Mueva la palanca del acelerador hacia la posición rápida para aumentar la velocidad del motor y la

salida de la bomba. (Fig. 32)

3. Cuando la palanca del acelerador está en la posición rápida, el motor está a máxima velocidad y la salida de la bomba es alta. (Fig. 32)

**Nota:** La salida de la bomba está relacionada con la velocidad del motor y se ajusta mediante la palanca del acelerador.

#### Detención de la bomba



**ADVERTENCIA:** Si se produce una emergencia, pulse inmediatamente el botón de parada.

Disminuya la velocidad del motor con la palanca del acelerador (A). (Fig. 33)

1. Pulse el botón de parada (B). (Fig. 33)
2. Coloque la palanca de la válvula de combustible (C) en la posición de apagado. (Fig. 34)
3. Una vez que la bomba se haya detenido y se haya enfriado, límpiela.

**Nota:** No es posible volver a arrancar la bomba hasta pasados 30 segundos como medida especial de protección.

## Mantenimiento



**ADVERTENCIA:** Lea y comprenda la sección "Seguridad" antes de realizar cualquier tarea de mantenimiento en el producto.

#### Programa de mantenimiento

\* Limpie con mayor frecuencia si el producto se utiliza en lugares con mucho polvo.

\*\* El mantenimiento solo es necesario si se produce algún problema de funcionamiento. Contacte con un servicio técnico autorizado.

Mantenimiento	Mantenimiento diario antes del uso	Intervalo de mantenimiento			
		20 horas o cada mes	50 horas o cada 3 meses	100 horas o cada 6 meses	300 horas o cada año
Comprobar el nivel de aceite del motor.	X				
Cambiar el aceite del motor.		X			
Limpiar el filtro de aire, reemplazar si es necesario.	X		X*		
Limpiar la parte externa de la bujía. Retirar y comprar la separación del electrodo. Ajustar la distancia a 0,7±0,08 mm.				X	
Reemplazar la bujía.					X
Limpiar el colector de sedimentos.				X	
Comprobar y ajustar la velocidad del motor.					X**
Comprobar y ajustar la holgura de la válvula.					X**
Limpiar la cámara de combustión.		Cada 500 horas o al cabo de 2 años			
Limpiar el depósito de combustible y el filtro de combustible.				X**	
Comprobar el tubo de combustible.		Cada 500 horas o al cabo de 2 años			
Comprobar el impulsor y la holgura del impulsor.					X**
Comprobar la válvula de entrada de la bomba.					X**



## Resolución de problemas

Problema	Causa	Solución
El motor no arranca	La palanca de la válvula de combustible está en la posición de apagado.	Coloque la palanca de la válvula de combustible en la posición de encendido.
	El ahogador está abierto.	Cierre el ahogador.
	El interruptor de encendido está en la posición de apagado.	Coloque el interruptor de encendido en la posición de encendido.
	No hay combustible en el depósito de combustible.	Llene el depósito de combustible.
	El combustible que hay en el depósito de combustible no es el adecuado.	Drene el depósito de combustible y el carburador. Llene el depósito de combustible con combustible limpio.
	No se ha añadido ningún estabilizador de combustible o el depósito de combustible no se ha drenado antes del almacenar el producto.	
	La bujía está dañada.	Compruebe la separación del electrodo o reemplace la bujía.
La bujía se ha mojado con combustible.	Retire la bujía y déjela secar. A continuación, instale la bujía.	

Problema	Causa	Solución
La potencia del motor ha disminuido	El filtro de aire está obstruido.	Limpie o reemplace el filtro de aire.
	El depósito de combustible tiene gasolina contaminada.	Drene el depósito de combustible y el carburador. Llene el depósito de combustible con gasolina limpia.
	No se ha añadido ningún estabilizador de combustible o el depósito de combustible no se ha drenado antes del almacenar el producto.	
	La velocidad del motor está establecida en lenta.	Aumente la velocidad del motor.

Problema	Causa	Solución
No hay salida de la bomba o la salida de la bomba ha disminuido	La ubicación del producto es incorrecta.	Consulte la sección " <i>Antes de utilizar el producto</i> " en la página 6.
	No hay agua en la cámara de la bomba.	Consulte la sección " <i>Llenado de la bomba con agua</i> " en la página 7.
	La manguera de succión está dañada.	Reemplace la manguera de succión.
	El filtro de agua está por encima de la superficie de agua.	Sumerja el filtro de agua completamente en el agua.
	Hay una fuga de aire en el conector de manguera.	Reemplace la arandela de sellado si está dañada. Apriete el conector de manguera y la abrazadera de manguera.
	El filtro de agua está obstruido.	Limpie el filtro de agua.
	El filtro de agua está dañado.	Reemplace el filtro de agua.
	La diferencia de nivel de las mangueras es demasiado alta.	Cambie la ubicación del producto y/o de las mangueras.

No hay salida de la bomba o la salida de la bomba ha disminuido	Las mangueras están dañadas o son demasiado largas. La manguera tiene un diámetro incorrecto.	Seleccione la manguera correcta para la operación. Consulte la sección " <i>Selección de las mangueras correctas para la operación</i> " en la página 6.
	La potencia del motor ha disminuido	Consulte el problema " <i>La potencia del motor ha disminuido</i> " en la página 9.

## Transporte y almacenamiento

- Deje que el producto se enfríe antes de almacenarlo.
- Utilice siempre recipientes aprobados para el almacenamiento y transporte del combustible.
- Mantenga el producto en un lugar seco protegido contra heladas.
- Asegúrese de que el producto no presente fugas o emane gases. Las chispas y las llamas abiertas, de dispositivos eléctricos o calderas por ejemplo, pueden provocar un incendio.
- Coloque una cubierta sobre el producto y fíjelo de forma segura durante el transporte para evitar daños y accidentes. Utilice un vehículo aprobado para el transporte del producto.
- Almacene el producto en un lugar con una superficie plana y no lo incline ni le dé la vuelta.
- Antes de almacenar el producto durante un largo periodo de tiempo, límpielo completamente y drene el aceite lubricante y el combustible.
- Tenga cuidado cuando coloque o retire el producto de un vehículo para su transporte. Utilice una rampa aprobada.

## Especificaciones técnicas

### Especificaciones técnicas

	<b>W 65P</b>
Dimensión de la entrada/salida, mm	63,5 / 50
Diferencia de nivel total, m	55
Presión de salida, MPa	0,5
Diferencia de nivel de la manguera de succión, m	7
Modelo de motor	WM170F/P
Capacidad máxima de descarga, m/h	35
Capacidad del depósito de combustible, l	4,2
Peso neto / peso bruto, kg	30 / 31,5
Capacidad del depósito de aceite, l	0,6
Calidad del aceite del motor	SAE 10W-30 SF mín.
Tipo	Gasolina
Nivel de potencia acústica medido, LWA dB (A)	104 dB (A)
Nivel de potencia acústica garantizado, LWA dB (A)	107 dB (A)

---

## Declaración de conformidad

---

### Declaración CE de conformidad

Nosotros, **Husqvarna AB**, SE-561 82 Huskvarna, Suecia,  
tel.: +46-36-146500, declaramos bajo nuestra exclusiva responsabilidad que el producto:

<b>Descripción</b>	Bomba de agua
<b>Marca</b>	Husqvarna
<b>Tipo/modelo</b>	W 65P
<b>Identificación</b>	Números de serie que datan desde 2023 en adelante

cumple plenamente con las siguientes directivas y reglamentos de la UE:

<b>Directiva/ reglamento</b>	<b>Descripción</b>
2006/42/CE	Directiva sobre máquinas
2014/30/UE	Directiva sobre compatibilidad electromagnética
2011/65/UE	Directiva sobre restricciones a la utilización de determinadas sustancias peligrosas en aparatos eléctricos y electrónicos

y que se han aplicado las siguientes normas y/o especificaciones técnicas:

EN 809:1998+A1; EN 809:1998+A1/AC

EN 55012:2007+A1, EN IEC 61000-6-1:2019

Huskvarna, 11-09-2023

Claes Losdal, director de I+D  
(Representante autorizado de Husqvarna AB y  
responsable de la documentación técnica)



# Contenu

Introduction.....	28	Dépannage.....	33
Sécurité.....	29	Transport et stockage.....	34
Assemblage.....	30	Données techniques.....	34
Fonctionnement.....	31	Déclaration de conformité.....	35
Maintenance.....	32		

## Introduction

### Vue d'ensemble du produit

(Fig.1)

1. poignée de démarrage
2. Accélérateur du carburateur
3. Starter
4. Connecteur de sortie
5. Bouchon du réservoir de carburant
6. Jauge d'huile
7. Filtre à air
8. Papillon des gaz
9. Bouton d'arrêt
10. silencieux
11. Connecteur d'entrée
12. Collier de serrage (2,5")
13. Crépine
14. Collier de serrage (2")
15. Sac à outils
16. Manuel d'utilisation

### Symboles sur le produit

(Fig.2) **AVERTISSEMENT** : Soyez prudent et utilisez le produit correctement. Ce produit peut causer des blessures graves, voire mortelles, à l'opérateur ou à d'autres personnes.

(Fig.3) Lisez attentivement le manuel d'utilisation et assurez-vous de bien comprendre les instructions avant d'utiliser le produit.

(Fig.4) Utilisez une protection auditive et une protection oculaire approuvées.

(Fig.5) Rapide

(Fig.6) Lent

(Fig.7) Arrêtez le moteur et débranchez le câble d'allumage avant toute réparation ou maintenance.

(Fig.8) Risque d'étincelles.

(Fig.9) Ne brisez pas les gaz d'échappement. N'utilisez pas un produit à moteur à combustion à l'intérieur ou dans des endroits où la circulation d'air n'est pas suffisante.

(Fig.10) Risque de brûlure.

(Fig.11) Ne fumez pas à proximité de combustibles. Risque d'incendie.

(Fig. 12) N'approchez pas les mains de la partie tournante.

(Fig. 13) Niveau d'huile bas.

(Fig. 14) Les émissions sonores dans l'environnement sont conformes aux directives de la Communauté européenne. Les émissions du produit sont spécifiées dans le chapitre des données techniques et sur l'étiquette.

(Fig. 15) Ouvrez le robinet de carburant.

(Fig. 16) Fermez le starter.

(Fig. 17) Tirez le démarreur à rappel.

(Fig. 18) Ouvrez le starter.

(Fig. 19) Ce produit est conforme aux directives européennes applicables.





**Remarque** : D'autres symboles/décalcomanies sur le produit font référence à des exigences de certification pour d'autres zones commerciales.

### Responsabilité du fait des produits

Conformément aux lois sur la responsabilité du fait des produits, nous ne sommes pas responsables des dommages causés par notre produit si:

- le produit est mal réparé
- le produit est réparé avec des pièces qui ne proviennent pas du fabricant ou qui ne sont pas approuvées par celui-ci.
- le produit est équipé d'un accessoire qui ne provient pas du fabricant ou qui n'est pas approuvé par celui-ci.
- le produit n'est pas réparé dans un centre de service agréé ou par une autorité agréée.

### Plaque signalétique

 Année de production 2023	
Numéro de série	0000000000
Numéro d'article	9707320-01
Modèle	W 65P
Taille de l'entrée / de la sortie	63.5mm/50mm
Portée	55m
Aspiration	7 m
Modèle du moteur	WM170F/P
Débit maximal	
Capacité (m³/h)	35
Puissance maximale	4.4kW
Capacité du réservoir de carburant	4.2L
N.W/G.W (kg)	30/31.5
HUSQVARNA AB SE-561 82 HUSKVARNA SUÈDE	
  	

---

## Sécurité

---

### Définitions de la sécurité

Les avertissements, les mises en garde et les remarques sont utilisés pour attirer l'attention sur des parties particulièrement importantes du manuel.



**AVERTISSEMENT** : Utilisé s'il existe un risque de blessure ou de mort pour l'opérateur ou les personnes présentes si les instructions du manuel ne sont pas respectées.



**ATTENTION** : Utilisé s'il y a un risque de dommages au produit, à d'autres matériaux ou à la zone adjacente si les instructions du manuel ne sont pas respectées.

**Remarque** : Utilisée pour donner plus d'informations nécessaires dans une situation donnée.

### Instructions générales de sécurité



**AVERTISSEMENT** : Lisez et comprenez les instructions d'avertissement qui suivent avant d'utiliser le produit.

- Lisez et comprenez le manuel d'utilisation et les autocollants de sécurité apposés sur le produit avant de l'utiliser. Votre sécurité et celle des autres est votre responsabilité.
- Respectez les instructions de ce manuel d'utilisation.
- Il n'est pas possible de donner un avertissement pour chaque situation pouvant survenir lors de l'utilisation et de la maintenance de ce produit. Soyez toujours prudent et faites preuve de bon sens.

### Consignes de sécurité pour l'utilisation



**AVERTISSEMENT** : Lisez et comprenez les instructions d'avertissement qui suivent avant d'utiliser le produit.

- Laissez le moteur refroidir avant de transporter ou de stocker le produit.
- Vous devez savoir comment arrêter le produit rapidement en cas d'urgence.
- Connaître les commandes et le fonctionnement correct du produit avant de l'utiliser.
- Si vous laissez le produit sans surveillance, arrêtez le moteur.
- Ne buvez pas l'eau qui s'écoule de l'appareil ! Cette eau n'est pas destinée à la consommation humaine.
- Ne laissez pas les enfants ou les personnes n'ayant pas pris connaissance de ces instructions utiliser le produit.
- N'utilisez pas le produit lorsque des personnes, en particulier des enfants, ou des animaux se trouvent à proximité.
- Ne mettez pas de liquides inflammables, tels que de l'essence ou de l'huile, dans le compartiment de la pompe. Cela peut provoquer un incendie ou une explosion et entraîner des blessures graves, voire

mortelles, pour l'opérateur ou d'autres personnes. Ne faites pas fonctionner le produit avec de l'eau de mer, des boissons, des acides, des solutions chimiques ou tout autre liquide.

- Le débit de la pompe diminue au fur et à mesure que la différence de niveau pour le fonctionnement du produit augmente. La longueur, le type et la dimension des tuyaux peuvent affecter de manière significative le débit de la pompe.
- N'utilisez pas l'appareil sans filtre.
- Tenez les parties du corps à l'écart des pièces mobiles.
- Le silencieux devient très chaud pendant le fonctionnement et reste chaud pendant un certain temps après le fonctionnement. Ne touchez pas le silencieux lorsqu'il est chaud.

### Sécurité du carburant



**AVERTISSEMENT** : Lisez les avertissements qui suivent avant d'utiliser le produit.

- Le carburant est inflammable et les fumées sont explosives. Soyez prudent avec le carburant pour éviter les blessures, les incendies et les explosions.
- Ne respirez pas les fumées de carburant. Les fumées de carburant sont toxiques et peuvent provoquer des blessures. Veillez à ce que le flux d'air soit suffisant.
- N'enlevez pas le bouchon du réservoir de carburant et ne remplissez pas le réservoir lorsque le moteur est en marche.
- Laissez le moteur refroidir avant de faire le plein.
- Ne faites pas le plein de carburant à l'intérieur. Une circulation d'air insuffisante peut entraîner des blessures ou la mort par asphyxie ou monoxyde de carbone.
- Ne fumez pas à proximité du carburant ou du moteur.
- Ne placez pas d'objets chauds à proximité du carburant ou du moteur.
- Ne faites pas le plein à proximité d'étincelles ou de flammes.
- Avant de faire le plein, ouvrez lentement le bouchon du réservoir et relâchez la pression avec précaution.
- Le carburant sur la peau peut provoquer des blessures. Si vous recevez du carburant sur votre peau, utilisez de l'eau et du savon pour l'enlever.
- Si vous renversez du carburant sur vos vêtements, changez-les immédiatement.
- Ne remplissez pas complètement le réservoir de carburant. La chaleur fait gonfler le carburant. Laissez un espace en haut du réservoir de carburant.
- Serrez à fond le bouchon du réservoir de carburant. Si le bouchon du réservoir de carburant n'est pas serré, il y a un risque d'incendie.
- Avant de mettre le produit en marche, éloignez-le d'au moins 3 mètres de l'endroit où vous avez fait le plein.
- Ne démarrez pas le produit s'il y a du carburant ou de l'huile de moteur sur le produit. Enlevez le carburant et l'huile de moteur non désirés et laissez sécher le produit avant de démarrer le moteur. Examinez

régulièrement le moteur pour détecter les fuites. Si le système d'alimentation en carburant présente des fuites, ne démarrez pas le moteur tant que les fuites n'ont pas été réparées.

- N'utilisez pas vos doigts pour vérifier l'étanchéité du moteur.
- Ne conservez le carburant que dans des récipients homologués.
- Lorsque le produit et le carburant sont stockés, veillez à ce que le carburant et ses émanations ne puissent pas causer de dommages.
- Vidangez le carburant dans un récipient homologué, à l'extérieur et à l'abri des étincelles et des flammes.

## Sécurité des gaz d'échappement



**AVERTISSEMENT** : Lisez les avertissements qui suivent avant d'utiliser le produit.

- Les gaz d'échappement du moteur contiennent du monoxyde de carbone, un gaz inodore, toxique et très dangereux. La respiration du monoxyde de carbone peut entraîner la mort. Le monoxyde de carbone étant inodore et invisible, il n'est pas possible de le sentir. L'un des symptômes de l'intoxication au monoxyde de carbone est le vertige, mais il est possible qu'une personne perde connaissance sans avertissement si la quantité ou la concentration de monoxyde de carbone est suffisante.
- Les gaz d'échappement contiennent également des hydrocarbures imbrûlés, dont le benzène. L'inhalation à long terme peut entraîner des problèmes de santé.
- Les gaz d'échappement visibles ou odorants contiennent également du monoxyde de carbone.
- N'utilisez pas un produit à moteur à combustion à

l'intérieur ou dans des endroits où la circulation d'air n'est pas suffisante.

- Ne respirez pas les gaz d'échappement.
- Assurez-vous que la circulation d'air dans la zone de travail est suffisante. Ceci est très important lorsque vous utilisez le produit dans des tranchées ou d'autres petites zones de travail où les gaz d'échappement peuvent facilement s'accumuler.

## Consignes de sécurité pour la maintenance



**AVERTISSEMENT** : Lisez et comprenez les instructions d'avertissement qui suivent avant d'effectuer des travaux de maintenance sur le produit.

- Prenez soin de chaque erreur que vous trouvez sur le produit. Adressez-vous à un revendeur si cela s'avère nécessaire et n'utilisez pas le produit s'il est endommagé.
- Une maintenance incorrecte ou l'absence de maintenance sur l'appareil peut entraîner des dysfonctionnements susceptibles de provoquer des blessures graves ou mortelles pour l'opérateur ou d'autres personnes.
- Les opérations de maintenance ou d'entretien qui ne sont pas indiquées dans le présent manuel d'utilisation doivent être effectuées par un revendeur agréé.
- N'effectuez pas de travaux de maintenance ou d'entretien lorsque le moteur est en marche. Arrêtez complètement le produit avant de procéder à la maintenance ou à l'entretien et laissez le moteur refroidir pour éviter les brûlures.
- Soyez prudent à proximité de l'essence. N'utilisez que des solvants ininflammables pour nettoyer les pièces du produit. Tenez les parties du corps à l'écart du carburant chaud.

## Assemblage



**AVERTISSEMENT** : Lisez et comprenez le chapitre sur la sécurité avant d'assembler le produit.

### Pour installer la commande d'accélérateur

1. Retirez l'attache du câble.
2. Serrez les boulons à l'aide des tournevis (Fig.20)

### Pour sélectionner les tuyaux appropriés au fonctionnement de l'appareil

- Utilisez des tuyaux et des raccords de tuyaux avec un collier de serrage fourni.
- Veillez à ce que les tuyaux ne puissent pas être comprimés pendant l'opération. Les tuyaux doivent être de construction solide.
- Assurez-vous que les tuyaux sont parfaitement étanches et qu'il n'y a pas de trous dans les tuyaux.

- Veillez à ce que le tuyau d'aspiration soit aligné sur la dimension de l'entrée d'aspiration. Pour plus d'informations sur les dimensions minimales des tuyaux, reportez-vous à la section Caractéristiques techniques à la page 10.
- Veillez à ce que le tuyau d'aspiration ne soit pas trop long pour que l'opération donne les meilleurs résultats. Respectez les instructions d'utilisation du produit.
- Choisissez un tuyau de refoulement court et de grand diamètre pour obtenir le meilleur résultat.

### Pour installer le tuyau d'aspiration

1. Fixez le raccord de tuyau (A) au tuyau d'aspiration (B) à l'aide d'un collier de serrage (C). Assurez-vous que la rondelle d'étanchéité du raccord de tuyau est en bon état. (Fig. 21)
2. Installez la crépine (D) à l'extrémité du tuyau d'aspiration avec le collier de serrage (E) (Fig. 21).

3. Serrez le raccord du tuyau sur l'entrée d'aspiration de la pompe (F). (Fig. 21)

### Pour installer le tuyau d'évacuation

1. Fixez le raccord de tuyau (A) à la sortie de la pompe (Fig. 22).
2. Installez le tuyau d'évacuation(B) sur le raccord de tuyau et serrez le collier de serrage(C).(Fig. 22)



**AVERTISSEMENT** : Avant d'installer le tuyau d'évacuation, remplissez d'abord le produit d'eau à partir de la sortie, consultez *la section Remplir le produit d'eau* à la page 7.

## Fonctionnement



**AVERTISSEMENT** : Lisez et comprenez le chapitre sur la sécurité avant d'utiliser le produit.

### Avant d'utiliser le produit

- Assurez-vous que le produit se trouve sur un sol stable et plat, à proximité de la surface d'un plan d'eau.
- Assurez-vous que le produit dispose d'un espace libre d'au moins 1 m.
- Assurez-vous qu'aucun objet inflammable ne se trouve à proximité du moteur.
- Assurez-vous que la différence de niveau pour le tuyau d'aspiration (A) est aussi faible que possible pour le fonctionnement. La différence de niveau pour le tuyau d'aspiration ne doit pas être supérieure à 7 m. (Fig. 23)

**Remarque** : la différence de niveau pour le tuyau d'évacuation (B) peut être plus importante si nécessaire. Mais une différence de niveau totale (C) plus faible donne le meilleur résultat. (Fig. 23)

- Si le tuyau d'évacuation (D) doit être installé en travers d'une route, placez-le perpendiculairement au flux de la circulation. Placez de longs blocs de bois (E) sur les deux côtés du tuyau d'évacuation pour le protéger (Fig. 24).
- Examinez le produit pour vérifier qu'il n'est pas endommagé. Assurez-vous qu'il n'y a pas de fuite de carburant ou d'huile.
- Enlevez les matériaux indésirables du produit. Nettoyez soigneusement les alentours du silencieux et de l'unité de démarrage.
- Assurez-vous que tous les écrous, boulons, vis, raccords de tuyaux et colliers sont bien serrés.
- Assurez-vous que le tuyau d'aspiration et le tuyau d'évacuation ne sont pas endommagés.
- Assurez-vous que la rondelle d'étanchéité et la crépine du raccord du tuyau d'aspiration sont correctement installées et qu'elles ne sont pas endommagées.
- Vérifiez les niveaux de carburant et d'huile. Un niveau d'huile trop bas peut endommager le produit.
- Vérifiez le filtre à air.

### Pour faire le plein de carburant

Utilisez de l'essence sans plomb dont l'indice d'octane n'est pas inférieur à 90 RON (87 AKI).



**AVERTISSEMENT** : Veillez à ce que l'essence ne soit pas contaminée et n'utilisez pas un mélange d'huile et d'essence. La présence de saletés ou d'eau dans le réservoir de carburant peut endommager le produit.

1. Arrêtez le moteur et laissez le produit refroidir. Reportez-vous à la section Pour arrêter le produit à la page 8 .
2. Assurez-vous que le produit se trouve sur un sol plat et dans un endroit où l'air circule bien.
3. Retirez le bouchon du réservoir de carburant.
4. Remplissez soigneusement le réservoir de carburant jusqu'à 25 mm en dessous du haut du réservoir (A) (Fig. 25).
5. Nettoyez l'appareil de tout débordement de carburant.



**AVERTISSEMENT** : Les déversements de carburant constituent un risque d'incendie et peuvent nuire à l'environnement.

### Pour remplir le produit d'eau



**AVERTISSEMENT** : Avant d'utiliser l'appareil, il est nécessaire de le remplir d'eau afin d'éviter de l'endommager. Assurez-vous que la pompe et le tuyau d'aspiration sont remplis d'eau avant de mettre l'appareil en marche.

1. Utilisez un récipient approprié pour remplir le produit d'eau à partir de la sortie d'évacuation (Fig. 26).
2. Arrêtez le remplissage jusqu'à ce que l'eau soit pleine jusqu'à la sortie.

### Pour démarrer le moteur à froid et à chaud



**AVERTISSEMENT** : N'utilisez pas le produit à sec. Remplissez le produit d'eau avant de l'utiliser pour éviter d'endommager le joint de la pompe. Consultez *la section Remplir le produit d'eau* à la page 7.

- Placez le levier du robinet de carburant (A) en position MARCHE (Fig. 27).
- Placez le levier du starter dans la position correcte.
  - Si le moteur est froid, fermez le starter (B) (Fig. 28).
  - Si le moteur est chaud, ouvrez le starter (B). (Fig. 29)
- Mettez environ 1/3 de l'accélérateur (C). (Fig. 30)
- Tirez lentement sur la poignée du démarreur (E) jusqu'à ce que vous sentiez une résistance. (Fig. 31)
- Tirez rapidement et avec force sur la poignée du démarreur jusqu'à ce que le moteur démarre.
- Ramenez lentement la corde du démarreur dans sa position initiale afin d'éviter d'endommager le produit.
- Si le moteur est froid, déplacez progressivement le starter au fur et à mesure que le moteur se réchauffe.

#### Réglage du régime moteur et du débit de la pompe

- Lorsque la poignée d'accélérateur (A) est en position tortue, le moteur tourne au ralenti et le débit de la pompe est faible.(Fig. 32)
- Déplacez la poignée d'accélération vers la position lapin pour augmenter le régime du moteur et le débit de la pompe.(Fig. 32)

- Lorsque la poignée d'accélération est en position lapin, le moteur tourne à plein régime et le débit de la pompe est élevé.(Fig. 32)

**Remarque :** le débit de la pompe est lié au régime du moteur et est réglé à l'aide de la poignée d'accélération.

#### Pour arrêter le produit



**AVERTISSEMENT :** En cas d'urgence, appuyez immédiatement sur le bouton d'arrêt.

Diminuez le régime du moteur à l'aide de la poignée d'accélération (A). (Fig.33)

- Appuyez sur le bouton d'arrêt (B) (Fig.33)
- Placez le levier de carburant(C) en position ARRÊT. (Fig. 34)
- Une fois que l'appareil est arrêté et qu'il est devenu froid, nettoyez-le.

**Remarque :** Le produit n'est pas en mesure de redémarrer dans les 30 secondes pour des raisons de conception spéciale de la protection.

## Maintenance



**AVERTISSEMENT :** Lisez et comprenez le chapitre sur la sécurité avant d'effectuer des travaux de maintenance sur le produit.

\* Nettoyez à intervalles plus réguliers si le produit est utilisé dans des conditions très poussiéreuses.  
 \*\* La maintenance n'est nécessaire qu'en cas de problèmes de fonctionnement. Adressez-vous à un revendeur agréé.

#### Calendrier de maintenance

Maintenance	Maintenance quotidienne avant fonctionnement	Intervalle de maintenance			
		20 heures ou chaque mois	50 heures ou chaque 3 mois	100 heures ou chaque 6 mois	300 heures ou chaque année
Vérifiez le niveau d'huile moteur.	X				
Remplacez l'huile moteur.		X			
Nettoyez le filtre à air, remplacez-le si nécessaire.	X		X*		
Nettoyez la partie externe de la bougie d'allumage. Retirez-la et vérifiez l'écartement des électrodes. Ajustez la distance à 0,7±0,08mm.				X	
Remplacez la bougie d'allumage					X
Nettoyez la cuvette à sédiments.				X	
Vérifiez et réglez le régime du moteur.					X**
Vérifiez et réglez le jeu des vannes.					X**
Nettoyez la chambre de combustion.	Après chaque 500 heures ou 2 ans.				
Nettoyez le réservoir de carburant et le filtre à carburant.				X**	
Vérifiez le tuyau de carburant.	Après chaque 500 heures ou 2 ans..				
Vérifiez la roue et le jeu de la roue.					X**
Vérifiez la vanne d'entrée de la pompe.					X**



## Dépannage

Problème	Cause	Solutions
Le moteur ne démarre pas	Le levier du robinet de carburant est en position ARRÊT.	Placez le levier du robinet de carburant en position " MARCHÉ ".
	Le starter est ouvert.	Fermez le starter.
	L'interrupteur MARCHÉ/ARRÊT est en position ARRÊT.	Placez l'interrupteur MARCHÉ/ARRÊT en position MARCHÉ.
	Il n'y a pas de carburant dans le réservoir.	Remplissez le réservoir de carburant.
	Il n'y a pas assez de carburant dans le réservoir.	Vidangez le réservoir de carburant et le carburateur. Remplissez-les avec du carburant propre.
	Aucun stabilisateur de carburant n'a été ajouté ou le réservoir de carburant n'a pas été vidangé avant d'être stocké.	
	La bougie est endommagée.	Vérifiez l'écartement des électrodes ou remplacez la bougie.
La bougie est mouillée par le carburant	Retirez la bougie et laissez-la sécher. Installez la bougie d'allumage.	

Problème	Cause	Solutions
La puissance du moteur est réduite.	Le filtre à air est bouché.	Nettoyez ou remplacez le filtre à air.
	Le réservoir de carburant contient de l'essence de mauvaise qualité.	Vidangez le réservoir de carburant et le carburateur. Remplissez-les avec du carburant propre.
	Aucun stabilisateur de carburant n'a été ajouté ou le réservoir de carburant n'a pas été vidangé avant d'être stocké.	
	Le régime moteur est réglé sur bas.	Augmenter le régime du moteur.

Problème	Cause	Solutions
Il n'y a pas de débit de la pompe ou le débit de la pompe est réduit.	L'emplacement du produit est incorrect.	Reportez-vous à <i>la section Préalable à l'utilisation du produit</i> à la page 6.
	Il n'y a pas d'eau dans le compartiment de la pompe.	Reportez-vous à <i>la section Remplissage du produit d'eau</i> à la page 7.
	Le tuyau d'aspiration est endommagé.	Remettez le tuyau d'aspiration en place.
	La crépine est au-dessus de la surface d'eau.	Plongez complètement la crépine dans l'eau.
	Il y a une fuite d'air au niveau du raccord du tuyau.	Remplacez la rondelle d'étanchéité si elle est endommagée. Serrez le raccord et le collier de serrage du tuyau.
	La crépine est bouchée.	Nettoyez la crépine.
	La crépine est endommagée.	Remettez la crépine en place.
	La différence de niveau entre les tuyaux est trop importante.	Changez l'emplacement du produit et/ou des tuyaux.

Il n'y a pas de débit de la pompe ou le débit de la pompe est réduit.	Les tuyaux sont endommagés ou trop longs. Le diamètre du tuyau est incorrect.	Sélectionnez le tuyau approprié au fonctionnement de l'appareil. Consultez la section <i>Pour sélectionner les tuyaux appropriés au fonctionnement de l'appareil à la page 6.</i>
	La puissance du moteur est réduite.	Consultez la section <i>La puissance du moteur diminue à la page 9.</i>

## Transport et stockage

- Laissez le produit refroidir avant de le stocker.
- Utilisez toujours des récipients homologués pour le stockage et le transport du carburant.
- Conservez le produit dans un endroit sec et à l'abri du gel.
- Veillez à ce qu'il n'y ait pas de fuites ou de fumées provenant du produit. Les étincelles ou les flammes vives, provenant par exemple d'appareils électriques ou de chaudières, peuvent déclencher un incendie.
- Recouvrez le produit et attachez-le en toute sécurité pendant le transport afin d'éviter les dommages et les accidents. Utilisez un véhicule homologué pour le transport du produit.
- Rangez la machine dans un endroit plat et ne l'inclinez pas ou ne la retournez pas.
- Nettoyez l'ensemble de la machine avant de la ranger pour une longue période et vidangez l'huile de lubrification et le carburant.
- Soyez prudent lorsque vous montez ou descendez le produit d'un véhicule pour le transport. Utilisez une rampe approuvée.

## Données Techniques

### Données techniques

	<b>W 65P</b>
Dimension entrée/sortie, mm	63.5 / 50
Différence de niveau totale, m	55
Pression de sortie, MPa	0.5
Différence de niveau pour le tuyau d'aspiration, m	7
Modèle de moteur	WM170F/P
Capacité de drainage maximale, m/h	35
Capacité du réservoir de carburant, l	4.2
Poids net/poids brut, kg	30/31.5
Capacité du réservoir d'huile, l	0.6
Qualité de l'huile moteur	SAE 10W-30 SF min
Type	Essence
Niveau de puissance acoustique mesuré, LWA dB (A)	104 dB (A)
Niveau de puissance acoustique garanti, LWA dB (A)	107 dB (A)

---

## Déclaration de Conformité

---

### Déclaration de conformité UE

Nous, **Husqvarna AB**, SE-561 82 Huskvarna, Suède,  
tél : +46-36-146500, déclarons sous notre seule responsabilité que le produit :

<b>Description</b>	Pompe à eau
<b>Marque</b>	Husqvarna
<b>Type / Modèle</b>	W 65P
<b>Identification</b>	Numéros de série à partir de 2023

est entièrement conforme aux directives et règlements de l'UE suivants :

<b>Directive / Règlement</b>	<b>Description</b>
2006/42/EC	"relatif aux machines"
2014/30/EU	"relatif à la compatibilité électromagnétique"
2011/65/EU	"relative à la restriction de l'utilisation de certaines substances dangereuses dans les équipements électriques et électroniques"

et que les normes et/ou spécifications techniques suivantes sont appliquées :

EN 809:1998+A1 ; EN 809:1998+A1/AC  
EN 55012:2007+A1, EN IEC 61000-6-1:2019

Huskvarna, 2023-09-11

Claes Losdal, Directeur R&D  
(Représentant autorisé de Husqvarna AB et  
responsable de la documentation technique)



---

## Содержание

---

Введение .....	36	Поиск и устранение неисправностей .....	42
Безопасность .....	37	Транспортировка и хранение.....	43
Сборка .....	39	Технические данные.....	43
Эксплуатация.....	39	Декларация соответствия .....	44
Обслуживание.....	41		

---

## Введение

---

### Обзор продукции

(Рис. 1)

1. Пусковая рукоятка
2. Дроссельная заслонка карбюратора
3. Дроссель
4. Выходной разъем
5. Крышка топливного бака
6. Щуп
7. Воздушный фильтр
8. Дроссельная заслонка
9. Кнопка остановки
10. Глушитель
11. Входной разъем
12. Хомут для шланга (2,5")
13. Сетчатый фильтр
14. Хомут для шланга (2")
15. Сумка для инструментов
16. Руководство по эксплуатации

### Символы на изделии

- (Рис.2) **ПРЕДУПРЕЖДЕНИЕ:** Будьте внимательны и используйте изделие правильным образом. Это изделие может привести к серьезным травмам или смерти оператора или других лиц.
- (Рис.3) Внимательно прочитайте руководство для оператора и убедитесь в том, что вы поняли инструкции перед использованием изделия.
- (Рис.4) Используйте соответствующие средства защиты органов слуха и глаз.
- (Рис.5) Быстро
- (Рис.6) Медленно
- (Рис.7) Перед проведением ремонта или технического обслуживания остановите двигатель и отсоедините кабель зажигания.
- (Рис.8) Риск образования искр.
- (Рис.9) Не блокируйте выхлопные газы. Не используйте изделие с двигателем внутреннего сгорания внутри помещений или в местах с недостаточным притоком воздуха.

(Рис.10) Риск получения ожогов.

(Рис.11) Не курите вблизи топлива. Опасность возникновения пожара.

(Рис. 12) Держите руки подальше от катящихся частей.

(Рис. 13) Низкий уровень масла.

(Рис. 14) Шумовое излучение в окружающую среду соответствует директиве Европейского сообщества. Эмиссия изделия указана в главе "Технические данные" и на этикетке.

(Рис. 15) Включите топливный клапан.

(Рис. 16) Закройте дроссель.

(Рис. 17) Потяните за шнуровой стартер.

(Рис. 18) Откройте дроссель.

(Рис. 19) Данное изделие соответствует действующим директивам ЕС.

---

**Примечание:** Другие символы/наклейки на изделии относятся к требованиям сертификации для других коммерческих зон.





---

### Ответственность за качество продукции

В соответствии с законодательством об ответственности за качество продукции, мы не несем ответственности за ущерб, причиненный нашим изделием, в случае:

- неправильного ремонта изделия.
- при ремонте изделия используются детали не от производителя или не одобренные производителем.
- изделие имеет аксессуар, не принадлежащий производителю или не одобренный производителем.
- ремонт изделия не производится в авторизованном сервисном центре или уполномоченном органе.

# Шильдик

 Год произв. 2023	
Серийный ном.	0000000000
Артикул ном.	9707320-01
Модель	W 65P
Размер входа / выхода	63.5 мм/50 мм
Подъем	55 м
Всасывание	7 м
Модель двигателя	WM170F/P
Макс. скорость потока	
Емкость (м <sup>3</sup> /ч)	35
Макс. мощность	4.4 кВт
Объем топливного бака	4.2 л
Вес нетто/брутто (кг)	30/31.5
HUSQVARNA AB SE-561 82 ХУСКВАРНА ШВЕЦИЯ	
  	

## Безопасность

### Определения безопасности

Предупреждения, предостережения и примечания служат для указания особо важных разделов руководства.



#### **ПРЕДУПРЕЖДЕНИЕ:**

Используется, если существует опасность травмирования или гибели оператора или посторонних лиц при несоблюдении указаний руководства.



**ВНИМАНИЕ:** Используется, если существует опасность повреждения изделия, других материалов или прилегающей территории при несоблюдении указаний руководства.

**Примечание:** Используется для предоставления дополнительной информации, необходимой в данной ситуации.

### Общие указания по технике безопасности



**ПРЕДУПРЕЖДЕНИЕ:** Перед использованием изделия прочтите и уясните приведенные ниже предупреждающие указания.

- Перед началом работы прочтите и уясните руководство для оператора и наклейки на изделии с указанием мер безопасности. Ваша безопасность и безопасность окружающих - это ваша ответственность.
- Соблюдайте указания данного руководства для оператора.
- Невозможно дать предупреждение для каждой ситуации, которая может возникнуть при эксплуатации и обслуживании данного изделия. Всегда будьте осторожны и руководствуйтесь здравым смыслом.

### Правила техники безопасности при эксплуатации



**ПРЕДУПРЕЖДЕНИЕ:** Перед использованием изделия прочтите и уясните приведенные ниже предупреждающие указания.

- Перед транспортировкой или хранением изделия дайте двигателю остыть.
- Вы должны знать, как быстро остановить изделие в случае возникновения аварийной ситуации.
- Перед использованием необходимо ознакомиться с органами управления и правильной эксплуатацией изделия.
- Если вы оставляете изделие без присмотра, остановите двигатель.
- Не пейте воду, вытекающую из изделия! Вода не предназначена для потребления человеком.
- Не позволяйте детям или лицам, не ознакомленным с данной инструкцией, пользоваться изделием.
- Не эксплуатируйте изделие, если рядом находятся люди, особенно дети, или животные.
- Не помещайте в камеру насоса легковоспламеняющиеся жидкости, такие как бензин или масло. Это может привести к пожару или взрыву и стать причиной серьезных травм или смерти оператора или окружающих. Не допускается эксплуатация изделия с морской водой, напитками, кислотами, химическими растворами или любыми другими жидкостями.
- При увеличении перепада уровней при работе изделия производительность насоса уменьшается. Длина, тип и размеры шлангов могут существенно влиять на производительность насоса.
- Запрещается эксплуатировать изделие без сетчатого фильтра.
- Держите части тела подальше от движущихся частей.

- Во время работы глушитель сильно нагревается и остается горячим некоторое время после работы. Не прикасайтесь к глушителю, если он горячий.

## Безопасность топлива



**ПРЕДУПРЕЖДЕНИЕ:** Перед использованием изделия прочтите приведенные ниже предупреждающие указания.

- Топливо легко воспламеняется, а его пары взрывоопасны. Соблюдайте осторожность при работе с топливом во избежание травм, пожара и взрыва.
- Не вдыхайте пары топлива. Пары топлива ядовиты и могут привести к травмам. Убедитесь в том, что поток воздуха достаточен.
- Не снимайте крышку топливного бака и не заполняйте топливный бак при включенном двигателе.
- Перед заправкой дайте двигателю остыть.
- Не заправляйте топливо в закрытых помещениях. Недостаточный поток воздуха может привести к травмам или смерти из-за удушья или угарного газа.
- Не курите вблизи топлива или двигателя.
- Не ставьте горячие предметы рядом с топливом или двигателем.
- Не заправляйте топливо вблизи искр или пламени.
- Перед заправкой медленно откройте крышку топливного бака и осторожно сбросьте давление.
- Попадание топлива на кожу может привести к травме. Если топливо попало на кожу, удалите его водой с мылом.
- Если топливо пролилось на одежду, немедленно смените одежду.
- Не заполняйте топливный бак до краев. Под действием тепла топливо расширяется. Сохраняйте свободное пространство в верхней части топливного бака.
- Полностью затяните крышку топливного бака. Если крышка топливного бака не затянута, существует опасность возгорания.
- Перед запуском изделия переместите его на расстояние не менее 3 м от места заправки.
- Не запускайте изделие, если на нем есть топливо или моторное масло. Удалите нежелательное топливо и моторное масло и дайте изделию высохнуть перед запуском двигателя. Регулярно осматривайте двигатель на предмет утечек. Если в топливной системе имеются утечки, не запускайте двигатель до устранения утечек.
- Не используйте пальцы для осмотра двигателя на предмет утечек.
- Храните топливо только в разрешенных емкостях.

- Когда изделие и топливо находятся на складе, убедитесь, что топливо и пары топлива не могут причинить вреда.
- Слейте топливо в специальную емкость на открытом воздухе, вдали от искр и пламени.

## Безопасность выхлопных газов



**ПРЕДУПРЕЖДЕНИЕ:** Перед использованием изделия прочтите приведенные ниже предупреждающие указания.

- Выхлопные газы двигателя содержат угарный газ, который не имеет запаха, ядовит и очень опасен. Вдыхание угарного газа может привести к смерти. Поскольку угарный газ не имеет запаха и не виден, его невозможно почувствовать. Симптомом отравления угарным газом является головокружение, но при достаточном количестве или концентрации угарного газа человек может внезапно потерять сознание.
- Выхлопные газы также содержат несгоревшие углеводороды, в том числе бензол. Длительное вдыхание может вызвать проблемы со здоровьем.
- Выхлопные газы, которые можно увидеть или почувствовать носом, также содержат угарный газ.
- Не используйте изделие с двигателем внутреннего сгорания внутри помещений или в местах с недостаточным притоком воздуха.
- Не дышите выхлопными газами.
- Убедитесь в том, что поток воздуха в рабочей зоне достаточен. Это очень важно при работе с изделием в траншеях или других небольших рабочих зонах, где могут легко скапливаться выхлопные газы.

## Указания по технике безопасности при техническом обслуживании



**ПРЕДУПРЕЖДЕНИЕ:** Перед выполнением технического обслуживания изделия прочтите и уясните приведенные ниже предупреждающие указания.

- Устраните каждую ошибку, обнаруженную в изделии. При необходимости обратитесь в сервисный центр и не эксплуатируйте изделие, если оно повреждено.
- Неправильное обслуживание или невыполнение технического обслуживания изделия может привести к неисправностям, которые могут стать причиной серьезных травм или смерти оператора или других лиц.
- Техническое обслуживание и ремонт, не указанные в данном руководстве по эксплуатации, должны выполняться официальным дилером.
- Не проводите техническое обслуживание при включенном двигателе. Во избежание получения ожогов перед проведением технического

обслуживания или ремонта полностью остановите изделие и дайте двигателю остыть.

- Будьте осторожны с бензином. Для очистки деталей изделия используйте только невоспламеняющийся растворитель. Держите части тела подальше от горячего топлива.

---

## Сборка

---



**ПРЕДУПРЕЖДЕНИЕ:** Перед сборкой изделия прочтите и изучите главу по технике безопасности.

### Установка регулятора дроссельной заслонки

1. Снимите кабельную стяжку.
2. Затяните болты с помощью отверток.(Рис.20)

### Для выбора шлангов, подходящих для данной операции

- Используйте шланги и шланговые соединители с прилагаемым хомутом.
- Убедитесь, что шланги не могут сжиматься во время работы. Шланги должны иметь прочную конструкцию.
- Убедитесь, что шланги полностью герметичны и что в них нет никаких отверстий.
- Убедитесь, что всасывающий шланг совпадает с размерами всасывающего отверстия. Информацию о минимальных размерах шланга см. в разделе Технические данные на стр. 10.
- Убедитесь в том, что длина всасывающего шланга не слишком велика для обеспечения наилучшего результата работы. Соблюдайте инструкции по эксплуатации изделия.

- Для достижения наилучшего результата выберите короткий нагнетательный шланг большого диаметра.

### Для установки всасывающего шланга

1. Прикрепите шланговый соединитель (А) к всасывающему шлангу (В) с помощью шлангового хомута (С). Убедитесь в том, что уплотнительная шайба шлангового соединителя находится в хорошем состоянии. (Рис. 21)
2. Установите сетчатый фильтр (D) на конец всасывающего шланга с помощью хомута (Е).(Рис. 21)
3. Затяните шланговый соединитель на всасывающем отверстии насоса (F). (Рис. 21)

### Для установки нагнетательного шланга

1. Подсоедините шланговый соединитель (А) к выходному отверстию насоса.(Рис. 22)
2. Установите нагнетательный шланг (В) на шланговый соединитель и затяните хомут (С). (Рис. 22)



**ВНИМАНИЕ:** Перед установкой нагнетательного шланга сначала заполните изделие водой из выходного отверстия, см. раздел "Заполнение изделия водой" на стр. 7.

---

## Эксплуатация

---



**ПРЕДУПРЕЖДЕНИЕ:** Перед использованием изделия прочтите и уясните главу по технике безопасности.

### Перед началом работы с изделием

- Убедитесь, что изделие находится на устойчивом и ровном грунте вблизи поверхности воды.
- Убедитесь, что свободное пространство для установки изделия составляет не менее 1 м.
- Убедитесь, что вблизи двигателя нет легковоспламеняющихся предметов.
- Убедитесь, что перепад уровней для всасывающего шланга (А) является минимальным, это необходимо для работы.

Перепад уровней для всасывающего шланга не должен превышать 7 м. (Рис. 23)

**Примечание:** Разница уровней для нагнетательного шланга (В) может быть больше, если это необходимо. Однако меньший суммарный перепад уровней (С) дает наилучший результат (Рис. 24)

- Если нагнетательный шланг (D) должен быть проложен через дорогу, то его следует располагать перпендикулярно потоку транспорта. Положите длинные деревянные бруски (Е) по обе стороны нагнетательного шланга для защиты (Рис. 24)
- Осмотрите изделие на предмет повреждений. Убедитесь в отсутствии утечек топлива и масла.

- Удалите ненужный материал с изделия. Тщательно очистите пространство вокруг глушителя и пускового устройства.
- Убедитесь в том, что все гайки, болты, винты, а также соединительные элементы и зажимы шлангов затянуты.
- Убедитесь в отсутствии повреждений на всасывающем и нагнетательном шлангах.
- Убедитесь, что уплотнительная шайба и сетчатый фильтр на соединителе всасывающего шланга установлены правильно и не повреждены.
- Проверьте уровни топлива и масла. Слишком низкий уровень масла может привести к повреждению изделия.
- Выполните проверку воздушного фильтра.

### Для заправки топлива

Используйте неэтилированный бензин с октановым числом не ниже 90 RON (87 AKI).



**ВНИМАНИЕ:** Убедитесь, что в бензине нет загрязнений, и не используйте смесь масла и бензина. Попадание грязи или воды в топливный бак может привести к повреждению изделия.

1. Остановите двигатель и дайте изделию остыть. См. раздел Остановка работы изделия на стр. 8 .
2. Убедитесь, что изделие находится на ровной поверхности и в месте с хорошим притоком воздуха.
3. Снимите крышку топливного бака.
4. Осторожно заполните топливный бак до уровня на 25 мм ниже верхней части топливного бака (А) (Рис. 25)
5. Очистите изделие от пролитого топлива.



**ВНИМАНИЕ:** Разлив топлива представляет собой опасность пожара и может нанести ущерб окружающей среде.

### Для наполнения изделия водой



**ВНИМАНИЕ:** Перед началом работы необходимо заполнить изделие водой во избежание его повреждения. Перед запуском изделия убедитесь, что насос и всасывающий шланг заполнены водой.

1. С помощью подходящей емкости залейте воду в изделие из сливного отверстия (рис. 26)
2. Прекратите заполнение до тех пор, пока вода не будет залита до самого выхода.

### Для запуска при холодном и горячем двигателе



**ВНИМАНИЕ:** Не эксплуатируйте изделие в сухом состоянии. Перед началом работы заполните изделие водой, чтобы предотвратить повреждение уплотнения насоса. См. раздел *Заполнение изделия водой* на стр. 7.

1. Установите рычаг топливного клапана (А) в положение ON (вкл.) (Рис. 27).
2. Установите рычаг дроссельной заслонки в правильное положение.
  - а) Если двигатель холодный, закройте дроссельную заслонку (В). (Рис. 28)
  - б) Если двигатель прогрет, откройте дроссельную заслонку (В). (Рис. 29)
3. Приложите примерно 1/3 дроссельной заслонки (С). (Рис. 30)
4. Медленно потяните за рукоятку стартера (Е), пока не почувствуете сопротивление. (Рис. 31)
5. Быстро и с усилием потяните за рукоятку стартера, пока двигатель не запустится.
6. Во избежание повреждения изделия медленно верните пусковой трос в исходное положение.
7. Если двигатель холодный, перемещайте дроссельную заслонку постепенно, по мере прогрева двигателя.

### Для настройки частоты вращения двигателя и производительности насоса

1. Когда ручка дросселя (А) находится в положении "черепашка", двигатель работает на холостых оборотах, а производительность насоса низкая (Рис. 32)
2. Для увеличения частоты вращения двигателя и производительности насоса переместите ручку дросселя в положение "заяц" (Рис. 32)
3. Когда ручка дросселя находится в положении "заяц", двигатель работает на полных оборотах, и производительность насоса высока (Рис. 32)

**Примечание:** Производительность насоса зависит от частоты вращения двигателя и регулируется ручкой дросселя.

### Чтобы остановить работу изделия



**ПРЕДУПРЕЖДЕНИЕ:** При возникновении аварийной ситуации немедленно нажмите кнопку остановки.

Уменьшите обороты двигателя с помощью ручки дросселя (А). (Рис.33)

1. Нажмите кнопку остановки (В) (Рис. 33)
2. Установите рычаг подачи топлива (С) в положение OFF (выкл.) (Рис. 34)
3. После остановки и остывания изделия очистите его.



**Примечание:** Прибор не может быть перезапущен в течение 30 секунд после остановки по причине специальной конструкции защиты.

## Обслуживание



**ПРЕДУПРЕЖДЕНИЕ:** Перед выполнением обслуживания изделия прочтите и уясните главу по технике безопасности.

\* Если изделие эксплуатируется в условиях большого количества пыли, очистка должна производиться с большей периодичностью.

\*\* Обслуживание необходимо только при возникновении проблем в работе. Обратитесь к официальному сервисному дилеру.

### График технического обслуживания

Обслуживание	Ежедневное обслуживание перед работой	Интервал технического обслуживания			
		20 часов или каждый месяц	50 часов или каждые 3 месяца	100 часов или каждые 6 месяцев	300 часов или ежегодно
Проверьте уровень масла в двигателе.	X				
Замените моторное масло.		X			
Очистите воздушный фильтр, при необходимости замените его.	X		X*		
Очистите внешнюю часть свечи зажигания. Снимите ее и проверьте зазор между электродами. Отрегулируйте расстояние до $0,7 \pm 0,08$ мм.				X	
Замените свечу зажигания					X
Очистите осадочный стакан				X	
Выполните проверку и отрегулируйте частоту вращения двигателя.					X**
Выполните проверку и отрегулируйте клапанный зазор.					X**
Очистите камеру сгорания.	Через каждые 500 часов работы или через 2 года.				
Очистите топливный бак и топливный фильтр.				X**	
Выполните проверку топливной трубки.	Через каждые 500 часов работы или через 2 года.				
Выполните проверку рабочего колеса и его клиренс.					X**
Выполните проверку впускного клапана насоса.					X**

## Поиск и устранение неисправностей

Проблема	Причина	Решения
Двигатель не запускается	Рычаг топливного клапана установлен в положение OFF (выкл.).	Переведите рычаг топливного клапана в положение ON (вкл.).
	Дроссельная заслонка открыта.	Закройте дроссельную заслонку.
	Переключатель ON/OFF (вкл/выкл) установлен в положение OFF (выкл.).	Установите переключатель ON/OFF (вкл/выкл) в положение ON (вкл.).
	В топливном баке отсутствует топливо.	Залейте топливо.
	В топливном баке недостаточно топлива.	Слейте воду из топливного бака и карбюратора. Залейте чистое топливо.
	Не добавлен стабилизатор топлива, или топливный бак не опустошен перед хранением изделия.	
	Свеча зажигания повреждена.	Проверьте зазор между электродами или замените свечу зажигания.
	Свеча зажигания мокрая от топлива.	Снимите свечу зажигания и дайте ей высохнуть. Установите свечу зажигания.

Проблема	Причина	Решения
Мощность двигателя снижается.	Воздушный фильтр засорен.	Очистите или замените воздушный фильтр.
	В топливном баке содержится некачественный бензин.	Слейте воду из топливного бака и карбюратора. Залейте чистый бензин.
	Не добавлен стабилизатор топлива, или топливный бак не опустошен перед хранением изделия.	
	Частота вращения двигателя установлена на низкое значение.	Увеличьте частоту вращения двигателя.

Проблема	Причина	Решения
Выход насоса отсутствует или снижен	Неправильное расположение изделия.	См. раздел <i>Перед эксплуатацией изделия</i> на стр. 6.
	В камере насоса нет воды.	См. раздел <i>Заполнение изделия водой</i> на стр. 7.
	Поврежден всасывающий шланг.	Замените всасывающий шланг.
	Сетчатый фильтр находится над поверхностью воды.	Поместите сетчатый фильтр полностью в воду.
	На соединителе шланга имеется утечка воздуха.	Замените уплотнительную шайбу, если она повреждена. Затяните шланговый соединитель и хомут шланга.
	Засорился сетчатый фильтр.	Очистите сетчатый фильтр.
	Поврежден сетчатый фильтр.	Замените сетчатый фильтр.
	Разница уровней между шлангами слишком велика.	Измените расположение изделия и/или шлангов.

Выход насоса отсутствует или снижен	Шланги повреждены или слишком длинные. Шланг имеет неправильный диаметр.	Выберите правильный шланг для работы. См. раздел "Выбор правильных шлангов для работы" на стр. 6.
	Мощность двигателя снижается.	См. раздел <i>Мощность двигателя снижается</i> на стр. 9 .

## Транспортировка и хранение

- Дайте продукту остыть, прежде чем помещать его на хранение.
- Для хранения и транспортировки топлива всегда используйте разрешенные емкости.
- Храните изделие в сухом и незамерзающем помещении.
- Убедитесь в отсутствии утечек и испарений из изделия. Искры или открытое пламя, например, от электрических приборов или котлов, могут вызвать пожар.
- Во избежание повреждений и несчастных случаев наденьте на изделие чехол и надежно закрепите его при транспортировке. Для транспортировки изделия используйте транспортное средство, имеющее соответствующее разрешение.
- Храните машину на ровном месте, не наклоняйте и не переворачивайте ее.
- Перед длительным хранением очистите всю машину, слейте смазочное масло и топливо.
- Будьте осторожны при перемещении изделия на транспортное средство или с него. Используйте одобренный пандус.

## Технические данные

### Технические данные

	<b>W 65P</b>
Размер входного/выходного отверстия, мм	63.5 / 50
Суммарный перепад уровней, м	55
Выходное давление, МПа	0.5
Перепад уровней для всасывающего шланга, м	7
Модель двигателя	WM170F/P
Макс. пропускная способность, м/ч	35
Емкость топливного бака, л	4.2
Масса нетто/брутто, кг	30/31.5
Емкость масляного бака, л	0.6
Качество моторного масла	SAE 10W-30 SF мин
Тип	Бензин
Измеренный уровень звуковой мощности, LWA дБ (A)	104 дБ (A)
Гарантированный уровень звуковой мощности, LWA дБ (A)	107 дБ (A)

# Декларация соответствия

## Декларация соответствия ЕС

Мы, **Husqvarna AB**, SE-561 82 Хускварна, Швеция,  
тел: +46-36-146500, заявляем с полной ответственностью, что изделие:

<b>Описание</b>	Водяной насос
<b>Марка</b>	Husqvarna
<b>Тип / Модель</b>	W 65P
<b>Идентификация</b>	Серийные номера, начиная с 2023 года и далее

полностью соответствует следующим директивам и нормам ЕС:

<b>Директива/ Регламент</b>	<b>Описание</b>
2006/42/EC	"относящиеся к машинам"
2014/30/EU	"относящиеся к электромагнитной совместимости"
2011/65/EU	"об ограничении использования некоторых опасных веществ в электрическом и электронном оборудовании"

и что при этом применяются следующие стандарты и/или технические условия:

EN 809:1998+A1; EN 809:1998+A1/AC  
EN 55012:2007+A1, EN IEC 61000-6-1:2019

Хускварна, 2023-09-11

Клаес Лосдаль, менеджер по исследованиям и разработкам  
(Уполномоченный представитель компании Husqvarna AB и  
ответственный за техническую документацию)



## Зміст

Вступ.....	45	Усунення несправностей.....	50
Безпека .....	46	Транспортування та зберігання.....	51
Збірка .....	47	Технічні характеристики .....	51
Експлуатацію.....	48	Декларація про відповідність .....	52
Технічне обслуговування .....	49		

## Вступ

### Огляд виробу

(Мал.1)

1. Важіль запуску
2. Дросель карбюратора
3. Дросельна заслінка
4. Вихідний роз'єм
5. Кришка паливного бака
6. Щуп для перевірки рівня олії
7. Повітряний фільтр
8. Дросель
9. Кнопка зупинки
10. Глушник
11. Впускний штуцер
12. Хомут для шлангу (2.5")
13. Сітчастий фільтр
14. Хомут для шлангу (2")
15. Сумка для інструментів
16. Інструкція з експлуатації

### Символи на виробі

- (Мал.2) УВАГА: Будьте обережні та використовуйте виріб правильно. Цей виріб може призвести до серйозних травм або смерті оператора чи інших людей.
- (Мал.3) Уважно прочитайте інструкцію з експлуатації та переконайтеся, що ви зрозуміли вказівки перед використанням.
- (Мал.4) Використовуйте схвалені засоби захисту органів слуху та очей.
- (Мал.5) Швидко
- (Мал.6) Повільно
- (Мал.7) Зупиніть двигун і вийміть кабель ланцюга запалювання перед ремонтом або обслуговуванням.
- (Мал.8) Ризик виникнення іскор.
- (Мал.9) Уникайте вихлопних газів. Не використовуйте двигун внутрішнього згоряння виробу в приміщенні або в місцях з недостатнім потоком повітря.
- (Мал.10) Ризик отримання опіків.
- (Мал.11) Не паліть поблизу палива. Ризик

виникнення пожежі.

(Мал. 12) Тримайте ваші руки подалі від рухомої частини.

(Мал. 13) Низький рівень олії.

(Мал. 14) Випромінювання шуму в навколишнє середовище відповідає Директиві ЄС. Тип випромінювання виробу вказаний в розділі "Технічні характеристики" та на етикетці.

(Мал. 15) Відкрийте паливний кран.

(Мал. 16) Закрийте дросельну заслінку.

(Мал. 17) Витягніть ручний стартер.

(Мал. 18) Відкрийте дросельну заслінку.

(Мал. 19) Цей виріб відповідає чинним директивам ЄС.





**Примітка:** Інші символи/наклейки на виробі стосуються вимог сертифікації для інших торгових зон.

### Відповідальність за якість продукції

Як зазначено в законах про відповідальність за якість продукції, ми не несемо відповідальності щодо збитків, спричинених нашим виробом, у разі:

- некоректного ремонту виробу.
- ремонту виробу з використанням неоригінальних або не схвалених виробником деталей.
- оснащення виробу додатковим неоригінальним або не схваленим виробником обладнанням.
- ремонту виробу не в авторизованому сервісному центрі або в авторизованому органі.

### Типова табличка

	Рік виробництва 2023
Серійний номер	0000000000
Артикул	9707320-01
Модель	W 65P
Розмір входу/виходу	63.5мм/50мм
Підйомний пристрій	55м
Система всмоктування	7 м
Модель двигуна	WM170F/P
Максимальна пропускну здатність (м3/год)	35
Максимальна потужність	4.4кВт
Смність паливного баку	4.2л
В.Н/В.Б (кг)	30/31.5
HUSQVARNA AB SE-561 82 HUSQVARNA ШВЕЦІЯ	
  	

# Безпека

## Визначення безпеки

Попередження, застереження та примітки використовують для того, щоб вказати на особливо важливі частини посібника.



### ПОПЕРЕДЖЕННЯ:

Використовується, якщо існує ризик травми або смерті для оператора або людей поблизу у разі недотримання інструкцій у посібнику.



**УВАГА:** Використовується, якщо існує ризик пошкодження виробу, інших матеріалів або прилеглої території, якщо не дотримуватись інструкцій у посібнику.

**Примітка:** використовується для надання додаткової інформації, що необхідна в даній ситуації.

## Загальні інструкції з техніки безпеки



**ПОПЕРЕДЖЕННЯ:** Перед використанням продукту прочитайте та зрозумійте наведені нижче попереджувальні інструкції.

- Прочитайте та зрозумійте посібник користувача та наклейки з безпеки на виробі перед початком роботи. Ваша безпека та безпека інших є вашою відповідальністю.
- Дотримуйтесь інструкцій, які наведені у цьому посібнику.
- Неможливо дати попередження для кожної ситуації, яка може виникнути під час експлуатації та обслуговування цього продукту. Завжди будьте обережні та керуйтеся здоровим глуздом.

## Техніка безпеки під час проведення робіт



**ПОПЕРЕДЖЕННЯ:** Перед використанням продукту прочитайте та зрозумійте наведені нижче попереджувальні інструкції.

- Перед транспортуванням або зберіганням виробу дайте двигуну охолонути.
- Ви повинні знати, як швидко зупинити виріб у разі надзвичайної ситуації.
- Перед використанням ознайомтеся з елементами керування та правильною роботою виробу.
- Якщо ви залишаєте виріб без нагляду, зупиніть двигун.
- Не пийте воду, що витікає з виробу! Вода не призначена для споживання людиною.
- Не дозволяйте дітям або особам, які не знають цих інструкцій, користуватися виробом.
- Не використовуйте виріб, якщо поруч знаходяться люди, особливо діти, або тварини.
- Не заливайте легкозаймисті рідини, такі як бензин або масло, у камеру насоса. Це може призвести до

пожежі чи вибуху та спричинити серйозні травми чи смерть оператора чи інших людей. Не використовуйте виріб з морською водою, напоями, кислотами, хімічними розчинами або будь-якими іншими рідинами.

- При збільшенні різниці рівнів для роботи виробу продуктивність насоса знижується. Довжина, тип і розмір шлангів можуть істотно вплинути на продуктивність роботи насоса.
- Не використовуйте виріб без сітчастого фільтра.
- Тримайте кузовні деталі подалі від рухомих частин.
- Глушник сильно нагрівається під час роботи і залишається гарячим ще деякий час після роботи. Не торкайтесь глушника, коли він гарячий.

## Безпека застосування палива



**ПОПЕРЕДЖЕННЯ:** Перед використанням продукту прочитайте наведені нижче попереджувальні інструкції.

- Паливо легкозаймисте, а його пари вибухонебезпечні. Будьте обережні з паливом, щоб запобігти травмам, пожежі та вибуху.
- Не вдихайте пари палива. Пари палива є отруйними і можуть завдати збитків. Переконайтесь в тому, що потік повітря достатній.
- Не знімайте кришку паливного баку та не заповнюйте паливний бак, коли двигун увімкнений.
- Перед заправкою дайте двигуну охолонути.
- Не заливайте паливо у закритому приміщенні. Недостатній потік повітря може призвести до травм або смерті через задуху або чадний газ.
- Не паліть поблизу місця розміщення пального або поблизу двигуна.
- Не ставте гарячі предмети поблизу місця розміщення пального або двигуна.
- Не заливайте паливо поблизу іскор або вогню.
- Перед заправкою повільно відкрийте кришку паливного баку та обережно зменшіть тиск.
- Паливо на вашій шкірі може спричинити травму. Якщо паливо потрапило на вашу шкіру, змийте його мильним розчином.
- Якщо ви розлили паливо на свій одяг, негайно змініть його.
- Не заповнюйте паливний бак повністю. Тепло викликає розширення палива. Залиште простір у верхній частині паливного баку.
- Повністю затягніть кришку паливного баку. Якщо кришка паливного баку не буде затягнута може виникнути пожежа.
- Перш ніж запускати виріб, перемістіть його на відстань щонайменше 3 метри від місця заправки.
- Не запускайте виріб, якщо на його поверхні є пальне або моторне масло. Видаліть зайве паливо та моторне масло та дайте виробу висохнути,

перш ніж запускати двигун. Регулярно перевіряйте двигун на наявність витоків. Якщо є витoki в паливній системі, не запускайте двигун, доки вони не будуть усунені.

- Не використовуйте пальці, щоб перевірити двигун на наявність витоків.
- Зберігайте паливо лише у відповідних контейнерах.
- Коли виріб і паливо зберігаються, переконайтеся в тому, що паливо та паливні пари не можуть завдати шкоди.
- Злийте паливо у відповідний контейнер на відкритому повітрі, подалі від іскор і вогню.

## Безпека вихлопних газів



**ПОПЕРЕДЖЕННЯ:** Перед використанням продукту прочитайте наведені нижче попереджувальні інструкції.

- Вихлопні газы двигуна містять чадний газ, який є отруйним і дуже небезпечним газом без запаху. Вдихання чадного газу може призвести до смерті. Оскільки окис вуглецю не має запаху і його неможливо побачити, його неможливо відчути. Симптомом отруєння чадним газом є запаморочення, але можливо, що людина втрачає свідомість без попередження, якщо кількість або концентрація чадного газу достатня.
- Вихлопні газы також містять незгорілі вуглеводні, включаючи бензол. Тривале вдихання може викликати проблеми зі здоров'ям.
- Вихлопні газы, які ви можете побачити або відчути, також містять чадний газ.
- Не використовуйте двигун внутрішнього згорання виробу в приміщенні або в місцях з недостатнім потоком повітря.

- Не вдихайте вихлопні газы.
- Переконайтеся, що потік повітря в робочій зоні достатній. Це дуже важливо, коли ви використовуєте виріб у траншеях або інших невеликих робочих зонах, де вихлопні газы можуть легко накопичуватися.

## Інструкції з техніки безпеки під час проведення технічного обслуговування



**ПОПЕРЕДЖЕННЯ:** Перед проведенням технічного обслуговування продукту прочитайте та зрозумійте наведені нижче попереджувальні інструкції.

- Подбайте про кожну помилку, яку ви знайдете на продукті. Якщо це необхідно, зверніться до дилера з обслуговування та не використовуйте виріб, якщо він пошкоджений.
- Неналежне обслуговування або невиконання технічного обслуговування продукту може призвести до несправностей, що спричинять серйозні травми або смерть оператора чи інших осіб.
- Профілактичний ремонт або технічне обслуговування, яке не описано в цьому посібнику оператора, повинно виконуватися авторизованим дилером з обслуговування.
- Не виконуйте технічне обслуговування з увімкненим двигуном. Повністю зупиніть роботу виробу перед обслуговуванням і дайте двигуну охолонути, щоб запобігти опікам.
- Будьте обережні з бензином. Для очищення частин виробу використовуйте лише незаймистий розчинник. Тримайте кузовні деталі подалі від гарячого палива.

## Збірка



**ПОПЕРЕДЖЕННЯ:** Прочитайте та зрозумійте розділ безпеки, перш ніж збирати виріб.

### Для встановлення контролю дросельної заслінки

1. Зніміть кабельну стяжку.
2. Затягніть болти викрутками. (Мал.20)

### Оберіть правильний шланг для використання

- Використовуйте шланги та шлангові з'єднувачі з шланговим хомутом, який входить у комплект.
- Переконайтеся в тому, що шланги не стискаються під час роботи. Шланги повинні мати міцну конструкцію.

- Переконайтеся в тому, що шланги повністю герметичні та що в них немає отворів.
- Переконайтеся в тому, що всмоктувальний шланг відповідає розміру всмоктувального отвору. Інформацію щодо мінімального розміру шланга див. у розділі Технічні дані на сторінці 10.
- Переконайтеся в тому, що всмоктувальний шланг не надто довгий для забезпечення найкращого результату. Дотримуйтесь інструкції з експлуатації виробу.
- Щоб отримати найкращий результат, оберіть короткий зливний шланг із великим діаметром.

### Для встановлення всмоктуючого шланга

1. Приєднайте з'єднувач шланга (А) до всмоктувального шланга (В) за допомогою хомута (С). Переконайтеся в тому, що ущільнювальна шайба з'єднувача шланга знаходиться в хорошому стані. (Мал. 21)

2. Встановіть сітчастий фільтр (D) на кінці всмоктувального шланга за допомогою хомути (E). (Мал. 21)
3. Затягніть з'єднувач шланга на вході всмоктування насоса (F). (Мал. 21)

### Для встановлення зливного шлангу

1. Приєднайте з'єднувач шланга (A) до вихідного отвору насоса. (Мал. 22)

2. Встановіть зливний шланг (B) до з'єднувача шланга та затягніть хомут для шланга (C). (Мал. 22)



**УВАГА:** перед встановленням зливного шланга, будь ласка, спочатку наповніть виріб водою з вихідного отвору, див. розділ *Як наповнити виріб водою* на сторінці 7.

## Експлуатацією



**ПОПЕРЕДЖЕННЯ:** Прочитайте та зрозумійте розділ безпеки, перш ніж користуватись виробом.

### Перед використанням виробу

- Переконайтеся в тому, що виріб стоїть на стійкій і рівній поверхні біля поверхні води.
- Слідкуйте за тим, що виріб мав вільний простір мінімум 1 м.
- Слідкуйте за тим, щоб поблизу двигуна не було легкозаймистих предметів.
- Переконайтеся в тому, що різниця рівнів для всмоктувального шланга (A) є якомога меншою для роботи. Перепад рівня для всмоктуючого шланга не повинен перевищувати 7 м. (Мал. 23)

**Примітка:** Різниця рівня для зливного шланга (B) може бути більшою, якщо це необхідно. Але нижча загальна різниця рівнів (C) дає найкращий результат. (Мал. 23)

- Переконайтеся в тому, що різниця рівнів для всмоктувального шланга (A) є якомога меншою для роботи. Для захисту покладіть довгі дерев'яні бруски (E) на 2 сторони зливного шланга. (Мал. 24).
- Огляньте товар на наявність пошкоджень. Переконайтеся, що немає витоків палива або масла.
- Видаліть небажаний матеріал із продукту. Обережно очистіть площу навколо глушника та стартера
- Переконайтеся в тому, що всі гайки, болти, гвинти, шлангові з'єднувачі та хомути затягнуті.
- Переконайтеся в тому, що на всмоктуючому або нагнітальному шлангу відсутні подшкودження.
- Переконайтеся в тому, що ущільнювальна шайба та сітчастий фільтр встановлені на з'єднанні всмоктувального шланга правильно та не пошкоджені.
- Перевірте рівень палива та масла. Занадто низький рівень масла може пошкодити виріб.
- Перевірте повітряний фільтр.

### Для заливки палива

Використовуйте неетилований бензин з октановим числом не менше 90 RON (87 AKI).



**УВАГА:** Переконайтеся в тому, що в бензині немає забруднень, і не використовуйте суміш масла та бензину. Бруд або вода в паливному баку можуть пошкодити виріб.

1. Зупиніть двигун і дайте виробу охолонути. Зверніться до розділу *Як зупинити виріб* на сторінці 8.
2. Переконайтеся в тому, що виріб знаходиться на рівній поверхні та в зоні з хорошим потоком повітря.
3. Зупиніть двигун і дайте виробу охолонути.
4. Обережно заповніть паливний бак до 25 мм під верхньою частиною паливного баку (A). (Мал. 25)
5. Очистіть виріб від пролитого палива.



**ОБЕРЕЖНО:** Розлите паливо може стати причиною пожежі та може завдати шкоди навколишньому середовищу.

### Для наповнення виробу водою



**УВАГА:** Перед початком роботи необхідно наповнити виріб водою, щоб запобігти його пошкодженню. Перед запуском виробу переконайтеся в тому, що насос і всмоктувальний шланг заповнені водою.

1. Використовуйте відповідну ємність, щоб налити воду у виріб через зливний отвір. (Мал. 26).
2. Припиніть наповнення, доки вода не заповниться до виходу.

### Для запуску виробу - холодний і гарячий двигун



**УВАГА:** не використовуйте виріб в сухому стані. Перед використанням заповніть виріб водою, щоб запобігти пошкодженню ущільнення насоса. Відноситься до розділу *Як наповнити виріб водою* на сторінці 7.



1. Встановіть важіль паливного клапана (А) у положення ON. (Мал. 27).
2. Встановіть важіль повітряної заслінки в правильне положення.
  - а) Якщо двигун холодний, закрийте дросельну заслінку (В). (Мал. 28)
  - б) Якщо двигун теплий, відкрийте дросельну заслінку (В). (Мал. 29)
3. Застосуйте приблизно 1/3 газу (С). (Мал. 30)
4. Повільно потягніть ручку стартера (Е), поки не відчуєте опір. (Мал. 31)
5. Швидко і з силою потягніть рукоятку стартера, поки двигун не запуститься.
6. Щоб запобігти пошкодженню виробу, повільно перемістіть трос стартера у вихідне положення.
7. Якщо двигун холодний, рухайте дросельну заслінку поступово, коли двигун нагрівається.

#### Для встановлення швидкості двигуна та потужності насоса

1. Коли рукоятка дросельної заслінки (А) знаходиться в положенні «черепашка», двигун працює на холостому ході, а потужність насоса низька. (Мал. 32).

2. Перемістіть рукоятку дросельної заслінки в положення «кролик», щоб збільшити швидкість двигуна та потужність насоса. (Мал. 32)
3. Коли рукоятка дросельної заслінки знаходиться в положенні «кролик», двигун працює на повній швидкості, а потужність насоса висока. (Мал. 32).

**Примітка:** потужність насоса залежить від швидкості двигуна та регулюється рукояткою дросельної заслінки.

#### Зупинити роботу виробу



**ПОПЕРЕДЖЕННЯ:** Якщо трапилась надзвичайна ситуація, негайно натисніть кнопку зупинки.

Зменшіть оберти двигуна за допомогою рукоятки дросельної заслінки (А). (Мал.33)

1. Натисніть кнопку зупинки (В) (Мал.33)
2. Встановіть важіль палива (С) у положення OFF (Мал. 34).
3. Після того як виріб зупиниться та охолоне, почистіть виріб.

**Примітка:** Виріб не можна перезапустити протягом 30 секунд через спеціальну конструкцію захисту.

## Технічне обслуговування



**ПОПЕРЕДЖЕННЯ:** Прочитайте та зрозумійте розділ про безпеку, перш ніж проводити технічне обслуговування виробу.

\* Очищуйте з регулярнішими інтервалами, якщо виріб використовується в умовах великої кількості пилу.  
\*\* Технічне обслуговування необхідне лише у разі виникнення проблем з роботою. Зверніться до офіційного дилера з обслуговування.

#### Графік технічного обслуговування

Технічне обслуговування	Щоденне обслуговування перед експлуатацією	Інтервал технічного обслуговування			
		20 годин або кожний місяць	50 годин або кожні 3 місяці	100 годин або кожні 6 місяців	300 годин або щороку
Перевірте рівень моторного масла.	X				
Замініть моторне масло.		X			
Очистіть повітряний фільтр, замініть його у разі необхідності.	X		X*		
Очистіть зовнішню частину свічки запалювання. Зніміть його та перевірте зазор між електродами. Відрегулюйте відстань до 0,7±0,08 мм.				X	
Замініть свічку запалювання.					X
Очистіть відстійник				X	
Перевірте та відрегулюйте частоту обертання двигуна.					X**
Перевірте та відрегулюйте клапанний зазор.					X**
Очистіть камеру згоряння.		Через кожні 500 годин або 2 роки.			
Очистіть паливний бак і паливний фільтр.				X**	
Перевірте паливну трубку.		Через кожні 500 годин або 2 роки.			
Перевірте робоче колесо та зазор між напрямними та робочими лопатками.					X**
Перевірте впускний клапан насоса.					X**

## Усунення несправностей

Проблема	Причина	Рішення
Двигун не запускається	Важіль паливного клапана встановлений у положення OFF.	Перемістіть важіль паливного клапана в положення ON.
	Дросельна заслінка відкрита.	Закрийте дросельну заслінку.
	Перемикач ON/OFF встановлений у положення OFF.	Встановіть перемикач ON/OFF у положення ON.
	У паливному баку відсутнє пальне.	Залийте пальне.
	У паливному баку недостатньо пального.	Очистіть паливний бак та карбюратор. Залийте чисте пальне.
	Паливний стабілізатор не доданий або паливний бак не був очищений перед зберіганням.	
	Пошкоджена свічка запалювання.	Перевірте зазор між електродами або замініть свічку запалювання.
	Свічка запалювання волога від палива.	Зніміть свічку запалювання та просушіть її. Встановіть свічку запалювання.

Проблема	Причина	Рішення
Зменшується потужність двигуна.	Повітряний фільтр забруднився.	Очистіть або замініть повітряний фільтр.
	У паливному баці міститься поганий бензин.	Очистіть паливний бак та карбюратор. Залийте чистий бензин.
	Паливний стабілізатор не доданий або паливний бак не був очищений перед зберіганням.	
	Встановлена низька швидкість двигуна.	Збільшіть швидкість двигуна.

Проблема	Причина	Рішення
Відсутня потужність насоса або потужність насоса знижена	Неправильне розташування виробу.	Відноситься до <i>Перед початком експлуатації виробу</i> на сторінці 6.
	Вода відсутня у камері насоса.	Відноситься до <i>розділу Як залити продукт водою</i> на сторінці 7.
	Всмоктувальний шланг пошкоджено.	Замініть всмоктувальний шланг.
	Сітчастий фільтр знаходиться над поверхнею води.	Повністю помістіть сітчастий фільтр у воду.
	Витік повітря з роз'єму шланга.	Замініть ущільнювальну шайбу, якщо вона пошкоджена. Затягніть шланговий з'єднувач і шланговий хомут.
	Сітчастий фільтр засмітився.	Очистіть сітчастий фільтр.
	Сітчастий фільтр пошкоджено.	Замініть сітчастий фільтр.
	Перепад рівнів шлангів занадто великий.	Змініть розташування виробу та/або шлангів.

Відсутня потужність насоса або потужність насоса знижена	Шланги пошкоджені або занадто довгі. Шланг має неправильний діаметр.	Оберіть правильний шланг для використання. Відноситься до <i>оберіть правильні шланги для роботи на сторінці 6.</i>
	Зменшується потужність двигуна.	Відноситься до <i>Потужність двигуна зменшилася на сторінці 9.</i>

## Транспортування та зберігання

- Дайте продукту охолонути перед тим, як покласти його на зберігання.
- Завжди використовуйте затверджені контейнери для зберігання та транспортування палива.
- Зберігайте виріб в сухому та захищеному від морозу місці.
- Переконайтеся в тому, що з виробу нічого не витікає та не випаровується. Іскри або відкрите полум'я, наприклад, від електричних пристроїв або котлів, можуть призвести до пожежі.
- Щоб запобігти пошкодженням і нещасним випадкам, накрийте виріб і надійно закріпіть його під час транспортування. Використовуйте схвалений транспортний засіб для транспортування виробу.
- Зберігайте механізм на рівній поверхні, не нахиляйте та не перевертайте.
- Будь ласка, очистіть весь механізм перед зберіганням на тривалий час і злийте мастило та паливо.
- Будьте обережні, коли переносите виріб на транспортний засіб або з нього для транспортування. Використовуйте затверджений пандус.

## Технічні характеристики

### Технічні характеристики

	W 65P
Розмір входу/виходу, мм	63.5 / 50
Загальний перепад рівнів, м	55
Вихідний тиск, МПа	0,5
Перепад рівнів для всмоктуючого шланга, м	7
Модель двигуна	WM170F/P
Максимальна пропускна спроможність, м/год	35
Ємність паливного баку, л	4,2
Вага нетто/Вага брутто, кг	30/31.5
Ємність паливного баку, л	0,6
Якість моторного масла	SAE 10W-30 SF мін
Тип	Бензин
Вимірний рівень звукової потужності, LWA дБ (A)	104 дБ (A)
Гарантований рівень звукової потужності, LWA дБ (A)	107 дБ (A)

## Декларація про відповідність

### Декларація ЄС про відповідність

Ми, **Husqvarna AB**, SE-561 82 Huskvarna, Швеція,  
тел.: +46-36-146500, під виключно свою відповідальність цим заявляємо, що виріб:

<b>Опис</b>	Водяний насос
<b>Торгова марка</b>	Husqvarna
<b>Тип/Модель</b>	W 65P
<b>Ідентифікація</b>	Серійні номери, починаючи з 2023 року та пізніше

повністю відповідають наступним директивам і нормам ЄС:

<b>Директива/ Регламент</b>	<b>Опис</b>
2006/42/EC	"що стосується техніки"
2014/30/EU	"що стосується електромагнітної сумісності"
2011/65/EU	"про обмеження використання деяких небезпечних речовин в електричному та електронному обладнанні"

і що застосовуються такі стандарти та/або технічні характеристики:

EN 809:1998+A1; EN 809:1998+A1/AC  
EN 55012:2007+A1, EN IEC 61000-6-1:2019

Husqvarna, 2023-09-11

Клас Лосдал, менеджер з розвитку і розробок  
(Уповноважений представник Husqvarna AB і  
відповідальний за технічну документацію)





[www.husqvarna.com](http://www.husqvarna.com)

Original instructions

1143813-39



2023-09-30