



Husqvarna®



TS 100i

EN	Operator's manual	2-39
ES	Manual de usuario	40-79
PT	Manual do utilizador	80-119
IT	Manuale dell'operatore	120-158

Contents

Introduction.....	2	Troubleshooting.....	27
Safety.....	6	Transportation, storage and disposal.....	32
Assembly.....	13	Technical data.....	35
Operation.....	15	Service.....	37
Maintenance.....	19	Declaration of Conformity.....	38

Introduction

Pre-delivery inspection and product numbers

Note: A pre-delivery inspection has been done of this product. Make sure that you receive a signed copy of the pre-delivery inspection document from your dealer.

Service agent contact information:	
This operator's manual belongs to product with product number / serial number:	
/	
Motor:	

Product description

This is a lawn tractor with the cutting deck installed between the front and rear axles. The product is battery-operated and has an installed battery.

Intended use

This product is only used to cut grass in private gardens and on private garden slopes with not more than 10° slope. It is not to be used in public parks, sports grounds, in farming or in forestry. Attach an optional accessory to use the product for other tasks. Only use the product with accessories that are approved by the manufacturer. Speak to an approved service agent for more information.

To use the product differently is incorrect use. It will void your warranty and reject the responsibility for damage to the user of third parties on the part of the manufacturer.

Refer to local directives for the operation of lawn mowers.

Insure your product

Make sure that you have insurance coverage for your new product. Speak to your insurance company if you are not sure. We recommend a fully comprehensive insurance that includes third party, fire, damage, theft and liability.

Product overview

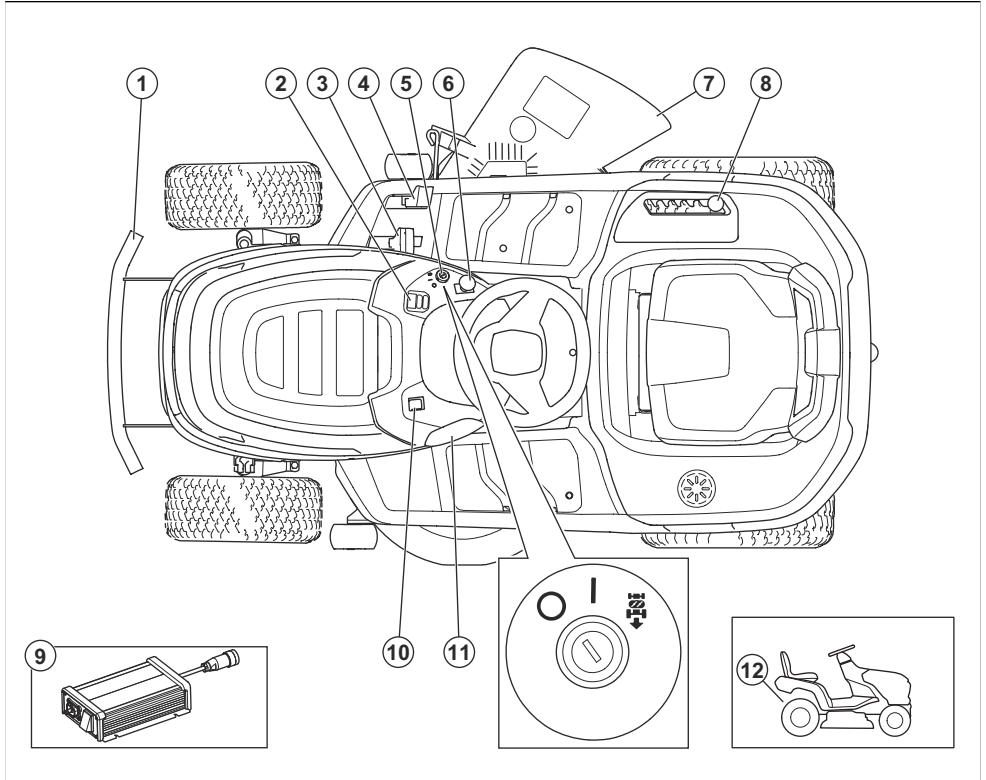

1. Front bumper
2. Display
3. Forward pedal
4. Rearward pedal
5. Power switch
6. PTO button
7. Deflector
8. Cutting height lever
9. Battery charger
10. Light switch
11. Socket for battery charger
12. Lever to engage or disengage the electric parking brake

Display overview

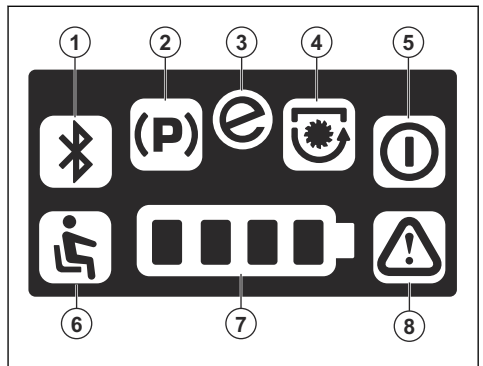

1. Not used in this product
2. Parking brake indicator
3. SavE indicator
4. Blades engaged indicator

5. Standby indicator
6. Operator presence control (OPC)
7. Battery level indicator
8. Warning indicator

Husqvarna Connect

The operators manual and more information about the product is available at Husqvarna Connect App. Husqvarna Connect is a free App for your mobile device. Refer to *To start to use Husqvarna Connect on page 15.*

Operator Presence Control (OPC)

The OPC engages when the operator lifts from the seat. The drive motor stops. The cutting deck motors stop if the blades are engaged. Refer to *Operation conditions on page 10.*

Work light

The product has work light. Push the power switch to make the work light come on (A) or go off (B).

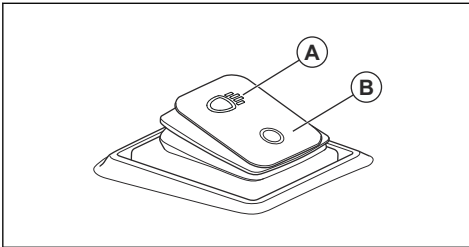

Symbols on the product



WARNING: This product can be dangerous and cause serious injury or death to the operator or others. Be careful and use the product correctly.



Read the operator's manual carefully and make sure that you understand the instructions before you use this product.



Remove the power switch key before you do maintenance on the product.



Automatic parking brake



Engage the electric parking brake.



Disengage the electric parking brake.



Power off



Power on

START

Start drive mode.



Cutting height



Reverse operation system (ROS)



Reverse



Forward



Work lights on/off



Use hearing protection.



The blades are disengaged.



The blades are engaged.



Keep body parts away from rotating parts.



Keep body parts away from rotating blades.



Look out for ejecting objects and ricochets.



Do not cut grass across a slope. Do not cut grass on ground that slopes more than 10°.



Tip-over hazard



Look behind you before and while you move the product in reverse.



Never carry passengers on the product or equipment.



Keep bystanders away.



No step



MAX. XXXN / (XXXkg)

Max. permitted vertical load on the towbar is specified in *Technical data on page 35* and on the label.



MAX. XXXN / (XXXkg)

Max. permitted horizontal load on the towbar is specified in *Technical data on page 35* and on the label.



Do not try to repair the battery. Speak to your Husqvarna servicing dealer.



Noise emission to the environment label as per EU and UK directives and regulations, and New South Wales legislation "Protection of the Environment Operations (Noise Control) Regulation 2017". The guaranteed sound power level of the product is specified in *Technical data on page 35* and on the label.



Scannable code



The product agrees with the applicable EC directives.



This product conforms to the applicable UK regulations.

Note: Other symbols/decals on the product refer to market specific legal requirements.

Label on the product



DANGER – Keep hands and feet away.

Product damage

We are not responsible for damages to our product if:

- the product is incorrectly repaired.

- the product is repaired with parts that are not from the manufacturer or not approved by the manufacturer.
- the product has an accessory that is not from the manufacturer or not approved by the manufacturer.

- the product is not repaired at an approved service center or by an approved authority.

Safety

Safety definitions

Warnings, cautions and notes are used to point out specially important parts of the manual.



WARNING: Used if there is a risk of injury or death for the operator or bystanders if the instructions in the manual are not obeyed.



CAUTION: Used if there is a risk of damage to the product, other materials or the adjacent area if the instructions in the manual are not obeyed.

Note: Used to give more information that is necessary in a given situation.

General product safety warnings



WARNING: Read all safety warnings, instructions, illustrations and specifications provided with this product. Failure to follow all instructions listed below may result in electric shock, fire and/or serious injury.

Save all warnings and instructions for future reference. The term "product" in the warnings refers to your mains-operated (corded) product or battery-operated (cordless) product.

Work area safety

- **Keep work area clean and well lit.** Cluttered or dark areas invite accidents.
- **Do not operate the product in explosive atmospheres, such as in the presence of flammable liquids, gases or dust.** The product creates sparks which may ignite the dust or fumes.
- **Keep children and bystanders away while operating the product.** Distractions can cause you to lose control.

Personal safety

- **Stay alert, watch what you are doing and use common sense when operating a product. Do not use a product while you are tired or under the influence of drugs, alcohol or medication.** A moment of inattention while operating products may result in serious personal injury.

- **Use personal protective equipment. Always wear eye protection.** Protective equipment such as dust mask, non-skid safety shoes, hard hat or hearing protection used for appropriate conditions will reduce personal injuries.
- **Prevent unintentional starting. Ensure the switch is in the off-position before connecting to power source and/or battery pack, picking up or carrying the product.** Carrying products with your finger on the switch or energising products that have the switch on invites accidents.
- **Remove any adjusting key or wrench before turning the product on.** A wrench or a key left attached to a rotating part of the product may result in personal injury.
- **Do not overreach. Keep proper footing and balance at all times.** This enables better control of the product in unexpected situations.
- **Dress properly. Do not wear loose clothing or jewellery. Keep your hair and clothing away from moving parts.** Loose clothes, jewellery or long hair can be caught in moving parts.
- **If devices are provided for the connection of dust extraction and collection facilities, ensure these are connected and properly used.** Use of dust collection can reduce dust-related hazards.
- **Do not let familiarity gained from frequent use of products allow you to become complacent and ignore product safety principles.** A careless action can cause severe injury within a fraction of a second.

Product use and care

- **Do not force the product. Use the correct product for your application.** The correct product will do the job better and safer at the rate for which it was designed.
- **Do not use the product if the switch does not turn it on and off.** Any product that cannot be controlled with the switch is dangerous and must be repaired.
- **Disconnect the plug from the power source and/or remove the battery pack, if detachable, from the product before making any adjustments, changing accessories, or storing products.** Such preventive safety measures reduce the risk of starting the product accidentally.
- **Store idle products out of the reach of children and do not allow persons unfamiliar with the product or these instructions to operate the product.** Products are dangerous in the hands of untrained users.
- **Maintain products and accessories. Check for misalignment or binding of moving parts, breakage**

of parts and any other condition that may affect the product's operation. If damaged, have the product repaired before use. Many accidents are caused by poorly maintained products.

- **Keep cutting tools sharp and clean.** Properly maintained cutting tools with sharp cutting edges are less likely to bind and are easier to control.
- **Use the product, accessories and tool bits etc. in accordance with these instructions, taking into account the working conditions and the work to be performed.** Use of the product for operations different from those intended could result in a hazardous situation.
- **Keep handles and grasping surfaces dry, clean and free from oil and grease.** Slippery handles and grasping surfaces do not allow for safe handling and control of the product in unexpected situations.

Battery tool use and care

- **Recharge only with the charger specified by the manufacturer.** A charger that is suitable for one type of battery pack may create a risk of fire when used with another battery pack.
- **Use products only with specifically designated battery packs.** Use of any other battery packs may create a risk of injury and fire.
- **When battery pack is not in use, keep it away from other metal objects, like paper clips, coins, keys, nails, screws or other small metal objects, that can make a connection from one terminal to another.** Shorting the battery terminals together may cause burns or a fire.
- **Under abusive conditions, liquid may be ejected from the battery; avoid contact. If contact accidentally occurs, flush with water. If liquid contacts eyes, additionally seek medical help.** Liquid ejected from the battery may cause irritations or burns.
- **Do not use a battery pack or tool that is damaged or modified.** Damaged or modified batteries may exhibit unpredictable behavior resulting in fire, explosion or risk of injury.
- **Do not expose a battery pack or tool to fire or excessive temperature.** Exposure to fire or temperature above 130 °C may cause explosion.
- **Follow all charging instructions and do not charge the battery pack or tool outside the temperature range specified in the instructions.** Charging improperly or at temperatures outside the specified range may damage the battery and increase the risk of fire.

Service

- **Have your product serviced by a qualified repair person using only identical replacement parts.** This will ensure that the safety of the product is maintained.
- **Never service damaged battery packs.** Service of battery packs should only be performed by the manufacturer or authorized service providers.

General safety instructions



WARNING: This product can cut off hands and feet and throw objects. Serious injury or death may occur if you do not obey the safety instructions.



WARNING: Do not continue to use a product with damaged cutting equipment. Damaged cutting equipment can throw objects and cause serious injury or death. Replace damaged blades immediately.



WARNING: This product produces an electromagnetic field during operation. This field may under some circumstances interfere with active or passive medical implants. To reduce the risk of serious or fatal injury we recommend persons with medical implants to consult their physician and the medical implant manufacturer before operating this product.



WARNING: Read the warning instructions that follow before you use the product.

- Always be careful and use your common sense. Avoid all situations which you consider to be beyond your capability. If you feel uncertainty about the operating procedures after you read the operator's manual, consult an expert before you continue.
- Read and understand the operator's manual and the instructions on the product carefully before you start the product.
- Learn how to use the product and its controls safely and learn how to stop the product quickly.
- Learn to recognize the safety decals.
- Do not change this product or use the product if it is possible that it has been changed by others.
- Keep the product clean to make sure that you can clearly read signs and stickers.
- Keep in mind that the operator will be held responsible for accidents that involve other persons or their property.
- Do not put hands or feet near parts that rotate.
- Do not put hands or feet below the product.
- Keep away from the discharge opening at all times.
- Make sure that discharged material does not hit other persons or animals.
- Make sure that discharged material does not hit walls or other hard surfaces. Discharged materials can ricochet.
- Always stop the blades when you operate the product on gravel surfaces.

- Do not operate the cutting deck if the discharge chute or other safety devices are missing or defective.
- Always disengage the blades when you do not mow.
- Do not use the cutting deck to mow leaves or other unwanted materials that can cause buildup.
- Do not transport passengers. The product must only be used by one person.

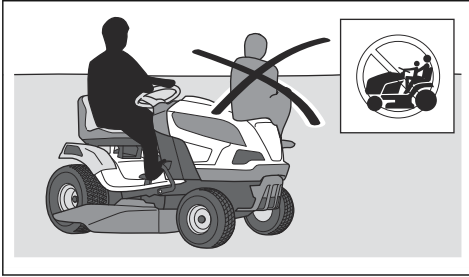

- Do not let the product stay unsupervised with the power on. Always stop the blades, make sure that the parking brake is engaged, stop the motor, and remove the key for the power switch before you let the product stay unsupervised.
- Only use the product in daylight or in other well-lit conditions. Keep the product at a safe distance from holes or other irregularities in the ground. Look out for other possible risks.
- Do not use the product in bad weather, for example in fog, in rain, moist or in wet locations, strong winds, intense cold, risk of lightning, etc.
- Find and mark stones and other fixed objects to prevent collision.
- Clear the area of objects such as stones, toys, wires, etc. that may become caught in the blades and be thrown out.

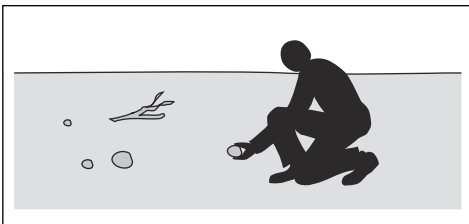

- Do not let children or other persons not approved for operation of the product to use or do servicing on it. Local laws may regulate the age of the user.
- Make sure that nobody else is in the vicinity of the product when you start the product, engage the drive, or start to move the product.
- Keep an eye on the traffic when you mow near a road or move across a road.
- Do not use the product if you are fatigued, while under the influence of alcohol or drugs, medicine

- or anything that can have a negative effect on your vision, alertness, coordination or judgement.
- Be careful when you put the product on a trailer or a truck and when you remove the product from a trailer or truck.
- Always park the product on a level surface with the power off.
- Stop the product and make sure that all parts have stopped before you clean or do maintenance on the product.
- Stop the product and make sure that all parts have stopped before you remove the grass catcher or remove blockage in the discharge chute.
- Let the product become cool before you put it in storage.

Safety instructions regarding children



WARNING: Read the warning instructions that follow before you use the product.

- Serious accidents can occur if you are not on your guard for children in the vicinity of the product. Children can be attracted to the product and to mowing. It is very possible that children do not stay where you last saw them.
- Keep children away from the area to be mowed. Make sure that an adult is responsible for the children.
- Keep an eye out and stop the product if children enter the work area. Be very careful near corners, bushes, trees or other objects that prevents a clear view.
- Before and while you move the product in reverse, look behind you and look down to make sure there are no small children in the vicinity of the product.
- Do not let children ride along. They can fall off and get seriously injured or prevent safe maneuvering of the product.
- Do not let children operate the product.

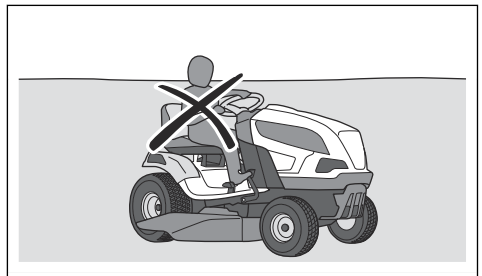

Battery safety



WARNING: Read the warning instructions that follow before you use the product.

General:

- Read all safety warnings and all instructions. Failure to follow the warnings and instructions may result in electric shock and fire and/or serious injury.
- Entrust installation and repairs to your authorized servicing dealer only. Never attempt to install or repair the batteries.
- Regularly check that the batteries are intact. Damaged or modified batteries may exhibit unpredictable behavior resulting in fire, explosion or risk of injury. Never repair or open damaged batteries.
- A damaged battery can cause an explosion and cause injury. If the battery has a deformation or is damaged, do not use the product and speak to an approved Husqvarna service agent.
- Do not dismantle, open or shred batteries.
- Do not subject batteries to mechanical shock.
- Do not expose cells or batteries to heat or fire. Avoid storage in direct sunlight.
- Do not short circuit batteries. Do not keep batteries in storage where they can short circuit each other or be short circuited by other metal objects.
- Do not allow battery content to come in contact with the skin or eyes. If contact has been made, wash the affected area with copious amounts of water and seek medical advice.
- Do not use any battery which is not designed for use with the equipment.
- Do not mix cells of different manufacture, capacity, size or type within a device.
- Keep cells or batteries out of the reach of children.
- Keep the battery clean and dry.
- Use only the battery in the application for which it was intended.

48 V batteries:

- The Husqvarna 48 V batteries are exclusively used as power supply for the Husqvarna battery ride-on products. To avoid injury, the battery must not be used as a power source for other devices.
- Never use batteries or appliances that is faulty, modified or damaged.
- Never attempt to modify or repair the appliances or the batteries. Entrust all repairs to your authorized servicing dealer only.

Safety instructions for operation



WARNING: Read the warning instructions that follow before you use the product.

- Always look down and behind you before and while you move in reverse. Look out for large and small obstacles.
- Decrease the speed before you turn around a corner.
- Stop the blades when you move across areas that you do not cut.



CAUTION: Read the caution instructions that follow before you use the product.

- Move around stones and other larger objects carefully and make sure that the blades do not hit the objects.
- Do not operate the product across objects. Stop and examine the product and cutting deck if you operate the product across or into an object. If it is necessary, make repairs before you restart.

Personal protective equipment



WARNING: Read the warning instructions that follow before you use the product.

- Use approved personal protective equipment when you use the product. Personal protective equipment cannot fully prevent injury but it decreases the degree of injury if an accident does occur. Let your dealer help you select the right equipment.
- Use approved hearing protection. Long-term exposure to noise can result in permanent hearing impairment.
- Use heavy-duty slip-resistant boots or shoes. Steel toes are recommended. Do not use open shoes or go with bare feet.

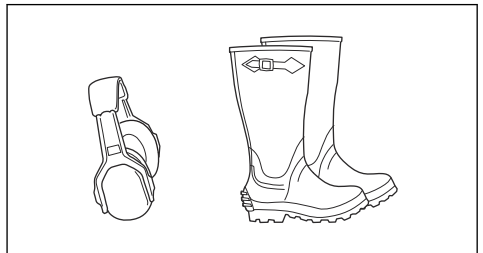

- Use protective gloves when necessary, for example when you attach, examine or clean the cutting equipment.

- Do not wear loose-fitting clothing, jewelry or other items that can get caught in moving parts.
- Keep first aid equipment and fire extinguisher near.

Safety devices on the product



WARNING: Read the warning instructions that follow before you use the product.

- Do not use a product with safety devices that are damaged or do not operate correctly. Do a check of the safety devices regularly. If the safety devices are damaged, speak to your Husqvarna service agent.
- Do not make modifications on safety devices. Do not use the product if protective plates, protective covers, safety switches or other protective devices are not attached or are damaged.

To do a check of the power switch

1. Disconnect the battery charge cable.
2. Turn the power switch to "I". Make sure that all the used LEDs on the display come on.

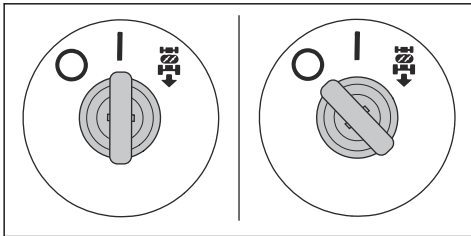

3. Turn the power switch to "O". Make sure that the product stops immediately and the LEDs on the display go off.

To do a check of the reverse operation system (ROS)

If the reverse operation system (ROS) does not operate correctly, speak to an approved service agent.

1. Start the product. Refer to *To start the product on page 17*.
2. Engage the cutting deck. Refer to *To engage and disengage the cutting deck on page 17*.

3. With the power switch in the "I" position (A), push down on the rearward pedal. The blades must stop when you push down on the rearward pedal.

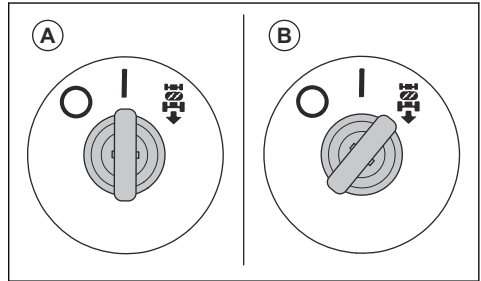

4. Disengage the cutting deck.
5. Turn the power switch to the ROS on position (B).
6. Engage the cutting deck again.
7. With the power switch in the ROS on position, push down on the rearward pedal. The blades must not stop when you push down on the rearward pedal.

Operation conditions

- The drive mode can only start when the drive of the blades is disengaged.
- The drive mode can only start when the forward pedal and the rearward pedal are in their neutral position.
- The drive mode can only start when the electric parking brake is engaged.
- The product can only operate in reverse with the cutting deck engaged when the ROS is engaged.
- The drive of the blades can only operate when the operator sits in the seat.

To do a check of the operation conditions

Do a check of the operation conditions daily.

1. Make sure that you cannot start the drive mode when the drive of the blades is engaged.
2. Make sure that you cannot start the drive mode when you push the forward pedal or rearward pedal.
3. Make sure that you cannot start the drive mode when the electric parking brake is disengaged.
4. Make sure that the drive on the blades stops when the cutting deck is engaged and you lift from the seat.
5. Do a check of the reverse operation system (ROS). Refer to *To do a check of the reverse operation system (ROS) on page 10*.

To do a check of the forward pedal and rearward pedal

1. Start the product. Refer to *To start the product on page 17*.
2. Make sure that the forward pedal and rearward pedal are not blocked and can be operated freely.

- Slowly push the forward pedal to move forward.
- Release the forward pedal to brake. Make sure that the brake engages when the forward pedal is released.

Note: The product has an automatic brake that engages when you release the pedals.

- Do the same procedure for the rearward pedal.
- Make sure that the product does not move when the pedals are in their neutral position.

Parking brake



WARNING: If the parking brake does not work, the product can start to move and cause injury or damage. Make sure that the parking brake is regularly examined and adjusted.

Refer to *Parking brake* on page 16.

Warning indicator on the display



CAUTION: If the warning indicator on the display comes on, stop the product and refer to *Troubleshooting* on page 27.

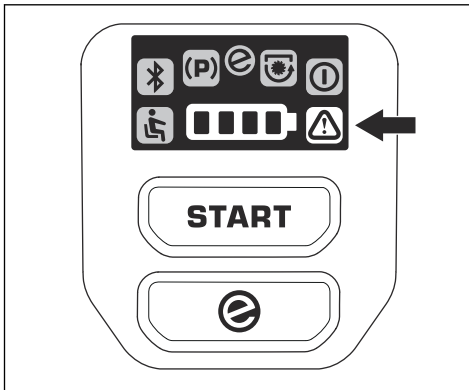

Protective covers

Missing or damaged protective covers increase the risk of injury on moving parts and hot surfaces. Do a check of the protective covers before you operate the product. Make sure that the protective covers are correctly attached and do not have cracks or other damages. Replace damaged covers.

To cut grass on slopes



WARNING: Read the warning instructions that follow before you use the product.

- To cut grass on slopes increases the risk that you can not control the product and that it overturns. This can cause injury or death. It is necessary to cut the grass carefully on all slopes. If you cannot reverse up a slope or if you do not feel safe, do not cut it.
- Remove stones, branches and other obstacles.
- Cut up and down the slope, not from side to side.
- Do not operate the product on ground that slopes more than 10°.

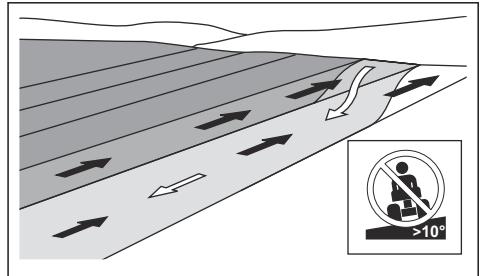

- Do not start or stop on a slope.
- Move smoothly and slowly on slopes.
- Do not make sudden changes in speed or direction.
- Do not turn more than necessary. Turn slowly and gradually when you move down a slope. Move at low speed. Turn the wheel carefully.
- Look out for and do not move across furrows, holes and bumps. There is a higher risk that the product overturns on ground that is not flat. Long grass can hide obstacles.
- Do not cut grass near edges, ditches or banks. The product can suddenly overturn if a wheel moves across the edge of a steep slope or a ditch, or if an edge gives way. If the product falls into water, there is a risk of drowning.

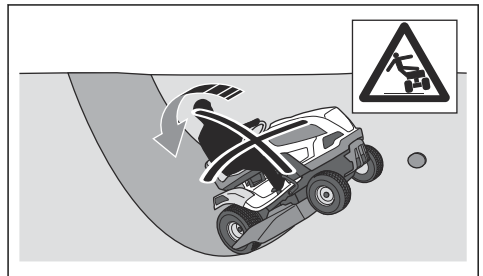

- Do not cut wet grass. It is slippery, and tires can lose their grip so that the product skids.

- Do not put your foot on the ground to try to make the product more stable.
- Move very carefully if an accessory or other object is attached that can make the product less stable.
- Follow the manufacturer's recommendations for wheel weights or counterweights.

- Use protective glasses when you are near batteries.
- Do not wear watches, jewelry or other metal objects near the battery.
- Keep the battery out of reach for children.
- Charge the battery in a space with good airflow.
- Keep flammable materials at a minimum clearance of 1 m when you charge the battery.
- Discard replaced batteries. See *Disposal of the battery and battery charger on page 33*.
- Explosive gases can come from the battery. Do not smoke near the battery. Keep the battery away from open flames and sparks.

Tow safety

- Only use tow equipment approved by Husqvarna.
- Use the tow bar to attach the equipment.
- Do not tow equipment that is heavier than the maximum permitted tow equipment weight. Refer to *Technical data on page 35*.

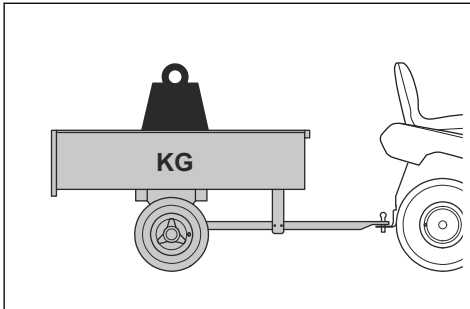

- Make sure that no other persons are near the product when you tow equipment.
- Be careful when you tow equipment on slopes or rough ground.
- Operate the product at low speed when you tow equipment.

Safety instructions for maintenance



WARNING: The product is heavy and can cause injury or damage to property or the adjacent area. Do not do maintenance on the product and cutting deck without these conditions:

- The power switch is set to in the off (O) position and the key to the power switch is removed.
- The product is parked on a level surface.
- The electric parking brake is engaged.
- The cutting deck is disengaged.
- The cable to the battery charger is disconnected.



WARNING: Read the warning instructions that follow before you use the product.

Transport safety

- Use an approved transport vehicle for transportation of the product.
- The product is heavy and can cause crush injuries. Be careful when you load it onto or off a vehicle or trailer.
- A markets national or local regulations can set limit to the transportation of the product.
- The operator of the transport vehicle is responsible to attach the product safely during transport. Refer to *To safely attach the product for transportation on page 32*.

- For best performance and safety, do maintenance on the product regularly as given in the maintenance schedule. Refer to *Maintenance schedule on page 19*.
- Electrical shocks can cause injuries. Do not do maintenance on the battery. Do not touch the cables when the motor is on. Do not do a function test with your fingers.
- Do not start the product if the protective covers are removed. There is a high risk of injury caused by hot parts or electrical shock.
- Let the product become cool before you do maintenance on it.
- The blades are sharp and can cause cuts. Wind protection around the blades or use protective gloves when you do work on the blades.

Battery safety



WARNING: A damaged battery can cause an explosion and cause injury. If the battery has a deformation or is damaged, speak to an approved Husqvarna service agent.



CAUTION: Read the caution instructions that follow before you use the product.



WARNING: Read the warning instructions that follow before you use the product.

- Make sure that all nuts and bolts are tightened correctly and that the equipment is in good condition.

- The vibrations in the product during operation can be different from the declared vibration value in *Technical data on page 35*. The difference is caused by variations in how the product is used. If you operate the product frequently or for long

periods of time, take breaks regularly to prevent injury from vibrations.

- The product is approved only with the equipment supplied or recommended by the manufacturer.

Assembly

Introduction



WARNING: Read and understand the safety chapter before you assemble the product.

Assembly overview

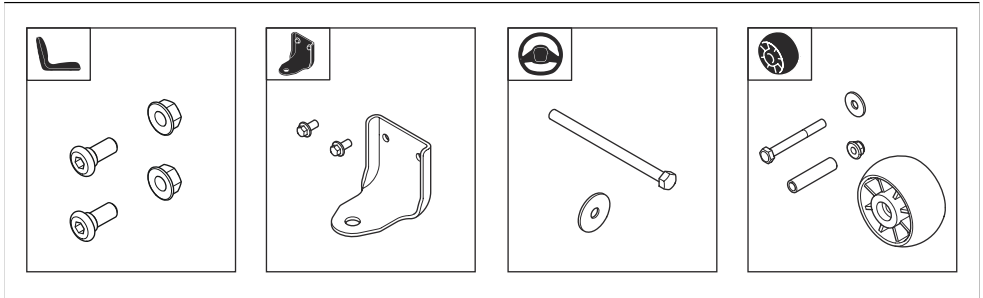

To install the steering wheel

Refer to *Assembly overview on page 13* for the correct fasteners for this task.

1. Install the steering column cover. The steering column cover is attached with snap locks. Push down on the steering column cover until it locks in position.

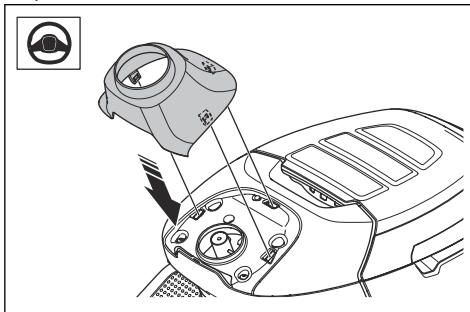

2. Put the steering wheel (A) on the steering column. The pins on the steering column must go into the slots in the steering wheel.

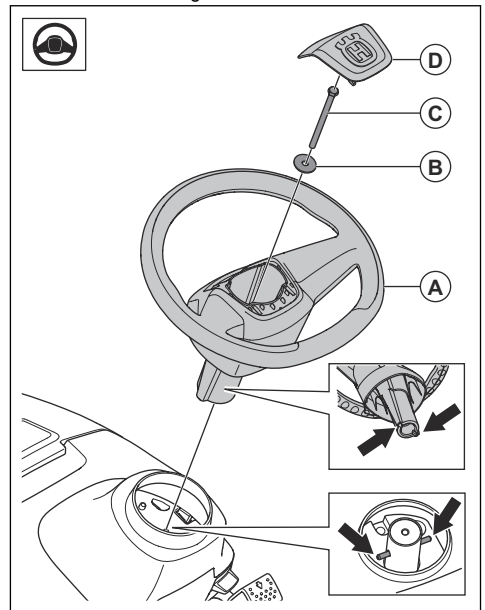

3. Install the washer (B) and the bolt (C). Tighten the bolt to 24 Nm.
4. Install the center cover (D) on the steering wheel. The center cover is attached with snap locks.

To install the seat

Refer to *Assembly overview on page 13* for the correct fasteners for this task.

1. Hold the seat in position and install the 2 screws (A) and the 2 nuts (B).

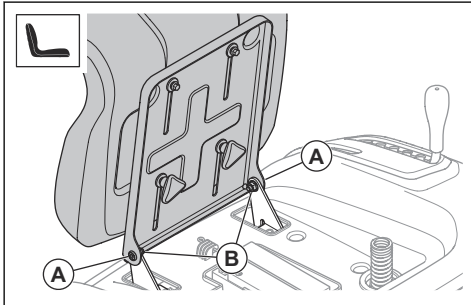

2. Do a check of the operator presence control. Refer to *Operation conditions on page 10*.



WARNING: Do not operate the product if the operator presence control is defective.

To install the anti-scalp wheels

Refer to *Assembly overview on page 13* for the correct fasteners for this task.

- Install the anti-scalp wheel (A), the bushing (B), the washer (C), the bolt (D), and the nut (E) in 1 of the 3 holes.

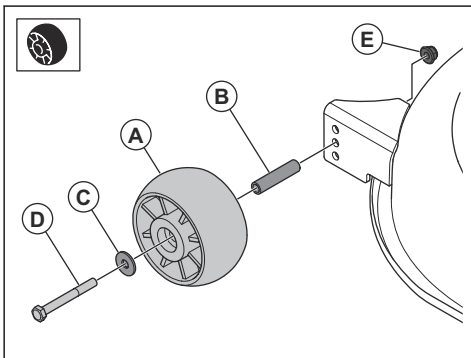

To adjust the seat

1. Fold the seat forward.
2. Loosen the 2 quick knobs.

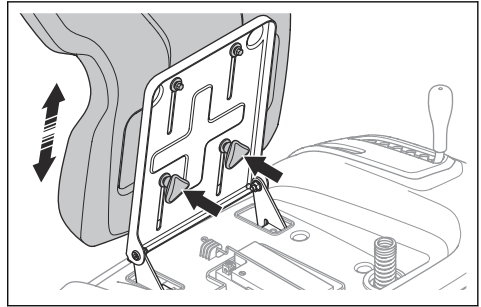

3. Move the seat until it is in a position where you can push the pedals down fully.
4. Tighten the 2 quick knobs fully.

To install the tow bar

Refer to *Assembly overview on page 13* for the correct fasteners for this task.

- Install the tow bar with the 2 screws.

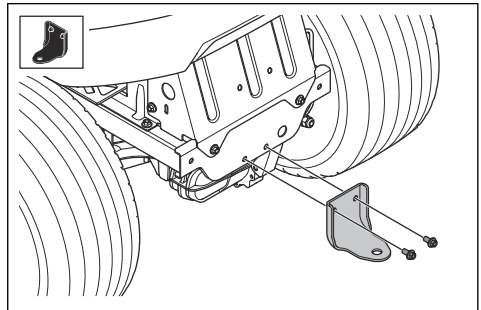

Operation

Introduction



WARNING: Read and understand the safety chapter before you use the product.

To start to use Husqvarna Connect

1. Download the Husqvarna Connect app on your mobile device.
2. Register in the Husqvarna Connect app.
3. Do the instruction steps in the Husqvarna Connect app to connect and register the product.

To charge the battery



WARNING: An incorrectly used or damaged battery charger can cause an electrical shock, battery leakage or too high temperatures. Regularly examine the battery charger and the battery for damage.



CAUTION: Charge the battery before you use it the first time. A new battery is not fully charged.



CAUTION: Only use approved battery chargers. Refer to *Approved battery chargers on page 37*.



CAUTION: The charge process is only possible when the temperature of the battery is in the permitted charge temperature range (0–45°C). If the temperature of the battery is higher than 50°C, the temperature of the battery must decrease below 40°C before the charge process starts. If the battery temperature is lower than -5°C, the temperature of the battery must be more than 5°C before the charge process starts.



CAUTION: Use the battery in conditions where temperatures are between 0°C and 40°C.

Note: The battery can go into sleep mode when the product is in storage or the state of charge is very low. To start the battery, the start button must be pushed for 2 seconds. If the battery does not start it must be charged continuously until it is fully charged. The charge time is longer when the battery is in sleep mode.

1. Connect the battery charger to a grounded mains socket and to the product.

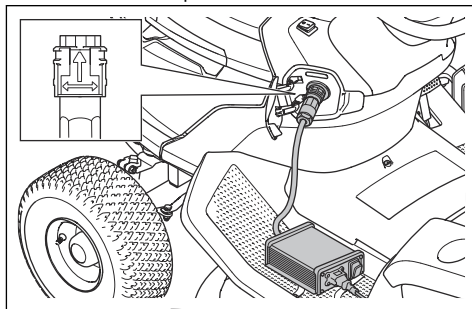

2. Set the battery charger ON/OFF switch to ON.
3. Wait until the battery is fully charged. The battery is fully charged when all 4 battery LED lights are solid. Refer to *Battery indication on page 15*.
4. Set the charger ON/OFF switch to OFF before you disconnect the battery charger.

Battery indication

The battery indicator on the display shows the state of charge when the product is activated. When the charger is connected and the product is activated, the display shows a charge animation. When the battery is fully charged and the charger is connected, all 4 battery LED lights are solid.

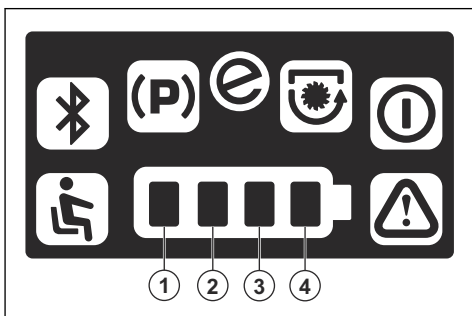

LED lights	State of charge
All 4 LED lights are solid.	The battery is 76%–100% charged.
LED light 1–3 are solid.	The battery is 51%–76% charged.
LED light 1–2 are solid.	The battery is 26%–51% charged.

LED lights	State of charge
LED light 1 is solid.	The battery is 0%–25% charged.

When the battery is low, the first LED light flashes and the product goes into reduced mode. The product operates at lower speed and the blades stop to save power. When the battery is almost empty, the first LED light and the warning indicator flash together. It is possible to operate the product in reduced mode. Charge the battery as soon as possible.

When a charger is connected, 4 LEDs above the socket for the battery charger show the state of charge.

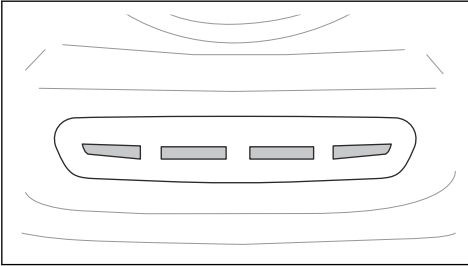

Note: All 4 LEDs come on momentarily when the battery charger is connected.



CAUTION: If no LEDs come on or if red LEDs flash when the battery charger is connected, there is an error. Look for warning symbols on the display. Disconnect the charger and refer to *Troubleshooting on page 27*.

When the battery is fully charged, all 4 LEDs are on.



CAUTION: If the charger is connected and the charger ON/OFF switch is set to OFF, all charge indicators will go off. Make sure that you disconnect the charger before you operate the product.

LEDs	State of charge
All 4 LEDs are on.	The battery is 76–100% charged.
LEDs 1–3 are on.	The battery is 51–75% charged.
LEDs 1–2 are on.	The battery is 26–50% charged.
LED 1 is on.	The battery is 0–25% charged.

Note: If a charger is connected when the temperature of the battery is higher or lower than the permitted charge temperature range, the charge does not start. Yellow LEDs show the state of charge. When the temperature of the battery is in the permitted charge temperature range, the charge automatically starts.

Note: If you use the product in cold temperatures, the operation time can decrease.

To disconnect the battery charger

Note: It is not possible to start the product when the battery charger is connected.

1. Set the charger ON/OFF switch to OFF.
2. Turn the charger plug to disconnect the battery charger.

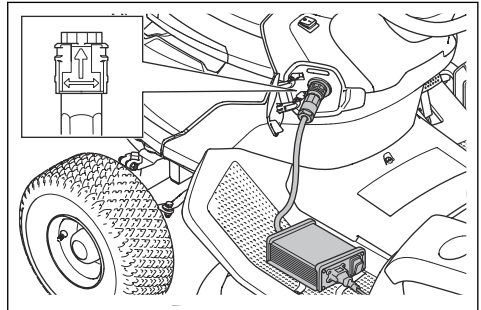

Parking brake

The parking brake is electric. The parking brake is automatically applied when the product is stationary and released when you push the pedals. A parking brake symbol shows on the display when the parking brake is applied.

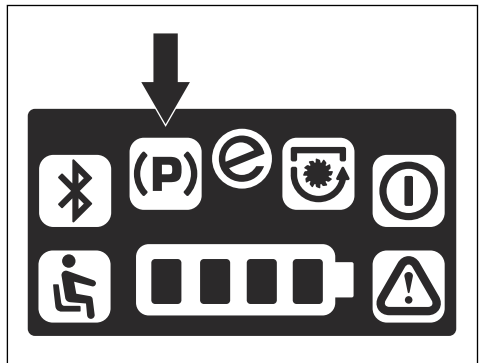

To move the product manually



WARNING: Before you operate the product, make sure that the electric parking brake system is engaged.



CAUTION: Do not push the product longer than necessary or at a speed higher than 6 km/h.

To move the product with the motor off, the electric parking brake system must be disengaged. The lever for the electric parking brake system is behind the left rear wheel.

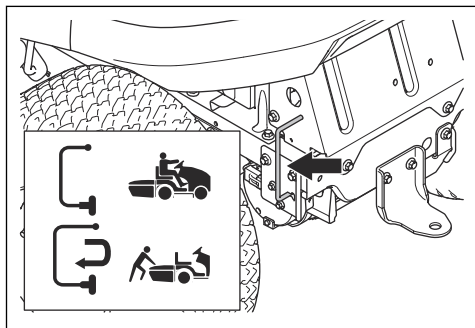

- To disengage the electric parking brake system, do the steps that follow.
 - a) Move the lever to the right.
 - b) Pull the lever out and move it to the left.
- To engage the electric parking brake system, do the steps that follow.
 - a) Move the lever to the right and push it in.
 - b) Pull the lever to the left.

To start the product

1. Disconnect the cable to the battery charger.
2. Make sure that the electric parking brake is engaged. Refer to *Parking brake on page 16*.
3. Put the cutting deck in the highest position. Refer to *To set the cutting height on page 18*.
4. Make sure that the cutting deck is disengaged. Refer to *To engage and disengage the cutting deck on page 17*.
5. Sit in the seat in work position.

6. Set the power switch to the "I" position. The standby indicator flashes and the product is set to idle mode.

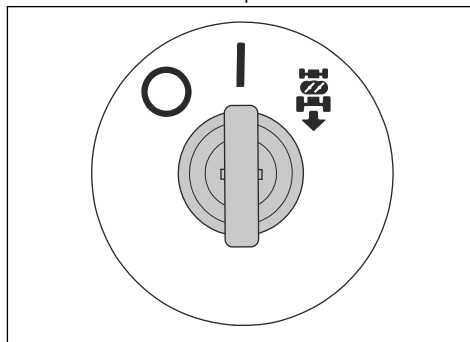

Note: The battery can go into sleep mode when the product is in storage or if the state of charge is very low. If the battery is in sleep mode, nothing happens when you set the power switch to the "I" position. To start the battery, push the start button for 2 seconds. If the battery does not start, it must be charged continuously until it is fully charged. The charge time is longer when the battery is in sleep mode.

7. Push the start button for 2 seconds. The standby indicator comes on and the product is set to drive mode.

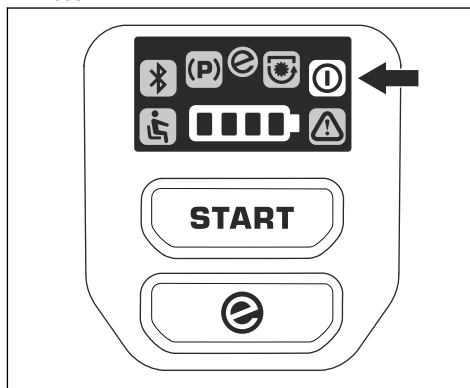

To engage and disengage the cutting deck



WARNING: Do not operate the cutting deck without a deflector installed to the grass discharge.

- Pull out the PTO button to engage the cutting deck.

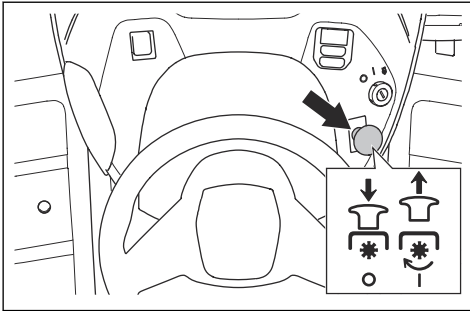

- Push in the PTO button to disengage the cutting deck.

To set the cutting height

- Pull the cutting height lever in the direction of the seat and put it in 1 of the notches for the correct cutting height.

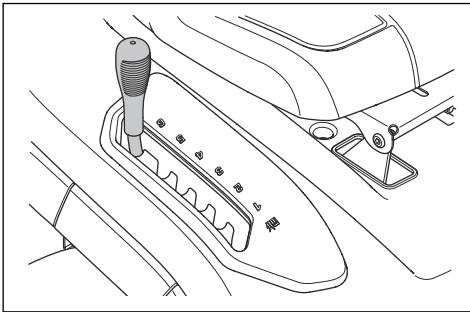

To operate the product

1. Start the product. Refer to *To start the product on page 17*.
2. Carefully push the forward pedal (A) or the rearward pedal (B). The speed increases the more the pedal is pushed down.

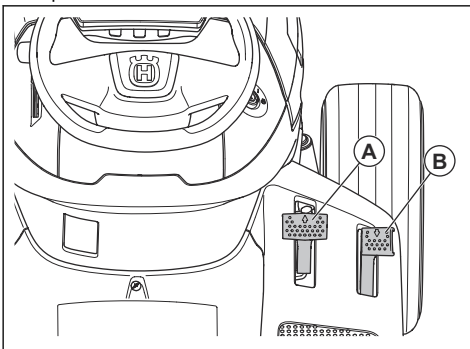

Note: The parking brake is automatically released when you push a pedal.

Note: The forward pedal and the rearward pedal go back to their neutral position when they are released.

3. Release the pedals to brake.
4. Select the correct cutting height. Refer to *To set the cutting height on page 18*.
5. Engage the cutting deck. Refer to *To engage and disengage the cutting deck on page 17*.

To use the reverse operation system (ROS)

Note: If you try to go rearward with the product when the cutting deck is engaged, the product stops immediately. Engage the ROS to go rearward with the product when the cutting deck is engaged.



WARNING: Before and while you operate the product rearward, look down and behind the product for the safety of others.

1. Start the product. Refer to *To start the product on page 17*.

Note: It is not possible to start the product when the power switch is in the ROS position.

2. Turn the power switch clockwise to the ROS position to engage the ROS.

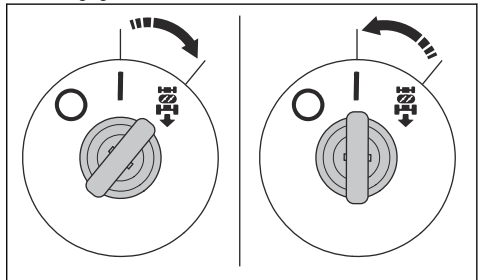

3. Slowly push down the rearward pedal to start movement.
4. Turn the power switch counterclockwise to the "I" position to disengage the ROS.

To use the SavE function

The product has a battery save function (SavE) that gives longer operation time. The SavE function decreases the speed of the product and the speed of the blades.

- To start the SavE function, push and hold the SavE button until the SavE symbol comes on with a constant green light.

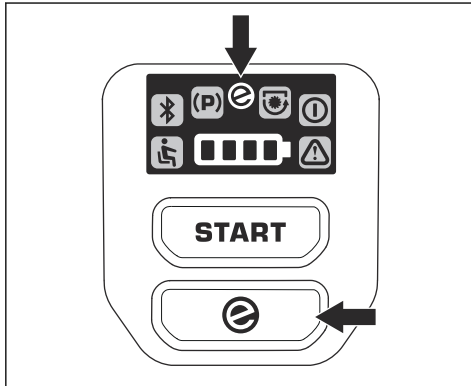

- To stop the SavE function, push and hold the SavE button until the SavE symbol goes off.

To stop the product

- Disengage the cutting deck. Refer to *To engage and disengage the cutting deck on page 17*.
- Turn the power switch to the "O" position.

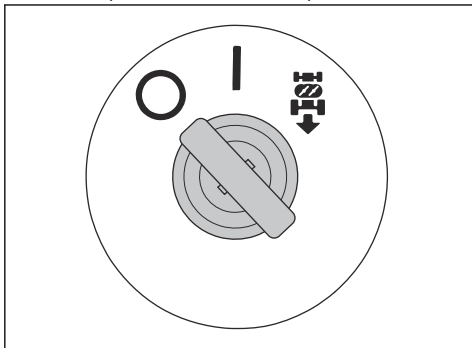

To get a good cutting result

- For best performance, do maintenance on the product regularly as given in the maintenance schedule. Refer to *Maintenance schedule on page 19*.
- Do not cut a wet lawn. Wet grass can give a bad cutting result.
- Do not use tire chains when you attach the cutting deck to the product.
- Make sure that the cutting deck is level. Refer to *To adjust the parallelism of the cutting deck on page 25*.
- If the grass is high, start with a high cutting height and decrease it gradually.
- Use the standard drive mode. If the grass is high and thick, move the product forward at low speed.
- Cut the grass in an irregular pattern.
- Use the left side of the cutting deck when you cut near trees, bushes or paths. The blade cuts approximately 15 mm in from the side of the cutting deck.
- When you cut large areas, move the product to the right during 1 or 2 turns around the work area. This procedure will keep the grass discharge away from shrubs, fences and driveways. After approximately 2 turns around the work area, cut in the opposite direction.

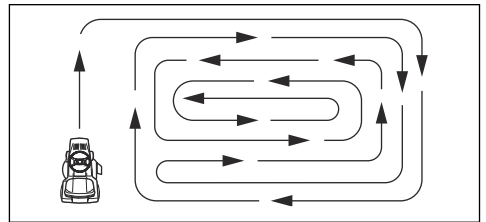

- To get the best cutting result, cut the grass frequently.

Maintenance

Introduction



WARNING: Before you do any maintenance work you must read and understand the safety chapter.

Maintenance schedule

X = The instructions are given in this operator's manual.

O = The instructions are not given in this operator's manual. Let an approved service agent do the maintenance.

Maintenance schedule	Before each use/weekly	Every 50 h or annually
Connect the product to Husqvarna Service Hub (HSH) and do an update of the firmware. Do a calibration if it is necessary.		O
Do a check of the battery status in Husqvarna Service Hub (HSH). Charge the battery to 80% if it is necessary.		O

Maintenance schedule	Before each use/weekly	Every 50 h or annually
Make sure that all fasteners are tightened correctly.		O
Lubricate the product. Refer to the lubrication schedule.		X
Lubricate the seat.		O
Make sure that the tire pressure is correct in all 4 tires.	X	X
Remove the drive wheels and apply grease to the axles.		O
Clean the cutting deck, below the covers and below the cutting deck.	X	X
Lubricate the cutting deck frame and the cutting deck presence control.		O
Lubricate the anti-scalp wheels on the cutting deck.		O
Examine the blades. Sharpen and balance the blades if it is necessary.		O
Do a check of the parallelism of the cutting deck. Adjust the parallelism if it is necessary.		X
Do a check of the PTO button.	X	X
Do a check of the operator presence control (OPC).	X	X
Do a check of the forward and rearward drive at different speeds.		O
Examine the grass catcher and the microswitches for the grass catcher (applicable for TC models only).	X	X

Lubrication schedule

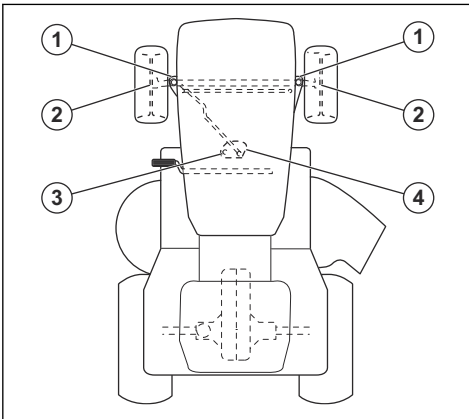

Pos.	Part	Lubrication
1	Wheel spindles	Grease
2	Bearings	Grease
3	Gear teeth on the sector gear	Grease

Pos.	Part	Lubrication
4	Gear teeth on the steering column	Grease

To clean the product



CAUTION: Do not use a high-pressure washer or a steam cleaner. Water can go into bearings and electrical connections and cause corrosion which causes damage to the product.

Clean the product immediately after use.

- Before you clean with a wet cloth, clean with a brush. Remove grass and dirt from the propulsion system.
- Clean the air intake for the cooling fan of the motor control unit for the drive motor. Refer to *To clean the air intakes on the motor control unit for the drive motor on page 21*.
- Clean the air intakes for the cooling fans of the motor control units for the cutting deck motors.
- Use a wet cloth to clean the product.
- Do not use water on electrical components or bearings. Detergent usually increases the damage.

- Make sure that the battery and battery charger are clean before you connect the battery charger to the product.
- Clean the top of the cutting deck, below the cutting deck, and below the motor covers. To clean the cutting deck, refer to *To clean the cutting deck on page 21*. To clean below the motor covers, refer to *To clean below the motor covers on the cutting deck on page 22*.
- When the product is clean, start the cutting deck for a short period to blow off remaining water.

To clean the air intakes on the motor control unit for the drive motor

Note: The motor control unit for the drive motor is found in the left rear wheel well.

1. Stop the product. Refer to *To stop the product on page 19*.
2. Make sure that the electric parking brake is engaged. Refer to *Parking brake on page 16*.
3. Remove the cover on the enclosure for the motor control unit.

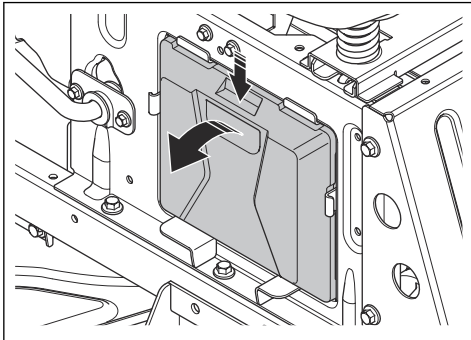

4. Clean the air intakes with compressed air or a soft brush.

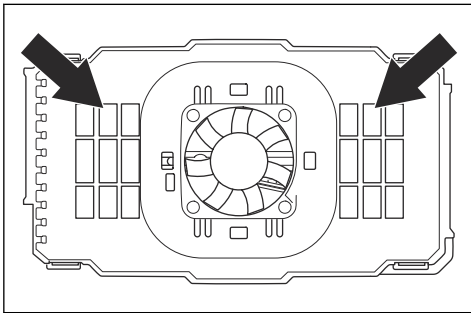

CAUTION: Do not use water or detergent. Water or detergent can cause damage to the electrical components.

To clean the cutting deck



WARNING: Do not use the product with a broken or missing deck washout port. There is a risk of thrown objects. Replace a broken or missing deck washout port immediately.

1. Park the product in a clear area on your lawn that is near a water source with a garden hose.



CAUTION: Do not point the discharge chute of the product in the direction of buildings or vehicles.

2. Make sure that the cutting deck is disengaged. Refer to *To engage and disengage the cutting deck on page 17*.
3. Stop the product. Refer to *To stop the product on page 19*.
4. Make sure that the electric parking brake is engaged. Refer to *Parking brake on page 16*.
5. Connect a garden hose (A) to the deck washout port (B) and start the water supply.

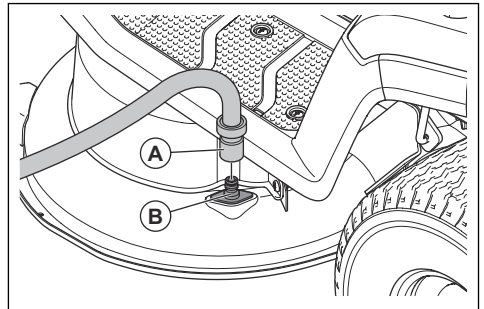

6. Sit in the seat and start the product. Refer to *To start the product on page 17*.



CAUTION: Examine the area again to make sure that the area is clear before you start the product.

7. Engage the cutting deck and let it operate at full speed until the cutting deck is clean. Refer to *To engage and disengage the cutting deck on page 17*.
8. Disengage the cutting deck and stop the product. Refer to *To engage and disengage the cutting deck on page 17* and *To stop the product on page 19*.
9. Stop the water supply and disconnect the garden hose from the deck washout port.
10. Move the product to a dry area.
11. Sit in the seat and start the product. Refer to *To start the product on page 17*.
12. Engage the cutting deck and let it operate until the cutting deck is dry.

To clean below the motor covers on the cutting deck

1. Make sure that the cutting deck is disengaged. Refer to *To engage and disengage the cutting deck on page 17*.
2. Stop the product. Refer to *To stop the product on page 19*.
3. Make sure that the electric parking brake is engaged. Refer to *Parking brake on page 16*.
4. Remove the 4 screws and the 2 motor covers from the cutting deck.

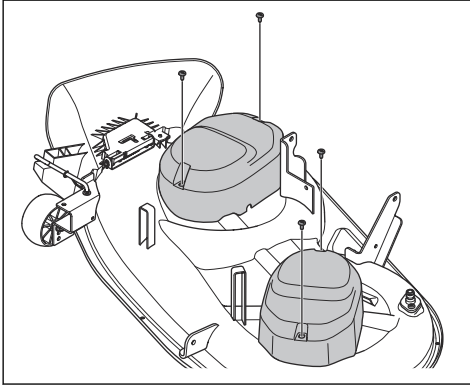

5. Clean the area adjacent to the cutting deck motors and motor control units with compressed air or a soft brush.



CAUTION: Do not use water or detergent. Water or detergent can cause damage to the electrical components.

6. Clean the air intakes on the motor control units with compressed air or a soft brush.

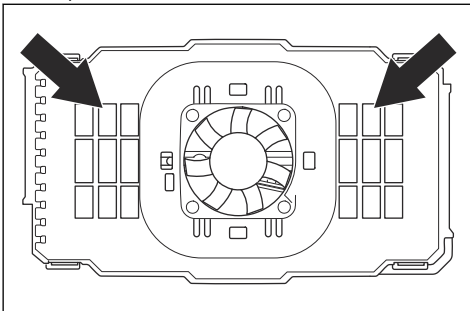

CAUTION: Do not use water or detergent. Water or detergent can cause damage to the electrical components.

To remove and install the front cover

1. Open the front cover.
2. Disconnect the headlight wire connector (A).

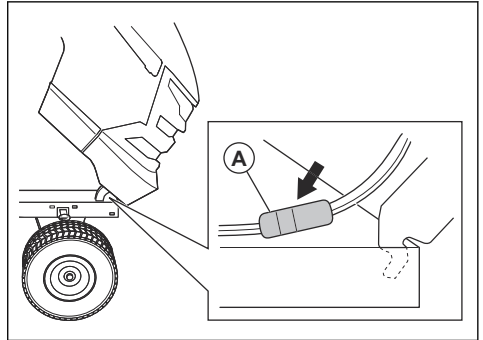

3. Tilt the front cover forward and lift it to remove it from the product.
4. Install the front cover in the opposite sequence.

To replace the LED headlight



CAUTION: Only use Husqvarna original spare parts. Wrong rating can cause damage to the product.

1. Open the front cover.
2. Turn the LED holder slightly counterclockwise and pull it out from the reflector.
3. Replace the LED in the LED holder.
4. Push the LED holder into the reflector.
5. Turn the LED holder slightly clockwise to install it.
6. Close the front cover.

To do a check of the parking brake

1. Park the product on a hard surface that slopes maximum 10°. Keep the product on.



WARNING: Do not park the product on a grass slope when you do a check of the parking brake.

- Note:** The parking brake is electric. The parking brake is automatically applied when the product is stationary.
2. Make sure that the parking brake symbol shows on the display and that the product does not move. If the product moves, speak to your Husqvarna servicing dealer.

To remove and install the inner dashboard cover

1. Open the front cover.
2. Remove the Husqvarna Service Hub (HSH) cable (A) from the slot in the inner dashboard cover.

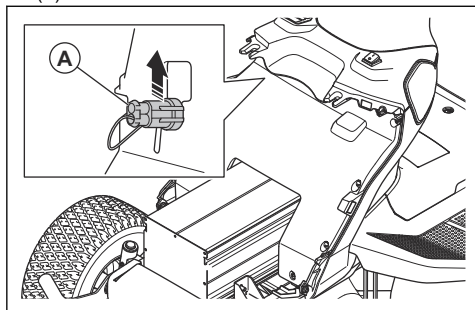

3. Remove the 6 screws (B).

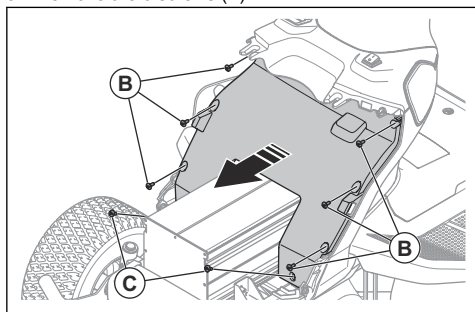

4. Remove the 2 screws (C) at the bottom of the inner dashboard cover.
5. Carefully remove the inner dashboard cover.
6. Install the inner dashboard cover in the opposite sequence.

To replace the fuse for the power control unit

A broken fuse for the power control unit is identified by a burned fuse wire.

1. Make sure that the battery charger is disconnected from the product. Refer to *To disconnect the battery charger on page 16*.
2. Set the power switch to the off (O) position and remove the power switch key.
3. Open the front cover.
4. Remove the inner dashboard cover. Refer to *To remove and install the inner dashboard cover on page 23*.

5. Push the 4 clips and remove the cover from the power control unit.

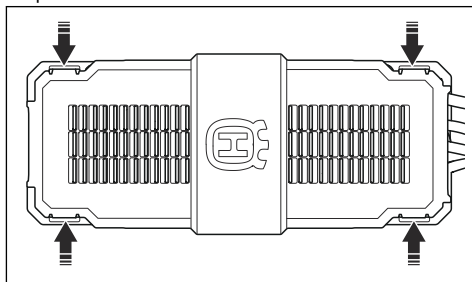

6. Pull out the fuse for the power control unit from its holder.

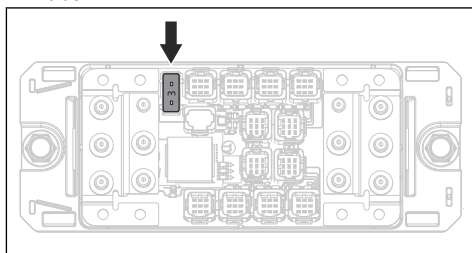

7. If the fuse is broken, replace the fuse with a new fuse of the same type. Refer to *Technical data on page 35*.

Note: If the fuse for the power control unit breaks again a short period of time after you replace it, speak to your Husqvarna servicing dealer.

Tire pressure

Make sure that the tire pressure is correct in all 4 tires. Refer to *Technical data on page 35*.

Cutting deck

To remove and install the frame tunnel cover

1. Remove the 2 screws.

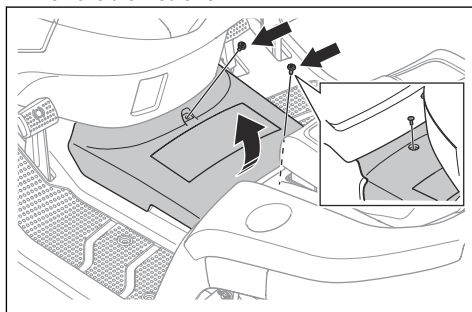

2. Carefully lift the rear edge of frame tunnel cover and remove it.
3. Install the frame tunnel cover in the opposite sequence.

To remove and install the cutting deck

1. Disengage the cutting deck and stop the product.
2. Set the power switch in the off (O) position and remove the power switch key.
3. Put the cutting deck in the lowest position.
4. Remove the frame tunnel cover. Refer to *To remove and install the frame tunnel cover on page 23*.
5. Disconnect the 2 cables from the cutting deck.

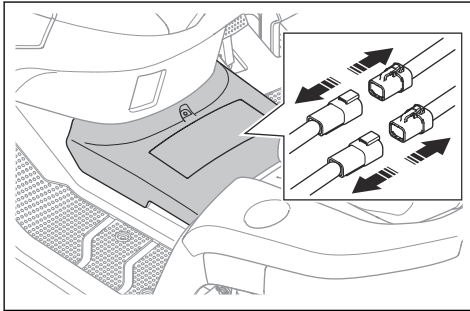

CAUTION: Make sure that the power switch is set to the off (O) position and the power switch key is removed. Risk of damage to electrical components.

6. Remove the 4 screws and the 2 motor covers from the cutting deck.

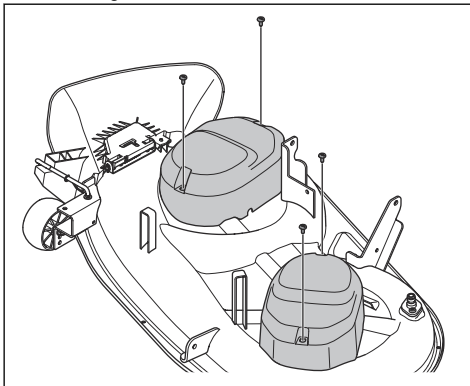

7. Do the steps that follow to disconnect the front link.

- a) Remove the clip (A) and the washer (B).

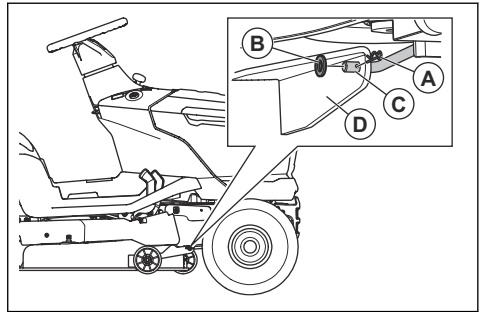

- b) Disconnect the front link (C) from the bracket (D) on the cutting deck.

8. Do the steps that follow to disconnect the 2 rear links. There is one rear link on the left side and one rear link on the right side of the product.



WARNING: The cutting deck is heavy. Use a crowbar or equivalent below the cutting deck to hold the weight of the cutting deck when you disconnect the 2 rear links.

- a) Remove the clip (E), the washer (F) and the pin (G) on the left side.

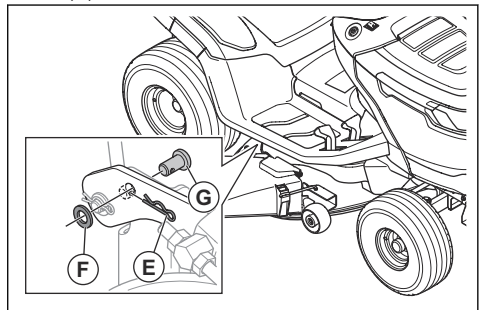

- b) Disconnect the cutting deck from the left rear link.
- c) Pull and hold the cutting height lever in the lowest position with one hand. Remove the clip, the washer, and the pin from the front of the right rear link.



WARNING: Do not release the cutting height lever. The mechanism for the cutting height adjustment is spring-loaded. The force from the spring can cause crush injury if you do not pull and hold the cutting height lever.

- d) Disconnect the cutting deck from the right rear link.
- e) Carefully release the cutting height lever.



WARNING: The mechanism for the cutting height adjustment is spring-loaded. The force from the spring can cause crush injury. Keep body parts away.

9. Move the cutting height lever to the highest position.
10. Remove the cutting deck from the product.
11. Install the cutting deck in the opposite sequence.

- a) Make sure that the brackets are in the correct position when you install the cutting deck. The bracket on the right side (A) must be on the inner side of the right rear link. The bracket on the left side (B) must be on the outer side of the left rear link.

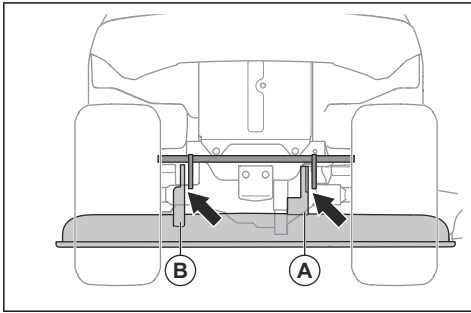

- b) Connect the 2 cables to the cutting deck.

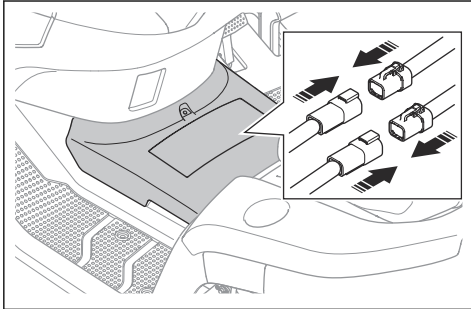

- c) Install the frame tunnel cover. Refer to *To remove and install the frame tunnel cover on page 23*.

4. Put the cutting deck in the highest position.
5. Measure the distance (X) from the bottom edge of the cutting deck to the ground on the left and right side. The distance must be the same on the 2 sides.

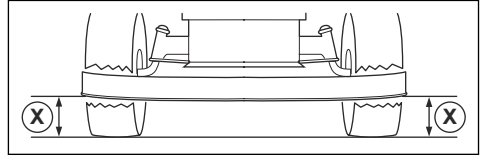

WARNING: The blades on the cutting deck are sharp and can cause injury. Use protective gloves.

6. Loosen the locknuts on the cutting height stays.

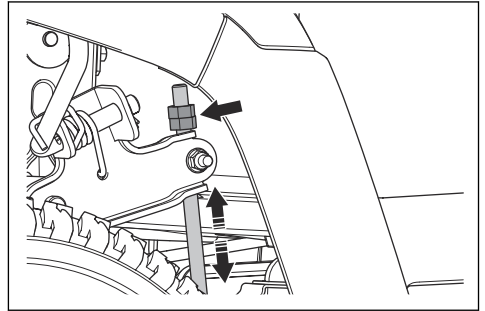

Note: The cutting height stays are behind the cutting deck, in front of the rear wheels.

7. Adjust the nuts on the cutting height stays until the cutting deck has the same cutting height on the left and right side.
 - a) Turn the nuts counterclockwise to lower the cutting deck.
 - b) Turn the nuts clockwise to lift the cutting deck.
8. Measure the distance again. Adjust until the 2 sides are equal.
9. Tighten the locknuts when the side-to-side adjustment is complete.
10. Cut some grass and examine the results. Adjust if it is necessary.

To adjust the parallelism of the cutting deck

To do a side-to-side adjustment of the cutting deck

If the cutting height is different between the right and left side, the cutting height can be adjusted.

1. Make sure that the tire pressure is correct in all 4 tires. Refer to *Tire pressure on page 23*.
2. Park the product on a level surface.
3. Set the power switch in the off (O) position and remove the power switch key.

To do a front-to-rear adjustment of the cutting deck

The cutting deck must be level side to side before you do front to rear adjustment. Refer to *To do a side-to-side adjustment of the cutting deck on page 25*.

1. Make sure that the tire pressure is correct in all 4 tires. Refer to *Tire pressure on page 23*.
2. Park the product on a level surface.
3. Set the power switch in the off (O) position and remove the power switch key.
4. Put the cutting deck in the highest position.

5. Measure the distance from the bottom edge of the cutting deck to the ground at the rear (A) and at the front (B). The distance at the front must be 5–10 mm lower than at the rear.

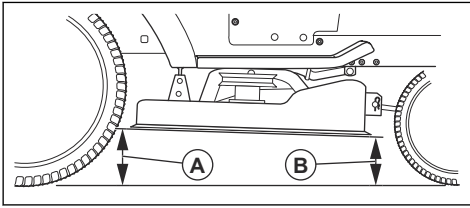

WARNING: The blades on the cutting deck are sharp and can cause injury. Use protective gloves.

6. If it is necessary to make a front adjustment, loosen the locknut and turn the nut on the front link.

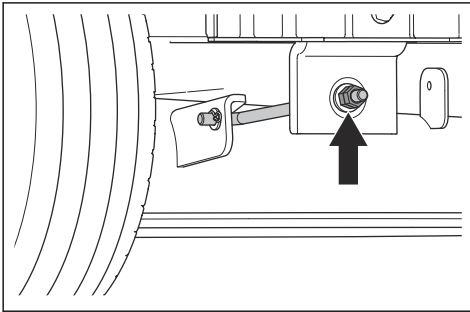

Note: The front link is in the front of the product, behind the muffler.

- a) Turn the nut counterclockwise to lower the front of the cutting deck.
- b) Turn the nut clockwise to lift the cutting deck.
- c) Tighten the locknut when the front adjustment is complete.

To examine the blades



CAUTION: Damaged or incorrectly balanced blades can cause damage to the product. Replace damaged blades. Let an approved service agent help you sharpen and balance blunt blades.

1. Remove the cutting deck. Refer to *To remove and install the cutting deck on page 24*.
2. Look at the blades to see if they are damaged and if it is necessary to sharpen them.

To replace the blades

1. Remove the cutting deck. Refer to *To remove and install the cutting deck on page 24*.

2. Lock the blade with a wooden block.

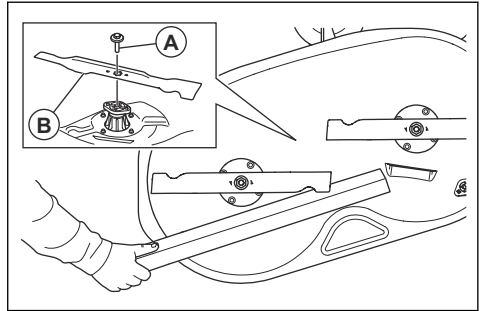

3. Remove the bolt (A) and the blade (B).
4. Install the new blades. Make sure that the bent ends on the blades point up.



WARNING: Incorrect blade type can cause objects to eject from the cutting deck and cause serious injury. Use only the blades given in *Technical data on page 35*.

5. Tighten the bolts to 58.5–69.5 Nm.
6. Install the cutting deck. Refer to *To remove and install the cutting deck on page 24*.

To adjust the anti-scalp wheels

The anti-scalp wheels keep the cutting deck in the correct position on the ground and prevent lawn scalping in most terrain conditions. The anti-scalp wheels are adjusted correctly when they are slightly off the ground when the cutting deck is at the necessary cutting height.

1. Park the product on a level surface.
2. Set the power switch to the off (O) position and remove the power switch key.
3. Put the cutting deck in the necessary cutting height. Refer to *To set the cutting height on page 18*.
4. Remove the nut (A), the bolt (B), the washer (C), the anti-scalp wheel (D), and the bushing (E).

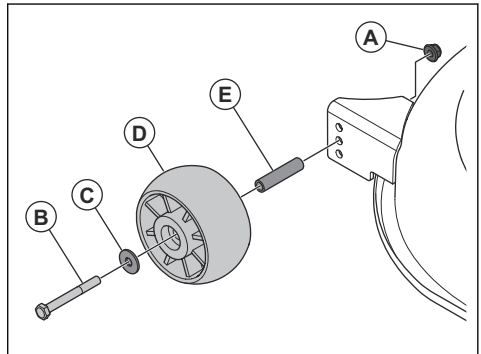

5. Install the anti-scalp wheel, the bushing, the bolt, the washer, and the nut in 1 of the 3 holes.
6. Adjust all anti-scalp wheels in the same procedure.

Troubleshooting

Troubleshooting schedule

Problem	Cause	Action
The display does not come on when the power switch is set to position "I".	The battery is empty.	Charge the battery. Refer to <i>To charge the battery on page 15</i> .
	The battery is in sleep mode.	To start the battery, push the start button for 2 seconds. If the battery does not start, it must be charged continuously until it is fully charged. The charge time is longer when the battery is in sleep mode.
	The fuse for the power control unit is broken.	Replace the fuse for the power control unit, refer to <i>To replace the fuse for the power control unit on page 23</i> . Speak to your Husqvarna servicing dealer if the problem continues.
	The display, or the cable to the display, is broken.	Speak to your Husqvarna servicing dealer.
	The power switch is broken.	
Drive mode does not start when you push the start button.	Incorrect start procedure.	Make sure that you use the correct start procedure. Refer to <i>To start the product on page 17</i> .
	The start button is pushed for less than 2 seconds.	Push the start button for 2 seconds. A display change shows that drive mode is on.
	The control panel is broken.	Speak to your Husqvarna servicing dealer.



Problem	Cause	Action	
The cutting deck motors do not start.	The cutting deck is not engaged.	Engage the cutting deck. Refer to <i>To engage and disengage the cutting deck on page 17.</i>	
	The cable to the cutting deck is not connected correctly.	Connect the cutting deck to the product. Refer to <i>To remove and install the cutting deck on page 24.</i>	
	The cutting deck is full of grass.	Clean the cutting deck. Refer to <i>To clean the product on page 20.</i>	
	The grass is too high.	Adjust the cutting height to the grass conditions.	
	The temperature of the control units for the cutting deck motors is too high.	Stop the product and wait for the temperature to decrease. Restart after 20 minutes.	
	The reverse operation system (ROS) is disengaged.	Engage the reverse operation system (ROS). Refer to <i>To use the reverse operation system (ROS) on page 18.</i>	
	The reverse operation system (ROS) is engaged when you try to restart the cutting deck.	<ol style="list-style-type: none"> 1. Set the power switch to the on (I) position. 2. Start the drive mode. 3. Engage the reverse operation system (ROS). 4. Engage the cutting deck. 	
	There is an error in the cutting deck.		Disengage the cutting deck. If the problem continues, stop the product and set the power switch in the off (O) position. Wait 5 minutes before you start the product again. Speak to your Husqvarna servicing dealer if the problem continues.
			Do troubleshooting in the display. Refer to <i>LED light signals on the display on page 30.</i>
	There is no grass catcher or other accessory installed to the grass discharge (if applicable).	Make sure that a grass catcher or other accessory is installed to the grass discharge (if applicable).	
	The battery is low and the blades have stopped to save power. Refer to <i>Battery indication on page 15.</i>	Charge the battery. Refer to <i>To charge the battery on page 15.</i>	
	The cutting deck motors are broken.	Speak to your Husqvarna servicing dealer.	
	The control units for the cutting deck motors are broken.		
There is no power in the cable to the cutting deck.			





Problem	Cause	Action
The battery does not charge. The LEDs above the socket for the battery charger do not come on.	The battery charger is not correctly connected to the mains outlet or to the product.	Make sure that the battery charger is connected correctly. Refer to <i>To charge the battery on page 15</i> .
	The ON/OFF switch on the battery charger is set to OFF.	Set the ON/OFF switch on the battery charger to ON.
	The battery charger is broken.	Disconnect the battery charger and speak to your Husqvarna servicing dealer.
	There is an internal error.	
	The mains outlet is broken.	Put the battery charger plug into a mains outlet that has the voltage and frequency that is specified on the rating plate.
The battery does not charge. The LEDs above the socket for the battery charger flash red.	The temperature is not in the charge temperature range.	Wait until the battery temperature is in the permitted charge temperature range. Refer to <i>To charge the battery on page 15</i> . Look for warning symbols on the display. Refer to <i>LED light signals on the display on page 30</i> and <i>Warning indicator on the display on page 11</i> .
	The battery is broken.	Disconnect the battery charger and speak to your Husqvarna servicing dealer.
	There is an internal error.	
The battery does not charge. The LEDs above the socket for the battery charger show the state of charge in yellow.	The battery temperature is higher or lower than the permitted charge temperature range.	Make sure that the charger and the product is in a location that is in the permitted charge temperature range. Refer to <i>To charge the battery on page 15</i> . If the charger is connected, the charge starts automatically when the battery temperature is in the permitted charge temperature range. If the problem continues, speak to your Husqvarna servicing dealer.
There is vibration in the product when the cutting deck is engaged.	The blades are loose or damaged.	Examine the blades. Refer to <i>To examine the blades on page 26</i> . If the problem continues, speak to your Husqvarna servicing dealer.
	One or more blades are incorrectly installed or not balanced.	
	A cutting deck motor is loose.	
There is vibration in the product when the cutting deck is disengaged.	One or more wheels are loose.	Do a visual inspection. Speak to your Husqvarna servicing dealer if the problem continues.
	The product has a flat tire.	
	There are loose screws in the product.	
	The drive motor is loose.	
The product stops when you try to operate the product rearward.	The reverse operation system (ROS) is disengaged.	Engage the reverse operation system (ROS). Refer to <i>To use the reverse operation system (ROS) on page 18</i> .



Problem	Cause	Action
The cutting result is unsatisfactory.	The blades are blunt.	Examine the blades for wear and damage. Refer to <i>To examine the blades on page 26.</i>
	The grass is long or wet.	Refer to <i>To get a good cutting result on page 19.</i>
	The cutting deck is not parallel to the ground.	Adjust the parallelism of the cutting deck. Refer to <i>To adjust the parallelism of the cutting deck on page 25.</i>
	There is grass blockage in the cutting deck.	Clean the cutting deck. Refer to <i>To clean the product on page 20.</i>
	There is grass blockage in the center chute (if applicable).	Remove the grass blockage in the center chute.
	The air holes in the cutting deck are clogged.	Clean the cutting deck. Refer to <i>To clean the cutting deck on page 21.</i>
	The tire pressure is different on the right and left sides.	Make sure that the tire pressure is correct in all tires. Refer to <i>Technical data on page 35.</i>
	The product is operated at too high speed.	Refer to <i>To get a good cutting result on page 19.</i>
	The motor speed is too low.	Refer to <i>To get a good cutting result on page 19.</i>

LED light signals on the display

The LED lights on the display will give signals if there is a fault or if the operation conditions are not obeyed. Refer to *Operation conditions on page 10.*

Symbol	Name	Shows on the display	Cause/action
	Operator presence control (OPC)	The symbol shows.	Start is prevented because the operator is lifted from the seat.
		The symbol flashes.	The operator is lifted from the seat during drive mode.
	Indicator for the electric parking brake	The symbol shows.	The electric parking brake is engaged.
		The symbol flashes.	The electric parking brake is disengaged. Start is prevented. Refer to <i>To start the product on page 17.</i>
	Blades engaged indicator	The symbol shows.	The cutting deck is engaged.
		The symbol flashes for a few seconds.	The cutting deck is engaged. Start is prevented. Refer to <i>To start the product on page 17.</i>

Symbol	Name	Shows on the display	Cause/action
	Warning indicator	The symbol shows.	There is a critical error in the product. Stop the product and set the power switch in the off (O) position. Wait for 5 minutes before you start the product again. Speak to your Husqvarna servicing dealer if the problem continues.
		The symbol flashes.	There is an error in the product. Refer to the combination of symbols on the display for more information.
	Blade engagement error	The symbols flash.	The temperature of the cutting deck motor or the control unit for the cutting deck motor is too high. Disengage the cutting deck and wait for the temperature to decrease. Speak to your Husqvarna servicing dealer if the problem continues.
			There is an error in the cutting deck motor or the control unit for the cutting deck motor. Disengage the cutting deck. If the problem continues, stop the product and wait for 5 minutes before you start the product again. Speak to your Husqvarna servicing dealer if the problem continues.
	Standby indicator	The symbol shows.	The product is in drive mode.
		The symbol flashes.	The product is in idle mode.
	Standby error	The symbols flash.	Start is prevented because the forward pedal or rearward pedal is pushed down. Refer to <i>To start the product on page 17.</i>
	Battery level indicator	The 4 LEDs flash sequentially.	The battery is charging. Start is prevented because the charger is connected. Refer to <i>To start the product on page 17.</i>

Symbol	Name	Shows on the display	Cause/action
 	Battery warning	LED 1 on the battery level indicator and the warning indicator flash.	The battery is empty. Charge the battery. Refer to <i>To charge the battery on page 15</i> .
		LED 1 and 4 on the battery level indicator and the warning indicator flash.	The battery temperature is higher than recommended. Stop the product and set the power switch in the off (O) position. Wait for the battery temperature to decrease before you start the product again. Speak to your Husqvarna servicing dealer if the problem continues.

Transportation, storage and disposal

Transportation

- The product is heavy and can cause crush injuries. Be careful when you load it onto or off a vehicle or trailer.
- Use an approved trailer for transportation of the product.
- Make sure that you have knowledge of local road traffic regulations before transportation of the product in a trailer or on roads.
- To make it easier to load the product onto a trailer, put the cutting deck in the highest position.

To tow the product

To move the product with the power off, the electric parking brake system must be disengaged.

1. Disengage the electric parking brake system. Refer to *To move the product manually on page 17*.
2. Tow the product at low speed and short distances only.

To safely attach the product for transportation



WARNING: Before you attach the product, you must read and understand the safety chapter. Refer to *Safety on page 6*.



WARNING: The parking brake is not sufficient to lock the product during transportation. Attach the product tightly to the load area.

Equipment: 2 approved straps and 4 chocks.

1. Park the product in the center of the load area.

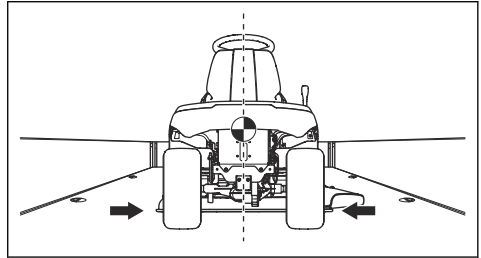

CAUTION: For transportation in transport vehicles with a cover, let the product become cool before you put it below the cover.

2. Make sure that the center of gravity of the product is above the wheel axle of the transport vehicle. If a trailer is used for transportation, make sure that the vertical force on the tow bar is correct.

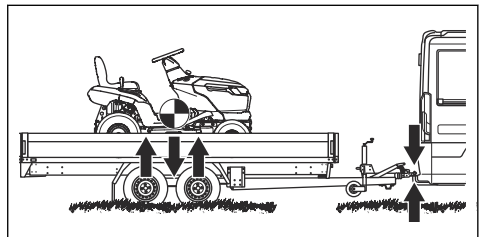

3. Apply the parking brake.
4. Remove all loose objects.

5. Attach the first strap to the tow bar.

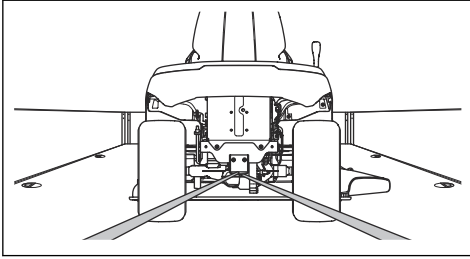

6. Tighten the strap rearward to attach the product to the load area.

7. Put the second strap around the front axle.

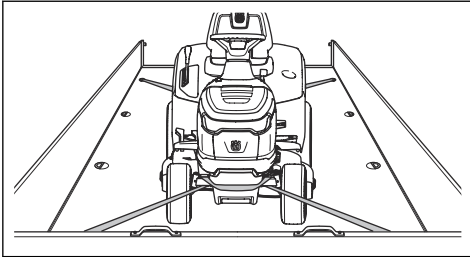

8. Attach the strap to the load area.
9. Tighten the strap in the direction of the front of the load area to attach the product to the load area.
10. Put the chocks in front of and behind the rear wheels.

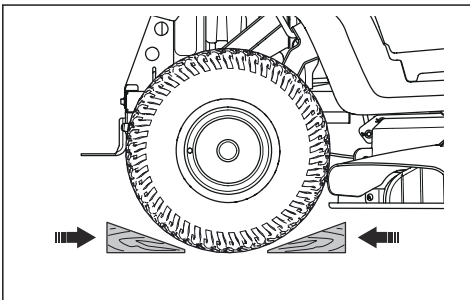

Transportation of batteries

- The supplied 48 V batteries obey the requirements of the Dangerous Goods Legislation.
- Obey the special requirement for packaging and labels for commercial transportation by third parties and forwarding agents.
- Speak to a person with special training in dangerous material before you send the product. Obey all applicable national regulations.
- Use tape on open contacts when you put the battery in a package. Put the battery in a tight package to prevent movement.

Storage

Prepare the product for storage at the end of the season and before more than 30 days of storage.



WARNING: Remove grass, leaves and other flammable materials from the product to decrease the risk of fire. Let the product become cool before you put it in storage.

- Set the power switch to the off (O) position.
- Clean the product, refer to *To clean the product on page 20*. Fill in paint damages to prevent corrosion.
- Examine the product for worn or damaged parts and tighten loose screws and nuts.
- Fully charge the battery before storage. Make sure that the charge of the batteries is 50 % or more during storage.

Note: The battery can go into sleep mode when the product is in storage or the state of charge is very low. To start the battery the start button must be pushed for 2 seconds. If the battery does not start, it must be charged continuously until it is fully charged. The charging time is longer when the battery is in sleep mode.

- Lubricate all grease nipples, joints and axles.
- Keep the product in a clean and dry area. Put a protective cover on the product.

Note: A protective cover for protection of your product during storage or transport is available at your dealer.

- Keep the product in a locked area to prevent access for children or persons that are not approved.
- Keep the product and the power supply in a dry and frost-free area.
- If you will use the product, keep the product in storage where the ambient temperature is between 0 °C/32 °F and 50°C/122 °F. If you will not use the product, you can keep the product in storage where the ambient temperature is between -20 °C/-4 °F and 50°C/122 °F.
- Keep the product out of sunlight.
- Do not keep the product in areas where static electricity can occur.

Disposal of the battery and battery charger

Symbols on the product or its packaging indicate that this product cannot be handled as domestic waste. It must instead be submitted to an appropriate recycling station for the recovery of electrical and electronic equipment.

By ensuring that this product is taken care of correctly, you can help to counteract the potential negative impact on the environment and people that can otherwise

result through the incorrect waste management of this product. For more detailed information about recycling this product, contact your municipality, your domestic waste service or the shop from where you purchased the product.

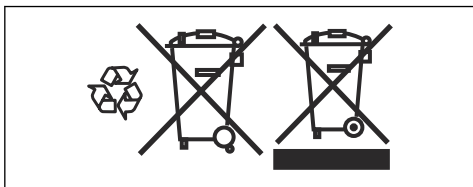

Disposal

- Chemicals can be dangerous and must not be discarded on the ground. Always discard used chemicals at a service center or an applicable disposal location.
- When the product is worn out, send it to the dealer or to an applicable recycling location.
- Oil and the battery can have negative effects on the environment. Obey the local recycling requirements and applicable regulations.
- Do not discard the battery as domestic waste.
- Send the battery to a Husqvarna service agent or discard it at a disposal location for used batteries.

Technical data

Technical data

Dimensions	
Width, excl. cutting deck, mm	916
Width, incl. cutting deck, mm	990
Height, mm	1100
Length, mm	1680
Weight, incl. cutting deck and battery, kg	161
Wheel base, mm	1152
Track width, front, mm	730
Track width, rear, mm	700
Tire pressure, front, kPa/bar/PSI	150/1.5/21.76
Tire pressure, rear, kPa/bar/PSI	100/1/14.5
Front tires	15×6-6
Rear tires	18×8.5-8
Max. gradient, degrees °	10
Max. tow equipment weight, at 10° gradient, kg	100
Max. permitted vertical load on the tow bar, N/kg	250/25
Max. permitted horizontal load on the tow bar, N/kg	250/25
Drive motor	
Motor type	Brushless DC motor
Voltage, V	48
Nominal motor output, kW	1.5
Max. motor speed, rpm	3500
Transmission	
Brand	LINIX
Grease volume, l	0.12
Max. forward speed, km/h	10
Max. reverse speed, km/h	6
Electrical system	
Type	48 V. DC, negative earthed
Main fuse, A	80
Cutting deck fuse, A	80
Fuse for the power control unit, A / V	3 / 58

Lamp type	12V, 18W
Cutting deck	
Cutting width, mm	950
Cutting deck motor output, kW	3×0.9
Cutting height, 6 positions, mm	25–100
Noise emissions ¹	
Sound power level, measured dB(A)	98
Sound power level, guaranteed dB(A)	100
Sound levels ²	
Sound pressure level at the operators ear, dB(A)	83
Vibration levels ³	
Vibration level on the steering wheel, m/s ²	1.2
Vibration level in the seat, m/s ²	2.0
Blades	
Blade length, mm	483
Article number	537 67 42-08
Article number, mulch kit (accessory) ⁴	547 55 55-01
Article number, mulch blade (accessory) ⁵	537 67 43-08



WARNING: Use only the cutting decks that are specified in this manual. Cutting decks that are not approved for this product can cause objects to eject at high speed and cause serious injury.

Control points	
Parallelism cutting deck with cutting height in position 1	5–10 mm / 0.197–0.394 in.
Control of cutting height in position 1	25 ± 2 mm / 0.98 ± 0.079 in.

Approved batteries

Only use original batteries for this product.

Battery	EM-5240LI
Article number	598 84 43-01

¹ Noise emissions in the environment measured as sound power (L_{WA}) in conformity with EC directive 2000/14/EC.

² Noise pressure level according to EN ISO 5395. Reported data for noise pressure level has a typical statistical dispersion (standard deviation) of 3.0 dB(A).

³ Vibration level according to EN ISO 5395. Reported data for vibration level has a typical statistical dispersion (standard deviation) of 1.5 m/s² (steering wheel) and 1.5 m/s² (seat).

⁴ The mulch kit includes blades, mulch plate, and parts for assembly.

⁵ Use the blades only with the complete mulch kit parts in mulch kit 547 55 55-01.

Battery	EM-5240Li
Type	Lithium-ion
Battery capacity, Ah	38.5
Nominal voltage, V	50.4
Weight, kg/lbs	17/38

Approved battery chargers

Battery charger	PS300C (included)	PS900C (optional)
Input voltage, V	220–240	220–240
Input current, A	1.8	4.5
Frequency, Hz	50	50
Power, W	300	900
Output voltage, V	58	58
Output current, A	5.3	15.5

Service

Do a yearly check at an authorized service center to make sure that the product functions safely and at its best during high season. The best time to do a servicing or overhaul of the product is low season.

When you send an order for the spare parts, give information about the purchase year, model, type, and serial number.

Always use original spare parts.

Declaration of Conformity

EU Declaration of Conformity

We, Husqvarna AB, SE 561 82 Huskvarna, SWEDEN,
Tel. +46 36 146500 declare on our sole responsibility
that the product:

Description	Ride-on lawn mower
Brand	Husqvarna
Type / Model	TS 100i
Identification	Serial number dating 2023 and onwards

complies fully with the following EU directives and
regulations:

Directive/Regulation	Description
2006/42/EC	"relating to machinery"
2014/30/EU	"relating to electromagnetic compatibility"
2000/14/EC	"relating to the noise emissions in the environment"
2011/65/EU	"on the restriction of the use of certain hazardous substances in electrical and electronic equipment"

and that the following standards and/or
technical specifications are applied; EN ISO
12100:2010, EN ISO 5395-1:2013+A1:2018,
EN ISO 5395-3:2013+A1:2017+A2:2018, EN
62841-1:2015/AC:2015/A11:2022, EN ISO
14982:2009, EN 61000-6-2:2005, EN
61000-6-3:2007+A1:2011+AC:2012, EN 50665:2017,
EN IEC 63000:2018.



Notified body: 0197, TÜV Rheinland LGA Products
GmbH, Tillystrasse 2, 90431 Nürnberg, Germany
has certified conformity with the council's directive
2000/14/EC, conformity assessment procedure: Annex
VI.

For more information relating to noise emissions, refer to
Technical data on page 35.

Huskvarna, 2024-01-30

A handwritten signature in black ink, appearing to be 'Claes Losdal', written over a horizontal line.

Claes Losdal, Development Manager/Garden Products,
Husqvarna AB

Responsible for technical documentation

UK Declaration of Conformity

We, Husqvarna AB, SE-561 82 Huskvarna, Sweden, tel: +46-36-146500, declare on our sole responsibility that the product:

Description	Ride-on lawn mower
Brand	Husqvarna
Type / Model	TS 100i
Identification	Serial numbers dating from 2023 and onwards

complies fully with the following UK regulations:

Description
The Supply of Machinery (Safety) Regulations 2008
Electromagnetic Compatibility Regulations 2016
The Noise Emission in the Environment by Equipment for use Outdoors Regulations 2001, schedule 9
The Restriction of the Use of Certain Hazardous Substances in Electrical and Electronic Equipment Regulations 2012

and that the following standards and/or technical specifications are applied: EN ISO 12100:2010, EN ISO 5395-1:2013+A1:2018, EN ISO 5395-3:2013+A1:2017+A2:2018, EN 62841-1:2015/AC:2015/A11:2022, EN ISO 14982:2009, EN 61000-6-2:2005, EN 61000-6-3:2007+A1:2011+AC:2012, EN 50665:2017, EN IEC 63000:2018.

UK Importer:
Husqvarna UK Ltd
Preston Road, Co. Durham
DL5 6UP

Approved Body: AnP Certification Limited, 2 Parkfield Street, Rusholme, Manchester, M14 4PN, UK, has carried out certified conformity according to the Outdoor Noise Regulations of 2001, conformity assessment procedure: Schedule 9.

For more information relating to noise emissions, refer to *Technical data on page 35*.

Husqvarna, 2024-01-30



Claes Losdal, Development Manager/Garden Products, Husqvarna AB

Responsible for technical documentation

**UK
CA**

Contenido

Introducción.....	40	Resolución de problemas.....	68
Seguridad.....	44	Transporte, almacenamiento y eliminación.....	73
Montaje.....	52	Datos técnicos.....	76
Funcionamiento.....	54	Servicio técnico.....	78
Mantenimiento.....	59	Declaración de conformidad.....	79

Introducción

Inspección previa a la entrega y números de producto

copia firmada del documento de inspección previa a la entrega de su distribuidor.

Nota: Se ha realizado una inspección previa a la entrega de este producto. Asegúrese de que recibe una

Información de contacto del taller de servicio:	
Este manual de usuario pertenece a un producto con número de producto/número de serie:	
/	
Motor:	

Descripción del producto

Se trata de un tractor con el equipo de corte instalado entre los ejes delantero y trasero. El producto funciona a batería y tiene una batería instalada.

Uso previsto

Este producto se ha concebido para cortar el césped en jardines privados y en jardines privados con pendientes cuya inclinación sea inferior a 10°. No se ha concebido para su uso en parques públicos, instalaciones deportivas, aplicaciones agrícolas o aplicaciones forestales. Conecte accesorios opcionales para utilizar el producto para otras tareas. Utilice el producto solo con accesorios homologados por el fabricante. Póngase en contacto con un taller de servicio autorizado para obtener más información.

Un uso diferente del producto se considerará un uso incorrecto. La garantía se anulará y el fabricante no asumirá responsabilidad alguna en caso de daños a terceros o al usuario.

Consulte las directivas locales relativas al uso de cortacéspedes.

Asegure su producto

Asegúrese de que tiene su seguro cubre el nuevo producto. Si tiene cualquier duda, hable con su compañía de seguros. Se recomienda un seguro a todo riesgo que incluya terceros, incendio, daños, robo y responsabilidad.

Descripción del producto

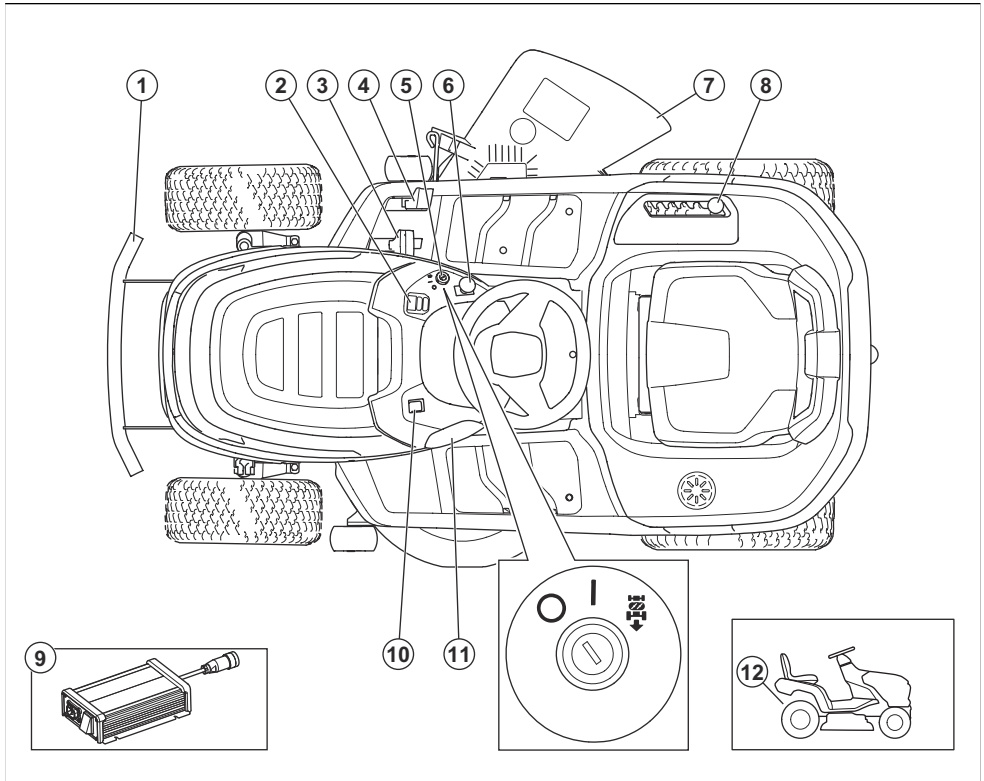

1. Parachoques delantero
2. Pantalla
3. Pedal de avance
4. Pedal de marcha atrás
5. Interruptor de alimentación
6. botón de la TDF
7. Deflector
8. Palanca de altura de corte
9. Cargador de batería
10. Interruptor de las luces
11. Toma para el cargador de batería
12. Palanca para acoplar o desacoplar el freno de estacionamiento eléctrico

Descripción general de la pantalla

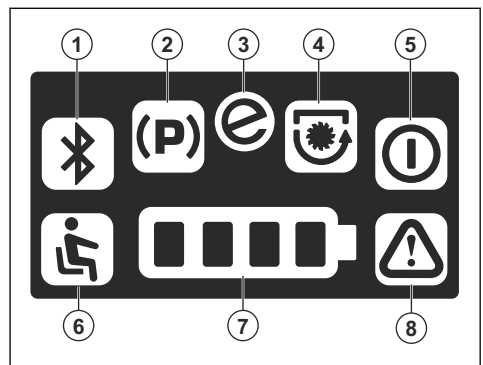

1. No se utiliza en este producto
2. Indicador de freno de estacionamiento
3. Indicador de SavE
4. Indicador de acoplamiento de las cuchillas

5. Indicador de modo de espera
6. Control de presencia del usuario (OPC)
7. Indicador de carga de la batería
8. Indicador de advertencia

Husqvarna Connect

El manual de instrucciones y más información sobre el producto están disponibles en la aplicación Husqvarna Connect. Husqvarna Connect es una aplicación gratuita para su dispositivo móvil. Consulte la sección *Para empezar a utilizar Husqvarna Connect en la página 54*.

Control de presencia del usuario (OPC)

El OPC se acopla cuando el usuario se levanta del asiento. El motor de propulsión se para. Los motores del equipo de corte se detienen si las cuchillas están acopladas. Consulte *Condiciones de funcionamiento en la página 49*.

Luz de trabajo

El producto cuenta con luz de trabajo. Presione el interruptor para encender (A) o apagar (B) la luz de trabajo.

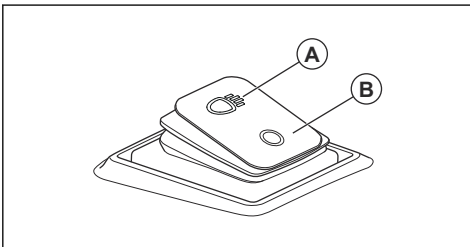

Símbolos que aparecen en el producto



ADVERTENCIA: Este producto puede ser peligroso y ocasionar daños graves o mortales tanto al usuario como a cualquier otra persona. Tenga cuidado y utilice el producto correctamente.



Lea atentamente el manual de usuario y asegúrese de que entiende las instrucciones antes de utilizar este producto.



Retire la llave de contacto antes de realizar cualquier tarea de mantenimiento en el producto.



Freno de estacionamiento automático



Acopla el freno de estacionamiento eléctrico.



Desacopla el freno de estacionamiento eléctrico.



Apagado



Encendido

START

Inicia el modo de conducción.



Altura de corte



Sistema de funcionamiento marcha atrás (ROS)



Marcha atrás



Adelante



Encendido/apagado de las luces de trabajo



Utilice protecciones auditivas.



Las cuchillas no están acopladas.



Las cuchillas están acopladas.



Mantenga todas las partes del cuerpo alejadas de las piezas giratorias.



Mantenga todas las partes del cuerpo alejadas de las cuchillas giratorias.



Tenga cuidado con los objetos que salgan despedidos o rebotados.



No corte la hierba de forma transversal en una pendiente. No corte la hierba en terrenos con pendientes de más de 10°.



Peligro de vuelco



Mire hacia atrás antes y durante el desplazamiento del producto marcha atrás.



No lleve nunca pasajeros en el producto o el equipo.



Mantenga alejados a los transeúntes.



No pisar



MAX. XXXN / (XXXkg)

La carga vertical máxima permitida sobre la barra de remolque se especifica en *Datos técnicos en la página 76* y en la etiqueta.



MAX. XXXN / (XXXkg)

La carga horizontal máxima permitida sobre la barra de remolque se especifica en *Datos técnicos en la página 76* y en la etiqueta.



No intente reparar la batería. Póngase en contacto con un centro de servicio Husqvarna.



Etiqueta de emisiones sonoras al medioambiente conforme con las directivas y normativas europeas y del Reino Unido, y con la regulación de 2017 sobre de protección del medioambiente (control de ruidos) (Protection of the Environment Operations - Noise Control) de la legislación de Nueva Gales del Sur. El nivel de potencia acústica garantizado del producto se especifica en *Datos técnicos en la página 76* y en la etiqueta.



Código escaneable



El producto cumple con las directivas CE vigentes.

Este producto cumple con las directivas del Reino Unido vigentes.

Nota: Otros símbolos/etiquetas del producto hacen referencia a los requisitos legales específicos del mercado.

Etiqueta del producto



PELIGRO: Mantenga las manos y los pies alejados.

Daños en el producto

No nos hacemos responsables de los daños que pueda sufrir el producto si:

- El producto se ha reparado incorrectamente.
- El producto se ha reparado con piezas que no eran del fabricante o no autorizadas por el fabricante.

- El producto tiene un accesorio que no es del fabricante o no está autorizado por este.
- El producto no se ha reparado en un centro de servicio autorizado o por un organismo homologado.

Seguridad

Definiciones de seguridad

Las advertencias, precauciones y notas se utilizan para destacar información especialmente importante del manual.



ADVERTENCIA: Indica un riesgo de lesiones o incluso de muerte del usuario o de las personas cercanas si no se respetan las instrucciones del manual.



PRECAUCIÓN: Indica un riesgo de daños en el producto, otros materiales o el área adyacente si no se respetan las instrucciones del manual.

Nota: Se usa para proporcionar más información necesaria en una situación determinada.

Instrucciones generales de seguridad del producto



ADVERTENCIA: Lea todas las advertencias de seguridad, instrucciones, ilustraciones y especificaciones que se incluyen con este producto. Si no se siguen las instrucciones que aparecen a continuación, puede producirse una descarga eléctrica, un incendio o lesiones graves.

Conserve todas las advertencias e instrucciones para su consulta. El término «producto» empleado en las advertencias hace referencia tanto al producto que funciona con conexión eléctrica a la red (con cable) como al que funciona con batería (inalámbrico).

Seguridad en el área de trabajo

- **Mantenga el área de trabajo limpia y bien iluminada.** Las zonas abarrotadas de cosas u oscuras favorecen los accidentes.
- **No utilice el producto en ambientes explosivos como aquellos en los que hay líquidos, gases o polvo inflamables.** El producto produce chispas que pueden inflamar el polvo o los vapores.

- **Mantenga alejados a los niños y a otras personas mientras utiliza el producto.** Las distracciones pueden hacer que pierda el control de esta.

Seguridad personal

- **Esté siempre atento, fíjese en lo que está haciendo y utilice el sentido común cuando maneje el producto. No utilice el producto si está cansado o bajo los efectos de estupefacientes, alcohol o medicamentos.** Un momento de descuido puede causar lesiones graves.
- **Utilice el equipo de protección personal. Protéjase siempre los ojos.** El equipo de protección, como la mascarilla antipolvo, los zapatos de seguridad antideslizantes, el casco o los protectores auditivos, utilizados en función de las condiciones de trabajo, reducirá el riesgo de lesiones.
- **Evite el encendido accidental de la herramienta. Asegúrese de que el interruptor está en la posición de apagado antes de conectar el producto a la fuente de alimentación o la batería, cogerlo o transportarlo.** Transportar el producto con el dedo puesto sobre el interruptor o conectar la alimentación con el interruptor en la posición de encendido puede provocar accidentes.
- **Quite todas las clavijas de ajuste o llaves de tuercas antes de encender el producto.** Una llave de tuercas o clavija de ajuste que se ha dejado colocada en una pieza giratoria del producto puede causar lesiones.
- **No se estire demasiado. Mantenga una posición correcta y el equilibrio en todo momento.** Así podrá controlar mejor el producto en situaciones imprevistas.
- **Utilice la ropa adecuada. No utilice nunca ropa amplia ni joyas. Mantenga el pelo y la ropa alejados de las piezas móviles.** La ropa holgada, las joyas o el pelo largo pueden quedar atrapados en las piezas móviles.
- **Si se suministran equipos de aspiración o captación de polvo, asegúrese de que estén conectados y se utilicen correctamente.** El uso de estos equipos puede reducir los riesgos derivados del polvo.
- **Evite que la familiaridad adquirida con el uso frecuente del producto le lleve a confiarse e ignorar las medidas de seguridad del mismo.** Una acción negligente puede causar lesiones graves en una fracción de segundo.

Uso y cuidado del producto

- **No fuerce el producto. Utilice el producto adecuado para el trabajo que deba realizar.** Con el producto apropiado hará el trabajo mejor y con mayor seguridad a la potencia para la que fue diseñado.
- **No utilice el producto si el interruptor no funciona.** Los productos que no se puedan controlar con el interruptor son peligrosos y deben repararse.
- **Desconecte el enchufe de la fuente de alimentación o quite la batería del producto, si se puede, antes de realizar cualquier ajuste, cambiar accesorios o guardar el producto.** Las medidas de seguridad preventivas reducen el riesgo de poner en marcha el producto de forma accidental.
- **Si no utiliza el producto, guárdelo fuera del alcance de los niños y no permita que personas no familiarizadas con su uso o con estas instrucciones lo manejen.** El producto puede ser peligroso en manos de usuarios no cualificados.
- **Efectúe el mantenimiento del producto y de los accesorios. Compruebe que no haya partes móviles mal alineadas o trabadas, piezas rotas o cualquier otra circunstancia que pueda afectar al funcionamiento del producto. Si detecta daños, lleve el producto a reparar antes de usarlo.** Muchos accidentes se deben al uso de productos que carecen de un mantenimiento adecuado.
- **Mantenga las herramientas de corte afiladas y limpias.** Las herramientas de corte con aristas afiladas y un mantenimiento adecuado tienen menos probabilidades de trabarse y son más fáciles de controlar.
- **Utilice el producto, accesorios, útiles, etc., según se indica en estas instrucciones, teniendo en cuenta las condiciones de trabajo y la tarea que debe realizar.** El uso del producto para trabajos distintos a aquellos para los que fue diseñado podría dar lugar a situaciones peligrosas.
- **Mantenga los mangos y superficies de agarre secos, limpios y sin aceite ni grasa.** Las superficies de agarre y los mangos resbaladizos no permiten manejar y controlar de forma segura el producto ante cualquier imprevisto.

Uso y cuidado de la herramienta a batería

- **Efectúe las recargas únicamente con el cargador especificado por el fabricante.** Un cargador apto para un tipo de batería puede comportar riesgo de incendio al utilizarse con otra batería distinta.
- **Utilice los productos exclusivamente con las baterías específicas para ellos.** El uso de otra batería puede comportar riesgo de lesiones e incendio.
- **Cuando no utilice la batería, manténgala alejada de objetos metálicos pequeños que puedan conectar un terminal con otro, como clips, monedas, llaves, clavos, tornillos, etc.** Un cortocircuito en los terminales de la batería puede causar quemaduras o un incendio.

- **En condiciones extremas, el líquido puede salir expulsado de la batería; evite cualquier contacto con él. Si se produjera un contacto accidentalmente, enjuáguese con agua. Además, si el líquido entra en contacto con los ojos, busque asistencia médica.** El líquido expulsado de la batería puede causar irritaciones o quemaduras.
- **No utilice una batería o herramienta defectuosa, dañada o modificada.** Las baterías dañadas o modificadas pueden comportarse de forma impredecible y provocar incendios, explosiones o riesgo de lesiones.
- **No exponga la batería o la herramienta al fuego ni a temperaturas excesivas.** La exposición al fuego o a temperaturas superiores a 130 °C puede provocar una explosión.
- **Siga todas las instrucciones de carga y no cargue la batería o la herramienta fuera del intervalo de temperaturas especificado en las instrucciones.** La carga incorrecta o a temperaturas fuera del intervalo especificado puede dañar la batería y aumentar el riesgo de incendio.

Servicio

- **Solo técnicos cualificados que utilicen piezas de repuesto originales deben llevar a cabo las tareas de mantenimiento del producto.** De este modo se garantiza la seguridad del producto.
- **No revise baterías dañadas.** La revisión de las baterías solo debe realizarla el fabricante o un proveedor de servicio autorizado.

Instrucciones generales de seguridad



ADVERTENCIA: Este producto puede cortar las manos y los pies, y arrojar objetos. Puede causar lesiones graves o incluso la muerte si no se siguen las instrucciones de seguridad.



ADVERTENCIA: No se debe continuar utilizando un producto con un equipo de corte dañado, ya que este puede arrojar objetos y causar lesiones graves o incluso la muerte. Sustituya las cuchillas dañadas inmediatamente.



ADVERTENCIA: Este producto genera un campo electromagnético durante el funcionamiento. Este campo magnético puede, en determinadas circunstancias, interferir con implantes médicos activos o pasivos. Para reducir el riesgo de que se den condiciones que provocarían lesiones graves o letales, las personas que utilizan implantes médicos deben consultar con su médico y con el fabricante del implante antes de poner en marcha este producto.



ADVERTENCIA: Lea las siguientes instrucciones de advertencia antes de utilizar el producto.

- Proceda siempre con cuidado y utilice el sentido común. Evite todas aquellas situaciones que considere que sobrepasan sus capacidades. Si después de leer el manual de usuario no se siente seguro respecto a los procedimientos de funcionamiento, consulte con un experto antes de continuar.
- Lea detenidamente y comprenda el manual de usuario y las instrucciones del producto antes de arrancar el producto.
- Aprenda a utilizar el producto y sus controles de forma segura, y aprenda a detener el producto con rapidez.
- Aprenda a reconocer las etiquetas de seguridad.
- No modifique este producto ni lo utilice si puede haber sido modificado por otras personas.
- Mantenga el producto limpio para asegurarse de que puede leer claramente los símbolos y las pegatinas.
- Tenga en cuenta que el usuario será el responsable de los accidentes que involucren a otras personas o a su propiedad.
- No coloque las manos ni los pies cerca de las piezas giratorias.
- No coloque las manos ni los pies debajo del producto.
- Manténgase siempre alejado de la compuerta de descarga.
- Asegúrese de que el material descargado no golpee a otras personas o animales.
- Asegúrese de que el material descargado no golpee paredes u otras superficies duras. El material descargado puede rebotar.
- Detenga siempre las cuchillas cuando utilice el producto en superficies con gravilla.
- No utilice el equipo de corte si el conducto de descarga o cualquier otro dispositivo de seguridad están defectuosos o no están presentes.
- Cuando no esté cortando el césped, desacople siempre las cuchillas.
- No utilice el equipo de corte para cortar hojas u otros materiales no deseados que puedan atascarse.
- No transporte pasajeros. El producto debe ser usado únicamente por una persona.

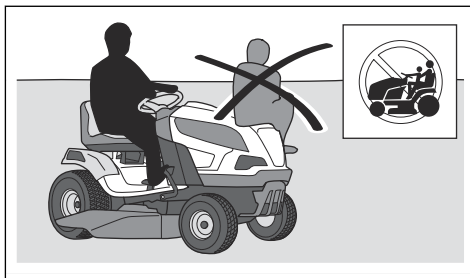

- No deje el producto sin supervisión cuando esté encendido. Detenga siempre las cuchillas, asegúrese de que el freno de estacionamiento esté acoplado, detenga el motor y retire la llave de contacto antes de dejar el producto sin supervisión.
- Utilice el producto únicamente con la luz del día o en áreas con buena iluminación. No se acerque con el producto a socavones o a cualquier otra irregularidad del terreno. Tenga cuidado con otros posibles riesgos.
- No utilice el producto en condiciones climáticas desfavorables, por ejemplo, con niebla, lluvia, humedad, lugares húmedos, viento fuerte, frío intenso, posibilidad de relámpagos, etc.
- Localice y marque piedras y otros objetos fijos para no colisionar con ellos.
- Limpie la zona de objetos tales como piedras, juguetes, cables, etc., que se podrían quedar atrapados en las cuchillas y ser lanzados.

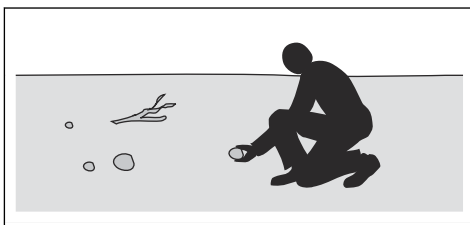

- No deje que los niños u otras personas no autorizadas utilicen el producto ni realicen su mantenimiento. La legislación local regula la edad del usuario.
- Asegúrese de que no haya nadie en las proximidades del producto cuando lo arranque, acople la transmisión o el producto comience a desplazarse.
- Preste atención al tráfico cuando utilice la máquina cerca de una carretera o se desplace por una carretera.
- No utilice el producto si está cansado, si ha ingerido alcohol o drogas, o si toma medicamentos o cualquier otra sustancia que puedan afectar la vista, su capacidad de discernimiento o el control del cuerpo.
- Tenga cuidado cuando suba o baje el producto de un remolque o camión.

- Estacione el producto siempre sobre una superficie plana y apagado.
- Pare el producto y asegúrese de que todas las piezas se han detenido antes de realizar labores de limpieza o mantenimiento en él.
- Pare el producto y asegúrese de que todas las piezas se han detenido antes de retirar el recogedor de hierba o de eliminar una obstrucción en el conducto de descarga.
- Deje que el producto se enfríe antes de guardarlo.

Instrucciones de seguridad relativas a los niños



ADVERTENCIA: Lea las siguientes instrucciones de advertencia antes de utilizar el producto.

- Pueden producirse accidentes graves si no vigila a los niños que estén cerca del producto. Los niños pueden sentirse atraídos por el producto y por cortar el césped. Es muy posible que los niños no se queden quietos donde los vio por última vez.
- Mantenga a los niños alejados de la zona de corte. Asegúrese de que hay presente un adulto responsable de los niños.
- Preste atención y detenga el producto si un niño entra en la zona de trabajo. Tenga mucho cuidado cuando se acerque a esquinas, arbustos, árboles u otros objetos que podrían bloquear su buena visibilidad.
- Antes de desplazar el producto marcha atrás, mire hacia atrás y hacia abajo para asegurarse de que no hay niños pequeños en las proximidades del producto.
- No deje que los niños monten con usted. Pueden caerse y sufrir graves lesiones o impedir el manejo seguro del producto.
- No deje que los niños manejen el producto.

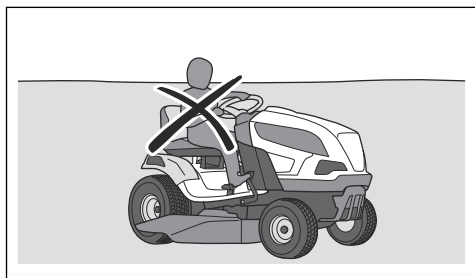

Seguridad de la batería



ADVERTENCIA: Lea las siguientes instrucciones de advertencia antes de utilizar el producto.

General:

- Lea todas las advertencias e instrucciones de seguridad. El incumplimiento de las advertencias e instrucciones puede ocasionar descargas eléctricas, incendios o lesiones graves.
- Todas las reparaciones deberán realizarse únicamente en su taller de servicio autorizado. Nunca intente instalar o reparar las baterías.
- Compruebe regularmente que las baterías estén intactas. Las baterías dañadas o modificadas pueden comportarse de forma impredecible y provocar incendios, explosiones o riesgo de lesiones. Nunca repare ni abra las baterías dañadas.
- Una batería dañada puede explotar y causar lesiones. Si la batería está deformada o dañada, no use el producto y póngase en contacto con un taller de servicio de Husqvarna autorizado.
- No desmonte, abra ni triture las baterías.
- No someta la batería a fuerzas mecánicas.
- No exponga las celdas ni las baterías al calor ni al fuego. Se debe evitar la exposición a la luz solar directa.
- No provoque cortocircuitos en las baterías. No guarde las baterías en un lugar donde se puedan cortocircuitar entre ellas o con otros objetos metálicos.
- Evite que el contenido de la batería entre en contacto con la piel o los ojos. Si entra en contacto, lave la zona afectada con abundante agua y acuda al médico.
- No utilice ninguna batería que no esté diseñada para utilizarse con el equipo.
- No mezcle celdas de diferente fabricación, capacidad, tamaño o tipo en un dispositivo.
- Mantenga las celdas o las baterías fuera del alcance de los niños.
- Mantenga la batería limpia y seca.
- Utilice la batería solo para la aplicación para la que se diseñó.

Baterías de 48 V:

- Las baterías Husqvarna de 48 V se utilizan exclusivamente como fuente de alimentación para los productos con asiento Husqvarna a batería. Para evitar daños o lesiones, la batería no debe utilizarse como fuente de alimentación de otros dispositivos.
- Nunca utilice baterías ni aparatos defectuosos, modificados o dañados.
- No intente modificar ni reparar los aparatos ni las baterías. Todas las reparaciones deberán realizarse únicamente en un taller de servicio autorizado.

Instrucciones de seguridad para el funcionamiento



ADVERTENCIA: Lea las siguientes instrucciones de advertencia antes de utilizar el producto.

- Antes del desplazamiento marcha atrás, y durante el mismo, mire hacia atrás y hacia abajo. Tenga cuidado con los obstáculos grandes y pequeños.
- Reduzca la velocidad antes de doblar una esquina.
- Detenga las cuchillas cuando se mueva por zonas que no requieran corte.



PRECAUCIÓN: Lea las siguientes instrucciones de precaución antes de utilizar el producto.

- Maniobre con cuidado alrededor de piedras y otros objetos grandes, y asegúrese de que las cuchillas no los golpeen.
- No pase con el producto por encima de objetos. Si pasa con el producto por encima de algún objeto o choca con él, deténgase y examine el producto y el equipo de corte. Si es necesario, realice cualquier reparación necesaria antes de volver a ponerse en marcha.

Equipo de protección individual



ADVERTENCIA: Lea las siguientes instrucciones de advertencia antes de utilizar el producto.

- Para trabajar con el producto debe utilizar un equipo de protección individual homologado. El equipo de protección individual no elimina completamente el riesgo de lesiones, pero reduce la gravedad de estas en caso de accidente. Deje que el distribuidor le ayude a seleccionar el equipo adecuado.
- Utilice protectores auriculares homologados. La exposición prolongada al ruido puede causar daños crónicos en el oído.
- Utilice botas o zapatos de trabajo antideslizantes. Se recomienda llevar punteras de acero. No utilice calzado abierto ni vaya descalzo.

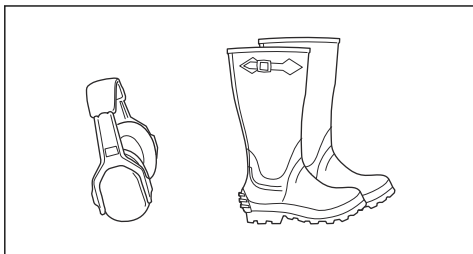

- Utilice guantes protectores cuando sea necesario, por ejemplo, para el montaje, inspección o limpieza del equipo de corte.
- No lleve ropa suelta, joyas u otros objetos que puedan quedar atrapados en las piezas móviles.
- Mantenga el equipo de primeros auxilios y el extintor de incendios cerca.

Dispositivos de seguridad en el producto



ADVERTENCIA: Lea las siguientes instrucciones de advertencia antes de utilizar el producto.

- No utilice ningún producto con dispositivos de seguridad dañados o que no funcionen correctamente. Realice una comprobación de los dispositivos de seguridad con frecuencia. Si los dispositivos de seguridad están dañados, póngase en contacto con su taller de servicio de Husqvarna.
- No realice ninguna modificación de los dispositivos de seguridad. No utilice el producto si las placas protectoras, las cubiertas de protección, los interruptores de seguridad u otros dispositivos de protección no están instalados o están dañados.

Comprobación del interruptor de encendido

1. Desconecte el cable de carga de la batería.
2. Gire el interruptor de encendido a la posición "I". Asegúrese de que se encienden todos los indicadores LED utilizados de la pantalla.

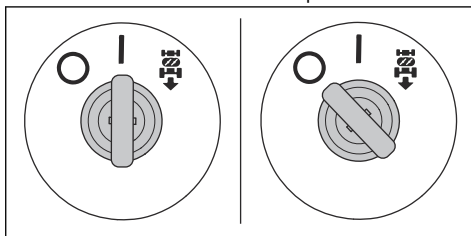

3. Gire el interruptor de encendido a la posición "O". Asegúrese de que el producto se detiene inmediatamente y de que los indicadores LED de la pantalla se apaguen.

Comprobación del sistema de funcionamiento marcha atrás (ROS)

Si el sistema de funcionamiento marcha atrás (ROS) no funciona correctamente, póngase en contacto con un taller de servicio autorizado.

1. Encienda el producto. Consulte *Puesta en marcha del producto en la página 56*.
2. Acople el equipo de corte. Consulte *Acoplamiento y desacoplamiento del equipo de corte en la página 57*.

- Con el interruptor de encendido en la posición "I" (A), pise el pedal de marcha atrás. Las cuchillas deben detenerse al pisar el pedal de marcha atrás.

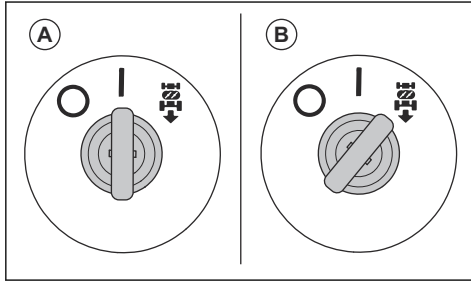

- Desacople el equipo de corte.
- Sitúe el interruptor de encendido en la posición del modo ROS (B).
- Acople el equipo de corte de nuevo.
- Con el interruptor de encendido en la posición del modo ROS, pise el pedal de marcha atrás. Las cuchillas no deben detenerse al pisar el pedal de marcha atrás.

Condiciones de funcionamiento

- El modo de conducción solo se puede activar cuando la transmisión de las cuchillas está desacoplada.
- El modo de conducción solo se puede activar si el pedal de avance y el pedal de marcha atrás están en posición neutra.
- El modo de conducción solo se puede activar si el freno de estacionamiento eléctrico está acoplado.
- El producto solo puede funcionar marcha atrás con el equipo de corte acoplado si el modo ROS está activado.
- La transmisión de las cuchillas solo funciona si el operario está sentado en el asiento.

Comprobación de las condiciones de funcionamiento

Compruebe las condiciones de funcionamiento a diario.

- Asegúrese de que no puede activar el modo de conducción cuando las cuchillas estén acopladas.
- Asegúrese de que no puede activar el modo de conducción mientras pisa cualquiera de los pedales.
- Asegúrese de que no puede activar el modo de conducción si el sistema del freno de estacionamiento eléctrico está desacoplado.
- Asegúrese de que el accionamiento de las cuchillas se detiene cuando el equipo de corte está acoplado y se levanta del asiento.
- Revise el sistema de funcionamiento marcha atrás (ROS). Consulte *Comprobación del sistema de funcionamiento marcha atrás (ROS) en la página 48*.

Revisión del pedal de avance y el pedal de marcha atrás

- Encienda el producto. Consulte *Puesta en marcha del producto en la página 56*.
- Asegúrese de que los pedales de avance y marcha atrás no están bloqueados y se pueden accionar libremente.
- Pise lentamente el pedal de avance para avanzar.
- Suelte el pedal de avance para frenar. Asegúrese de que el freno de acopla cuando se suelta el pedal de avance.

Nota: El producto dispone de un freno automático que se activa al soltar los pedales.

- Realice el mismo procedimiento con el pedal de marcha atrás.
- Asegúrese de que el producto no se mueve cuando los pedales están en posición neutra.

Freno de estacionamiento



ADVERTENCIA: Si el freno de estacionamiento no funciona, el producto puede comenzar a moverse y provocar daños o lesiones. Asegúrese de que el freno de estacionamiento se examina y ajusta con frecuencia.

Consulte la sección *Freno de estacionamiento en la página 56*.

Indicador de advertencia de la pantalla



PRECAUCIÓN: Si se enciende el indicador de advertencia de la pantalla, detenga el producto y consulte *Resolución de problemas en la página 68*.

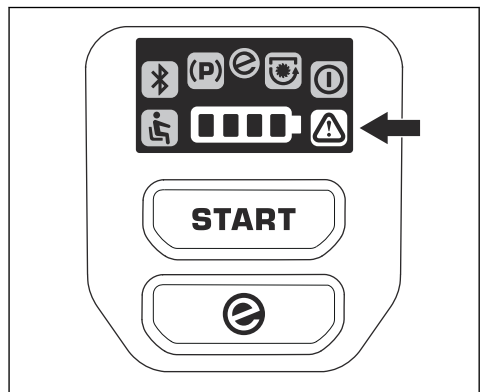

Tapas protectoras

Si el producto no dispone de tapas protectoras o estas están dañadas, aumenta el riesgo de lesiones por piezas móviles y superficies calientes. Compruebe las tapas protectoras antes de poner en marcha el producto. Asegúrese de que las tapas protectoras están montadas correctamente y no tienen grietas u otros daños. Sustituya las tapas dañadas.

Corte del césped en pendientes



ADVERTENCIA: Lea las siguientes instrucciones de advertencia antes de utilizar el producto.

- Cortar el césped en pendientes aumenta el riesgo de perder el control del producto y que este vuelque, lo que puede provocar lesiones graves o la muerte. Es necesario cortar el césped con cuidado en todas las pendientes. Si no puede dar marcha atrás en una pendiente o si no se siente seguro en ella, no utilice la máquina.
- Quite piedras, ramas y otros obstáculos.
- En las pendientes, trabaje de arriba abajo y no de lado a lado.
- No utilice el producto en pendientes de más de 10°.

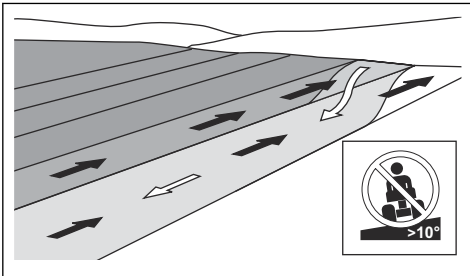

- No arranque ni detenga el producto en una pendiente.
- En pendientes, desplácese con suavidad y lentamente.
- No realice cambios súbitos de velocidad ni dirección.
- No gire más de lo necesario. Cuando baje por una pendiente, gire de forma lenta y gradual. Muévase a baja velocidad. Gire el volante con cuidado.
- Tenga cuidado y no atraviese surcos, agujeros y baches, ya que existe un alto riesgo de que el producto vuelque al circular sobre una superficie que no es plana. El césped crecido puede esconder obstáculos.
- No corte el césped cerca de bordes, zanjas o terraplenes. El producto puede volcar repentinamente si alguna de las ruedas pasa por el borde de una fuerte pendiente o una zanja, o si falta un trozo de bordillo. Si el producto cae al agua, existe riesgo de ahogamiento.

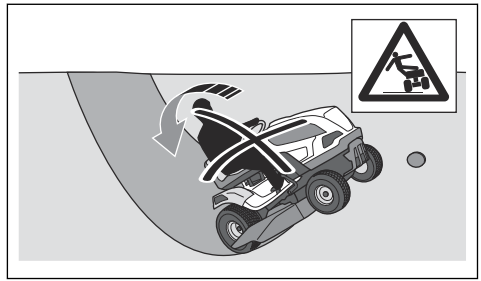

- No corte hierba mojada. Es resbaladiza y las ruedas pueden perder adherencia, y el producto puede patinar.
- No ponga el pie en el suelo para intentar que el producto sea más estable.
- Muévase con mucho cuidado si hay conectado un accesorio u otro objeto que pueda hacer que el producto sea menos estable.
- Siga las recomendaciones del fabricante en cuanto a los pesos de las ruedas o los contrapesos.

Seguridad durante el remolque

- Utilice únicamente el equipo de remolque aprobado por Husqvarna.
- Use la barra de remolque para acoplar el equipo.
- No remolque equipo cuyo peso sea superior al peso máximo autorizado de remolcado. Consulte *Datos técnicos en la página 76*.

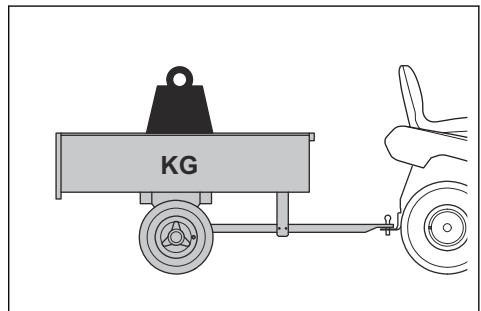

- Asegúrese de que no haya otras personas cerca del producto al remolcar cualquier equipo.
- Tenga cuidado cuando remolque equipo en pendientes o terreno irregular.
- Al remolcar equipo, conduzca el producto a baja velocidad.

Seguridad en el transporte

- Utilice solo un vehículo de transporte homologado para el transporte del producto.
- El producto es pesado y puede causar lesiones por aplastamiento. Tenga cuidado al cargarlo o descargarlo de un vehículo o remolque.

- Las regulaciones locales o nacionales de los mercados podrían establecer límites en los transportes del producto.
- El operario del vehículo de transporte es el responsable de sujetar el producto de forma segura durante el transporte. Consulte *Amarre firme del producto para el transporte en la página 73*.
- El freno de estacionamiento eléctrico está acoplado.
- El equipo de corte está desacoplado.
- El cable del cargador de batería está desconectado.

Seguridad de la batería



ADVERTENCIA: Una batería dañada puede explotar y causar lesiones. Si la batería está deformada o dañada, póngase en contacto con un taller de servicio Husqvarna homologado.



ADVERTENCIA: Lea las siguientes instrucciones de advertencia antes de utilizar el producto.

- Use gafas protectoras cuando esté cerca de las baterías.
- No lleve relojes, joyas ni otros objetos metálicos cerca de la batería.
- Mantenga la batería fuera del alcance de los niños.
- Cargue la batería en un espacio con buena ventilación.
- Cuando cargue la batería, mantenga los materiales inflamables a una holgura mínima de 1 m.
- Deseche las baterías sustituidas. Consulte *Desecho de la batería y del cargador en la página 75*.
- Pueden salir gases explosivos de la batería. No fume cerca de la batería. Mantenga la batería lejos de llamas abiertas y chispas.

Instrucciones de seguridad para el mantenimiento



ADVERTENCIA: El producto es pesado y puede ocasionar lesiones o daños materiales o en las inmediaciones. No realice tareas de mantenimiento en el producto ni en el equipo de corte si no se cumplen estas condiciones:

- El interruptor de encendido está en la posición "O" y se ha retirado la llave de contacto.
- El producto está estacionado en una superficie nivelada.



ADVERTENCIA: Lea las siguientes instrucciones de advertencia antes de utilizar el producto.

- Para lograr un mejor rendimiento y seguridad, realice el mantenimiento del producto periódicamente según lo establecido en el programa de mantenimiento. Consulte *Programa de mantenimiento en la página 59*.
- Las descargas eléctricas pueden causar lesiones. No realice operaciones de mantenimiento en la batería. No toque los cables cuando el motor está encendido. No realice una prueba de funcionamiento con los dedos.
- No arranque el producto si se han retirado las cubiertas de protección. Existe un alto riesgo de lesiones causadas por las piezas calientes o por descarga eléctrica.
- Deje que el producto se enfríe antes de llevar a cabo cualquier tarea de mantenimiento.
- Las cuchillas están afiladas y pueden provocar cortes. Cuando trabaje en las cuchillas, use una protección contra el viento alrededor de las mismas o lleve guantes protectores.



PRECAUCIÓN: Lea las siguientes instrucciones de precaución antes de utilizar el producto.

- Asegúrese de que todas las tuercas y pernos están apretados correctamente y que el equipo está en buen estado.
- Durante el funcionamiento, las vibraciones del producto pueden diferir del valor de vibraciones declarado en *Datos técnicos en la página 76*. La diferencia se debe a las variaciones en la forma en la que se utiliza el producto. Si utiliza el producto con frecuencia o durante largos periodos de tiempo, haga descansos con frecuencia para evitar lesiones por vibraciones.
- El producto está homologado con el equipo original proporcionado o recomendado por el fabricante.

Montaje

Introducción



ADVERTENCIA: Asegúrese de leer y comprender el capítulo sobre seguridad antes de montar el producto.

Resumen general del montaje

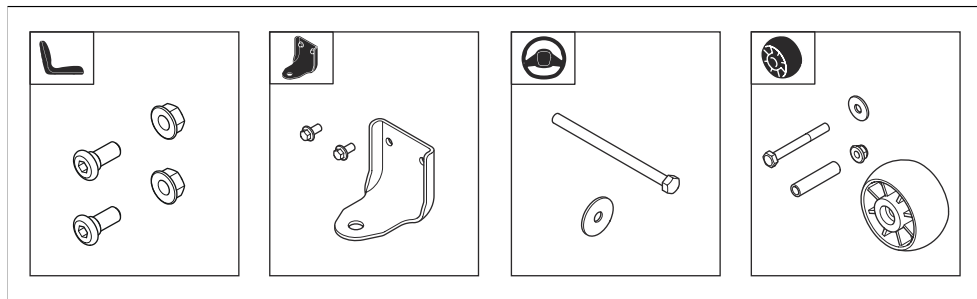

Instalación del volante

Para averiguar las fijaciones que se deben utilizar para esta tarea, consulte *Resumen general del montaje en la página 52*.

1. Instale la cubierta de la columna de dirección. La cubierta de la columna de dirección se sujeta con cierres a presión. Presione hacia abajo la cubierta de la columna de dirección hasta que encaje en su posición.

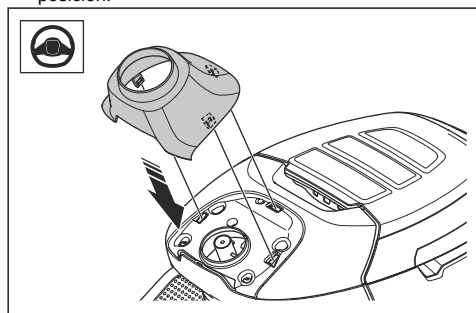

2. Coloque el volante (A) en la columna de dirección. Los pasadores de la columna de dirección deben entrar en las ranuras del volante.

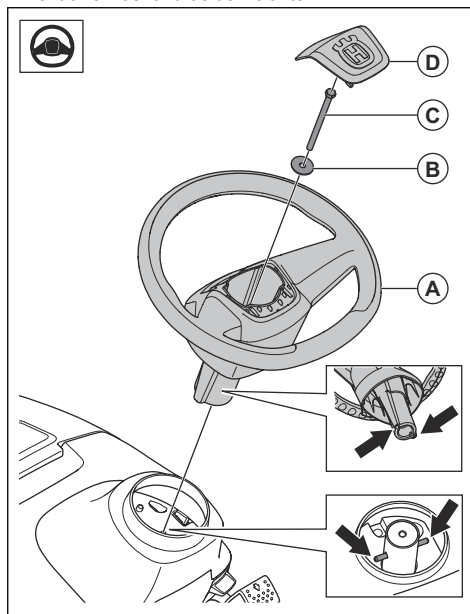

3. Instale la arandela (B) y el perno (C). Apriete el perno a 24 Nm.
4. Instale la cubierta central (D) en el volante. La cubierta central se sujeta con cierres a presión.

Instalación del asiento

Consulte *Resumen general del montaje en la página 52* para conocer las fijaciones que se deben utilizar para esta tarea.

1. Sujete el asiento en su posición e instale los 2 tornillos (A) y las 2 tuercas (B).

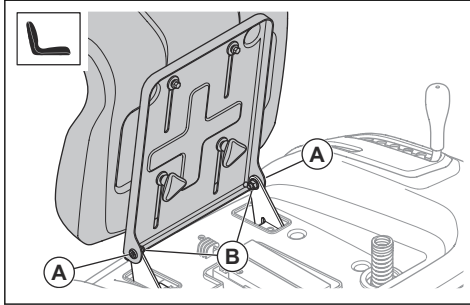

2. Revise el control de presencia del usuario. Consulte *Condiciones de funcionamiento en la página 49*.



ADVERTENCIA: No utilice el producto si el control de presencia del usuario está defectuoso.

Instalación de las ruedas antidesbroce

Consulte *Resumen general del montaje en la página 52* para conocer las fijaciones que se deben utilizar para esta tarea.

- Instale la rueda antidesbroce (A), el casquillo (B), la arandela (C), el perno (D) y la tuerca (E) en 1 de los 3 orificios.

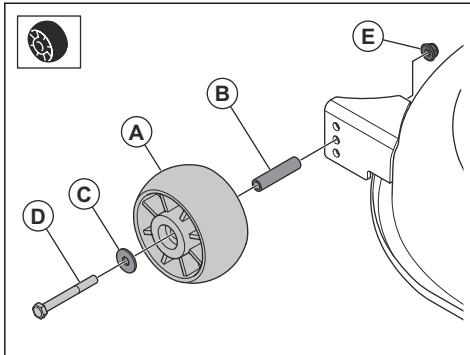

Ajuste del asiento

1. Incline el asiento hacia delante.
2. Afloje los 2 cierres rápidos.

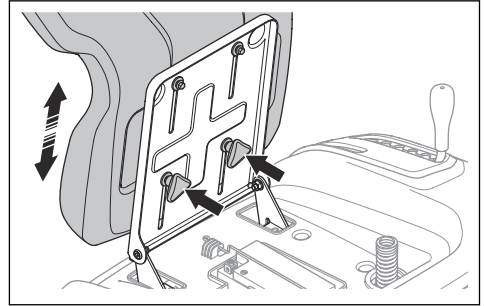

3. Mueva el asiento hasta que esté en una posición en la que pueda pisar los pedales a fondo.
4. Apriete al máximo los 2 cierres rápidos.

Instalación de la barra de remolque

Consulte *Resumen general del montaje en la página 52* para conocer las fijaciones que se deben utilizar para esta tarea.

- Instale la barra de remolque con los 2 tornillos.

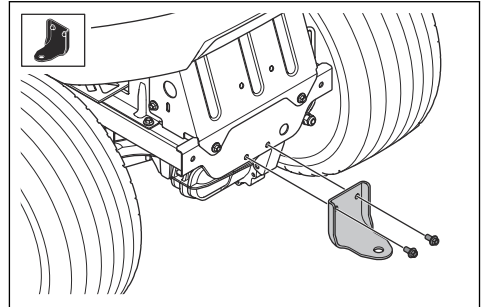

Funcionamiento

Introducción



ADVERTENCIA: Asegúrese de leer y comprender el capítulo sobre seguridad antes de usar el producto.

Para empezar a utilizar Husqvarna Connect

1. Descargue la aplicación Husqvarna Connect en su dispositivo móvil.
2. Registre una cuenta en la aplicación Husqvarna Connect.
3. Siga las instrucciones de la aplicación Husqvarna Connect para conectarse y registrar el producto.

Carga de la batería



ADVERTENCIA: Un cargador de baterías dañado o utilizado incorrectamente puede provocar una descarga eléctrica, fugas de la batería o temperaturas demasiado altas. Compruebe periódicamente que el cargador de batería y la batería no están dañados.



PRECAUCIÓN: Cargue la batería antes de utilizarla por primera vez. Las baterías nuevas no están completamente cargadas.



PRECAUCIÓN: Utilice únicamente cargadores de batería homologados. Consulte *Cargadores de batería homologados en la página 78*.



PRECAUCIÓN: El proceso de carga solo es posible cuando la temperatura de la batería se encuentra dentro del intervalo de temperaturas de carga permitido (de 0 °C a 45 °C). Si la temperatura de la batería es superior a 50 °C, esta deberá disminuir por debajo de 40 °C antes de que comience el proceso de carga. Si la temperatura de la batería es inferior a -5 °C, esta deberá aumentar por encima de 5 °C antes de que comience el proceso de carga.



PRECAUCIÓN: Utilice la batería en condiciones en las que la temperatura esté entre 0 °C y 40 °C.

Nota: La batería puede entrar en el modo de suspensión cuando el producto está almacenado o el estado de carga es muy bajo. Para activar la batería, es preciso pulsar el botón START durante 2 segundos. Si la batería no se activa, es preciso cargarla de forma continua hasta que esté completamente cargada. El tiempo de carga será mayor cuando la batería se encuentre en modo de suspensión.

1. Conecte el cargador de batería a una toma de corriente con toma de tierra y al producto.

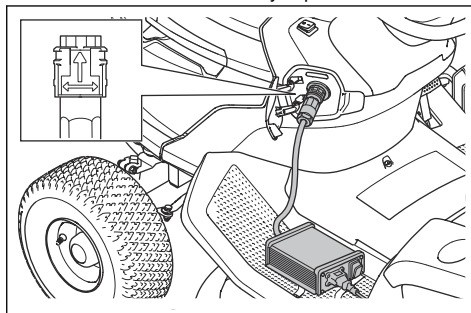

2. Coloque el interruptor de encendido/apagado del cargador de batería en la posición de encendido.
3. Espere hasta que la batería esté cargada al máximo. La batería está completamente cargada cuando los 4 LED están encendidos con luz fija. Consulte *Indicaciones de la batería en la página 54*.
4. Coloque el interruptor de encendido/apagado del cargador de batería en la posición de apagado antes de desconectar el cargador.

Indicaciones de la batería

El indicador de batería de la pantalla muestra el estado de carga cuando el producto está activado. Cuando el cargador está conectado y el producto está activado, la pantalla muestra una animación de carga. Cuando la batería está completamente cargada y el cargador

está conectado, los 4 indicadores LED de la batería se iluminan de forma permanente.

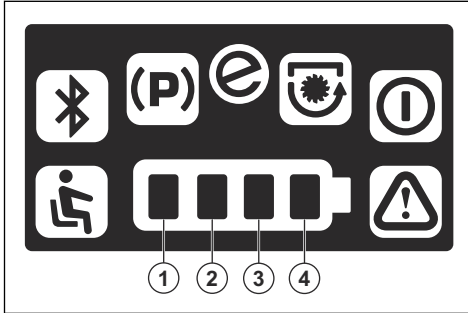

Indicadores LED	Estado de carga
Los 4 indicadores LED encendidos fijos.	La batería tiene una carga del 76 %–100 %.
Los indicadores LED 1-3 encendidos fijos.	La batería tiene una carga del 51 %–76 %.
Los indicadores LED 1-2 encendidos fijos.	La batería tiene una carga del 26 %–51 %.
El indicador LED 1 encendido fijo.	La batería tiene una carga del 0 %–25 %.

Cuando la batería tiene poca carga, el primer LED parpadea y el producto pasa al modo de ahorro de energía. El producto funciona a una velocidad inferior y las cuchillas se detienen para ahorrar energía. Cuando la batería está casi descargada, el primer LED y el indicador de advertencia parpadean al mismo tiempo. Es posible utilizar el producto en el modo de ahorro de energía. Cargue la batería lo antes posible.

Cuando se conecta un cargador, los 4 indicadores LED situados sobre la toma del cargador de batería indican el estado de carga.

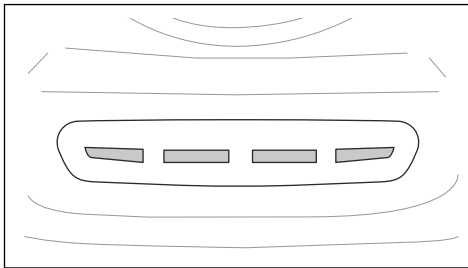

Nota: Los 4 indicadores LED se encienden momentáneamente cuando el cargador de batería se conecta.



PRECAUCIÓN: Si no se enciende ningún LED, o si parpadean LED rojos cuando el cargador de batería se conecta, hay un error. Busque símbolos de advertencia en la pantalla. Desconecte el cargador y consulte *Resolución de problemas en la página 68*.

Cuando la batería está completamente cargada, los 4 LED están encendidos.



PRECAUCIÓN: Si el cargador está conectado y el interruptor de encendido/apagado del cargador está en la posición de apagado, todos los indicadores de carga se apagarán. Asegúrese de desconectar el cargador antes de utilizar el producto.

Indicadores LED	Estado de carga
Los 4 indicadores LED están encendidos.	La batería tiene una carga del 76 % al 100 %.
Los indicadores LED del 1 al 3 están encendidos.	La batería tiene una carga del 51 % al 75 %.
Los indicadores LED 1 y 2 están encendidos.	La batería tiene una carga del 26 % al 50 %.
El indicador LED 1 está encendido.	La batería tiene una carga del 0 % al 25 %.

Nota: Si se conecta un cargador cuando la temperatura de la batería es superior o inferior al intervalo de temperaturas de carga, la carga no se inicia. Los indicadores LED amarillos muestran el estado de la carga. Cuando la temperatura de la batería se encuentra en el intervalo de temperaturas de carga permitido, la carga se inicia automáticamente.

Nota: Si utiliza el producto a bajas temperaturas, el tiempo de funcionamiento puede disminuir.

Desconexión del cargador de batería

Nota: No es posible arrancar el producto cuando el cargador de batería está conectado.

1. Coloque el interruptor de encendido/apagado del motor en la posición de apagado.

2. Gire el enchufe del cargador de batería para desconectarlo.

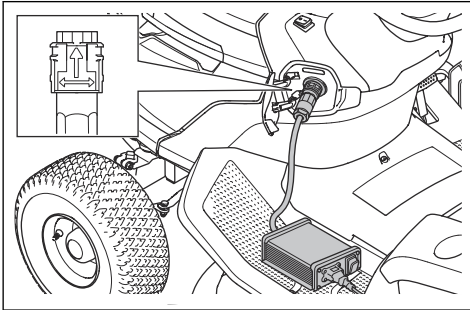

Freno de estacionamiento

El freno de estacionamiento es eléctrico. El freno de estacionamiento se aplica automáticamente cuando el producto está parado y se suelta cuando se pisan los pedales. Aparece un símbolo de freno de estacionamiento en la pantalla cuando se acciona el freno de estacionamiento.

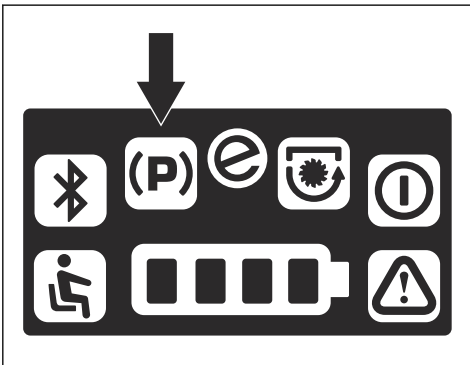

Movimiento manual del producto



ADVERTENCIA: Antes de utilizar el producto, asegúrese de que el sistema del freno de estacionamiento eléctrico está activado.



PRECAUCIÓN: No empuje el producto durante más tiempo del necesario o a una velocidad superior a 6 km/h.

Para mover el producto con el motor apagado, el sistema de freno de estacionamiento eléctrico debe estar desactivado. La palanca del sistema del freno de estacionamiento eléctrico se encuentra detrás de la rueda trasera izquierda.

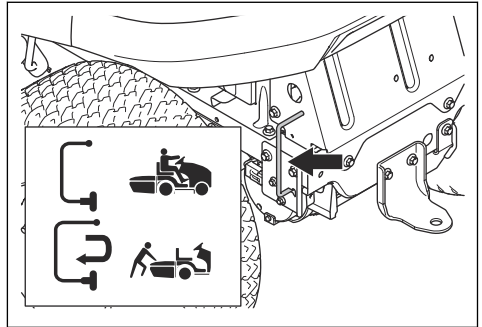

- Para desacoplar el sistema de freno de estacionamiento eléctrico, siga los pasos que se indican a continuación.
 - a) Mueva la palanca hacia la derecha.
 - b) Tire de la palanca hacia fuera y muévela hacia la izquierda.
- Para acoplar el sistema de freno de estacionamiento eléctrico, siga los pasos que se indican a continuación.
 - a) Mueva la palanca hacia la derecha y empujela.
 - b) Tire de la palanca hacia la izquierda.

Puesta en marcha del producto

1. Desconecte el cable del cargador de batería.
2. Compruebe que el freno de estacionamiento eléctrico esté acoplado. Consulte *Freno de estacionamiento en la página 56*.
3. Coloque el equipo de corte en la posición más alta. Consulte *Ajuste de la altura de corte en la página 57*.
4. Asegúrese de que el equipo de corte esté desacoplado. Consulte *Acoplamiento y desacoplamiento del equipo de corte en la página 57*.
5. Siéntese en el asiento en la posición de trabajo normal.

6. Ponga el interruptor de encendido en la posición "I". El indicador de modo de espera parpadea y el producto pasa al modo de inactividad.

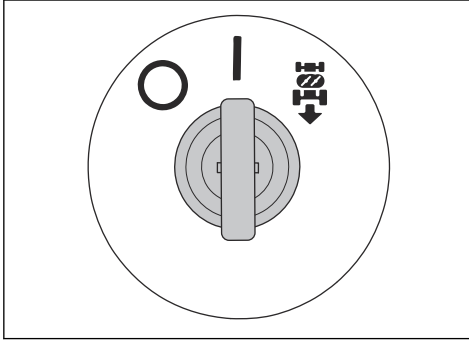

Nota: La batería puede entrar en el modo de suspensión cuando el producto está almacenado o si el estado de carga es muy bajo. Si la batería está en modo de suspensión, no sucede nada al colocar el interruptor de encendido en la posición "I". Para activar la batería, pulse el botón START durante 2 segundos. Si la batería no se activa, es preciso cargarla de forma continua hasta que esté completamente cargada. El tiempo de carga será mayor cuando la batería se encuentre en modo de suspensión.

7. Pulse el botón START durante 2 segundos. El indicador de modo de espera se enciende y el producto pasa al modo de conducción.

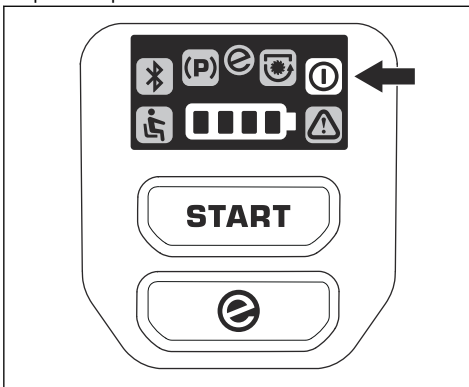

Acoplamiento y desacoplamiento del equipo de corte



ADVERTENCIA: No ponga en marcha el equipo de corte si no se ha instalado un deflector en la salida de hierba.

- Tire del botón de la TDF para activar el equipo de corte.

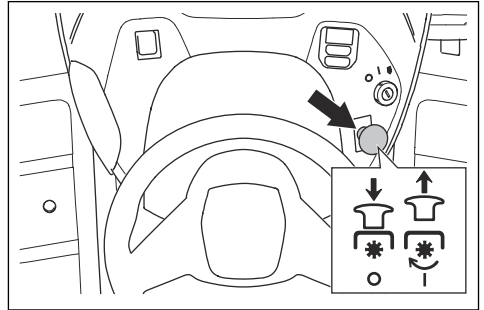

- Pulse el botón de la TDF para desactivar el equipo de corte.

Ajuste de la altura de corte

- Tire de la palanca de altura de corte hacia el asiento y colóquela en 1 de las muescas para establecer la altura de corte correcta.

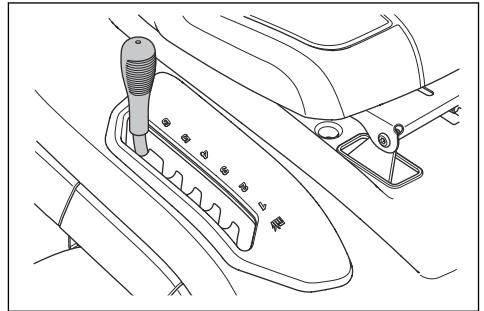

Manejo del producto

1. Encienda el producto. Consulte *Puesta en marcha del producto en la página 56*.
2. Pise con cuidado el pedal de avance (A) o el pedal de marcha atrás (B). Cuanto más pise el pedal, mayor será la velocidad.

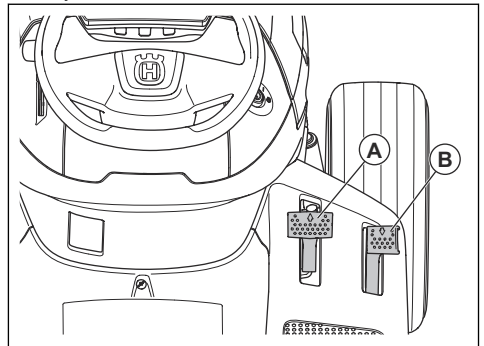

Nota: El freno de estacionamiento se desactiva automáticamente cuando se pisa un pedal.

Nota: El pedal de avance y el pedal de marcha atrás vuelven a su posición neutra cuando se sueltan.

3. Para frenar, suelte los pedales.
4. Seleccione la altura de corte correcta. Consulte *Ajuste de la altura de corte en la página 57*.
5. Acople el equipo de corte. Consulte *Acoplamiento y desacoplamiento del equipo de corte en la página 57*.

Uso del sistema de funcionamiento marcha atrás (ROS)

Nota: Si intenta ir marcha atrás con el equipo de corte acoplado, el motor se detendrá inmediatamente. Active el modo ROS para retroceder con el producto con el equipo de corte acoplado.



ADVERTENCIA: Antes de circular marcha atrás con el producto y mientras circula marcha atrás, mire debajo y detrás del producto para garantizar la seguridad de los demás.

1. Encienda el producto. Consulte *Puesta en marcha del producto en la página 56*.

Nota: No es posible arrancar el producto si interruptor de encendido está en la posición ROS.

2. Gire el interruptor de encendido hacia la derecha, a la posición de ROS, para activar este modo.

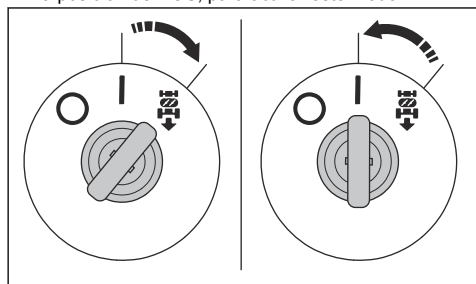

3. Pise lentamente el pedal de marcha atrás para que el producto empiece a moverse.
4. Gire el interruptor de encendido hacia la izquierda, a la posición "I", para desactivar el modo ROS.

Uso de la función SavE

El producto cuenta con una función de ahorro de batería (SavE) que le permite funcionar durante más tiempo.

La función SavE reduce la velocidad del producto y la velocidad de las cuchillas.

- Para iniciar la función SavE, mantenga pulsado el botón SavE hasta que el símbolo SavE se encienda con una luz verde fija.

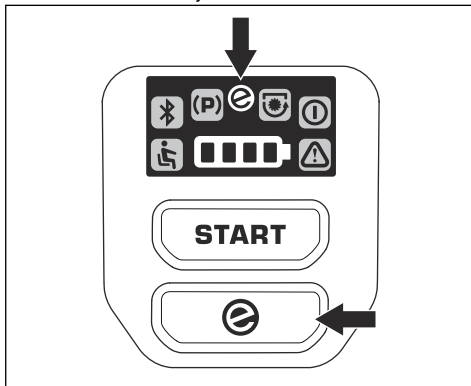

- Para desactivar la función SavE, mantenga pulsado el botón SavE hasta que el símbolo SavE se apague.

Parada del producto

1. Desacople el equipo de corte. Consulte *Acoplamiento y desacoplamiento del equipo de corte en la página 57*.
2. Coloque el interruptor de encendido en la posición "0".

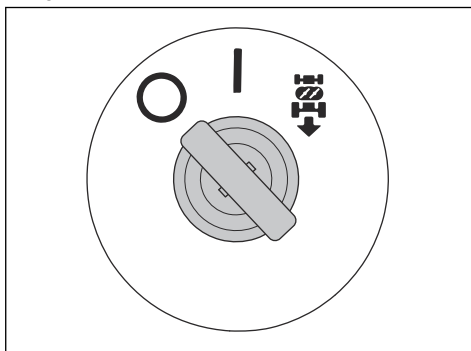

Obtención de un buen resultado de corte

- Para lograr un mejor rendimiento, realice el mantenimiento del producto periódicamente según lo establecido en el programa de mantenimiento. Consulte *Programa de mantenimiento en la página 59*.
- No corte el césped si está húmedo. Con la hierba mojada se pueden producir malos resultados.

- No utilice cadenas para neumáticos cuando acople el equipo de corte al producto.
- Asegúrese de que el equipo de corte esté nivelado. Consulte *Ajuste del paralelismo del equipo de corte en la página 65*.
- Si el césped está alto, empiece con una altura de corte elevada y redúzcala gradualmente.
- Utilice el modo de conducción estándar. Si la hierba es alta y tupida, avance a baja velocidad.
- Corte el césped siguiendo un patrón irregular.
- Utilice el lado izquierdo del equipo de corte cuando corte cerca de árboles, arbustos o caminos. La cuchilla corta a aproximadamente 15 mm del lateral del equipo de corte.

- Cuando corte grandes extensiones de terreno, mueva el producto hacia la derecha 1 o 2 vueltas alrededor del área de trabajo. De esta forma, la hierba no se expulsará sobre los arbustos, vallas o caminos. Tras realizar aproximadamente 2 vueltas alrededor del área de trabajo, corte en la dirección opuesta.

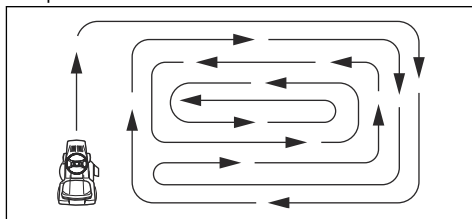

- Para obtener los mejores resultados, corte el césped con frecuencia.

Mantenimiento

Introducción



ADVERTENCIA: Antes de realizar cualquier trabajo de mantenimiento, debe leer y entender el capítulo sobre seguridad.

Programa de mantenimiento

X = Estas instrucciones se indican en este manual de usuario.

O = Estas instrucciones no se indican en este manual de usuario. Deje que un taller de servicio homologado haga el mantenimiento.

Programa de mantenimiento	Antes de cada uso/se-manalmente	Cada 50 horas o anual-mente
Conecte el producto a Husqvarna Service Hub (HSH) y actualice el firmware. Si es necesario, realice una calibración.		O
Compruebe el estado de la batería en Husqvarna Service Hub (HSH). Cargue la batería hasta el 80 % si es necesario.		O
Asegúrese de que todas las fijaciones estén bien apretadas.		O
Lubrique el producto. Consulte el programa de lubricación.		X
Lubrique el asiento		O
Asegúrese de que la presión de los 4 neumáticos sea correcta.	X	X
Retire las ruedas motrices y engrase los ejes.		O
Limpie el equipo de corte, tanto debajo de las cubiertas como debajo del equipo de corte.	X	X
Lubrique el bastidor del equipo de corte y el control de presencia del equipo de corte.		O
Lubrique las ruedas antidesbroce del equipo de corte.		O
Examine las cuchillas. Afile y equilibre las cuchillas si es necesario.		O
Revise el paralelismo del equipo de corte. Ajuste el paralelismo si es necesario.		X
Compruebe el interruptor de la TDF.	X	X

Programa de mantenimiento	Antes de cada uso/semanalmente	Cada 50 horas o anualmente
Revise el control de presencia del usuario (OPC).	X	X
Compruebe la marcha adelante y la marcha atrás a diferentes velocidades.		O
Examine el recogedor de hierba y sus microinterruptores (solo modelos TC).	X	X

Programa de lubricación

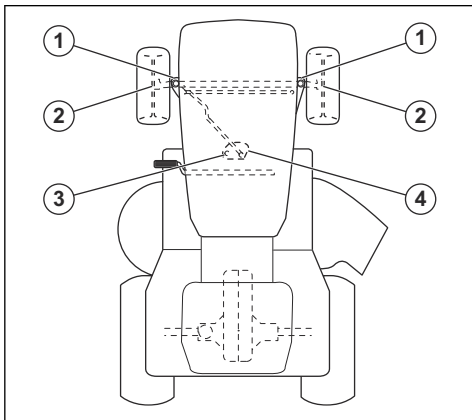

Pos.	Pieza	Lubricación
1	Ejes de las ruedas	Grasa
2	Cojinetes	Grasa
3	Dientes del sector dentado	Grasa
4	Dientes de la columna de dirección	Grasa

Limpieza del producto



PRECAUCIÓN: No utilice un equipo de limpieza de alta presión o de vapor. El agua puede introducirse en los cojinetes y las conexiones eléctricas, y provocar corrosión y daños al producto.

Limpie el producto inmediatamente después de usarlo.

- Antes de limpiar con un paño húmedo, limpie con un cepillo. Retire la hierba y la suciedad del sistema de propulsión.
- Limpie la entrada de aire del ventilador de refrigeración de la unidad de control del motor de propulsión. Consulte *Limpieza de las tomas de aire de la unidad de control del motor de propulsión en la página 60*.

- Limpie las tomas de aire de los ventiladores de refrigeración de las unidades de control de los motores del equipo de corte.
- Utilice un paño húmedo para limpiar el producto.
- No utilice agua en los componentes eléctricos ni en los cojinetes. El detergente generalmente aumenta el daño.
- Asegúrese de que la batería y el cargador de batería estén limpios antes de conectar el cargador de batería al producto.
- Limpie la parte superior del equipo de corte, por debajo del equipo de corte y por debajo de las cubiertas del motor. Para limpiar el equipo de corte; consulte *Limpieza del equipo de corte en la página 61*. Para limpiar debajo de las cubiertas del motor, consulte *Limpieza debajo de las cubiertas de los motores del equipo de corte en la página 61*.
- Cuando el producto esté limpio, arranque el equipo de corte durante un corto período para drenar el agua restante.

Limpieza de las tomas de aire de la unidad de control del motor de propulsión

Nota: La unidad de control del motor de propulsión se encuentra en el paso de la rueda trasera izquierda.

1. Pare el producto. Consulte *Parada del producto en la página 58*.
2. Compruebe que el freno de estacionamiento eléctrico esté acoplado. Consulte *Freno de estacionamiento en la página 56*.

3. Retire la cubierta del alojamiento de la unidad de control del motor.

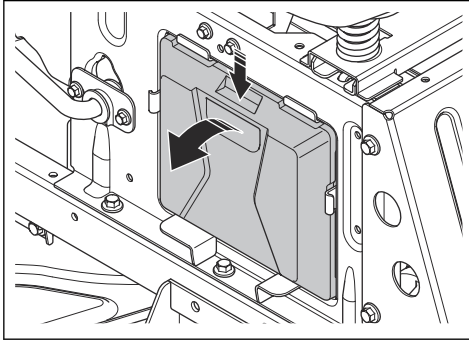

4. Limpie las entradas de aire con aire comprimido o con un cepillo suave.

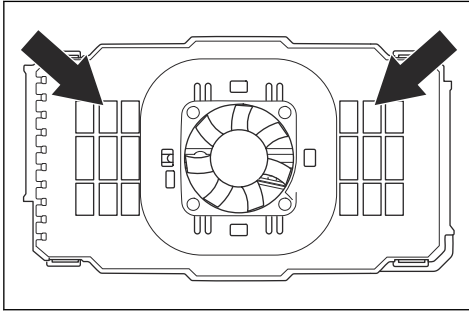

PRECAUCIÓN: No utilice agua ni detergente. El agua o el detergente pueden dañar los componentes eléctricos.

Limpieza del equipo de corte



ADVERTENCIA: No utilice el producto si no tiene la boca de lavado del equipo de corte o está rota. Hay riesgo de que los objetos puedan salir despedidos. Si falta la boca de lavado del equipo de corte o está rota, sustitúyala de inmediato.

1. Estacione el producto en un sitio despejado del jardín, cerca de una manguera de agua.



PRECAUCIÓN: No dirija el conducto de descarga del producto hacia edificios o vehículos.

2. Asegúrese de que el equipo de corte esté desacoplado. Consulte *Acoplamiento y desacoplamiento del equipo de corte en la página 57*.

3. Pare el producto. Consulte *Parada del producto en la página 58*.
4. Compruebe que el freno de estacionamiento eléctrico esté acoplado. Consulte *Freno de estacionamiento en la página 56*.
5. Conecte una manguera (A) a la boca de lavado del equipo de corte (B) y abra el suministro de agua.

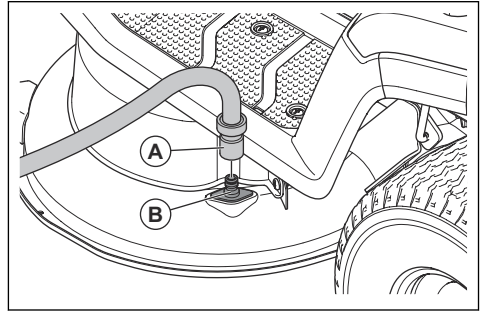

6. Siéntese en el asiento y ponga en marcha el producto. Consulte *Puesta en marcha del producto en la página 56*.



PRECAUCIÓN: Examine de nuevo la zona para asegurarse de que está despejada antes de arrancar el producto.

7. Acople el equipo de corte y déjelo funcionar a máxima velocidad hasta que quede limpio. Consulte *Acoplamiento y desacoplamiento del equipo de corte en la página 57*.
8. Desacople el equipo de corte y pare el producto. Consulte *Acoplamiento y desacoplamiento del equipo de corte en la página 57* y *Parada del producto en la página 58*.
9. Corte el suministro de agua y desconecte la manguera de la boca de lavado del equipo de corte.
10. Lleve el producto a un lugar seco.
11. Siéntese en el asiento y ponga en marcha el producto. Consulte *Puesta en marcha del producto en la página 56*.
12. Acople el equipo de corte y déjelo en marcha hasta que se seque.

Limpieza debajo de las cubiertas de los motores del equipo de corte

1. Asegúrese de que el equipo de corte esté desacoplado. Consulte *Acoplamiento y desacoplamiento del equipo de corte en la página 57*.
2. Pare el producto. Consulte *Parada del producto en la página 58*.
3. Compruebe que el freno de estacionamiento eléctrico esté acoplado. Consulte *Freno de estacionamiento en la página 56*.

4. Quite los 4 tornillos y las 2 cubiertas de los motores del equipo de corte.

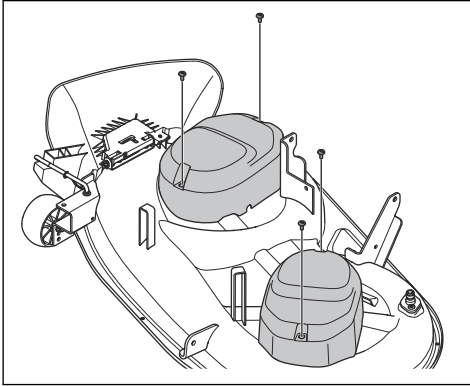

5. Limpie la zona adyacente a los motores del equipo de corte y las unidades de control del motor con aire comprimido o un cepillo suave.



PRECAUCIÓN: No utilice agua ni detergente. El agua o el detergente pueden dañar los componentes eléctricos.

6. Limpie las tomas de aire de las unidades de control de los motores con aire comprimido o con un cepillo suave.

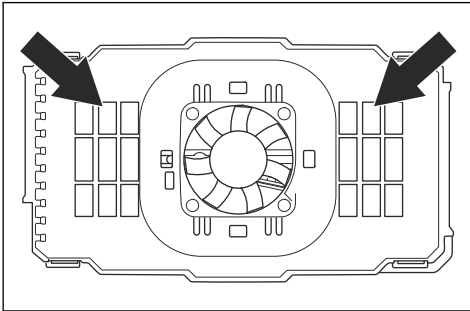

PRECAUCIÓN: No utilice agua ni detergente. El agua o el detergente pueden dañar los componentes eléctricos.

Extracción e instalación de la cubierta delantera

1. Abra la cubierta delantera.

2. Desconecte el conector de los cables de los faros (A).

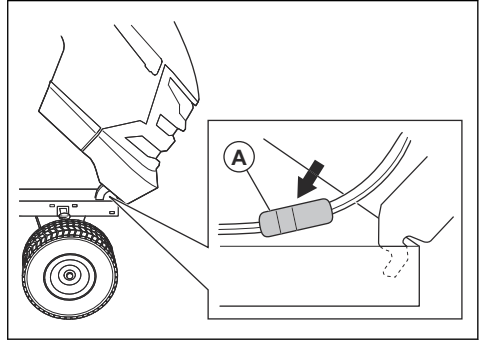

3. Incline la cubierta delantera hacia delante y levántela para retirarla del producto.
4. Para instalar la cubierta delantera, efectúe el mismo procedimiento en el orden inverso.

Sustitución del faro LED



PRECAUCIÓN: Utilice únicamente piezas de repuesto originales Husqvarna. Un vataje incorrecto puede provocar daños en el producto.

1. Abra la cubierta delantera.
2. Gire ligeramente el portalámparas LED hacia la izquierda y sáquelo del reflector.
3. Cambie la bombilla LED del portalámparas.
4. Coloque el portalámparas LED en el reflector.
5. Gire ligeramente el portalámparas LED hacia la derecha para instalarlo.
6. Cierre la cubierta delantera.

Comprobación del freno de estacionamiento

1. Estacione el producto sobre una superficie firme con una pendiente de 10°. Mantenga encendido el producto.



ADVERTENCIA: No estacione el producto sobre una pendiente con hierba cuando realice una comprobación del freno de estacionamiento.

Nota: El freno de estacionamiento es eléctrico. El freno de estacionamiento se aplica automáticamente cuando el producto está parado.

2. Asegúrese de que el símbolo del freno de estacionamiento aparece en la pantalla y de que el producto no se mueve. Si el producto se mueve, póngase en contacto con su taller de servicio Husqvarna.

Desmontaje e instalación de la cubierta interior del panel de control

1. Abra la cubierta delantera.
2. Desmonte el cable de Husqvarna Service Hub (HSH) (A) de la ranura de la cubierta interior del panel de control.

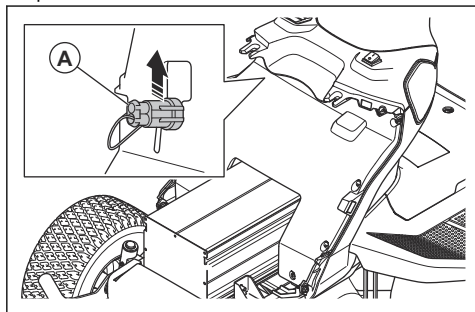

3. Quite los 6 tornillos (B).

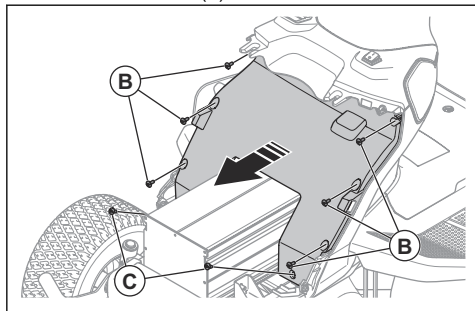

4. Retire los 2 tornillos (C) de la parte inferior del cubierta interior del panel de control.
5. Retire con cuidado la cubierta interior del panel de control.
6. Para instalar la cubierta interior del panel de control, efectúe el mismo procedimiento en el orden inverso.

Para sustituir el fusible de la unidad de control de potencia

Un fusible fundido de la unidad de control de potencia se identifica porque el filamento de fusible está quemado.

1. Asegúrese de que el cargador de batería esté desconectado del producto. Consulte *Desconexión del cargador de batería en la página 55*.
2. Coloque el interruptor de encendido en la posición "O" y retire la llave de contacto.

3. Abra la cubierta delantera.
4. Desmonte la cubierta interior del panel de control. Consulte *Desmontaje e instalación de la cubierta interior del panel de control en la página 63*.
5. Presione los 4 clips y retire la cubierta de la unidad de control de alimentación.

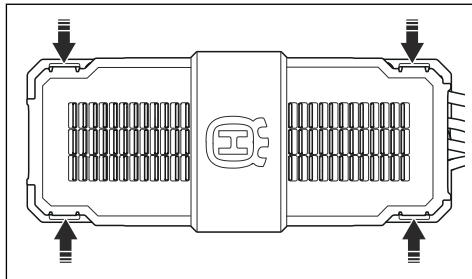

6. Extraiga el fusible de la unidad de control de alimentación del portafusibles.

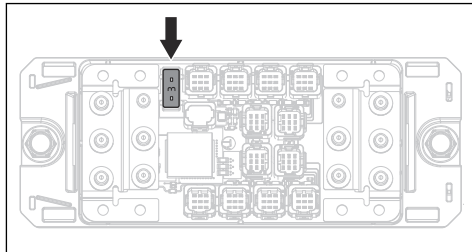

7. Si el fusible está fundido, sustitúyalo. Consulte *Datos técnicos en la página 76*.

Nota: Si el fusible de la unidad de control de alimentación se funde de nuevo poco después de sustituirlo, póngase en contacto con su taller de servicio Husqvarna.

Presión de los neumáticos

Asegúrese de que la presión de los 4 neumáticos sea correcta. Consulte *Datos técnicos en la página 76*.

Equipo de corte

Extracción e instalación de la cubierta del túnel del bastidor

1. Retire los 2 tornillos.

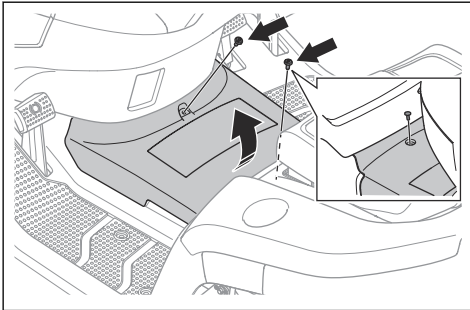

2. Levante con cuidado el extremo trasero de la cubierta del túnel del bastidor y retírela.
3. Para instalar la cubierta del túnel del bastidor, lleve a cabo el mismo procedimiento en orden inverso.

Extracción e instalación del equipo de corte

1. Desactive el equipo de corte y pare el producto.
2. Coloque el interruptor de encendido en la posición (O) y retire la llave de contacto.
3. Coloque el equipo de corte en la posición más baja.
4. Extraiga la cubierta del túnel del bastidor. Consulte *Extracción e instalación de la cubierta del túnel del bastidor en la página 64*.
5. Desconecte los 2 cables del equipo de corte.

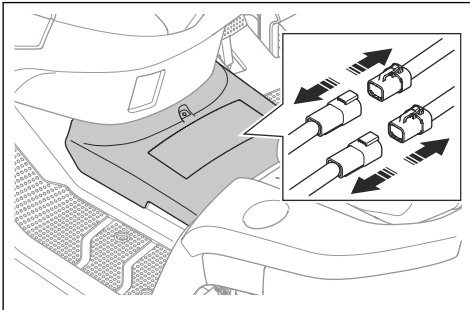

6. Quite los 4 tornillos y las 2 cubiertas de los motores del equipo de corte.

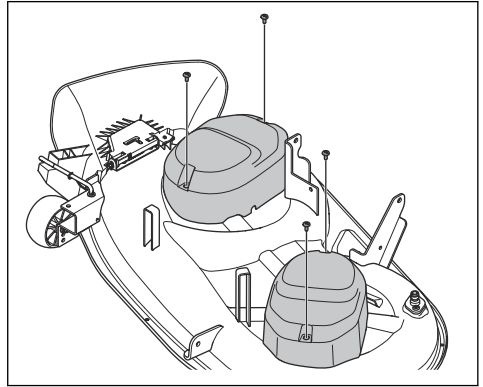

7. Siga los pasos que se indican a continuación para desconectar la articulación delantera.

- a) Quite el clip (A) y la arandela (B).

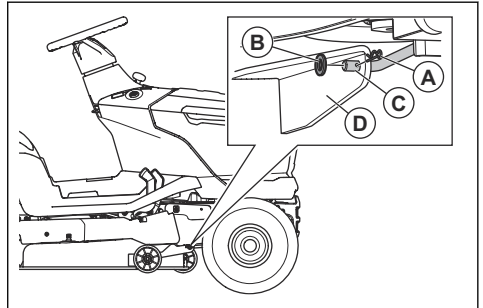

- b) Desconecte la articulación delantera (C) del soporte (D) del equipo de corte.

8. Siga los pasos que se indican a continuación para desconectar las 2 articulaciones traseras. Hay una articulación trasera en el lado izquierdo y una articulación trasera en el lado derecho del producto.



ADVERTENCIA: El equipo de corte pesa bastante. Coloque una palanca o una herramienta similar debajo del equipo de corte para sujetarlo cuando desconecte las 2 articulaciones traseras.



PRECAUCIÓN: Asegúrese de que el interruptor de encendido esté en la posición "O" y que la llave de contacto no esté puesta. Riesgo de daños en los componentes eléctricos.

- a) Retire el clip (E), la arandela (F) y el pasador (G) del lado izquierdo.

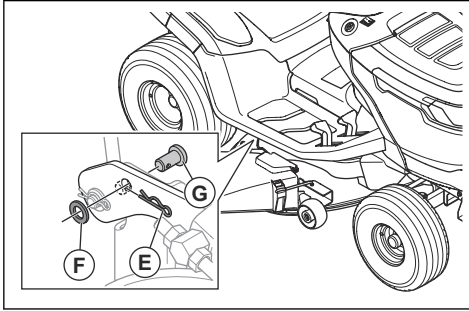

- b) Desconecte el equipo de corte de la articulación trasera izquierda.
 c) Sujete la palanca de altura de corte en la posición más baja con una mano. Retire el clip, la arandela y el pasador de la parte delantera de la articulación trasera derecha.



ADVERTENCIA: No suelte la palanca de ajuste de altura de corte. El mecanismo de ajuste de la altura de corte se acciona mediante un muelle. La fuerza del muelle puede causar lesiones por aplastamiento si no mantiene la palanca de corte en esa posición.

- d) Desconecte el equipo de corte de la articulación trasera derecha.
 e) Suelte con cuidado la palanca de altura de corte.



ADVERTENCIA: El mecanismo de ajuste de la altura de corte se acciona mediante un muelle. La fuerza del muelle puede provocar daños por aplastamiento. Mantenga los miembros del cuerpo alejados.

9. Coloque la palanca de altura de corte en la posición más alta.
 10. Retire el equipo de corte del producto.
 11. Para instalar el equipo de corte, efectúe el procedimiento en orden inverso.

- a) Asegúrese de que los soportes estén en la posición correcta al instalar el equipo de corte. El soporte del lado derecho (A) debe estar en la parte interior de la articulación trasera derecha. El soporte del lado izquierdo (B) debe estar en la parte exterior de la articulación trasera izquierda.

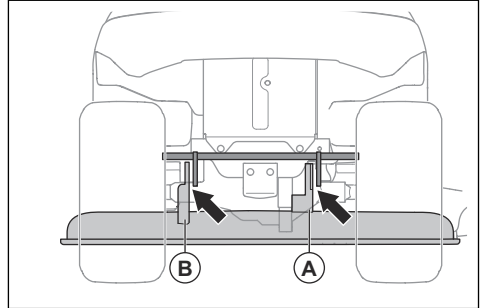

- b) Conecte los 2 cables al equipo de corte.

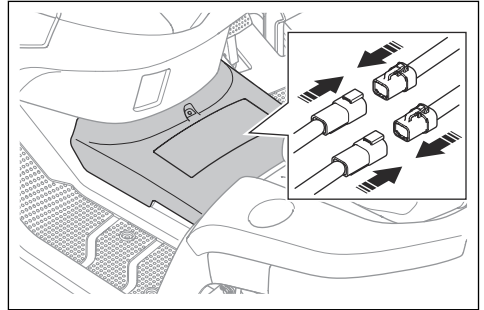

- c) Instale la cubierta del túnel del bastidor. Consulte *Extracción e instalación de la cubierta del túnel del bastidor en la página 64.*

Ajuste del paralelismo del equipo de corte

Ajuste de lado a lado del equipo de corte

Si no coincide la altura de corte en los lados derecho e izquierdo, es posible ajustar la altura de corte.

1. Asegúrese de que la presión de los 4 neumáticos sea correcta. Consulte *Presión de los neumáticos en la página 63.*
2. Estacione el cortacésped en una superficie nivelada.
3. Coloque el interruptor de encendido en la posición "O" y retire la llave de contacto.
4. Coloque el equipo de corte en la posición más alta.

- Mida la distancia (X) desde el borde inferior del equipo de corte hasta el suelo, tanto en el lado izquierdo como en el derecho. La distancia debe ser idéntica en los 2 lados.

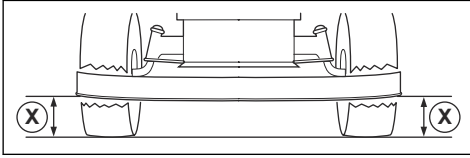

ADVERTENCIA: Las cuchillas del equipo de corte están afiladas y pueden causar lesiones. Utilice guantes protectores.

- Afloje las contratruercas de los tirantes de la altura de corte.

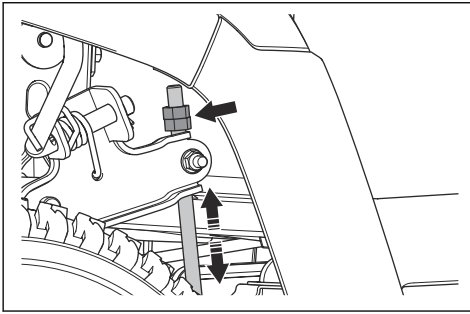

Nota: Los tirantes de la altura de corte se encuentran detrás del equipo de corte, delante de las ruedas traseras.

- Ajuste las tuercas de los tirantes de la altura de corte hasta que el equipo de corte tenga la misma altura de corte tanto en el lado izquierdo como en el lado derecho.
 - Gire las tuercas hacia la izquierda para bajar el equipo de corte.
 - Gire las tuercas hacia la derecha para subir el equipo de corte.
- Mida la distancia de nuevo. Siga realizando ajustes hasta que los 2 lados coincidan.
- Apriete las contratruercas cuando haya terminado de realizar el ajuste de lado a lado.
- Corte un poco de hierba y examine los resultados. Ajuste si es necesario.

Ajuste longitudinal del equipo de corte

El equipo de corte debe estar nivelado de lado a lado antes de proceder con el ajuste longitudinal. Consulte *Ajuste de lado a lado del equipo de corte en la página 65*.

- Asegúrese de que la presión de los 4 neumáticos sea correcta. Consulte *Presión de los neumáticos en la página 63*.
- Estacione el cortacésped en una superficie nivelada.
- Coloque el interruptor de encendido en la posición "O" y retire la llave de contacto.
- Coloque el equipo de corte en la posición más alta.
- Mida la distancia desde el borde inferior del equipo de corte hasta el suelo tanto en la parte trasera (A) como en la parte delantera (B). La distancia en la parte delantera debe ser de 5 a 10 mm más baja que en la parte trasera.

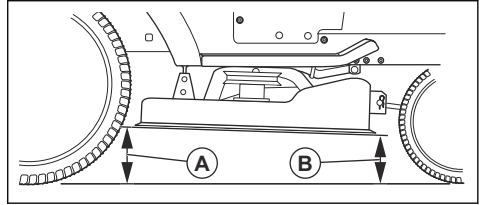

ADVERTENCIA: Las cuchillas del equipo de corte están afiladas y pueden causar lesiones. Utilice guantes protectores.

- Si es necesario ajustar la parte delantera, afloje la contratruerca y gire la tuerca de la articulación delantera.

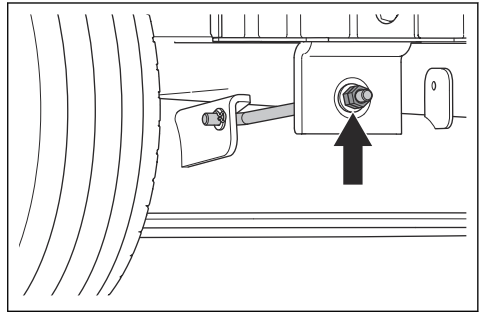

Nota: La articulación delantera se encuentra en la parte delantera del producto, detrás del silenciador.

- Gire la tuerca hacia la izquierda para bajar la parte delantera del equipo de corte.
- Gire la tuerca hacia la derecha para subir el equipo de corte.
- Apriete la contratruerca cuando haya terminado de realizar el ajuste en la parte delantera.

Inspección de las cuchillas



PRECAUCIÓN: Unas cuchillas dañadas o mal equilibradas pueden causar daños al producto. Sustituya las cuchillas si están dañadas. Acuda a un taller de servicio autorizado para que afilen las cuchillas y equilibren las cuchillas romas.

1. Retire el equipo de corte. Consulte *Extracción e instalación del equipo de corte en la página 64*.
2. Observe las cuchillas para ver si están dañadas y, si es necesario, afílarlas.

Sustitución de las cuchillas

1. Retire el equipo de corte. Consulte *Extracción e instalación del equipo de corte en la página 64*.
2. Bloquee las cuchillas con un bloque de madera.

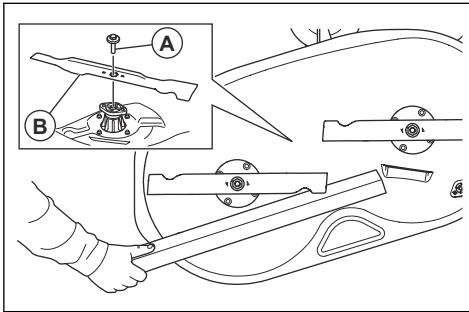

3. Quite el tornillo (A) y la cuchilla (B).
4. Instale las cuchillas nuevas. Asegúrese de que el extremo curvo de la cuchilla apunta hacia arriba.



ADVERTENCIA: Usar un tipo de cuchillas incorrecto puede causar que el equipo de corte arroje objetos y causar así lesiones graves. Utilice únicamente

las cuchillas que aparecen en *Datos técnicos en la página 76*.

5. Apriete los tornillos a 58.5–69.5 Nm.
6. Instale el equipo de corte. Consulte *Extracción e instalación del equipo de corte en la página 64*.

Ajuste de las ruedas antidesbroce

Las ruedas antidesbroce mantienen el equipo de corte en la posición correcta sobre el suelo para evitar el corte al ras en la mayoría de condiciones del terreno. Las ruedas antidesbroce están bien ajustadas si están ligeramente separadas del suelo cuando el equipo de corte está a la altura de corte necesaria.

1. Estacione el cortacésped en una superficie nivelada.
2. Coloque el interruptor de encendido en la posición "O" y retire la llave de contacto.
3. Coloque el equipo de corte a la altura de corte necesaria. Consulte *Ajuste de la altura de corte en la página 57*.
4. Quite la tuerca (A), el perno (B), la arandela (C), la rueda antidesbroce (D) y el casquillo (E).

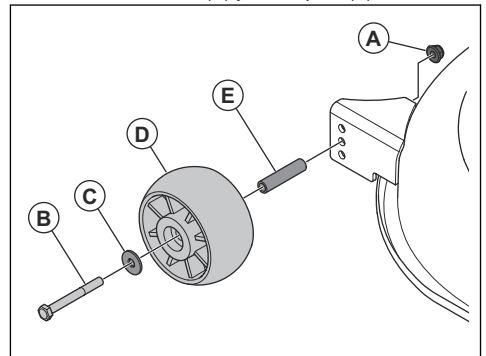

5. Instale la rueda antidesbroce, el casquillo, el perno, la arandela y la tuerca en 1 de los 3 orificios.
6. Ajuste todas las ruedas antidesbroce siguiendo el mismo procedimiento.

Resolución de problemas

Programa de resolución de problemas

Problema	Causa	Acción
La pantalla no se enciende cuando el interruptor de encendido se coloca en la posición "I".	La batería está descargada.	Cargue la batería. Consulte <i>Carga de la batería en la página 54</i> .
	La batería está en modo de reposo.	Para activar la batería, pulse el botón START durante 2 segundos. Si la batería no se activa, es preciso cargarla de forma continua hasta que esté completamente cargada. El tiempo de carga será mayor cuando la batería se encuentre en modo de suspensión.
	El fusible de la unidad de control de alimentación está fundido.	Sustituya el fusible de la unidad de control de alimentación; consulte <i>Para sustituir el fusible de la unidad de control de potencia en la página 63</i> Si el problema persiste, póngase en contacto con su taller de servicio Husqvarna.
	La pantalla o el cable de la pantalla están averiados.	Acuda a un taller de servicio Husqvarna.
	El interruptor de encendido está estropeado.	
El modo de conducción no se inicia al pulsar el botón START.	Procedimiento de arranque incorrecto.	Asegúrese de usar el procedimiento de arranque adecuado. Consulte <i>Puesta en marcha del producto en la página 56</i> .
	El botón START se ha pulsado menos de 2 segundos.	Pulse el botón START durante 2 segundos. Un cambio en la pantalla indica que el modo de conducción está activado.
	El panel de control está roto.	Acuda a un taller de servicio Husqvarna.



Problema	Causa	Acción
Los motores del equipo de corte no arrancan.	El equipo de corte no está acoplado.	Acople el equipo de corte. Consulte <i>Acoplamiento y desacoplamiento del equipo de corte en la página 57.</i>
	El cable del equipo de corte está mal conectado.	Conecte el equipo de corte al producto. Consulte <i>Extracción e instalación del equipo de corte en la página 64.</i>
	El equipo de corte está lleno de hierba.	Limpie el equipo de corte. Consulte <i>Limpieza del producto en la página 60.</i>
	La hierba está demasiado alta.	Ajuste la altura de corte a las condiciones de la hierba.
	La temperatura de las unidades de control de los motores del equipo de corte es demasiado alta.	Pare el producto y espere a que la temperatura disminuya. Reinicie después de 20 minutos.
	No se ha activado el sistema de funcionamiento marcha atrás (ROS).	Active el sistema de funcionamiento marcha atrás (ROS). Consulte <i>Uso del sistema de funcionamiento marcha atrás (ROS) en la página 58.</i>
	El sistema de funcionamiento marcha (ROS) se activa cuando intenta volver a poner en marcha el equipo de corte.	<ol style="list-style-type: none"> 1. Ponga el interruptor de encendido en la posición "I". 2. Active el modo de conducción. 3. Active el sistema de funcionamiento marcha atrás (ROS). 4. Acople el equipo de corte.
	El equipo de corte presenta un error.	<p>Desacople el equipo de corte. Si el problema continúa, detenga el producto y coloque el interruptor de encendido en la posición "O". Espere 5 minutos antes de intentar arrancar el producto de nuevo. Si el problema persiste, póngase en contacto con su taller de servicio Husqvarna.</p> <p>Efectúe la resolución de averías en la pantalla. Consulte <i>Indicadores LED encendidos en la pantalla en la página 71.</i></p>
	No hay recogedor de hierba, u otro accesorio, instalado en la tolva de descarga de hierba (si procede).	Asegúrese de que hay un recogedor de hierba, u otro accesorio, instalado en la tolva de descarga de hierba (si procede).
	La batería tiene poca carga y las cuchillas se han detenido para ahorrar energía. Consulte <i>Indicaciones de la batería en la página 54.</i>	Cargue la batería. Consulte <i>Carga de la batería en la página 54.</i>
	Los motores del equipo de corte están averiados.	Acuda a un taller de servicio Husqvarna.
	Las unidades de control de los motores del equipo de corte están averiadas.	
No hay alimentación en el cable que va al equipo de corte.		





Problema	Causa	Acción
La batería no se carga. Los LED situados encima de la toma para el cargador de batería no se encienden.	El cargador de batería no está enchufado correctamente a la toma de corriente o al producto.	Asegúrese de que el cargador de batería esté conectado correctamente. Consulte <i>Carga de la batería en la página 54</i> .
	El interruptor de encendido del cargador de batería está en la posición de apagado.	Coloque el interruptor de encendido del cargador de la batería en la posición de encendido.
	El cargador de batería está averiado.	Desconecte el cargador de batería y póngase en contacto con su taller de servicio Husqvarna.
	Hay un error interno.	
	La toma de corriente está averiada.	Enchufe el cargador de batería a una toma de corriente cuya tensión y frecuencia coincidan con los valores indicados en la placa de características técnicas.
La batería no se carga. Los indicadores LED situados encima de la toma del cargador de batería parpadean en rojo.	La temperatura no está dentro del intervalo de temperatura de carga.	Espera hasta que la temperatura de la batería vuelva a estar dentro del intervalo de temperaturas de carga permitido. Consulte <i>Carga de la batería en la página 54</i> . Busque símbolos de advertencia en la pantalla. Consulte <i>Indicadores LED encendidos en la pantalla en la página 71</i> y <i>Indicador de advertencia de la pantalla en la página 49</i> .
	La batería está averiada.	Desconecte el cargador de batería y póngase en contacto con su taller de servicio Husqvarna.
	Hay un error interno.	
La batería no se carga. Los indicadores LED situados encima de la toma del cargador de batería muestran el estado de carga en amarillo.	La temperatura de la batería es superior o inferior al intervalo de temperaturas de carga permitido.	Asegúrese de que el cargador y el producto se encuentran en una ubicación que esté dentro del intervalo de temperaturas de carga permitido. Consulte <i>Carga de la batería en la página 54</i> . Si el cargador está conectado, la carga se inicia automáticamente siempre que la temperatura de la batería esté dentro del intervalo permitido. Si el problema persiste, póngase en contacto con su taller de servicio Husqvarna.
Se producen vibraciones en el producto cuando el equipo de corte está acoplado.	Las cuchillas están flojas o dañadas.	Examine las cuchillas. Consulte <i>Inspección de las cuchillas en la página 67</i> . Si el problema persiste, póngase en contacto con su taller de servicio Husqvarna.
	Una o más cuchillas no están bien instaladas o no están equilibradas.	
	Un motor del equipo de corte está flojo.	
Se producen vibraciones en el producto cuando el equipo de corte está desacoplado.	Una o más ruedas están sueltas.	Realice una inspección visual. Si el problema persiste, póngase en contacto con su taller de servicio Husqvarna.
	El producto tiene una rueda desinflada.	
	Hay tornillos sueltos en el producto.	
	El motor de propulsión está flojo.	

Problema	Causa	Acción
El producto se para cuando intenta utilizarlo marcha atrás.	No se ha activado el sistema de funcionamiento marcha atrás (ROS).	Active el sistema de funcionamiento marcha atrás (ROS). Consulte <i>Uso del sistema de funcionamiento marcha atrás (ROS) en la página 58.</i>
El resultado del corte no es satisfactorio.	Las cuchillas están romas.	Revise las cuchillas para comprobar si están desgastadas o dañadas. Consulte <i>Inspección de las cuchillas en la página 67.</i>
	El césped está crecido o húmedo.	Consulte <i>Obtención de un buen resultado de corte en la página 58.</i>
	El equipo de corte no queda paralelo al suelo.	Ajuste el paralelismo del equipo de corte. Consulte <i>Ajuste del paralelismo del equipo de corte en la página 65.</i>
	El equipo de corte presenta una obstrucción por hierba.	Limpie el equipo de corte. Consulte <i>Limpieza del producto en la página 60.</i>
	El conducto central está obstruido con hierba (si procede).	Retire la hierba que obstruye el conducto central.
	Los orificios de aire del equipo de corte están obstruidos.	Limpie el equipo de corte. Consulte <i>Limpieza del equipo de corte en la página 61.</i>
	La presión de los neumáticos es distinta en el lado derecho e izquierdo.	Asegúrese de que la presión de los neumáticos sea la correcta. Consulte <i>Datos técnicos en la página 76.</i>
	El producto se hace funcionar a una velocidad excesiva.	Consulte <i>Obtención de un buen resultado de corte en la página 58.</i>
	El régimen del motor es demasiado bajo.	Consulte <i>Obtención de un buen resultado de corte en la página 58.</i>

Indicadores LED encendidos en la pantalla

Los indicadores LED de la pantalla se encenderán si hay un fallo o si no se cumplen las condiciones de funcionamiento. Consulte *Condiciones de funcionamiento en la página 49.*

Símbolo	Nombre	En la pantalla	Causa/acción
	Control de presencia del usuario (OPC)	El símbolo se muestra.	Se impide el arranque porque el usuario se ha levantado del asiento.
		El símbolo parpadea.	El usuario se ha levantado del asiento durante el modo de conducción.
	Indicador del freno de estacionamiento eléctrico	El símbolo se muestra.	El freno de estacionamiento eléctrico está acoplado.
		El símbolo parpadea.	El freno de estacionamiento eléctrico está desacoplado. Se impide el arranque. Consulte <i>Puesta en marcha del producto en la página 56.</i>

Símbolo	Nombre	En la pantalla	Causa/acción
	Indicador de acoplamiento de las cuchillas	El símbolo se muestra.	El equipo de corte está desacoplado.
		El símbolo parpadea durante unos segundos.	El equipo de corte está desacoplado. Se impide el arranque. Consulte <i>Puesta en marcha del producto en la página 56</i> .
	Indicador de advertencia	El símbolo se muestra.	Hay un error crítico en el producto. Pare el producto y ponga el interruptor de encendido en la posición "O". Espere 5 minutos antes de volver a ponerlo en marcha. Si el problema persiste, póngase en contacto con su taller de servicio Husqvarna.
		El símbolo parpadea.	Se ha producido un error en el producto. Consulte el significado de la combinación de símbolos que aparecen en la pantalla para obtener más información.
	Error de acoplamiento de las cuchillas	Los símbolos parpadean.	La temperatura del motor del equipo de corte o de su unidad de control es demasiado alta. Desacople el equipo de corte y espere a que la temperatura disminuya. Si el problema persiste, póngase en contacto con su taller de servicio Husqvarna.
			Hay un error en el motor del equipo de corte o en su unidad de control. Desacople el equipo de corte. Si el problema persiste, detenga el producto y espere 5 minutos antes de ponerlo en marcha de nuevo. Si el problema persiste, póngase en contacto con su taller de servicio Husqvarna.
	Indicador de modo de espera	El símbolo se muestra.	El producto está en modo de conducción.
		El símbolo parpadea.	El producto está en modo de espera.
	Error de espera	Los símbolos parpadean.	Se impide el arranque porque el pedal de avance o el pedal de marcha atrás están pisados. Consulte <i>Puesta en marcha del producto en la página 56</i> .

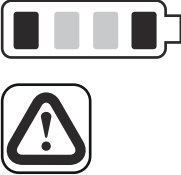
Símbolo	Nombre	En la pantalla	Causa/acción
	Indicador de carga de la batería	Los 4 LED parpadean secuencialmente.	La batería está cargando. Se impide el arranque porque el cargador está conectado. Consulte <i>Puesta en marcha del producto en la página 56</i> .
	Advertencia de la batería	<p>EL LED 1 del indicador de carga de la batería y el indicador de advertencia parpadean.</p> <p>LOS LED 1 y 4 del indicador de carga de la batería y el indicador de advertencia parpadean.</p>	<p>La batería está descargada. Cargue la batería. Consulte <i>Carga de la batería en la página 54</i>.</p> <p>La temperatura de la batería es superior a la recomendada. Pare el producto y ponga el interruptor de encendido en la posición "O". Espere a que la temperatura de la batería disminuya antes de volver a arrancar el producto. Si el problema persiste, póngase en contacto con su taller de servicio Husqvarna.</p>

Transporte, almacenamiento y eliminación

Transporte

- El producto es pesado y puede causar lesiones por aplastamiento. Tenga cuidado al cargarlo o descargarlo de un vehículo o remolque.
- Utilice solo un remolque homologado para el transporte del producto.
- Asegúrese de que conoce las normas de tráfico locales antes de transportar el producto en un remolque o circular por carretera.
- Para cargar el producto en un remolque con más facilidad, coloque el equipo de corte en la posición más alta.

Remolque del producto

Para mover el producto con la alimentación apagada, el freno de estacionamiento eléctrico debe estar desactivado.

1. Desactive el sistema del freno de estacionamiento eléctrico. Consulte *Movimiento manual del producto en la página 56*.
2. Remolque el producto únicamente a baja velocidad y en distancias cortas.

Amarre firme del producto para el transporte



ADVERTENCIA: Antes de sujetar el producto, debe leer y entender el capítulo

sobre seguridad. Consulte *Seguridad en la página 44*.



ADVERTENCIA: El freno de estacionamiento no es suficiente para bloquear el producto durante el transporte. Sujete firmemente el producto en el área de carga.

Equipo: 2 correas homologadas y 4 calzos para las ruedas.

1. Estacione el producto en el centro del área de carga.

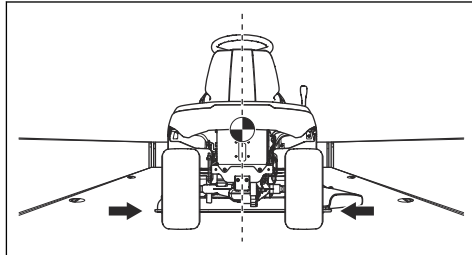

PRECAUCIÓN: Si el producto se va a transportar en un vehículo de transporte con cubierta, deje que se enfríe antes de colocarlo debajo de la cubierta.

2. Asegúrese de que el centro de gravedad del producto está por encima del eje de las ruedas del vehículo de transporte. Si se utiliza un remolque para el transporte, asegúrese de que la fuerza vertical que se aplica sobre la barra de remolque es correcta.

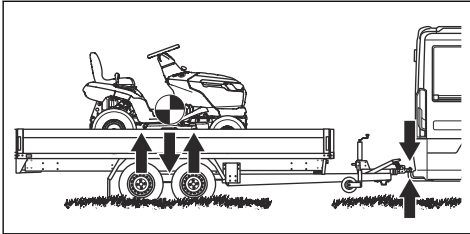

3. Aplique el freno de estacionamiento.
4. Retire todos los objetos sueltos.
5. Fije la primera correa a la barra de remolque.

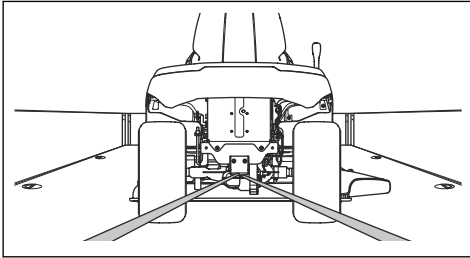

6. Tense la correa tirando hacia atrás para sujetar el producto en el área de carga.
7. Coloque la segunda correa alrededor del eje delantero.

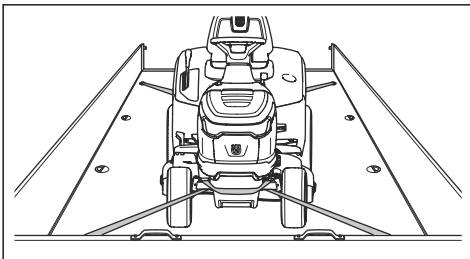

8. Sujete la correa al área de carga.
9. Tense la correa tirando hacia la parte delantera del área de carga para sujetar el producto al área de carga.

10. Coloque los calzos para las ruedas delante y detrás de las ruedas traseras.

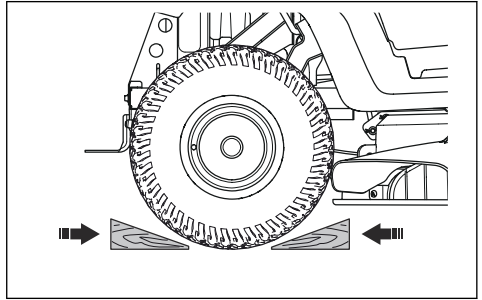

Transporte de las baterías

- Las baterías de 48 V suministradas cumplen los requisitos de la legislación sobre mercancías peligrosas.
- Siga el requisito especial sobre el embalaje y las indicaciones de las etiquetas para el transporte comercial realizado por terceros y agentes de transporte.
- Hable con alguien con formación especial en materiales peligrosos antes de enviar el producto. Respete todas las normativas nacionales.
- Cubra con cinta los contactos abiertos cuando ponga la batería en un paquete. Coloque la batería en un embalaje estrecho para evitar que se mueva.

Almacenamiento

Prepare el producto para guardarlo al final de la temporada o antes si va a almacenarlo durante más de 30 días.



ADVERTENCIA: Retire la hierba, las hojas y otros materiales inflamables del producto para disminuir el riesgo de incendio. Deje que el producto se enfríe antes de guardarlo.

- Ponga el interruptor de encendido en la posición "0".
- Limpie el producto; consulte *Limpieza del producto en la página 60*. Repare los daños en la pintura para evitar la corrosión.
- Examine el producto por si hubiera piezas dañadas o desgastadas, y apriete las tuercas y tornillos flojos.
- Cargue la batería completamente antes de su almacenamiento. Asegúrese de que la carga de las baterías es del 50 % o más durante el almacenamiento.

Nota: La batería puede entrar en el modo de suspensión cuando el producto está almacenado o el estado de carga es muy bajo. Para activar la batería, se debe pulsar el botón START durante 2 segundos. Si la batería no se activa, es

preciso cargarla de forma continua hasta que esté completamente cargada. El tiempo de carga será mayor cuando la batería se encuentre en modo de suspensión.

- Lubrique todas las boquillas de engrase, las juntas y los ejes.
- Guarde el producto en un lugar limpio y seco. Tape el producto con una cubierta protectora.

Nota: Su distribuidor puede proporcionarle una cubierta de protección para el almacenamiento o transporte de su producto.

- Mantenga el producto en un área cerrada para impedir el acceso a niños o personas no autorizadas.
- Guarde el producto y la fuente de alimentación en un lugar seco y al abrigo de las heladas.
- Si va a utilizar el producto, manténgalo almacenado en un lugar donde la temperatura ambiente esté comprendida entre 0 °C/32 °F y 50 °C/122 °F. Si no va a utilizar el producto, puede guardarlo en un lugar donde la temperatura ambiente esté comprendida entre -20 °C/-4 °F y 50 °C/122 °F.
- Proteja el producto de la luz del sol.
- No almacene el producto en lugares donde pueda generarse electricidad estática.

- Cuando el producto se desgaste, envíelo al distribuidor o llévelo a un lugar donde se recicle de forma adecuada.
- El aceite y las baterías pueden tener efectos perjudiciales para el medio ambiente. Respete los requisitos y las normas de reciclaje locales aplicables.
- No deseche la batería como residuo doméstico.
- Envíe la batería a un taller de servicio Husqvarna o deséchela en una ubicación de residuos para las baterías agotadas.

Desecho de la batería y del cargador

Los símbolos del producto o del embalaje indican que este producto no puede desecharse como residuo doméstico. En lugar de ello, debe enviarse a una estación de reciclaje apropiada para la recuperación de aparatos eléctricos y electrónicos.

Si se asegura de que se trata este producto correctamente, puede ayudar a contrarrestar el posible impacto negativo para el medio ambiente y las personas que podría darse por una gestión incorrecta de los residuos del mismo. Si desea información más detallada sobre el reciclaje de este producto, póngase en contacto con su ayuntamiento, el servicio de recogida de basuras o la tienda donde lo adquirió.

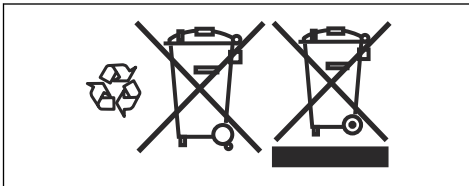

Eliminación

- Las sustancias químicas pueden ser peligrosas y no deben verterse al suelo. Deseche siempre los productos químicos en su centro de servicio o en una ubicación adecuada para su eliminación.

Datos técnicos

Datos técnicos

Dimensiones	
Anchura sin equipo de corte, mm	916
Anchura con equipo de corte, mm	990
Altura, mm	1100
Longitud, mm	1680
Peso, incl. equipo de corte y batería, kg	161
Distancia entre ejes, mm	1152
Anchura de vía delantera, mm	730
Anchura de vía trasera, mm	700
Presión de los neumáticos, delanteros, kPa/bar/PSI	150/1,5/21,76
Presión de los neumáticos, traseros, kPa/bar/PSI	100/1/14,5
Neumáticos delanteros	15×6-6
Neumáticos traseros	18×8.5-8
Máx. pendiente, grados	10
Peso máx. de remolcado con una pendiente de 10°, kg	100
Carga vertical máx. permitida sobre la barra de remolque, N/kg	250/25
Carga horizontal máx. permitida sobre la barra de remolque, N/kg	250/25
Motor de propulsión	
Tipo de motor	Motor de CC sin escobillas
Tensión, V	48
Potencia nominal del motor, kW	1,5
Régimen máximo del motor, rpm	3500
Transmisión	
Marca	LINIX
Volumen de grasa, litros	0,12
Máx. velocidad de avance, km/h	10
Máx. velocidad de marcha atrás, km/h	6
Sistema eléctrico	
Tipo	48 V CC, negativo a tierra
Fusible principal, A	80
Fusible del equipo de corte, A	80
Fusible para la unidad de control de alimentación, A/V.	3/58

Tipo de lámpara	12 V, 18 W
Equipo de corte	
Anchura de corte, mm	950
Potencia del motor del equipo de corte, kW	3 × 0,9
Altura de corte, 6 posiciones, mm	25-100
Emisiones de ruido ⁶	
Nivel de potencia acústica medida, dB(A)	98
Nivel de potencia acústica garantizada, dB(A)	100
Niveles acústicos ⁷	
Nivel de presión sonora en el oído del usuario, dB(A)	83
Niveles de vibración ⁸	
Nivel de vibración en el volante, m/s ²	1,2
Nivel de vibración en el asiento, m/s ²	2,0
Cuchillas	
Longitud de las cuchillas, mm	483
Referencia	537 67 42-08
Referencia, kit triturador (accesorio) ⁹	547 55 55-01
Referencia, cuchilla trituradora (accesorio) ¹⁰	537 67 43-08



ADVERTENCIA: Utilice únicamente los equipos de corte especificados en este manual. Los equipos de corte que no estén homologados para el producto pueden causar proyección de objetos a alta velocidad, lo que podría causar lesiones graves.

Puntos de control	
Paralelismo, equipo de corte con altura de corte en la posición 1	5-10 mm (0,197-0,394 pulg.)
Control de la altura de corte en la posición 1	25 ± 2 mm (0,98 ± 0,079 pulg.)

Baterías homologadas

Utilice solo baterías originales para este producto.

⁶ Emisiones sonoras en el entorno medidas como potencia acústica (L_{WA}) según la directiva 2000/14/CE.

⁷ Nivel de presión sonora conforme a la norma EN ISO 5395. Los datos referidos del nivel de presión sonora tienen una dispersión estadística habitual (desviación típica) de 3,0 dB(A).

⁸ Nivel de vibración conforme a EN ISO 5395. Los datos referidos del nivel de vibración poseen una dispersión estadística habitual (desviación típica) de 1,5 m/s² (volante) y 1,5 m/s² (asiento).

⁹ El kit triturador incluye cuchillas, placa trituradora y piezas para el montaje.

¹⁰ Utilice las cuchillas solo con el kit de trituración 547 55 55-01 completo.

Batería	EM-5240Li
Referencia	598 84 43-01
Tipo	Ion-litio
Capacidad de la batería, Ah	38,5
Tensión nominal, V	50,4
Peso, kg/lb	17/38

Cargadores de batería homologados

Cargador de batería	PS300C (incluido)	PS900C (opcional)
Tensión de entrada, V	220–240	220–240
Corriente de entrada, A	1,8	4,5
Frecuencia, Hz	50	50
Potencia, W	300	900
Tensión de salida, V	58	58
Corriente de salida, A	5,3	15,5

Servicio técnico

Haga una comprobación anual en un centro de servicio autorizado para asegurarse de que el producto funcione de manera segura y sin problemas durante la temporada alta. El mejor momento para realizar el mantenimiento o la revisión de este producto es la temporada baja.

Al enviar un pedido de piezas de repuesto, proporcione información sobre el año de compra, el modelo, el tipo y el n.º de serie.

Utilice siempre piezas de repuesto originales.

Declaración de conformidad

Declaración de conformidad CE

Nosotros, Husqvarna AB, SE 561 82 Huskvarna, SUECIA, Tel. +46 36 146500, declaramos bajo nuestra exclusiva responsabilidad que el producto:

Descripción	Tractor cortacésped
Marca	Husqvarna
Tipo/Modelo	TS 100i
Identificación	Número de serie a partir del 2023 en adelante

Cumple las siguientes directivas y normas de la UE:

Directiva/Norma	Descripción
2006/42/CE	"relativa a las máquinas"
2014/30/UE	"relativa a la compatibilidad electromagnética"
2000/14/CE	"relativa a las emisiones sonoras en el entorno"
2011/65/UE	"relativa a restricciones de utilización de determinadas sustancias peligrosas en aparatos eléctricos y electrónicos"

y que se aplican las especificaciones técnicas o las normas siguientes: EN ISO 12100:2010, EN ISO 5395-1:2013+A1:2018, EN ISO 5395-3:2013+A1:2017+A2:2018, EN 62841-1:2015/AC:2015/A11:2022, EN ISO 14982:2009, EN 61000-6-2:2005, EN 61000-6-3:2007+A1:2011+AC:2012, EN 50665:2017, EN IEC 63000:2018.

Organismo notificado: 0197, TÜV Rheinland LGA Products GmbH, Tillystrasse 2, 90431 Nürnberg, Germany, ha certificado la conformidad con la Directiva del Consejo 2000/14/CE, Procedimiento de evaluación de conformidad: Anexo VI.

Para obtener información respecto a las emisiones sonoras, consulte *Datos técnicos en la página 76*.

Husqvarna, 2024-01-30



Claes Losdal, Director de desarrollo/productos de jardín, Husqvarna AB

Responsable de la documentación técnica



ÍNDICE

Introdução.....	80	Resolução de problemas.....	108
Segurança.....	84	Transporte, armazenamento e eliminação.....	113
Montagem.....	91	Especificações técnicas.....	116
Funcionamento.....	93	Assistência.....	118
Manutenção.....	99	Declaração de conformidade.....	119

Introdução

Inspeção pré-entrega e números de produto

assinada do documento de inspeção pré-entrega do seu distribuidor.

Nota: Foi realizada uma inspeção pré-entrega deste produto. Certifique-se de que recebe uma cópia

Informação de contacto da oficina autorizada:	
Este manual do utilizador pertence ao produto com o número de produto/número de série:	
/	
Motor:	

Descrição do produto

Este é um trator corta-relva com a plataforma de corte instalada entre os eixos dianteiro e traseiro. O produto é alimentado a bateria e integra uma bateria instalada.

Finalidade

Este produto é utilizado apenas para cortar relva em jardins privados com inclinação não superior a 10°. Não deve ser utilizado em parques públicos, campos desportivos e aplicações agrícolas ou florestais. Fixe um acessório opcional para utilizar o produto para outras tarefas. Utilize apenas o produto com acessórios aprovados pelo fabricante. Para obter mais informações, contacte uma oficina autorizada.

A utilização do produto de forma diferente constitui uma utilização incorreta. Irá anular a garantia e isentar o fabricante de responsabilidade por danos ao utilizador ou terceiros.

Consulte as diretivas locais quanto à utilização de corta-relvas.

Faça um seguro para o seu produto

Certifique-se de que o seu seguro cobre o seu novo produto. Fale com a sua companhia de seguros caso não tenha a certeza. Recomendamos um seguro totalmente abrangente que inclua proteção contra terceiros, incêndios, danos, roubo e responsabilidade civil.

Vista geral do produto

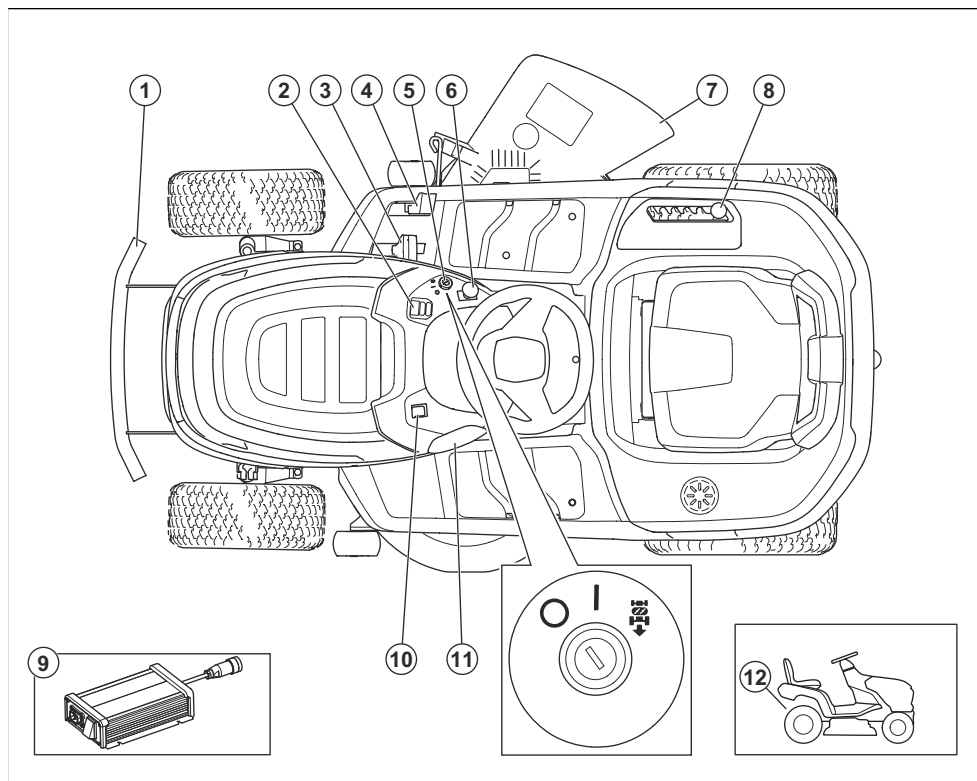

1. Para-choques dianteiro
2. Visor
3. Pedal de avanço
4. Pedal de marcha-atrás
5. Interruptor de alimentação
6. Botão da TDF
7. Defletor
8. Alavanca da altura de corte
9. Carregador de bateria
10. Interruptor das luzes
11. Tomada para carregador de bateria
12. Alavanca para ativar ou desativar o travão de estacionamento elétrico

Descrição geral do visor

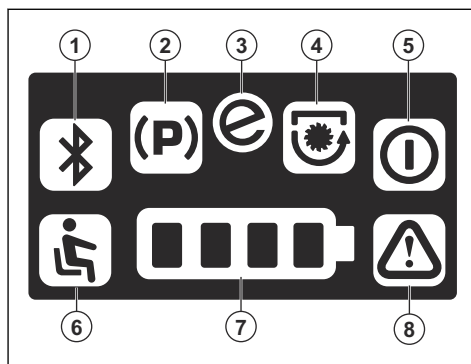

1. Não utilizado neste produto
2. Indicador do travão de estacionamento
3. Indicador Save
4. Indicador de lâminas engatadas

5. Indicador do modo de espera
6. Controlo de presença do operador (OPC)
7. Indicador de nível da bateria
8. Indicador de aviso

Husqvarna Connect

O manual do utilizador e mais informações sobre o produto encontram-se disponíveis na aplicação Husqvarna Connect. A Husqvarna Connect é uma aplicação gratuita para o seu dispositivo móvel. Consulte *Começar a utilizar Husqvarna Connect na página 93*.

Controlo de presença do utilizador (OPC)

O OPC é ativado quando o utilizador se levanta do banco. O motor de acionamento para. Os motores da plataforma de corte param se as lâminas forem engatadas. Consulte *Condições de funcionamento na página 89*.

Luz de trabalho

O produto dispõe de luz de trabalho. Prima o interruptor de alimentação para ligar (B) ou desligar (A) a luz de trabalho.

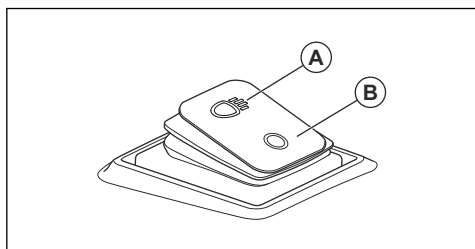

Símbolos no produto



AVISO: Este produto pode ser perigoso e provocar ferimentos graves ou a morte do utilizador ou de terceiros. Tenha cuidado e utilize o produto corretamente.



Leia o manual do utilizador com atenção e certifique-se de que compreende as instruções antes de utilizar este produto.



Retire a chave do interruptor de alimentação antes de efetuar a manutenção do produto.



Travão de estacionamento automático



Ative o travão de estacionamento elétrico.



Desative o travão de estacionamento elétrico.



Alimentação desligada



Alimentação ligada

START

Iniciar o modo de condução.



Altura de corte



Sistema de funcionamento em marcha-atrás (ROS)



Marcha-atrás



Avançar



Luzes de trabalho ligadas/desligadas



Utilize protetores acústicos.



As lâminas não estão ativadas.



As lâminas estão ativadas.



Mantenha o corpo afastado das peças rotativas.



Mantenha o corpo afastado das lâminas rotativas.



Tenha cuidado com objetos projetados e ricochetes.



Não corte relva ao longo de um declive. Não corte relva em terrenos com um declive superior a 10°.



Perigo de capotamento



Olhe para trás antes e durante as deslocações em marcha-atrás.



Nunca transporte passageiros no produto ou equipamento.



Mantenha as outras pessoas afastadas.



Nenhum passo



MAX. XXXN / (XXXkg)

A carga vertical máxima permitida na barra de reboque está especificada em *Especificações técnicas na página 116* na etiqueta.



MAX. XXXN / (XXXkg)

A carga horizontal máxima permitida na barra de reboque está especificada em *Especificações técnicas na página 116* e na etiqueta.



Não tente reparar a bateria. Contacte o seu distribuidor com assistência técnica da Husqvarna.



Emissão de ruído para a etiqueta ambiental de acordo com as diretivas e regulamentos da União Europeia e do Reino Unido e o regulamento "Protection of the Environment Operations (Noise Control) Regulation 2017" (regulamento de proteção de operações no meio ambiente [controlo do ruído] de 2017) da Nova Gales do Sul. O nível de potência sonora garantido do produto está especificado em *Especificações técnicas na página 116* e na etiqueta.



Código para leitura



O produto está em conformidade com as diretivas CE aplicáveis.



Este produto está em conformidade com os regulamentos aplicáveis do Reino Unido.

Nota: Os restantes símbolos/autocolantes no produto referem-se a requisitos legais específicos do mercado.

Etiqueta no produto



PERIGO – Mantenha as mãos e os pés afastados.

Danos no produto

Não somos responsáveis por danos no nosso produto se:

- o produto tiver sido incorretamente reparado.
- o produto tiver sido reparado com peças que não sejam do fabricante ou que não sejam aprovadas pelo fabricante.

Segurança

Definições de segurança

Os avisos, as precauções e as notas são utilizados para indicar partes especialmente importantes do manual.



ATENÇÃO: Utilizado no caso de existir risco de ferimento ou morte para o utilizador ou transeuntes, se não forem respeitadas as instruções do manual.



CUIDADO: Utilizado se existir risco de danos para o produto, para outros materiais ou para a área adjacente, se não forem respeitadas as instruções do manual.

Nota: Utilizado para disponibilizar informações adicionais necessárias numa determinada situação.

Avisos gerais de segurança do produto



ATENÇÃO: Leia todos os avisos de segurança, as instruções, as ilustrações e as especificações fornecidos com este produto. O incumprimento das instruções indicadas abaixo poderá resultar em choques elétricos, incêndios e/ou ferimentos graves.

Guarde todos os avisos e instruções para referência futura. O termo "produto" nos avisos refere-se a produtos (com fios) ligados à corrente elétrica ou a produtos (sem fios) de funcionamento a bateria.

Segurança no local de trabalho

- **Mantenha a área de trabalho limpa e bem iluminada.** Áreas desarrumadas ou escuras convidam ao acidente.
- **Não utilize o produto em ambientes explosivos, tal como na presença de poeiras, gases ou líquidos inflamáveis.** O produto cria faíscas que podem inflamar poeiras ou gases.
- **Mantenha as crianças e restantes pessoas afastadas enquanto opera o produto.** As distrações podem fazê-lo perder o controlo.

- o produto tiver um acessório que não seja do fabricante ou que não seja aprovado pelo fabricante.
- o produto não tiver sido reparado por um centro de assistência autorizado ou por uma autoridade aprovada.

Segurança pessoal

- **Mantenha-se em alerta, tenha atenção ao que está a fazer e use o bom senso ao utilizar um produto. Não utilize um produto se estiver cansado ou sob a influência de drogas, álcool ou medicação.** Um momento de desatenção ao utilizar os produtos pode resultar em lesões pessoais graves.
- **Use equipamento de proteção pessoal. Use sempre proteção ocular.** A utilização de equipamento de proteção como máscara antipoeira, calçado de segurança antiderrapante, capacete ou protetores acústicos nas condições apropriadas irá reduzir os ferimentos pessoais.
- **Prevenção de arranque não intencional. Certifique-se de que o interruptor se encontra desligado antes de ligar o produto à fonte de alimentação e/ou à bateria, ou de o pegar ou transportar.** Transportar os produtos com o dedo no interruptor ou ligar os produtos à corrente elétrica com o interruptor ligado é um convite aos acidentes.
- **Remova qualquer chave de ajuste ou chave de porcas antes de ligar o produto.** Uma chave de porcas ou uma chave ligada a uma peça em rotação do produto pode resultar em lesões pessoais.
- **Não se debruce. Mantenha o equilíbrio e os pés sempre bem assentes.** Isto permite um melhor controlo do produto em situações inesperadas.
- **Vista-se adequadamente. Não use peças de roupa soltas ou jóias. Mantenha o cabelo e roupas longe de quaisquer peças em movimento.** Roupas soltas, jóias ou cabelo comprido podem ser apanhados nas peças em movimento.
- **Se forem fornecidos dispositivos para a ligação de equipamentos de extração e de recolha de poeiras, assegure-se de que estes estão ligados e são utilizados corretamente.** A utilização da recolha de poeiras pode reduzir os riscos relacionados com poeiras.
- **Siga sempre os princípios de segurança dos produtos, mesmo que já esteja familiarizado com os mesmos devido a utilização frequente.** Uma ação descuidada pode provocar ferimentos graves numa fração de segundo.

Utilização e tratamento do produto

- **Não force o produto. Utilize o produto adequado para a sua aplicação.** O produto adequado

proporcionará melhores resultados e permitirá uma utilização em segurança para os fins a que se destina.

- **Não utilize o produto se o interruptor não ligar ou desligar.** Qualquer produto que não possa ser controlado com o interruptor é perigoso e tem de ser reparado.
- **Desligue a ficha da fonte de alimentação elétrica e/ou retire a bateria, se amovível, do produto antes de efetuar quaisquer ajustes, mudar acessórios ou guardar os produtos.** Estas medidas de prevenção reduzem o risco de ligar o produto acidentalmente.
- **Guarde os produtos que não estão a ser utilizados fora do alcance das crianças e não permita que qualquer pessoa não familiarizada com o produto ou com estas instruções utilize o produto.** Os produtos são perigosos nas mãos de utilizadores inexperientes.
- **Efetue a manutenção dos produtos e dos acessórios. Verifique a existência de bloqueios ou de falhas no alinhamento das peças móveis, danos nas peças e qualquer outra condição que possa afetar o funcionamento do produto. Se estiver danificado, repare o produto antes de o utilizar.** Muitos acidentes são causados por produtos com uma manutenção inadequada.
- **Mantenha as ferramentas de corte afiadas e limpas.** Ferramentas de corte com as zonas de corte afiadas e bem mantidas têm menos probabilidades de bloquear e são mais fáceis de controlar.
- **Use o produto, acessórios e brocas, etc. de acordo com estas instruções, tomando em consideração as condições de funcionamento e o trabalho a ser executado.** A utilização do produto para operações diferentes das previstas pode resultar numa situação perigosa.
- **Mantenha os punhos e as superfícies onde se segura secos, limpos e sem óleo nem massa lubrificante.** As superfícies onde se segura e os punhos escorregadios não permitem um controlo e um manuseamento seguros do produto em situações inesperadas.

Utilização e manutenção da bateria

- **Recarregue a bateria apenas com o carregador especificado pelo fabricante.** Um carregador adequado para um tipo de bateria pode criar risco de incêndio quando usado com outra bateria.
- **Utilize produtos apenas com as baterias especificamente concebidas para os mesmos.** A utilização de quaisquer outras baterias pode criar risco de ferimentos e incêndio.
- **Quando a bateria não está a ser utilizada, mantenha-a afastada de outros objetos metálicos, como clips, moedas, chaves, pregos, parafusos ou outros objetos metálicos pequenos que possam fazer a ligação entre os dois terminais.** Provocar curto-circuitos nos terminais das baterias pode provocar queimaduras ou um incêndio.

- **Em condições extremas, é possível que o líquido da bateria varta; evite o contacto. Se ocorrer algum contacto accidental, lave com água. Se o líquido entrar em contacto com os olhos, procure assistência médica adicional.** O líquido vertido da bateria pode provocar irritações ou queimaduras.
- **Não utilize uma bateria ou uma ferramenta que se encontre danificada ou modificada.** As baterias danificadas ou modificadas podem apresentar um comportamento imprevisível que pode resultar em incêndios, explosões ou ferimentos graves.
- **Não exponha uma bateria ou uma ferramenta a fogo ou temperaturas excessivas.** A exposição a fogo ou temperaturas superiores a 130 °C pode provocar uma explosão.
- **Siga todas as instruções de carregamento e não carregue a bateria ou a ferramenta fora do intervalo de temperatura especificado nas instruções.** Os carregamentos impróprios ou a temperaturas fora do intervalo especificado podem danificar a bateria e aumentar o risco de incêndio.

Assistência

- **Garanta que a manutenção do seu produto é efetuada por um técnico de reparações qualificado e que utilize apenas peças de substituição idênticas.** Desta forma, garante a manutenção da segurança do produto.
- **Nunca deve efetuar a manutenção de baterias danificadas.** A manutenção das baterias deve ser efetuada apenas pelo fabricante ou por prestadores de serviços autorizados.

Instruções de segurança gerais



ATENÇÃO: Este produto pode amputar mãos e pés, e projetar objetos. Se não respeitar as instruções de segurança, tal pode resultar em ferimentos graves ou morte.



ATENÇÃO: Não continue a utilizar o produto com um equipamento de corte danificado. O equipamento de corte danificado pode projetar objetos e causar ferimentos graves ou a morte. Substitua as lâminas danificadas de imediato.



ATENÇÃO: Este produto produz um campo eletromagnético durante o funcionamento. Em determinadas circunstâncias, este campo pode interferir com o funcionamento de implantes médicos ativos ou passivos. Para diminuir o risco de ferimentos graves ou mortais, recomendamos que os portadores de implantes médicos consultem o seu médico

e o fabricante do implante antes de utilizar este produto.



ATENÇÃO: Leia as instruções de aviso que se seguem antes de utilizar o produto.

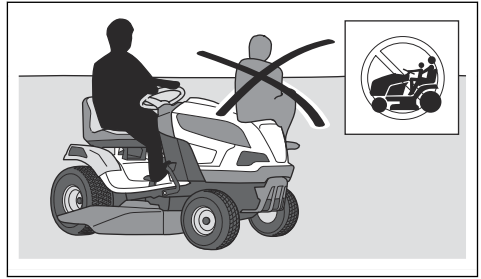

- Não deixe o produto sem supervisão enquanto está ligado. Antes de deixar o produto sem supervisão, pare sempre as lâminas, certifique-se de que o travão de estacionamento está engatado, pare o motor e remova a chave do interruptor de alimentação.
- Apenas utilize o produto durante o dia ou em condições de boa iluminação. Mantenha o produto a uma distância de segurança de orifícios ou outras irregularidades no solo. Tenha atenção com outros possíveis riscos.
- Não utilize o produto em condições atmosféricas desfavoráveis, por exemplo, nevoeiro, chuva, localizações molhadas ou com humidade, ventos fortes, frio intenso, risco de trovoadas, etc.
- Procure e marque as pedras e outros objetos fixos para prevenir colisões.
- Retire da área quaisquer objetos como pedras, brinquedos, fios, etc., que possam ficar presos ou ser projetados.

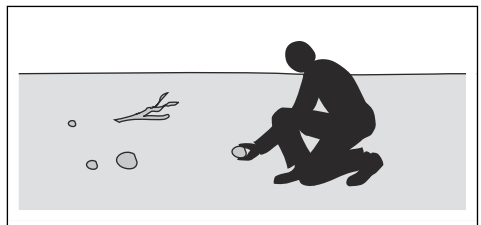

- Não permita a utilização ou a manutenção do produto por crianças ou outras pessoas sem aprovação para utilizar o produto. A legislação local pode regular a idade do utilizador permitida.
- Certifique-se de que ninguém permanece nas imediações do produto quando ligar o mesmo, ativar a transmissão ou começar a deslocar o produto.
- Esteja atento ao trânsito ao cortar junto a uma estrada ou atravessar uma estrada.
- Não utilize o produto quando estiver cansado, sob o efeito de álcool ou drogas, tiver tomado medicamentos ou outros produtos que possam afetar negativamente a sua visão, atenção, capacidade de discernimento ou o seu controlo físico.

- Tenha sempre cuidado e use o seu senso comum. Evite todas as situações que considere estarem para além das suas capacidades. Em caso de dúvidas quanto aos procedimentos de funcionamento após a leitura do manual do utilizador, consulte um especialista antes de continuar.
- Leia e compreenda o manual do utilizador e as instruções presentes no produto com atenção antes de o ligar.
- Aprenda a utilizar o produto e os respetivos controlos em segurança, e saiba como parar o produto rapidamente.
- Aprenda a reconhecer os autocolantes de segurança.
- Não altere este produto nem o utilize se houver a possibilidade de ter sido alterado por outros.
- Mantenha o produto limpo para se certificar de que consegue ler bem os sinais e os autocolantes.
- Tenha em atenção que o utilizador é responsável pelos acidentes que incluam outras pessoas ou a respetiva propriedade.
- Não coloque as mãos ou os pés junto de peças rotativas.
- Não coloque as mãos ou os pés por baixo do produto.
- Mantenha sempre a distância da abertura de descarga.
- Certifique-se de que o material descarregado não atinge outras pessoas ou animais.
- Certifique-se de que o material descarregado não atinge paredes ou outras superfícies duras. Os materiais descarregados podem fazer ricochete.
- Pare sempre as lâminas quando utilizar o produto em superfícies de gravilha.
- Não utilize a plataforma de corte se a calha de descarga ou outros dispositivos de segurança estiverem em falta ou apresentarem defeitos.
- Desengate sempre as lâminas quando não estiver a cortar.
- Não utilize a plataforma de corte para cortar folhas ou outros materiais indesejados que possam causar acumulação.
- Não transporte passageiros. O produto apenas pode ser utilizado por uma pessoa.

- Tenha cuidado ao colocar o produto num reboque ou camião e ao retirar o produto de um reboque ou camião.
- Estacione sempre o produto numa superfície nivelada com a alimentação desligada.
- Desligue o produto e certifique-se de que todas as peças estão paradas antes de limpar ou efetuar a manutenção do produto.
- Desligue o produto e certifique-se de que todas as peças estão paradas antes de remover o coletor de relva ou remover bloqueios na calha de descarga.
- Deixe o produto arrefecer antes de o armazenar.

Instruções de segurança relativamente a crianças



ATENÇÃO: Leia as instruções de aviso que se seguem antes de utilizar o produto.

- Podem ocorrer acidentes graves se não prestar atenção às crianças que se encontram nas proximidades do produto. As crianças podem ser atraídas pelo produto e pelo corte da relva. É muito provável que as crianças não se mantenham onde as viu pela última vez.
- Mantenha as crianças afastadas da área a cortar. Certifique-se de que está presente um adulto responsável pelas crianças.
- Mantenha-se vigilante e pare o produto caso se encontrem crianças na zona de trabalho. Tenha muito cuidado perto de cantos, arbustos, árvores ou outros objetos que previnam uma visão clara.
- Antes e durante a deslocação do produto em marcha-atrás, olhe para trás e para baixo para se certificar de que não estão presentes crianças pequenas nas proximidades do produto.
- Não permita o transporte das crianças. Podem cair e sofrer ferimentos graves ou prevenir a realização de manobras seguras do produto.
- Não permita que as crianças utilizem o produto.

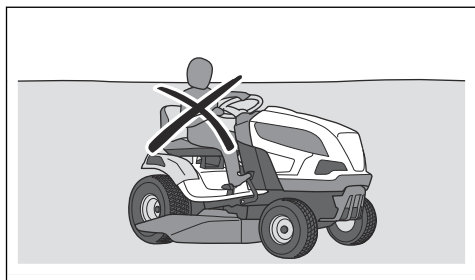

Segurança da bateria



ATENÇÃO: Leia as instruções de aviso que se seguem antes de utilizar o produto.

Geral:

- Leia todos os avisos de segurança e todas as instruções. O incumprimento dos avisos e das instruções poderá resultar em choques elétricos, incêndios e/ou ferimentos graves.
- As instalações e reparações devem ser efetuadas exclusivamente pelo distribuidor com assistência técnica autorizado. Nunca tente instalar nem reparar as baterias.
- Verifique regularmente se as baterias estão intactas. As baterias danificadas ou modificadas podem apresentar um comportamento imprevisível que pode resultar em incêndios, explosões ou ferimentos graves. Nunca repare nem abra baterias danificadas.
- Uma bateria danificada pode causar uma explosão e provocar ferimentos. Se a bateria estiver deformada ou danificada, não a utilize e fale com uma oficina autorizada Husqvarna.
- Não desmonte, abra ou destrua baterias.
- Não sujeite as baterias a choques mecânicos.
- Não exponha as células ou baterias ao calor nem ao fogo. Evite o armazenamento à luz solar direta.
- Não provoque um curto-circuito das baterias. Não armazene baterias num local onde possam provocar curtos-circuitos nas outras ou onde outros objetos metálicos possam provocar curtos-circuitos.
- Não permita que o conteúdo da bateria entre em contacto com a pele ou os olhos. Se houver contacto, lave a área afetada com quantidades abundantes de água e consulte um médico.
- Não utilize baterias que não tenham sido concebidas para utilização com o equipamento.
- Não misture células de fabrico, capacidade, tamanho ou tipo diferentes no mesmo equipamento.
- Mantenha as células ou baterias fora do alcance de crianças.
- Mantenha a bateria limpa e seca.
- Utilize a bateria apenas para a função a que se destina.

Baterias de 48 V:

- As baterias de 48 V Husqvarna são utilizadas exclusivamente como fonte de alimentação para os produtos com condutor Husqvarna a bateria. Para evitar ferimentos, a bateria não deve ser usada como fonte de alimentação em outras ferramentas.
- Nunca utilize baterias nem aparelhos defeituosos, modificados ou danificados.
- Nunca tente modificar nem reparar os aparelhos ou as baterias. Todas as reparações devem ser efetuadas exclusivamente pelo revendedor com assistência técnica autorizado.

Instruções de segurança para funcionamento



ATENÇÃO: Leia as instruções de aviso que se seguem antes de utilizar o produto.

- Olhe sempre para baixo e para trás antes e durante as deslocações em marcha-atrás. Esteja atento aos obstáculos de todas as dimensões.
- Diminua a velocidade antes de fazer uma curva.
- Pare as lâminas quando se deslocar em zonas que não irá cortar.



CUIDADO: Leia as instruções de precaução que se seguem antes de utilizar o produto.

- Desloque-se com cuidado junto a pedras e outros objetos de maiores dimensões e certifique-se de que as lâminas não embatem nos objetos.
- Não utilize o produto ao longo de objetos. Se utilizar o produto ao longo ou em algum objeto, pare e examine o produto e a plataforma de corte. Se necessário, repare quaisquer danos antes de recomençar.

Equipamento de proteção pessoal



ATENÇÃO: Leia as instruções de aviso que se seguem antes de utilizar o produto.

- Utilize equipamento de proteção pessoal aprovado ao utilizar o produto. O equipamento de proteção pessoal não previne totalmente os ferimentos mas diminui a respetiva gravidade em caso de acidente. Obtenha ajuda junto do seu distribuidor para selecionar o equipamento certo.
- Utilize protetores acústicos aprovados. A exposição prolongada a ruídos pode provocar danos auditivos permanentes.
- Use botas ou sapatos antiderrapantes resistentes. Recomenda-se calçado com biqueira de aço. Não use calçado aberto nem ande com os pés descalços.

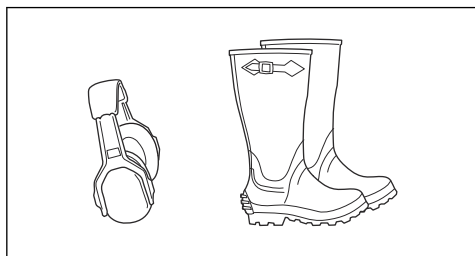

- Use luvas de proteção sempre que necessário, por exemplo, ao fixar, examinar ou limpar o equipamento de corte.
- Não utilize vestuário largo, joias ou outros itens que possam ficar presos nas peças móveis.
- Mantenha equipamentos de primeiros socorros e um extintor de incêndio por perto.

Dispositivos de segurança no produto



ATENÇÃO: Leia as instruções de aviso que se seguem antes de utilizar o produto.

- Não utilize um produto com dispositivos de segurança danificados ou que não funcionem corretamente. Verifique regularmente os dispositivos de segurança. Se os dispositivos de segurança estiverem danificados, contacte a sua oficina Husqvarna autorizada.
- Não realize modificações aos dispositivos de segurança. Não utilize o produto se as placas de proteção, as coberturas de proteção, os interruptores de segurança e outros dispositivos de proteção não estiverem fixos ou estiverem defeituosos.

Verificar o interruptor de alimentação

1. Desligue o cabo do carregador de bateria.
2. Rode o interruptor de alimentação para a posição "I". Certifique-se de que todos os LED utilizados no visor se acendem.

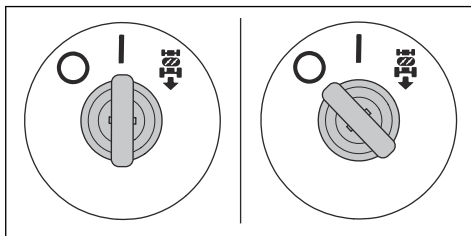

3. Rode o interruptor de alimentação para a posição "O". Certifique-se de que o produto para imediatamente e de que os LED no visor se apagam.

Efetuar uma verificação do sistema de funcionamento em marcha-atrás (ROS)

Se o sistema de funcionamento em marcha-atrás (ROS) não funcionar corretamente, contacte uma oficina autorizada.

1. Ligue o produto. Consulte *Arrancar o produto na página 96*.
2. Engate a plataforma de corte. Consulte *Engatar e desengatar a plataforma de corte na página 97*.

- Com o interruptor de alimentação na posição "I" (A), pressione o pedal de marcha-atrás. As lâminas têm de parar quando pressiona o pedal de marcha-atrás.

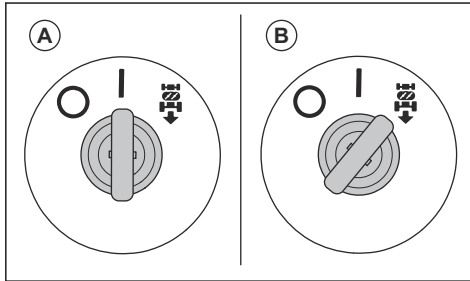

- Desengate a plataforma de corte.
- Rode o interruptor de alimentação para a posição ligada do ROS (B).
- Engate novamente a plataforma de corte.
- Com o interruptor de alimentação na posição ligada do ROS, pressione o pedal de marcha-atrás. As lâminas não devem parar quando pressionar o pedal de marcha-atrás.

Condições de funcionamento

- O modo de condução só pode iniciar quando a transmissão das lâminas está desengatada.
- O modo de condução só pode iniciar quando o pedal de marcha em frente e o pedal de marcha-atrás estão na posição neutra.
- O modo de condução só pode iniciar quando o travão de estacionamento elétrico está engatado.
- O produto só pode funcionar em marcha-atrás com a plataforma de corte engatada quando o ROS está engatado.
- A transmissão das lâminas só pode funcionar quando o operador se senta no banco.

Verificar as condições de funcionamento

Verifique diariamente as condições de funcionamento.

- Certifique-se de que não é possível iniciar o modo de condução quando a transmissão das lâminas está engatada.
- Certifique-se de que não é possível iniciar o modo de condução quando carrega no pedal de marcha em frente ou no pedal de marcha-atrás.
- Certifique-se de que não é possível iniciar o modo de condução quando o travão de estacionamento elétrico está desativado.
- Certifique-se de que a transmissão das lâminas para quando a plataforma de corte está ativa e se levanta do banco.
- Verifique o sistema de funcionamento em marcha-atrás (ROS). Consulte *Efetuar uma verificação do sistema de funcionamento em marcha-atrás (ROS) na página 88*.

Verificar o pedal de marcha em frente e o pedal de marcha-atrás

- Ligue o produto. Consulte *Arrancar o produto na página 96*.
- Certifique-se de que o pedal de marcha em frente e o pedal de marcha-atrás não estão bloqueados e podem ser utilizados livremente.
- Pressione lentamente o pedal de marcha em frente para avançar.
- Solte o pedal de marcha em frente para travar. Certifique-se de que o travão é engatado quando liberta o pedal de marcha em frente.

Nota: O produto tem um travão automático que é engatado quando solta os pedais.

- Efetue o mesmo procedimento para o pedal de marcha-atrás.
- Certifique-se de que o produto não se move quando os pedais estão na posição neutra.

Travão de estacionamento



ATENÇÃO: Se o travão de estacionamento não funcionar, o produto pode começar a deslocar-se e causar ferimentos ou danos. Certifique-se de que examina e ajusta regularmente o travão de estacionamento.

Consulte *Travão de estacionamento na página 95*.

Indicador de aviso no visor



CUIDADO: Se o indicador de aviso no visor se acender, pare o produto e consulte *Resolução de problemas na página 108*.

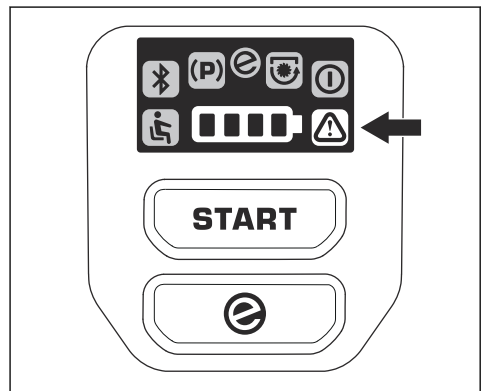

Coberturas de proteção

As coberturas de proteção danificadas ou em falta aumentam o risco de ferimentos em peças móveis ou superfícies quentes. Verifique as coberturas de proteção antes de utilizar o produto. Certifique-se de que as coberturas de proteção estão bem fixas e que não têm fissuras nem outros danos. Substituir as coberturas danificadas.

Cortar relva em declives



ATENÇÃO: Leia as instruções de aviso que se seguem antes de utilizar o produto.

- Cortar relva em declives aumenta o risco de perda de controlo e de capotamento do produto. Estas ocorrências podem resultar em ferimentos ou morte. É necessário ter cuidado ao cortar relva em todos os declives. Se não conseguir sair de um declive ou se não se sentir em segurança, não corte nesse local.
- Retire pedras, ramos e outros obstáculos.
- Corte a relva a subir e a descer o declive, e nunca de lado a lado.
- Não utilize o produto em terrenos com um declive superior a 10°.

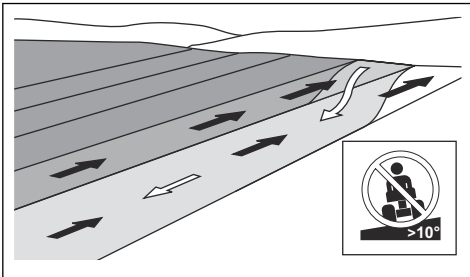

- Não arranque nem pare num declive.
- Desloque-se devagar e suavemente em declives.
- Não faça mudanças súbitas de velocidade ou de direção.
- Não vire mais do que o necessário. Vire lenta e gradualmente ao descer um declive. Desloque-se a baixa velocidade. Vire o volante com cuidado.
- Tenha atenção para não se deslocar sobre trincheiras, orifícios e lombas. Existe um risco mais elevado de capotamento do produto num piso desnivelado. A relva longa pode ocultar obstáculos.
- Não corte a relva próximo de bermas, valas ou inclinações. O produto pode capotar subitamente se uma das rodas se deslocar ao longo da bermas de um declive íngreme ou de uma vala, ou se uma bermas ceder. Se o produto cair em água, existe o risco de afogamento.

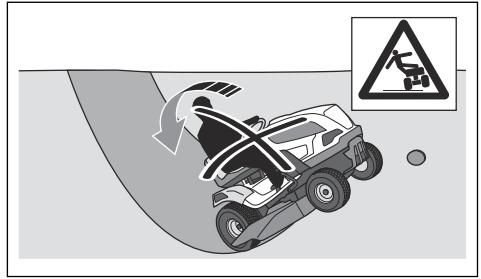

- Não corte relva molhada. É escorregadia e os pneus podem perder a aderência, provocando a derrapagem do produto.
- Não coloque o pé no chão para tentar estabilizar o produto.
- Desloque-se com muito cuidado se um acessório ou outro objeto que torne o produto menos estável estiver fixo.
- Siga as recomendações do fabricante quanto a pesos ou contrapesos de rodas.

Segurança de reboque

- Utilize apenas equipamento de reboque aprovado pela Husqvarna.
- Utilize a barra de reboque para prender o equipamento.
- Não reboque equipamento mais pesado do que o peso máximo do equipamento de reboque permitido. Consulte *Especificações técnicas na página 116*.

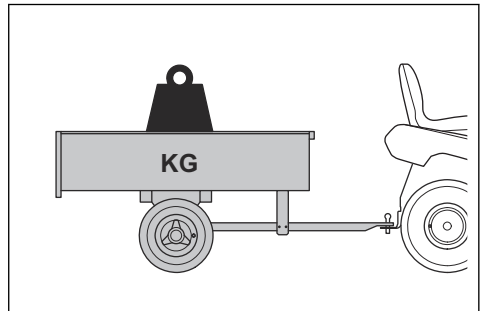

- Certifique-se de que não se encontra mais ninguém perto do produto quando rebocar equipamento.
- Tenha cuidado ao rebocar equipamento em declives ou terreno acidentado.
- Utilize o produto a uma velocidade baixa quando rebocar equipamento.

Segurança de transporte

- Utilize um veículo de transporte aprovado para o transporte do produto.
- O produto é pesado e pode causar ferimentos graves por esmagamento. Tenha cuidado ao carregá-lo e descarregá-lo de um veículo ou reboque.

- A legislação local ou nacional dos mercados pode limitar o transporte do produto.
- O operador do veículo de transporte é responsável por fixar o produto em segurança durante o transporte. Consulte *Fixar o produto em segurança para transporte na página 113*.

Segurança da bateria



ATENÇÃO: Uma bateria danificada pode causar uma explosão e provocar ferimentos. Se a bateria estiver deformada ou danificada, fale com uma oficina autorizada Husqvarna.



ATENÇÃO: Leia as instruções de aviso que se seguem antes de utilizar o produto.

- Utilize óculos de proteção quando estiver perto de baterias.
- Não utilize relógios, joias ou outros objetos metálicos perto da bateria.
- Mantenha a bateria fora do alcance de crianças.
- Carregue a bateria num espaço com um bom fluxo de ar.
- Ao carregar a bateria, mantenha os materiais inflamáveis a uma distância mínima de 1 m.
- Elimine as baterias substituídas. Consulte o capítulo *Eliminação da bateria e do carregador da bateria na página 115*.
- A bateria pode emitir gases explosivos. Não fume perto da bateria. Mantenha a bateria afastada de chamas abertas e faíscas.

Instruções de segurança para manutenção



ATENÇÃO: O produto é pesado e pode causar ferimentos ou danos na propriedade ou na área adjacente. Não efetue a manutenção do produto ou da plataforma de corte sem reunir as seguintes condições:

- O interruptor de alimentação está colocado na posição desligada (O) e chave do interruptor de alimentação foi removida.

- O produto está estacionado numa superfície nivelada.
- O travão de estacionamento elétrico está engatado.
- A plataforma de corte está desengatada.
- O cabo do carregador de bateria está desligado.



ATENÇÃO: Leia as instruções de aviso que se seguem antes de utilizar o produto.

- Para obter o melhor desempenho e segurança, efetue regularmente a manutenção do produto, de acordo com o esquema de manutenção. Consulte *Esquema de manutenção na página 99*.
- Os choques elétricos podem causar ferimentos. Não efetue a manutenção da bateria. Não toque nos cabos com o motor em funcionamento. Não efetue um teste de funcionamento com os dedos.
- Não ligue o produto se as coberturas de proteção tiverem sido removidas. Existe um risco elevado de ferimentos causados por peças quentes ou choque elétrico.
- Deixe o produto arrefecer antes de efetuar a respetiva manutenção.
- As lâminas são afiadas e podem causar cortes. Coloque proteções contra o vento em redor das lâminas ou utilize luvas de proteção quando trabalhar nas mesmas.



CUIDADO: Leia as instruções de precaução que se seguem antes de utilizar o produto.

- Certifique-se de que aperta corretamente todos os parafusos e porcas, e que o equipamento está em bom estado.
- As vibrações no produto durante o funcionamento podem ser diferentes do valor de vibração declarado em *Especificações técnicas na página 116*. A diferença é causada por variações na forma como o produto é utilizado. Se utilizar o produto com frequência ou durante longos períodos de tempo, faça pausas regularmente para evitar ferimentos provocados por vibrações.
- O produto é apenas aprovado com o equipamento fornecido ou recomendado pelo fabricante.

Montagem

Introdução



ATENÇÃO: Certifique-se de que lê e compreende o capítulo sobre segurança antes de montar o produto.

Descrição geral da montagem

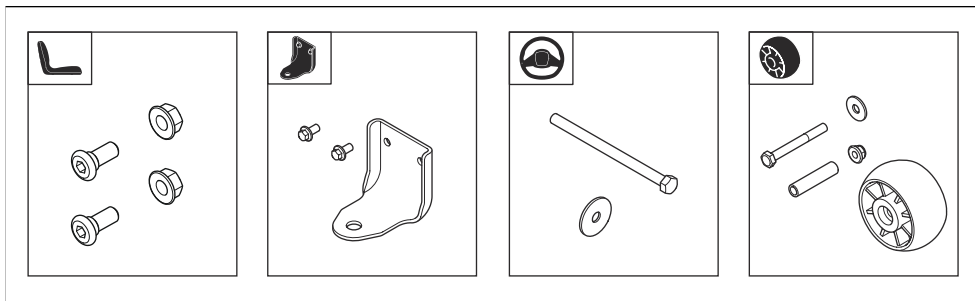

Instalar o volante

Consulte a secção *Descrição geral da montagem na página 92* para saber quais são os fixadores corretos para esta tarefa.

1. Instale a cobertura da coluna de direção. A cobertura da coluna de direção é fixa com fechos de mola. Empurre a cobertura da coluna de direção para baixo até esta bloquear na devida posição.

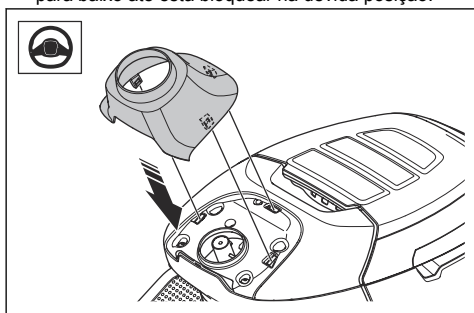

2. Coloque o volante (A) na coluna de direção. Os pinos na coluna de direção devem entrar nas ranhuras do volante.

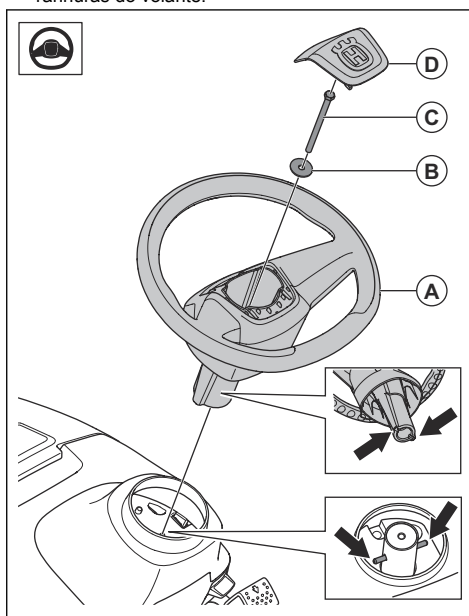

3. Instale a anilha (B) e o parafuso (C). Aperte o parafuso com um binário de 24 Nm.
4. Instale a cobertura central (D) no volante. A tampa central é fixa com fechos de mola.

Instalar o banco

Consulte *Descrição geral da montagem na página 92* para saber quais são os fixadores corretos para esta tarefa.

1. Mantenha o banco na devida posição e instale os 2 parafusos (A) e as 2 porcas (B).

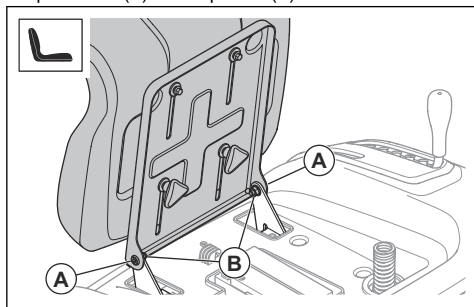

2. Efetue uma verificação do controle de presença do utilizador. Consulte *Condições de funcionamento na página 89*.



ATENÇÃO: Não utilize o produto se o controle de presença do utilizador estiver avariado.

Instalar as rodas antidesrleve

Consulte *Descrição geral da montagem na página 92* para saber quais são os fixadores corretos para esta tarefa.

- Instale a roda antidesrleve (A), o casquilho (B), a anilha (C), o parafuso (D) e a porca (E) num dos 3 orifícios.

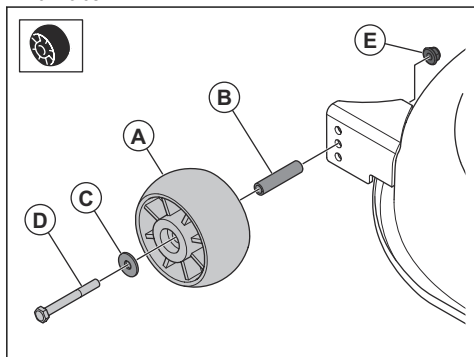

Ajustar o banco

1. Dobre o banco para a frente.
2. Desaperte os 2 botões rápidos.

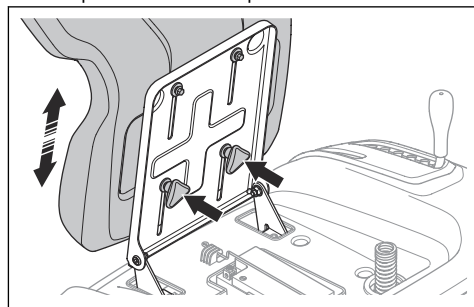

3. Desloque o banco até que este se encontre numa posição que lhe permita pressionar totalmente os pedais.
4. Aperte totalmente os 2 botões rápidos.

Instalar a barra de reboque

Consulte *Descrição geral da montagem na página 92* para saber quais são os fixadores corretos para esta tarefa.

- Instale a barra de reboque com os 2 parafusos.

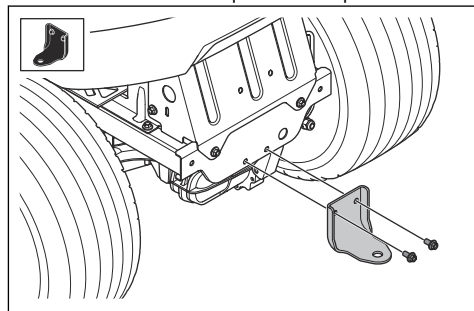

Funcionamento

Introdução



ATENÇÃO: Certifique-se de que lê e compreende o capítulo sobre segurança antes de usar o produto.

Começar a utilizar Husqvarna Connect

1. Transfira a aplicação Husqvarna Connect para o seu dispositivo móvel.
2. Registe-se na aplicação Husqvarna Connect.
3. Siga os passos das instruções na aplicação Husqvarna Connect para ligar e registar o produto.

Carregar a bateria



ATENÇÃO: Um carregador de bateria danificado ou incorretamente utilizado pode causar eletrocussão, fuga da bateria ou temperaturas demasiado elevadas. Examine regularmente o carregador de bateria e a bateria quanto a danos.



CUIDADO: Carregue a bateria antes de a utilizar a primeira vez. Uma bateria nova não está totalmente carregada.



CUIDADO: Utilize apenas carregadores de bateria aprovados. Consulte *Carregadores de bateria aprovados na página 118*.



CUIDADO: O processo de carregamento só é possível quando a temperatura da bateria se encontra dentro do intervalo permitido para carregamento (0 a 45 °C). Se a temperatura da bateria for superior a 50 °C, a temperatura da bateria tem de descer para um valor inferior a 40 °C antes de iniciar o processo de carregamento. Se a temperatura da bateria for inferior a -5 °C, a temperatura da bateria tem de ser superior a 5 °C antes de iniciar o processo de carregamento.



CUIDADO: Utilize a bateria em condições em que as temperaturas se encontrem entre 0 °C e 40 °C.

Nota: A bateria pode entrar no modo de baixo consumo quando o produto está armazenado ou quando o estado de carga é muito baixo. Para ligar a bateria, é necessário premir o botão Start durante 2 segundos. Se a bateria não arrancar, é necessário carregá-la de modo contínuo até estar totalmente carregada. O tempo de carregamento é mais longo quando a bateria está no modo de baixo consumo.

1. Ligue o carregador de bateria a uma tomada de parede com ligação à terra e ao produto.

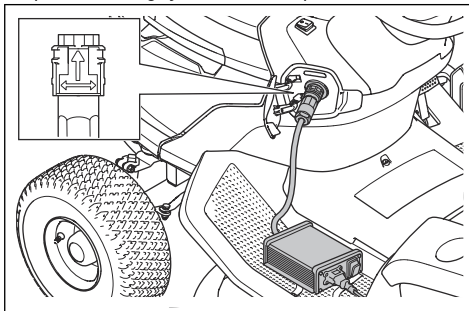

2. Coloque o interruptor ON/OFF do carregador de bateria na posição ON.
3. Aguarde até que a bateria esteja totalmente carregada. A bateria está totalmente carregada quando todas as 4 luzes LED da bateria permanecem fixas. Consulte *Indicação da bateria na página 94*.
4. Coloque o interruptor ON/OFF do carregador na posição OFF antes de desconetar o carregador de bateria.

Indicação da bateria

O indicador da bateria no visor apresenta o estado de carga quando o produto está ativo. Quando o carregador está ligado e o produto está ativo, o visor apresenta uma animação do carregamento. Quando a bateria está totalmente carregada e o carregador está ligado, todas as 4 luzes LED da bateria permanecem fixas.

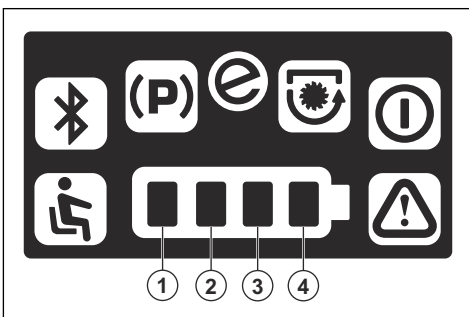

Luzes LED	Estado de carga
As 4 luzes LED permanecem fixas.	A bateria tem uma carga de 76% – 100%.
A luzes LED 1 – 3 permanecem fixas.	A bateria tem uma carga de 51% – 76%.
A luzes LED 1 – 2 permanecem fixas.	A bateria tem uma carga de 26% – 51%.

Luzes LED	Estado de carga
A luz LED 1 permanece fixa.	A bateria tem uma carga de 0% – 25%.

Quando a bateria está fraca, a primeira luz LED fica intermitente e o produto entra no modo reduzido. O produto funciona a uma velocidade inferior e as lâminas param para poupar energia. Quando a bateria está quase descarregada, a primeira luz LED e o indicador de aviso ficam intermitentes em conjunto. É possível utilizar o produto no modo reduzido. Carregue a bateria assim que possível.

Quando é conectado um carregador, 4 LED por cima da tomada destinada ao carregador de bateria indicam o estado de carga.

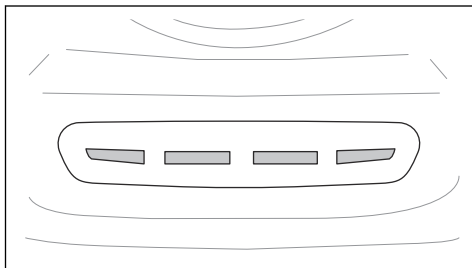

Nota: Os 4 LED acendem-se por breves instantes quando o carregador de bateria é conectado.



CUIDADO: Se nenhum LED se acender ou se piscarem LED vermelhos quando o carregador de bateria é conectado, significa que existe um erro. Procure símbolos de aviso no visor. Desconete o carregador e consulte a secção *Resolução de problemas na página 108*.

Quando a bateria estiver totalmente carregada, os 4 LED acendem-se.



CUIDADO: Se o carregador estiver conectado e o interruptor ON/OFF do carregador estiver na posição OFF, todos os indicadores de carga se apagam. Certifique-se de que desconete o carregador antes de utilizar o produto.

LED	Estado de carga
Os 4 LED estão acesos.	A bateria tem uma carga entre 76 e 100%.
Os LED 1 a 3 estão acesos.	A bateria tem uma carga entre 51 e 75%.

LED	Estado de carga
Os LED 1 a 2 estão acesos.	A bateria tem uma carga entre 26 e 50%.
O LED 1 está aceso.	A bateria tem uma carga entre 0 e 25%.

Nota: Se um carregador for conectado quando a temperatura da bateria for superior ou inferior ao intervalo permitido para carregamento, o carregamento não é iniciado. Os LED amarelos indicam o estado de carga. Quando a temperatura da bateria se encontra dentro do intervalo permitido para carregamento, o carregamento é automaticamente iniciado.

Nota: Se utilizar o produto em temperaturas frias, o tempo de funcionamento pode ser reduzido.

Desconectar o carregador de bateria

Nota: Não é possível ligar o produto quando o carregador de bateria está conectado.

1. Coloque o interruptor ON/OFF do carregador na posição OFF.
2. Rode a ficha do carregador para desconectar o carregador de bateria.

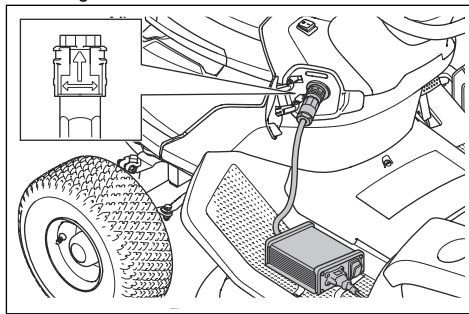

Travão de estacionamento

O travão de estacionamento é elétrico. O travão de estacionamento é automaticamente aplicado quando o produto está parado, e libertado quando carrega nos pedais. É apresentado um símbolo do travão

de estacionamento no visor quando o travão de estacionamento é aplicado.

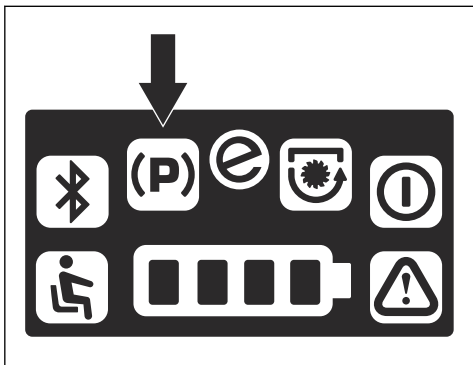

Deslocar o produto manualmente



ATENÇÃO: Antes de utilizar o produto, certifique-se de que o sistema do travão de estacionamento elétrico está ativado.



CUIDADO: Não empurre o produto durante períodos de tempo superiores ao necessário ou a velocidades superiores a 6 km/h.

Para deslocar o produto com o motor desligado, o sistema do travão de estacionamento elétrico tem de estar desativado. A alavanca do sistema do travão de estacionamento elétrico encontra-se atrás da roda traseira esquerda.

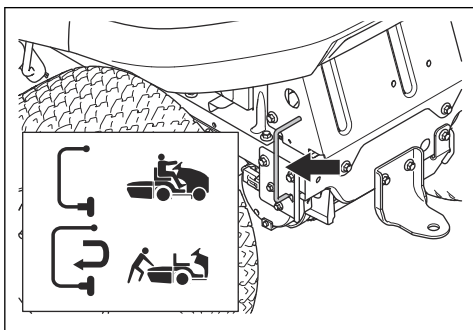

- Para desativar o sistema do travão de estacionamento elétrico, execute os passos que se seguem.
 - a) Desloque a alavanca para a direita.
 - b) Puxe a alavanca para fora e desloque-a para a esquerda.
- Para ativar o sistema do travão de estacionamento elétrico, execute os passos que se seguem.

- a) Desloque a alavanca para a direita e empurre-a para dentro.
- b) Puxe a alavanca para a esquerda.

Arrancar o produto

1. Desligue o cabo do carregador de bateria.
2. Certifique-se de que o travão de estacionamento elétrico está engatado. Consulte *Travão de estacionamento na página 95*.
3. Coloque a plataforma de corte na posição mais elevada. Consulte *Definir a altura de corte na página 97*.
4. Certifique-se de que a plataforma de corte está desengatada. Consulte *Engatar e desengatar a plataforma de corte na página 97*.
5. Sente-se no banco em posição de trabalho.
6. Coloque o interruptor de alimentação na posição "I". O indicador do modo de espera fica intermitente e o produto é colocado no modo de marcha em vazio.

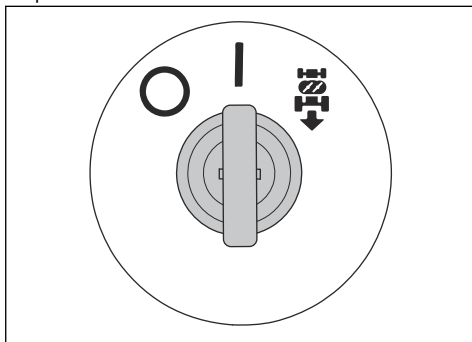

Nota: A bateria pode entrar no modo de baixo consumo quando o produto está armazenado ou se o estado de carga for muito baixo. Se a bateria estiver no modo de baixo consumo, nada acontece quando coloca o interruptor de alimentação na posição "I". Para ligar a bateria, prima o botão Start durante 2 segundos. Se a bateria não arrancar, é necessário carregá-la de modo contínuo até estar totalmente carregada. O tempo de carregamento é mais longo quando a bateria está no modo de baixo consumo.

7. Prima o botão Start durante 2 segundos. O indicador do modo de espera acende-se e o produto é colocado no modo de condução.

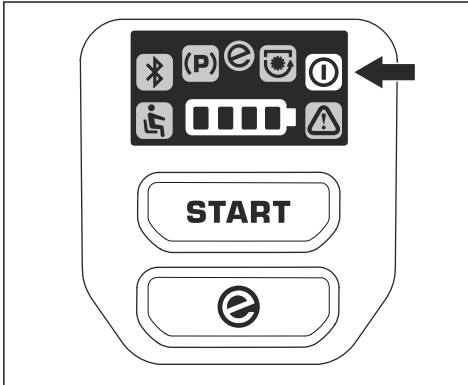

Engatar e desengatar a plataforma de corte



ATENÇÃO: Não utilize a plataforma de corte sem um defletor instalado na descarga de relva.

- Puxe o botão da TDF para engatar a plataforma de corte.

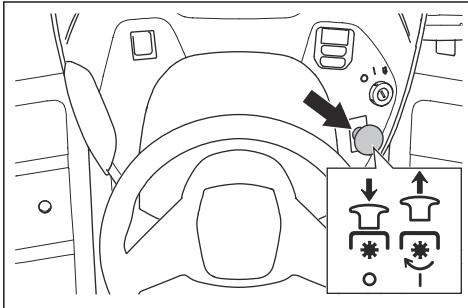

- Prima o botão da TDF para desengatar a plataforma de corte.

Definir a altura de corte

- Puxe a alavanca de altura de corte na direção do banco e coloque-a num dos entalhes para obter a altura de corte correta.

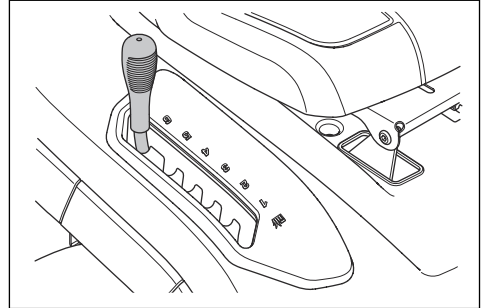

Utilizar o produto

1. Ligue o produto. Consulte *Arrancar o produto na página 96*.
2. Pressione cuidadosamente o pedal de marcha em frente (A) ou o pedal de marcha-atrás (B). A velocidade aumenta proporcionalmente à pressão aplicada no pedal.

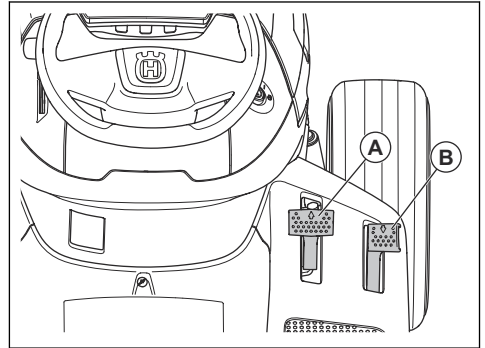

Nota: O travão de estacionamento é automaticamente libertado quando carrega num pedal.

Nota: O pedal de marcha em frente e o pedal de marcha-atrás regressam à posição neutra quando são libertados.

3. Solte os pedais para travar.
4. Selecione a altura de corte correta. Consulte *Definir a altura de corte na página 97*.
5. Engate a plataforma de corte. Consulte *Engatar e desengatar a plataforma de corte na página 97*.

Utilizar o sistema de funcionamento em marcha-atrás (ROS)

Nota: Se tentar deslocar-se para trás com o produto quando a plataforma de corte está engatada, o produto para imediatamente. Engate o ROS para se deslocar para trás com o produto quando a plataforma de corte estiver engatada.



ATENÇÃO: Antes e durante a operação do produto para trás, olhe para baixo e para trás do produto para garantir a segurança de terceiros.

1. Ligue o produto. Consulte *Arrancar o produto na página 96*.

Nota: Não é possível ligar o produto quando o interruptor de alimentação está na posição ROS.

2. Rode o interruptor de alimentação para a direita, para a posição ROS, para engatar o ROS.

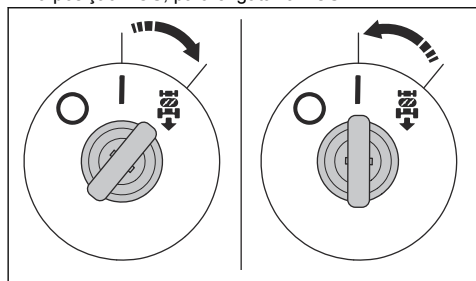

3. Pressione lentamente o pedal de marcha-atrás para iniciar o movimento.
4. Rode o interruptor de alimentação para a esquerda, para a posição "I", para desengatar o ROS.

Utilizar a função SavE

O produto inclui uma função de poupança da bateria (SavE), que permite uma utilização mais prolongada. A função SavE diminui a velocidade do produto e a velocidade das lâminas.

- Para iniciar a função SavE, prima sem soltar o botão SavE até que o símbolo SavE se acenda com uma luz verde constante.

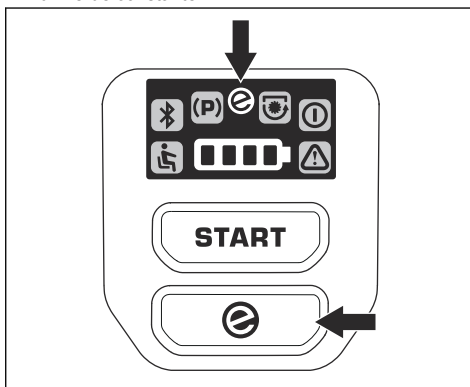

- Para parar a função SavE, prima sem soltar o botão SavE até que o símbolo SavE se apague.

Parar o produto

1. Desengate a plataforma de corte. Consulte *Engatar e desengatar a plataforma de corte na página 97*.
2. Rode o interruptor de alimentação para a posição "O".

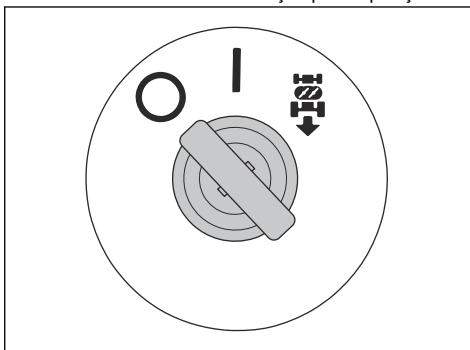

Obter bons resultados de corte

- Para obter o melhor desempenho, efetue regularmente a manutenção do produto, de acordo com o esquema de manutenção. Consulte *Esquema de manutenção na página 99*.
- Não corte um relvado molhado. A relva molhada pode levar a um corte de fraca qualidade.
- Não utilize correntes para pneus quando fixar a plataforma de corte ao produto.
- Certifique-se de que a plataforma de corte está nivelada. Consulte *Ajustar a posição paralela da bancada de corte na página 105*.
- Caso a relva esteja alta, comece com uma altura de corte elevada e diminua-a gradualmente.

- Utilize o modo de condução standard. Se a relva for alta e espessa, desloque o produto para a frente a baixa velocidade.
- Corte a relva num padrão irregular.
- Utilize o lado esquerdo da plataforma de corte ao cortar perto de árvores, arbustos ou caminhos. A lâmina corta aproximadamente 15 mm para dentro a partir da parte lateral da plataforma de corte.
- Ao cortar grandes áreas, desloque o produto para a direita ao longo de 1 ou 2 voltas na área de trabalho. Este procedimento irá manter a descarga de relva afastada de arbustos, vedações e vias de acesso. Ao fim de, aproximadamente, 2 voltas em torno da área de trabalho, corte na direção oposta.
- Para obter o melhor resultado de corte, corte a relva com frequência.

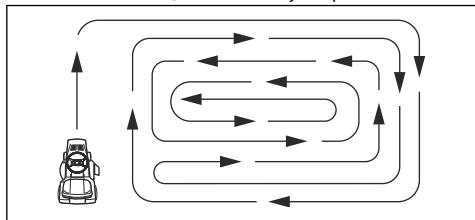

Manutenção

Introdução



ATENÇÃO: Antes de efetuar qualquer tarefa de manutenção, tem de ler e compreender o capítulo sobre segurança.

Esquema de manutenção

X = As instruções estão disponíveis neste manual do utilizador.

O = As instruções não estão disponíveis neste manual do utilizador. Solicite a realização da manutenção numa oficina autorizada.

Esquema de manutenção	Antes de cada utilização/semanalmente	A cada 50 h ou anualmente
Ligue o produto ao Husqvarna Service Hub (HSH) e efetue uma atualização do firmware. Efetue uma calibração, caso seja necessário.		O
Verifique o estado da bateria no Husqvarna Service Hub (HSH). Carregue a bateria até 80%, se necessário.		O
Certifique-se de que todos os fixadores estão corretamente apertados.		O
Lubrifique o produto. Consulte o calendário de lubrificação.		X
Lubrifique o banco.		O
Certifique-se de que a pressão dos pneus está correta nos 4 pneus.	X	X
Retire as rodas motrizes e aplique massa lubrificante nos eixos.		O
Limpe a plataforma de corte, por baixo das coberturas e por baixo da própria plataforma de corte.	X	X

Esquema de manutenção	Antes de cada utilização/semanalmente	A cada 50 h ou anualmente
Lubrique a estrutura da plataforma de corte e o controlo de presença da plataforma de corte.		O
Lubrique as rodas antidesrele da plataforma de corte.		O
Examine as lâminas. Afie e equilibre as lâminas, se necessário.		O
Verifique a posição paralela da plataforma de corte. Se necessário, ajuste a posição paralela.		X
Verifique o botão PTO.	X	X
Verifique o controlo de presença do utilizador (OPC).	X	X
Verifique a marcha em frente e a marcha-atrás a diferentes velocidades.		O
Examine o coletor de relva e os microinterruptores do coletor de relva (apenas aplicável aos modelos TC).	X	X

Calendário de lubrificação

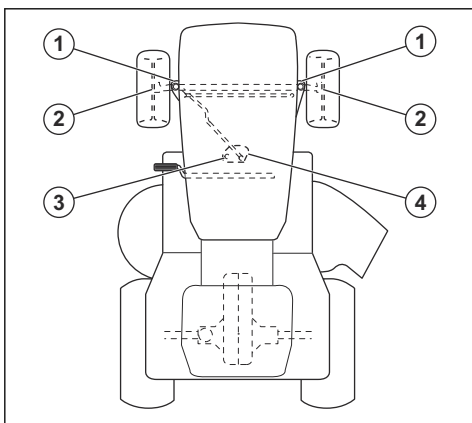

Pos.	Peça	Lubrificação
1	Fusos das rodas	Massa lubrificante
2	Rolamentos	Massa lubrificante
3	Dentes da engrenagem na engrenagem com segmento dentado	Massa lubrificante
4	Dentes da engrenagem na coluna de direção	Massa lubrificante

Limpar o produto



CUIDADO: Não utilize uma máquina de lavar de alta pressão nem uma máquina de limpeza a vapor. A possível entrada de água nos rolamentos e nas ligações elétricas pode causar corrosão, o que danifica o produto.

Limpe o produto imediatamente após cada utilização.

- Antes de limpar com um pano húmido, limpe com uma escova. Remova a relva e a sujidade do sistema de propulsão.
- Limpe a admissão de ar da ventoinha de arrefecimento da unidade de controlo do motor do motor de acionamento. Consulte *Limpar as admissões de ar na unidade de controlo do motor do motor de acionamento na página 101*.
- Limpe as admissões de ar das ventoinhas de arrefecimento das unidades de controlo do motor dos motores da plataforma de corte.
- Utilize um pano húmido para limpar o produto.
- Não utilize água em componentes elétricos ou rolamentos. Geralmente, o detergente aumenta os danos.
- Certifique-se de que a bateria e o carregador de bateria estão limpos antes de ligar o carregador de bateria ao produto.
- Limpe a parte superior da plataforma de corte, por baixo da mesma e por baixo das coberturas do motor. Para limpar a plataforma de corte, consulte a secção *Para limpar a plataforma de corte na página 101*. Para limpar por baixo das coberturas do motor, consulte a secção *Limpar por baixo das coberturas do motor na plataforma de corte na página 102*.

- Quando o produto estiver limpo, ligue a plataforma de corte durante um curto período de tempo para eliminar a água restante.

Limpar as admissões de ar na unidade de controlo do motor do motor de acionamento

Nota: A unidade de controlo do motor do motor de acionamento encontra-se no poço da roda traseira esquerda.

1. Pare o produto. Consulte *Parar o produto na página 98*.
2. Certifique-se de que o travão de estacionamento elétrico está engatado. Consulte *Travão de estacionamento na página 95*.
3. Retire a tampa do compartimento da unidade de controlo do motor.

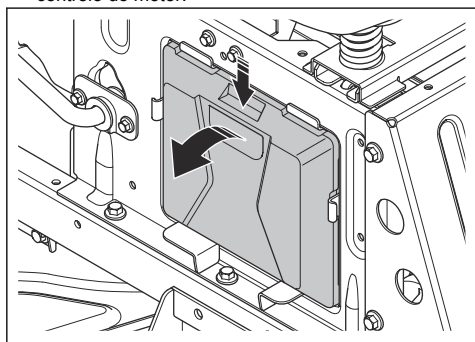

4. Limpe as admissões de ar com ar comprimido ou um pincel macio.

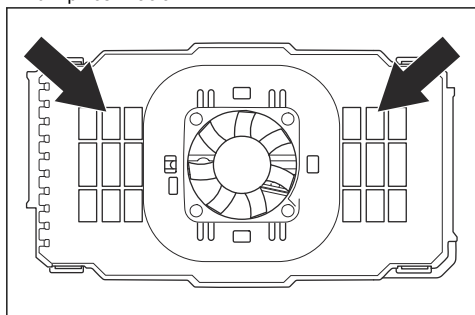

CUIDADO: Não utilize água nem detergente. A água ou o detergente podem danificar os componentes elétricos.

Para limpar a plataforma de corte



ATENÇÃO: Não utilize o produto com uma abertura de lavagem da plataforma partida ou em falta. Existe o

risco de projeção de objetos. Substitua imediatamente uma abertura de lavagem da plataforma partida ou em falta.

1. Estacione o produto numa área desimpedida no seu relvado, perto de uma fonte de água com uma mangueira de jardim.



CUIDADO: Não aponte a calha de descarga do produto na direção de edifícios ou veículos.

2. Certifique-se de que a plataforma de corte está desengatada. Consulte *Engatar e desengatar a plataforma de corte na página 97*.
3. Pare o produto. Consulte *Parar o produto na página 98*.
4. Certifique-se de que o travão de estacionamento elétrico está engatado. Consulte *Travão de estacionamento na página 95*.
5. Ligue uma mangueira de jardim (A) à porta de lavagem da plataforma (B) e inicie o fornecimento de água.

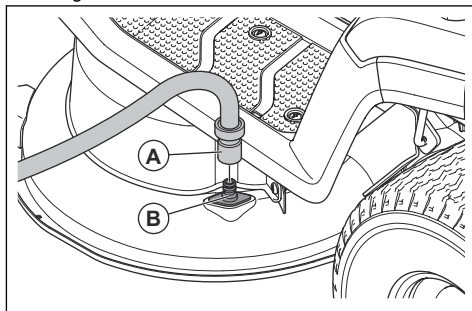

6. Sente-se no banco e ligue o produto. Consulte *Arrancar o produto na página 96*.



CUIDADO: Examine novamente a área para se certificar de que a área está desimpedida antes de ligar o produto.

7. Engate a plataforma de corte e deixe-a funcionar à velocidade máxima até que esteja limpa. Consulte *Engatar e desengatar a plataforma de corte na página 97*.
8. Desengate a plataforma de corte e pare o produto. Consulte as secções *Engatar e desengatar a plataforma de corte na página 97* e *Parar o produto na página 98*.
9. Pare o fornecimento de água e desligue a mangueira de jardim da abertura de lavagem da plataforma.
10. Mova o produto para uma zona seca.
11. Sente-se no banco e ligue o produto. Consulte *Arrancar o produto na página 96*.

- Engate a plataforma de corte e deixe-a funcionar até que esteja seca.

Limpar por baixo das coberturas do motor na plataforma de corte

- Certifique-se de que a plataforma de corte está desengatada. Consulte *Engatar e desengatar a plataforma de corte na página 97*.
- Pare o produto. Consulte *Parar o produto na página 98*.
- Certifique-se de que o travão de estacionamento elétrico está engatado. Consulte *Travão de estacionamento na página 95*.
- Retire os 4 parafusos e as 2 coberturas do motor da plataforma de corte.

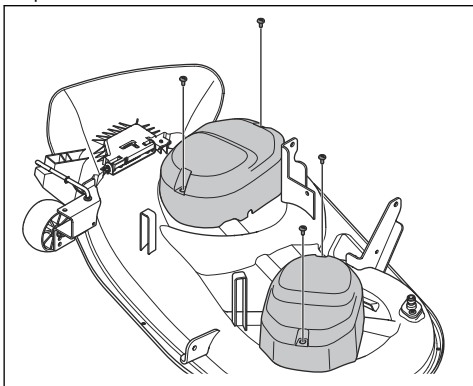

- Limpe a área adjacente aos motores da plataforma de corte e às unidades de controlo do motor com ar comprimido ou uma escova macia.



CUIDADO: Não utilize água nem detergente. A água ou o detergente podem danificar os componentes elétricos.

- Limpe as admissões de ar nas unidades de controlo do motor com ar comprimido ou uma escova macia.

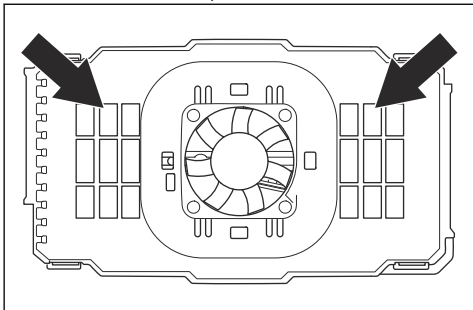

CUIDADO: Não utilize água nem detergente. A água ou o detergente podem danificar os componentes elétricos.

Retirar e instalar a cobertura dianteira

- Abra a cobertura dianteira.
- Desligue o conector do fio do farol (A).

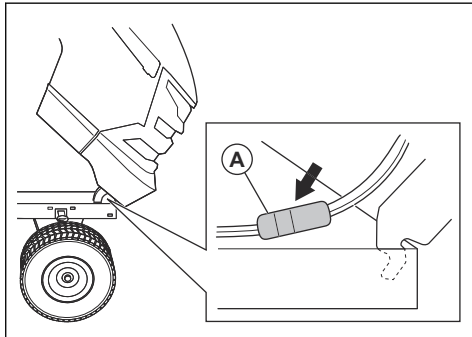

- Incline a cobertura dianteira para a frente e levante-a para a remover do produto.
- Instale a cobertura dianteira na sequência inversa.

Substituir o farol LED



CUIDADO: Utilize sempre peças sobresselentes originais Husqvarna. Um tipo errado pode causar danos no produto.

- Abra a cobertura dianteira.
- Rode ligeiramente o suporte do LED para a esquerda e puxe-o para fora do refletor.
- Substitua o LED no suporte do LED.
- Empurre o suporte do LED para dentro do refletor.
- Rode ligeiramente o suporte do LED para a direita para o instalar.
- Feche a cobertura dianteira.

Verificar o travão de estacionamento

- Estacione o produto numa superfície rígida com um declive máximo de 10°. Mantenha o produto ligado.



ATENÇÃO: Não estacione o produto num declive com relva quando verificar o travão de estacionamento.

Nota: O travão de estacionamento é elétrico. O travão de estacionamento é automaticamente aplicado quando o produto está parado.

2. Certifique-se de que o símbolo do travão de estacionamento é apresentado no visor e de que o produto não se move. Se o produto se mover, contacte o seu distribuidor com assistência técnica Husqvarna.

Retirar e instalar a cobertura interior do painel de navegação

1. Abra a cobertura dianteira.
2. Retire o cabo Husqvarna Service Hub (HSH) (A) da ranhura na cobertura interior do painel de navegação.

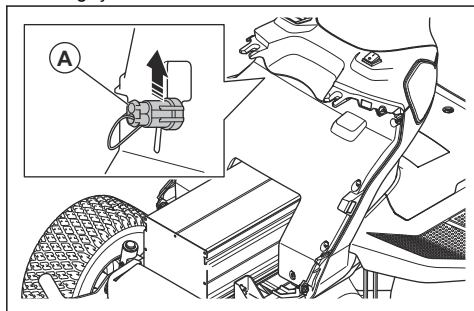

3. Remova os 6 parafusos (A).

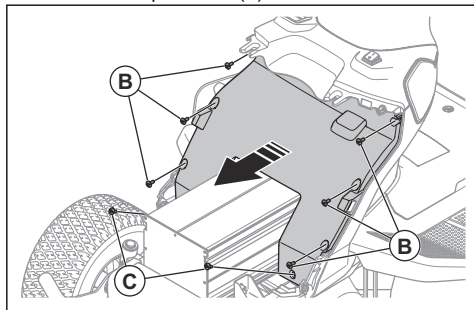

4. Retire os 2 parafusos (C) na parte inferior da cobertura interior do painel de navegação.
5. Retire cuidadosamente a cobertura interior do painel de navegação.
6. Instale a cobertura interior do painel de navegação na sequência inversa.

Substituir o fusível da unidade de controlo de potência

Um fusível avariado da unidade de controlo de potência é identificado por um fio queimado do fusível.

1. Certifique-se de que o carregador de bateria está desligado do produto. Consulte *Desconetar o carregador de bateria na página 95*.
2. Coloque o interruptor de alimentação na posição desligada (O) e remova a chave do interruptor de alimentação.

3. Abra a cobertura dianteira.
4. Retire a cobertura interior do painel de navegação. Consulte *Retirar e instalar a cobertura interior do painel de navegação na página 103*.
5. Empurre os 4 grampos e remova a cobertura da unidade de controlo de potência.

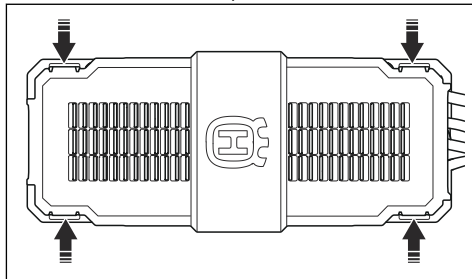

6. Extraia do suporte o fusível da unidade de controlo de potência.

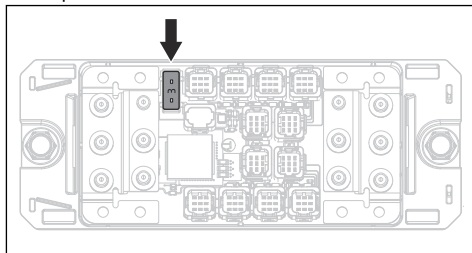

7. Se o fusível estiver queimado, substitua-o por um fusível novo do mesmo tipo. Consulte *Especificações técnicas na página 116*.

Nota: Se o fusível da unidade de controlo de potência voltar a avariar pouco tempo depois da substituição, contacte o seu distribuidor com assistência técnica Husqvarna.

Pressão dos pneus

Certifique-se de que a pressão dos pneus está correta nos 4 pneus. Consulte *Especificações técnicas na página 116*.

Plataforma de corte

Retirar e instalar a cobertura do túnel da estrutura

1. Retire os 2 parafusos.

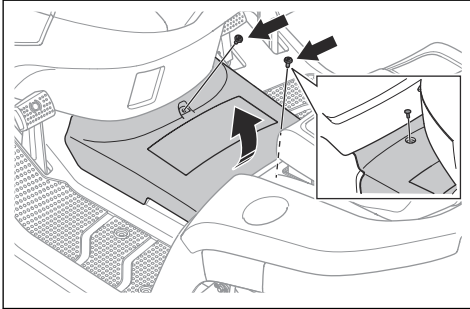

2. Levante cuidadosamente a extremidade traseira da cobertura do túnel da estrutura e retire-a.
3. Instale a cobertura do túnel da estrutura na sequência inversa.

Remover e instalar a plataforma de corte

1. Desengate a plataforma de corte e pare o produto.
2. Coloque o interruptor de alimentação na posição desligada (O) e remova a chave do interruptor de alimentação.
3. Coloque a plataforma de corte na posição mais baixa.
4. Remova a cobertura do túnel da estrutura. Consulte *Retirar e instalar a cobertura do túnel da estrutura na página 104*.
5. Desligue os 2 cabos da plataforma de corte.

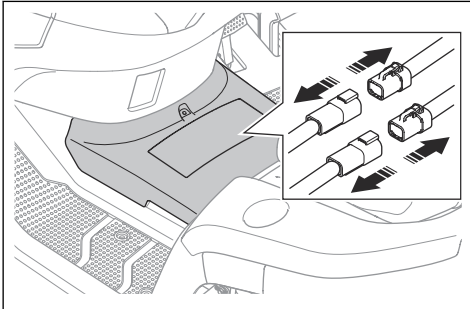

CUIDADO: Certifique-se de que o interruptor de alimentação está na posição desligado (O) e a chave do interruptor de alimentação foi removida. Risco de danificar os componentes elétricos.

6. Retire os 4 parafusos e as 2 coberturas do motor da plataforma de corte.

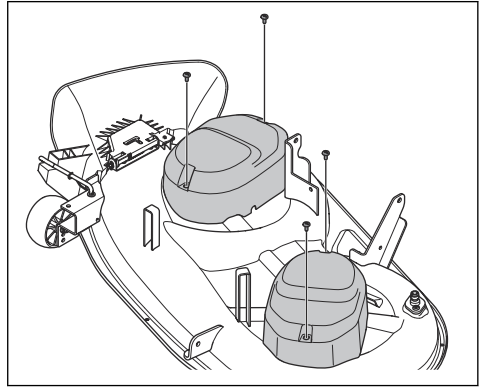

7. Execute os seguintes passos para desligar a ligação dianteira.

- a) Remova o grampo (A) e a anilha (B).

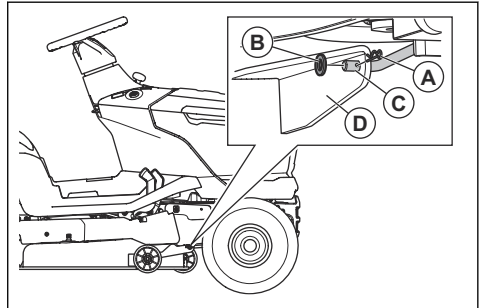

- b) Desligue a ligação dianteira (C) do suporte (D) na plataforma de corte.

8. Execute os seguintes passos para desligar as 2 ligações traseiras. Existe uma ligação traseira do lado esquerdo e uma ligação traseira do lado direito do produto.



ATENÇÃO: A plataforma de corte é pesada. Utilize um pé de cabra ou uma ferramenta equivalente por baixo da plataforma de corte para suportar o peso da plataforma de corte ao desligar as 2 ligações traseiras.

- a) Remova o grampo (E), a anilha (F) e o pino (G) do lado esquerdo.

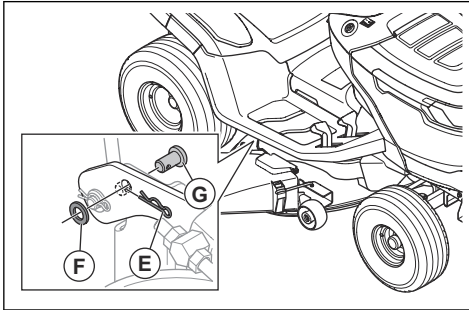

- b) Desligue a plataforma de corte da ligação traseira esquerda.
c) Com uma mão, puxe e fixe a alavanca da altura de corte na posição mais baixa. Remova o grampo, a anilha e o pino da extremidade dianteira da ligação traseira direita.



ATENÇÃO: Não solte a alavanca da altura de corte. O mecanismo de ajuste da altura de corte é acionado por mola. A força exercida pela mola pode provocar ferimentos por esmagamento se não puxar e fixar a alavanca da altura de corte.

- d) Desligue a plataforma de corte da ligação traseira direita.
e) Solte cuidadosamente a alavanca da altura de corte.



ATENÇÃO: O mecanismo de ajuste da altura de corte é acionado por mola. A força exercida pela mola pode provocar ferimentos por esmagamento. Mantenha as partes do seu corpo afastadas.

9. Coloque a alavanca da altura de corte na posição mais elevada.
10. Remova a plataforma de corte do produto.
11. Instale a plataforma de corte na sequência inversa.

- a) Certifique-se de que os suportes estão na posição correta ao instalar a plataforma de corte. O suporte do lado direito (A) deve estar no lado interior da ligação traseira direita. O suporte do lado esquerdo (A) deve estar no lado exterior da ligação traseira esquerda.

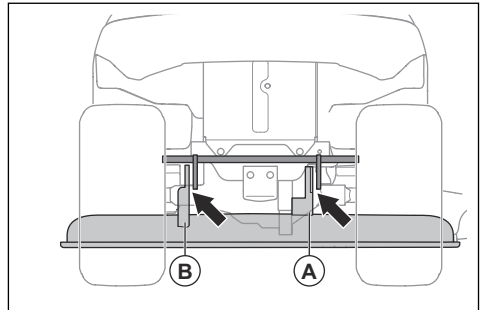

- b) Ligue os 2 cabos à plataforma de corte.

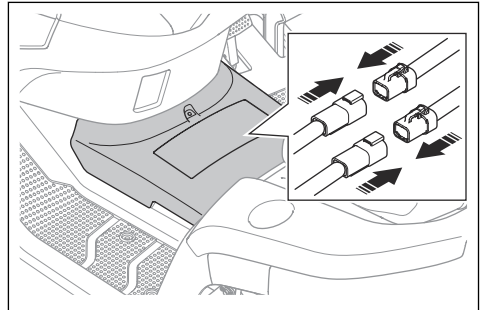

- c) Coloque a cobertura do túnel da estrutura. Consulte *Retirar e instalar a cobertura do túnel da estrutura na página 104*.

Ajustar a posição paralela da bancada de corte

Efetuar um ajuste de um lado para o outro da plataforma de corte

Se a altura de corte estiver diferente entre os lados direito e esquerdo, é possível ajustar a altura de corte.

1. Certifique-se de que a pressão dos pneus está correta nos 4 pneus. Consulte *Pressão dos pneus na página 103*.
2. Estacione o produto numa superfície nivelada.
3. Coloque o interruptor de alimentação na posição desligada (O) e remova a chave do interruptor de alimentação.
4. Coloque a plataforma de corte na posição mais elevada.

5. Meça a distância (X) da extremidade inferior da plataforma de corte até ao solo nos lados esquerdo e direito. A distância deve ser a mesma nos 2 lados.

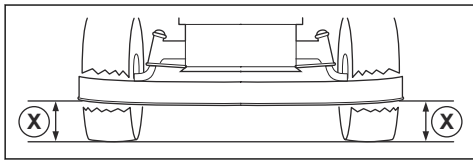

ATENÇÃO: As lâminas da plataforma de corte são afiadas e podem causar ferimentos. Utilize luvas de proteção.

6. Desaperte as porcas dos fixadores da altura de corte.

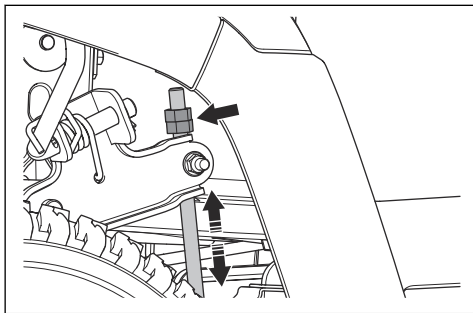

Nota: Os fixadores da altura de corte estão atrás da plataforma de corte, à frente das rodas traseiras.

7. Ajuste as porcas nos fixadores da altura de corte até que a plataforma de corte tenha a mesma altura de corte nos lados esquerdo e direito.
- Rode as porcas para a esquerda para baixar a plataforma de corte.
 - Rode as porcas para a direita para elevar a plataforma de corte.
8. Meça novamente a distância. Ajuste até que os 2 lados sejam iguais.
9. Aperte as contraporcas quando o ajuste de um lado para o outro estiver concluído.
10. Corte alguma relva e examine os resultados. Ajuste, se necessário.

Efetuar um ajuste da frente para trás da plataforma de corte

Os lados da plataforma de corte têm de estar nivelados antes de efetuar o ajuste da dianteira para a traseira. Consulte *Efetuar um ajuste de um lado para o outro da plataforma de corte na página 105*.

1. Certifique-se de que a pressão dos pneus está correta nos 4 pneus. Consulte *Pressão dos pneus na página 103*.

2. Estacione o produto numa superfície nivelada.
3. Coloque o interruptor de alimentação na posição desligada (O) e remova a chave do interruptor de alimentação.
4. Coloque a plataforma de corte na posição mais elevada.
5. Meça a distância entre a extremidade inferior da plataforma de corte e o solo na parte traseira (A) e na parte dianteira (B). A distância à frente deve ser 5-10 mm inferior à distância atrás.

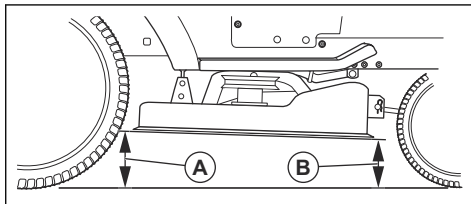

ATENÇÃO: As lâminas da plataforma de corte são afiadas e podem causar ferimentos. Utilize luvas de proteção.

6. Se for necessário efetuar um ajuste dianteiro, desaperte a contraporca e rode a porca na ligação dianteira.

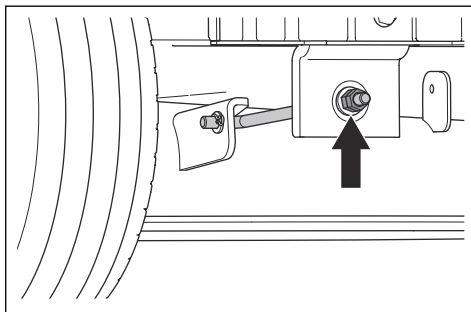

Nota: A ligação dianteira encontra-se na parte dianteira do produto, atrás do silenciador.

- Rode a porca para a esquerda para baixar a dianteira da plataforma de corte.
- Rode a porca para a direita para elevar a plataforma de corte.
- Aperte a contraporca quando o ajuste dianteiro estiver concluído.

Examinar as lâminas



CUIDADO: As lâminas danificadas ou incorretamente equilibradas podem provocar danos no produto. Substitua as lâminas danificadas. Solicite ajuda numa oficina

autorizada para afiar e equilibrar as lâminas rombas.

1. Remova a plataforma de corte. Consulte *Remover e instalar a plataforma de corte na página 104*.
2. Observe as lâminas para verificar se estão danificadas e se é necessário afiá-las.

Substituir as lâminas

1. Remova a plataforma de corte. Consulte *Remover e instalar a plataforma de corte na página 104*.
2. Bloqueie a lâmina com um bloco de madeira.

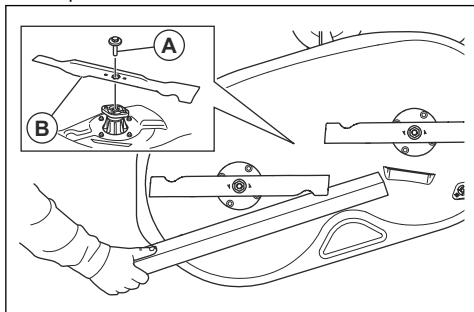

3. Remova o parafuso (A) e a lâmina (B).
4. Instale as lâminas novas. Certifique-se de que as extremidades dobradas das lâminas apontam para cima.



ATENÇÃO: O tipo de lâmina incorreto pode causar a projeção de objetos da bancada de corte e resultar em ferimentos graves. Utilize apenas as lâminas indicadas na seção *Especificações técnicas na página 116*.

5. Aperte os parafusos com um binário de 58.5–69.5 Nm.

6. Instale a plataforma de corte. Consulte *Remover e instalar a plataforma de corte na página 104*.

Ajustar as rodas antidive

As rodas antidive mantêm a plataforma de corte na posição correta no solo para impedir o deslize na maioria das condições de terreno. As rodas antidive estão ajustadas corretamente se estiverem ligeiramente acima do solo quando a plataforma de corte está à altura de corte necessária.

1. Estacione o produto numa superfície nivelada.
2. Coloque o interruptor de alimentação na posição desligada (O) e remova a chave do interruptor de alimentação.
3. Coloque a plataforma de corte à altura de corte necessária. Consulte *Definir a altura de corte na página 97*.
4. Remova a porca (A), o parafuso (B), a anilha (C), a roda antidive (D) e o casquilho (E).

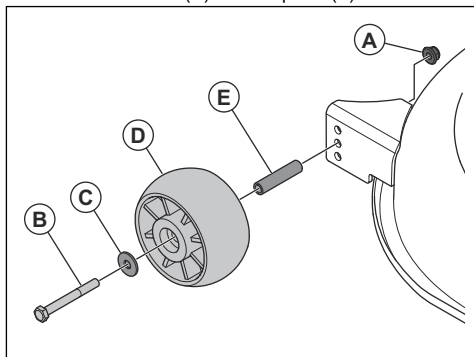

5. Instale a roda antidive, o parafuso, a anilha e a porca num dos 3 orifícios.
6. Ajuste todas as rodas antidive no mesmo procedimento.

Resolução de problemas

Esquema de resolução de problemas

Problema	Causa	Ação
O visor não se acende quando o interruptor de alimentação é colocado na posição "I".	A bateria está descarregada.	Carregue a bateria. Consulte <i>Carregar a bateria na página 94</i> .
	A bateria está em modo de baixo consumo.	Para ligar a bateria, prima o botão Start durante 2 segundos. Se a bateria não arrancar, é necessário carregá-la de modo contínuo até estar totalmente carregada. O tempo de carregamento é mais longo quando a bateria está no modo de baixo consumo.
	O fusível da unidade de controlo de potência está avariado.	Substitua o fusível da unidade de controlo de potência; consulte a secção <i>Substituir o fusível da unidade de controlo de potência na página 103</i> . Se o problema persistir, contacte o seu distribuidor com assistência técnica Husqvarna.
	O visor ou o cabo do visor está partido.	Contacte o seu distribuidor com assistência técnica Husqvarna.
	O interruptor de alimentação está avariado.	
O modo de condução não é iniciado quando se prime o botão Start.	Procedimento de arranque incorreto.	Certifique-se de que utiliza o procedimento de arranque correto. Consulte <i>Arrancar o produto na página 96</i> .
	O botão Start é premido durante menos de 2 segundos.	Prima o botão Start durante 2 segundos. Uma alteração no visor indica que o modo de condução está ativado.
	O painel de controlo está avariado.	Contacte o seu distribuidor com assistência técnica Husqvarna.



Problema	Causa	Ação	
Os motores da plataforma de corte não arrancam.	A plataforma de corte não está engatada.	Engate a plataforma de corte. Consulte <i>Engatar e desengatar a plataforma de corte na página 97</i> .	
	O cabo da plataforma de corte não está corretamente ligado.	Ligue a plataforma de corte ao produto. Consulte <i>Remover e instalar a plataforma de corte na página 104</i> .	
	A plataforma de corte está cheia de relva.	Limpe a plataforma de corte. Consulte <i>Limpar o produto na página 100</i> .	
	A relva está demasiado alta.	Ajuste a altura de corte às condições da relva.	
	A temperatura das unidades de controlo dos motores da plataforma de corte está demasiado elevada.	Pare o produto e aguarde que a temperatura desça. Volte a arrancar após 20 minutos.	
	O sistema de funcionamento em marcha-atrás (ROS) está desengatado.	Engate o sistema de funcionamento em marcha-atrás (ROS). Consulte <i>Utilizar o sistema de funcionamento em marcha-atrás (ROS) na página 98</i> .	
	O sistema de funcionamento em marcha-atrás (ROS) é engatado quando tenta reiniciar a plataforma de corte.	<ol style="list-style-type: none"> 1. Coloque o interruptor de alimentação na posição de ligado (I). 2. Inicie o modo de condução. 3. Engate o sistema de funcionamento em marcha-atrás (ROS). 4. Engate a plataforma de corte. 	
	Existe um erro na plataforma de corte.		Desengate a plataforma de corte. Se o problema persistir, pare o produto e coloque o interruptor de alimentação na posição de desligado (O). Aguarde 5 minutos antes de ligar novamente o produto. Se o problema persistir, contacte o seu distribuidor com assistência técnica Husqvarna.
			Proceda à resolução de problemas no visor. Consulte <i>Sinais de luzes LED no visor na página 111</i> .
	Não existe um coletor de relva ou outro acessório instalado na descarga de relva (se aplicável).		Certifique-se de que existe um coletor de relva ou outro acessório instalado na descarga de relva (se aplicável).
	A bateria está fraca e as lâminas pararam para poupar energia. Consulte <i>Indicação da bateria na página 94</i> .		Carregue a bateria. Consulte <i>Carregar a bateria na página 94</i> .
	Os motores da plataforma de corte estão avariados.		Contacte o seu distribuidor com assistência técnica Husqvarna.
As unidades de controlo dos motores da plataforma de corte estão avariadas.			
Não existe alimentação no cabo da plataforma de corte.			





Problema	Causa	Ação
A bateria não carrega. Os LED por cima da tomada destinada ao carregador de bateria não se acendem.	O carregador de bateria não está corretamente ligado à tomada de alimentação ou ao produto.	Certifique-se de que o carregador de bateria está corretamente ligado. Consulte <i>Carregar a bateria na página 94</i> .
	O interruptor ON/OFF do carregador de bateria está na posição OFF.	Coloque o interruptor ON/OFF do carregador de bateria na posição ON.
	O carregador de bateria está avariado.	Desconete o carregador de bateria e contacte o seu distribuidor com assistência técnica Husqvarna.
	Existe um erro interno.	
	A tomada de alimentação está avariada.	Ligue a ficha do carregador de bateria a uma tomada de alimentação com a tensão e a frequência especificadas na etiqueta de tipo.
A bateria não carrega. Os LED por cima da tomada destinada ao carregador de bateria piscam a vermelho.	A temperatura não está dentro do intervalo para carregamento.	Aguarde até que a temperatura da bateria volte a estar dentro do intervalo permitido para carregamento. Consulte <i>Carregar a bateria na página 94</i> . Procure símbolos de aviso no visor. Consulte <i>Sinais de luzes LED no visor na página 111</i> e <i>Indicador de aviso no visor na página 89</i> .
	A bateria está avariada.	Desconete o carregador de bateria e contacte o seu distribuidor com assistência técnica Husqvarna.
	Existe um erro interno.	
A bateria não carrega. Os LED por cima da tomada destinada ao carregador de bateria indicam o estado de carga a amarelo.	A temperatura da bateria é superior ou inferior ao intervalo permitido para carregamento.	Certifique-se de que a temperatura no local onde o carregador e o produto se encontram está dentro do intervalo permitido para carregamento. Consulte <i>Carregar a bateria na página 94</i> . Se o carregador estiver ligado, o carregamento é automaticamente iniciado quando a temperatura da bateria se encontra dentro do intervalo de temperatura permitido para carregamento. Se o problema persistir, contacte o seu distribuidor com assistência técnica da Husqvarna.
Existe vibração no produto quando a plataforma de corte está engatada.	As lâminas estão soltas ou danificadas.	Examine as lâminas. Consulte <i>Examinar as lâminas na página 106</i> . Se o problema persistir, contacte o seu distribuidor com assistência técnica da Husqvarna.
	Uma ou mais lâminas estão instaladas incorretamente ou desequilibradas.	
	Um motor da plataforma de corte está solto.	
Existe vibração no produto quando a plataforma de corte está desengatada.	Uma ou mais rodas estão soltas.	Efetue uma inspeção visual. Se o problema persistir, contacte o seu distribuidor com assistência técnica Husqvarna.
	O produto tem um pneu furado.	
	Existem parafusos soltos no produto.	
	O motor de acionamento está solto.	



Problema	Causa	Ação
O produto para quando tenta utilizar o produto para trás.	O sistema de funcionamento em marcha-atrás (ROS) está desengatado.	Engate o sistema de funcionamento em marcha-atrás (ROS). Consulte <i>Utilizar o sistema de funcionamento em marcha-atrás (ROS) na página 98.</i>
O resultado de corte não é satisfatório.	As lâminas estão rombas.	Examine as lâminas quanto a sinais de desgaste e danos. Consulte <i>Examinar as lâminas na página 106.</i>
	A relva é comprida ou está molhada.	Consulte <i>Obter bons resultados de corte na página 98.</i>
	A plataforma de corte não se encontra paralela ao solo.	Ajuste a posição paralela da plataforma de corte. Consulte <i>Ajustar a posição paralela da bancada de corte na página 105.</i>
	Existe uma obstrução de relva na plataforma de corte.	Limpe a plataforma de corte. Consulte <i>Limpar o produto na página 100.</i>
	Existe uma obstrução de relva na calha central (se aplicável).	Remova a obstrução de relva da calha central.
	Os orifícios de ar na plataforma de corte estão obstruídos.	Limpe a plataforma de corte. Consulte <i>Para limpar a plataforma de corte na página 101.</i>
	A pressão dos pneus é diferente nos lados esquerdo e direito.	Certifique-se de que a pressão dos pneus está correta em todos os pneus. Consulte <i>Especificações técnicas na página 116.</i>
	O produto é utilizado a uma velocidade demasiado elevada.	Consulte <i>Obter bons resultados de corte na página 98.</i>
	A velocidade do motor é demasiado baixa.	Consulte <i>Obter bons resultados de corte na página 98.</i>

Sinais de luzes LED no visor

As luzes LED no visor emitem sinais se existir uma falha ou se as condições de funcionamento não forem respeitadas. Consulte *Condições de funcionamento na página 89.*

Símbolo	Nome	Como é apresentado no visor	Causa/ação
	Controlo de presença do utilizador (OPC)	O símbolo é apresentado.	O arranque é impedido porque o utilizador não está sentado no banco.
		O símbolo fica intermitente.	O operador não está sentado no banco durante o modo de condução.
	Indicador do travão de estacionamento elétrico	O símbolo é apresentado.	O travão de estacionamento elétrico está engatado.
		O símbolo fica intermitente.	O travão de estacionamento elétrico está desengatado. O arranque é impedido. Consulte <i>Arrancar o produto na página 96.</i>

Símbolo	Nome	Como é apresentado no visor	Causa/ação
	Indicador de lâminas engatadas	O símbolo é apresentado.	A plataforma de corte está engatada.
		O símbolo fica intermitente durante alguns segundos.	A plataforma de corte está engatada. O arranque é impedido. Consulte <i>Arrancar o produto na página 96</i> .
	Indicador de aviso	O símbolo é apresentado.	Existe um erro crítico no produto. Pare o produto e coloque o interruptor de alimentação na posição de desligado (O). Aguarde 5 minutos antes de o ligar novamente. Se o problema persistir, contacte o seu distribuidor com assistência técnica Husqvarna.
		O símbolo fica intermitente.	Existe um erro no produto. Consulte a combinação de símbolos no visor para obter mais informações.
	Erro no engate da lâmina	Os símbolos ficam intermitentes.	A temperatura do motor da plataforma de corte ou da unidade de controlo do motor da plataforma de corte está demasiado elevada. Desengate a plataforma de corte e aguarde que a temperatura desça. Se o problema persistir, contacte o seu distribuidor com assistência técnica Husqvarna.
			Existe um erro no motor da plataforma de corte ou na unidade de controlo do motor da plataforma de corte. Desengate a plataforma de corte. Se o problema persistir, pare o produto e aguarde 5 minutos antes de o ligar novamente. Se o problema persistir, contacte o seu distribuidor com assistência técnica Husqvarna.
	Indicador do modo de espera	O símbolo é apresentado.	O produto está no modo de condução.
		O símbolo fica intermitente.	O produto está no modo de marcha em vazio.
	Erro no modo de espera	Os símbolos ficam intermitentes.	O arranque é impedido porque o pedal de marcha em frente ou o pedal de marcha-atrás é pressionado. Consulte <i>Arrancar o produto na página 96</i> .

Símbolo	Nome	Como é apresentado no visor	Causa/ação
	Indicador de nível da bateria	Os 4 LED piscam de forma sequencial.	A bateria está a carregar. O arranque é impedido porque o carregador está conetado. Consulte <i>Arrancar o produto na página 96</i> .
 	Aviso da bateria	O LED 1 no indicador do nível da bateria e o indicador de aviso ficam intermitentes. Os LED 1 e 4 no indicador do nível da bateria e o indicador de aviso ficam intermitentes.	A bateria está descarregada. Carregue a bateria. Consulte <i>Carregar a bateria na página 94</i> . A temperatura da bateria é superior ao recomendado. Pare o produto e coloque o interruptor de alimentação na posição de desligado (O). Aguarde que a temperatura da bateria desça antes de ligar novamente o produto. Se o problema persistir, contacte o seu distribuidor com assistência técnica Husqvarna.

Transporte, armazenamento e eliminação

Transporte

- O produto é pesado e pode causar ferimentos graves por esmagamento. Tenha cuidado ao carregá-lo e descarregá-lo de um veículo ou reboque.
- Utilize um reboque aprovado para o transporte do produto.
- Certifique-se de que conhece as regras de trânsito locais antes de transportar o produto num reboque ou em estradas.
- Para facilitar o carregamento do produto num reboque, coloque a plataforma de corte na posição mais elevada.

Rebocar o produto

Para deslocar o produto com a alimentação desligada, o sistema do travão de estacionamento elétrico tem de estar desativado.

1. Desative o sistema do travão de estacionamento elétrico. Consulte *Deslocar o produto manualmente na página 96*.
2. Reboque o produto apenas a baixa velocidade e em distâncias curtas.

Fixar o produto em segurança para transporte



ATENÇÃO: Antes de fixar o produto, tem de ler e compreender o capítulo sobre

segurança. Consulte *Segurança na página 84*.



ATENÇÃO: O travão de estacionamento não é suficiente para bloquear o produto durante o transporte. Fixe o produto com firmeza na área de carga.

Equipamento: 2 correias aprovadas e 4 calços.

1. Estacione o produto no centro da área de carga.

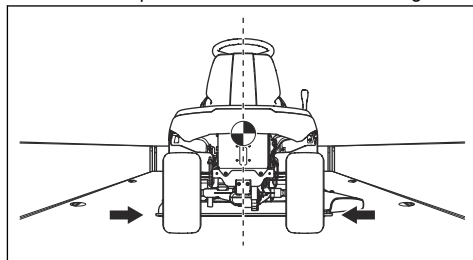

CUIDADO: Para transporte em veículos de transporte com cobertura, aguarde que o produto arrefeça antes de o colocar por baixo da cobertura.

2. Certifique-se de que o centro de gravidade do produto está acima do eixo das rodas do veículo de transporte. Se for utilizado um reboque para transporte, certifique-se de que a força vertical na sua barra de reboque é a correta.

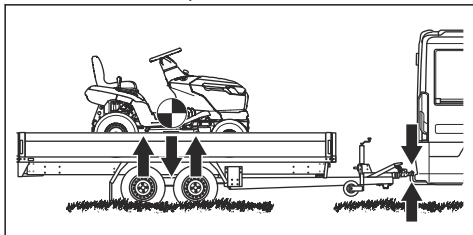

3. Aplique o travão de estacionamento.
4. Retire todos os objetos soltos.
5. Fixe a primeira correia à barra de reboque.

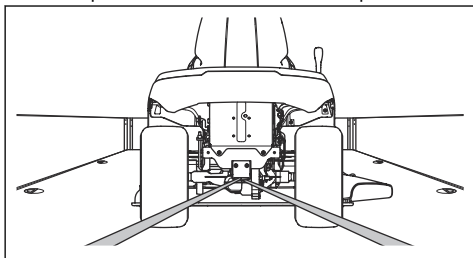

6. Aperte a cinta para trás para fixar o produto na área de carga.
7. Coloque a segunda correia à volta do eixo dianteiro.

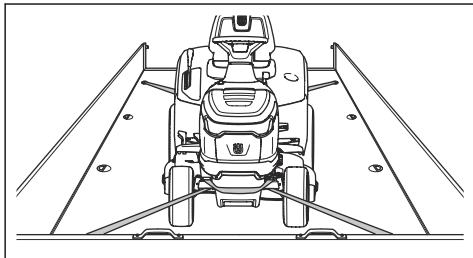

8. Fixe a cinta na área de carga.
9. Aperte a cinta na direção da dianteira da área de carga para fixar o produto na área de carga.

10. Coloque os calços à frente e atrás das rodas traseiras.

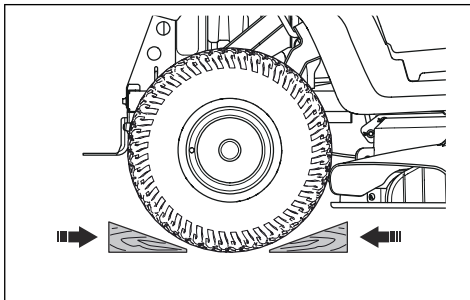

Transporte de baterias

- As baterias de 48 V fornecidas cumprem os requisitos da legislação relativa a mercadorias perigosas.
- Cumpra o requisito especial para embalagens e as etiquetas de transporte comercial, incluindo por terceiros e agentes transitários.
- Contacte uma pessoa com formação específica em material perigoso antes de enviar o produto. Cumpra todos os regulamentos nacionais aplicáveis.
- Utilize fita em contactos abertos quando colocar a bateria numa embalagem. Coloque a bateria numa embalagem ajustada para impedir movimentos.

Armazenamento

Prepare o produto para armazenamento no final da estação e antes de mais de 30 dias de armazenamento.



ATENÇÃO: Remova a relva, as folhas e outros materiais inflamáveis do produto para reduzir o risco de incêndio. Deixe o produto arrefecer antes de o armazenar.

- Coloque o interruptor de alimentação na posição de desligado (O).
- Limpe o produto; consulte a secção *Limpar o produto na página 100*. Repare os danos na pintura para prevenir a corrosão.
- Examine o produto quanto a peças gastas ou danificadas e aperte as porcas e os parafusos soltos.
- Carregue totalmente a bateria antes do armazenamento. Certifique-se de que a carga das baterias é igual ou superior a 50% durante o armazenamento.

Nota: A bateria pode entrar no modo de baixo consumo quando o produto está armazenado ou quando o estado de carga é muito baixo. Para ligar a bateria, é necessário premir o botão Start durante 2 segundos. Se a bateria não arrancar, é necessário carregá-la de modo contínuo até estar totalmente

carregada. O tempo de carregamento é mais longo quando a bateria está no modo de baixo consumo.

- Lubrifique todos os copos de lubrificação, juntas e eixos.
- Mantenha o produto num local limpo e seco. Coloque uma cobertura de proteção no produto.

Nota: Pode adquirir uma cobertura de proteção para o produto durante o armazenamento ou o transporte no seu concessionário.

- Mantenha o produto numa área trancada para impedir o acesso a crianças ou pessoas que não disponham de aprovação.
- Mantenha o produto e a fonte de alimentação num local seco e sem gelo.
- Se vai utilizar o produto, mantenha-o armazenado num local onde a temperatura ambiente esteja entre 0 °C/32 °F e 50 °C/122 °F. Se não vai utilizar o produto, pode mantê-lo armazenado num local onde a temperatura ambiente esteja entre -20 °C/-4 °F e 50 °C/122 °F.
- Mantenha o produto afastado da exposição à luz solar.
- Não armazene o produto em áreas onde possa haver eletricidade estática.

Eliminação da bateria e do carregador da bateria

Este símbolo no produto ou na respectiva embalagem indica que o produto não deve ser tratado como resíduo doméstico comum. Em vez disso, deve ser enviado para uma estação de reciclagem adequada para a recuperação de equipamentos elétricos e eletrónicos.

Ao garantir que este produto é tratado corretamente, pode ajudar a neutralizar o potencial impacto negativo sobre o meio ambiente e as pessoas, que de outra forma pode resultar da gestão incorreta dos resíduos deste produto. Para informações mais detalhadas sobre a reciclagem deste produto, contacte o seu município, o serviço de recolha de resíduos domésticos ou a loja onde adquiriu o produto.

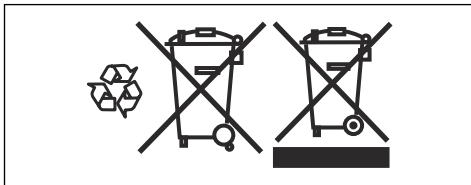

Eliminação

- Os produtos químicos podem ser perigosos e não podem ser eliminados no solo. Elimine sempre os químicos usados num centro de assistência ou numa localização de eliminação aplicável.

- Quando o produto estiver gasto, proceda ao respetivo envio para o concessionário ou para uma localização de reciclagem adequada.
- O óleo e a bateria podem ter efeitos negativos no meio ambiente. Respeite os requisitos de reciclagem locais e os regulamentos aplicáveis.
- Não elimine a bateria como lixo doméstico.
- Envie a bateria para uma oficina autorizada Husqvarna ou elimine-a numa localização de eliminação de baterias usadas.

Especificações técnicas

Especificações técnicas

Dimensão	
Largura, sem plataforma de corte, mm	916
Largura, com plataforma de corte, mm	990
Altura, mm	1100
Comprimento, mm	1680
Peso, incluindo plataforma de corte e bateria, kg	161
Distância entre eixos, mm	1152
Largura dos trilhos, dianteiros, mm	730
Largura dos trilhos, traseiros, mm	700
Pressão dos pneus, dianteiros, kPa/bar/PSI	150/1,5/21,76
Pressão dos pneus, traseiros, kPa/bar/PSI	100/1/14,5
Pneus dianteiros	15×6-6
Pneus traseiros	18×8,5-8
Declive máx., graus °	10
Peso máx. do equipamento de reboque, em declive de 10°, kg	100
Carga vertical máxima permitida na barra de reboque, N/kg	250/25
Carga horizontal máxima permitida na barra de reboque, N/kg	250/25
Motor de acionamento	
Tipo de motor	Motor CC sem escovas
Tensão, V	48
Potência nominal do motor, kW	1,5
Rotação máxima do motor, rpm	3500
Transmissão	
Marca	LINIX
Volume de massa lubrificante, l	0,12
Velocidade máxima em marcha em frente, km/h	10
Velocidade máxima em marcha atrás, km/h	6
Sistema elétrico	
Tipo	48 V CC, negativo ligado à terra
Fusível principal, A	80
Fusível da plataforma de corte, A	80
Fusível da unidade de controlo de potência, A / V	3 / 58

Tipo de lâmpada	12 V, 18 W
Plataforma de corte	
Largura de corte, mm	950
Potência do motor da plataforma de corte, kW	3×0,9
Altura de corte, 6 posições, mm	25–100
Emissões de ruído ¹¹	
Nível de potência sonora, medido, dB(A)	98
Nível de potência sonora, garantido, dB(A)	100
Níveis sonoros ¹²	
Nível de pressão sonora ao nível do ouvido do operador, dB(A)	83
Níveis de vibração ¹³	
Nível de vibração no volante, m/s ²	1,2
Nível de vibração no banco, m/s ²	2,0
Lâminas	
Comprimento da lâmina, mm	483
Número do artigo	537 67 42-08
Número do artigo, kit de trituração (acessório) ¹⁴	547 55 55-01
Número do artigo, lâmina de trituração (acessório) ¹⁵	537 67 43-08



ATENÇÃO: Utilize apenas as plataformas de corte especificadas neste manual. As plataformas de corte que não estejam aprovadas para este produto podem provocar a projeção de objetos a velocidades elevadas e causar ferimentos graves.

Pontos de controlo	
Paralelismo da plataforma de corte com a altura de corte na posição 1	5–10 mm / 0,197–0,394 pol.
Controlo da altura de corte na posição 1	25 ± 2 mm / 0,98 ± 0,079 pol.

Baterias aprovadas

Utilize apenas baterias originais neste produto.

- ¹¹ Emissões de ruído para as imediações, medidas sob forma de potência sonora (L_{WA}) em conformidade com a diretiva da CE 2000/14/CE.
- ¹² Nível de pressão sonora em conformidade com a norma EN ISO 5395. Os dados comunicados relativamente ao nível de pressão de ruído têm uma dispersão estatística típica (desvio padrão) de 3,0 dB(A).
- ¹³ Nível de vibração em conformidade com a norma EN ISO 5395. Os dados comunicados relativos ao nível de vibração têm uma dispersão estatística típica (desvio padrão) de 1,5 m/s² (volante) e 1,5 m/s² (banco).
- ¹⁴ O kit de trituração inclui lâminas, placa de trituração e peças para montagem.
- ¹⁵ Utilize as lâminas apenas com as peças do kit de trituração 547 55 55-01 completo.

Bateria	EM-5240Li
Artigo n.º	598 84 43-01
Tipo	lões de lítio
Capacidade da bateria, Ah	38,5
Tensão nominal, V	50,4
Peso, kg/lbs	17/38

Carregadores de bateria aprovados

Carregador de bateria	PS300C (incluído)	PS900C (opcional)
Tensão de entrada, V	220–240	220–240
Corrente de entrada, A	1,8	4,5
Frequência, Hz	50	50
Potência, W	300	900
Tensão de saída, V	58	58
Corrente de saída, A	5,3	15,5

Assistência

Efetue uma verificação anual num centro de assistência autorizado para se certificar de que o produto funciona em segurança e nas melhores condições durante a estação de grande utilização. A melhor altura para a manutenção ou revisão geral do produto é a época baixa.

Quando fizer uma encomenda de peças sobresselentes, forneça informações sobre o ano de compra, o modelo, o tipo e o número de série.

Utilize sempre peças sobresselentes originais.

Declaração de conformidade

Declaração UE de conformidade

A Husqvarna AB, SE 561 82 Huskvarna, SWEDEN,
Tel. +46 36 146500 declara, sob sua inteira
responsabilidade, que o produto:

Descrição	Trator corta-relva
Marca	Husqvarna
Tipo / Modelo	TS 100i
Identificação	Número de série referente a 2023 e posteriores

está em plena conformidade com as seguintes diretivas
e regulamentos da UE:

Diretiva/Regulamento	Descrição
2006/42/CE	"relativa a máquinas"
2014/30/UE	"relativa à compatibilidade eletromagnética"
2000/14/CE	"relativa a emissões de ruído para o ambiente"
2011/65/UE	"relativa à restrição do uso de determinadas substâncias perigosas em equipamento elétrico e eletrônico"

e que as seguintes normas e/ou
especificações técnicas são aplicadas: EN
ISO 12100:2010, EN ISO 5395-1:2013+A1:2018,
EN ISO 5395-3:2013+A1:2017+A2:2018, EN
62841-1:2015/AC:2015/A11:2022, EN ISO
14982:2009, EN 61000-6-2:2005, EN
61000-6-3:2007+A1:2011+AC:2012, EN 50665:2017,
EN IEC 63000:2018.



Entidade competente: A 0197, TÜV Rheinland LGA
Products GmbH, Tillystrasse 2, 90431 Nürnberg,
Germany, atribuiu a certificação de conformidade com
a Diretiva 2000/14/CE do Conselho, procedimento de
avaliação de conformidade: Anexo VI.

Para mais informações sobre as emissões de ruído,
consulte *Especificações técnicas na página 116*.

Huskvarna, 2024-01-30

Claes Losdal, chefe de desenvolvimento/produtos de
jardinagem, Husqvarna AB

Responsável pela documentação técnica

Sommario

Introduzione.....	120	Ricerca guasti.....	147
Sicurezza.....	124	Trasporto, stoccaggio e smaltimento.....	152
Montaggio.....	131	Dati tecnici.....	155
Utilizzo.....	133	Assistenza.....	157
Manutenzione.....	138	Dichiarazione di conformità.....	158

Introduzione

Ispezione di preconsegna e numeri di prodotto

firmata del documento di ispezione pre-consegna dal rivenditore.

Nota: Un'ispezione di preconsegna è stata effettuata per questo prodotto. Assicurarsi di ricevere una copia

Informazioni di contatto dell'officina:	
Il presente manuale operatore si riferisce al prodotto con codice/numero di serie:	
/	
Motore:	

Descrizione del prodotto

Trattore da giardino con piatto di taglio installato tra l'asse anteriore e l'asse posteriore. Il prodotto funziona a batteria ed è provvisto di una batteria installata.

Uso previsto

Questo prodotto è destinato esclusivamente al taglio dell'erba in giardini privati e su pendenze non superiori a 10° all'interno di giardini privati. Non deve essere utilizzato in parchi pubblici e campi sportivi, nel settore agricolo o nella silvicoltura. Montare un accessorio opzionale per usare il prodotto per altre attività. Utilizzare il prodotto solo con gli accessori approvati dal produttore. Per ulteriori informazioni, rivolgersi a un'officina autorizzata.

Un diverso utilizzo del prodotto rappresenta un uso improprio. Questo invaliderà la garanzia e il produttore non si assumerà alcuna responsabilità per eventuali danni causati a terzi dall'utilizzatore.

Fare riferimento alle direttive locali per l'utilizzo dei tagliaerba.

Assicurazione del prodotto

Accertarsi di disporre della copertura assicurativa per il nuovo prodotto. Contattare la propria compagnia assicurativa se non si è sicuri di disporre della copertura. Si raccomanda un'assicurazione completa che copra lesioni contro terzi, incendio, danni, furto e responsabilità civile.

Panoramica del prodotto

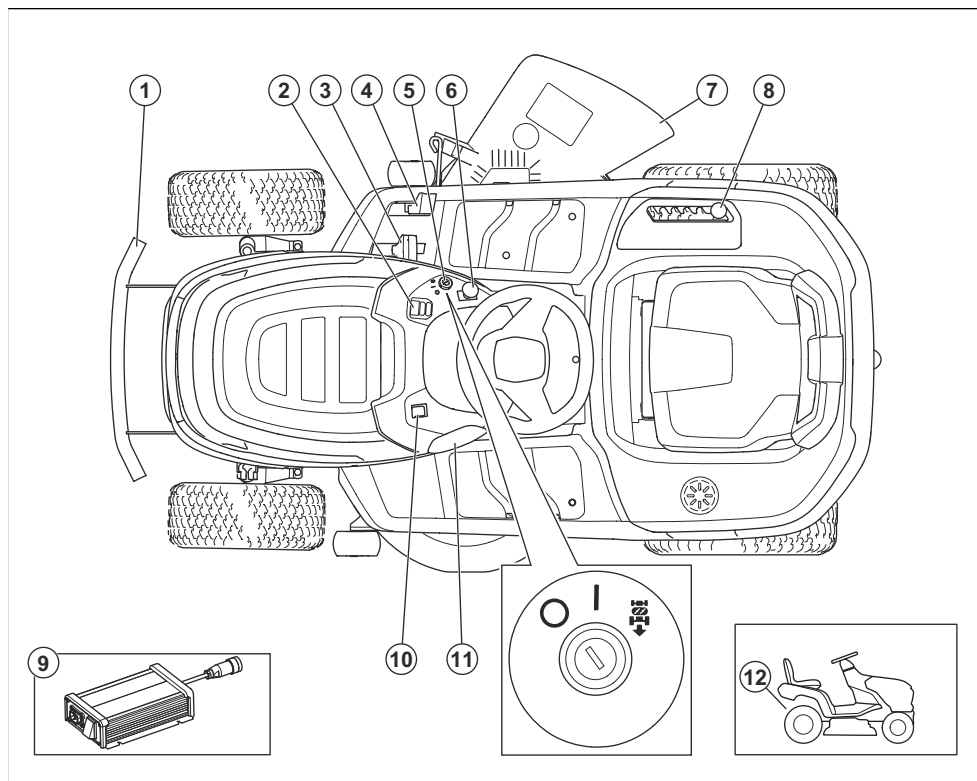

1. Paraurti anteriore
2. Display
3. Pedale di avanzamento
4. Pedale di retromarcia
5. Interruttore di accensione
6. Pulsante della presa di forza
7. Deflettore
8. Leva altezza di taglio
9. Caricabatterie
10. Interruttore luci
11. Presa per caricabatterie
12. Leva per innestare o disinnestare il freno di stazionamento elettrico

Panoramica del display

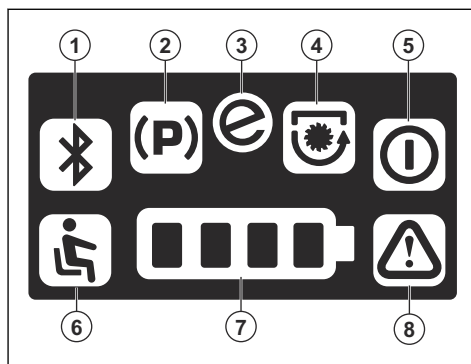

1. Non utilizzato su questo prodotto
2. Spia freno di stazionamento
3. Indicatore SaveE
4. Spia lame innestate

5. Spia di standby
6. Controllo presenza operatore (OPC)
7. Spia livello batteria
8. Spia di avvertenza

Husqvarna Connect

Il manuale dell'operatore e ad altre informazioni relative al prodotto sono disponibili nell'app Husqvarna Connect. Husqvarna Connect è un'app gratuita per i dispositivi mobili. Vedere *Primo utilizzo Husqvarna Connect alla pagina 133*.

Controllo presenza operatore (OPC)

Il Controllo presenza operatore (OPC) si attiva quando l'operatore si alza dal sedile. Il motore di azionamento si arresta. I motori del piatto di taglio si arrestano, se le lame sono innestate. Fare riferimento a *Condizioni operative alla pagina 128*.

Luce di lavoro

Il prodotto è dotato di luce di lavoro. Premere l'interruttore per accendere (A) o spegnere (B) la luce di lavoro.

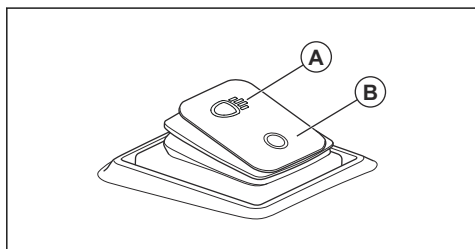

Simboli riportati sul prodotto



AVVERTENZA: questo prodotto può essere pericoloso e causare lesioni gravi o mortali all'operatore o a terzi. Prestare attenzione e utilizzare il prodotto correttamente.



Leggere attentamente il Manuale dell'operatore e accertarsi di aver compreso le istruzioni prima di utilizzare questo prodotto.



Rimuovere la chiave dell'interruttore di accensione prima di eseguire la manutenzione del prodotto.



Freno di stazionamento automatico



Inserire il freno di stazionamento elettrico.



Disinserire il freno di stazionamento elettrico.



Alimentazione spenta



Alimentazione attiva

START

Avviare la modalità di guida.



Altezza di taglio



Sistema per operazioni in retromarcia (ROS)



Retromarcia



Marcia avanti



Luci di lavoro ON/OFF



Utilizzare cuffie protettive.



Le lame sono disinserite.



Le lame sono inserite.



Tenere il corpo lontano dalle parti rotanti.



Tenere il corpo lontano dalle lame rotanti.



Attenzione all'espulsione o al rimbalzo di oggetti.



Non tagliare l'erba su terreni in pendenza. Non tagliare l'erba su superfici con pendenze superiori a 10°.



Pericolo di ribaltamento



Guardare all'indietro prima e durante lo spostamento del prodotto in retromarcia.



Non trasportare passeggeri sul prodotto o sull'apparecchiatura.



Tenere lontano persone e animali dalla zona di lavoro.



Non poggiare il piede



MAX. XXXN / (XXXkg)

Il carico verticale max. consentito sulla barra di traino è specificato in *Dati tecnici alla pagina 155* e sull'etichetta.



MAX. XXXN / (XXXkg)

Il carico orizzontale max. consentito sulla barra di traino è specificato in *Dati tecnici alla pagina 155* e sull'etichetta.



Non tentare di riparare la batteria. Rivolgersi al proprio centro di assistenza autorizzato Husqvarna.



Emissioni di rumore nell'ambiente in conformità alle direttive e alle norme UE e UK e alla norma del Nuovo Galles del Sud in materia di protezione dell'ambiente "Protection of the Environment Operations (Noise Control) Regulation 2017". Il livello di potenza sonora garantito del prodotto è specificato in *Dati tecnici alla pagina 155* e sull'etichetta.



Codice scansionabile



Il prodotto è conforme alle direttive CE vigenti.



Il presente prodotto è conforme alle direttive del Regno Unito vigenti.

Nota: Altri simboli/decalcomanie sul prodotto si riferiscono ai requisiti legali specifici del mercato.

Etichetta sul prodotto



PERICOLO - Tenere a distanza mani e piedi.

Danni al prodotto

Non siamo responsabili dei danni al prodotto se:

- Il prodotto viene riparato in modo errato.

- Il prodotto viene riparato con parti che non provengono o non sono omologate dal produttore.
- Il prodotto contiene un accessorio che non proviene o non è omologato dal produttore.

- Il prodotto non viene riparato presso un centro di assistenza autorizzato o presso un'autorità competente.

Sicurezza

Definizioni di sicurezza

Le avvertenze, le precauzioni e le note sono utilizzate per evidenziare le parti importanti del manuale.



AVVERTENZA: Utilizzato se è presente un rischio di lesioni o morte dell'operatore o di passanti nel caso in cui le istruzioni del manuale non vengano rispettate.



ATTENZIONE: Utilizzato se è presente un rischio di danni al prodotto, ad altri materiali oppure alla zona adiacente nel caso in cui le istruzioni del manuale non vengano rispettate.

Nota: Utilizzato per fornire ulteriori informazioni necessarie in una determinata situazione.

Avvertenze generali di sicurezza sul prodotto



AVVERTENZA: Leggere tutte le specifiche, illustrazioni, istruzioni e avvertenze di sicurezza fornite con questo prodotto. La mancata osservanza di tutte le istruzioni elencate di seguito può dare luogo a scosse elettriche, incendi e/o gravi lesioni.

Conservare tutte le avvertenze e le istruzioni per la futura consultazione. Nelle avvertenze, il termine "prodotto" si riferisce al prodotto alimentato tramite rete elettrica (con cavo) o a batteria (senza fili).

Sicurezza dell'area di lavoro

- **Tenere l'area di lavoro pulita e ben illuminata.** Il disordine e le aree di lavoro non illuminate possono essere causa di incidenti.
- **Non mettere in funzione il prodotto in ambienti esplosivi, quali quelli che comportano la presenza di liquidi infiammabili, gas o polvere.** Il prodotto genera scintille che possono incendiare polveri o fumi.
- **Evitare che bambini e altre persone si avvicinino mentre il prodotto è in funzione.** Le distrazioni possono causare la perdita del controllo.

Sicurezza personale

- **Durante l'utilizzo del prodotto, prestare attenzione e utilizzare il buonsenso. Non utilizzare un prodotto**

quando si è stanchi o sotto l'effetto di droghe, alcol o farmaci. Un momento di disattenzione può provocare lesioni personali gravi.

- **Usare sempre abbigliamento protettivo personale. Indossare sempre una protezione per gli occhi.** L'uso in condizioni adeguate dell'abbigliamento protettivo (come mascherina protettiva, calzature di sicurezza antiscivolo, elmetto o cuffie protettive) riduce le lesioni personali.
- **Prevenire la messa in funzione accidentale. Assicurarsi che l'interruttore sia in posizione OFF prima di effettuare il collegamento alla fonte di alimentazione e/o al pacco batterie, o di sollevare o trasportare il prodotto.** Trasportare il prodotto tenendo le dita sull'interruttore oppure accendere prodotti con l'interruttore acceso, può provocare incidenti.
- **Rimuovere eventuali chiavi o strumenti di regolazione prima di accendere il prodotto.** Una chiave o altro attrezzo rimasto attaccato a parti rotanti del prodotto può provocare lesioni personali.
- **Operare in sicurezza. Operare sempre facendo attenzione a posizionare bene i piedi e a mantenere l'equilibrio.** In questo modo è possibile ottenere un migliore controllo del prodotto in situazioni impreviste.
- **Vestirsi in maniera adeguata. Non indossare abiti troppo ampi o gioielli. Tenere capelli e indumenti lontani dalle parti in movimento.** Lasciati liberi, indumenti, gioielli o capelli lunghi possono restare impigliati nelle parti in movimento.
- **Qualora vengano forniti strumenti per il collegamento a strutture di estrazione e raccolta della polvere, accertarsi che queste siano collegate e usate in modo adeguato.** La raccolta della polvere può ridurre i rischi legati alla presenza di questo agente.
- **La familiarità e l'esperienza acquisite a seguito dell'uso frequente del prodotto non devono essere motivo di distrazione nell'utilizzo dello stesso. Non ignorare i principi di sicurezza del prodotto.** Un'azione incauta può provocare gravi danni in una frazione di secondo.

Cura e utilizzo del prodotto

- **Non esercitare forza sul prodotto. Utilizzare il prodotto adatto all'applicazione.** Il prodotto corretto svolgerà il lavoro al meglio e in modo più sicuro se utilizzato alla velocità per la quale è stato progettato.
- **Non utilizzare il prodotto se non è possibile accenderlo o spegnerlo tramite interruttore.** Nel caso in cui il prodotto non possa essere controllato tramite

interruttore è una situazione di pericolo e, pertanto, è necessario ripararlo.

- **Scollegare la spina dalla fonte di alimentazione e/o rimuovere dal prodotto il pacco batterie, se staccabile, prima di procedere a eventuali regolazioni, sostituzioni di accessori o alla conservazione dei prodotti.** Tali misure di sicurezza preventive riducono il rischio di avvio accidentale del prodotto.
- **Riporre i prodotti quando spenti fuori dalla portata dei bambini e non consentirne l'utilizzo a persone che non hanno familiarità con tali prodotti e con queste istruzioni.** Se utilizzati da persone non preparate, tali prodotti sono pericolosi.
- **Effettuare la manutenzione del prodotto e degli accessori.** Verificare l'eventuale presenza di un allineamento non corretto o inceppamento delle parti in movimento, la rottura di pezzi o altra condizione che possa compromettere il funzionamento del prodotto. Qualora danneggiato, riparare il prodotto prima dell'uso. Numerosi incidenti sono provocati da prodotti sottoposti a manutenzione inadeguata.
- **Mantenere affilati e puliti gli strumenti da taglio.** Con una manutenzione adeguata, gli strumenti da taglio con bordi affilati risultano più facili da controllare e meno pericolosi.
- **Utilizzare il prodotto, gli accessori, le punte ecc. come indicato nelle presenti istruzioni, tenendo conto delle condizioni di lavoro e della prestazione da effettuare.** L'utilizzo del prodotto per usi diversi da quelli previsti può provocare situazioni di pericolo.
- **Mantenere le impugnature e le superfici di presa asciutte, pulite e prive di olio e grasso.** Le impugnature e le superfici di presa scivolose non consentono una manipolazione e un controllo sicuri del prodotto in situazioni impreviste.

Utilizzo e manutenzione della batteria

- **Ricaricare l'attrezzo esclusivamente utilizzando il caricabatterie specificato dal produttore.** L'utilizzo di un caricabatterie indicato per un altro tipo di batteria potrebbe provocare rischio di incendio.
- **Utilizzare i prodotti esclusivamente con le batterie specificate.** L'utilizzo di altri pacchi batteria potrebbe provocare lesioni e incendi.
- **Quando la batteria non viene utilizzata, tenerla lontana da altri oggetti metallici, come graffette, monete, chiavi, chiodi, viti o altri piccoli oggetti metallici che potrebbero consentire il collegamento tra i terminali.** Provocare il cortocircuito dei terminali della batteria potrebbe causare ustioni o provocare un incendio.
- **In condizioni non ottimali, la batteria potrebbe perdere liquido; evitare il contatto. Qualora il contatto avvenisse, sciacquare la parte con acqua. Se il liquido entra negli occhi, chiamare immediatamente un medico.** Il liquido fuoriuscito dalla batteria potrebbe causare irritazioni o ustioni.
- **Non usare batterie o utensili danneggiati o modificati.** Batterie danneggiate o modificate

possono manifestare un comportamento imprevedibile, con rischio di incendi, esplosioni e lesioni.

- **Non esporre batterie o utensili a fiamme o temperature troppo elevate.** L'esposizione al fuoco o a una temperatura superiore a 130 °C può provocare esplosioni.
- **Seguire tutte le istruzioni per il caricamento della batteria e non caricare la batteria o l'utensile al di fuori dell'intervallo di temperatura indicato nelle istruzioni.** Ricaricare in modo inappropriato o a temperature che non rientrano nell'intervallo specificato può danneggiare la batteria e aumentare il rischio di incendio.

Servizio

- **Fare riparare il prodotto da personale specializzato utilizzando esclusivamente pezzi di ricambio originali.** Ciò consente di mantenere il prodotto in perfette condizioni di sicurezza.
- **Non riparare mai le batterie danneggiate.** Gli interventi di manutenzione sul pacco batterie devono essere eseguiti esclusivamente dal produttore o da centri assistenza autorizzati.

Istruzioni di sicurezza generali



AVVERTENZA: Questo prodotto può tagliare mani e piedi e scagliare oggetti. Lesioni gravi o mortali possono verificarsi se non si rispettano le istruzioni di sicurezza.



AVVERTENZA: Non continuare a utilizzare un prodotto che presenti l'attrezzatura di taglio danneggiata. Un'attrezzatura di taglio danneggiata può scagliare oggetti e causare lesioni gravi o mortali. Sostituire immediatamente le lame danneggiate.



AVVERTENZA: Durante il funzionamento, questo prodotto genera un campo elettromagnetico. Tale campo può interferire, in alcuni casi, con persone portatrici di impianti medici attivi o passivi. Per ridurre il rischio di condizioni che possono implicare lesioni gravi o mortali, i portatori di tali impianti devono consultare il proprio medico e il produttore dell'impianto prima di utilizzare questo prodotto.



AVVERTENZA: Leggere le seguenti avvertenze prima di utilizzare il prodotto.

- Usare la massima cautela e il buon senso. Evitare tutte le situazioni che richiedono capacità superiori alle proprie. Se non si è sicuri delle

procedure operative anche dopo aver letto il manuale dell'operatore, rivolgersi a un esperto prima di continuare.

- Leggere con attenzione e comprendere il manuale dell'operatore e le istruzioni sul prodotto prima di avviarlo.
- Apprendere l'uso del prodotto e i comandi e imparare come arrestare il prodotto rapidamente.
- Apprendere a riconoscere le decalcomanie di sicurezza.
- Non modificare il prodotto né utilizzarlo nel caso in cui vi sia la possibilità che sia stato modificato da altri.
- Conservare il prodotto pulito in modo che sia possibile leggere chiaramente i simboli e gli adesivi.
- Tenere presente che l'operatore potrà essere ritenuto responsabile di eventuali incidenti che coinvolgono altre persone o i loro beni.
- Non porre le mani o i piedi vicino alle parti rotanti.
- Non porre le mani o i piedi al di sotto del prodotto.
- Tenersi sempre lontano dalle aperture di scarico.
- Assicurarsi che il materiale scaricato non colpisca altre persone o animali.
- Assicurarsi che il materiale scaricato non colpisca pareti o altre superfici dure. I materiali scaricati possono rimbalzare.
- Arrestare sempre le lame quando si utilizza il prodotto su superfici ghiaiate.
- Non azionare il piatto di taglio se lo scivolo di scarico o altri dispositivi di sicurezza sono mancanti o difettosi.
- Disinnestare sempre le lame quando non si sta falciando.
- Non usare il piatto di taglio per tagliare foglie o altri materiali indesiderati che possono provocare un accumulo.
- Non trasportare passeggeri. Il prodotto deve essere utilizzato da una sola persona.

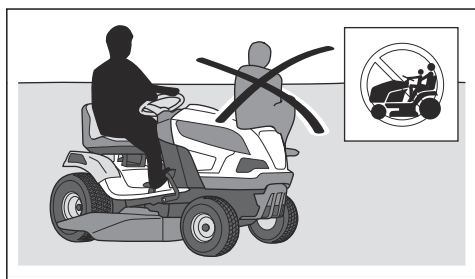

- Non lasciare il prodotto incustodito con l'alimentazione inserita. Prima di lasciare incustodito il prodotto, arrestare sempre le lame, accertarsi che il freno di stazionamento sia inserito, arrestare il motore e rimuovere la chiave dall'interruttore di accensione.
- Utilizzare il prodotto solo alla luce solare o in altre condizioni di sufficiente illuminazione. Tenere

il prodotto a distanza di sicurezza da buche o altre irregolarità nel suolo. Prestare attenzione ad altri possibili rischi.

- Non utilizzare mai il prodotto in condizioni meteorologiche sfavorevoli, ad esempio nebbia, pioggia, umidità o luoghi molto umidi, vento forte, freddo intenso, rischio di fulmini ecc.
- Trovare e marcare eventuali pietre e altri oggetti fissi per evitarli durante il taglio.
- Liberare l'area da oggetti come pietre, giocattoli, fili, ecc. che possono rimanere incastrati nelle lame ed essere scagliati in aria.

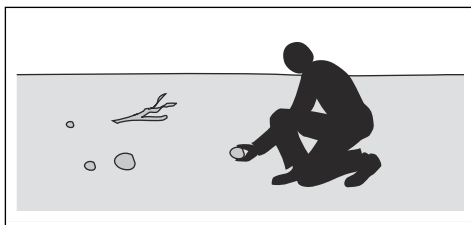

- Non consentire ai bambini, o ad altre persone non autorizzate all'utilizzo del prodotto, di utilizzarlo o eseguirne la manutenzione. Verificare l'esistenza di norme locali che fissano l'età minima dell'utilizzatore.
- Assicurarsi che nessuno si trovi in prossimità del prodotto quando si avvia il prodotto, si inserisce la marcia o quando il prodotto si inizia a muovere.
- Tenere d'occhio il traffico quando si taglia in prossimità di una strada o la si attraversa.
- Non utilizzare mai il prodotto in condizioni di stanchezza oppure sotto l'effetto di alcolici, stupefacenti o farmaci in grado di compromettere la vista, l'attenzione, la coordinazione o il giudizio.
- Prestare attenzione quando si posiziona il prodotto su un rimorchio o su un autocarro e quando lo si rimuove da questi.
- Parcheggiare sempre il prodotto su una superficie piana con l'alimentazione disinserita.
- Arrestare il prodotto e assicurarsi che tutte le parti siano ferme prima di pulire o eseguire interventi di manutenzione sul prodotto.
- Arrestare il prodotto e assicurarsi che tutte le parti siano ferme prima di rimuovere il raccogliherba o di rimuovere l'ostruzione nello scivolo di scarico.
- Lasciare raffreddare il prodotto prima del rimessaggio.

Istruzioni di sicurezza relative ai bambini



AVVERTENZA: Leggere le seguenti avvertenze prima di utilizzare il prodotto.

- In caso di mancata supervisione dei bambini nei pressi del prodotto, si potrebbero verificare gravi incidenti. I bambini possono essere attratti dal

prodotto e dalla falciatura e si spostano in maniera imprevedibile.

- Per questo motivo è importante tenere i bambini lontani dall'area da falciare. Accertarsi che sia presente un adulto che supervisioni i bambini.
- Restare vigili e arrestare il prodotto se i bambini accedono all'area di lavoro. Prestare estrema attenzione nei pressi di angoli, cespugli, alberi o altri oggetti che ostacolano la visuale.
- Prima e durante lo spostamento del prodotto in retromarcia, guardare all'indietro e verso il basso per assicurarsi che non ci siano bambini piccoli nelle vicinanze del prodotto.
- Non lasciar salire i bambini sul prodotto. Potrebbero cadere e ferirsi gravemente o impedire di manovrare in sicurezza il prodotto.
- Non lasciare che i bambini utilizzino il prodotto.

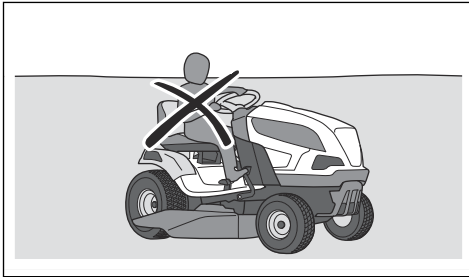

Sicurezza batterie



AVVERTENZA: Leggere le seguenti avvertenze prima di utilizzare il prodotto.

Informazioni generali:

- Leggere attentamente tutte le avvertenze e le istruzioni di sicurezza. La mancata osservanza delle avvertenze e delle istruzioni può dare luogo a scosse elettriche e incendi e/o gravi lesioni.
- L'installazione e le riparazioni devono essere eseguite solo dal proprio rivenditore con servizio di assistenza autorizzato. Non tentare mai di installare o riparare le batterie.
- Controllare regolarmente che le batterie siano integre. Batterie danneggiate o modificate possono manifestare un comportamento imprevedibile, con rischio di incendi, esplosioni e lesioni. Non riparare o aprire le batterie danneggiate.
- Una batteria danneggiata può esplodere e causare lesioni. Se la batteria è deformata o danneggiata, non utilizzare il prodotto e rivolgersi a un rappresentante dell'assistenza Husqvarna autorizzato.
- Non smontare, aprire né distruggere le batterie.
- Non causare shock meccanico a una batteria.

- Non esporre le celle o le batterie a fonti di calore o fuoco. Evitare di conservare la batteria alla luce diretta del sole.
- Non provocare il corto circuito della batteria. Non conservare le batterie in un deposito dove potrebbero andare in corto circuito a causa di altre batterie o di materiale metallico.
- Evitare che il contenuto della batteria venga a contatto con la pelle o gli occhi. Qualora il contatto fosse avvenuto, sciacquare abbondantemente l'area interessata con acqua e consultare un medico.
- Non utilizzare alcuna batteria non progettata specificamente per l'uso con il presente dispositivo.
- Non combinare celle di diversa manifattura, capacità, dimensioni o tipologia in uno stesso dispositivo.
- Tenere le celle e batterie fuori dalla portata dei bambini.
- Tenere la batteria pulita e asciutta.
- Utilizzare la batteria esclusivamente per gli scopi previsti.

Batterie da 48 V:

- Le batterie da 48 V Husqvarna vengono utilizzate esclusivamente per alimentare i prodotti con operatore a bordo a batteria Husqvarna. Per evitare lesioni, la batteria non deve essere utilizzata come fonte di alimentazione per altri dispositivi.
- Non usare mai batterie o apparecchi guasti, modificati o danneggiati.
- Non tentare di modificare o riparare gli apparecchi o le batterie. Affidare tutte le riparazioni esclusivamente al proprio rivenditore autorizzato.

Istruzioni di sicurezza per il funzionamento



AVVERTENZA: Leggere le seguenti avvertenze prima di utilizzare il prodotto.

- Guardare sempre in basso e indietro prima e durante lo spostamento in retromarcia. Evitare ostacoli grandi e piccoli.
- Ridurre la velocità prima di svoltare ad angolo.
- Arrestare le lame prima di spostarsi attraverso aree che non richiedono la falciatura.



ATTENZIONE: Leggere le seguenti istruzioni prima di utilizzare il prodotto.

- Spostare con attenzione pietre e altri oggetti più grandi e accertarsi che le lame non colpiscano gli oggetti.
- Non utilizzare il prodotto sugli oggetti. Fermarsi ed esaminare il prodotto e il piatto di taglio se si falcia o si urta un oggetto. Se necessario, effettuare riparazioni prima di riavviare il prodotto.

Dispositivi di protezione individuale



AVVERTENZA: Leggere le seguenti avvertenze prima di utilizzare il prodotto.

- Usare sempre abbigliamento protettivo personale omologato quando si utilizza il prodotto. L'uso di dispositivi di protezione individuale non elimina il rischio di lesioni, ma ne riduce la gravità in caso di incidente. Farsi consigliare dal rivenditore per la scelta dell'attrezzatura adatta.
- Usare cuffie protettive omologate. Una lunga esposizione al rumore può comportare lesioni permanenti all'udito.
- Utilizzare robusti stivali o scarpe antiscivolo. Si raccomanda l'uso di punte in acciaio. Non utilizzare il prodotto con calzature aperte o a piedi nudi.

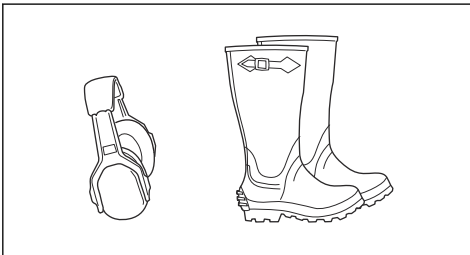

- Indossare guanti protettivi ove necessario, ad esempio per montare, ispezionare o pulire l'attrezzatura di taglio.
- Non indossare abbigliamento non aderente, gioielli o altri oggetti che potrebbero impigliarsi nelle parti in movimento.
- Tenere a portata di mano il kit di primo soccorso e un estintore.

Dispositivi di sicurezza sul prodotto



AVVERTENZA: Leggere le seguenti avvertenze prima di utilizzare il prodotto.

- Non utilizzare un prodotto usando dispositivi di sicurezza danneggiati o che non funzionano correttamente. Effettuare regolarmente un controllo dei dispositivi di sicurezza. Se i dispositivi di sicurezza sono danneggiati, rivolgersi al tecnico dell'assistenza Husqvarna.
- Non apportare modifiche ai dispositivi di sicurezza. Non utilizzare il prodotto se le piastre di protezione, le coperture, gli interruttori di sicurezza o altri dispositivi di protezione non sono collegati o sono danneggiati.

Controllo dell'interruttore di accensione

1. Scollegare il cavo del caricabatterie.

2. Portare l'interruttore di accensione su "I". Assicurarsi che sul display si accendano tutti i LED utilizzati.

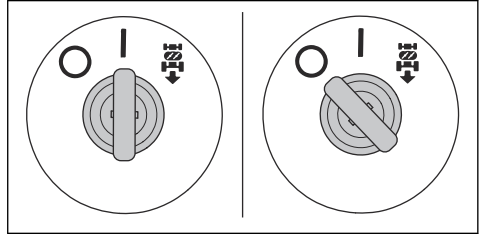

3. Portare l'interruttore di accensione su "O". Assicurarsi che il prodotto si arresti immediatamente e che i LED sul display si spengano.

Verifica del sistema per operazioni in retromarcia (ROS)

Se il sistema per operazioni in retromarcia (ROS) non funziona correttamente, rivolgersi a un'officina autorizzata.

1. Avviare il prodotto. Fare riferimento a *Avviamento del prodotto alla pagina 136*.
2. Innestare il piatto di taglio. Fare riferimento a *Innesto e disinnesto del piatto di taglio alla pagina 136*.
3. Con l'interruttore di accensione in posizione "I" (A), premere il pedale di retromarcia. Le lame devono arrestarsi quando si preme il pedale di retromarcia.

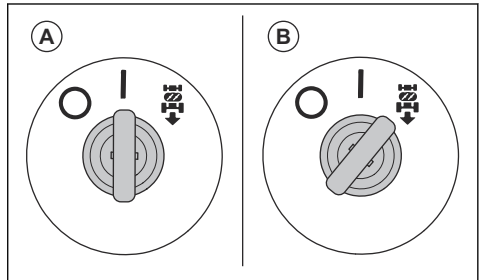

4. Disinnestare il piatto di taglio.
5. Portare l'interruttore di accensione in posizione ON (B) del ROS.
6. Innestare nuovamente il piatto di taglio.
7. Con l'interruttore di accensione in posizione ON del ROS, premere il pedale di retromarcia. Le lame non devono arrestarsi quando si preme il pedale di retromarcia.

Condizioni operative

- La modalità di azionamento può essere avviata solo quando la rotazione delle lame è disinnestata.
- La modalità di azionamento può essere avviata solo quando il pedale di avanzamento e il pedale di retromarcia sono in posizione neutra.
- La modalità di azionamento può essere avviata solo quando il freno di stazionamento elettrico è inserito.

- Il prodotto può funzionare solo in retromarcia con il piatto di taglio innestato quando il ROS è in funzione.
- La rotazione delle lame è attiva solo quando l'operatore è seduto al posto di guida.

Controllo delle condizioni di funzionamento

Effettuare quotidianamente il controllo delle condizioni di funzionamento.

1. Accertarsi che non sia possibile avviare la modalità di azionamento quando l'azionamento delle lame è innestato.
2. Accertarsi che non sia possibile avviare la modalità di azionamento quando si premono i pedali di avanzamento o retromarcia.
3. Accertarsi che non sia possibile avviare la modalità di di azionamento quando il freno di stazionamento elettrico è disinserito.
4. Assicurarsi che l'azionamento delle lame si arresti quando il piatto di taglio è innestato e l'operatore abbandona il sedile.
5. Verificare il sistema di funzionamento in retromarcia (ROS). Fare riferimento a *Verifica del sistema per operazioni in retromarcia (ROS) alla pagina 128.*

Controllare il pedale di marcia avanti e quello di retromarcia

1. Avviare il prodotto. Fare riferimento a *Avviamento del prodotto alla pagina 136.*
2. Accertarsi che i pedali di marcia avanti e retromarcia non siano bloccati e che possano essere azionati liberamente.
3. Premere lentamente il pedale di marcia avanti per spostarsi in avanti.
4. Rilasciare il pedale di avanzamento per frenare. Assicurarsi che il freno si innesti quando viene rilasciato il pedale di marcia avanti.

Nota: Il prodotto è provvisto di freno automatico che si innesta quando si rilasciano i pedali.

5. Eseguire la stessa procedura per il pedale di retromarcia.
6. Assicurarsi che il prodotto non si muova quando i pedali sono in posizione neutra.

Freno di stazionamento



AVVERTENZA: Se il freno di stazionamento non funziona, il prodotto può iniziare a muoversi e causare lesioni o danni. Assicurarsi che il freno di stazionamento venga controllato e regolato periodicamente.

Fare riferimento a *Freno di stazionamento alla pagina 135.*

Spia di avvertenza sul display



ATTENZIONE: Se sul display si accende la spia di avvertenza, arrestare il prodotto e fare riferimento a *Ricerca guasti alla pagina 147.*

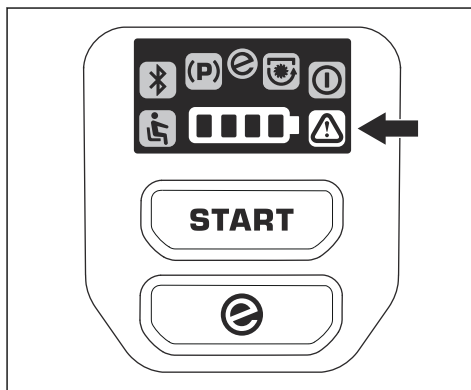

Coperture protettive

Coperture protettive mancanti o danneggiate aumentano il rischio di lesioni sulle parti in movimento e sulle superfici calde. Controllare le condizioni delle coperture protettive prima di utilizzare il prodotto. Assicurarsi che le coperture protettive siano collegate correttamente e non presentino crepe o altri danni. Sostituire le coperture danneggiate.

Taglio dell'erba in pendenza



AVVERTENZA: Leggere le seguenti avvertenze prima di utilizzare il prodotto.

- La falciatura dell'erba su terreni in pendenza aumenta il rischio di perdita di controllo e di ribaltamento del prodotto. Ciò può causare lesioni anche mortali. È necessario falciare l'erba con cautela su qualsiasi terreno in pendenza. Se non è possibile effettuare la retromarcia su un terreno in pendenza o se ci si sente insicuri, non effettuare la falciatura.
- Rimuovere pietre, rami o altri ostacoli.
- Eseguire il taglio guidando parallelamente alla pendenza, non lateralmente.
- Non azionare il prodotto su terreni con pendenze superiori a 10°.

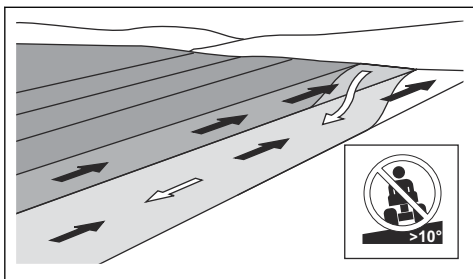

- Non avviare o arrestare il prodotto su terreni in pendenza.
- Spostarsi gradualmente e lentamente su terreni in pendenza.
- Non effettuare bruschi cambiamenti di velocità o di direzione di marcia.
- Non effettuare più svolte del necessario. Girare lentamente e gradualmente quando ci si sposta in pendenza. Viaggiare a bassa velocità. Girare la ruota con cautela.
- Evitare di attraversare solchi, buche e dossi. Vi è un rischio più elevato che il prodotto si ribalti su un terreno non piano. L'erba alta può nascondere eventuali ostacoli.
- Non tagliare in prossimità di bordi, fossi o argini. Il prodotto può ribaltarsi improvvisamente se una ruota si muove oltre il bordo di una pendenza ripida o un fosso, o se un bordo cede. Se il prodotto cade in acqua sussiste il rischio di annegare.

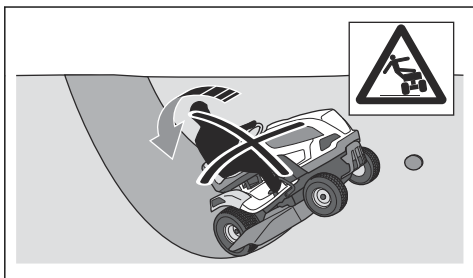

- Non tagliare l'erba bagnata. È scivolosa e gli pneumatici possono perdere aderenza facendo slittare il prodotto.
- Non appoggiare il piede a terra per tentare di rendere il prodotto più stabile.
- Spostarsi con molta attenzione nel caso in cui un accessorio o un qualsiasi altro oggetto si sia impigliato, rendendo il prodotto meno stabile.
- Rispettare le raccomandazioni del produttore relativamente al peso di ruote e contrappesi.

Sicurezza per il traino

- Utilizzare esclusivamente attrezzature di traino approvate da Husqvarna.
- Utilizzare la barra di traino per fissare l'attrezzatura.

- Non trainare attrezzature più pesanti del peso massimo consentito. Fare riferimento a *Dati tecnici alla pagina 155*.

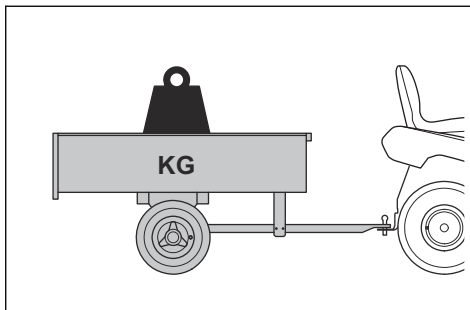

- Accertarsi che non vi siano persone nelle vicinanze del prodotto quando si traina l'attrezzatura.
- Prestare attenzione quando si traina l'attrezzatura su terreni in pendenza o accidentati.
- Azionare il prodotto a bassa velocità quando si traina l'attrezzatura.

Sicurezza per il trasporto

- Utilizzare un veicolo omologato per il trasporto del prodotto.
- Il prodotto ha un peso elevato e può causare lesioni da schiacciamento. Prestare attenzione durante il caricamento su un veicolo o rimorchio o durante lo scaricamento.
- Le normative nazionali o locali di un mercato possono prevedere limitazioni per il trasporto del prodotto.
- L'operatore del veicolo di trasporto è responsabile del fissaggio sicuro del prodotto durante il trasporto. Fare riferimento a *Per fissare in modo sicuro il prodotto durante il trasporto alla pagina 152*.

Sicurezza batterie



AVVERTENZA: Una batteria danneggiata può esplodere e causare lesioni. Se la batteria presenta una deformazione o è danneggiata, rivolgersi a un'officina autorizzata Husqvarna.



AVVERTENZA: Leggere le seguenti avvertenze prima di utilizzare il prodotto.

- Utilizzare occhiali protettivi quando si è in prossimità delle batterie.
- Non indossare orologi, gioielli o altri oggetti metallici nelle vicinanze della batteria.
- Tenere la batteria fuori dalla portata dei bambini.
- Caricare la batteria in un luogo con buon ricambio d'aria.

- Tenere i materiali infiammabili a una distanza minima di 1 m quando si carica la batteria.
- Smaltire le batterie sostituite. Vedere *Smaltimento della batteria e del caricabatterie alla pagina 154*.
- Gas esplosivi possono fuoriuscire dalla batteria. Non fumare in prossimità della batteria. Tenere la batteria lontano da fiamme libere e scintille.

Istruzioni di sicurezza per la manutenzione



AVVERTENZA: Il prodotto ha un peso elevato e può causare lesioni o danni alle cose o alla zona adiacente. Effettuare la manutenzione del prodotto e del piatto di taglio solo se vengono soddisfatte le seguenti condizioni:

- L'interruttore di accensione è impostato su OFF (O) e la chiave dell'interruttore di accensione è stata rimossa.
- Il prodotto è parcheggiato su una superficie piana.
- Il freno di stazionamento elettrico è inserito.
- Il piatto di taglio è disinserito.
- Il cavo del caricabatterie è scollegato.



AVVERTENZA: Leggere le seguenti avvertenze prima di utilizzare il prodotto.

- Per garantire le migliori prestazioni e la sicurezza, effettuare la manutenzione del prodotto a

intervalli regolari come indicato nel programma di manutenzione. Fare riferimento a *Programma di manutenzione alla pagina 138*.

- Le scosse elettriche possono causare lesioni. Non effettuare la manutenzione sulla batteria. Non toccare i cavi quando il motore è in funzione. Non utilizzare le dita per effettuare una prova.
- Non avviare il prodotto se i coperchi protettivi sono stati rimossi. Esiste un alto rischio di lesioni provocate da parti calde o scosse elettriche.
- Attendere che il prodotto si raffreddi prima di effettuare la manutenzione.
- Le lame sono affilate e possono causare tagli. Posizionare paraventi attorno alle lame o usare guanti protettivi quando si lavora su di esse.



ATTENZIONE: Leggere le seguenti istruzioni prima di utilizzare il prodotto.

- Assicurarsi che tutti i dadi e i bulloni siano serrati correttamente e che l'attrezzatura sia in buone condizioni.
- Le vibrazioni nel prodotto durante il funzionamento possono essere diverse dal valore delle vibrazioni dichiarato in *Dati tecnici alla pagina 155*. La differenza è causata da variazioni del modo in cui viene utilizzato il prodotto. Se utilizzate il prodotto frequentemente o per lunghi periodi di tempo, fate regolarmente delle pause per evitare lesioni dovute alle vibrazioni.
- Il prodotto è testato e approvato solo con l'attrezzatura in dotazione o raccomandata dal produttore.

Montaggio

Introduzione



AVVERTENZA: Leggere e comprendere il capitolo sulla sicurezza prima di montare il prodotto.

Panoramica di montaggio

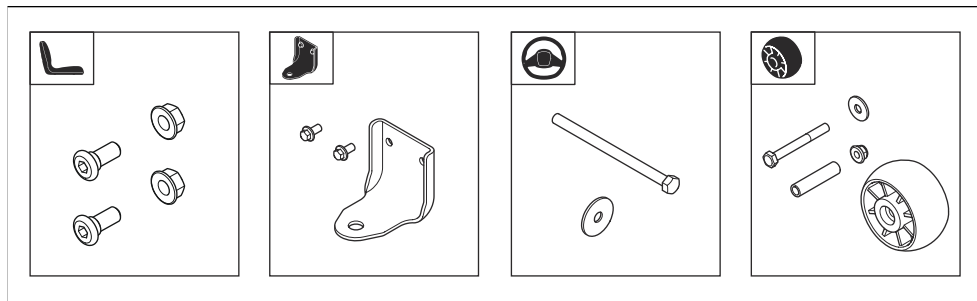

Assemblaggio del volante

Fare riferimento a *Panoramica di montaggio alla pagina 132* per informazioni sui dispositivi di fissaggio corretti per questa attività.

1. Montare il coperchio del piantone dello sterzo. Il coperchio del piantone dello sterzo è fissato con chiusure a scatto. Spingere verso il basso il coperchio del piantone dello sterzo finché non si blocca in posizione.

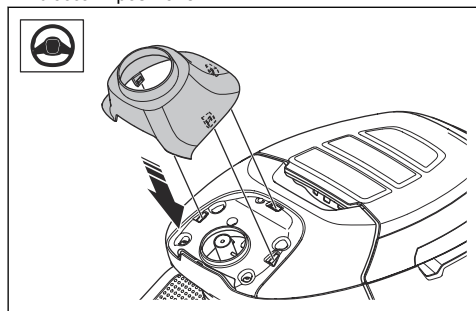

2. Posizionare il volante (A) sul piantone dello sterzo. I perni sul piantone dello sterzo devono inserirsi nelle fessure del volante.

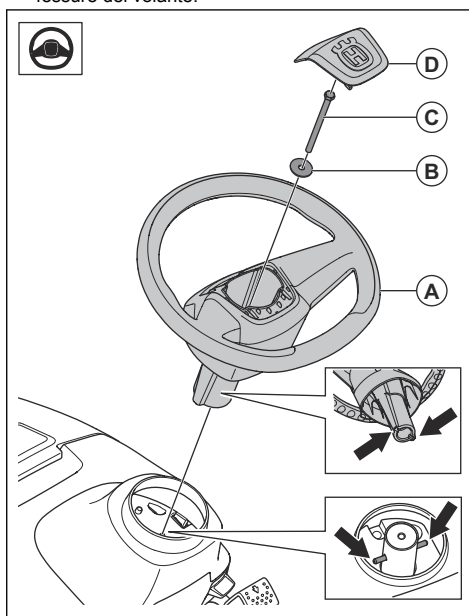

3. Installare la rondella (B) e il bullone (A). Stringere il bullone con una coppia di 24 Nm.
4. Installare la copertura centrale (D) sul volante. La copertura centrale è fissata con chiusure a scatto.

Montaggio del sedile

Fare riferimento a *Panoramica di montaggio alla pagina 132* per informazioni sui dispositivi di fissaggio corretti per questa attività.

1. Tenere il sedile fermo in posizione e installare le 2 viti (A) e i 2 dadi (B).

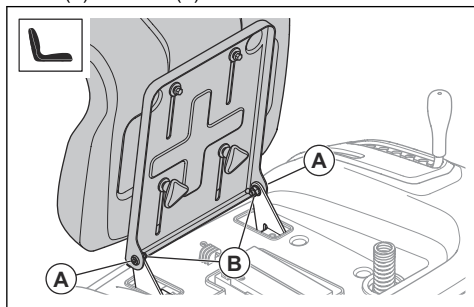

2. Verificare il controllo presenza operatore. Fare riferimento a *Condizioni operative alla pagina 128*.



AVVERTENZA: Non azionare il prodotto se il controllo presenza operatore è difettoso.

Per installare le ruote antirasatura

Fare riferimento a *Panoramica di montaggio alla pagina 132* per informazioni sui dispositivi di fissaggio corretti per questa attività.

- Installare la ruota antirasatura (A), la boccola (B), la rondella (C), il bullone (D) e il dado (E) in uno dei tre fori.

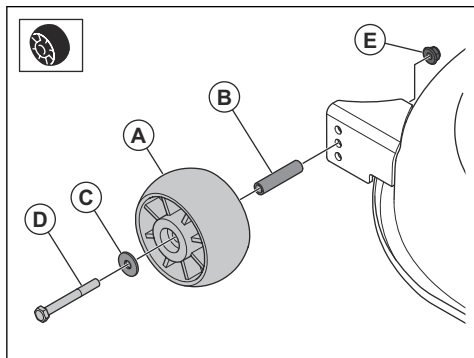

Regolazione del sedile

1. Ripiegare il sedile in avanti.
2. Allentare le 2 manopole rapide.

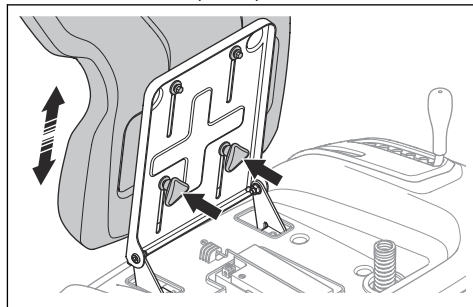

3. Spostare il sedile fino a una posizione in cui è possibile premere i pedali completamente verso il basso.
4. Serrare completamente le 2 manopole rapide.

Per installare la barra di traino

Fare riferimento a *Panoramica di montaggio alla pagina 132* per informazioni sui dispositivi di fissaggio corretti per questa attività.

- Installare la barra di traino con le 2 viti.

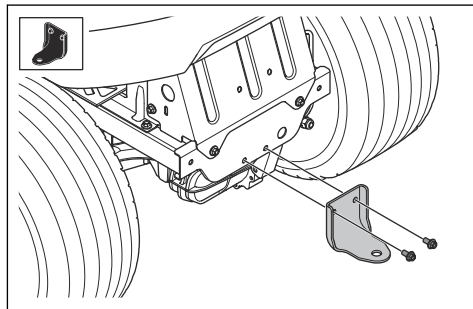

Utilizzo

Introduzione



AVVERTENZA: Leggere e comprendere il capitolo sulla sicurezza prima di utilizzare la macchina.

Primo utilizzo Husqvarna Connect

1. Scaricare l'app Husqvarna Connect sul proprio dispositivo mobile.

2. Registrarsi nell'app Husqvarna Connect.
3. Attenersi alle istruzioni dell'app Husqvarna Connect per collegare e registrare il prodotto.

Ricarica della batteria



AVVERTENZA: Un caricabatterie danneggiato o non utilizzato correttamente può causare scosse elettriche, perdite della batteria o temperature eccessive. Esaminare

regolarmente il caricabatterie e la batteria per accertarsi dell'assenza di danni.



ATTENZIONE: Caricare la batteria prima di usarla per la prima volta. Una batteria nuova non è completamente carica.



ATTENZIONE: Utilizzare solo caricabatterie approvati. Fare riferimento a *Caricabatterie omologati alla pagina 157*.



ATTENZIONE: Il processo di caricamento è possibile solo quando la temperatura della batteria rientra nell'intervallo di temperatura di caricamento consentito (0-45 °C). Se la temperatura della batteria è superiore a 50 °C, la temperatura della batteria deve scendere al di sotto di 40 °C prima di iniziare il processo di caricamento. Se la temperatura della batteria è inferiore a -5 °C, la temperatura della batteria deve essere superiore a 5 °C prima di iniziare il processo di caricamento.



ATTENZIONE: Utilizzare la batteria in ambienti con una temperatura compresa tra 0 °C e 40 °C.

Nota: La batteria può entrare in modalità di sospensione quando il prodotto è rimessato o lo stato della carica è bassissimo. Per avviare la batteria, premere per 2 secondi il pulsante di avvio. Se la batteria non si avvia, tenerla in carica continuamente fino a quando si carica completamente. Quando la batteria è in modalità di sospensione, il tempo di ricarica è maggiore.

1. Collegare il caricabatterie a una presa a muro provvista di messa a terra e al prodotto.

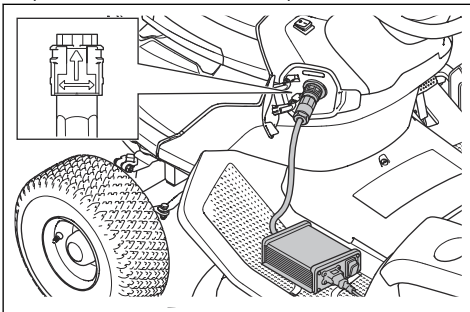

2. Portare l'interruttore di accensione/spengimento del caricabatterie in posizione ON.

3. Attendere che la batteria sia completamente carica. La batteria è completamente carica quando le 4 luci a LED sono accese in modo fisso. Fare riferimento a *Indicatore della batteria alla pagina 134*.
4. Prima di scollegare il caricabatterie, portare l'interruttore ON/OFF in posizione OFF.

Indicatore della batteria

L'indicatore della batteria sul display mostra il livello di carica quando il prodotto è attivo. Quando il caricabatterie è collegato e il prodotto è attivo, sul display viene visualizzata un'animazione di ricarica. Quando la batteria è completamente carica e il caricabatterie è collegato, tutte e 4 le luci a LED della batteria sono accese in modo fisso.

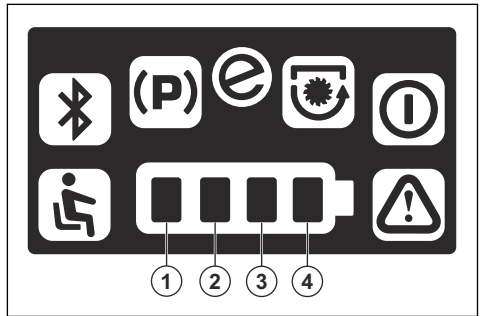

Luci LED	Stato di carica
Tutte e 4 le luci a LED sono accese in modo fisso.	La carica della batteria è compresa tra il 76% e il 100%.
Le luci a LED 1-3 sono accese in modo fisso.	La carica della batteria è compresa tra il 51% e il 76%.
Le luci a LED 1-2 sono accese in modo fisso.	La carica della batteria è compresa tra il 26% e il 51%.
La luce a LED 1 è accesa in modo fisso.	La carica della batteria è compresa tra il 0% e il 25%.

Quando la batteria è quasi scarica, la prima luce a LED lampeggia e il prodotto attiva la modalità di risparmio. Il prodotto funziona a una velocità inferiore e le lame si arrestano per risparmiare energia. Se la batteria è quasi scarica, la prima luce a LED e la spia di avvertenza lampeggiano insieme. È possibile far

funzionare il prodotto in modalità di risparmio. Caricare la batteria al più presto.

Quando è collegato un caricabatterie, lo stato della carica è indicato da 4 luci a LED sopra la presa del caricabatterie.

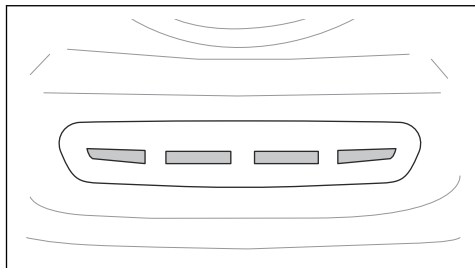

Nota: Quando si collega il caricabatterie, tutti e 4 i LED si accendono momentaneamente.



ATTENZIONE: Se non si accende alcun LED o lampeggiano i LED rossi quando si collega il caricabatterie, si è verificato un errore. Cercare simboli di avvertenza sul display. Scollegare il caricabatterie e fare riferimento a *Ricerca guasti alla pagina 147*.

Quando la batteria è completamente carica, tutti e 4 i LED sono accesi.



ATTENZIONE: Se il caricabatterie è collegato e l'interruttore di accensione/spengimento del caricatore è impostato su OFF, tutte le spie di carica si spengono. Accertarsi di aver scollegato il caricatore prima di utilizzare il prodotto.

LED	Stato di carica
Sono accesi tutti i 4 i LED.	La stato della carica della batteria è 76-100%.
Sono accesi i LED 1-3.	La stato della carica della batteria è 51-75%.
Sono accesi i LED 1-2.	La stato della carica della batteria è 26-50%.
È acceso il LED 1.	La stato della carica della batteria è 0-25%.

Nota: Se viene collegato un caricabatterie quando la temperatura della batteria è superiore o inferiore all'intervallo di temperatura consentito, il caricamento non si avvia. I LED gialli mostrano lo stato della carica. Quando la temperatura della batteria rientra

nell'intervallo di temperatura di carica consentito, il caricamento si avvia automaticamente.

Nota: Se si utilizza il prodotto a basse temperature, il tempo di funzionamento può diminuire.

Scollegamento del caricabatterie

Nota: Non è possibile avviare il prodotto quando è collegato il caricabatterie.

1. Portare l'interruttore di accensione/spengimento del caricatore in posizione OFF.
2. Ruotare la spina del caricabatterie per scollegare il caricabatterie.

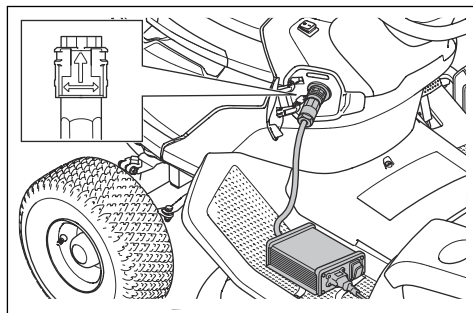

Freno di stazionamento

Il freno di stazionamento è elettrico. Il freno di stazionamento viene inserito automaticamente quando il prodotto è fermo e viene rilasciato quando si premono i pedali. Quando il freno di stazionamento è inserito, sul display viene visualizzato il simbolo del freno di stazionamento.

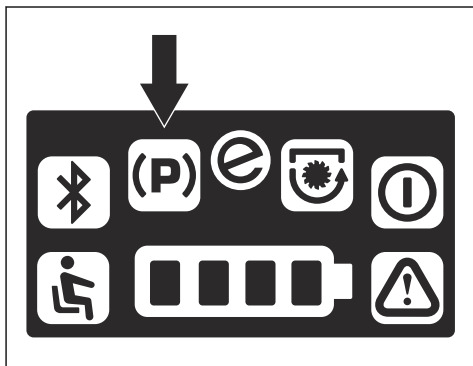

Spostamento manuale del prodotto



AVVERTENZA: Prima di azionare il prodotto, accertarsi che il freno di stazionamento elettrico sia inserito.



ATTENZIONE: Non utilizzare il prodotto più a lungo del necessario o a velocità superiori a 6 km/h.

Per spostare il prodotto con il motore spento, il freno di stazionamento elettrico deve essere disinserito. La leva del freno di stazionamento elettrico si trova dietro la ruota posteriore sinistra.

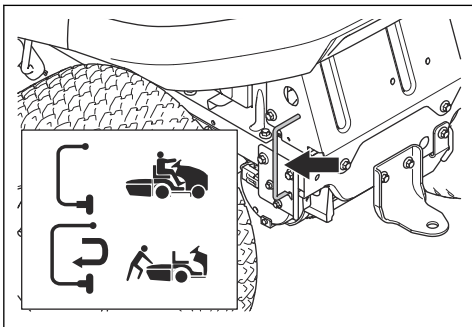

- Per disinserire il freno di stazionamento elettrico, eseguire i passaggi seguenti.
 - a) Spostare la leva verso destra.
 - b) Tirare la leva e sposterla verso sinistra.
- Per inserire il freno di stazionamento elettrico, eseguire i passaggi seguenti.
 - a) Spostare la leva verso destra e spingerla.
 - b) Tirare la leva verso sinistra.

Avviamento del prodotto

1. Scollegare il cavo dal caricabatterie.
2. Accertarsi che il freno di stazionamento elettrico sia inserito. Fare riferimento a *Freno di stazionamento alla pagina 135*.
3. Portare il piatto di taglio nella posizione più alta. Fare riferimento a *Impostazione dell'altezza di taglio alla pagina 137*.
4. Assicurarsi che il piatto di taglio sia disinnestato. Fare riferimento a *Innesto e disinnesto del piatto di taglio alla pagina 136*.
5. Sedersi sul sedile in posizione di lavoro.

6. Portare l'interruttore di accensione in posizione "I". L'indicatore di standby lampeggia e il prodotto è in modalità di riposo.

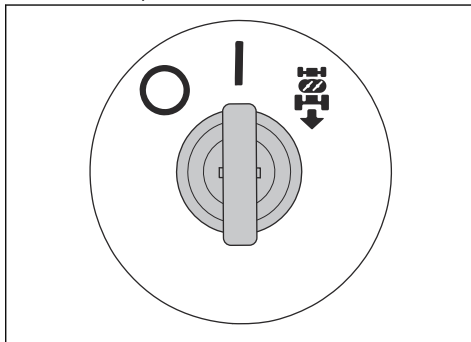

Nota: La batteria può entrare in modalità di sospensione quando il prodotto è in rimessaggio o lo stato della carica è bassissimo. Se la batteria è in modalità di sospensione, non succede nulla quando si imposta l'interruttore di accensione nella posizione "I". Per avviare la batteria, premere il pulsante Start per 2 secondi. Se la batteria non si avvia, tenerla in carica continuamente fino a quando si carica completamente. Quando la batteria è in modalità di sospensione, il tempo di ricarica è maggiore.

7. Premere il pulsante Start (Avvio) per 2 secondi. L'indicatore di standby si accende e il prodotto è impostato sulla modalità di azionamento.

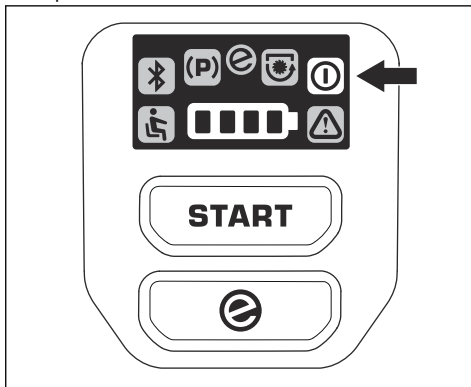

Innesto e disinnesto del piatto di taglio



AVVERTENZA: Non azionare il piatto di taglio senza un deflettore installato sullo scarico dell'erba.

- Estrarre il pulsante della presa di forza per innestare il piatto di taglio.

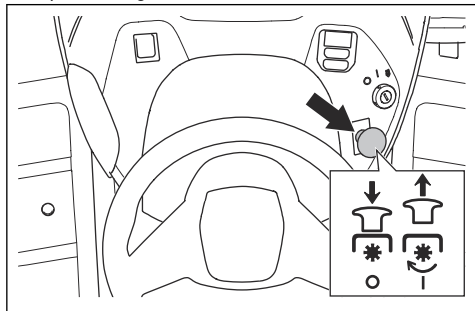

- Premere il pulsante della presa di forza per disinnestare il piatto di taglio.

Impostazione dell'altezza di taglio

- Tirare la leva dell'altezza di taglio nella direzione del sedile e metterla in 1 delle scanalature per la corretta altezza di taglio.

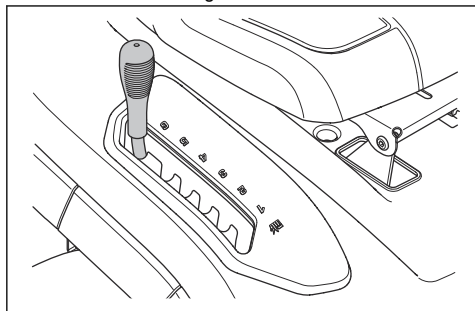

Utilizzo del prodotto

1. Avviare il prodotto. Fare riferimento a *Avviamento del prodotto alla pagina 136*.
2. Premere con cautela il pedale di marcia avanti (A) o il pedale di retromarcia (B). La velocità aumenta premendo più a fondo il pedale.

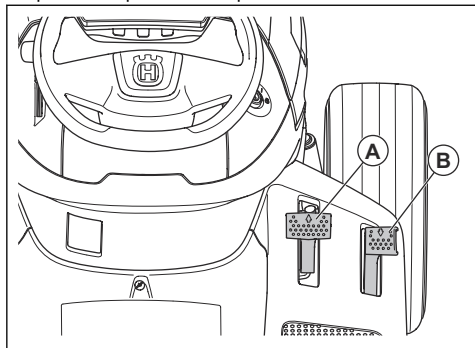

Nota: Il freno di stazionamento viene rilasciato automaticamente quando si preme un pedale.

Nota: Il pedale di marcia avanti e il pedale di retromarcia tornano in posizione neutra quando vengono rilasciati.

3. Rilasciare i pedali per frenare.
4. Selezionare l'altezza di taglio corretta. Fare riferimento a *Impostazione dell'altezza di taglio alla pagina 137*.
5. Innestare il piatto di taglio. Fare riferimento a *Innesto e disinnesto del piatto di taglio alla pagina 136*.

Utilizzo del sistema per operazioni in retromarcia (ROS)

Nota: Se si tenta di spostarsi all'indietro con il prodotto quando il piatto di taglio è innestato, il prodotto si arresta immediatamente. Inserire il ROS per muoversi all'indietro con il prodotto quando il piatto di taglio è innestato.



AVVERTENZA: Per la sicurezza delle altre persone, prima e durante l'utilizzo del prodotto in retromarcia, guardare in basso e dietro al prodotto.

1. Avviare il prodotto. Fare riferimento a *Avviamento del prodotto alla pagina 136*.

Nota: Non è possibile avviare il prodotto quando l'interruttore di accensione è in posizione ROS.

2. Ruotare la chiave di accensione in senso orario nella posizione ROS per attivare il ROS.

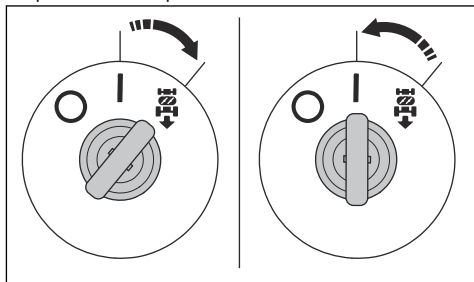

3. Premere lentamente il pedale di retromarcia per avviare il movimento.
4. Ruotare la chiave di accensione in senso antiorario nella posizione "I" per disinserire il ROS.

Utilizzo della funzione Save

Il prodotto dispone di una funzione di risparmio batteria (Save) che permette tempi di funzionamento più lunghi.

La funzione SavE riduce la velocità del prodotto e delle lame.

- Per avviare la funzione SavE, tenere premuto il pulsante SavE finché il simbolo SavE non si accende con una luce verde fissa.

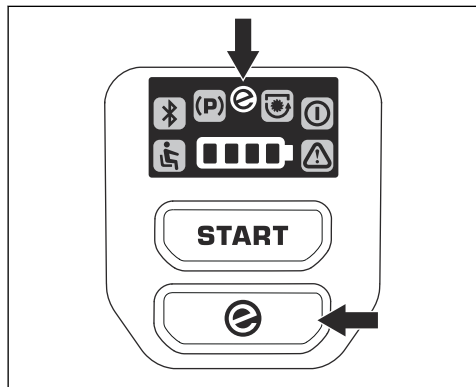

- Per interrompere la funzione SavE, tenere premuto il pulsante SavE finché il simbolo SavE non si spegne.

Arresto del prodotto

1. Disinnestare il piatto di taglio. Fare riferimento a *Innesto e disinnesco del piatto di taglio alla pagina 136*.
2. Portare l'interruttore di accensione in posizione "O".

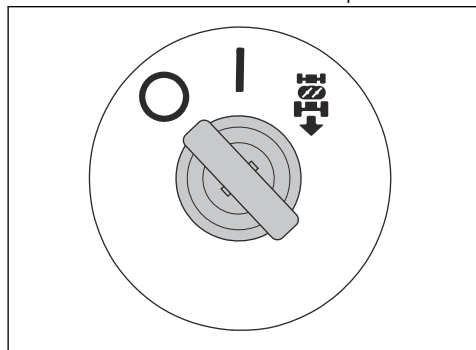

Per ottenere un buon risultato di taglio

- Per garantire le migliori prestazioni, effettuare la manutenzione del prodotto a intervalli regolari come indicato nel programma di manutenzione. Fare riferimento a *Programma di manutenzione alla pagina 138*.
- Non tagliare il prato bagnato. L'erba bagnata può dare un cattivo risultato di taglio.
- Non utilizzare catene per pneumatici quando il piatto di taglio viene fissato al prodotto.
- Assicurarsi che il piatto di taglio sia a livello. Fare riferimento a *Per regolare il parallelismo del piatto di taglio alla pagina 145*.
- Se l'erba è alta, iniziare con un'altezza di taglio elevata e ridurla gradualmente.
- Utilizzare la modalità di azionamento standard. Se l'erba è alta e spessa, spostare il prodotto in avanti a bassa velocità.
- Tagliare l'erba seguendo un pattern irregolare.
- Utilizzare il lato sinistro del piatto di taglio quando si taglia in prossimità di alberi, cespugli o sentieri. La lama taglia circa 15 mm dal lato del piatto di taglio.
- Quando si tagliano aree di grandi dimensioni, spostare il prodotto verso destra mentre si gira 1 o 2 volte intorno all'area di lavoro. Questa procedura consente di mantenere lo scarico dell'erba lontano da arbusti, recinzioni e vialetti. Dopo circa 2 giri intorno all'area di lavoro, tagliare nella direzione opposta.

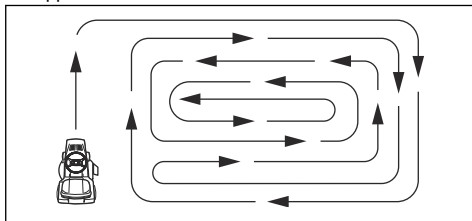

- Per ottenere i migliori risultati di taglio, tagliare l'erba frequentemente.

Manutenzione

Introduzione



AVVERTENZA: Prima di eseguire qualsiasi lavoro di manutenzione, è necessario leggere e capire il capitolo relativo alla sicurezza.

Programma di manutenzione

X = Le istruzioni sono riportate in questo manuale dell'operatore.

O = Le istruzioni non sono riportate in questo manuale dell'operatore. Affidare la manutenzione a un'officina autorizzata.

Programma di manutenzione	Prima di ogni utilizzo/settimanalmente	Ogni 50 ore o annualmente
Collegare il prodotto a Husqvarna Service Hub (HSH) e aggiornare il firmware. Eseguire la calibrazione se necessario.		O
Verificare lo stato della batteria in Husqvarna Service Hub (HSH). Caricare la batteria fino all'80% se necessario.		O
Accertarsi che tutti i dispositivi di fissaggio siano serrati correttamente.		O
Lubrificare il prodotto. Fare riferimento al programma di lubrificazione.		X
Lubrificare il sedile.		O
Accertarsi che la pressione degli pneumatici sia corretta in tutti e 4.	X	X
Rimuovere le ruote di trazione e ingrassare gli assali.		O
Pulire il piatto di taglio, sotto i coperchi e sotto il piatto di taglio.	X	X
Lubrificare il telaio del piatto di taglio e il controllo presenza del piatto di taglio.		O
Lubrificare le ruote antiscalpo sul piatto di taglio.		O
Esaminare le lame. Se necessario, affilare e allineare le lame.		O
Effettuare un controllo del parallelismo del piatto di taglio. Regolare il parallelismo se necessario.		X
Controllare il pulsante della presa di forza.	X	X
Verificare il controllo presenza operatore (OPC).	X	X
Controllare la marcia avanti e la retromarcia a velocità diverse.		O
Esaminare il raccoglierba e i microinterruttori del raccoglierba (applicabile solo ai modelli TC).	X	X

Programma di lubrificazione

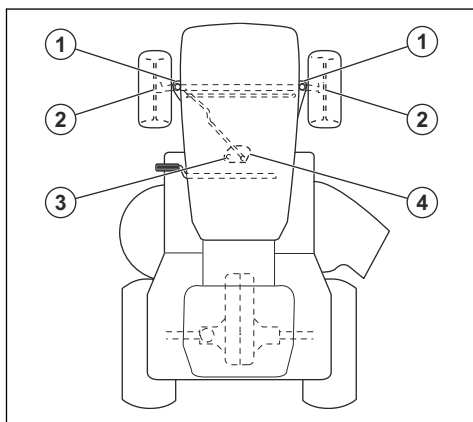

Pos.	Componente	Lubrificazione
1	Alberini della ruota	Grasso
2	Cuscinetti	Grasso
3	Denti dell'ingranaggio del settore dentato	Grasso
4	Denti dell'ingranaggio sul piantone dello sterzo	Grasso

Pulizia del prodotto



ATTENZIONE: Non utilizzare una lancia ad alta pressione o a vapore. L'acqua può entrare nei cuscinetti e nei collegamenti elettrici e causare una corrosione che può danneggiare il prodotto.

Pulire il prodotto subito dopo l'uso.

- Pulire con una spazzola prima di passare un panno umido. Rimuovere erba e sporcizia dal sistema di propulsione.
- Pulire la presa d'aria della ventola di raffreddamento dell'unità di controllo del motore di azionamento. Fare riferimento a *Pulire le prese d'aria sull'unità di controllo motore del motore di azionamento alla pagina 140.*
- Pulire le prese d'aria delle ventole di raffreddamento delle unità di controllo motore dei motori del piatto di taglio.
- Utilizzare un panno umido per pulire il prodotto.
- Non utilizzare acqua su componenti elettrici o sui cuscinetti. L'impiego di un detergente solitamente aumenta il danno.
- Accertarsi che la batteria e il caricabatterie siano puliti prima di collegare il caricabatterie al prodotto.
- Pulire la parte superiore e la parte inferiore del piatto di taglio e sotto i coperchi del motore. Per pulire il piatto di taglio, fare riferimento a *Per pulire il piatto di taglio alla pagina 140.* Per pulire sotto i coperchi del motore, fare riferimento a *Per pulire sotto i coperchi del motore sul piatto di taglio alla pagina 141.*
- Quando il prodotto è pulito, avviare il piatto di taglio per un breve periodo di tempo per scaricare l'acqua residua.

Pulire le prese d'aria sull'unità di controllo motore del motore di azionamento

Nota: L'unità di controllo del motore di azionamento si trova nel passaruota posteriore sinistro.

1. Arrestare il prodotto. Fare riferimento a *Arresto del prodotto alla pagina 138.*
2. Accertarsi che il freno di stazionamento elettrico sia inserito. Fare riferimento a *Freno di stazionamento alla pagina 135.*
3. Rimuovere il coperchio sull'alloggiamento dell'unità di controllo motore.

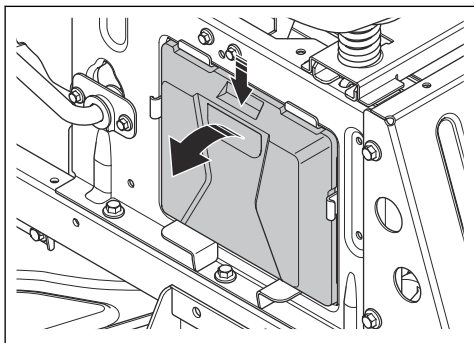

4. Pulire le prese d'aria con aria compressa o con un pennello morbido.

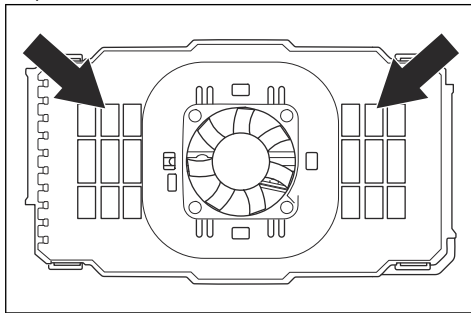

ATTENZIONE: Non utilizzare acqua o detergente. L'acqua o il detergente possono danneggiare i componenti elettrici.

Per pulire il piatto di taglio



AVVERTENZA: Non utilizzare il prodotto se l'apertura di lavaggio del piatto è rotta o mancante. Sussiste il rischio di lancio di oggetti. Sostituire immediatamente un'apertura di lavaggio del piatto rotta o mancante.

1. Parcheggiare il prodotto in un'area libera sul prato, vicino a una fonte d'acqua con un tubo da giardino.



ATTENZIONE: Non dirigere lo scivolo di scarico del prodotto verso edifici o veicoli.

2. Assicurarsi che il piatto di taglio sia disinnestato. Fare riferimento a *Innesto e disinnesto del piatto di taglio alla pagina 136.*
3. Arrestare il prodotto. Fare riferimento a *Arresto del prodotto alla pagina 138.*
4. Accertarsi che il freno di stazionamento elettrico sia inserito. Fare riferimento a *Freno di stazionamento alla pagina 135.*

5. Collegare un tubo da giardino (A) alla porta di lavaggio del piatto (B) e avviare l'erogazione dell'acqua.

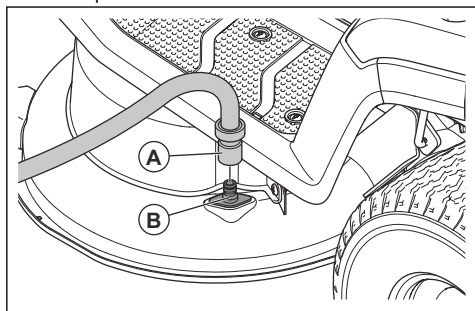

6. Sedersi sul sedile e avviare il prodotto. Fare riferimento a *Avviamento del prodotto alla pagina 136*.



ATTENZIONE: Esaminare nuovamente l'area per assicurarsi che sia libera prima di avviare il prodotto.

7. Inserire il piatto di taglio e lasciarlo in funzione a pieno regime fino alla completa pulizia. Fare riferimento a *Innesto e disinnesto del piatto di taglio alla pagina 136*.
8. Disinserire il piatto di taglio e arrestare il motore. Fare riferimento a *Innesto e disinnesto del piatto di taglio alla pagina 136* e *Arresto del prodotto alla pagina 138*.
9. Arrestare l'erogazione dell'acqua e scollegare il tubo da giardino dalla porta di lavaggio del piatto.
10. Spostare il prodotto in un luogo asciutto.
11. Sedersi sul sedile e avviare il prodotto. Fare riferimento a *Avviamento del prodotto alla pagina 136*.
12. Innestare il piatto di taglio e lasciarlo in funzione fino alla completa asciugatura.

Per pulire sotto i coperchi del motore sul piatto di taglio

1. Assicurarsi che il piatto di taglio sia disinnestato. Fare riferimento a *Innesto e disinnesto del piatto di taglio alla pagina 136*.
2. Arrestare il prodotto. Fare riferimento a *Arresto del prodotto alla pagina 138*.
3. Accertarsi che il freno di stazionamento elettrico sia inserito. Fare riferimento a *Freno di stazionamento alla pagina 135*.

4. Rimuovere le 4 viti e i 2 coperchi del motore dal piatto di taglio.

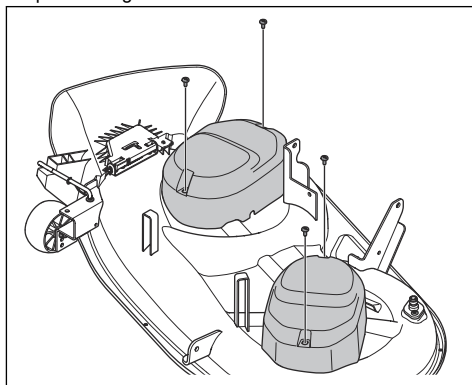

5. Pulire l'area adiacente ai motori del piatto di taglio e alle unità di controllo motore con aria compressa o una spazzola morbida.



ATTENZIONE: Non utilizzare acqua o detergente. L'acqua o il detergente possono danneggiare i componenti elettrici.

6. Pulire le prese d'aria sulle unità di controllo motore con aria compressa o una spazzola morbida.

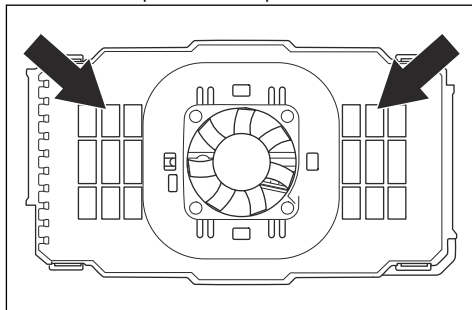

ATTENZIONE: Non utilizzare acqua o detergente. L'acqua o il detergente possono danneggiare i componenti elettrici.

Per rimuovere e installare il coperchio anteriore

1. Aprire il coperchio anteriore.

2. Scollegare il connettore del cavo del faro anteriore (A).

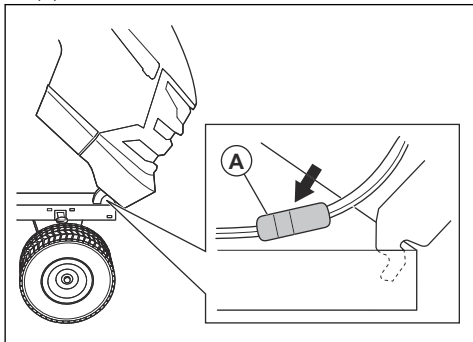

3. Inclinare il coperchio del motore in avanti e sollevarlo per rimuoverlo dal prodotto.
4. Installare il coperchio anteriore seguendo i passaggi nell'ordine inverso.

Per sostituire il faro a LED anteriore



ATTENZIONE: Utilizzare unicamente ricambi originali Husqvarna. Una classe sbagliata può causare danni al prodotto.

1. Aprire il coperchio anteriore.
2. Ruotare leggermente il portalampada LED in senso antiorario ed estrarlo dal riflettore.
3. Sostituire il LED nel portalampada LED.
4. Spingere il portalampada LED nel riflettore.
5. Ruotare il portalampada LED leggermente in senso orario per installarlo.
6. Chiudere il coperchio anteriore.

Per controllare il freno di stazionamento

1. Parcheggiare il prodotto su una superficie dura con una pendenza massima di 10°. Tenere acceso il prodotto.



AVVERTENZA: Non parcheggiare il prodotto su un prato in pendenza quando si esegue un controllo del freno di stazionamento.

Nota: Il freno di stazionamento è elettrico. Il freno di stazionamento viene inserito automaticamente quando il prodotto è fermo.

2. Accertarsi che il display visualizzi il simbolo del freno di stazionamento e che il prodotto non si muova. Se il prodotto si muove, rivolgersi al centro assistenza Husqvarna.

Per rimuovere e installare il coperchio interno del pannello di controllo

1. Aprire il coperchio anteriore.
2. Rimuovere il cavo Husqvarna Service Hub (HSH) (A) dalla fessura nel coperchio interno del pannello di controllo.

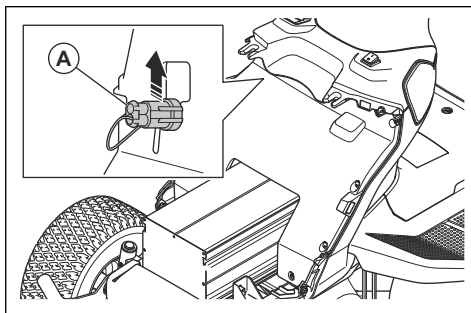

3. Rimuovere le 6 viti (B).

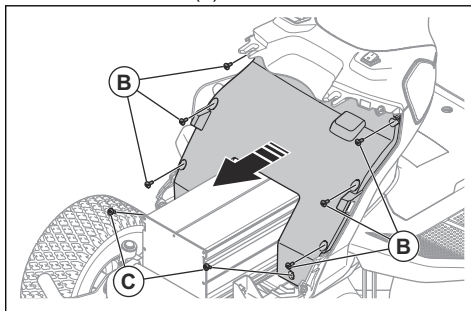

4. Rimuovere le 2 viti (C) nella parte inferiore del coperchio interno del pannello di controllo.
5. Rimuovere con cautela il coperchio interno del pannello di controllo.
6. Installare il coperchio interno del pannello di controllo seguendo i passaggi nell'ordine inverso.

Sostituzione del fusibile della centralina di alimentazione

Un fusibile guasto della centralina di alimentazione si identifica dal filo del fusibile bruciato.

1. Accertarsi che il caricabatterie sia scollegato dal prodotto. Fare riferimento a *Scollegamento del caricabatterie alla pagina 135*.
2. Portare l'interruttore di accensione in posizione Off (O) e rimuovere la chiave dell'interruttore di accensione.
3. Aprire il coperchio anteriore.

4. Rimuovere il coperchio interno del pannello di controllo. Fare riferimento a *Per rimuovere e installare il coperchio interno del pannello di controllo alla pagina 142*.
5. Premere i 4 fermi e rimuovere il coperchio della centralina di alimentazione.

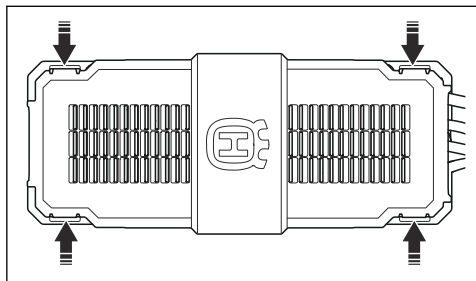

6. Estrarre il fusibile della centralina di alimentazione dal portafusibile.

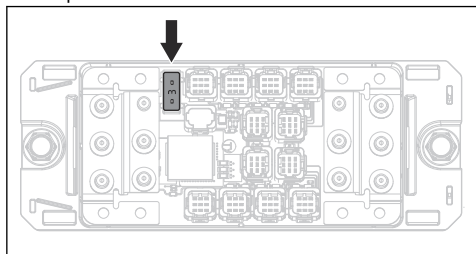

7. Se il fusibile è rotto, sostituirlo con un fusibile nuovo dello stesso tipo. Fare riferimento a *Dati tecnici alla pagina 155*.

Nota: Se il fusibile della centralina di alimentazione si brucia nuovamente dopo un breve periodo di tempo, rivolgersi al centro assistenza Husqvarna.

Pressioni degli pneumatici

Accertarsi che la pressione degli pneumatici sia corretta in tutti e 4. Fare riferimento a *Dati tecnici alla pagina 155*.

Piatto di taglio

Per rimuovere e montare il coperchio del tunnel del telaio

1. Rimuovere le 2 viti.

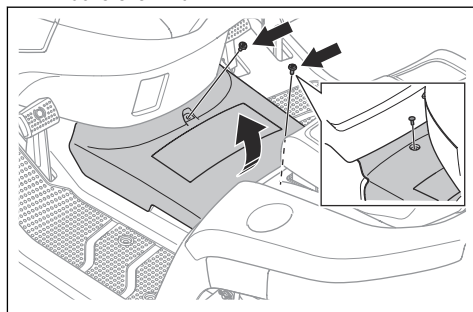

2. Prestando attenzione, sollevare il bordo posteriore del coperchio del tunnel del telaio e rimuoverlo.
3. Installare il coperchio del tunnel del telaio seguendo i passaggi nell'ordine inverso.

Rimozione e installazione del piatto di taglio

1. Disinnestare il piatto di taglio e arrestare il prodotto.
2. Portare l'interruttore di accensione in posizione Off (O) ed estrarre la chiave dell'interruttore di accensione.
3. Portare il piatto di taglio nella posizione più bassa.
4. Rimuovere il coperchio del tunnel del telaio. Fare riferimento a *Per rimuovere e montare il coperchio del tunnel del telaio alla pagina 143*.
5. Scollegare i 2 cavi dal piatto di taglio.

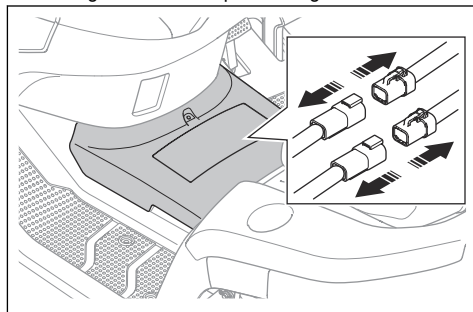

ATTENZIONE: Assicurarsi che l'interruttore di accensione sia in posizione OFF (O) e che la chiave di accensione sia rimossa. Rischio di danni ai componenti elettrici.

6. Rimuovere le 4 viti e i 2 coperchi del motore dal piatto di taglio.

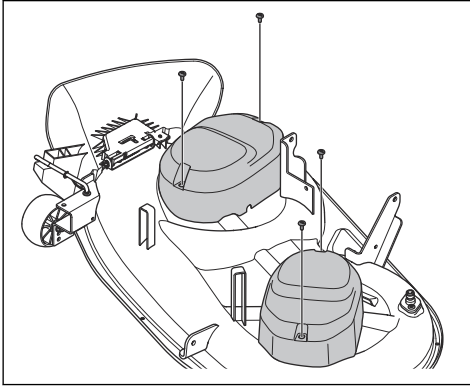

7. Per scollegare l'articolazione anteriore, procedere come indicato di seguito.

- a) Rimuovere il fermaglio (A) e la rondella (B).

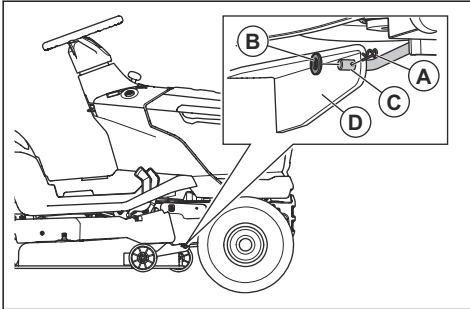

- b) Scollegare l'articolazione anteriore (C) dalla staffa (D) sul piatto di taglio.

8. Per scollegare le 2 articolazioni posteriori, procedere come indicato di seguito. È presente un'articolazione posteriore sul lato sinistro e un'articolazione posteriore sul lato destro del prodotto.



AVVERTENZA: Il piatto di taglio è pesante. Utilizzare un piede di porco o simili sotto il piatto di taglio per sostenerne il peso quando si scollegano le 2 articolazioni posteriori.

- a) Rimuovere il fermo (E), la rondella (F) e il perno (G) sul lato sinistro.

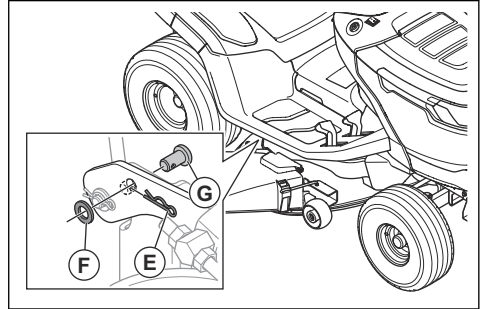

- b) Scollegare il piatto di taglio dall'articolazione posteriore sinistra.

- c) Con una mano tirare e mantenere la leva dell'altezza di taglio nella posizione più bassa. Rimuovere il fermo, la rondella e il perno dalla parte anteriore dell'articolazione posteriore destra.



AVVERTENZA: Non rilasciare la leva di regolazione dell'altezza. Il meccanismo per la regolazione dell'altezza di taglio è caricato a molla. La forza esercitata dalla molla può causare lesioni da schiacciamento se non si tira e si mantiene la leva dell'altezza di taglio.

- d) Scollegare il piatto di taglio dall'articolazione posteriore destra.

- e) Rilasciare con cautela la leva dell'altezza di taglio.



AVVERTENZA: Il meccanismo per la regolazione dell'altezza di taglio è caricato a molla. La forza esercitata dalla molla può causare lesioni. Non avvicinarsi.

9. Spostare la leva dell'altezza di taglio nella posizione più alta.

10. Rimuovere il piatto di taglio dal prodotto.

11. Installare il piatto di taglio seguendo la procedura inversa.

- a) Assicurarsi che le staffe siano nella posizione corretta quando si installa il piatto di taglio. La staffa sul lato destro (A) deve trovarsi sul lato interno dell'articolazione posteriore destra. La staffa sul lato sinistro (B) deve trovarsi sul lato esterno dell'articolazione posteriore sinistra.

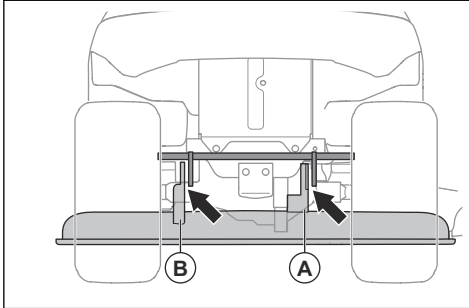

- b) Collegare i 2 cavi al piatto di taglio.

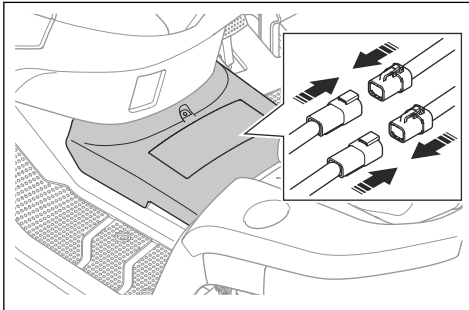

- c) Installare il coperchio del tunnel del telaio.
Fare riferimento a *Per rimuovere e montare il coperchio del tunnel del telaio alla pagina 143.*

Per regolare il parallelismo del piatto di taglio

Eseguire una regolazione laterale di precisione del piatto di taglio

Se l'altezza di taglio non è la stessa sul lato destro e sinistro, è possibile regolare l'altezza di taglio.

1. Accertarsi che la pressione degli pneumatici sia corretta in tutti e 4. Fare riferimento a *Pressioni degli pneumatici alla pagina 143.*
2. Parcheggiare il prodotto su una superficie piana.
3. Portare l'interruttore di accensione in posizione Off (0) ed estrarre la chiave dell'interruttore di accensione.
4. Portare il piatto di taglio nella posizione più alta.

5. Misurare la distanza (X) tra il bordo inferiore del piatto di taglio e il suolo sul lato destro e sinistro. La distanza deve essere uguale su entrambi i lati.

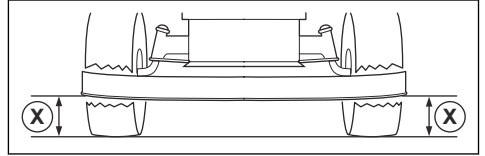

AVVERTENZA: Le lame sul piatto di taglio sono affilate e possono causare lesioni. Usare guanti protettivi.

6. Allentare i controdadi sul sostegno dell'altezza di taglio.

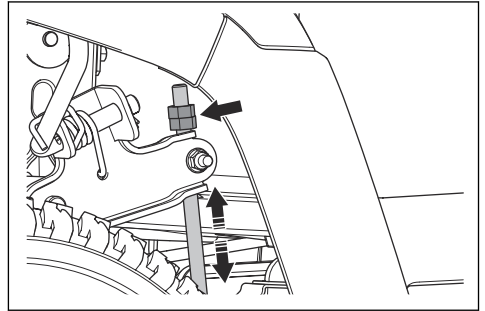

Nota: I sostegni dell'altezza di taglio sono dietro al piatto di taglio, davanti alle ruote posteriori.

7. Regolare i dadi sui sostegni dell'altezza di taglio fino a quando il piatto di taglio non ha la stessa altezza di taglio sul lato sinistro e destro.
 - a) Ruotare i dadi in senso antiorario per abbassare il piatto di taglio.
 - b) Ruotare i dadi in senso orario per sollevare il piatto di taglio.
8. Misurare di nuovo la distanza. Regolare fino a quando i 2 lati non sono uguali.
9. Serrare i controdadi una volta completata la regolazione da lato a lato.
10. Tagliare dell'erba ed esaminare i risultati. Regolare se necessario.

Per eseguire una regolazione anteriore/posteriore del piatto di taglio

Il piatto di taglio deve essere a livello da lato a lato prima di eseguire una regolazione anteriore/posteriore. Fare riferimento a *Eseguire una regolazione laterale di precisione del piatto di taglio alla pagina 145.*

1. Accertarsi che la pressione degli pneumatici sia corretta in tutti e 4. Fare riferimento a *Pressioni degli pneumatici alla pagina 143.*
2. Parcheggiare il prodotto su una superficie piana.

3. Portare l'interruttore di accensione in posizione Off (0) ed estrarre la chiave dell'interruttore di accensione.
4. Portare il piatto di taglio nella posizione più alta.
5. Misurare la distanza dal bordo inferiore del piatto di taglio al suolo nella parte posteriore (A) e nella parte anteriore (B). La distanza sulla parte anteriore deve essere di 5–10 mm inferiore rispetto alla parte posteriore.

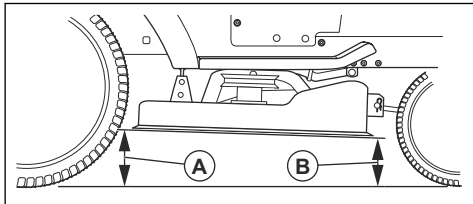

AVVERTENZA: Le lame sul piatto di taglio sono affilate e possono causare lesioni. Usare guanti protettivi.

6. Se è necessario effettuare una regolazione anteriore, allentare il controdamo e ruotare il dado sull'articolazione anteriore.

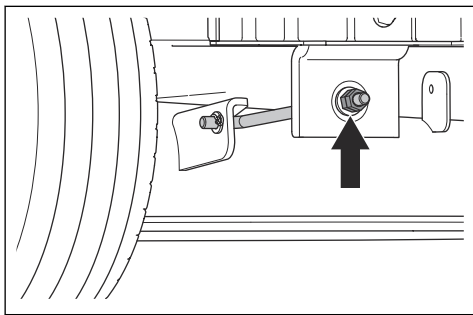

Nota: L'articolazione anteriore si trova nella parte anteriore del prodotto, dietro alla marmitta.

- a) Ruotare il dado in senso antiorario per abbassare la parte anteriore del piatto di taglio.
- b) Ruotare il dado in senso orario per sollevare il piatto di taglio.
- c) Serrare il controdamo una volta completata la regolazione anteriore.

Ispezione delle lame



ATTENZIONE: Lame danneggiate o bilanciate in modo errato possono causare danni al prodotto. Sostituire le lame danneggiate. Affidare a un'officina autorizzata l'affilatura e il bilanciamento delle lame.

1. Rimuovere il piatto di taglio. Fare riferimento a *Rimozione e installazione del piatto di taglio alla pagina 143*.
2. Esaminare le lame per verificare se sono danneggiate e affilarle se necessario.

Sostituzione delle lame

1. Rimuovere il piatto di taglio. Fare riferimento a *Rimozione e installazione del piatto di taglio alla pagina 143*.
2. Bloccare la lama con un cuneo di legno.

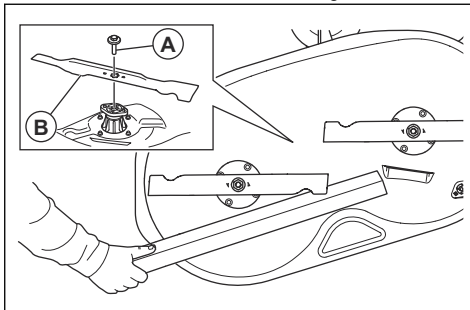

3. Rimuovere il bullone (A) e la lama (B).
4. Installare le nuove lame. Assicurarsi che le estremità piegate delle lame siano rivolte verso l'alto.



AVVERTENZA: Un tipo di lama errato può causare l'espulsione di oggetti dal piatto di taglio e lesioni gravi. Utilizzare solo le lame indicate in *Dati tecnici alla pagina 155*.

5. Stringere i bulloni a 58.5–69.5 Nm.
6. Installare il piatto di taglio. Fare riferimento a *Rimozione e installazione del piatto di taglio alla pagina 143*.

Per regolare le ruote antirasatura

Le ruote antirasatura mantengono il piatto di taglio nella posizione corretta sul terreno e impediscono la rasatura del prato sulla maggior parte dei terreni. Le ruote antirasatura sono regolate correttamente quando sono leggermente sollevate dal terreno con il piatto di taglio all'altezza di taglio necessaria.

1. Parcheggiare il prodotto su una superficie piana.
2. Portare l'interruttore di accensione in posizione Off (0) e rimuovere la chiave dell'interruttore di accensione.
3. Posizionare il piatto di taglio all'altezza di taglio necessaria. Fare riferimento a *Impostazione dell'altezza di taglio alla pagina 137*.

4. Rimuovere il dado (A), il bullone (B), la rondella (C), la ruota antirasatura (D) e la bussola (E).

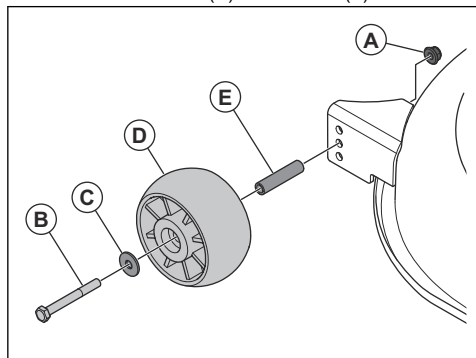

5. Installare la ruota antirasatura, la bussola, il bullone, la rondella e il dado in 1 dei 3 fori.

6. Regolare tutte le ruote antirasatura seguendo la stessa procedura.

Ricerca guasti

Programma di ricerca guasti

Problema	Causa	Azione
Il display non si accende quando l'interruttore di accensione è in posizione "I".	La batteria è scarica.	Caricare la batteria. Fare riferimento a <i>Ricarica della batteria alla pagina 133</i> .
	La batteria è in modalità di sospensione.	Per avviare la batteria, premere il pulsante Start per 2 secondi. Se la batteria non si avvia, tenerla in carica continuamente fino a quando si carica completamente. Quando la batteria è in modalità di sospensione, il tempo di ricarica è maggiore.
	Il fusibile della centralina di alimentazione è guasto.	Sostituire il fusibile della centralina di alimentazione, fare riferimento a <i>Sostituzione del fusibile della centralina di alimentazione alla pagina 142</i> . Se il problema persiste, rivolgersi al centro assistenza Husqvarna.
	Il display o il cavo del display è guasto.	Contattare il rivenditore con servizio di assistenza Husqvarna.
	L'interruttore di accensione è guasto.	
La modalità di guida non si avvia quando si preme il pulsante di avvio.	Procedura di avviamento non corretta.	Assicurarsi di utilizzare la procedura di avviamento corretta. Fare riferimento a <i>Avviamento del prodotto alla pagina 136</i> .
	Il pulsante di avvio viene premuto per meno di 2 secondi.	Premere il pulsante Start (Avvio) per 2 secondi. Una variazione del display mostra che la modalità di azionamento è attiva.
	Il pannello di controllo è rotto.	Contattare il rivenditore con servizio di assistenza Husqvarna.



Problema	Causa	Azione
I motori del piatto di taglio non si avviano.	Il piatto di taglio non è innestato.	Innestare il piatto di taglio. Fare riferimento a <i>Innesto e disinnesto del piatto di taglio alla pagina 136</i> .
	Il cavo del piatto di taglio non è collegato correttamente.	Collegare il piatto di taglio dal prodotto. Fare riferimento a <i>Rimozione e installazione del piatto di taglio alla pagina 143</i> .
	Il piatto di taglio è pieno di erba.	Pulire il piatto di taglio. Fare riferimento a <i>Pulizia del prodotto alla pagina 139</i> .
	L'erba è troppo alta.	Regolare l'altezza di taglio in base alle condizioni dell'erba.
	La temperatura delle unità di controllo motore del piatto di taglio è troppo alta.	Arrestare il prodotto e attendere che la temperatura diminuisca. Riavviarlo dopo 20 minuti.
	Il sistema per operazioni in retromarcia (ROS) non è innestato.	Innestare il sistema per operazioni in retromarcia (ROS). Fare riferimento a <i>Utilizzo del sistema per operazioni in retromarcia (ROS) alla pagina 137</i> .
	Il sistema per operazioni in retromarcia (ROS) viene innestato quando si tenta di riavviare il piatto di taglio.	<ol style="list-style-type: none"> 1. Impostare l'interruttore di accensione in posizione (I). 2. Avviare la modalità di azionamento. 3. Innestare il sistema per operazioni in retromarcia (ROS). 4. Innestare il piatto di taglio.
	Si è verificato un errore nel piatto di taglio.	Disinnestare il piatto di taglio. Se il problema persiste, arrestare il prodotto e portare l'interruttore di accensione in posizione OFF (O). Attendere 5 minuti prima di avviare il nuovamente il prodotto. Se il problema persiste, rivolgersi al centro assistenza Husqvarna.
		Eseguire la ricerca guasti sul display. Fare riferimento a <i>La luce a LED è accesa sul display alla pagina 150</i> .
	Non è presente alcun raccogliherba, o altro accessorio, installato sullo scarico dell'erba (se applicabile).	Accertarsi che un raccogliherba, o un altro accessorio, sia installato sullo scarico dell'erba (se applicabile).
	La batteria è scarica e le lame si sono arrestate per risparmiare energia. Fare riferimento a <i>Indicatore della batteria alla pagina 134</i> .	Caricare la batteria. Fare riferimento a <i>Ricarica della batteria alla pagina 133</i> .
I motori del piatto di taglio sono guasti.	Contattare il rivenditore con servizio di assistenza Husqvarna.	
Le unità di controllo motore del piatto di taglio sono guaste.		
Il cavo del piatto di taglio non è alimentato.		





Problema	Causa	Azione
La batteria non si ricarica. I LED sopra la presa del caricabatterie non si accendono.	Il caricabatterie non è collegato correttamente alla presa di corrente o al prodotto.	Accertarsi che la caricabatterie sia collegata correttamente. Fare riferimento a <i>Ricarica della batteria alla pagina 133</i> .
	L'interruttore ON/OFF del caricabatterie è in posizione OFF.	Impostare l'interruttore ON/OFF del caricabatterie su ON.
	Il caricabatterie è guasto.	Scollegare il caricabatterie e rivolgersi al centro di assistenza Husqvarna.
	Si è verificato un errore interno.	
	La presa di corrente è guasta.	Collegare il caricabatterie a una presa di corrente con la tensione e la frequenza indicate sulla targhetta dei dati di funzionamento.
La batteria non si ricarica. I LED sopra la presa del caricabatterie lampeggiano in rosso.	La temperatura non rientra nell'intervallo della temperatura di carica.	Attendere che la temperatura della batteria rientri nell'intervallo della temperatura di carica consentito. Fare riferimento a <i>Ricarica della batteria alla pagina 133</i> . Cercare simboli di avvertenza sul display. Fare riferimento a <i>La luce a LED è accesa sul display alla pagina 150</i> e <i>Spia di avvertenza sul display alla pagina 129</i> .
	La batteria è guasta.	Scollegare il caricabatterie e rivolgersi al centro di assistenza Husqvarna.
	Si è verificato un errore interno.	
La batteria non si ricarica. I LED sopra la presa del caricabatterie mostrano lo stato della carica in giallo.	La temperatura della batteria è superiore o inferiore all'intervallo di temperatura di ricarica consentito.	Accertarsi che il caricabatterie e il prodotto si trovino in un luogo in cui la temperatura è compresa nell'intervallo della temperatura di carica consentito. Fare riferimento a <i>Ricarica della batteria alla pagina 133</i> . Se il caricabatterie è collegato, la carica si avvia automaticamente quando la temperatura della batteria rientra nell'intervallo consentito. Se il problema persiste, contattare il centro assistenza Husqvarna.
Il prodotto presenta delle vibrazioni quando il piatto di taglio è innestato.	Le lame sono allentate o danneggiate.	Esaminare le lame. Fare riferimento a <i>Ispezione delle lame alla pagina 146</i> . Se il problema persiste, contattare il centro assistenza Husqvarna.
	Una o più lame non sono installate correttamente o non sono bilanciate.	
	Un motore del piatto di taglio è scollegato.	
Il prodotto presenta vibrazioni quando il piatto di taglio è disinnestato.	Una o più ruote sono allentate.	Controllare visivamente. Se il problema persiste, rivolgersi al centro assistenza Husqvarna.
	Un pneumatico del prodotto è sgonfio.	
	Alcune viti del prodotto sono allentate.	
	Il motore di azionamento è allentato.	
Il prodotto si arresta quando si tenta di azionare il prodotto all'indietro.	Il sistema per operazioni in retromarcia (ROS) non è innestato.	Innestare il sistema per operazioni in retromarcia (ROS). Fare riferimento a <i>Utilizzo del sistema per operazioni in retromarcia (ROS) alla pagina 137</i> .



Problema	Causa	Azione
Il risultato del taglio è insoddisfacente.	Le lame non sono affilate.	Esaminare le lame per verificare la presenza di usura e danni. Fare riferimento a <i>Ispezione delle lame alla pagina 146</i> .
	L'erba è alta o bagnata.	Fare riferimento a <i>Per ottenere un buon risultato di taglio alla pagina 138</i> .
	Il piatto di taglio non è parallelo al terreno.	Regolare la posizione parallela del piatto di taglio. Fare riferimento a <i>Per regolare il parallelismo del piatto di taglio alla pagina 145</i> .
	C'è dell'erba bloccata nel piatto di taglio.	Pulire il piatto di taglio. Fare riferimento a <i>Pulizia del prodotto alla pagina 139</i> .
	È presente dell'erba bloccata nello scivolo centrale (se applicabile).	Rimuovere l'erba bloccata nello scivolo centrale.
	I fori dell'aria del piatto di taglio sono ostruiti.	Pulire il piatto di taglio. Fare riferimento a <i>Per pulire il piatto di taglio alla pagina 140</i> .
	La pressione degli pneumatici è diversa sui lati destro e sinistro.	Accertarsi che la pressione degli pneumatici sia corretta in tutti gli pneumatici. Fare riferimento a <i>Dati tecnici alla pagina 155</i> .
	Il prodotto funziona a un regime troppo elevato.	Fare riferimento a <i>Per ottenere un buon risultato di taglio alla pagina 138</i> .
	Il regime motore è troppo basso.	Fare riferimento a <i>Per ottenere un buon risultato di taglio alla pagina 138</i> .

La luce a LED è accesa sul display

Le luci LED sul display forniscono indicazioni in caso di guasto o di mancato rispetto delle condizioni di funzionamento. Fare riferimento a *Condizioni operative alla pagina 128*.

Simbolo	Nome	Simboli sul display	Causa/Azione
	Controllo presenza operatore (OPC)	Il simbolo viene visualizzato.	L'avvio è impedito perché l'operatore è sollevato dal sedile.
		Il simbolo lampeggia.	L'operatore è sollevato dal sedile durante la modalità di azionamento.
	Indicatore del freno di stazionamento elettrico	Il simbolo viene visualizzato.	Il freno di stazionamento elettrico è inserito.
		Il simbolo lampeggia.	Il freno di stazionamento elettrico è disinserito. L'avvio è impedito. Fare riferimento a <i>Avviamento del prodotto alla pagina 136</i> .

Simbolo	Nome	Simboli sul display	Causa/Azione
	Spia lame innestate	Il simbolo viene visualizzato.	Il piatto di taglio è innestato.
		Il simbolo lampeggia per alcuni secondi.	Il piatto di taglio è innestato. L'avvio è impedito. Fare riferimento a <i>Avviamento del prodotto alla pagina 136</i> .
	Spia di avvertenza	Il simbolo viene visualizzato.	Si è verificato un errore critico nel prodotto. Arrestare il prodotto e portare l'interruttore di accensione in posizione OFF (O). Attendere 5 minuti prima di riavviare il prodotto. Se il problema persiste, rivolgersi al centro assistenza Husqvarna.
		Il simbolo lampeggia.	Si è verificato un errore nel prodotto. Per ulteriori informazioni, fare riferimento alla combinazione di simboli sul display.
	Errore innesto lama	I simboli lampeggiano.	La temperatura del motore del piatto di taglio o dell'unità di controllo motore del piatto di taglio è troppo alta. Disinnestare il piatto di taglio e attendere che la temperatura diminuisca. Se il problema persiste, rivolgersi al centro assistenza Husqvarna.
			Si è verificato un errore nel motore del piatto di taglio o nell'unità di controllo motore del piatto di taglio. Disinnestare il piatto di taglio. Se il problema persiste, arrestare il prodotto e attendere 5 minuti prima di riavviarlo nuovamente. Se il problema persiste, rivolgersi al centro assistenza Husqvarna.
	Spia di standby	Il simbolo viene visualizzato.	Il prodotto è in modalità di azionamento.
		Il simbolo lampeggia.	Il prodotto è in modalità a regime minimo.
	Errore di standby	I simboli lampeggiano.	L'avviamento è impedito perché il pedale di avanzamento o il pedale di retromarcia è premuto. Fare riferimento a <i>Avviamento del prodotto alla pagina 136</i> .

Simbolo	Nome	Simboli sul display	Causa/Azione
	Spia livello batteria	I 4 LED lampeggiano in sequenza.	La batteria si sta ricaricando. L'avvio è impedito perché il caricatore è collegato. Fare riferimento a <i>Avviamento del prodotto alla pagina 136</i> .
 	Avvertenza batteria	Il LED 1 sull'indicatore del livello della batteria e la spia di avvertenza lampeggiano. Il LED 1 e 4 sull'indicatore del livello della batteria e sulla spia di avvertenza lampeggiano.	La batteria è scarica. Caricare la batteria. Fare riferimento a <i>Ricarica della batteria alla pagina 133</i> . La temperatura della batteria è superiore a quella consigliata. Arrestare il prodotto e portare l'interruttore di accensione in posizione OFF (O). Attendere che la temperatura della batteria diminuisca prima di riavviare il prodotto. Se il problema persiste, rivolgersi al centro assistenza Husqvarna.

Trasporto, stoccaggio e smaltimento

Trasporto

- Il prodotto ha un peso elevato e può causare lesioni da schiacciamento. Prestare attenzione durante il caricamento su un veicolo o rimorchio o durante lo scaricamento.
- Utilizzare un rimorchio omologato per il trasporto del prodotto.
- Accertarsi di conoscere le norme sulla circolazione stradale prima del trasporto del prodotto in un rimorchio o su strada.
- Per facilitare il caricamento del prodotto su un rimorchio, posizionare il piatto di taglio nella posizione più alta.

Per il traino del prodotto

Per spostare il prodotto con il motore spento, il freno di stazionamento automatico deve essere disinserito.

1. Disinserire il freno di stazionamento elettrico. Fare riferimento a *Spostamento manuale del prodotto alla pagina 136*.
2. Trainare il prodotto solo a bassa velocità e per brevi distanze.

Per fissare in modo sicuro il prodotto durante il trasporto



AVVERTENZA: Prima di fissare il prodotto, leggere e comprendere il capitolo

sulla sicurezza. Fare riferimento a *Sicurezza alla pagina 124*.



AVVERTENZA: Il freno di stazionamento non è sufficiente per bloccare il prodotto durante il trasporto. Fissare saldamente il prodotto al vano di carico.

Attrezzatura: 2 cinghie omologate e 4 cunei.

1. Parcheggiare il prodotto al centro del vano di carico.

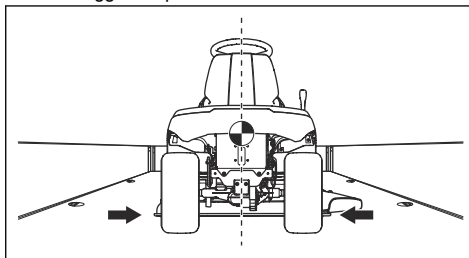

ATTENZIONE: Per il trasporto su veicoli con una copertura, lasciare che il prodotto si sia raffreddato prima di collocarlo sotto la copertura.

- Assicurarsi che il centro di gravità del prodotto sia al di sopra dell'asse della ruota del veicolo di trasporto. Se si utilizza un rimorchio per il trasporto, assicurarsi che la forza verticale sulla barra di traino sia corretta.

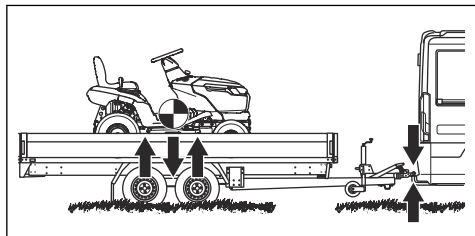

- Azionare il freno di stazionamento.
- Rimuovere eventuali oggetti non fissati.
- Fissare la prima cinghia alla barra di traino.

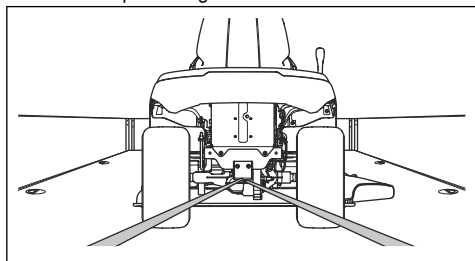

- Stringere la cinghia all'indietro per fissare il prodotto al vano di carico.
- Posizionare la seconda cinghia attorno all'assale anteriore.

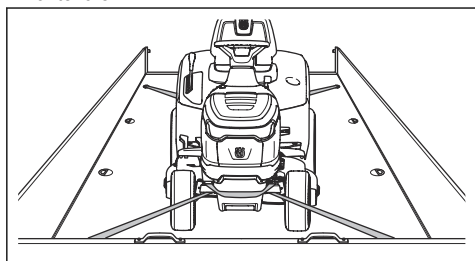

- Fissare la cinghia al vano di carico.
- Stringere la cinghia in direzione della parte anteriore del vano di carico per collegare il prodotto al vano di carico.

- Posizionare i cunei davanti e dietro alle ruote posteriori.

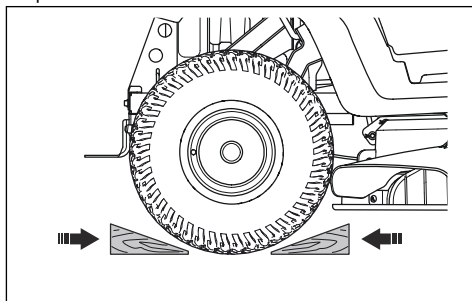

Trasporto delle batterie

- Le batterie da 48 V in dotazione soddisfano i requisiti della legislazione sulle merci pericolose.
- Rispettare i requisiti speciali riportati sulla confezione e sulle etichette per il trasporto commerciale effettuato da terzi e da corrieri.
- Parlare con personale che ha seguito una formazione specifica in materiali pericolosi prima di inviare il prodotto. Rispettare tutte le norme nazionali vigenti.
- Quando si inserisce la batteria in un contenitore, applicare del nastro adesivo sui contatti aperti. Inserire la batteria in un contenitore compatto per evitare che si sposti.

Stoccaggio

Preparare il prodotto per il rimessaggio al termine della stagione e in caso di inutilizzo per un periodo superiore a 30 giorni.



AVVERTENZA: Rimuovere l'erba, le foglie e altri materiali infiammabili dal prodotto per ridurre il rischio di incendio. Lasciare raffreddare il prodotto prima del rimessaggio.

- Impostare l'interruttore di accensione su OFF (O).
- Pulire il prodotto, fare riferimento a *Pulizia del prodotto alla pagina 139*. Ritoccare la vernice danneggiata per evitare la corrosione.
- Esaminare il prodotto per verificare la presenza di componenti usurati o danneggiati e stringere le viti e i dadi allentati.
- Caricare completamente la batteria prima dello stoccaggio. Assicurarsi che la carica delle batterie sia pari o superiore al 50% durante l'immagazzinamento.

Nota: La batteria può entrare in modalità di sospensione quando il prodotto è rimessato o lo stato della carica è bassissimo. Per avviare la batteria, premere il pulsante di avvio per 2 secondi. Se la batteria non si avvia, tenerla in

carica continuamente fino a quando si carica completamente. Il tempo di ricarica è maggiore quando la batteria è in modalità di sospensione.

- Lubrificare tutti gli ingrassatori, i giunti e gli assali.
- Conservare il prodotto in un luogo asciutto e pulito. Posizionare una copertura protettiva sul prodotto.

Nota: Per proteggere il prodotto durante l'immagazzinamento o il trasporto è possibile acquistare un coperchio apposito presso il proprio rivenditore.

- Conservare il prodotto in un'area chiusa a chiave per impedire l'accesso a bambini o persone non autorizzate.
- Conservare il prodotto e l'alimentatore in un luogo asciutto e al riparo dal gelo.
- Se si utilizza il prodotto, conservarlo in un luogo in cui la temperatura ambiente sia compresa tra 0 °C/32 °F e 50 °C/122 °F. Se non si utilizza il prodotto, è possibile conservarlo in luoghi in cui la temperatura ambiente è compresa tra -20 °C/-4 °F e 50 °C/122 °F.
- Tenere il prodotto lontano dalla luce solare.
- Non conservare il prodotto in aree elettricamente statiche.

Smaltimento della batteria e del caricabatterie

I simboli sul prodotto o sul relativo imballaggio indicano che il presente prodotto non può essere trattato come rifiuto domestico. Deve invece essere portato presso un centro di raccolta specializzato nel recupero di apparecchiature elettriche ed elettroniche.

Trattando questo prodotto correttamente, si contribuisce a contrastare il potenziale impatto negativo sull'ambiente e sulle persone che può altrimenti sortire da una gestione impropria del prodotto come rifiuto. Per informazioni più dettagliate sul riciclaggio di questo prodotto, contattare l'autorità municipale, il servizio rifiuti domestici o il punto vendita in cui è stato acquistato.

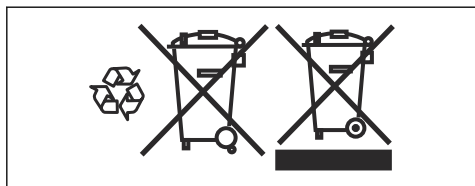

Smaltimento

- Le sostanze chimiche possono essere pericolose e non devono essere disperse nel suolo. Smaltire sempre le sostanze chimiche utilizzate presso un centro assistenza o un centro di smaltimento autorizzato.
- Quando il prodotto è usurato, inviarlo al rivenditore o a un centro di riciclaggio autorizzato.

- L'olio e la batteria possono contaminare l'ambiente. Rispettare le norme locali sul riciclaggio e le normative vigenti.
- Non smaltire la batteria come un rifiuto domestico.
- Inviare la batteria a un centro assistenza Husqvarna o smaltirla in un centro specializzato nello smaltimento delle batterie usate.

Dati tecnici

Dati tecnici

Dimensioni	
Larghezza, piatto di taglio escluso, mm	916
Larghezza, piatto di taglio incluso, mm	990
Altezza, mm	1100
Lunghezza, mm	1680
Peso, incl. piatto di taglio e batteria, kg	161
Passo, mm	1152
Carreggiata, anteriore, mm	730
Carreggiata, posteriore, mm	700
Pressioni degli pneumatici, anteriori, kPa/bar/PSI	150/1,5/21,76
Pressioni degli pneumatici, posteriori, kPa/bar/PSI	100/1/14,5
Pneumatici anteriori	15×6-6
Pneumatici posteriori	18×8,5-8
Pendenza massima, gradi °	10
Peso massimo attrezzatura trainata, con pendenza di 10°, kg	100
Carico verticale max. consentito sulla barra di traino, N/kg	250/25
Carico orizzontale max. consentito sulla barra di traino, N/kg	250/25
Motore di azionamento	
Tipo di motore	Motore CC senza spazzole
Tensione, V	48
Potenza nominale motore, kW	1,5
Regime max motore, giri/min	3500
Trasmissione	
Marchio	LINIX
Volume grasso, l	0,12
Velocità max. marcia avanti, km/h	10
Velocità max. marcia indietro, km/h	6
Impianto elettrico	
Tipo	48 V CC, messa a terra negativa
Fusibile principale, A	80
Fusibile piatto di taglio, A	80
Fusibile per la centralina di alimentazione, A/V.	3/58

Tipo di lampada	12 V, 18 W
Piatto di taglio	
Larghezza di taglio, mm	950
Potenza motore piatto di taglio, kW	3×0,9
Altezza di taglio, 6 posizioni, mm	25–100
Emissioni di rumore ¹⁶	
Livello potenza acustica, misurato dB(A)	98
Livello potenza acustica, garantito dB(A)	100
Livelli di rumorosità ¹⁷	
Livello di pressione sonora all'orecchio dell'operatore, dB(A)	83
Livelli di vibrazioni ¹⁸	
Livello di vibrazioni sul volante, m/s ²	1,2
Livello di vibrazioni sul sedile, m/s ²	2,0
Lame	
Lunghezza della lama, mm	483
Codice articolo	537 67 42-08
Art. n., kit per pacciamatura (accessorio) ¹⁹	547 55 55-01
Art. n., lama per pacciamatura (accessorio) ²⁰	537 67 43-08



AVVERTENZA: Utilizzare solo i piatti di taglio specificati nel presente manuale. Piatti di taglio non omologati per il prodotto possono causare l'espulsione ad alta velocità di oggetti e lesioni gravi.

Punti di controllo	
Parallelismo piatto di taglio con altezza di taglio in posizione 1	5–10 mm / 0,197–0,394 poll.
Controllo dell'altezza di taglio nella posizione 1	25 ± 2 mm / 0,98 ± 0,079 poll.

Batterie approvate

Per questo prodotto, utilizzare esclusivamente batterie originali.

¹⁶ Emissioni di rumore nell'ambiente misurate come potenza sonora (L_{WA}) in base alla direttiva CE 2000/14/CE.

¹⁷ Livello di pressione acustica in ottemperanza alla norma EN ISO 5395. I dati riportati per il livello di pressione acustica hanno una dispersione statistica tipica (deviazione standard) di 3,0 dB(A).

¹⁸ Livello di vibrazioni in ottemperanza alla norma EN ISO 5395. I dati riportati per il livello di vibrazioni hanno una dispersione statistica tipica (deviazione standard) di 1,5 m/s² (volante) e 1,5 m/s² (sedile).

¹⁹ Il kit per pacciamatura include lame, piastra di mulching e componenti per il montaggio.

²⁰ Utilizzare le lame solo con i componenti inclusi nel kit per pacciamatura completo 547 55 55-01.

Batteria	EM-5240Li
Codice articolo	598 84 43-01
Tipo	ioni di litio
Capacità batteria, Ah	38,5
Tensione nominale, V	50,4
Peso, kg/lb	17/38

Caricabatterie omologati

Caricabatterie	PS300C (incluso)	PS900C (opzionale)
Tensione di entrata, V	220–240	220–240
Corrente di entrata, A	1,8	4,5
Frequenza, Hz	50	50
Potenza, W	300	900
Tensione di uscita, V	58	58
Corrente di uscita, A	5,3	15,5

Assistenza

Eseguire un controllo annuale presso un centro di assistenza autorizzato per assicurarsi che il prodotto funzioni in modo sicuro e al meglio durante l'alta stagione. Il momento migliore per eseguire la manutenzione o la revisione del prodotto è la bassa stagione.

Quando si ordinano i ricambi, fornire le informazioni sull'anno di acquisto, il modello, il tipo e il numero di serie.

Utilizzare sempre ricambi originali.

Dichiarazione di conformità

Dichiarazione di conformità UE

Noi, Husqvarna AB, SE 561 82 Huskvarna, SVEZIA,
Tel. +46 36 146500 dichiariamo sotto la nostra esclusiva
responsabilità che il prodotto:

Descrizione	Trattorino tagliaerba
Marchio	Husqvarna
Tipo / Modello	TS 100i
Identificazione	A partire dal numero di serie 2023 e successivi

È pienamente conforme alle seguenti norme e direttive
UE:

Direttiva/norma	Descrizione
2006/42/CE	"relativa alle macchine"
2014/30/UE	"sulla compatibilità elettromagnetica"
2000/14/CE	"sull'emissione di rumore nell'ambiente"
2011/65/UE	"sulla restrizione dell'uso di determinate sostanze pericolose nelle apparecchiature elettriche ed elettroniche"

e che sono applicati gli standard e/o
le specifiche tecniche seguenti; EN ISO
12100:2010, EN ISO 5395-1:2013+A1:2018,
EN ISO 5395-3:2013+A1:2017+A2:2018, EN
62841-1:2015/AC:2015/A11:2022, EN ISO
14982:2009, EN 61000-6-2:2005, EN
61000-6-3:2007+A1:2011+AC:2012, EN 50665:2017,
EN IEC 63000:2018.



Organo competente: 0197, TÜV Rheinland LGA
Products GmbH, Tillystrasse 2, 90431 Nürnberg,
Germany ha certificato la conformità alla Direttiva del
Consiglio 2000/14/CE, procedimento di valutazione della
conformità: Allegato VI

Per ulteriori informazioni sulle emissioni acustiche, fare
riferimento a *Dati tecnici alla pagina 155*.

Huskvarna, 2024-01-30

Claes Losdal, Responsabile sviluppo/Prodotti da
giardino, Husqvarna AB

Responsabile della documentazione tecnica



www.husqvarna.com

Original instructions
Instrucciones originales
Instruções originais
Istruzioni originali

1143706-30



2024-05-21