

Husqvarna



EXPLICATIONS DES SYMBOLES

Symboles



AVERTISSEMENT! Les débroussailluses, les tranche-bordures et les coupe-herbes peuvent être dangereux! Une utilisation erronée ou négligente peut occasionner des blessures graves, voire mortelles pour l'utilisateur et les autres.



Lire attentivement et bien assimiler le manuel d'utilisation avant de se servir la machine.



Toujours porter:

- un casque de protection car il existe toujours un risque de chute d'objet
- protège-oreilles
- des lunettes de protection homologuées



- Regime max.recommandé, tpm



- Ce produit est conforme à la directive CE en vigueur.



- Attention aux objets projetés et aux ricochets.

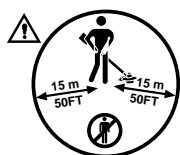

- L'utilisateur de la machine doit s'assurer qu'aucune personne ou animal ne s'approche à moins de 15 mètres pendant le travail.

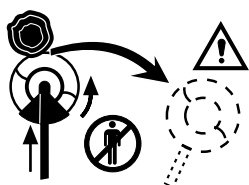

- Les machines équipées d'une lame d'éclaircissage ou à herbe peuvent projeter violemment sur le côté quand la lame rencontre un objet dur. La lame peut sectionner les bras et les jambes. Toujours maintenir les personnes et les animaux à au moins 15 mètres de la machine.

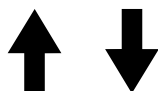

- Flèches indicatrices indiquant les limites pour l'emplacement de la fixation de la poignée.



- Utiliser toujours des gants de protection homologués.



- Utiliser des bottes stables et antidérapantes.



- Prévu uniquement pour des outils de coupe flexibles et non métalliques, c'est-à-dire tête avec fil de coupe.

Les autres symboles/autocollants présents sur la machine concernant des exigences de certification spécifiques à certains marchés.

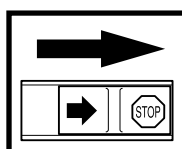

Contrôles et/ou entretiens sont effectués avec le moteur arrêté et le contacteur d'Arrêt en position STOP.

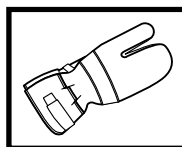

Utiliser toujours des gants de protection homologués.

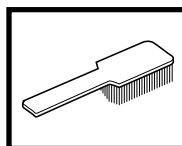

La machine demande un nettoyage régulier.

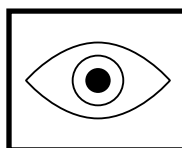

Contrôle visuel.

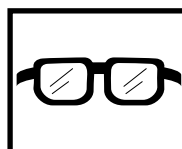

Le port de lunettes de protection homologuées est obligatoire.

SOMMAIRE

Husqvarna AB travaille continuellement au développement de ses produits et se réserve le droit d'en modifier, entre autres, la conception et l'aspect.



AVERTISSEMENT!

En aucun cas, la conception d'origine de la machine ne doit être modifiée sans l'accord du fabricant. Toujours utiliser des pièces de rechange d'origine. Des modifications et/ou des pièces de rechange non autorisées peuvent entraîner des blessures graves, ou mortelles, pour l'utilisateur, comme pour autrui.

Sommaire

EXPLICATIONS DES SYMBOLES

Symboles 2

SOMMAIRE

Sommaire 3

CONSIGNES DE SECURITE

Equipement de protection personnelle 4

Dispositifs de sécurité de la machine 4

Contrôle, entretien et maintenance des dispositifs de sécurité de la machine 6

Equipement de coupe 8

Consignes de sécurité générales 9

Instructions de travail générales 10

Adaptation harnais et débroussailleuse 10

Technique de débroussaillage de base 11

QUELS SONT LES COMPOSANTS?

Identification des pièces, coupe-bordure/débroussailleuse ... 13

MONTAGE

Montage de la poignée en J 14

Montage de la lame et de la tête de coupe 14

Montage de la protection de transport 14

Montage du protège-lame, de la lame à herbe et du couteau à herbe 14

Montage des autres protections et équipements de coupe ... 15

Montage de la protection contre les projections 15

Montage de l'arbre flexible 15

Raccordement du câble d'accélération et des fils de l'interrupteur d'arrêt 15

Réglage du câble 16

Adaptation harnais et débroussailleuse 16

CARBURANT

Carburant 17

Ravitaillement 17

MARCHE ET ARRET

Contrôles avant le démarrage 18

Marche et arrêt 18

ENTRETIEN

Carburateur 19

Silencieux 19

Circuit de refroidissement 20

Filtre à air 20

Arbre de transmission 20

Engrenage angulaire 21

Bougie d'allumage 21

Affûtage des couteaux et lames à herbe 21

Schéma d'entretien 22

CARACTERISTIQUES TECHNIQUES

142RB/152RB 23

CONSIGNES DE SECURITE

Équipement de protection personnelle

INFORMATION IMPORTANTE

- Les débroussailluses, les tranche-bordures et les coupe-herbes utilisés de manière négligente ou erronée peuvent devenir des outils dangereux pouvant occasionner des blessures graves, voire mortelles pour l'utilisateur et les autres. Il est très important de lire attentivement et de bien comprendre les instructions contenues dans ce manuel.
- Lors de l'utilisation d'une désherbeuse, d'une débroussailluse ou d'un coupe-bordure, un équipement de protection personnelle officiellement agréé doit toujours être utilisé. Cet équipement n'élimine pas les risques de blessure, mais réduit la gravité d'une blessure en cas d'accident. Veuillez consulter votre revendeur pour le choix de votre équipement.



AVERTISSEMENT !

Les protections auditives doivent être retirées dès que le moteur s'arrête afin que les sons et les signaux d'avertissement puissent être entendus.

CASQUE

Utiliser un casque si les troncs à abattre font plus de 2 m de haut.

PROTEGE-OREILLES

Utiliser des protège-oreilles avec un effet amortisseur suffisant.

PROTEGE-YEUX

D'éventuels coups de branches ou objets éjectés par l'équipement de coupe rotatif peuvent blesser les yeux.

GANTS

Au besoin, utiliser des gants, notamment lors du montage de l'équipement de coupe.

BOTTES

Utiliser des bottes stables et antidérapantes.

HABITS

Porter des vêtements fabriqués dans un matériau résistant, éviter les vêtements larges qui risquent de s'accrocher dans les broussailles et aux branches. Toujours utiliser des pantalons longs et robustes. Ne pas porter de bijoux, de shorts, des sandales et ne pas marcher pieds-nus. Attacher les cheveux pour qu'ils ne tombent pas sur les épaules

PREMIERS SECOURS

L'utilisateur de tronçonneuses, débroussailluses ou coupe-herbes doit toujours emporter les premiers secours.

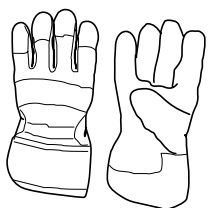
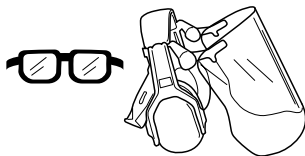

Dispositifs de sécurité de la machine

Ce chapitre explique les dispositifs de sécurité de la machine, leur fonction ainsi que les contrôles et entretiens à effectuer pour s'assurer de leur bon fonctionnement. (Voir le chapitre "Quels sont les composants" pour voir l'emplacement de ces dispositifs sur la machine).



AVERTISSEMENT!

Ne jamais utiliser une machine avec des dispositifs de sécurité hors fonction. Suivre les instructions de contrôle, d'entretien et de service listées dans ce chapitre.

1. Verrou d'accélérateur

Le verrou d'accélérateur est conçu de manière à empêcher les accélérations involontaires. Quand le verrou (A) est enfoncé dans la poignée (= quand l'utilisateur tient la poignée), l'accélérateur (B) est libéré. Lorsque la poignée est relâchée, l'accélérateur et le verrou d'accélérateur retrouvent leurs positions initiales. Cela s'effectue à l'aide de deux systèmes de retour par ressorts. Dans les positions initiales, l'accélérateur est automatiquement bloqué au régime de "ralenti".

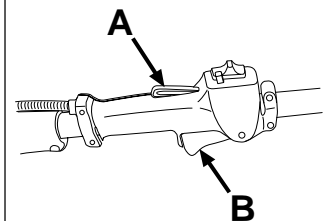

2. Contacteur d'arrêt

Le contacteur d'arrêt sert à arrêter le moteur.

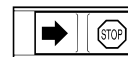
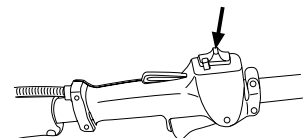

3. Protection pour outil de coupe

Cette protection a pour but d'empêcher la projection d'objets détachés vers l'opérateur. Il empêche également l'opérateur d'entrer en contact avec l'outil de coupe.

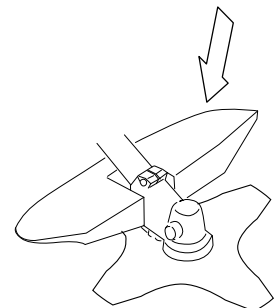

AVERTISSEMENT!

Un équipement de coupe ne peut en aucun cas être utilisé si un protège-lame homologué n'a pas été préalablement monté. Voir le chapitre "Caractéristiques techniques". L'installation d'une protection de lame incorrecte ou défectueuse peut provoquer des blessures graves.

CONSIGNES DE SECURITE

4. Dispositif anti-vibrations

La machine est munie d'un dispositif anti-vibrations destiné à rendre l'utilisation aussi agréable et confortable que possible.

L'utilisation d'un équipement de coupe mal affûté ou inadéquat (mauvais type ou mal affûté, voir chapitre "Affûtage de la lame") augmente le niveau de vibration.

Le dispositif anti-vibrations de la machine réduit la transmission de vibrations entre unité moteur/équipement de coupe et l'ensemble poignée de la machine.

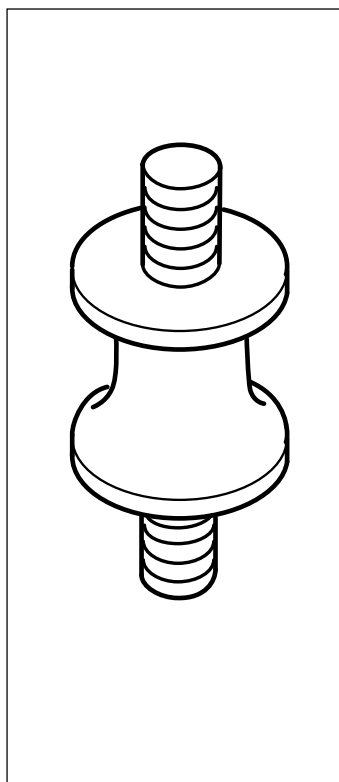

AVERTISSEMENT!

Une surexposition aux vibrations peut entraîner des troubles vasculaires ou nerveux chez les personnes souffrant de problèmes de circulation sanguine. En cas de symptômes physiques pouvant être relatés à une surexposition aux vibrations, consulter un médecin. Exemples de tels symptômes: engourdissements, pertes de sensibilité, "chatouillements", "piqûres", "douleurs", perte ou réduction de la force normale, altérations de la couleur ou de la surface de la peau. En général, ces symptômes se font jour au niveau des doigts, mains ou poignets.

5. Déclenchement rapide

Sur le devant du harnais se trouve un dispositif de déclenchement rapide, facilement accessible, constituant une bonne sécurité dans le cas où le moteur prend feu ou dans l'éventualité d'une autre situation nécessitant de rapidement se libérer de la machine et du harnais. Voir chapitre "Adaptation harnais et débroussailleuse".

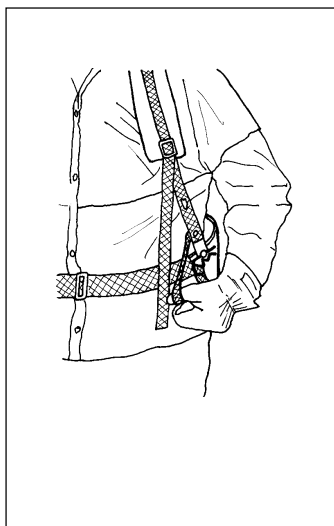

6. Silencieux

Le silencieux sert à réduire au maximum les émissions sonores et à éloigner de l'utilisateur les gaz libérés par la machine.

Le risque d'incendie est important dans les pays au climat chaud et sec. C'est pourquoi nous avons équipé certains silencieux de dispositifs antinflames. Vérifier si le silencieux de la machine est muni d'un tel dispositif. En ce qui concerne les silencieux, il est très important que les instructions de contrôle, entretien et maintenance soient suivies (voir le chapitre "Contrôle, entretien et maintenance des dispositifs de sécurité de la machine").

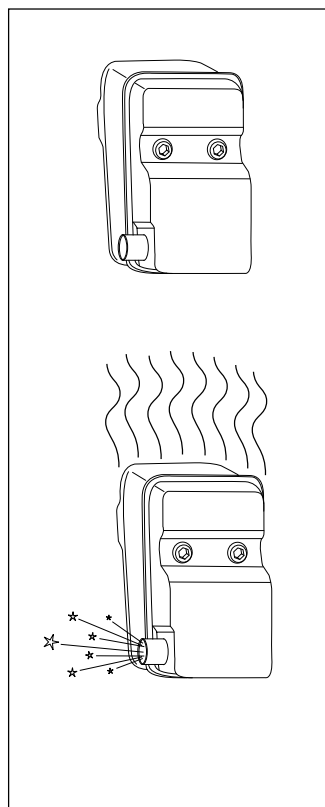

AVERTISSEMENT!

Ne jamais oublier que les gaz d'échappement du moteur:

- contiennent de l'oxyde de carbone pouvant provoquer l'empoisonnement à l'oxyde de carbone. Ne jamais démarrer ou faire tourner la machine dans un local clos.
- sont brûlants et peuvent produire des étincelles pouvant occasionner des incendies. Ne jamais démarrer la machine dans un local clos ou à proximité de matériaux inflammables!

7. Equipement de coupe

1) La lame et le couteau à herbe sont destinés à la coupe de l'herbe épaisse.

2) La tête de coupe est destinée au désherbage.

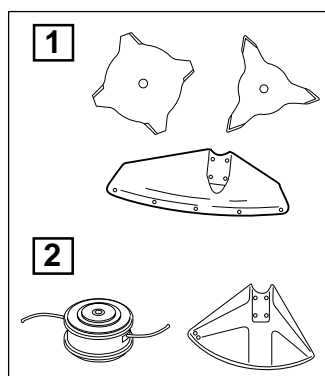

8. Contre-écrou

Un contre-écrou est utilisé pour la fixation de certains types d'équipements de coupe.

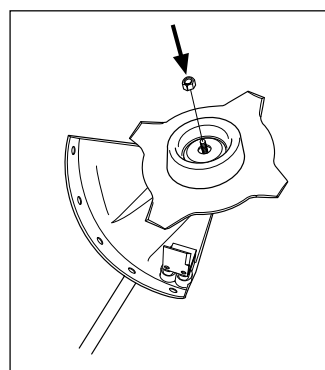

CONSIGNES DE SECURITE

Contrôle, entretien et maintenance des dispositifs de sécurité de la machine

INFORMATIONS IMPORTANTES

- Toute opération d'entretien ou de réparation de la machine demande une formation spéciale.
- Cela est particulièrement vrai pour les dispositifs de sécurité de la machine. Si la machine ne peut satisfaire aux contrôles listés ci-après, contacter l'atelier de service.
- L'achat de l'un de nos produits garantit l'obtention d'une réparation et d'un entretien compétents. Si le lieu d'achat de la machine ne dispose pas du service d'entretien agréé, s'informer de l'adresse de l'atelier de service agréé le plus proche.

1. Verrou d'accélérateur

- S'assurer que l'accélérateur est bloqué au régime de ralenti lorsque le verrou d'accélérateur est en position de départ.
- Enfoncer le verrou d'accélérateur et s'assurer qu'il retrouve sa position de départ dès qu'il est relâché.
- S'assurer de la mobilité de l'accélérateur et du verrou d'accélérateur, ainsi que du bon fonctionnement de leurs systèmes de retour par ressorts.
- Voir à la rubrique "Démarrage". Démarrer la machine et donner les pleins gaz. Relâcher l'accélérateur et s'assurer que l'équipement de coupe s'arrête et qu'il reste immobile. Si l'équipement de coupe tourne lorsque l'accélérateur est au régime de ralenti, contrôler le réglage du ralenti du carburateur. Voir le chapitre "Entretien".

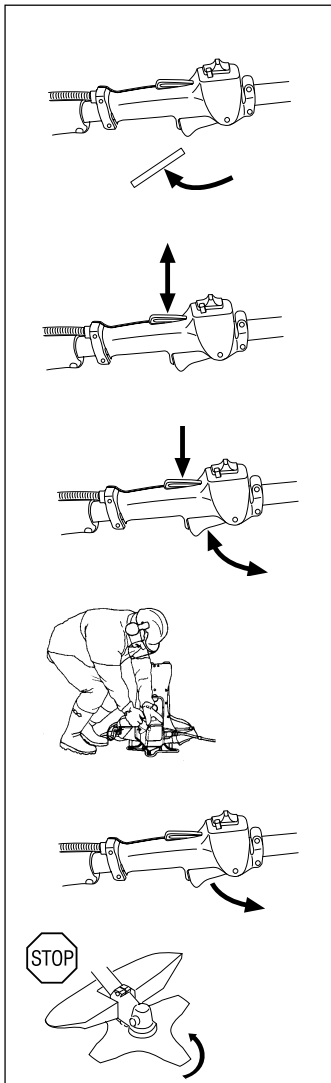

2. Contacteur d'arrêt

- Démarrer le moteur et s'assurer que le moteur s'arrête en ramenant le contacteur d'arrêt à la position stop.

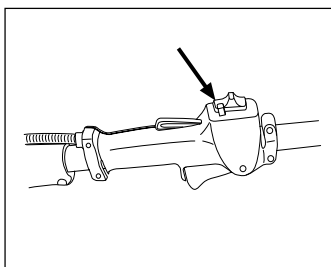

3. Protection pour outil de coupe

- Contrôler que la protection est en bon état et qu'elle n'est pas fissurée.
- Remplacer ces dispositifs s'ils ont subi des coups ou s'ils présentent des fissurations.
- Toujours utiliser la protection recommandée dans les "Caractéristiques techniques", concernant les divers accessoires de coupe.

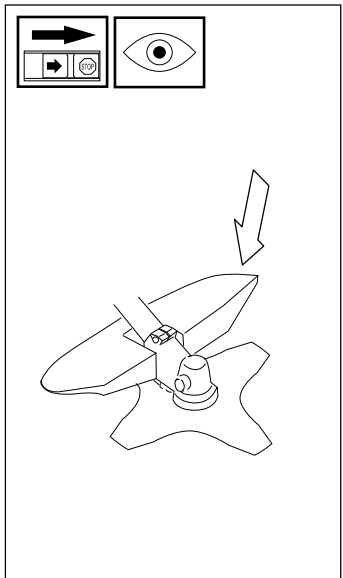

4. Dispositif anti-vibrations

- Contrôler régulièrement les éléments anti-vibrations afin de détecter d'éventuelles fissures ou déformations.
- Contrôler que les éléments anti-vibrations sont entiers et solidement fixés.

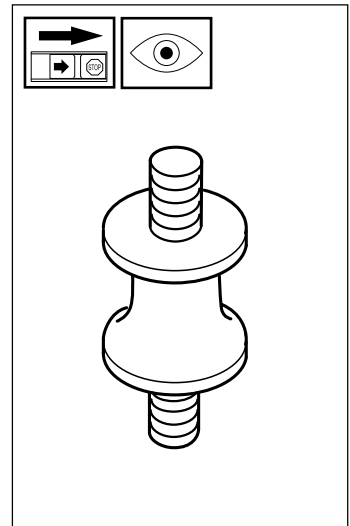

5. Silencieux

1. Ne jamais utiliser une machine au silencieux défectueux.
2. Contrôler régulièrement la fixation du silencieux.
3. Si le silencieux de la machine est muni d'un dispositif antiflammes, nettoyer celui-ci régulièrement. Un dispositif antiflammes bouché entraîne une surchauffe du moteur pouvant provoquer des dommages graves. Ne jamais utiliser un silencieux avec un dispositif antiflammes défectueux.

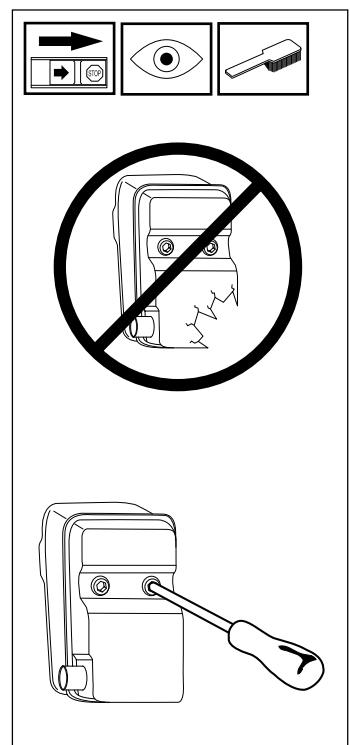

CONSIGNES DE SECURITE

6. Equipement de coupe

Ce chapitre explique comment, grâce à un entretien correct et à l'utilisation d'un équipement de coupe adéquat:

- Réduire le sautage de la machine
- Obtenir une capacité de coupe maximale.
- Améliorer la durée de vie de l'équipement de coupe.

Trois règles élémentaires:

1) N'utiliser l'outil de coupe qu'avec la protection recommandée! Voir à la rubrique: "Caractéristiques techniques".

2) Veiller à maintenir les dents de coupe correctement affûtées! Suivre nos instructions et respecter les recommandations d'affûtage. Une lame mal affûtée ou endommagée augmente les risques d'accidents.

3) Inspecter l'équipement de coupe afin de détecter d'éventuels dommages ou fissures. Toujours remplacer un équipement de coupe endommagé.

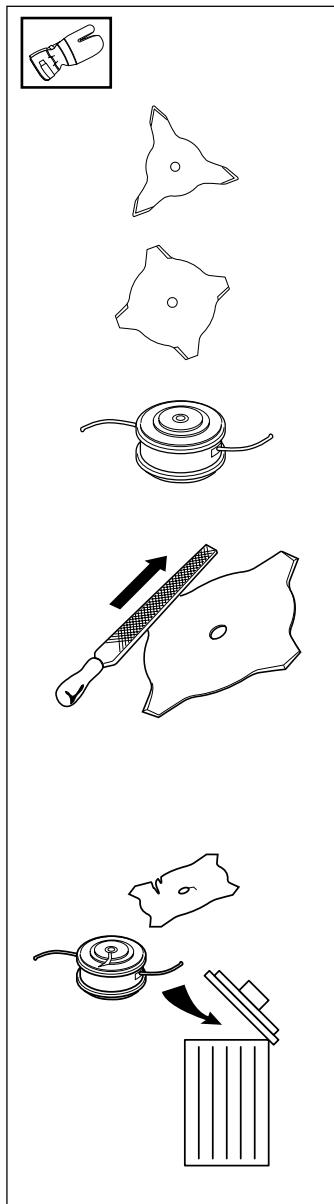

7. Déclenchement rapide

- S'assurer du bon positionnement des bretelles du harnais. Quand la machine et le harnais sont ajustés, contrôler le bon fonctionnement du dispositif de déclenchement rapide.

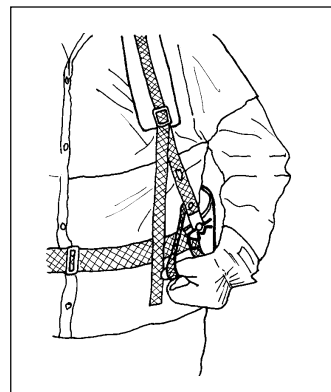

8. Contre-écrou

- Se protéger la main lors du montage, se servir du protège-lame comme protection lors du serrage avec la clé à canon. Serrage de l'écrou, sens contraire au sens de rotation. Desserrage de l'écrou, dans le sens de rotation. (NOTER! L'écrou est fileté à gauche).
- Serrer l'écrou à l'aide de la clé à canon, 35-50 Nm (3,5-5 kpm).

NOTER!
L'usure du verrouillage nylon du contre-écrou ne doit pas être telle qu'il peut se visser à l'aide des doigts. Le verrouillage doit résister à 1,5 Nm au moins. Remplacer le contre-écrou après l'avoir resserré une dizaine de fois.

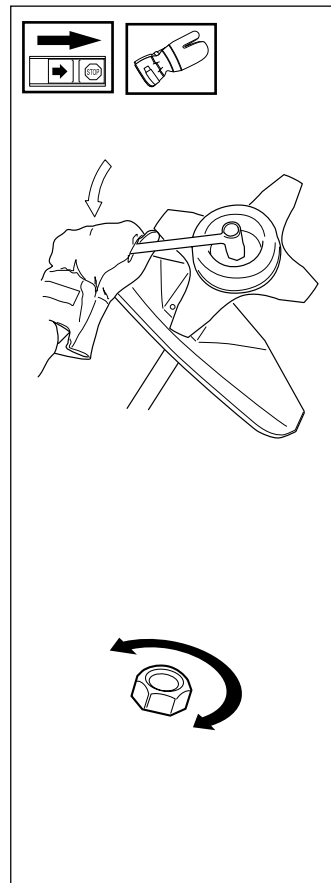

AVERTISSEMENT!

Ne jamais utiliser une machine avec des dispositifs de sécurité défectueux. Il faut contrôler et entretenir les dispositifs de sécurité en fonction des indications de ce chapitre. Si la machine ne satisfait pas à l'un des contrôles, contacter un atelier de service.

CONSIGNES DE SECURITE

Equipement de coupe

INFORMATIONS IMPORTANTES

Ce chapitre explique comment, grâce à un entretien correct et à l'utilisation d'un équipement de coupe adéquat, obtenir une réduction du sautage de la machine, une capacité de coupe maximale et une amélioration de la durée de vie de l'équipement de coupe.

- N'utiliser l'outil de coupe qu'avec la protection recommandée ! Voir à la rubrique: "*Caractéristiques techniques*".
- Voir les instructions relatives à l'équipement de coupe pour charger le fil correctement et choisir le diamètre de fil approprié.
- Maintenir les dents des lames correctement affûtées! Suivre nos recommandations et les instructions sur l'emballage des lames.



AVERTISSEMENT!

Un équipement de coupe inadéquat ou une lame mal affûtée peuvent augmenter les risques de rebond.

Affûtage des couteaux et lames à herbe

- Voir les instructions d'affûtage sur l'emballage de l'équipement de coupe.
- La lame et le couteau sont affûtés à l'aide d'une lime plate à grades simples.
- Limer les tranchants de manière identique afin de conserver l'équilibre.

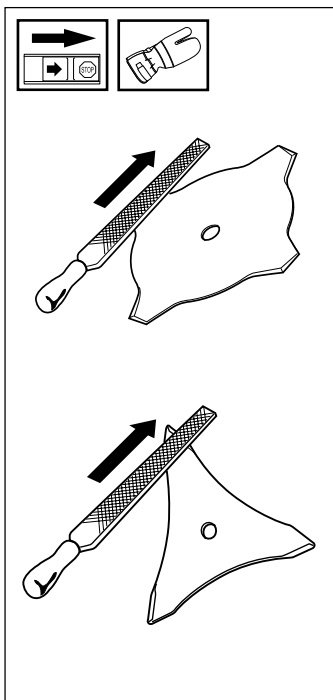

Tête de coupe

- N'utiliser que les têtes de coupe et les fils recommandés. Ils ont été testés par le fabricant pour s'adapter à une certaine dimension de moteur. Cela est particulièrement important lors de l'utilisation de têtes de coupe entièrement automatiques. N'utiliser que l'équipement de coupe recommandé, voir le chapitre "*Caractéristiques techniques*".
- En général, les petites machines demandent des petites têtes de coupe, et vice-versa. Cela vient du fait que lors du désherbage au moyen de fils, le moteur doit éjecter le fil radialement depuis la tête de coupe, puis faire face à la résistance de l'herbe à couper.
- La longueur du fil est également importante. Un fil long demande un moteur plus puissant qu'un fil court, même en cas de diamètre de fil identique.
- S'assurer que le couteau monté sur le carter de protection est intact. Il sert à découper le fil à la bonne longueur.
- Pour améliorer la durée de vie du fil, laisser le fil tremper dans de l'eau pendant quelques nuits. Le fil devient alors plus résistant et tient plus longtemps.

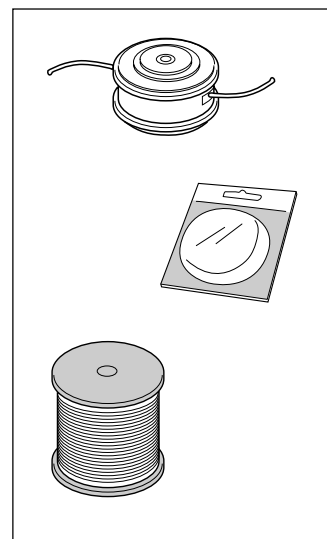

INFORMATIONS IMPORTANTES

Veiller à ce que la corde du coupe-herbe soit toujours enroulée de façon compacte et régulière autour du tambour. Autrement la machine produit des vibrations dangereuses pour la santé.



AVERTISSEMENT!

Toujours arrêter le moteur avant d'entamer des travaux sur l'équipement de coupe. Celui-ci continue à tourner après avoir relâché l'accélérateur. S'assurer que l'équipement de coupe est entièrement immobilisé et retirer le câble de la bougie d'allumage avant d'effectuer des travaux sur l'équipement de coupe.

CONSIGNES DE SECURITE

Consignes de sécurité générales

INFORMATIONS IMPORTANTES

- La machine n'est conçue que pour le débroussaillage et le désherbage.
- Les seuls accessoires pouvant utiliser l'unité moteur comme source d'entraînement sont les équipements de coupe que nous recommandons au chapitre "Caractéristiques techniques".
- Ne jamais utiliser la machine dans un état de fatigue, en ayant consommé des boissons alcoolisées ou en prenant des médicaments pouvant altérer la vue, le sens de jugement ou le contrôle physique.
- Porter un équipement personnel de protection. Voir le chapitre "Équipement de protection personnelle".
- Ne jamais utiliser une machine modifiée de manière à ne plus être conforme à sa conception d'origine.
- Ne jamais utiliser une machine défectueuse. Suivre les instructions de contrôle, d'entretien et de service de ce manuel. Certaines mesures d'entretien et de service doivent être effectuées par des spécialistes qualifiés. Voir le chapitre "Entretien".
- Tous les carters et toutes les protections doivent être montés avant le démarrage de la machine. Vérifier que le capuchon de la bougie et le câble d'allumage ne sont pas endommagés. Risque de chocs électriques.
- L'utilisateur de la machine doit s'assurer qu'aucune personne ou animal ne s'approche à moins de 15 mètres pendant le travail. Lorsque plusieurs utilisateurs travaillent dans une même zone, il convient d'observer une distance de sécurité égale au moins au double de la longueur de l'arbre. Cette distance ne peut en aucun cas être inférieure à 15 mètres.



AVERTISSEMENT!

Un équipement de coupe inadéquat ou une lame mal affûtée peuvent augmenter les risques d'accidents.

Démarrage



AVERTISSEMENT!

L'équipement de coupe commence immédiatement à tourner quand le moteur est démarré avec le starter ou la position d'accélération de démarrage.

- Un carter d'embrayage complet et la tige doivent être montés avant de démarrer la machine, sinon l'embrayage risque de lâcher et de provoquer des blessures physiques.
- Ne jamais démarrer la machine à l'intérieur. Ne pas oublier les dangers liés à l'inhalation des gaz d'échappement du moteur.
- Inspecter les environs et s'assurer que ni personnes, ni animaux ne peuvent entrer en contact avec l'équipement de coupe.
- Placer la machine sur le sol et vérifier que l'équipement de coupe ne peut heurter ni cailloux ni débris de branches. Plaquer la machine contre le sol à l'aide de la main gauche (NOTER! Pas à l'aide du pied!). Saisir ensuite la poignée de démarrage de la main droite et tirer sur le lanceur.

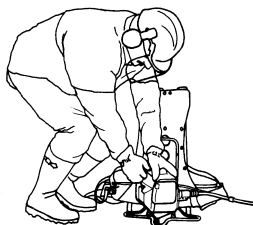

Sécurité carburant

- Utiliser un bidon d'essence comportant un dispositif d'arrêt de remplissage automatique.
- Ne jamais remplir le réservoir d'essence de la machine lorsque le moteur tourne. Arrêter le moteur et le laisser refroidir pendant quelques minutes avant de remplir le réservoir.
- Lors du ravitaillement et du mélange de carburant (essence et huile 2-temps), s'assurer d'une bonne ventilation.
- Eloigner la machine du lieu de ravitaillement d'au moins 3 mètres avant de démarrer.
- Ne jamais démarrer la machine:
 - a) Si du carburant a été renversé sur la machine. Nettoyer la machine de toute trace de carburant.
 - b) Si l'on a renversé du carburant sur soi ou sur ses vêtements. Changer de vêtements.
 - c) Si la machine présente une fuite de carburant. Vérifier régulièrement le bouchon de réservoir et les tuyaux à carburant afin de détecter d'éventuelles fuites.



Min 3 m
(10ft)

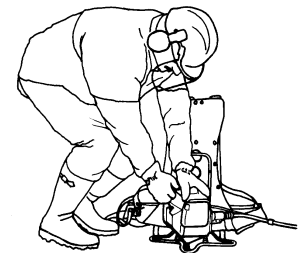
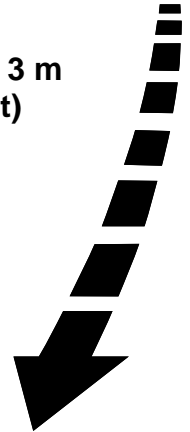

Transport et rangement

- Conserver et transporter la machine et le carburant de façon à éviter que toute fuite ou émanation éventuelle entre en contact avec une flamme vive ou une étincelle: machine électrique, moteur électrique, contact/interrupteur électrique, chaudière ou équivalent.
- Lors de la conservation ou du transport de carburant, toujours utiliser un récipient homologué et conçu à cet effet.
- Lors des remisages de longue durée, vidanger le réservoir de carburant. S'informer auprès d'une station service comment se débarrasser du carburant résiduel.
- Lors de la conservation ou du transport de la machine, toujours utiliser la protection de transport destinée à l'outil de coupe.



AVERTISSEMENT!

Faire preuve de prudence en manipulant du carburant. Penser aux risques d'incendie, d'explosion et d'inhalation.

CONSIGNES DE SECURITE

Instructions de travail générales

INFORMATIONS IMPORTANTES

- Ce chapitre traite des consignes de sécurité de base lors du travail avec une débroussailleuse ou un coupe-herbe.
- Dans l'éventualité d'une situation rendant la suite du travail incertaine, consulter un expert. S'adresser au revendeur ou à l'atelier de service.
- L'utilisateur doit éviter les utilisations pour lesquelles il n'est pas qualifié.
- Avant de commencer à utiliser la machine, il est capital de comprendre la différence entre le débroussaillage et le désherbage.

Règles de sécurité de base

1. Inspecter les environs:
 - Afin de s'assurer que ni personnes, ni animaux ou d'autres facteurs ne peuvent entraver le contrôle de la machine.
 - Afin d'éviter que des personnes ou des animaux n'entrent en contact avec l'équipement de coupe ou avec d'éventuels objets éjectés par l'équipement de coupe.

NOTER! Ne jamais utiliser une machine en l'absence de possibilités d'appeler au secours en cas d'accident.

2. Eviter d'utiliser la machine en cas d'intempéries. Par exemple, en cas de brouillard épais, fortes pluies, vents forts, grands froids, etc. Le mauvais temps rend le travail fatigant et risque de provoquer des situations dangereuses, tel que sol glissant.
3. Veiller à pouvoir marcher et se maintenir debout de manière sûre. Lors des déplacements inattendus, veiller à découvrir d'éventuels obstacles (racines, cailloux, branches, fossés, etc). Faire preuve de beaucoup de prudence lors du travail sur des terrains pentus.

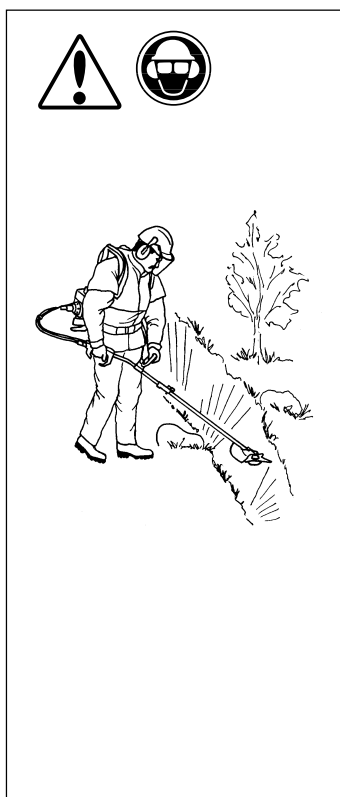

4. Lors des déplacements, arrêter le moteur. Lors des déplacements longs et des transports, utiliser le dispositif de protection prévu à cet effet.
5. Ne jamais placer la machine sur le sol avec le moteur en marche sans pouvoir la surveiller.

Adaptation harnais et débroussailleuse



AVERTISSEMENT!

En utilisant une débroussailleuse, il faut toujours l'accrocher au harnais. Sinon, il est impossible de correctement manipuler la débroussailleuse, ce qui peut provoquer des accidents. Ne jamais utiliser un harnais avec un dispositif de déclenchement rapide défectueux.

Déclenchement rapide

A l'avant du harnais se trouve un dispositif de déclenchement rapide, facilement accessible:

- Tirer sur le ruban rouge.
- Le ceinturon et la bretelle se détachent alors simultanément et le harnais avec le moteur glissent automatiquement jusqu'au sol.

Utiliser ce dispositif si le moteur prend feu ou à l'occasion d'une autre situation dangereuse, quand il faut rapidement se libérer de la machine et du harnais.

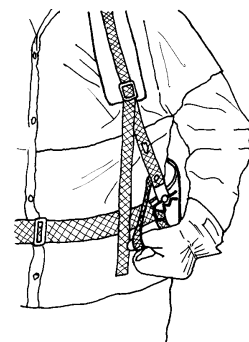

Répartition homogène de la charge au niveau des épaules

Une machine bien adaptée et un harnais facilitent considérablement le travail. Régler le harnais afin d'obtenir la meilleure position de travail possible. Tendre les courroies latérales pour que le poids soit réparti de façon homogène sur les deux épaules.



CONSIGNES DE SECURITE

Technique de débroussaillage de base

- Toujours faire marcher le moteur aux pleins gaz lors du débroussaillage et du désherbage.
- Ramener le moteur au régime de ralenti après chaque phase de travail. Le fait de laisser le moteur tourner aux pleins gaz sans le charger (c'est-à-dire sans la résistance subie par le moteur, par l'intermédiaire de l'équipement de coupe, lors du désherbage) peut entraîner des dommages moteur importants.

Appellations

- Le débroussaillage est un terme général décrivant la coupe de l'herbe haute et épaisse. Des lames et couteaux à herbe sont utilisés.
- Le désherbage est un terme général décrivant la coupe de l'herbe au bord des allées et autour des arbres. Une tête de désherbage ou des couteaux en plastique sont utilisés.

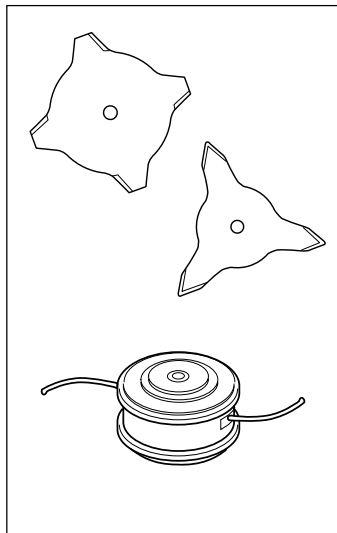

AVERTISSEMENT!

Il arrive que des cailloux, de l'herbe ou des débris de branche se coincent entre l'équipement de coupe et le protège-lame. Toujours arrêter le moteur avant de procéder au nettoyage.

Débroussaillage avec une lame à herbe

- La lame à herbe est utilisée pour tous les types d'herbe haute ou épaisse.
- Faucher l'herbe d'un mouvement de balancier latéral, le mouvement de droite à gauche constituant le moment de fauche et le mouvement de gauche à droite le moment de retour. Faire travailler le côté gauche (plage entre 8h et 12 h).

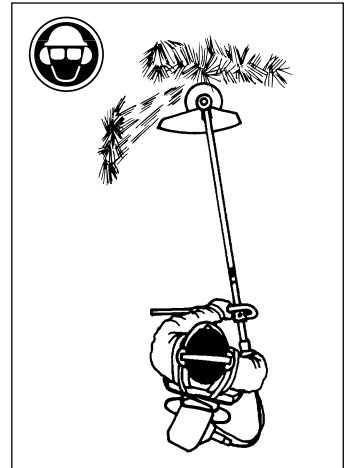

- Si la lame est légèrement penchée vers la gauche pendant le travail, l'herbe coupée est disposée en bandes, ce qui facilite le ramassage lors du ratissage.
- Essayer d'établir un rythme de travail. Adopter une position stable, les pieds légèrement écartés. Avancer vers l'avant après le mouvement de retour et reprendre la même position stable.
- Laisser le bol de garde au sol. Son rôle est de protéger la lame contre tout contact avec le sol.
- Respecter les règles suivantes afin d'éviter que les matériaux ne s'enroulent autour de la lame:
 - a) Toujours travailler avec le moteur à plein régime
 - b) Eviter de toucher l'herbe ou les broussailles coupées en effectuant le mouvement de retour.
- Arrêter le moteur et retirer la débroussailluse du harnais avant de commencer à rassembler le matériau coupé.



AVERTISSEMENT!

Ni l'utilisateur de la machine, ni personne d'autre ne doit essayer de retirer le matériau coupé tant que le moteur ou la lame tournent, cela peut causer des blessures graves. Arrêter le moteur et la lame avant de retirer du matériau enlaçant l'arbre de la lame, risques de blessures. Après l'utilisation, l'engrenage angulaire peut demeurer chaud pendant un certain temps. Risque de brûlures légères en cas de contact.



AVERTISSEMENT!

Attention aux objets projetés. Toujours travailler avec des lunettes de protection. Ne jamais se pencher sur le protège-lame. Des cailloux, débris, etc. peuvent être projetés dans les yeux et causer des blessures très graves, voire la cécité. Maintenir à distance toutes les personnes non concernées par le travail. Les enfants, les animaux, les spectateurs et les collègues de travail devront se trouver hors de la zone de sécurité soit à au moins 15 mètres. Arrêter immédiatement la machine si une personne s'approche.

CONSIGNES DE SECURITE

Désherbage avec tête de coupe

Désherbage

- Maintenir la tête de coupe juste au-dessus du sol, l'incliner. Le travail est effectué par l'extrémité du fil. Laisser le fil travailler à son propre rythme. Ne jamais forcer le fil dans le matériau à couper.
- Le fil facilite l'enlèvement d'herbe et de mauvaises herbes auprès des murs, clôtures, arbres et massifs fleuris, mais il peut aussi endommager l'écorce des arbres et des broussailles ainsi que les poteaux des clôtures.
- Réduire les risques d'endommager la végétation en limitant la longueur du fil à 10-12 cm et en réduisant le régime moteur.



Nettoyage par grattage

- La technique du grattage permet d'enlever toute végétation indésirable. Maintenir la tête de coupe juste au-dessus du sol, puis l'incliner. Laisser le fil battre le sol autour des arbres, poteaux, statues et similaires. **NOTER!** Cette technique accélère l'usure du fil.
- Le fil s'use plus vite et doit être alimenté plus souvent lors du travail au contact de cailloux, briques, béton, clôtures métalliques, etc. que lors du travail au contact d'arbres et de clôtures en bois.
- Lors du désherbage et du grattage, ne pas faire tourner le moteur entièrement aux pleins gaz, ceci afin d'améliorer la durée de vie du fil et de réduire l'usure de la tête de coupe.

Coupe

- Le coupe-herbe est idéal pour atteindre l'herbe aux endroits difficilement accessibles avec une tondeuse à gazon ordinaire. Maintenir le fil parallèlement au sol lors du désherbage. Eviter de presser la tête de coupe contre le sol, puisque cela risque d'endommager la pelouse et le matériel.
- Eviter de maintenir la tête de coupe constamment au contact du sol lors du travail normal. Un tel contact peut endommager la tête de coupe et accélérer son usure.

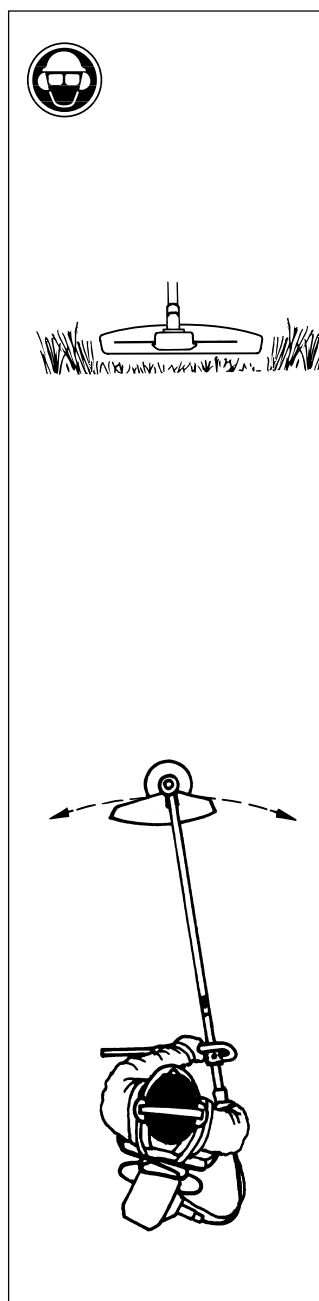

Balayage

- L'effet soufflant du fil rotatif peut être utilisé pour un nettoyage rapide et simple. Maintenir le fil parallèle et au-dessus des surfaces à balayer, puis balayer l'outil en avant et en arrière.
- Lors du désherbage et du balayage, utiliser les pleins gaz, cela permet d'obtenir un excellent résultat.

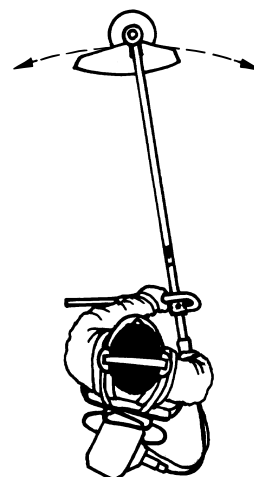

AVERTISSEMENT!

Attention aux objets projetés. Toujours travailler avec des lunettes de protection. Ne jamais se pencher sur le protège-lame. Des cailloux, débris, etc. peuvent être projetés dans les yeux et causer des blessures très graves, voire la cécité. Maintenir à distance toutes les personnes non concernées par le travail. Les enfants, les animaux, les spectateurs et les collègues de travail devront se trouver hors de la zone de sécurité soit à au moins 15 mètres. Arrêter immédiatement la machine si une personne s'approche.

QUELS SONT LES COMPOSANTS?

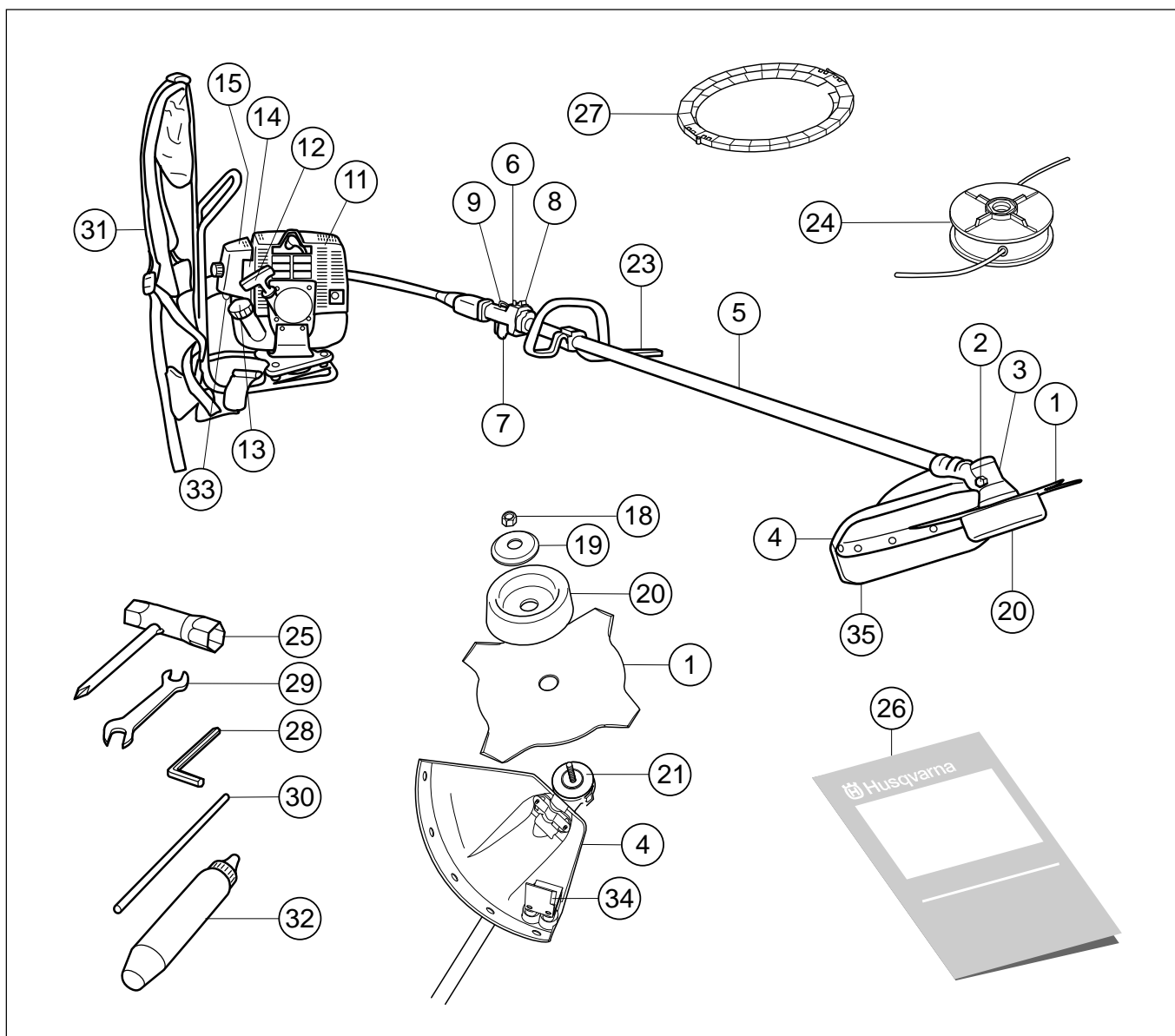

Identification des pièces, coupe-bordure/débroussailleuse

- | | | | |
|-----|---|-----|---------------------------------------|
| 1. | Lame | 20. | Coupelle de support |
| 2. | Ravitaillement en lubrifiant | 21. | Toc d'entraînement |
| 3. | Engrenage angulaire | 22. | Poignée en J |
| 4. | Protège-lame | 23. | Tête de coupe |
| 5. | Tige | 24. | Clé pour l'écrou de lame |
| 6. | Bouton de verrouillage de l'accélération de démarrage | 25. | Manuel d'utilisation |
| 7. | Accélérateur | 26. | Dispositif de protection de transport |
| 8. | Contacteur d'arrêt | 27. | Clé à six pans |
| 9. | Verrou d'accélérateur | 28. | Goupille d'arrêt |
| 10. | Capot de cylindre | 29. | Harnais |
| 11. | Poignée de démarrage | 30. | Graisse pour arbre de transmission |
| 12. | Réservoir à carburant | 31. | Pompe à carburant |
| 13. | Démarrreur | 32. | Coupe-fil |
| 14. | Carter de filtre à air | 33. | Extension de protection |
| 15. | Contre-écrou | | |
| 16. | Bride de support | | |

MONTAGE

Montage de la poignée en J



AVERTISSEMENT!

Lors du montage de la poignée en J, utiliser uniquement des lames/couteaux de désherbage ou une tête de coupe/couteaux en plastique. Ne jamais utiliser la lame de débroussaillage avec la poignée en J.

- Monter la poignée à l'aide de 4 vis à environ 30 cm devant la poignée d'accélération du tube de transmission. Voir les flèches sur le tube de transmission.

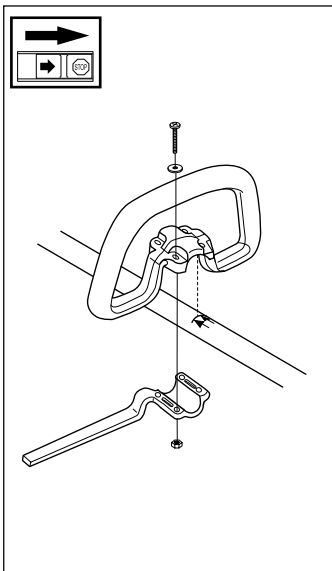

- Effectuer un réglage d'appoint pour que la poignée en J assure une position de travail confortable. Serrer la manette.

Montage de la lame et de la tête de coupe

Lors du montage de l'équipement de coupe, il est de la plus grande importance que la commande du bras d'entraînement/de la bride de renfort soit positionnée correctement dans l'ouverture centrale de l'équipement de coupe. Un équipement de coupe mal monté peut causer des blessures personnelles très graves, voire mortelles.

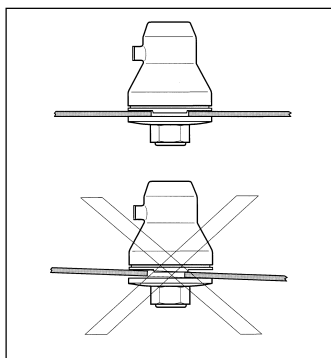

AVERTISSEMENT!

Un équipement de coupe ne peut en aucun cas être utilisé si un protège-lame homologué n'a pas été préalablement monté. Voir le chapitre "Caractéristiques techniques". Le montage d'une protection erronée ou défectueuse peut provoquer des blessures graves.

Montage de la protection de transport

- 1) Insérer les extrémités de la lame dans les rainures de la protection de transport (A).
- 2) Tourner la protection autour de la lame puis enclencher le crochet pour (B) pour fixer la protection de transport.

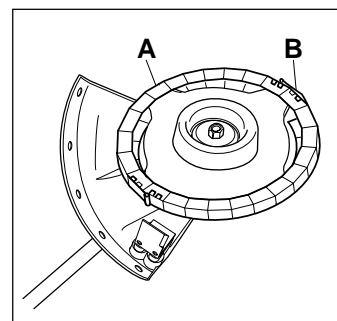

Montage du protège-lame, de la lame à herbe et du couteau à herbe

- Monter le protège-lame (A) sur le carter d'engrenage avec la plaque de support (M) et deux vis (L).
- Monter le toc d'entraînement (B) sur l'arbre sortant.
- Faire tourner l'axe de la lame jusqu'à ce que l'un des trous du toc d'entraînement coïncide avec le trou correspondant du carter.
- Insérer la goupille d'arrêt (C) dans le trou afin de bloquer l'arbre.
- Placer la lame (D), la coupelle de support (F) et la bride de support (E) sur l'arbre sortant.
- Monter l'écrou (G). Le serrage de l'écrou s'effectue avec un couple de serrage de 35-50 Nm (3,5-5 kpm). Utiliser la clé à canon du jeu d'outils. Tenir le manche de la clé aussi près du protège-lame que possible. L'écrou se resserme en tournant la clé dans le sens contraire au sens de rotation (l'écrou est fileté à gauche).

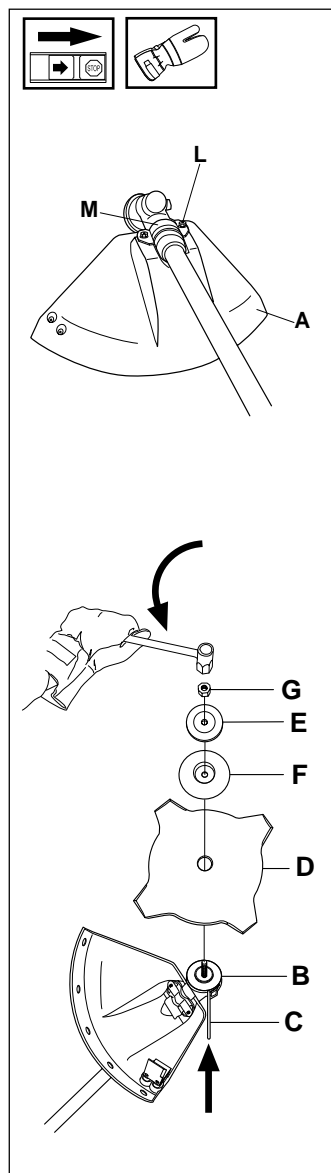

MONTAGE

Montage des autres protections et équipements de coupe

- Monter la protection (A) sur le carter d'engrenage avec la plaque de support (M) et deux vis (L).
- Monter un toc d'entraînement (B) sur l'arbre sortant.
- Faire tourner l'axe de la lame jusqu'à ce que l'un des trous du toc d'entraînement coïncide avec le trou correspondant du carter.
- Insérer la goupille d'arrêt (C) dans le trou afin de bloquer l'arbre.
- Visser la tête de coupe (H) dans le sens contraire du sens de rotation.
- Le démontage s'effectue dans l'ordre inverse.

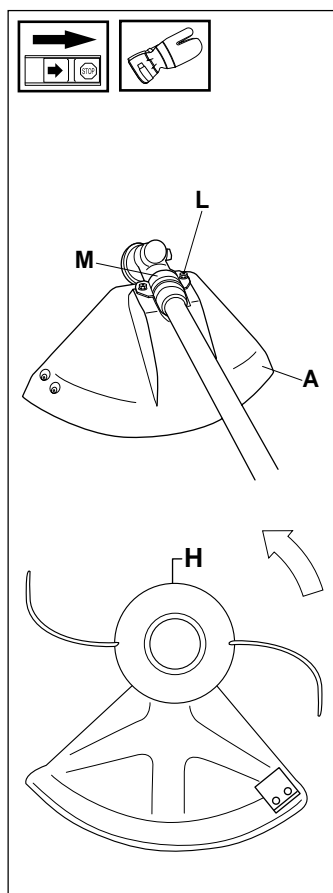

Montage de la protection contre les projections

(Installation du coupe-fil et de l'extension de protection sur la protection contre les projections.)

- 1) Fixer le coupe-fil (A) sur la protection contre les projections à l'aide de 2 vis M5x25, de rondelles de blocage et d'écrous hexagonaux comme indiqué sur la figure.
- 2) Attacher l'extension de protection (B) à la protection contre les projections à l'aide de 5 vis M5x25, de rondelles de blocage et d'écrous hexagonaux comme indiqué sur la figure.

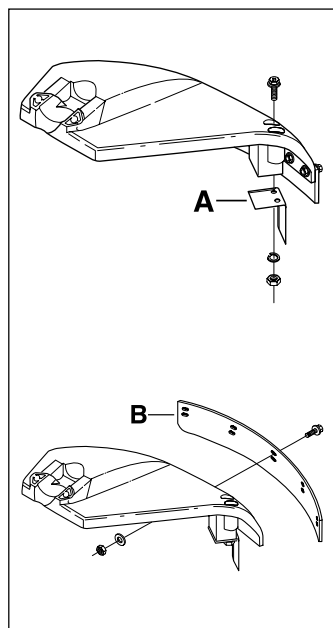

Montage de l'arbre flexible

- 1) Retirer la vis, insérer l'élément externe (avec joint torique) dans le manchon d'assemblage (A) puis serrer la vis.
- 2) Insérer l'élément externe dans le carter d'embrayage et tirer la goupille (B) vers le haut. S'assurer que la goupille retourne en position initiale près du ressort et que l'élément externe ne sort pas du carter d'embrayage.

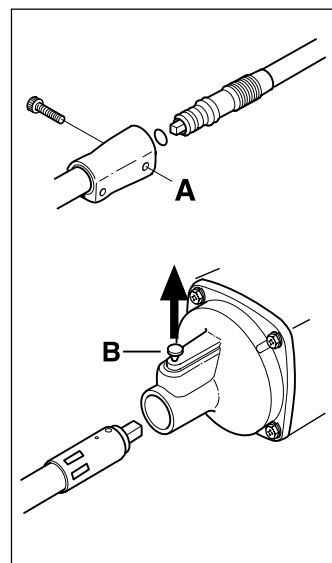

Raccordement du câble d'accélération et des fils de l'interrupteur d'arrêt

- 1) Insérer le câble d'accélération à travers le manchon de réglage du câble sur la fixation du carburateur. Vérifier que l'extrémité du carter du câble d'accélération est correctement fixée dans le manchon.
- 2) Positionner la fixation comportant une rainure sur le carburateur de telle sorte que le trou à évidement (A) soit loin du manchon de réglage du câble.
- 3) Tourner la tige d'accélération du carburateur et faire passer le câble d'accélération à travers le trou de la fixation comportant une rainure. S'assurer que la languette du câble tombe dans le trou à évidement.
- 4) Faire fonctionner la gâchette d'accélération plusieurs fois pour vérifier qu'elle fonctionne correctement.
- 5) Brancher les fils de l'interrupteur d'arrêt sur les connecteurs correspondants du moteur. Noter que la polarité des fils n'est d'aucune importance.
- 6) Fixer le câble d'accélération et l'arbre flexible à l'aide de deux courroies (B).

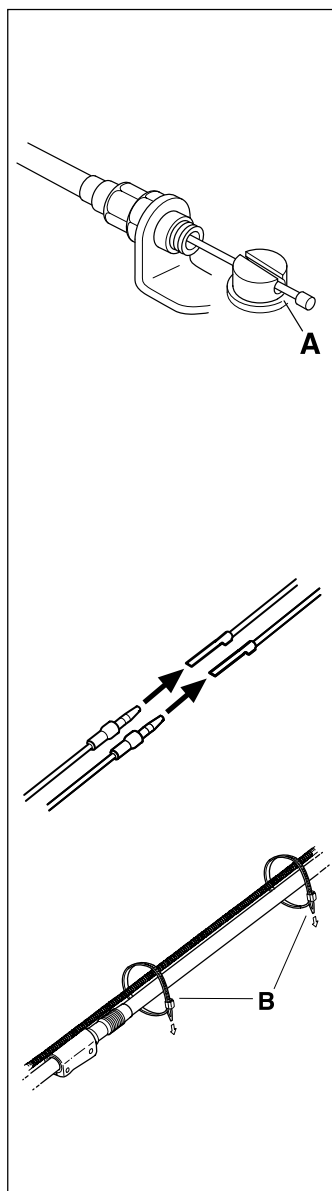

MONTAGE

Réglage du câble

- Le câble d'accélération doit être parallèle à l'arbre flexible. Si le câble est enroulé autour de l'arbre, le redresser pour qu'il soit parallèle.
- Le câble d'accélération doit être réglé sous l'arbre flexible courbé comme indiqué sur la figure.

- 1) Desserrer le contre-écrou (C) et régler le manchon de réglage du câble (D) de telle sorte que la butée sur la tige d'accélération du carburateur soit en contact avec l'appui de papillon et que la position du câble conserve un jeu de 1-2 mm entre la languette du câble et les fixations à rainures quand la commande d'accélération est complètement relâchée.

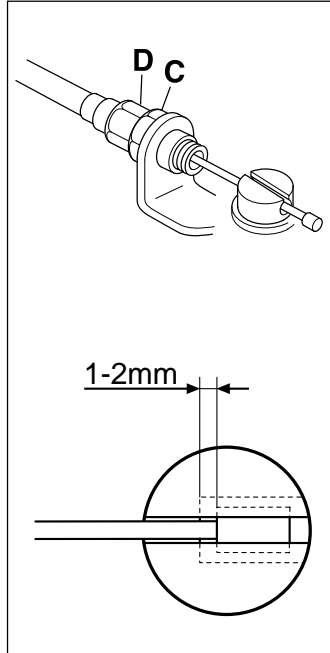

- 2) Une fois le câble d'accélération correctement réglé, serrer le contre-écrou.

Adaptation harnais et débroussailleuse



AVERTISSEMENT!

En utilisant une débroussailleuse, il faut toujours l'accrocher au harnais. Sinon, il est impossible de correctement manipuler la débroussailleuse, ce qui peut provoquer des accidents. Ne jamais utiliser un harnais avec un dispositif de déclenchement rapide défectueux.

Déclenchement rapide

A l'avant du harnais se trouve un dispositif de déclenchement rapide, facilement accessible:

- Tirer sur le ruban rouge.
- Le ceinturon et la bretelle se détachent alors simultanément et le harnais avec le moteur glissent automatiquement jusqu'au sol.

Utiliser ce dispositif si le moteur prend feu ou à l'occasion d'une autre situation dangereuse, quand il faut rapidement se libérer de la machine et du harnais.

Répartition homogène de la charge au niveau des épaules

Une machine bien adaptée et un harnais facilitent considérablement le travail. Régler le harnais afin d'obtenir la meilleure position de travail possible. Tendre les courroies latérales pour que le poids soit réparti de façon homogène sur les deux épaules.



CARBURANT

Carburant

NOTER!

La machine est équipée d'un moteur à deux temps et doit toujours être utilisée avec un mélange d'essence et d'huile deux temps. Afin d'obtenir le mélange correct, il est important de minutieusement mesurer la quantité d'huile à mélanger. En cas de mélange de petites quantités de carburant, les erreurs au niveau de la quantité d'huile ont un impact important sur les proportions du mélange.



AVERTISSEMENT!
En manipulant le carburant, veiller à disposer d'une bonne ventilation.

Essence

NOTER!

Toujours utiliser une essence de qualité (au moins 90 octanes). Si la machine est équipée d'un pot catalytique (voir "Caractéristiques techniques"), il est impératif de n'utiliser que de l'essence sans plomb pour le mélange. L'essence contenant du plomb détruit le pot catalytique.

- Indice d'octane minimum recommandé, 90. Le fait de conduire le moteur avec un carburant avec un indice d'octane inférieur à 90, peut entraîner un phénomène de "détonation". Cela implique une augmentation de la température du moteur, ce qui peut résulter en des avaries graves.
- En cas de régime moteur continuellement haut, il est recommandé d'utiliser un carburant avec un indice d'octane supérieur.

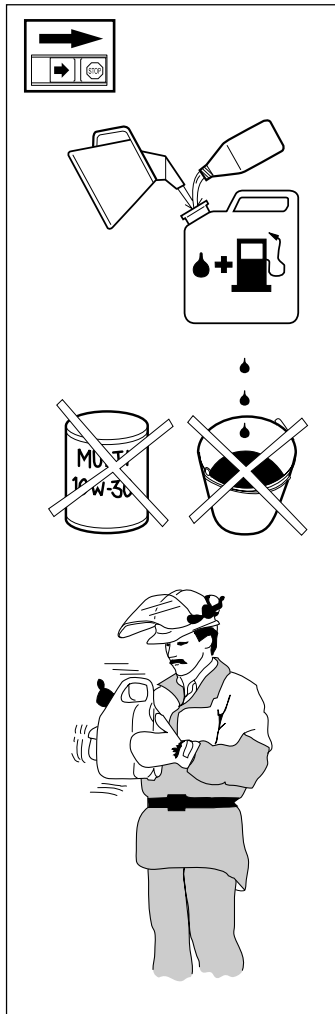

Huile deux-temps

- Pour le meilleur résultat, utiliser l'huile deux-temps Husqvarna, spécialement développée pour les débroussailluses et tronçonneuses. Proportions de mélange 1:50 (2%).
- En cas de non-disponibilité d'huile deux-temps Husqvarna, il est possible d'utiliser une huile deux-temps de qualité, prévue pour moteurs à refroidissement par air. Contacter le revendeur pour choisir l'huile. Proportions de mélange 1:25 (4%).
- Ne jamais utiliser d'huile deux-temps prévue pour moteurs hors-bord à refroidissement par eau, "outboardoil".
- Ne jamais utiliser d'huile pour moteurs quatre-temps.

Mélange

- Toujours effectuer le mélange essence - huile dans un récipient propre, prévu pour contenir de l'essence.
- Toujours commencer par y verser la moitié de la quantité d'essence à mélanger. Puis, y verser la quantité totale d'huile. Mélanger (secouer) le mélange de carburant. Y verser le restant d'essence.
- Secouer le mélange de carburant minutieusement avant de remplir le réservoir à carburant de la machine.
- Ne jamais préparer plus d'un mois de consommation de carburant d'avance.
- Si la tronçonneuse doit être rangée pendant une longue période, il faut vidanger et nettoyer le réservoir à carburant.

Ravitaillement



AVERTISSEMENT!

Les mesures de prudence suivantes réduisent le risque d'incendie :
Ne pas fumer et ne pas mettre de source de chaleur à proximité du carburant.
Ne jamais faire le plein de carburant avec le moteur en marche.
Couper le moteur et le laisser refroidir avant de faire le plein.
Ouvrir prudemment le bouchon du réservoir pour laisser s'échapper toute surpression éventuelle. Bien resserrer le bouchon de réservoir après remplissage. Avant de la mettre en marche, éloigner la machine de l'endroit où le remplissage a été effectué.

- Nettoyer le pourtour du bouchon de réservoir. Les impuretés dans le réservoir causent des problèmes de fonctionnement.
- Veiller à correctement mélanger le carburant en agitant le récipient avant de remplir le réservoir.
- Utiliser un bidon d'essence comportant un dispositif d'arrêt de remplissage automatique.

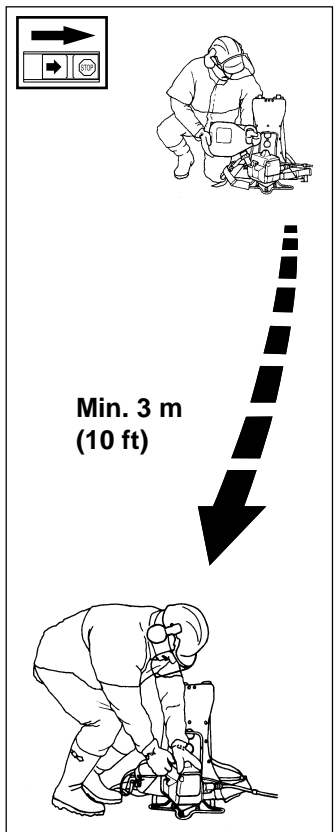

Gasolin Benzin Essence Gasolina Lit.	Oil • Öl Huile • Aceite Lit.
	4% (1:25)
5	0,20
10	0,40
15	0,60
20	0,80

MARCHE ET ARRÊT

Contrôles avant le démarrage

Pour plus de sécurité, suivre les recommandations suivantes!

- Contrôler la lame pour détecter d'éventuelles fissures au niveau des dents et du trou central, dues à l'usure ou à un serrage trop fort. Les raisons les plus fréquentes de la présence de fissures sont la formation de coins pointus lors de l'affûtage et l'utilisation d'une lame aux dents émoussées. En cas de fissures, mettre la lame au rebut.
- S'assurer que la bride de support ne présente pas de fissures par suite d'usure ou de serrage trop fort. En cas de fissures, mettre la bride de support au rebut!
- S'assurer que le contre-écrou n'a pas perdu sa capacité de blocage. Le contre-écrou doit résister à au moins 1,5 Nm. Le couple de serrage du contre-écrou est de 35-50 Nm.
- Contrôler le protège-lame afin de détecter d'éventuels dommages ou fissures. Remplacer le protège-lame s'il a subi des dommages ou s'il présente des fissures.
- Contrôler la protection contre les projections et la tête de coupe afin de détecter d'éventuels dommages ou fissures. Remplacer la protection contre les projections ou la tête de coupe si elles ont subi des dommages ou si elles présentent des fissures.
- Ne jamais utiliser la machine sans protège-lame ou sans protection contre les projections ou si les dispositifs de protection sont défectueux.

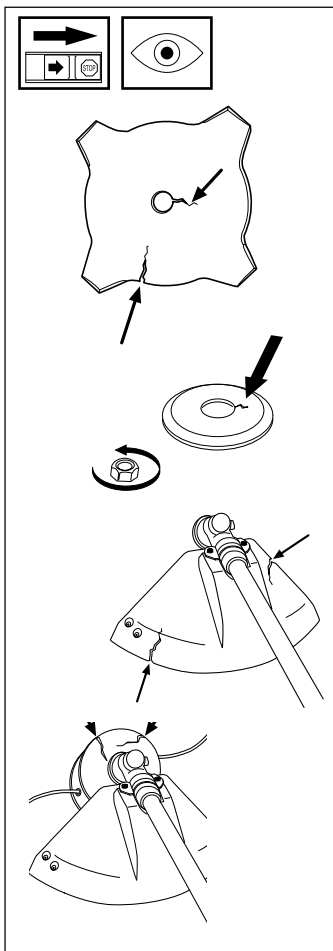

Marche et arrêt



AVERTISSEMENT!

Le carter d'embrayage complet et le tube de transmission doivent toujours être montés avant la mise en marche de la machine. Autrement, l'embrayage risque de se détacher et de provoquer des blessures personnelles graves.

Avant de la mettre en marche, toujours éloigner la machine de l'endroit où le remplissage a été effectué. Placer la machine sur une surface plane. S'assurer que l'outil de coupe ne risque pas de rencontrer un obstacle. Veiller à ce qu'aucune personne non autorisée ne se trouve dans la zone de travail pour éviter le risque de blessures personnelles graves. Distance de sécurité: 15 mètres.

Moteur froid

ALLUMAGE:

Ramener le contacteur d'arrêt en position de démarrage.

STARTER: Ramener le starter en mode starter.

POMPE A CARBURANT :

Appuyer sur la poche en caoutchouc de la pompe à carburant plusieurs fois jusqu'à ce que le carburant retourne dans le réservoir à travers le tuyau de carburant transparent.

Moteur chaud

Procéder de la même manière qu'en cas de moteur froid mais sans ramener le starter en mode starter. La position d'accélération de démarrage est obtenue en appuyant sur la pression d'accélération avant d'appuyer sur le bouton rouge près du bouton d'arrêt.

Arrêt

Pour arrêter le moteur, placer le contact d'arrêt sur la position d'arrêt.

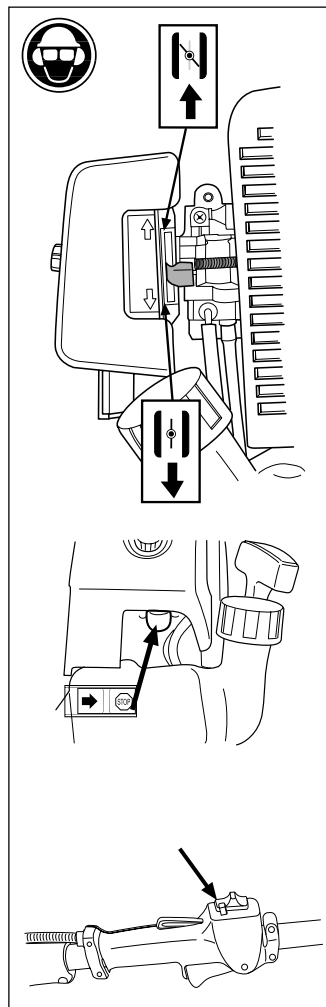

AVERTISSEMENT!

L'équipement de coupe commence immédiatement à tourner quand le moteur est démarré avec le starter ou la position d'accélération de démarrage.

Démarrage

Plaquer la machine contre le sol à l'aide de la main gauche (NOTER! Pas à l'aide du pied). Saisir ensuite la poignée de démarrage de la main droite et tirer lentement sur le lanceur jusqu'à ce qu'une résistance se fasse sentir (les cliquets d'entraînement grippent). Tirer ensuite énergiquement et rapidement sur le lanceur.

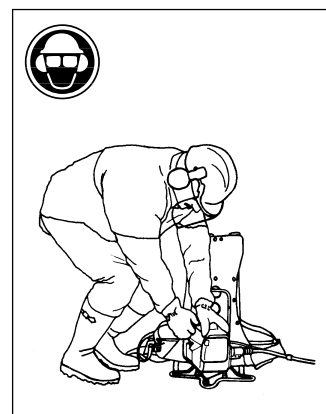

Remettre le starter en position initiale dès que le moteur s'allume et continuer les essais de démarrage jusqu'à ce que le moteur démarre. Au démarrage du moteur, donner rapidement les pleins gaz pour désactiver automatiquement l'accélération de démarrage.

NOTER! Ne jamais sortir entièrement la corde du lanceur et ne jamais lâcher la corde quand elle est complètement sortie afin de ne pas endommager la machine.

Carburateur

Les caractéristiques techniques de cette machine Husqvarna assurent des émissions de gaz nocifs réduites au minimum. Après 8-10 pleins, le moteur est "rodé". Pour s'assurer qu'il fonctionne correctement en libérant peu de gaz d'échappement après la période de rodage, il convient de demander au revendeur/atelier de service disposant d'un compte-tours d'effectuer un réglage fin du carburateur.



AVERTISSEMENT!

Il est indispensable de monter un carter d'embrayage complet et la tige de transmission avant de démarrer la machine, sinon l'embrayage risque de lâcher et de provoquer des blessures physiques.

Fonctionnement

- Le carburateur, par l'intermédiaire de l'accélérateur, régit le régime du moteur. Un mélange d'air/carburant s'effectue dans le carburateur. Ce mélange est réglable. Pour pouvoir bénéficier de la puissance maximale de la machine, ce mélange doit être correctement réglé.
- Le réglage du carburateur implique que celui-ci est adapté aux conditions locales, notamment les conditions climatiques., d'altitude, mais aussi à l'essence et au type d'huile 2-temps.

Réglage du ralenti (T)

- Vérifier que le filtre à air est propre. Si le ralenti est correctement réglé, la tête de coupe ne tourne pas. Si un réglage est nécessaire, fermer (sens horaire) la vis T avec le moteur en marche jusqu'à ce que le coupe-herbe commence à tourner (3400 t/min). Ouvrir (sens anti-horaire) la vis jusqu'à l'arrêt du coupe-herbe. Le régime de ralenti correct (env. 2600 t/min) est obtenu lorsque le moteur tourne régulièrement dans toutes les positions, avec une marge confortable jusqu'au nombre de tours où le coupe-herbe commence à tourner.

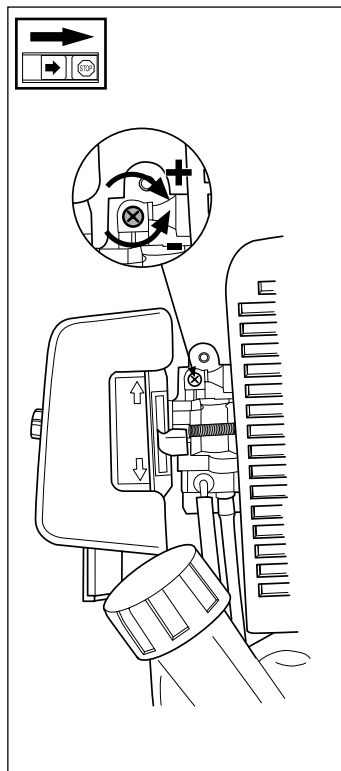

AVERTISSEMENT!

S'il est impossible de régler le régime de ralenti pour immobiliser la lame, contacter le service clientèle. Ne pas utiliser la machine tant qu'elle n'est pas correctement réglée ou réparée.

NOTER!

La machine ne doit être conduite aux pleins gaz que par courtes intervalles.

Silencieux

NOTER!

Certains silencieux sont dotés d'un pot catalytique. Voir "*Caractéristiques techniques*" pour déterminer si la machine est pourvue d'un pot catalytique.

Le silencieux est conçu pour réduire le niveau sonore de la machine et pour éloigner de l'utilisateur les gaz libérés par la machine. Les gaz d'échappement sont brûlants et peuvent produire des étincelles susceptibles de provoquer un incendie si les gaz sont dirigés vers des matériaux secs et inflammables. Certains silencieux sont équipés d'une grille antiflamme. Si la machine est équipée d'une telle grille, il convient de la nettoyer régulièrement avec une brosse en acier. Sur les silencieux sans pot catalytique, la grille doit être nettoyée et changée si nécessaire une fois par semaine. Sur les machines dont le silencieux est muni d'un pot catalytique, la grille devra être inspectée et nettoyée si nécessaire une fois par mois. Si la grille est abîmée, elle devra être remplacée. Si la grille est souvent bouchée, ceci peut être dû à un mauvais fonctionnement du pot catalytique. Contacter le revendeur pour effectuer un contrôle. Une grille antiflamme bouchée provoque la surchauffe de la machine et la détérioration du cylindre et du piston. Voir également "*Entretien*".

NOTER! Ne jamais utiliser la machine si le silencieux est en mauvais état.

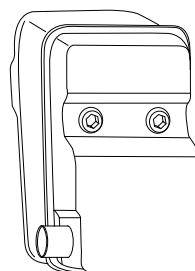
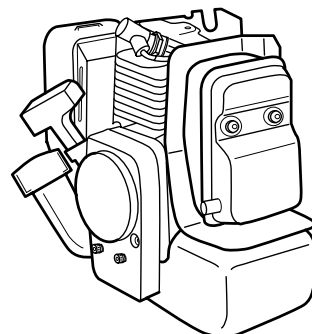
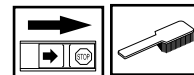

Circuit de refroidissement

Pour obtenir une température de service aussi basse que possible, le moteur est muni d'un circuit de refroidissement.

Le système de refroidissement se compose de:

1. Prise d'air au niveau du démarreur.
2. Ailettes de ventilation sur la roue volante.
3. Ailettes de refroidissement sur le cylindre.
4. Capot de cylindre (guide l'air froid vers le cylindre).

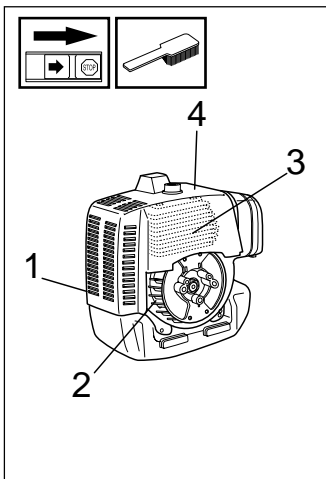

A l'aide d'une brosse, nettoyer le circuit de refroidissement une fois par semaine, en cas de conditions de service difficiles, plus souvent.

Un circuit de refroidissement encrassé ou obstrué entraîne une surchauffe du moteur pouvant résulter en des dommages au cylindre et au piston.

Filtre à air

Il faut régulièrement nettoyer le filtre à air de poussières et d'impuretés afin d'éviter:

- problèmes de carburateur
- problèmes de démarrage
- pertes de puissance
- usure anormale des composants du moteur
- consommation anormalement élevée

Nettoyer le filtre après 25 heures de service, ou plus souvent si les conditions de travail sont exceptionnellement poussiéreuses.

Nettoyage du filtre à air

Déposer le capot de filtre et retirer le filtre. Nettoyer le filtre avec de l'eau chaude savonneuse. S'assurer que le filtre est sec avant de le remonter. Un filtre ayant servi longtemps ne peut devenir entièrement propre. C'est pourquoi il faut remplacer le filtre régulièrement. Toujours remplacer un filtre endommagé.

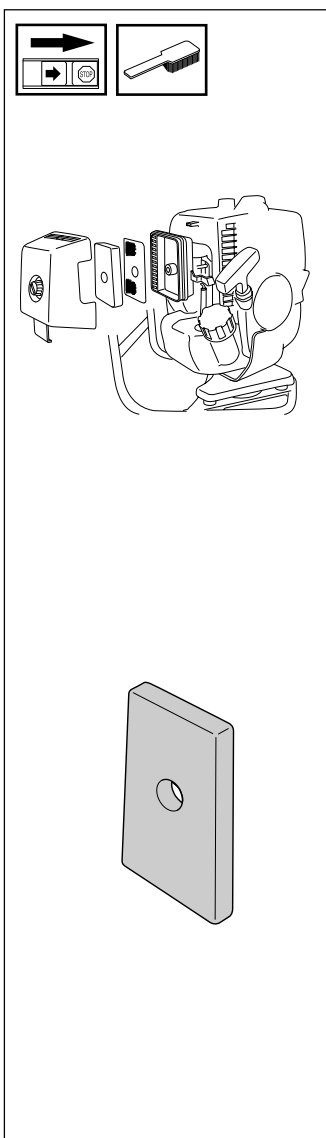

Arbre de transmission

L'arbre de transmission flexible est lubrifié avec une graisse spéciale. Il doit être lubrifié au moins toutes les 25 heures de marche. La graisse spéciale en tube est fournie avec la machine. Attention ! Ne jamais utiliser de graisse pour pignon de renvoi.

- Lever le bouton de verrouillage maintenant le carter de l'arbre de transmission au carter d'embrayage.

- Déposer l'attache maintenant le câble d'accélération à l'arbre de transmission.

- Extraire le carter d'arbre de transmission du carter d'engrenage.

- Extraire l'arbre de transmission du carter soit en le secouant, soit à l'aide d'une pince.

- Extraire de la graisse du tube. Enduire l'arbre avec un pinceau ou un chiffon.

- Remettre dans son carter l'arbre d'entraînement. Faire tourner celui-ci tout en l'enfonçant pour bien l'enclencher.

- Une fois l'arbre correctement monté dans son carter, l'extrémité de l'arbre doit se trouver à environ 10 mm à l'extérieur du bord du carter.

- Faire tourner l'arbre de transmission tout en l'enfonçant pour bien l'enclencher.

- Monter le carter d'arbre de transmission de sorte que le trou se place juste en dessous du bouton de verrouillage sur le carter d'embrayage..

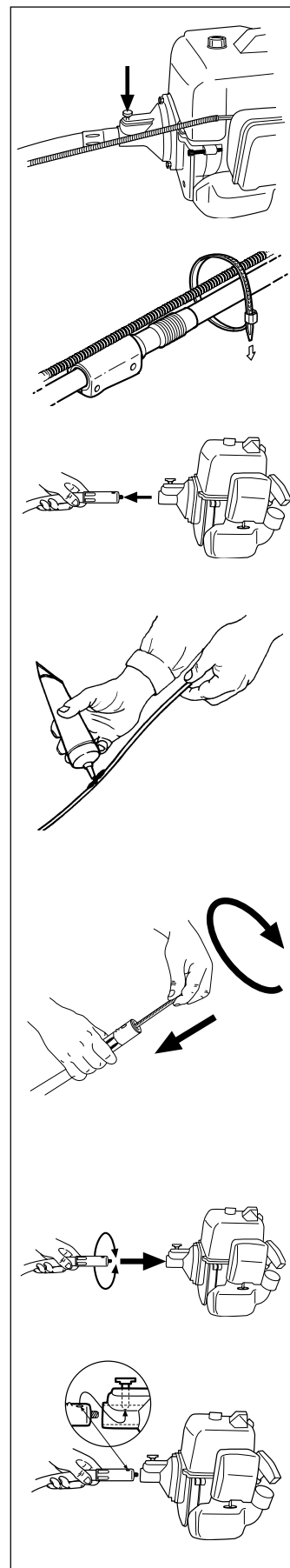

Engrenage angulaire

Depuis l'usine, l'engrenage angulaire est enduit de la quantité de graisse nécessaire. Toutefois, avant d'utiliser la machine, il convient de s'assurer que l'engrenage angulaire est au 3/4 rempli de graisse. Utiliser Husqvarna graisse spéciale. En général, il n'est pas nécessaire de remplacer le lubrifiant du carter, sauf en cas de réparations.

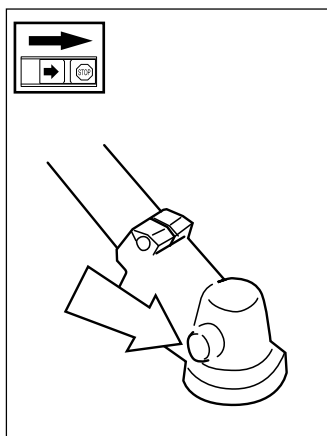

Bougie d'allumage

L'état de la bougie est conditionné par les facteurs suivants:

- Mauvais réglage du carburateur.
- Mauvais mélange de l'huile dans le carburant (trop d'huile ou huile inappropriée).
- Encrassement du filtre à air. Ces facteurs causent une déposition sur les électrodes de la bougie d'allumage, pouvant entraîner des problèmes de service et des difficultés de démarrage.

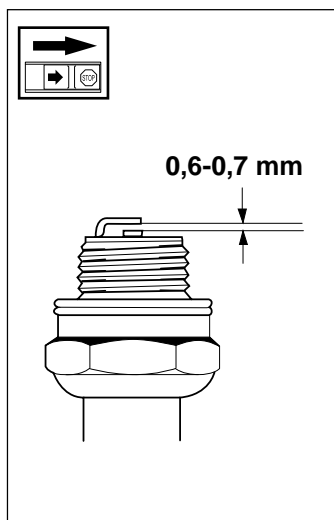

Si la puissance de la machine est réduite, si la machine est difficile à démarrer ou si le régime de ralenti n'est pas régulier, contrôler en premier lieu l'état de la bougie d'allumage, avant de prendre d'autres mesures.

Si la bougie est bouchée, la nettoyer et vérifier que la distance entre électrodes est bien de 0,6–0,7 mm. Il convient de remplacer la bougie après un mois de service, ou plus tôt si cela s'avère nécessaire. **NOTER!** Toujours utiliser le type de bougie recommandé! L'utilisation d'un mauvais type de bougie peut entraîner des avaries au niveau du cylindre et du piston.

Affûtage des couteaux et lames à herbe



AVERTISSEMENT!

Toujours arrêter le moteur avant d'entamer des travaux sur l'équipement de coupe. Celui-ci continue à tourner après avoir relâché l'accélérateur. S'assurer que l'équipement de coupe est entièrement immobilisé et retirer le câble de la bougie d'allumage avant d'effectuer des travaux sur l'équipement de coupe.

- Voir les instructions d'affûtage sur l'emballage de l'équipement de coupe.

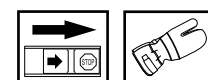

- La lame et le couteau sont affûtés à l'aide d'une lime plate à grades simples.
- Limer les tranchants de manière identique afin de conserver l'équilibre.

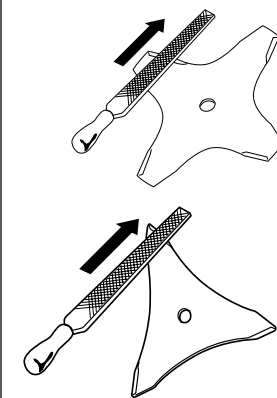

AVERTISSEMENT1

Si la lame est pliée, faussée, fissurée, cassée ou abîmée de toute autre façon, elle devra être jetée. Ne jamais essayer de redresser une lame faussée pour l'utiliser de nouveau. Utiliser uniquement des lames d'origine du modèle recommandé.

Schéma d'entretien

Ci-après, quelques instructions générales d'entretien.
Pour plus d'informations, contacter l'atelier de service.

Contrôles quotidiens

1. Nettoyer la machine extérieurement.
2. Vérifier que le harnais est intact.
3. Contrôler le bon fonctionnement du verrou d'accélérateur et de l'accélérateur
4. Contrôler le bon fonctionnement du contacteur d'arrêt.
5. S'assurer que l'équipement de coupe ne tourne pas lorsque le moteur tourne au régime de ralenti.
6. Nettoyer le filtre à air. Si nécessaire, le remplacer.
7. Contrôler que la protection est en bon état et qu'elle n'est pas fissurée.

Remplacer ces dispositifs s'ils ont subi des coups ou s'ils présentent des fissurations.
8. Vérifier le centrage de la lame, son affûtage et la présence d'éventuelles fissures. Une lame mal centrée provoque des vibrations pouvant endommager la machine.
9. S'assurer que la tête de coupe est intacte et qu'elle n'est pas fissurée. Au besoin, remplacer la tête de coupe.
10. Vérifier le serrage du contre-écrou.
11. S'assurer que le dispositif de protection de transport soit intact et qu'il est possible de correctement l'attacher.
12. Vérifier le serrage des écrous et des vis.

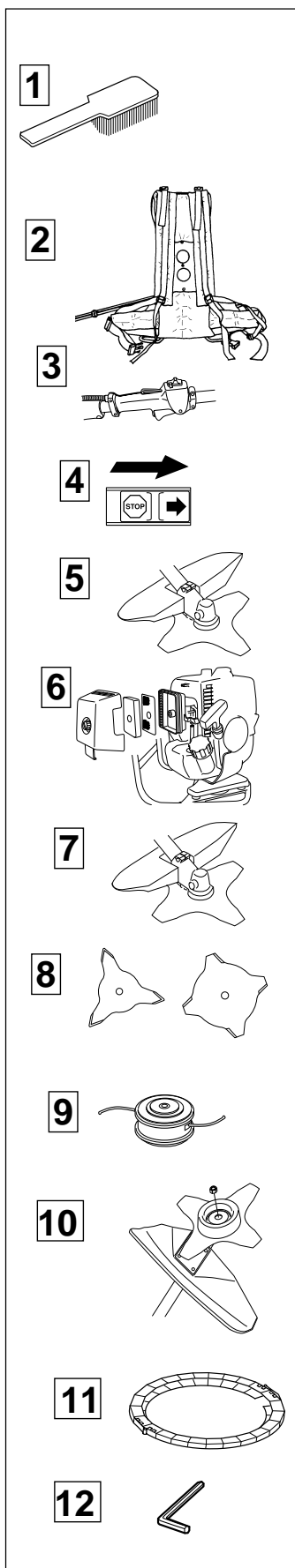

Contrôles hebdomadaires

1. Contrôler le démarreur, son lanceur et son ressort.
2. S'assurer que les isolateurs de vibrations soient intacts.
3. Nettoyer la bougie d'allumage extérieurement. Démontez la bougie et vérifiez la distance entre les électrodes. Au besoin, ajuster la distance de sorte qu'elle soit de 0,6–0,7 mm, ou remplacer la bougie.
4. Nettoyer les ailettes de ventilation de la roue volante.
5. Nettoyer ou remplacer la grille antiflamme du silencieux (ne concerne pas les silencieux munis d'un pot catalytique).
6. Nettoyer l'espace carburateur.
7. Nettoyer les brides de refroidissement du cylindre et s'assurer que la prise d'air auprès du démarreur ne soit pas obstruée.
8. Vérifier que l'engrenage angulaire est au 3/4 rempli de graisse. Au besoin, effectuer un remplissage d'appoint avec une graisse spéciale.

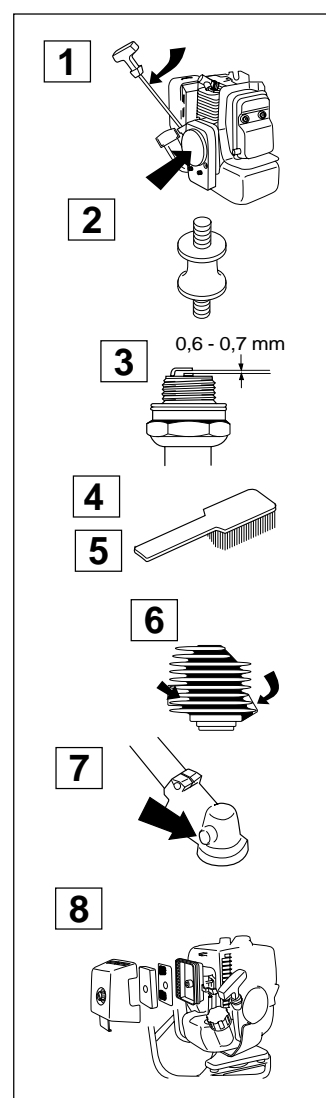

Contrôles mensuels

1. Nettoyer le réservoir à carburant.
2. Nettoyer le carburateur extérieurement, ainsi que l'espace autour du carburateur.
3. Nettoyer la roue du ventilateur, ainsi que l'espace autour.
4. Contrôler le filtre à carburant et les tuyaux à carburant, au besoin les remplacer.
5. Contrôler l'ensemble des câbles et des raccords.
6. Vérifier l'état d'usure de l'embrayage, le ressort d'embrayage, le tambour d'embrayage. Au besoin, effectuer des remplacements.
7. Remplacer la bougie d'allumage.

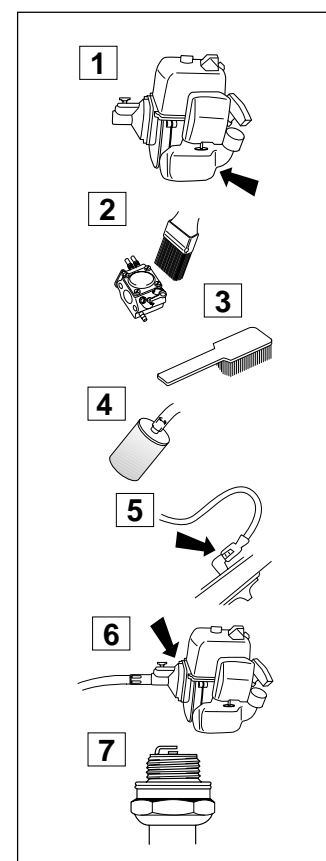

CARACTERISTIQUES TECHNIQUES

Caractéristiques techniques	142RB	152RB
Moteur		
Cylindrée, cm ³	41,5	50,2
Diamètre cylindre, mm	40	44
Course, mm	33	33
Régime de ralenti, tpm	2 600	2 600
Régime max.recommandé, tpm	10 400	10 400
Nombre de tours arbre sortant, tpm	8 060	8 060
Puissance max. moteur, selon ISO 8893	1,3kW/ 6 500 tpm	1,5kW/ 6 500 tpm
Silencieux avec pot catalytique	Non	Non
Système d'allumage réglé en fonction du régime	Non	Non
Grille antiflamme	Non	Non
Système d'allumage		
Fabricant/type de système d'allumage	Ikeda Denso	Ikeda Denso
Bougie d'allumage	NGK BPM6Y	NGK BPM6Y
Distance entre électrodes, mm	0,6-0,7	0,6-0,7
Carburant système de lubrification		
Fabricant/type de carburateur	Walbro WYJ	Walbro WYJ
Volume réservoir à carburant, litres	1,0	1,0
Poids		
Poids, sans carburant, équipement de coupe et dispositifs de sécurité, kg	11,5	11,5
Niveaux sonores		
Pression acoustique équivalente au niveau des oreilles de l'utilisateur, mesurée selon prEN 31806 et ISO 7917, dB(A), min./max.	97/98	97/98
Puissance acoustique équivalente mesurée selon prEN 31806 et ISO 10884, dB(A), min./max.	109/110	109/110
Niveaux de vibrations		
Niveau de vibrations au niveau des poignées mesuré selon prEN 31806 et ISO 7916, m/s		
Au ralenti, poignée gauche/droite, min.:	1,4/1,4	1,4/1,4
Au ralenti, poignée gauche/droite, max.:	1,4/1,4	1,4/1,4
A plein régime, poignée gauche/droite, min.:	1,5/2,3	1,5/2,3
A plein régime, poignée gauche/droite, max.:	11,5/9,0	11,5/9,0

NOTER!

Les mesures des niveaux sonores et de vibrations sont effectuées avec tous les équipements de coupe homologués de la machine. Le tableau indique les valeurs minimum et maximum.

Accessoires homologués	Type	Protection pour outil de coupe, n° de réf.
Trou central des lames/couteaux Ø 20 mm		
Axe de lame fileté M12		
Lame/couteau de désherbage	Multi 275-4 (Ø 275 4-dents) Multi 300-3 (Ø 300 3-dents)	531 00 77-01 531 00 77-01
Tête de coupe	Trimmy S II Trimmy H II Superauto III	531 00 77-01 531 00 77-01 531 00 77-01
Bol de garde	Fixe	-

Assurance de conformité UE (concerne seulement l'Europe)

(Directive 98/37/EC, Annexe II, A)

Nous, **Husqvarna AB**, S-561 82 Huskvarna, Suède, tél: +46-36-146500, déclarons, sous notre seule responsabilité, que le produit auquel se rattache la présente déclaration : débroussailleuses Husqvarna **140RB et 152RB** à partir des numéros de série de l'année de fabrication 1999 et ultérieurement (l'année est indiquée en clair sur la plaque d'identification et suivie d'un numéro de série) est conforme aux dispositions des DIRECTIVES DU CONSEIL :

- du 22 juin 1988 « directive machines » **98/37/EC**.
- du 3 mai 1989 « compatibilité électromagnétique » - **89/336/EC**, y compris les amendements actuellement en vigueur.

Les normes de référence suivantes ont été appliquées : **EN292-2, EN11806, ISO14865, ISO14740, CISPR 12**.

SMP Svensk Maskinprovning AB, Fyrisborgsgatan 3, S-754 50 Uppsala, Suède, a procédé à des tests de type facultatifs pour le compte de Husqvarna AB et délivré le certificat de contrôle n° **SEC/99/670 – 142RB, SEC/99/671 – 152RB**.

Huskvarna, le 13 août 1999

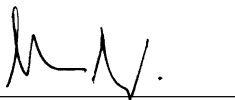

Anders Ströby, chef de produit





 **Husqvarna**