

Husqvarna



Master 46



GB

Operator's Manual

Read the operator's manual carefully and make sure that you understand the contents before using the lawnmower.

D

Betriebsanleitung

Diese Betriebsanleitung muß sorgfältig durchgelesen werden. Stellen Sie sicher, daß Sie deren Inhalt vor Verwendung des Rasenmähers verstehen.

F

Manuel de l'Utilisateur

Lire attentivement le manuel de l'utilisateur et veillez à bien comprendre son contenu avant d'utiliser la tondeuse.

NL

Handleiding voor de gebruiker

Lees de handleiding aandachtig door zodat u de inhoud goed begrijpt voordat u de grasmaaimachine in gebruik neemt.

N

Bruksanvisning

Les bruksanvisningen grundig og vær sikker på at du forstår innholdet før du bruker gressklipperen.

SF

Käyttöopas

Lue käyttöopas huolella ja varmista, että ymmärrät sen sisällön ennen kuin käytät tätä ruohonleikkuria.

S

Bruksanvisning

Läs bruksanvisning noggrannt och se till att du förstår innehållet innan du använder gräsklipparen.

DK

Brugsvejledning

Læs brugervejledningen grundigt, og sørg for at forstå indholdet, inden De tager plæneklipperen i brug.

E

Manual del operador

Lea el manual del operador con atención y asegúrese de que comprende el contenido antes de utilizar el cortacésped.

P

Manual do Operador

Leia cuidadosamente o manual do operador e certifique-se de que compreende todo o seu conteúdo antes de usar a máquina de cortar relva.

I







Manuale d'uso

Leggere con attenzione il manuale d'uso e accertarsi di capirne il contenuto prima di usare il tosaerba.

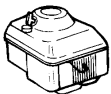
Technical data
Technische Daten
Données techniques
Technische gegevens

Tekniske data
Teknisiä tietojä
Tekniska data
Tekniske spesifikationer

Especificaciones técnicas
Dados técnicos
Dati Tecnici

	Master 46	
	Briggs & Stratton Sprint 375	Tecumseh Prisma
	23 Kg	23 Kg
	46 cm	46 cm
	3 35-65 mm	3 35-65 mm
	Lw 80.1 dB(A)	Lw 85.6 dB(A)
	Leq 6.19 m/s²	Leq 6.4 m/s²

GB

IMPORTANT! Read operating instructions carefully before using the mower. Fill the engine with oil. **The manufacturer reserves the right to carry out product modifications without further notice.**

Guarantee, complaint Guarantee and complaint matters are dealt with in accordance with the Sale of Goods Act. Further information may be obtained from your dealer or the supplier.

D

WICHTIG! Lesen Sie die Gebrauchsanweisung genau durch, bevor Sie den Rasenmäher verwenden. Füllen Sie Öl in den Motor. **Der Hersteller behält sich das Recht vor, ohne vorherige Anzeige Fabrikationsänderungen durchzuführen, die dem neuesten Stand der Technik entsprechen.**

Garantieab, wicklung Garantie- und Beanstandungsfragen werden durch das Verbraucherschutzgesetz und das Recht der Allgemeinen Geschäftsbedingungen geregelt. Genauere Informationen erhalten Sie beim Husqvarna Service Center

F

IMPORTANT! Lire la notice avec attention avant de mettre la tondeuse en service. Mettre de l'huile dans le moteur. **Le fabricant se réserve le droit de modifier sans préavis les produits.**

Garantie, réclamations: pour toutes questions de garantie et de réclamation, il convient de se référer à la garantie légale couvrant toutes les conséquences des défauts ou vices cachés. Pour plus amples informations, s'adresser à son revendeur agréé ou bien au fournisseur.

NL

BELANGRIJK! Lees de gebruiksaanwijzing nauwkeurig voordat u de grasmaaier in gebruik neemt. Vul de motor met olie. **De producent behoudt zich het recht voor, zonder kennisgeving wijzigingen in het produkt aan te brengen.**

Garantie, klachten

Garantie en klachten worden in overleg met de Husqvarna Dealer door de importeur beoordeeld.

N

VIKTIG! Les bruksanvisningen nøye før klipperen taes i bruk. Fyll olje på motoren. **Produsenten forbeholder seg retten til å gjøre produktendringer uten ytterligere varsel.**

Garanti, reklamasjon

Garanti- og reklamasjonsspørsmål reguleres av kjøpsloven.

SF

TÄRKEÄÄ! Lukekaa käyttöohje tarkasti ennen kuin leikkuri otetaan käyttöön. Täyttäkää moottorin öljysäiliö. **Valmistaja pidättää itselleen oikeuden tuotemuutoksiin ilman erillistä varoitusta.**

Takuu

Voimassa oleva laki määrittelee takuuta koskevat määräykset. Enemmän tietoja saat jälleenmyyjältäsi.

S

VIKTIGT! Läs bruksanvisningen noggrant innan klipperen tas i bruk. Fyll olja i motorn. **Tillverkaren förbehåller sig rätten att göra produktändringar utan föregående meddelande.**

Reklamation Reklamationsfrågor regleras för enskild konsument av Konsumentköplagen, och för näringsidkare enligt särskilda leveransvillkor. Närmare upplysningar lämnas av din återförsäljare eller av leverantören:
Husqvarna Skog & Trädgård
Telefon: 036-14 66 00

DK

VIKTIGT! Læs brugsanvisningen nøje inden klipperen tages i brug. Fyld olie på motoren. **Producenten forbeholder sig ret til produktændringer uden forudgående varsel.**

Garanti, reklamation

Garanti og reklamationsspørgsmål i overensstemmelse med Købeloven.

E

IMPORTANTE! Es muy importante que Vd. lea estas instrucciones con mucha atención antes de estrenar el cortacésped. **El fabricante se reserva el derecho de poder cambiar los productos sin aviso previo.**

Garantías y reclamaciones

En cuanto a asuntos que se refieren a garantías y reclamaciones, por favor dirigirse en primer lugar a su vendedor habitual y después al importador.

I

IMPORTANTE! Leggete accuratamente le istruzioni d'uso prima di cominciare ad usare il rasaerba. **Il produttore si riserva il diritto di effettuare modifiche al prodotto senza preavviso.**

Garanzia; reclami

Le questioni riguardanti la garanzia ed eventuali reclami vengono trattate al momento della vendita. Per ulteriori informazioni rivolgersi al proprio rivenditore o al fornitore.

P

IMPORTANTE! Ler minuciosamente o manual de instruções antes de utilizar o cortador. Encher óleo no motor. **O Produtor reserva-se o direito de fazer alterações no produto sem aviso prévio.**

Garantia, reclamações

As questões de garantia e reclamações são reguladas pela Lei das Compras Comerciais. Poderá obter mais informações dirigindo-se ao revendedor ou fornecedor.

GB - CONTENTS

1. Operator Presence Control (OPC Lever)
2. Upper Handle
3. Lower Handle
4. Recoil Starter
5. Bottle of oil
6. Operator's Manual
7. Rating Label
8. Warning Label
9. Throttle Control (if fitted)

D - INHALT

1. Motorbremsbügel
2. Holm, oben
3. Holm, unten
4. Anlassergriff
5. Ölflasche
6. Bedienungsanweisung
7. Produkttypenschild
8. Warnetikett
9. Gasgebek (falls installiert)

F - TABLE DES MATIÈRES

1. Etrier du frein moteur
2. Mancheron partie supérieure
3. Mancheron partie inférieure
4. Démarreur
5. Huile
6. Manuel d'utilisation
7. Plaquette d'identification
8. Etiquette d'avertissement
9. Commande Des Gaz (Si montée)

NL - INHOUD

1. Motorrembeugel
2. Boven-duwboom
3. Beneden-duwboom
4. Startgreep
- 5.olie
6. Gebruiksaanwijzing
7. Productlabel
8. Waarschuwingsetik
9. Gashendel (omdoemzaamwezig)

N - INNHOLD

1. Motorbremsbøyle
2. Håndtak, øvre
3. Håndtak, nedre
4. Starthåndtak
5. Olje
6. Bruksanvisning
7. Typeetiketten
8. Advarselsetikett
9. Gasskontroll (hvis klipperen er utstyrt med dette)

SF - SISÄLLYSLUETTELO

1. Moottorijarru
2. Kahva, ylempi
3. Kahva, alempi
4. Käynnistyskahva
5. Öljyllä
6. Käyttöohje
7. Tuotteen arvokilpi
8. Varoitusnimike
9. Kaasutin (jos asennettu)

S - INNEHÅLL

1. Motorbromsbygel
2. Handtag, övre
3. Handtag, nedre
4. Starthandtag
5. Olja
6. Bruksanvisning
7. Identifieringsetikett
8. Varningsetikett
9. Gasreglage (om sådant är monterat)

DK - INDHOLD

1. Motorbremsebøjle
2. Håndtag, øverste
3. Håndtag, nederste
4. Starthåndtag
- 5.olie
6. Brugsanvisning
7. Produktmærkat
8. Advarselsmærkat
9. Gasregulering (hvis dette er installeret)

E - CONTENIDO

1. Mando freno motor
2. Guía, parte superior
3. Guía, parte inferior
4. Palanca de arranque
5. Aceite
6. Instrucciones para el uso
7. Etiqueta indicadora del producto
8. Etiqueta de Advertencia
9. Control del regulador de velocidad del motor (si se monta)

P - LEGENDA

1. Arco do freio do motor
2. Cabo superior
3. Cabo inferior
4. Cabo de arranque
5. Óleo
6. Instruções de utilização
7. Etiqueta de Especificações do Produto
8. Etiqueta de Aviso
9. Controlo do Acelerador (se instalado)

I - INDICE CONTENUTI

1. Leva del freno motore
2. Manubrio superiore
3. Manubrio inferiore
4. Leva avviamento
5. Olio
6. Istruzione per l'uso
7. Etichetta con dati prodotto
8. Etichetta di pericolo
9. Comando acceleratore (se in dotazione)

(GB)	CARTON CONTENTS	(N)	KARTONGENS INNHOLD	(E)	CONTENIDO DE LA CAJA
(D)	KARTONINHALT	(SF)	PAKETIN SISÄLTÖ	(P)	LEGENDAS DOS DESENHOS
(F)	CONTENU DU CARTON	(S)	FÖRPACKNINGENS INNEHÅLL	(I)	CONTENUTO DEL CARTONE
(NL)	INHOUD	(DK)	KARTONINDHOLD		

A

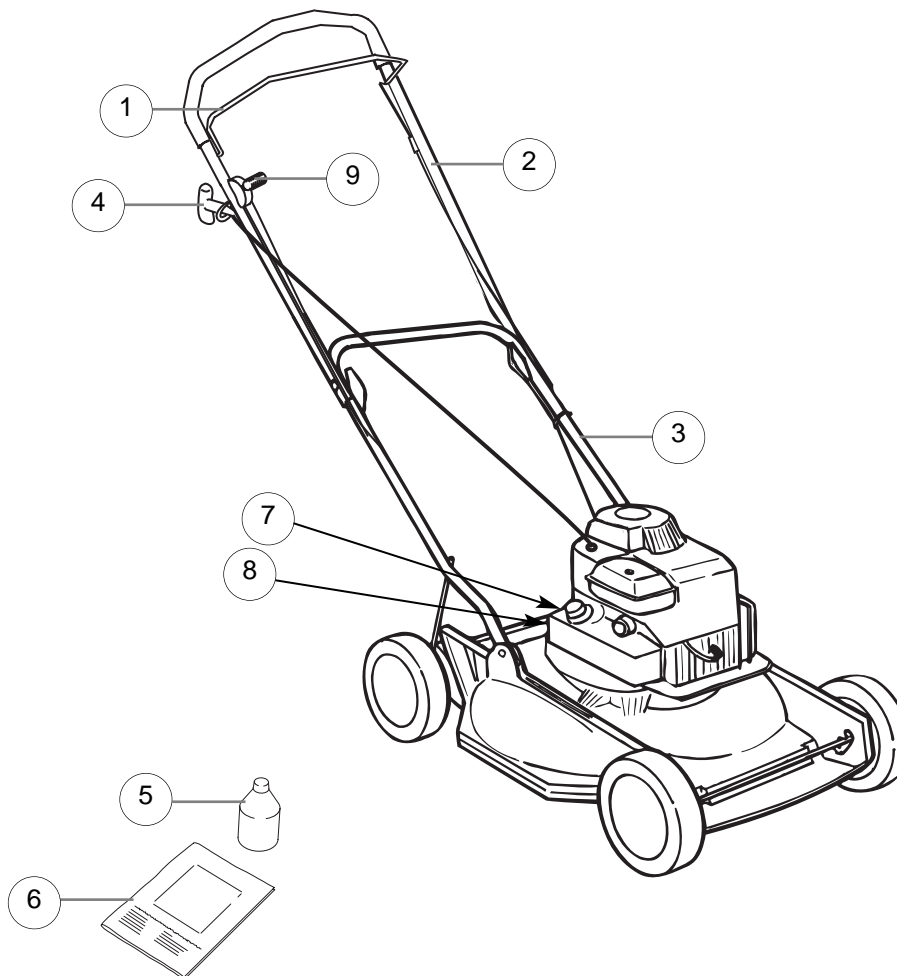

SAFETY PRECAUTIONS



If not used properly this lawnmower can be dangerous! This lawnmower can cause serious injury to the operator and others, the warnings and safety instructions must be followed to ensure reasonable safety and efficiency in using this lawnmower. The operator is responsible for following the warning and safety instructions in this manual and on the lawnmower.

Explanation of Symbols on your Husqvarna Master 46



Warning



Read the user instructions carefully to make sure you understand all the controls and what they do.



Always keep the lawnmower on the ground when mowing. Tilting or lifting the lawnmower may cause stones to be thrown out

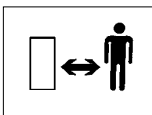

Keep bystanders away. Do not mow whilst people especially children or pets are in the mowing area



Beware of severing toes or hands. Do not put hands or feet near a rotating blade.



Disconnect the spark plug before attempting any maintenance, cleaning or adjustment, or if you are going to leave the lawnmower unattended for any period.



Blade continues to rotate after the machine is switched off. Wait until all machine components have completely stopped before touching them.

General

1. Never allow children or people unfamiliar with these instructions to use the mower. Local regulations may restrict the age of the operator.
2. Only use the lawnmower in the manner and for the functions described in these instructions.
3. Never operate the lawnmower when you are tired, ill or under the influence of alcohol, drugs or medicine.
4. The operator or user is responsible for accidents or hazards occurring to other people or their property.

Fuel Safety

WARNING - Petrol is highly flammable

- Store fuel in a cool place in a container specifically designed for the purpose. In general plastic containers are unsuitable
- refuel outdoors only and do not smoke while refuelling
- add fuel **BEFORE** starting the engine. Never remove the cap of the fuel tank or add fuel while the engine is running or when the engine is hot
- if petrol is spilled, do not attempt to start the engine but move the machine away from the area of spillage and avoid creating any source of ignition until petrol vapours have dissipated
- replace all fuel tanks and container caps securely
- move the product away from the fuelling area before starting

SAFETY PRECAUTIONS

Preparation

1. Do not mow barefoot or in open sandals. Always wear suitable clothing, gloves, and stout shoes.
2. The use of ear protection is recommended.
3. Make sure the lawn is clear of sticks, stones, bones, wire and debris; they could be thrown by the blade.
4. Before using always visually inspect to see that blades, blade bolts and cutter assembly are not worn or damaged. Replace worn or damaged blades together with their fixings in sets to preserve balance.
5. Have faulty silencers replaced.

Use

1. Do not operate the engine in a confined space where exhaust fumes (carbon monoxide) can collect.
2. Use the lawnmower only in daylight or good artificial light.
3. Avoid operating your lawnmower in wet grass, where feasible.
4. Take care in wet grass, you may lose your footing.
5. On slopes, be extra careful of your footing and wear non-slip footwear.
6. Mow across the face of slopes, never up and down.
7. Exercise extreme caution when changing direction on slopes.
8. Mowing on banks and slopes can be dangerous. Do not mow on **banks** or **steep** slopes.
9. Do not walk backwards when mowing, you could trip. Walk never run.
10. Never cut grass by pulling the mower towards you.
11. Release the Operator Presence control to stop the engine before pushing the mower across surfaces other than grass and when transporting the lawnmower to and from the area to be mowed.
12. Never operate the lawnmower with damaged guards or without guards in place.
13. Do not overspeed the engine or alter governor settings. Excessive speed is dangerous and shortens lawnmower life.
14. Disengage all blade and drive clutches before starting.
15. Always start the lawnmower carefully with feet well away from the blades.
16. Do not tilt lawnmower when starting the engine

17. Never pick up or carry a lawnmower while the engine is running
18. Spark plug wire may be hot - handle with care.
19. Do not attempt any maintenance on your lawnmower when the engine is hot.
20. Release the Operator Presence Control, to stop the engine, and wait until the blade has stopped:-
 - before leaving the mower unattended for any period.

21. Release the Operator Presence Control, to stop the engine, wait until the blade has stopped and disconnect the spark plug lead and wait until the engine has cooled:-
 - before refuelling;
 - before clearing a blockage;
 - before checking, cleaning or working on the appliance;
 - if you hit an object. Do not use your lawnmower until you are sure that the entire lawnmower is in a safe operating condition;
 - if the lawnmower starts to vibrate abnormally. Check immediately. Excessive vibration can cause injury.

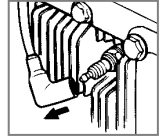

Maintenance and storage

1. Keep all nuts, bolts and screws tight to be sure the lawnmower is in safe working condition.
2. Replace worn or damaged parts for safety.
3. Only use the replacement blade, blade bolt, spacer and impeller specified for this product.
4. Never store the lawnmower with fuel in the tank inside a building where fumes can reach an open flame or spark.
5. Allow the engine to cool before storing in any enclosure.
6. To reduce fire hazard, keep the engine, silencer, battery compartment and fuel storage area free of grass, leaves or excessive grease.
7. If the fuel tank has to be drained, this should be done outdoors.
8. Be careful during adjustment of the machine to prevent entrapment of the fingers between moving blades and fixed parts of the machine.

PRODUCT RATING LABEL

A1

Product Number

Model Number

Serial Number.

Date of Purchase

Place of Purchase.

•PLEASE KEEP PROOF OF PURCHASE•

Your product is uniquely identified by a silver and black product rating label. To ensure you have full product information when obtaining spares or advice from one of our approved service centres or if you need to contact our customer service department you should make a note in the space provided of the information shown in Fig A1.

ASSEMBLY INSTRUCTIONS

1. Set the lower handlebar in place. **(B1)**
2. Insert the plastic plugs on both sides. **(B2)**
3. Assemble the upper handle. Note: washer between wing nut and handle. **(B3)**

Handlebar Stop

- **THE 2 HANDLEBAR STOPS MUST BE FITTED BEFORE USE**

1. In the packaging you will find 2 stops one marked **-H-** and one marked **-V-**.
2. To lock the handlebar in a fixed position, attach the stops as shown in the illustration **(B4)**.
3. Place **-H-** on the right side and **-V-** on the left side.

Recoil Starter

1. Disconnect the spark plug lead.

You must release the brake by pulling the OPC lever to the handle before pulling out the cord.

2. Pull the Operator Presence Control to release the brake on the engine. **(B5)**
3. Extend the pull cord fully.
4. Locate the cord in the pull cord guide positioned on handle **(B6)**.

Filling with Oil

1. Fill the engine with oil. A bottle of the correct amount of oil is included with the mower, SAE 30.

ADJUSTING THE CUTTING HEIGHT

1. Remove the spark plug lead before adjusting.
2. Move the axles between the notches to achieve the desired cutting height. **(C1) & (C2)**

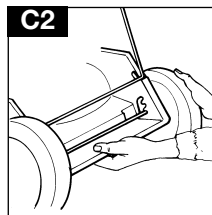
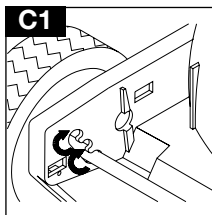
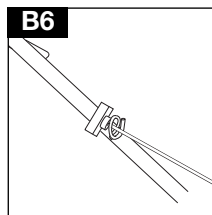
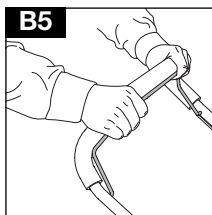
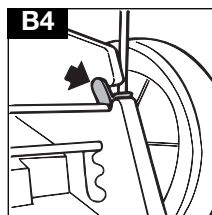
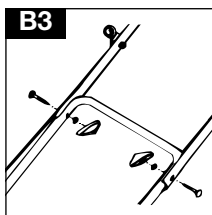
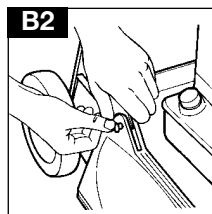
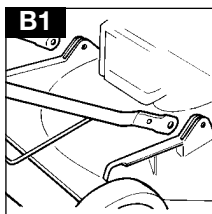

ENGINE NOTES

Oil

1. Check oil level periodically and after every five hours of operation.
2. Add oil as necessary to keep the level to the FULL mark on the dipstick.
3. Use a good quality SAE 30 four stroke oil.
4. **Briggs & Stratton (D1)**
To fill with oil:-
 - a. Remove oil filler cap.
 - b. Fill to the FULL mark on the dipstick.
- Change the oil after the first five hours operation and thereafter every 25 working hours.
5. **Tecumseh (D2)**
To fill with oil
 - a. Unscrew the oil filler plug.
 - b. Remember to pour the oil slowly.
 - c. Fill to the overflow point in the oil fill hole (D2).
 - d. Install oil fill plug. Tighten securely.
- Change oil after the first 2 hours of operation and then after every 25 working hours.

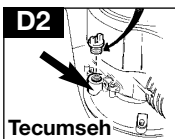
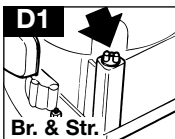

6. Always change the oil while the engine is warm - but not hot - never attempt any maintenance on a hot engine.

Petrol

1. Use fresh regular grade lead free petrol.
2. **NEVER USE LEADED PETROL**
Using leaded petrol will make the exhaust smoke and cause irreparable damage to engines fitted with a catalytic converter.
3. Do not fill the fuel tank when the engine is hot.
4. Do not fill the fuel tank while smoking.
5. Do not fill the fuel tank while the engine is running.
6. To avoid introducing dirt into the fuel system, wipe all grass and dirt from the petrol filler cap before unscrewing it.
7. It is recommended that you fill the tank through a funnel with a filter.
8. Wipe away spillages before starting.

Starting & Stopping

1. Place the mower on a flat surface free from grit, gravel, etc. Fill the tank with unleaded petrol, **do not mix with oil.** (E1 - Briggs & Stratton), (E2 - Tecumseh)
2. Do not fill with petrol while the engine is running. Any petrol spillage should be hosed away with water. Take care that water does not enter the engine.
3. Connect the spark plug lead.

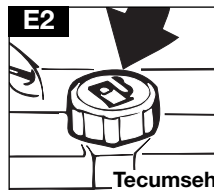
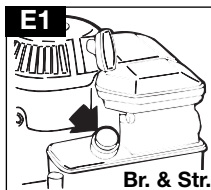

Throttle Control (if fitted)

Move the Throttle Control to the FAST '+' position before starting (G1).

1. **Starting the cold engine**
Push primer bulb firmly **3 times** before starting cold engine. (Also, if the engine has stopped because it has ran out of fuel, refuel engine and push primer **3 times**).(F1 - Briggs & Stratton), (F2 - Tecumseh)
2. **Starting the warm engine**
NOTE: Priming is usually unnecessary when restarting a warm engine. However, cool weather (55°F/13°C or below) may require priming to be repeated.
3. Pull the Operator Presence Control all the way to the upper handle before you start the engine. The lever must be held in position to keep the engine running. (G2)
4. **Releasing the Operator Presence Control will stop the engine within 3 seconds.**
5. Start the engine by pulling the starting handle firmly upwards. (G3)
6. **Stopping the engine**
Release the Operator Presence Control.

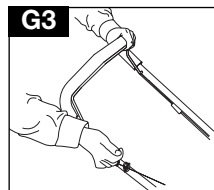
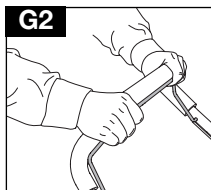
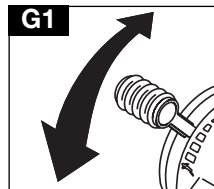
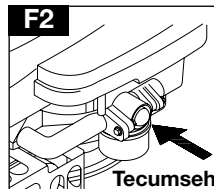
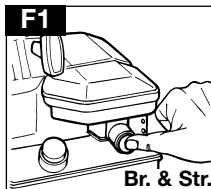

USE

Due to engine lubrication limitations, the mower should not be used on slopes in excess of 30°. **(H)**

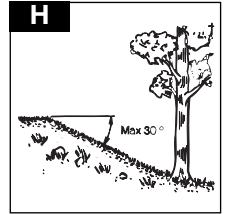

Before mowing objects such as twigs, toys and stones should be removed from the lawn. **(J)**

Avoid running the blade over foreign objects such as stones, roots, etc., as it may cause engine damage.

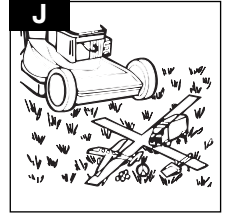

Mow the lawn twice weekly during the most active periods of growth.

Never cut more than 1/3 of the length of the grass, especially during dry periods. **(K)**

Mow with a high cutting height setting the first time.

Examine the result and lower the mower to the desired setting. Mow slowly or mow the grass twice if it is very long.

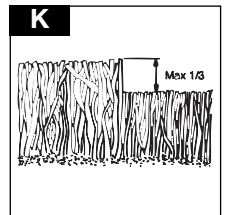

MAINTENANCE

Always remove the spark plug lead before repair, cleaning or maintenance work.

All nuts, bolts and screws should be checked for tightness after 5 hours use.

Check the oil.

Push the handle down to ground level when tilting the mower for cleaning purposes. This will avoid oil and fuel spillage.

Regularly

1. Hose down or brush off all grass, leaves, etc., from the mower. **(L)**
2. Check the oil level.

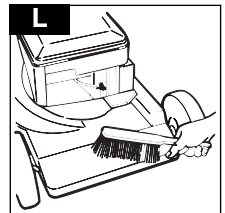

MAINTENANCE

Always handle the blade with care - sharp edges could cause injury.

USE GLOVES

Renew your metal blade after 50 hours mowing or 2 years whichever is the sooner - regardless of condition.

If the blade is cracked or damaged replace it with a new one.

ANNUALLY CARRY OUT THE FOLLOWING:

1. Sharpening and balancing the cutter blade.
Remove the spark plug lead. Remove the cutter blade and take it to a service workshop for sharpening and balancing. When reassembling the blade ensure that the retaining washer is flat and not dished, tighten the bolt to a torque of 35-40 Nm. **(M)**
2. Change the oil after each season or after 25 hours. Run the engine until warm.
Remove the spark plug lead. Remove the blade to gain access to the oil drain plug, open the drain plug underneath the mower and let the oil run out. Refit the plug and fill with new oil, SAE 30. **(N)**
3. The engine brake cable should always be adjusted to stop the engine within 3 sec. **CAUTION!** For adjustment contact your authorized service dealer. **(P)**
4. Remove cover and take out the air filter.
(Q1 & Q2 - Briggs & Stratton), (Q3 - Tecumseh)
5. Clean the filter with warm, soapy water and dry thoroughly. Add 2-3 spoons of oil, distributing evenly throughout the filter.

Transport

Remove the spark plug lead

Loosen the wire/cable from the handle before carefully folding it.

Avoid damaging the wire/cable

Empty the petrol tank.

The machine must be drained of oil and fuel when moving it by public transport.

Annually

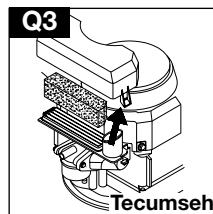
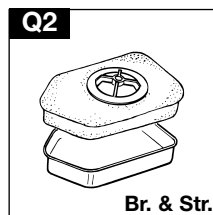
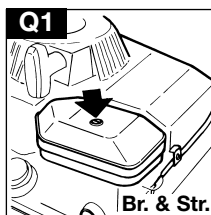
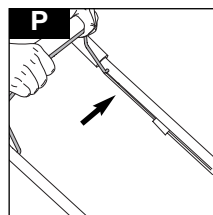
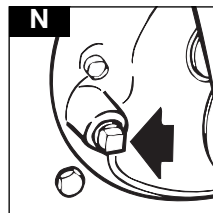
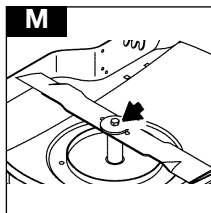

Service

When ordering spare parts, always quote the mower's product number. Always check oil level after service.

MAINTENANCE

At the End of the Mowing Season

1. Replace blade, bolts, nuts or screws, if necessary.
2. Clean your lawnmower thoroughly.
3. Ask your local Service Centre to clean the air filter thoroughly and carry out any service or repairs required.
4. Drain engine of oil and petrol.

Storing your Lawnmower

1. Do not store your lawnmower immediately after use.
2. Wait until the engine has cooled to avoid a potential fire hazard.
3. Clean your lawnmower
4. Store in a cool, dry place where your lawnmower is protected from damage.

Fault Finding

Engine Will Not Start

1. **Ensure Operator Presence Control is in the start position.**
2. Check that there is sufficient fuel in the tank and the cap air vent is clear.
3. Remove and dry the spark plug.
4. Petrol may be stale. Replace. Once petrol has been replaced, it may take a little time for fresh petrol to filter through.
5. Check that the blade bolt is tight. A loose bolt could cause difficult starting.
6. **If the engine will still not start, immediately disconnect the spark plug lead.**
7. **CONSULT YOUR LOCAL APPROVED SERVICE CENTRE.**

Lack of Engine Power and/or Overheating

1. Disconnect the spark plug lead and allow the engine to cool down.
2. Clean grass clippings and debris from around the engine and air inlets and the underside of the deck.
3. Clean the engine air filter (Ask your local Approved Service Centre to clean the engine air filter thoroughly).
4. Petrol may be stale replace. Once petrol has been replaced, it may take a little time for fresh petrol to filter through.
5. **If the engine still lacks power and/or is overheating, immediately disconnect the spark plug lead.**
6. **CONSULT YOUR LOCAL APPROVED SERVICE CENTRE.**

Excessive Vibration

1. Disconnect the spark plug lead.
2. Check that the blade is correctly fitted see page 6.
3. If the blade is damaged or worn replace it with a new one.
4. If vibration persists, turn the blade through 180° by first loosening the blade bolt, turning the blade and re-tightening the blade bolt.
5. **If vibration persists, immediately disconnect the spark plug lead.**
6. **CONSULT YOUR LOCAL APPROVED SERVICE CENTRE.**

Engine Maintenance Schedule

Follow the hourly or calendar intervals, whichever occur first. More frequent service is required when operating in adverse conditions

First 5 hours - Change oil.

Every 5 hours or daily - Check oil level. Clean finger guard. Clean around muffler.

Every 25 hours or every season - Change oil if operating under heavy load or high ambient temperature. Service air cleaner.

Every 50 hours or every season - Change oil. Inspect spark arrester, if equipped.

Every 100 hours or every season - Clean cooling system*. Replace spark plug.

* Clean more often under dusty conditions, or when airborne debris is present or after prolonged operation cutting tall, dry grass.

ENVIRONMENTAL INFORMATION

Electrolux Outdoor Products are manufactured under an Environmental Management System (ISO 14001) using, where practical, components manufactured in the most environmentally responsible manner, according to company procedures, and with the potential for recycling at the end of the products' life.

- Packaging is recyclable and plastic components have been labelled (where practical) for categorised recycling.
- Awareness of the environment must be considered when disposing of 'end-of-life' product.
- If necessary, contact your local authority for disposal information.

DISPOSAL OF FUELS AND LUBRICATING OILS

- Wear protective clothing when handling any fuels and lubricants.
- Avoid contact with skin.
- Remove petrol and engine oil before transporting the product.
- Contact your local authority for information of your nearest Recycling/Disposal Station.



Do NOT dispose of used fuels/oils with household waste



Waste fuels/oils are harmful, but can be recycled and should be disposed of through the recognised facilities.



Do NOT dispose of used fuels/oils to water.



Do NOT incinerate

MAINTENANCE

Service Recommendations

1. We strongly recommend that your product is serviced at least every twelve months, more often in a professional application.
2. Always use genuine Spare Parts.
3. Prepacked spares are available from most authorised stockists.
4. Further spares can be obtained by contacting your local Approved Service Centre.
5. If you have a problem with your machine contact your local Approved Service Centre ensuring you have full details of your product as described on the product rating label.
6. **Should it be necessary for work to be carried out by your Service Centre, it is important to take your complete petrol wheeled rotary lawnmower.**

To obtain service on your product simply telephone or visit your local Service Centre. Should you require service under the terms of our guarantee the Service Centre will require proof of purchase.

All of the centres stock genuine Spare Parts.

NOTE:

Our Service Repairers act on their own behalf and are not empowered to commit or legally bind Electrolux Outdoor Products in any manner whatsoever.

Guarantee and Guarantee Policy

If any part is found to be defective due to faulty manufacture within one year of original purchase, Electrolux Outdoor Products, through its Authorised Service Repairers will effect the repair or replacement to the customer free of charge providing:

- (a) The fault is reported directly to the Authorised Repairer.
- (b) Proof of purchase is provided.
- (c) The fault is not caused by misuse, neglect or faulty adjustment by the user.
- (d) The failure has not occurred through fair wear and tear.
- (e) The machine has not been serviced or repaired, taken apart or tampered with by any person not authorised by Electrolux Outdoor Products.
- (f) The machine has not been used for hire.
- (g) The machine is owned by the original purchaser.
- (h) The machine has not been used outside of the country for which it was specified.
- (i) The machine has not been used commercially.

- * This guarantee is additional to, and in no way diminishes the customers statutory rights.

Failures due to the following are not covered, therefore it is important that you read the instructions contained in this Operator's Manual and understand how to operate and maintain your machine:

Failures not covered by guarantee

- * Replacing worn or damaged blades
- * Failures as a result of not reporting an initial fault.
- * Failures as a result of sudden impact.
- * Failures as a result of not using the product in accordance with the instructions and recommendations contained in this Operator's Manual.
- * Machines used for hire are not covered by this guarantee.
- * The following items listed are considered as wearing parts and their life is dependent on regular maintenance and are, therefore not normally subject to a valid warranty claim: Blades, drive belts.
- * **Caution!**

Electrolux Outdoor Products does not accept liability under the warranty for defects caused in whole or part, directly or indirectly by the fitting of replacement parts or additional parts that are not either manufactured or approved by Electrolux Outdoor Products, or by the machine having been modified in any way.

Engine Servicing & Guarantee

The engine fitted to your lawnmower is guaranteed by the Engine Manufacturer.

SICHERHEITSMABNAHMEN



Bei nicht ordnungsgemäßer Verwendung kann dieser Rasenmäher gefährlich sein! Dieser Rasenmäher kann den Bediener und andere schwer verletzen; die Warnhinweise und Sicherheitsvorschriften müssen unbedingt beachtet werden, damit eine angemessene Sicherheit und Leistung beim Gebrauch dieses Rasenmähers gewährleistet werden kann. Der Bediener ist dafür verantwortlich, die in dieser Betriebsanleitung und am Rasenmäher gegebenen Warn- und Sicherheitshinweise zu beachten.

Erklärung der am Husqvarna Master 46 befindlichen Symbole



Achtung



Die Betriebsanleitung muß sorgfältig durchgelesen werden, um sicherstellen zu können, daß alle Steuerelemente und deren Funktion verstanden werden.



Der Rasenmäher muß während des Mähens immer auf dem Boden bleiben. Durch Kippen oder Anheben des Rasenmähers können Steine fortgeschleudert werden.

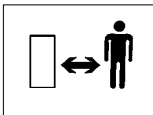

Es dürfen sich keine Personen in der Nähe befinden. Es darf nicht gemäht werden, wenn sich Personen, insbesondere Kinder, oder Haustiere im Mähbereich befinden.



Nehmen Sie sich davor in acht, daß der Rasenmäher nicht in Ihre Zehen oder Hände schneiden kann. Hände oder Füße dürfen sich nicht in der Nähe des rotierenden Messers befinden.



Die Zündkerzenzuleitung muß getrennt werden, bevor Wartungsarbeiten, Reinigungen oder Einstellungen ausgeführt werden oder der Rasenmäher unbeaufsichtigt bleibt.



Das Messer wird sich noch weiterdrehen, nachdem die Maschine ausgeschaltet wurde. Warten, sie bis alle Maschinenteile zum vollständigen Stillstand gekommen sind, bevor diese berührt werden.

Allgemeines

1. Kinder oder Personen, die nicht mit der ordnungsgemäßen Benutzung dieses Rasenmähers vertraut sind, dürfen auf keinen Fall den Rasenmäher benutzen. Örtliche Vorschriften enthalten ggf. Altersbeschränkungen.
2. Den Rasenmäher nur in der in dieser Betriebsanleitung beschriebenen Art und Weise und nur für den vorgesehenen zweck verwenden.
3. Den Rasenmäher nie verwenden, wenn Sie müde oder krank sind oder unter dem Einfluß von Alkohol, Drogen oder Arzneimitteln stehen.
4. Der Bediener oder Benutzer ist für Unfälle anderer Personen, und für die Gefahr, der sie oder deren Eigentum ausgesetzt werden, verantwortlich.

Angaben zur Sicherheit bei der Verwendung von Kraftstoff

ACHTUNG - Benzin ist leicht entzündbar

- Kraftstoff an einem kühlen Ort in einem Behälter, der speziell für diesen Zweck vorgesehen ist, aufbewahren. Im allgemeinen sind Plastikbehälter nicht geeignet.
- Nur draußen auftanken und während des Nachfüllens nicht rauchen.
- Kraftstoff einfüllen, **BEVOR** der Motor gestartet wird. Niemals den tankdeckel entfernen oder Kraftstoff einfüllen, während der Motor läuft oder noch heiß ist.
- Falls Benzin verschüttet wird, darf der Motor nicht gestartet werden. Die Maschine muß vom Bereich, in dem das Benzin verschüttet wurde, entfernt werden; es muß darauf geachtet werden, daß keine Entflammungsmöglichkeit geschaffen wird, bis sich die Benzindämpfe vollständig aufgelöst haben.
- Alle Kraftstofftank- und Behälterdeckel wieder an ihrer korrekten Position anbringen.
- Den Rasenmäher vor dem Starten vom Bereich, an dem er aufgetankt wurde, entfernen.

SICHERHEITSSMAßNAHMEN

Vorbereitung

1. Nicht barfuß oder mit offenen Sandalen mähen. Immer geeignete Kleidung, Handschuhe und feste Schuhe tragen.
2. Es wird empfohlen, einen Gehörschutz zu tragen.
3. Sicherstellen, daß keine Stecken, Steine, Knochen, Draht oder Schutt auf dem Rasen liegen; sie könnten durch das Messer fortgeschleudert werden.
4. Vor der Benutzung des Rasenmähers muß immer eine Sichtprüfung ausgeführt werden, um sicherstellen zu können, daß die Messer, Messerbefestigungsschrauben und das Schneidwerk nicht abgenutzt oder beschädigt sind. Abgenutzte oder beschädigte Messer müssen zusammen mit ihren Befestigungen als ganze Sätze ausgewechselt werden, um das Gleichgewicht beizubehalten.
5. Fehlerhafte Schalldämpfer auswechseln lassen.

Verwendung

1. Den Motor nicht in einem geschlossenen Bereich laufen lassen, wo sich Abgase (Kohlenmonoxid) ansammeln können.
2. Den Rasenmäher nur bei Tageslicht oder guter künstlicher Beleuchtung verwenden.
3. Rasenmäher sollten, wenn möglich, nicht in nassem Gras verwendet werden.
4. In nassem Gras ist Vorsicht geboten, da Sie leicht Ihren Halt verlieren können.
5. An Hängen muß sichergestellt werden, daß Sie einen sicheren Halt haben und rutschfeste Schuhe tragen.
6. Hänge nie von oben nach unten, sondern immer quer zum Hang mähen.
7. Seien Sie besonders vorsichtig, wenn Sie die Richtung am Hang ändern.
8. Das Mähen an Bänken und Hängen kann gefährlich sein. Nicht an **Bänken** oder **steilen** Hängen mähen.
9. Beim Mähen nicht rückwärtsgehen, da Sie stolpern könnten. Beim Mähen nur gehen, niemals laufen.
10. Beim Mähen den Rasenmäher nie in Ihre Richtung ziehen.
11. Den Motor ausschalten, bevor er über andere Oberflächen als Gras geschoben oder zu und vom zu mähenden Bereich transportiert wird.
12. Den Rasenmäher niemals mit beschädigten oder nicht angebrachten Schutzvorrichtungen verwenden.
13. Den Motor nicht überdrehen oder die Reglereinstellungen ändern. Eine übermäßige Geschwindigkeit ist gefährlich und reduziert die Nutzungsdauer des Rasenmähers.
14. Vor dem Starten alle Messer- und Antriebskupplungen lösen.
15. Den Rasenmäher immer vorsichtig starten und dabei sicherstellen, daß sich Ihre Füße weit weg von den Messern befinden.
16. Den Rasenmäher beim Starten des Motors nicht kippen.
17. Einen Rasenmäher niemals anheben oder tragen, wenn der Motor noch läuft.
18. Die Zündkerzenzuleitung kann heiß sein - deshalb ist beim Umgang damit Vorsicht geboten.

19. Es dürfen keine Wartungsarbeiten an Ihrem Rasenmäher ausgeführt werden, solange der Motor noch heiß ist.
20. Den Motor ausschalten und warten, bis das Messer zum vollständigen Stillstand gekommen ist:
 - bevor der Rasenmäher unbeaufsichtigt bleibt.

21. Den Motorbremsbügel zum Stoppen des Motors loslassen. Warten, bis das Messer zum vollständigen Stillstand gekommen ist, die Zündkerzenleitung trennen und warten, bis der Motor abgekühlt ist:

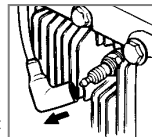

- bevor Benzin nachgefüllt wird;
- bevor eine Blockierung entfernt wird;
- bevor der Rasenmäher überprüft oder gereinigt wird oder Arbeiten daran ausgeführt werden;
- wenn Sie einen Gegenstand treffen. Der Rasenmäher darf erst dann wieder verwendet werden, wenn absolut sichergestellt wurde, daß sich der gesamte Rasenmäher in einem sicheren Betriebszustand befindet;
- wenn der Rasenmäher anfängt, ungewöhnlich stark zu vibrieren. In diesem Falle muß er sofort überprüft werden. Ein übermäßiges Vibrieren kann Verletzungen verursachen.

Wartung und Lagerung

1. Alle Muttern, Bolzen und Schrauben müssen fest angezogen sein, damit ein sicherer Betriebszustand des Rasenmähers gewährleistet ist.
2. Abgenutzte oder beschädigte Teile müssen für einen sicheren Zustand ausgewechselt werden.
3. Nur für dieses Produkt spezifizierte Messer, Messerbefestigungsschrauben, Distanzscheiben und Gebläserad beim Auswechseln verwenden.
4. Den Rasenmäher niemals mit Kraftstoff im Tank in einem Gebäude abstellen, wo Dämpfe eine offene Flamme oder einen Funken erreichen können.
5. Der Motor muß zuerst abgekühlt sein, bevor der Rasenmäher in einen geschlossenen Bereich gestellt wird.
6. Um die Brandgefahr zu reduzieren, müssen Motor, Schalldämpfer, Gehäuse und Kraftstoffaufbewahrungsbereich frei von Gras, Blättern oder übermäßig viel Schmierfett gehalten werden.
7. Falls der Kraftstofftank entleert werden muß, sollte dies draußen geschehen.
8. Bei der Einstellung des Rasenmähers darauf achten, daß Sie Ihre Finger nicht zwischen den beweglichen Messern und feststehenden Teilen der Maschine einklemmen.

Gemäß den Vorschriften zur Lärmverhütung dürfen Rasenmäher werktags nicht von 13.00 Uhr bis 15.00 Uhr und von 19.00 Uhr bis 7.00 Uhr und auch nicht an Sonn- und Feiertagen verwendet werden. Bitte beachten Sie außerdem mögliche zusätzliche örtliche Vorschriften.

Produkttypenschild

A1

Produktnummer

Modellnummer

Seriennummer

Kaufdatum

Kaufort

•Bewahren Sie bitte einen Kaufnachweis auf•

Ihr Produkt ist durch ein silberfarbiges und schwarzes Produkttypenschild gekennzeichnet. Damit sichergestellt werden kann, daß Sie über alle Produktangaben verfügen, wenn Sie Ersatzteile bestellen wollen, Rat von einer unserer zugelassenen Kundendienstzentralen benötigen oder sich mit Husqvarnas eigener Kundendienstabteilung in Verbindung setzen, sollten Sie im zur Verfügung stehenden Platz Notizen der in Abbildung A1 gezeigten Angaben machen.

MONTAGEANWEISUNGEN

1. Befestigen Sie den unteren Griff in der Befestigungsvorrichtung. **(B1)**
2. Drücken Sie auf beiden seiten die Plastikknöpfe ein. **(B2)**
3. Montieren Sie den oberen Handgriff. Denken Sie an die Unterlegscheibe zwischen Mutter und Handgriff. **(B3)**

Griffstangensperre

DIE BEIDEN GRIFFSTANGENSPERREN MÜSSEN VOR DER VERWENDUNG ANGEBRACHT WERDEN

1. In der Verpackung werden Sie 2 Sperren, eine mit der Markierung **-H-**, die andere mit der Markierung **-V-** finden.
2. Die Sperren müssen gemäß Abbildung **(B4)** angebracht werden, um die Griffstange in einer bestimmten Position festzustellen.
3. **-H-** auf der rechten Seite und **-V-** auf der linken Seite anbringen.

Zugstarter

1. Die Zündkerzen zuleitung trennen.

Die Bremse muß durch Ziehen des OPC-Bügels zum Griff gelöst werden, bevor die Schnur herausgezogen wird.

2. Die Bedienerpräsenz-Kontrollvorrichtung (OPC) ziehen, um die Bremse am Motor zu lösen. **(B5)**
3. Das starterseil so weit wie möglich herausziehen.
4. Das seil an der führung des starterseils am Griff festmachen **(B6)**.

Ölauffüllung

1. Füllen Sie Öl in den Motor. Eine Flasche mit der notwendigen Ölmenge ist dem Rasenmäher beigelegt, SAE 30.

EINSTELLUNG DER SCNITTHÖHE

1. Entfernen Sie das Zündkabel, bevor Sie die Höheneinstellung verändern.
2. Ziehen Sie das Rad aus der Nut um die gewünschte Position einzustellen. **(C1) & (C2)**

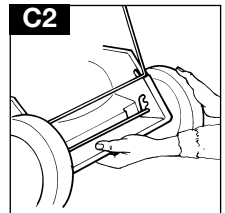
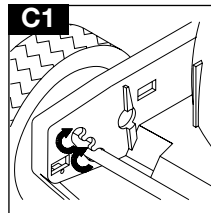
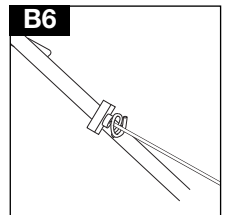
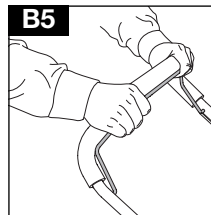
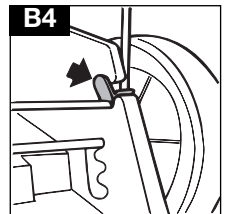
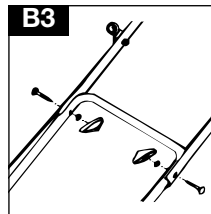
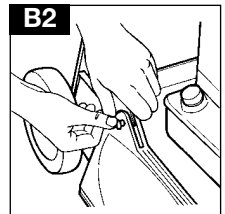
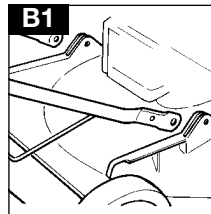

ANGABEN ZUM MOTOR

- Öl**
- Den Ölstand regelmäßig und nach jeweils 5 Betriebsstunden überprüfen.
 - Je nach Erfordernis Öl hinzufügen, um den Ölstand auf der VOLL-Markierung am Pegelstab zu halten.

- Ein hochwertiges SAE 30 Viertaktöl verwenden.
- Briggs & Stratton (D1)**
Wenn Öl nachgefüllt werden muß:
a. Den Öleinfüllverschluß entfernen.
b. Öl bis zur VOLL-Markierung am Pegelstab einfüllen.

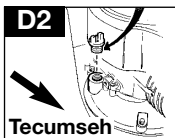
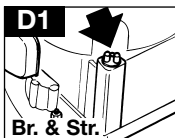

- Tecumseh (D2)**
Beim Einfüllen von Öl
a. Öleinfülldeckel abschrauben.
b. Öl immer langsam einfüllen.
c. Bis zum Überlaufpunkt im Öleinfüllloch füllen (D2).
d. Öleinfülldeckel wieder einsetzen. Sorgfältig festschrauben.
- Ölwechsel nach den ersten 2 Betriebsstunden, danach alle 25 Arbeitsstunden.

- Das Öl immer dann wechseln, wenn der Motor noch warm - jedoch nicht heiß - ist. Es dürfen niemals Wartungsarbeiten bei heißem Motor ausgeführt werden.

Benzin

- Frisches bleifreies Normalbenzin verwenden.
- NIEMALS VERBLEIETES BENZIN VERWENDEN**
Bei Verwendung von verbleitem Benzin wird der Auspuff rauchen; außerdem würde dies zu einer irreparablen Beschädigung von Motoren, die mit einem Katalysator versehen sind, führen.
- Den Kraftstofftank nicht füllen, wenn der Motor heiß ist.
- Während des Auffüllens des Tanks darf nicht geraucht werden.
- Den Kraftstofftank nicht füllen, während der Motor läuft.
- Damit kein Schmutz in das Kraftstoffsystem gelangen kann, muß Gras und Schmutz vom Benzineinfüllverschluß entfernt werden, bevor dieser aufgeschraubt wird.
- Es wird empfohlen, den Tank mittels Trichter mit Filter zu füllen.
- Vor dem Starten des Motors muß verschüttetes Benzin entfernt werden.

STARTEN UND STOPPEN

- Den Rasenmäher auf eine ebene Fläche, jedoch nicht auf Splitt, Sand und Kies u.ä., stellen. Den Kraftstofftank mit bleifreiem Benzin auffüllen, **kein Benzin-Ölgemisch verwenden!** (E1 - Briggs & Stratton), (E2 - Tecumseh)

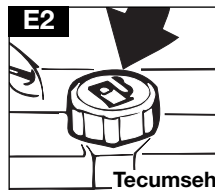
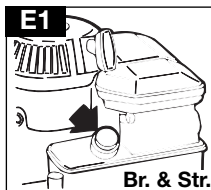

- Nie bei laufendem Motor Benzin nachfüllen. Eventuelle Benzintropfen mit Wasser entfernen. Achten sie darauf, daß kein wasser in den motor kommt.

- Schließen Sie das Zündkerzenkabel an.

Gasgebelk (falls installiert)

Den Gashebel vor dem Starten auf SCHNELL '+' einstellen. (G1)

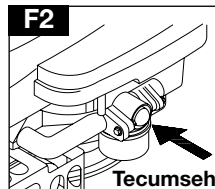
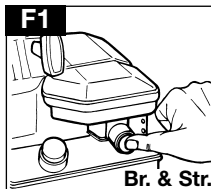

1. Start des kalten motors

Vor dem Start eines kalten Motors Primer dreimal drücken. (Auch wenn der Motor wegen Kraftstoffmangels stehengeblieben ist, Kraftstoff nachfüllen und Primer dreimal drücken.) (F1 - Briggs & Stratton), (F2 - Tecumseh)

2. Start des warmen motors

HINWES: Beim start eines warmen Motors ist Vorpumpen normalerweise unnötig. Bei kaltem Wetter (13°C oder darunter) kann allerdings wiederholtes Vorpumpen notwendig sein.

- Vor Motorstart den Motorbrems bügel bis zur oberen Griffstange ziehen und ihn in dieser position zwecks Motorlauf belassen (G2)

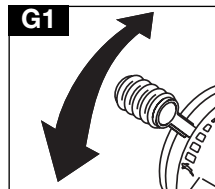

- Beim loslassen des Motorbremsbügels kommt der Motor nach 3 Sekunden zum Stillstand.**

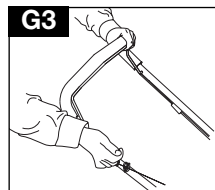
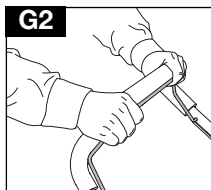

- Starten Sie den Motor, indem Sie den Starthebel schnell nach oben ziehen. (G3)

6. Anhalten des Motors

Motorbremsbügel loslassen.

VERWENDUNG

Der Rasenmäher sollte nicht in einem Gelände benützt werden, das eine Neigung von mehr als 30 Grad besitzt. In solchen Fällen können Schmierungsprobleme am Motor auftreten **(H)**.

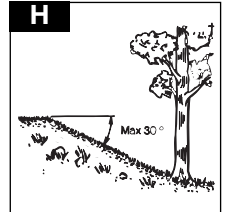

Bevor mit dem Mähen begonnen wird, müssen Zweige, Spielzeuge, Steine usw. von der Rasenfläche entfernt werden. **(J)**

Vermeiden Sie, daß das Messer mit Fremdkörpern wie Steinen, Wurzeln u. ä. in Berührung kommt, da dies zu einer Verbiegung der Motorwelle führen kann.

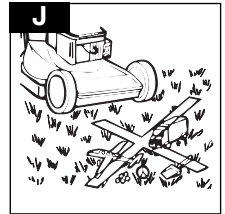

Mähen Sie das Gras bei starkem Wachstum zweimal wöchentlich.

Mähen Sie niemals mehr als 1/3 der Graslänge. Dies gilt besonders für trockene Perioden. **(K)**

Mähen Sie beim ersten Mal mit einer hohen Schnitthöhe. Überprüfen Sie danach das Resultat und stellen Sie dann die gewünschte Schnitthöhe ein. Ist das Gras besonders hoch, fahren Sie langsam mit dem Rasenmäher. Mähen Sie gegebenenfalls zweimal.

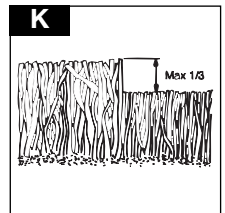

WARTUNG

Ziehen Sie immer den Zündkerzenstecker ab, bevor Sie mit der Reparatur, Reinigung oder mit Wartungsarbeiten beginnen.

Nach den ersten 5 Betriebsstunden alle Schrauben und Muttern überprüfen. Ölstand kontrollieren.

Für Reinigungszwecke den Handgriff des Mähers nach unten drücken, um den Rasenmäher zu kippen. Dies verhindert das Auslaufen von Öl oder Benzin.

Regelmässige Wartung

1. Den Rasenmäher regelmässig von Gras und Schmutz befreien. **(L)**
2. Ölstand kontrollieren.

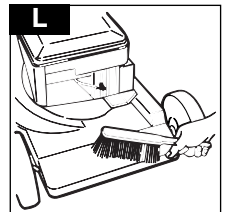

WARTUNG

Beim Umgang mit dem Messer ist immer Vorsicht geboten - scharfe Kanten können Verletzungen verursachen.

HANDSCHUHE VERWENDEN

Das Metallmesser muß nach 50

Betriebsstunden oder 2 Jahren, je nachdem, welches eher zutrifft, ausgewechselt werden.

Dies trifft auch dann zu, wenn das Messer noch in gutem Zustand ist.

Wenn das Messer abgenutzt oder beschädigt ist, muß es durch ein neues Messer ersetzt werden.

Fährliche Wartungsarbeiten

1. Schleifen und Auswuchten des Messers. **(Achtung: Vor Demontage des Messers Zündkabel von der Zündkerze entfernen).** Schrauben Sie das Messer ab und bringen sie diese in eine Service-Werkstatt. Bei der Montage die Schrauben richtig anziehen. Drehmoment: 35–40 Nm. **(M)**
2. Wechseln Sie das Öl nach jeder Saison bzw. nach spätestens 25 Betriebsstunden. **Ziehen Sie das Zündkerzenkabel ab.** Die Ölablassschraube entfernen und das Öl ablassen, während der Motor noch warm ist. Drehen Sie die Ablass-Schraube wieder zu und füllen sie neues Öl nach, SAE 30. **(N)**
3. Das Motorbremskabel ist immer so einzustellen, daß der Motor nach 3 Sekunden zum Stillstand kommt. **ZUR BEACHTUNG!** Einstellung von einer Vertragswerkstatt vornehmen lassen. **(P)**
4. Lösen Sie die Schraube, nehmen Sie den Deckel ab und nehmen Sie den Filtereinsatz heraus. **(Q1 & Q2 - Briggs & Stratton), (Q3 - Tecumseh)**
5. Reinigen Sie den Filter mit warmer seifeneauge. Tränken Sie den Filter leicht mit Öl und verteilen sie es gut im Filter.

Transport

Ziehen Sie das Zündkerzenkabel ab.

Entfernen Sie die Kabel von dem Handgriff, und legen sie diesen vorsichtig zusammen. Vermeiden Sie Beschädigungen an den Kabeln. Entleeren Sie den Benzintank. Bei Transport mit öffentlichen Verkehrsmitteln ist der Benzin- und Öltank zu entleeren.

Jährlich

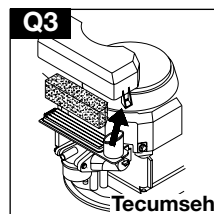
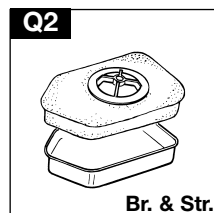
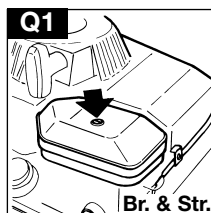
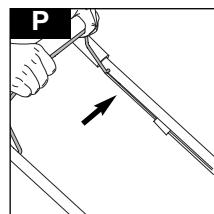
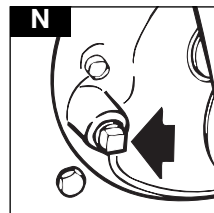
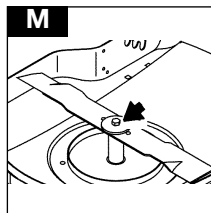

Service

Bei Bestellung von Ersatzteilen, immer die Typenbezeichnung des Rasenmähers angeben. Kontrollieren Sie vor jeder Inbetriebnahme des Rasenmähers den Ölstand.

WARTUNG

Am Ende der Mähaison

1. Messer, Bolzen, Muttern oder Schrauben je nach Erfordernis auswechseln.
2. Den Rasenmäher gründlich reinigen.
3. Gehen Sie zu Ihrer örtlichen Kundendienststation und lassen Sie dort den Luftfilter gründlich reinigen und eventuell erforderliche Wartungs- oder Reparaturarbeiten ausführen.
4. Öl und Benzin aus dem Motor ablassen.

Lagerung Ihres Rasenmähers

1. Den Rasenmäher nicht sofort nach der Benutzung wegstellen.
2. Warten, bis der Motor abgekühlt ist, um eine mögliche Brandgefahr zu vermeiden.
3. Der Rasenmäher muß gesäubert werden.
4. Er muß an einem kühlen, trockenen Ort aufbewahrt werden, wo er nicht beschädigt werden kann.

Fehlersuche

Motor startet nicht

1. **Sicherstellen, daß sich der OPC-Bügel in der Startposition befindet.**
2. Sicherstellen, daß genügend Kraftstoff im Tank ist und der Lufteinlaß im deckel frei ist.
3. Die Zündkerze ausbauen und trocknen.
4. Benzin kann alt sein. Wechseln Sie dieses aus. Nachdem das Benzin gewechselt wurde, kann es eine Weile dauern, bis das frische Benzin durchgefiltert ist.
5. Sicherstellen, daß die Messerbefestigungsschraube fest angezogen ist. Eine lose Schraube kann zu Schwierigkeiten beim Starten führen.
6. **Falls der Motor trotzdem nicht startet, muß die Zündkerzenzuleitung sofort getrennt werden.**
7. **SETZEN SIE SICH DANN BITTE MIT IHRER ÖRTLICHEN ZUGELASSENEN KUNDENDIENSTSTATION IN VERBINDUNG.**

Zu wenig Motorleistung und/oder Überhitzung

1. Die Zündkerzenzuleitung trennen und den Motor abkühlen lassen.
2. Schnitgut und Unrat um den Motor entfernen, Lufteinlässe und die Unterseite der Haube, einschließlich Klappe und Gebläse, säubern.
3. Den Motorluftfilter reinigen. (Gehen Sie zu Ihrer örtlichen Kundendienststation und lassen Sie dort den Luftfilter gründlich reinigen.)
4. Benzin kann alt sein. Wechseln Sie dieses aus. Nachdem das Benzin gewechselt wurde, kann es eine Weile dauern, bis das frische Benzin durchgefiltert ist.
5. **Falls noch immer zu wenig Leistung vorhanden ist und/oder eine Überhitzung auftritt, muß die Zündkerzenzuleitung sofort getrennt werden.**
6. **SETZEN SIE SICH DANN BITTE MIT IHRER ÖRTLICHEN ZUGELASSENEN KUNDENDIENSTSTATION IN VERBINDUNG.**

Übermäßiges Vibrieren

1. Die Zündkerzenzuleitung trennen.
2. Sicherstellen, daß das Messer korrekt angebracht ist (siehe Seite 6).
3. Falls das Messer beschädigt oder abgenutzt ist, muß dieses ausgewechselt werden.
4. Falls die Maschine weiterhin übermäßig vibriert, muß das Messer um 180° gedreht werden. Dazu muß zuerst die Messerbefestigungsschraube gelockert werden. Danach das Messer drehen und wieder die Messerbefestigungsschraube anziehen.
5. **Falls die Maschine trotzdem übermäßig vibriert, muß die Zündkerzenzuleitung sofort getrennt werden.**
6. **SETZEN SIE SICH DANN BITTE MIT IHRER ÖRTLICHEN ZUGELASSENEN KUNDENDIENSTSTATION IN VERBINDUNG.**

Wartungsplan für den Motor

Die stündlichen oder Kalender-Wartungsabstände, je nachdem, welches zuerst zutrifft, beachten. Wird Ihr Rasenmäher in schlechten Bedingungen verwendet, sind kürzere Wartungsabstände erforderlich. **Nach den ersten 5 Stunden** - Öl wechseln.

Nach jeweils 5 Stunden oder täglich - Ölstand überprüfen. Fingerschutz säubern. Bereich um Schalldämpfer säubern.

Nach jeweils 25 Stunden oder jede Saison - Bei schwerer Belastung oder hohen Umgebungstemperaturen ist ein Ölwechsel erforderlich. Den Luftfilter reinigen.

Nach jeweils 50 Stunden oder jede Saison - Öl wechseln. Funkenlöcher, falls installiert, überprüfen.

Nach jeweils 100 Stunden oder jede Saison - Kühlsystem reinigen*. Zündkerze auswechseln.

* Bei staubigen Bedingungen, bei Flugschmutz oder nach längerem Mähen von langem, trockenem Gras ist eine häufigere Reinigung erforderlich.

UMWELTINFORMATION

Electrolux Outdoor Products stellt Produkte unter einem Umweltmanagementsystem (ISO 14001) her. Hierbei werden Fertigungsverfahren angewandt, welche es ermöglichen, Teile auf eine umweltfreundliche Weise (soweit dies durchführbar ist) und unter der Berücksichtigung der Wiederverwertung am Ende ihrer Benutzungsdauer, herzustellen.

- Die Verpackung kann wiederverwertet werden. Kunststoffteile wurden (wo durchführbar) für eine nach Kategorien geordnete Wiederverwertung gekennzeichnet.
- Beim Entsorgen von nicht mehr zu gebrauchenden Produkten muß die Umwelt berücksichtigt werden.
- Falls erforderlich, setzen Sie sich bitte mit Ihrer örtlichen Behörde in Verbindung. Diese kann Ihnen Einzelheiten zur Entsorgung mitteilen.

KRAFTSTOFF- UND SCHMIERÖLENTSORGUNG

- Beim Umgang mit Kraftstoffen und Schmiermitteln muß Schutzkleidung getragen werden.
- Hautkontakt vermeiden.
- Benzin und Motorenöl vor dem Transportieren des Produkts ablassen.
- Setzen Sie sich bitte mit Ihrer örtlichen Behörde in Verbindung, die Ihnen Einzelheiten über die nächstgelegene Recycling-/Entsorgungsstation geben kann.



Verwendete Kraftstoffe/Öle dürfen **NICHT** mit dem Hausmüll entsorgt werden.



Verwendete Kraftstoffe/Öle sind umweltschädigend, sie können jedoch wiederverwertet werden und sollten deshalb über eine zugelassene Einrichtung entsorgt werden.



Verwendete Kraftstoffe/Öle dürfen **NICHT** in Gewässer abgeleitet werden.



Nicht verbrennen

WARTUNG

Wartungsempfehlungen

1. Ihr Gerät sollte mindestens alle 12 Monate gewartet werden; häufiger, wenn es professionell eingesetzt wird.
2. Es müssen immer Originalersatzteile verwendet werden.
3. Abgepackte Ersatzteile sind bei den meisten autorisierten Händlern erhältlich.
4. Weitere Ersatzteile können Sie über Ihre örtliche Kundendienststation erhalten.
5. Falls Sie mit Ihrer Maschine Probleme haben, dann setzen Sie sich bitte mit Ihrer örtlichen Kundendienststation in Verbindung. Sie sollten zuvor alle Details Ihrer Maschine, die auf dem Produkttypenschild angegeben sind, bereit haben.
6. **Falls Arbeiten von Ihrer Kundendienststation ausgeführt werden müssen, müssen Sie Ihren ganzen Rasenmäher mit bringen.**

Falls Arbeiten an Ihrem Rasenmäher ausgeführt werden müssen, dann setzen Sie sich ganz einfach mit Ihrer örtlichen Kundendienststation telefonisch in Verbindung oder besuchen Sie diese.

Falls Arbeiten ausgeführt werden müssen, die unter die Garantiebedingungen fallen, müssen Sie der Kundendienststation einen Kaufnachweis vorlegen.

Alle Kundendienststationen haben Originalersatzteile auf Lager.

Garantie und Garantieschein

Falls sich ein Teil aufgrund eines Herstellungsfehlers innerhalb von einem Jahr des ursprünglichen Kaufdatums als defekt herausstellen sollte, wird Electrolux Outdoor Products über seine autorisierten servicestationen kostenlos Reparaturarbeiten ausführen oder Teile auswechseln lassen.

Dies gilt unter folgenden Voraussetzungen:

- a) Der Fehler wird direkt der autorisierten servicestation gemeldet.
- b) Ein Kaufnachweis kann vorgelegt werden.
- c) Der Fehler läßt sich nicht auf einen Mißbrauch, eine Vernachlässigung oder eine falsche Einstellung durch den Benutzer zurückführen.
- d) Der Fehler läßt sich nicht auf normale Abnutzung zurückführen.
- e) Die Maschine wurde nicht von einer von Electrolux Outdoor Products nicht autorisierten Person gewartet oder repariert, auseinandergenommen oder daran manipuliert.
- f) Die Maschine wurde nicht vermietet.

- g) Die Maschine ist noch Eigentum des ursprünglichen Käufers.
- h) Die Maschine wurde nicht außerhalb des Landes, für die sie spezifiziert wurde, verwendet.
- i) Die Maschine wurde nicht kommerziell verwendet.

- Diese Garantie stellt eine Ergänzung der gesetzlichen Rechte des Kunden dar und schränkt diese auf keine Weise ein.

Nachfolgend werden Fehler beschrieben, die nicht von der Garantie gedeckt sind. Es ist deshalb unbedingt erforderlich, daß Sie die in dieser Betriebsanleitung gegebenen Anweisungen durchlesen und verstehen, wie Ihre Maschine bedient und gewartet wird.

Fehler, die nicht von der Garantie gedeckt sind:

- Auswechseln von abgenutzten oder beschädigten Messern.
- Fehler, die dadurch entstanden sind, daß ein anfänglicher Defekt nicht sofort gemeldet wurde.
- Fehler, die durch einen plötzlichen Stoß entstanden sind.
- Fehler, die dadurch entstanden sind, daß das Produkt nicht gemäß den Anweisungen und Empfehlungen der Betriebsanleitung verwendet wurde.
- Maschinen, die vermietet werden, werden von dieser Garantie nicht gedeckt.
- Folgende Teile werden als Verschleißteile angesehen, ihre Benutzungsdauer hängt von regelmäßiger Wartung ab. Sie unterliegen deshalb normalerweise keinem gültigen Garantieanspruch: Messer, Antriebsriemen.
- **Vorsicht!**
Alle Garantieansprüche entfallen, wenn Fehler ganz oder teilweise, direkt oder indirekt durch den Einbau von Ersatzteilen oder zusätzlichen Teilen verursacht wurden, die nicht von Electrolux Outdoor Products hergestellt oder zugelassen wurden. Dasselbe trifft für modifizierte Maschinen zu.

Motorwartung & Garantie

Für den in Ihren Rasenmäher installierten Motor gilt die Garantie des Motorherstellers.

PRECAUTIONS A PRENDRE



Cette tondeuse à gazon peut être dangereuse si elle n'est pas utilisée correctement. Une mauvaise utilisation peut occasionner des blessures pour l'utilisateur et les tiers. Veuillez respecter les avertissements et les instructions de sécurité pour assurer le rendement et la sécurité de la tondeuse. Il incombe à l'utilisateur de respecter les avertissements et les instructions de sécurité figurant dans le présent manuel et sur la tondeuse.

Explication des symboles de la tondeuse Husqvarna Master 46



Avertissement



Lire attentivement le mode d'emploi pour vous assurer de bien comprendre toutes les commandes et leur utilisation.



Maintenir toujours la tondeuse au sol en tondant. Si vous levez ou vous inclinez la tondeuse, des pierres risquent d'être projetées.

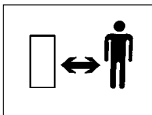

Eloigner les tiers. Ne pas tondre lorsque des personnes, en particulier des enfants, ou des animaux se trouvent sur la pelouse.



Attention aux mains et aux doigts de pieds. Ne pas approcher les mains ou les pieds des lames en rotation.



Déconnecter la bougie avant toute intervention de maintenance, de réglage, ou si vous laissez la tondeuse sans surveillance pendant un moment.



Après l'arrêt de la tondeuse, attendez l'arrêt complet des organes mécaniques en mouvement avant de les toucher.

Généralités

1. Ne jamais permettre aux enfants ou aux personnes ne connaissant pas les présentes instructions de se servir de la tondeuse. Les réglementations locales peuvent imposer une limite d'âge pour l'utilisation des tondeuses.
2. Utiliser la tondeuse uniquement pour l'usage et de la façon décrits dans les présentes instructions.
3. Ne jamais faire fonctionner la tondeuse si vous êtes fatigué/e, malade ou sous l'influence de l'alcool, de drogues ou de médicaments.
4. L'opérateur ou l'utilisateur est responsable des accidents pouvant survenir aux tiers et des dommages causés à leurs biens.

CARBURANT : MESURES DE SECURITE ATTENTION - Le carburant est extrêmement inflammable.

- Stocker le carburant dans un endroit frais, dans un conteneur spécialement conçu à cet effet. En général, les conteneurs en plastique ne conviennent pas.
- Remplir le réservoir en plein air uniquement, et ne pas fumer lors du remplissage.
- Remplir le réservoir AVANT de démarrer le moteur. Ne jamais retirer le bouchon du réservoir, ni rajouter du carburant, pendant que le moteur tourne ou tant qu'il est chaud.
- Si du carburant est renversé sur le sol, ne pas démarrer le moteur mais éloigner la tondeuse de la zone inondée et éviter de créer toute source d'ignition jusqu'à ce que les vapeurs d'essence soient dissipées.
- Bien refermer tous les bouchons de réservoir et de conteneur.
- Avant de démarrer le moteur, éloigner la tondeuse de l'endroit où le réservoir a été rempli.

PRECAUTIONS A PRENDRE

Préparation

1. Ne pas tondre pieds nus ou en sandales ouvertes. Toujours porter des vêtements appropriés, des gants et de grosses chaussures.
2. L'utilisation de protège-tympans est recommandée
3. Vérifier que la pelouse est libre de tous morceaux de bois, pierres, os, bouts de fil de fer et débris, qui risqueraient d'être projetés par la lame.
4. Avant d'utiliser la tondeuse, toujours vérifier que les lames, leurs boulons et l'ensemble du système de coupe ne sont ni usés, ni endommagés. Remplacer les lames usées ou endommagées en même temps que leur système de fixation afin de maintenir le bon équilibrage des lames.
5. Faire remplacer les silencieux défectueux.

Fonctionnement

1. Ne pas faire fonctionner le moteur dans un endroit fermé où les gaz d'échappement toxiques (monoxyde de carbone) risquent de s'accumuler.
2. N'utiliser la tondeuse qu'à la lumière du jour ou sous un bon éclairage artificiel.
3. Dans la mesure du possible, éviter de tondre de l'herbe mouillée.
4. Prendre garde de ne pas glisser sur l'herbe mouillée.
5. Sur les terrains en pente, veiller particulièrement à ne pas perdre l'équilibre, et porter des chaussures antidérapantes.
6. Tondre les terrains en pente perpendiculairement à la pente et jamais de haut en bas ou de bas en haut.
7. Faire très attention lors des changements de direction sur des terrains en pente.
8. Tondre des terrains en pente ou des berges peut être dangereux. Ne pas utiliser la tondeuse sur les **talus** ou pentes **raides**.
9. Ne pas reculer en tondant, vous pourriez trébucher. Marcher - ne jamais courir.
10. Ne pas tondre en tirant la tondeuse vers soi.
11. Arrêter le moteur avant de faire passer la tondeuse sur les surfaces non gazonnées et pour transporter la tondeuse jusqu'à la pelouse et la ramener à son rangement.
12. Ne jamais faire fonctionner la tondeuse avec des protections endommagées ou sans protections.
13. Ne pas faire fonctionner le moteur à un régime trop élevé, et ne pas modifier les réglages du régulateur. Une vitesse excessive est dangereuse et réduit la longévité de la tondeuse.
14. Avant de démarrer le moteur:- si modèle avec frein moteur : actionner l'arceau frein moteur : s'assurer que la lame est bien débrayée.
15. Faire bien attention en démarrant le moteur, et tenir les pieds à distance des lames.

16. Ne pas incliner la tondeuse pendant le démarrage.
 17. Ne jamais soulever ou porter une tondeuse lorsque le moteur est en fonctionnement.
 18. Le fil de la bougie peut être chaud, le manipuler avec précaution.
 19. Ne tenter aucune intervention de maintenance sur la tondeuse tant que le moteur est chaud.
 20. Arrêter le moteur, et attendre que la lame s'arrête de tourner.
- avant de laisser la tondeuse sans surveillance.

21. Lâcher la poignée de présence de l'opérateur pour stopper le moteur, attendre que la lame arrête de tourner, déconnecter le câble de la bougie et attendre que le moteur refroidisse.



- avant de remplir le réservoir;
- avant de dégager une obstruction;
- avant d'inspecter, de nettoyer ou d'entretenir la tondeuse;
- Si l'on heurte un objet. Ne pas redémarrer la tondeuse tant que l'on n'est pas certain/e que la tondeuse, dans son ensemble, peut fonctionner en toute sécurité.
- si la tondeuse se met à vibrer de manière excessive. Effectuer une vérification immédiate. Des vibrations excessives peuvent être cause d'accidents.

Entretien et entreposage

1. Pour assurer des conditions de sécurité optimales de fonctionnement, veiller à ce que tous les boulons, écrous et vis soient toujours bien serrés.
2. Pour assurer la sécurité, remplacer les pièces usées ou endommagées.
3. Pour remplacer la lame, le boulon de lame, les rondelles et la turbine, utiliser uniquement les pièces spécifiques pour cette tondeuse.
4. Ne jamais entreposer la tondeuse avec du carburant dans le réservoir à l'intérieur d'un bâtiment où les vapeurs pourraient atteindre une flamme nue ou une étincelle.
5. Laisser le moteur refroidir avant d'entreposer la tondeuse dans un endroit fermé.
6. Pour réduire les risques d'incendie, débarrasser le moteur, le silencieux, le compartiment de la batterie et la zone d'entreposage du carburant, de tous déchets d'herbe, de feuilles ou de graisse.
7. Si le réservoir de carburant doit être vidangé, le faire en plein air.
8. Pendant les interventions de réglage, prendre soin de ne pas se coincer les doigts entre les lames en rotation et les pièces fixes de la machine.

Plaquette d'identification

A1

Code produit

Modèle

N° de série

Date d'achat.....

Lieu d'achat

•Veuillez garder cette carte en guise de preuve d'achat•

Votre tondeuse porte une plaque d'identification de couleur noire et argentée. Afin de disposer rapidement du maximum de précisions sur votre machine lorsque vous passerez une commande de pièces de rechange, ou lorsque vous demanderez un renseignement auprès d'un centre agréé ou du service après-vente Husqvarna, relevez les informations de cette plaque et notez-les dans les cases correspondantes du cadre **A1**.

INSTRUCTIONS DE MONTAGE

1. Fixer le mancheron inférieur aux supports. **(B1)**
2. Enforcer les chevilles de plastique de chaque côté. **(B2)**
3. Fixer le mancheron supérieur. **Attention:** rondelle entre écrou et mancheron. **(B3)**

Arrêt de guidon

• **MONTER LES DEUX ARRÊTS DE GUIDON AVANT TOUTE UTILISATION**

1. Vous trouverez 2 arrêts dans l'emballage, l'un marqué H et l'autre V.
2. Pour verrouiller le guidon en une position donnée, attacher les arrêts comme indiqué sur le schéma **(B4)**.
3. Monter l'arrêt H du côté droit et l'arrêt V du côté gauche.

Lanceur à retour automatique

1. Déconnecter le fil de bougie.

Il est impératif de libérer le frein en rapprochant l'arceau de sécurité du guidon, avant de tirer sur la corde du lanceur

2. Tirer l'arceau de sécurité pour libérer le frein du moteur. **(B5)**
3. Tirer à fond sur la corde du lanceur.
4. Replacer la corde du lanceur dans le support de la poignée de lancement. **(B6)**.

Remplissage d'huile

1. Verser environ d'huile dans le moteur. Le flacon ci-joint contient la quantité d'huile nécessaire, SAE 30.

Réglage de la hauteur de coupe

1. **Débrancher le fil de bougie avant entretien.**
2. Tirer la roue hors du cran et placer en position choisie. **(C1) & (C2)**

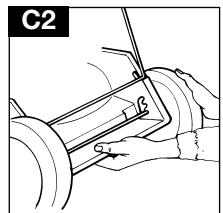
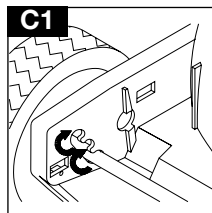
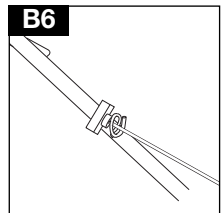
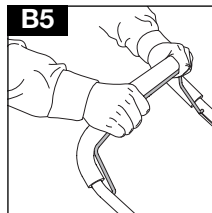
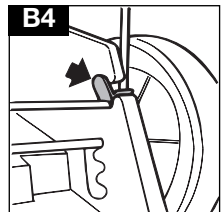
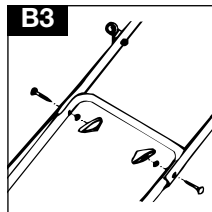
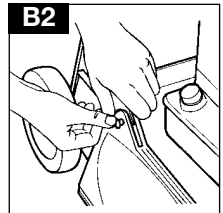
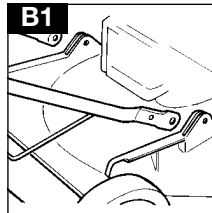

NOTES SUR LE MOTEUR

Huile

1. Vérifier régulièrement le niveau d'huile et au minimum toutes les 5 heures de fonctionnement.
2. Ajouter de l'huile si nécessaire pour que le niveau reste toujours au niveau FULL (plein) de la jauge.
3. Utiliser une huile pour moteur à quatre temps SAE 30 de bonne qualité.

4. Briggs & Stratton (D1)

Pour faire le plein d'huile:

- a. Déposer le bouchon du réservoir d'huile.
- b. Remplir jusqu'à ce que le niveau FULL de la jauge soit atteint.

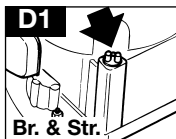

- Remplacer l'huile après les 5 premières heures de fonctionnement et ensuite toutes les 25 heures d'utilisation.

5. Tecumseh (D2)

Pour remplir d'huile

- a. Dévisser le bouchon de remplissage d'huile.
- b. Ne pas oublier de verser l'huile lentement.
- c. Remplir jusqu'au niveau "ras bords" dans le trou de remplissage d'huile (D2).

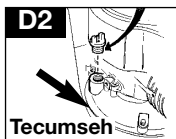

- d. Mettre le bouchon de remplissage d'huile. Serrer fermement.
- Changer l'huile après les 2 premières heures de fonctionnement puis après toutes les 25 heures de fonctionnement.
6. Remplacer toujours l'huile lorsque le moteur est tiède - mais pas chaud - Ne jamais intervenir sur un moteur chaud.

Essence

1. Utiliser de l'essence sans plomb ordinaire fraîche.
2. **NE JAMAIS UTILISER D'ESSENCE AU PLOMB**
L'essence au plomb ferait fumer l'échappement et causerait des dégâts irréparables aux moteurs équipés d'un pot catalytique.
3. Ne pas faire le plein lorsque le moteur est chaud.
4. Ne pas faire le plein tout en fumant.
5. Ne pas faire le plein lorsque le moteur tourne.
6. Pour éviter d'introduire des saletés dans le circuit de carburant, essuyer toute trace d'herbe ou de graisse du bouchon du réservoir avant de le dévisser.
7. Il est recommandé de faire le plein avec un entonnoir muni d'un filtre.
8. Essuyer tout déversement accidentel avant de faire démarrer le moteur.

Démarrage et Arrêt

1. Placer la tondeuse sur une surface plane.
Attention: ni graviers, ni gravillons. Remplir le réservoir d'essence sans plomb, **pas de mélange huile-essence.** (E1 - Briggs & Stratton), (E2 - Tecumseh)
2. Ne pas faire le plein quand le moteur est en marche. En cas d'éclaboussures d'essence, rincer au jet d'eau. Ne pas faire couler directement sur le moteur.
3. Brancher le fil de bougie.

Commande Des Gaz (Si montée)

Mettre la commande de gaz sur RAPIDE '+' avant de démarrer. (G1)

1. Mise en marche du moteur froid

Pressez fermement la poire d'amorçage **3 fois** avant de démarrer le moteur à froid. (De même, lorsque le moteur est tombé en panne d'essence, faites le plein de carburant et pressez la poire d'amorçage **3 fois**). (F1 - Briggs & Stratton), (F2 - Tecumseh)

2. Mise en marche du moteur chaud

NOTE: En général, il n'est pas nécessaire d'amorcer pour redémarrer un moteur chaud. En revanche, par temps froid, (13°C ou moins) il peut s'avérer nécessaire de répéter l'amorçage.

3. Tirer l'étrier du frein moteur jusqu'au mancheron supérieur avant de mettre le moteur en marche. L'étrier du frein moteur doit être maintenu dans cette position pour permettre au moteur de continuer à tourner. (G2)

4. Si vous relâchez l'étrier du frein moteur, celui-ci s'arrêtera dans les 3 secondes.

5. Lancer le moteur en tirant rapidement la pignone de démarrage vers le haut. (G3)
6. **Arrêt du moteur**

Relâchez l'étrier du frein moteur.

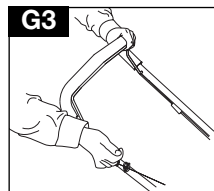
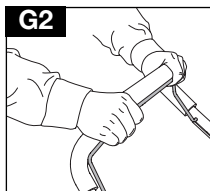
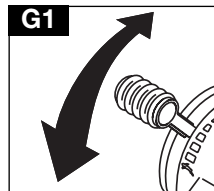
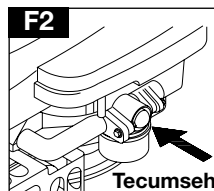
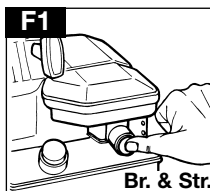
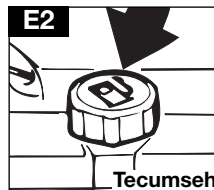
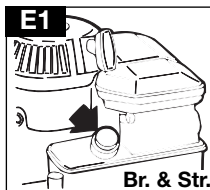

FONCTIONNEMENT

La tondeuse ne doit pas être utilisée sur un terrain dont la pente dépasse 30°. Il pourrait se produire des problèmes avec la graissage du moteur.(H)

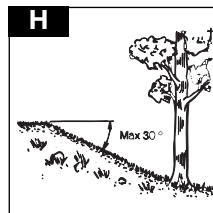

Avant de commencer à tondre, il faut débarrasser la pelouse des branches, des jouets, des pierres etc., qui pourraient s'y trouver.(J)

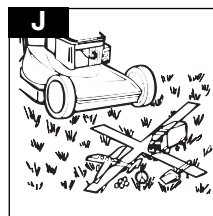

Veiller à ce que la lame ne rencontre pas de corps étrangers tels que pierres, racines, etc., ce qui risquerait de fausser l'axe de moteur.

Au cours de la période de croissance intensive, couper l'herbe au moins deux fois par semaine. Ne jamais couper plus de 1/3 de la hauteur de l'herbe, en particulier en période de sécheresse.(K)

Tondre la première fois avec la tondeuse réglée sur une position haute de coupe. Vérifier le résultat et abaisser ensuite la hauteur souhaitée. Si l'herbe est très haute, passer la tondeuse lentement, éventuellement, la passer deux fois.

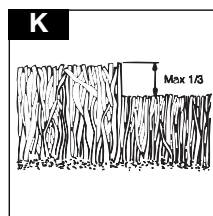

ENTRETIEN

Toujours débrancher le fil de bougie avant réparation nettoyage entretien.

Après 5 heures d'utilisation, resserrer vis et écrous.

Vérifier l'huile.

Lorsque la tondeuse est inclinée sur le côté, il faut que la **bougie** occupe la position **la plus élevée**.

Régulièrement

1. Débarrasser la tondeuse de tous les restes d'herbe, de feuillage etc. en la rincant ou en la brossant. (L)

2. Vérifier l'huile.

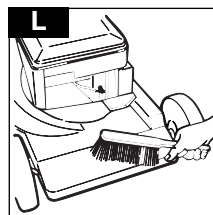

ENTRETIEN

Toujours manipuler la lame avec soin - ses bords tranchants peuvent blesser.

PORTER DES GANTS.

Changer la lame toutes les 50 heures d'utilisation ou au moins une fois tous les 2 ans, quel que soit son état.

Si la lame est fissurée ou endommagée, la remplacer par une lame neuve.

1. Aiguillage et équilibrage de la lame.
Debrancher le fil de bougie. La démonter et la donner à aiguiser à une station-service. Bien resserrer la vis après remontage. Moment d'torsion: 35–40 Nm. **(M)**
2. Vidanger l'huile à chaque saison ou bien toutes les 25 heures de service. Faire chauffer le moteur, **debrancher le fil de bougie**, dévisser la jauge, ouvrir le bouchon du fond et faire couler l'huile. Revisser le bouchon et faire le plein d'huile, SAE 30. **(N)**
3. Le câble du frein moteur doit toujours être réglé pour arrêter le moteur dans les 3 seconds. **PRUDENCE!** Pour le réglage s'adresser à un concessionnaire agréé. **(P)**
4. Démontage du filtre à air. Dévisser, enlever le couvercle et sortir le bloc filtre. **(Q1 & Q2 - Briggs & Stratton), (Q3 - Tecumseh)**
5. Laver l'élément en mousse "Oil Foam" dans de l'eau additionnée de détergent liquide. Sécher l'élément en le pressant dans un chiffon propre. Ajouter 2–3 cuillères à soupe d'huile, bien répartir sur le filtre.

Transport

Débrancher le fil de bougie. Dégager le fil/câble du manchon avant de plier avec précautions. Eviter d'endommager le fil/le câble. Vider le réservoir d'essence. En cas de transport par un service public, il faut vider et l'essence et l'huile.

Annuellement

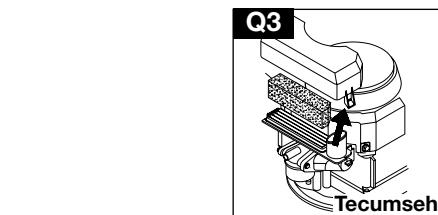
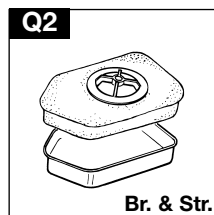
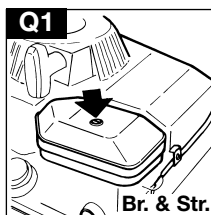
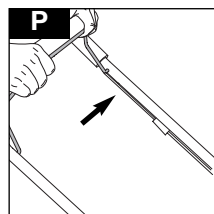
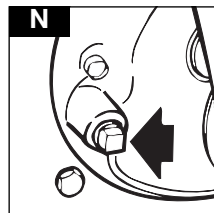
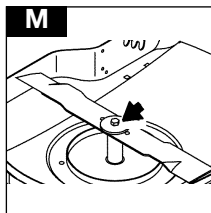

Révision

En cas de commande de pièces détachées, indiquer le numéro de production de la tondeuse. Après révision, toujours contrôler le niveau d'huile.

ENTRETIEN

A la fin de la belle saison

1. Remplacer la lame, les boulons, les écrous et les vis si nécessaire.
2. Nettoyer la tondeuse à fond.
3. Demander au Centre Après-Vente de nettoyer le filtre à air et d'effectuer toute intervention de maintenance ou de réparation nécessaire.
4. Vidanger l'huile et l'essence.

Remisage de la tondeuse

1. Ne pas remettre la tondeuse dès la fin d'une tonte.
2. Attendre que le moteur refroidisse pour éviter tout risque d'incendie.
3. Nettoyer la tondeuse.
4. Remiser la tondeuse dans un local frais et sec où elle sera à l'abri de tout dégât.

Recherche de pannes

Le moteur ne démarre pas

1. **S'assurer que l'arceau de sécurité est en position de départ**
2. Vérifiez qu'il y a suffisamment de carburant dans le réservoir et que le trou de ventilation du bouchon est bien dégagé.
3. Retirer et sécher la bougie.
4. L'essence peut être trop vieille, la changer. Une fois l'essence changée, il peut se passer un certain temps avant que l'essence neuve passe à travers le filtre.
5. Vérifier que le boulon de lame est serré. Un boulon desserré peut causer des difficultés au démarrage.
6. **Si le moteur ne démarre toujours pas, déconnecter immédiatement le fil de bougie.**
7. **CONTACTER LA STATION SERVICE AGREEE.**

Manque de puissance et/ou surchauffe du moteur

1. Déconnecter le fil de bougie et laisser le moteur refroidir.
2. Enlever les brins d'herbe et les débris accumulés autour du moteur et des admissions d'air, et sous le carter (y compris le canal d'éjection et le ventilateur).
3. Nettoyer le filtre à air (Demander à la station service agréée de nettoyer à fond le filtre à air).
4. L'essence peut être trop vieille, la changer. Une fois l'essence changée, il peut se passer un certain temps avant que l'essence neuve passe à travers le filtre.
5. **Si le moteur manque toujours de puissance, et/ou surchauffe, déconnecter immédiatement le fil de bougie.**
6. **CONTACTER LA STATION SERVICE AGREEE.**

Vibrations excessives

1. Déconnecter le fil de bougie.
2. Vérifier que la lame est montée correctement. Voir en page 6.
3. Si la lame est usée ou abîmée, la remplacer par une neuve.
4. Si les vibrations persistent, tourner la lame sur 180°: desserrer d'abord le boulon de lame, faire tourner la lame puis resserrer le boulon.
5. **Si les vibrations persistent, déconnecter immédiatement le fil de bougie.**
6. **CONTACTER LA STATION SERVICE AGREEE.**

Programme de maintenance du moteur

Respecter les intervalles horaires ou de calendrier, si la tondeuse est peu utilisée. Effectuer ces opérations plus fréquemment si la tondeuse est utilisée dans des conditions difficiles.

Cinq premières heures - Changer l'huile.

Toutes les 5 heures ou tous les jours - Vérifier le niveau d'huile. Nettoyer la protection pour les doigts. Nettoyer autour du silencieux d'échappement.

Toutes les 25 heures ou chaque saison - Remplacer l'huile si la tondeuse est utilisée sous de fortes charges ou si la température ambiante est élevée. Nettoyer le filtre à air.

Toutes les 50 heures ou chaque saison - Remplacer l'huile. Inspecter le pare-étincelles si la tondeuse en est équipée.

Toutes les 100 heures ou chaque saison - Nettoyer le circuit de refroidissement *. Changer la bougie.

* Nettoyer plus souvent la tondeuse si elle est utilisée dans des conditions poussiéreuses, lorsque des particules sont en suspension dans l'air ou après une longue utilisation dans de l'herbe haute et sèche.

INFORMATIONS CONCERNANT L'ENVIRONNEMENT

Les articles Electrolux Outdoor Products sont fabriqués conformément à un Système de Gestion de l'Environnement (ISO 14001) qui utilise, autant que possible, des composants fabriqués dans le respect de l'environnement, conformément aux procédures de l'entreprise, et ayant le potentiel d'être recyclés à la fin de leur vie utile.

- L'emballage est recyclable et les composants en plastique sont identifiés (dans la mesure du possible) pour leur permettre d'être recyclés selon leur catégorie.
- Prendre l'environnement en considération lors de la mise au rebut du produit à la fin de sa vie utile.
- Si nécessaire, consulter les services municipaux pour toute information concernant la mise au rebut.

MISE AU REBUT DES COMBUSTIBLES ET LUBRIFIANTS

- Porter des vêtements de protection lors de toute manipulation des combustibles et lubrifiants.
- Éviter le contact avec la peau.
- Vider le carburant et les lubrifiants avant le transport.
- Consulter les services municipaux pour toute information concernant le centre de recyclage et mise au rebut le plus proche.



Ne PAS jeter les combustibles et lubrifiants avec les ordures ménagères.



Les déchets de lubrifiants sont dangereux et doivent être mis au rebut uniquement dans un centre agréé.



NE PAS jeter les déchets de combustibles et lubrifiants dans l'eau.



NE PAS incinérer.

Recommandations pour les révisions

1. Nous vous recommandons vivement de faire réviser votre machine au moins tous les douze mois, plus souvent dans le cas d'un usage professionnel.
2. Toujours utiliser des pièces d'origine.
3. Des pièces détachées pré-emballées sont disponibles chez la plupart des distributeurs.
4. On peut se procurer les autres pièces détachées en s'adressant aux Stations Service agréées.
5. En cas de problème avec la tondeuse, s'adresser à la Station Service agréée la plus proche, en fournissant tous les détails du produits tels qu'ils figurent sur la fiche signalétique.
6. **S'il est nécessaire d'effectuer des réparations à la Station Service, il est important d'y apporter la tondeuse complète.**

Pour faire réviser ou réparer la tondeuse, il suffit de téléphoner ou de se rendre à la Station Service agréée la plus proche.

Pour toute intervention sous garantie, la Station Service demandera une preuve d'achat.

Toutes les Stations Service proposent des pièces détachées d'origine.

NOTE:

Nos réparateurs agréés agissent pour leur propre compte et n'ont pas le droit d'engager la société Electrolux Outdoor Products de quelque manière que ce soit.

Garantie et Conditions de Garantie

Si, dans l'année qui suit l'achat, une pièce de la tondeuse s'avérait défectueuse en raison d'un vice de fabrication, Electrolux Outdoor Products, par l'intermédiaire de son réparateur agréé, effectuera la réparation ou remplacera la pièce gratuitement, à condition que:

- a) la panne est signalée directement au réparateur agréé,
- b) une preuve d'achat est fournie,
- c) la panne n'est pas due à un mauvais usage, la négligence ou un mauvais réglage de l'utilisateur,
- d) la panne n'est pas due à une usure normale,
- e) l'appareil n'a pas été entretenu, réparé, démonté ni faussé par une personne non autorisée par Electrolux Outdoor Products,
- f) l'appareil n'a pas été loué

- g) l'appareil appartient toujours à son premier acheteur,
- h) l'appareil n'a pas été utilisé en dehors du pays pour lequel il était destiné.
- i) l'appareil n'a pas été utilisée pour un usage commercial.

- * La présente garantie s'ajoute aux droits prévus par la loi et ne les diminue en rien.

La garantie ne couvre pas les dommages énumérés ci-dessous. Il est donc essentiel de lire les instructions contenues dans le présent mode d'emploi et de comprendre le fonctionnement et les opérations d'entretien de votre tondeuse.

Dommages non couverts par la garantie:

- * Remplacement des lames usées ou endommagées.
- * Dommages survenus à la suite de la non déclaration d'une panne initiale.
- * Dommages résultant d'un choc brutal.
- * Dommages survenus du fait d'une utilisation non conforme aux instructions et recommandations contenues dans le présent manuel d'utilisation.
- * Les appareils loués ne sont pas couverts par la présente garantie.
- * Les pièces énumérées ci-dessous sont considérées comme des pièces d'usure et leur longévité dépend de leur entretien régulier. Elles ne sont donc pas normalement couvertes par la garantie: lame, courroie d'entraînement, etc...
- * **Attention!**
Electrolux Outdoor Products n'accepte aucune responsabilité au titre de la présente garantie en cas de dommages causés en totalité ou en partie, directement ou indirectement, par des pièces de rechange ou des pièces supplémentaires non fabriquées ou agréées par Electrolux Outdoor Products, ou par une modification quelconque de l'appareil.

Entretien du moteur et Garantie

Le moteur qui équipe la tondeuse est garanti par son fabricant.

VEILIGHEIDSVOORSCHRIFTEN



Indien deze grasmaaimachine niet op de juiste wijze wordt gebruikt, kan de machine gevaar opleveren. De machine kan ernstig letsel veroorzaken aan de bediener en omstanders; voor redelijke veiligheid en efficiëntie bij het gebruik van de grasmaaier, dienen de waarschuwingen en veiligheidsvoorschriften nauwkeurig te worden opgevolgd. De bediener draagt de verantwoordelijkheid voor het opvolgen van de waarschuwingen en veiligheidsvoorschriften, die in deze handleiding en op de grasmaaimachine vermeld staan.

Verklaring van symbolen op uw Husqvarna Master 46



Waarschuwing



Lees de handleiding voor de gebruiker aandachtig door, zodat u volledig vertrouwd bent met de verschillende bedieningselementen en de werking daarvan.



Zorg dat de maaimachine tijdens het maaien altijd in contact blijft met de grond. Als de machine wordt opgetild of gekanteld, kunnen er onder hoge snelheid stenen naar buiten worden geworpen.

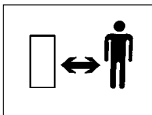

Zorg dat omstanders uit de buurt blijven. Gebruik de maaimachine niet als er zich mensen, en vooral kinderen of huisdieren, op het te maaien terrein bevinden.



Wees voorzichtig met uw voeten en handen. Houd uw handen of voeten veilig uit de buurt van het roterende mes.



Alvorens onderhoud uit te voeren aan de machine of de machine te reinigen of af te stellen, of wanneer de machine gedurende langere tijd niet zal worden gebruikt, dient de bougie te worden verwijderd.



Het mes blijft nog een tijdje roteren nadat de machine uitgeschakeld werd. Wacht totdat alle machineonderdelen volledig stilliggen voordat u ze aanraakt.

Algemeen

1. De grasmaaimachine mag nooit worden gebruikt door kinderen of personen die niet op de hoogte zijn van de instructies voor gebruik. Volgens plaatselijke wettelijke voorschriften kan er een minimum leeftijd van toepassing zijn voor bedieners van deze machine.
2. De grasmaaier is uitsluitend bestemd voor gebruik op de wijze waarop en voor de doeleinden die in deze instructies worden beschreven.
3. Gebruik de grasmaaier nooit als u moe, ziek of onder invloed bent van alcohol, drugs of medicijnen.
4. De bediener of gebruiker is aansprakelijk voor eventuele ongevallen of gevaren die worden veroorzaakt aan andere personen of hun eigendom.

Veiligheid van brandstof

WAARSCHUWING - benzine is uiterst brandbaar

- Benzine dient te worden bewaard in een speciaal voor dit doel bestemde container. Over het algemeen zijn plastic containers ongeschikt voor dit doel.
- De tank dient altijd buitenshuis te worden bijgevuld en er mag niet worden gerookt.
- De tank dient te worden bijgevuld **VOORDAT** de motor wordt gestart. De tankdop mag nooit worden geopend en de tank mag ook niet worden bijgevuld als de motor loopt of heet is.
- Indien er benzine wordt gemorst, mag de motor niet worden gestart en dient de machine uit de buurt van de gemorste vlek te worden geduwd; elke vorm van ontsteking moet worden vermeden totdat de benzine geheel is vervlogen.
- Zorg dat de tankdop en dop van de container altijd goed vast worden gedraaid.
- Voordat u de motor start, dient u de machine uit de buurt te duwen van de plaats waar u de tank heeft bijgevuld.

VEILIGHEIDSVORSCHRIFTEN

Vorbereiding

1. Maai het gras nooit op blote voeten of met sandalen aan. Draag altijd geschikte kleding, handschoenen en stevige schoenen.
2. Het gebruik van oorbeschermers wordt aanbevolen.
3. Controleer of er geen stokken, botten, ijzerdraad en rommel in het gras liggen; deze kunnen door het mes onder hoge snelheid naar buiten worden geworpen.
4. Vóór gebruik dient u altijd te controleren of mes, bout van dit mes en het maaimechanisme niet zijn versleten of beschadigd. Om de juiste balans te behouden, dient men bij vervanging van het mes altijd de hele bevestigingsset te vervangen.
5. Defecte geluiddempers dienen vervangen te worden.

Gebruik

1. Gebruik de machine niet in een afgesloten ruimte, waar de uitlaatgassen (koolmonoxide) zich kunnen ophopen.
2. Gebruik de maaimachine alleen bij daglicht of goed kunstmatig licht.
3. Vermijd waar mogelijk gebruik van de machine als het gras nat is.
4. Wees voorzichtig dat u niet uitglijdt als het gras nat is.
5. Wees op hellingen extra voorzichtig dat u niet uitglijdt en draag niet-slippend schoeisel.
6. Hellingen dienen altijd in overdwarse richting te worden gemaaid, en niet van boven naar beneden of andersom.
7. Wees uiterst voorzichtig wanneer u op een helling van richting verandert.
8. Grasmaaien op hellingen en taluds kan gevaarlijk zijn. Niet maaien op **taluds** of **steile** hellingen.
9. Loop niet achteruit met de grasmaaier, omdat u dan zou kunnen struikelen. Altijd lopen, nooit rennen.
10. Maai het gras nooit door de maaimachine naar u toe te trekken.
11. Schakel de motor uit voordat u de grasmaaimachine over andere oppervlakken dan gras wilt duwen en voor transport van de maaimachine van en naar het te maaien terrein.
12. De machine mag niet worden gebruikt als de beschermplaten beschadigd of afwezig zijn.
13. De motor mag niet te hard lopen en de instellingen van de toerenregelaar mogen niet worden gemodificeerd. Te hard rijden is gevaarlijk en verkort de levensduur van de maaimachine.
14. Voordat de motor wordt gestart, dienen alle mes aandrijfkoppelingen vrij te worden gezet.

15. De grasmaaier dient altijd voorzichtig te worden gestart, waarbij u er vooral op let dat uw voeten uit de buurt van de maaimessen blijven.
16. De grasmaaimachine mag niet worden gekanteld bij het starten van de motor.
17. De maaimachine mag niet worden opgetild of gedragen met lopende motor.
18. De bougiekabel kan heet worden - wees voorzichtig.
19. Voer nooit onderhoud uit aan de machine als de motor heet is.
20. Schakel de motor uit en wacht tot het maaimes helemaal tot stilstand is gekomen:-
 - als u de machine enige tijd onbeheerd wilt achterlaten.
21. Zet de regeling voor aanwezigheid van gebruiker in zijn vrij om de machine te stoppen, wacht totdat het mes is uitgedraaid, koppel de kabel van de bougie los en wacht totdat de motor is afgekoeld:-

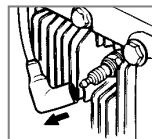

- voordat u de benzinetank bijvult;
- voordat u een verstopping verwijdert;
- voordat u controles, reiniging of onderhoud uitvoert aan het apparaat;
- als u een vreemd voorwerp raakt. Gebruik de machine niet totdat u zeker bent dat de hele grasmaaimachine veilig is voor gebruik;
- als de maaimachine abnormaal trilt, moet u stoppen. Te grote trillingen kan letsel veroorzaken.

Onderhoud en opslag

1. Zorg dat alle moeren, bouten en schroeven goed zijn aangedraaid zodat de maaier altijd veilig kan worden gebruikt.
2. Vervang versleten of beschadigde onderdelen onmiddellijk.
3. Gebruik voor vervanging uitsluitend originele, voor deze machine bestemde maaimessen, bladbouten, vulplaatjes en rotorbladen.
4. Zet de maaier nooit in een ruimte/gebouw waar benzinedampen in aanraking kunnen komen met open vuur of vonken als er nog benzine in de tank zit.
5. Laat de motor altijd eerst afkoelen voordat de machine wordt opgeborgen in een afgesloten ruimte.
6. Om brandgevaar te vermijden, dienen de motor, geluiddemper, accubak en de brandstoftank vrij te zijn van gras, bladeren of overmatig veel vet.
7. Als de benzinetank moet worden geleegd, dient dit buiten te gebeuren.
8. Wees voorzichtig bij het afstellen van de machine dat uw vingers niet bekneld raken tussen bewegende messen en vaste onderdelen van de grasmaaier.

Productlabel

A1

Productnummer

Model

Serienr

Datum van aankoop

Plaats

•Bewijs van aankoop bewaren a.u.b. •

Uw product bevat een zilver en zwart label waarop de productklasse wordt aangegeven. Maak een aantekening van de informatie getoond in figuur A1 in de hiervoor bestemde ruimte, zodat u over volledige productinformatie beschikt wanneer u een vervangingsonderdeel bestelt, advies vraagt bij één van onze erkende onderhoudscentra of contact opneemt met onze klantenservice.

MONTAGE-INSTRUCTIES

1. Zet de onderste handvaten in de houders. (B1)
2. Druk de plastic pluggen in aan beide kanten. (B2)
3. Monteer het bovengedeelte van de duwboom. Vergeet niet het ringetje te monteren tussen de moer en de duwboom. (B3)

Stuurstangstop

• DE TWEE STUURSTANGSTOPPEN DIENEN VOOR GEBRUIK TE WORDEN GEMONTEERD

1. In de verpakking vindt u 2 stoppen, de ene gemerkt -H-, de andere -V-.
2. Om de stuurstang in positie te vergrendelen dienen de stoppen volgens illustratie (B4) te worden geplaatst.
3. Plaats -H- aan de rechterkant en -V- aan de linkerkant.

Terugloopstarter

1. Verwijder de bougiekabel.

Voordat u aan het starterkoord trekt, moet u eerst de OPC tegen de duwboom aantrekken zodat de rem van de motor af is.

2. Trek aan de OPC-hendel (Operator Presence Control) om de motorrem los te koppelen. (B5)
3. Trek het starterkoord in de uiterste stand.
4. Voer het snoer nu door de kabelgeleider op de handgreep. (B6)

Bijvullen van olie

1. Vul het carter met de bijgeleverde motorolie SAE 30.

HET INSTELLEN VAN DE MAAIHOOGTE

1. Maak altijd de bougiekabel los tijdens werkzaamheden aan de grasmaaier.
2. Verzet de assen naar een van de uitsparingen voor de gewenste maaihogte. (C1) & (C2)

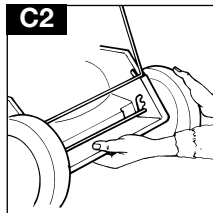
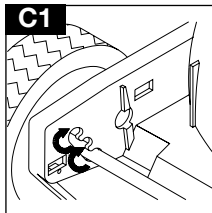
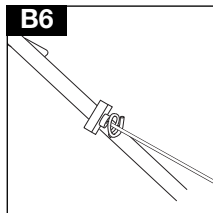
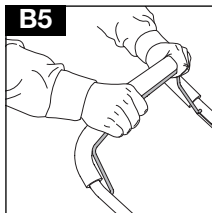
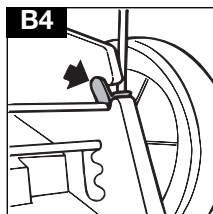
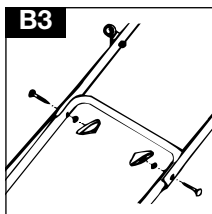
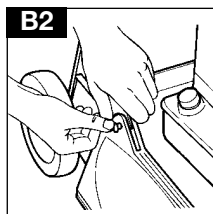
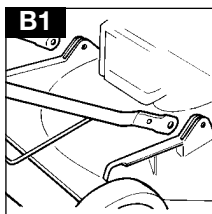

MOTOR-INFORMATIE

Olie

1. Controleer het oliepeil regelmatig en na elke vijf gebruiksuren.
2. Vul de olie bij indien noodzakelijk om het oliepeil op de aanduiding FULL op de peilstok te houden.
3. Gebruik SAE 30 vier takt-olie van goede kwaliteit.
4. **Briggs & Stratton (D1)**
Olie bijvullen:
 - a. Verwijder de oliedop.
 - b. Vul de tank tot de aanduiding FULL op de peilstok wordt bereikt.
 - Ververs de olie na de eerste vijf gebruiksuren; vervolgens dient de olie na elke 25 gebruiksuren te worden verversd.
5. **Tecumseh (D2)**
Olie bijvullen
 - a. De dop eraf schroeven
 - b. Niet vergeten de olie langzaam in de tank te gieten.
 - c. Tot het overlooppunt bijvullen (D2).
 - d. De dop weer aanbrengen, stevig aandraaien.
 - De olie verversen na de eerste 2 uur en daarna elke 25 gebruiksuren.

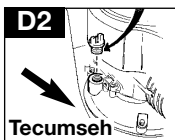
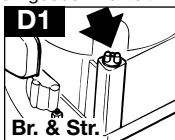

6. Ververs de olie altijd als de motor warm is, maar niet heet - voer echter nooit onderhoud aan de machine uit als de motor heet is.

Benzine

1. Gebruik nieuwe, standaard loodvrije benzine.
 2. **NOOIT LOODHOUDENDE BENZINE GEBRUIKEN**
Het gebruik van loodhoudende benzine zal de uitlaat doen roken en zal motoren die zijn uitgerust met een katalysator onherstelbaar beschadigen.
 3. Vul de benzinetank nooit bij als de motor heet is.
 4. Bij het vullen van de benzinetank mag niet worden gerookt.
 5. Vul de benzinetank nooit met lopende motor.
 6. Veeg eerst alle gras en vuil van de dop van de benzinetank voordat u deze verwijderd om te voorkomen dat er vuil in de tank komt.
 7. Het wordt aanbevolen om de benzine door een trechter met een filter in de tank te gieten.
 8. Verwijder alle gemorste brandstof voordat de motor wordt gestart.
- * **NL**
Aspen is een milieuvriendelijke brandstof met vele voordelen. Informeer bij uw dealer

Aan- en afzetten

1. Zet de maaier op een vlakke ondergrond. Niet op grind o.i.d. Vul de benzinetank met loodvrije benzine, **geen oliemengsel**. (E1 - Briggs & Stratton), (E2 - Tecumseh)
2. Vu geen benzine bij terwijl de motor draait. Eventueel gemorste benzine met water wegspoelen. Zorg dat er geen water in de motor komt.
3. De bougiekabel aansluiten.

Gashendel (omdoemzaam)

Schuif de gashendel in de stand FAST '+' voordat de machine wordt gestart (G1)

1. **Starten met koude motor**
Druk de membraanpomp **3 maal** stevig in voordat u de koude motor start. (Ook als de motor is gestopt door brandstoftekort, bijvullen en de membraanpomp **3 maal** indrukken.). (F1 - Briggs & Stratton), (F2 - Tecumseh)
2. **Starten met warme motor**
LET OP: Voerpompen is normaal gesproken niet nodig bij het herstarten van een warme motor. Alleen bij koud weer (13°C of lager) kan opnieuw voerpompen noodzakelijk zijn.
3. Trek de OPC-hendel omhoog tot de bovenste handgreep, voordat u de motor start. U dient de OPC-hendel in deze positie vast te houden om de motor draaiende te houden. (G2)
4. **Als u de OPC-hendel loslaat, slaat de motor binnen 3 sec. af.**
5. Geef een flink ruk aan het starterkoord. (G3)
6. **Het stoppen van de motor**
Laat de OPC-hendel los.

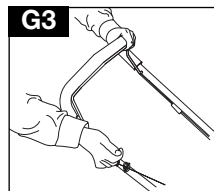
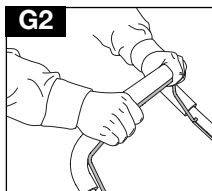
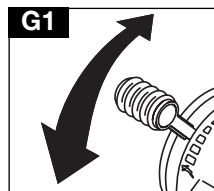
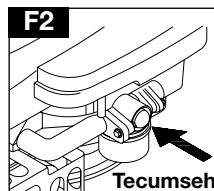
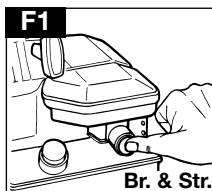
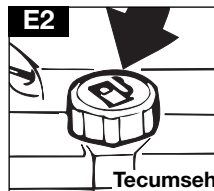
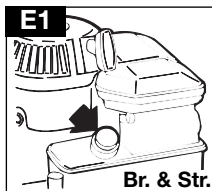

GEBRUIK

De grasmaaier niet gebruiken op hellingen of taluds met een hoek groter dan 30°. Anders komen er problemen met de smering van de motor. **(H)**

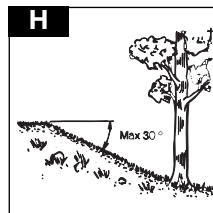

Voordat u gaat maaien, stenen, takken, speelgoed etc. verwijderen van het gazon. **(J)**

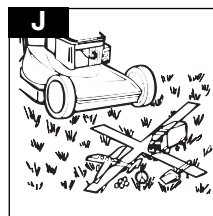

Voorkom dat het mes tegen stenen, wortels e.d. stoot, daar dit kan leiden tot beschadiging aan de motor.

Maai het gazon twee maal per week in de periodes dat het het hardste groeit.

Niet meer dan 1/3 van de totale lengte maaien, vooral niet in een droge periode. **(K)**

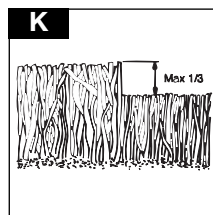

Indien het gras erg lang is, eerst in de hoogste maaistand maaien, daarna op de gewenste maaihogte instellen. Eventueel langzaam maaien of het gras twee maal maaien.

ONDERHOUD

Voordat u begint met schoonmaken, reparaties of afstellen, **altijd eerst de bougiekabel losmaken.**

Bouten en moeren controleren na vijf gebruiksuren.

Oliepeil controleren en zonodig bijvullen.

Als de maaier op de zijkant wordt gelegd, druk de hendel dan helemaal in. Dit voorkomt morsen van olie en brandstof.

Regelmatig

1. Al het gras, gebladerte e.d. van de maaier afspoelen of afborstelen. **(L)**
2. Oliepeil controleren en zonodig bijvullen.

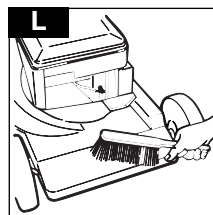

ONDERHOUD

Wees altijd uiterst voorzichtig met het mes - de scherpe randen kunnen letsel veroorzaken.

DRAAG HANDSCHOENEN

Ongeacht de conditie, dient het metalen mes na 50 gebruiksuren - of 2 jaar, afhankelijk van wat u het eerst bereikt - te worden vervangen.

Als het mes is gebarsten of beschadigd, dient dit te worden vervangen door een nieuw mes.

1. **Jaarlijks (na einde van het seizoen)**
Slijpen en balanceren van het maaimes. **De bougiekabel losmaken.** Schroef het mes er af en breng het naar de werkplaats om te laten slijpen en balanceren. Bij het weer aanbrengen de bout goed vastdraaien. Aandraai moment: 35-40 Nm **(M)**
2. Na 25 draaiuren of tenminste éénmaal per jaar moet de olie ververs worden. Laat de motor warm draaien. **De bougiekabel losmaken.** Haal de peilstok eruit, de bodemdop openen en de olie eruit laten lopen. Vang de afgewerkte olie op in een blik of kan en breng dit naar een plaats waar olie wordt verzameld. De dop dichtschroeven en nieuwe olie er in doen, SAE 30. **(N)**
3. De motorremkabel dient altijd zodanig afgesteld te zijn dat de motor binnen 3 sec. stopt. LET OP! Gebruik voor het afstellen een erkende dealer. **(P)**
4. Verwijder het deksel en haal het filterelement eruit. **(Q1 & Q2 - Briggs & Stratton), (Q3 - Tecumseh)**
5. Maak het filter schoon met een warm sopje en maak het goed droog. Doe daarna een beetje olie op het schoongemaakte filter en verdeel dit.

Vervoer

De bougiekabel losmaken. Maak de kabel los van de handgreep voordat u deze voorzichtig inklapt. Voorkom beschadiging van de kabel. Ledig de benzinetank. Bij openbaar vervoer dienen zowel olie-als benzinetank geleidigd te worden.

Jaarlijks

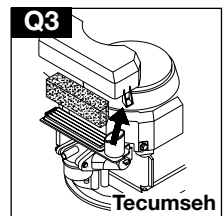
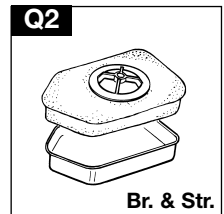
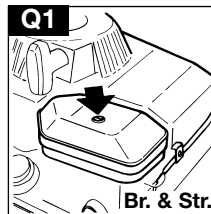
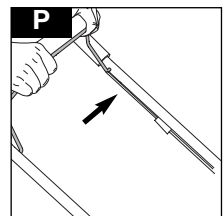
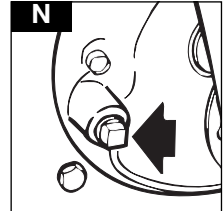
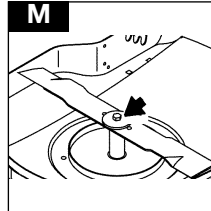

Service

Bij het bestellen van onderdelen altijd het modelnummer en het productnummer opgeven. Controleer na een servicebeurt altijd het oliepeil.

ONDERHOUD

Aan het einde van het maaiseizoen

1. Vervang, indien noodzakelijk, het mes en de bouten, moeren of schroeven.
2. Reinig de maaimachine grondig.
3. Laat het luchtfilter grondig reinigen door uw plaatselijke service-centrum, en laat daar indien noodzakelijk ook de benodigde service- of reparatiewerkzaamheden uitvoeren.
4. Tap alle olie en benzine in de motor af.

De maaimachine opbergen

1. Berg uw maaimachine nooit direct na gebruik op.
2. Wacht altijd tot de motor voldoende is afgekoeld om potentieel brandgevaar te vermijden.
3. Reinig uw maaimachine.
4. Berg de machine op een koele, droge plaats op waar de maaier niet kan worden beschadigd.

Storingen en oplossingen

Motor start niet

1. **Controleer of de OPC-hendel in de startpositie staat.**
2. Controleer of de tank voldoende benzine bevat en of het luchtventiel in de tankdop niet is verstopt.
3. Verwijder de bougie en maak deze goed droog.
4. Benzine is misschien oud, vul met nieuwe benzine. Nadat de benzine is vervangen, kan het even duren voordat de nieuwe benzine helemaal door het systeem gefilterd is.
5. Controleer of de bout van het mes goed vastzit. Als de bout los zit, kunnen er startproblemen ontstaan.
6. **Als de motor niet start, dient u onmiddellijk de bougiekabel los te maken.**
7. **RAADPLEEG UW PLAATSELIJKE ERKENDE SERVICE-CENTRUM.**

Onvoldoende kracht in de motor en/of oververhitting

1. Maak de bougiekabel los en laat de motor afkoelen.
2. Verwijder alle restanten gras die zich om de motor en de luchtinlaten en de onderkant van het dek bevinden.
3. Reinig het luchtfilter (uw plaatselijke service-centrum kan een grondige reiniging voor u uitvoeren).
4. Benzine is misschien oud, vul met nieuwe benzine. Nadat de benzine is vervangen, kan het even duren voordat de nieuwe benzine helemaal door het systeem gefilterd is.
5. **Als de motor nog steeds niet genoeg kracht heeft en/of oververhit raakt, dient u de bougiekabel onmiddellijk los te maken.**
6. **RAADPLEEG UW PLAATSELIJKE ERKENDE SERVICE-CENTRUM.**

Overmatige trilling

1. Maak de bougiekabel los.
2. Controleer of het mes goed is gemonteerd (zie pag. 6).
3. Als het mes is beschadigd of versleten, dient u een nieuw mes te plaatsen.
4. Als de trilling blijft aanhouden, dient u het mes 180° te draaien door de mesbout los te draaien, het mes te draaien en de bout vervolgens weer vast te zetten.
5. **Als de trillingen hierdoor niet minder worden, dient u de bougiekabel onmiddellijk los te maken.**
6. **RAADPLEEG UW PLAATSELIJKE ERKENDE SERVICE-CENTRUM.**

Schema voor motoronderhoud

Volg het schema van het aantal gebruiksuren of tijdsduur - welke het eerste van toepassing is. Indien de machine in ongunstige omstandigheden wordt gebruikt, dient het onderhoud eerder te worden uitgevoerd.

Eerste 5 uur - olie verversen.

Elke 5 uur of dagelijks - oliepeil controleren. Vingerbeveiliging reinigen. Reinigen om de geluiddemper.

Elke 25 uur of elk seizoen - olie verversen indien machine wordt gebruikt voor zware belasting of bij hoge omgevingstemperaturen. Service uitvoeren aan luchtreiniger.

Elke 50 uur of elk seizoen - olie verversen.

Vonkafleider inspecteren, indien van toepassing.

Elke 100 uur of elk seizoen - Koelsysteem reinigen*.

Bougie vernieuwen.

* Bij stoffige omstandigheden, of als de machine langdurig wordt gebruikt voor hoog, droog gras en er veel stof- en grasresten in de lucht zweven, dient dit vaker te worden uitgevoerd.

INFORMATIE MET BETREKKING TOT HET MILIEU

Electrolux Outdoor Products worden gefabriceerd onder de richtlijnen van een Environmental Management System (ISO 14001) waarbij men, voor zover dat praktisch is, gebruik maakt van componenten die op de meest milieuvriendelijke manier zijn gefabriceerd, volgens bedrijfsprocedures en met de mogelijkheid voor recycling aan het einde van hun levensduur.

- De verpakking kan gerecycled worden en plastic componenten zijn van een label voorzien (voor zover dat mogelijk was) voor recycling op categorie.
- Milieubewuste overwegingen dienen mee te spelen bij het weggooiën van een product aan het einde van haar levensduur.
- Indien nodig, neemt u contact op met de gemeentelijke autoriteit voor informatie over de verwerking.

VERWERKING VAN BRANDSTOFFEN EN

SMEEROLIËN

- Draag beschermende kleding wanneer u werkt met brandstoffen en smeeroliën.
- Voorkom contact met de huid.
- Verwijder benzine en machine-olie voordat u het product vervoert.
- Neem contact op met de gemeentelijke autoriteit voor informatie over het dichtstbijzijnde recycling-/verwerkingsstation.



Gooi brandstoffen en oliën **NIET** weg met het huishoudelijk afval.



Afgewerkte brandstoffen of oliën zijn schadelijk voor het milieu en dienen te worden verwerkt via de erkende recyclingfaciliteiten.



Gooi afgewerkte brandstoffen of oliën **NIET** weg in water.



NIET verbranden.

ONDERHOUD

Aanbevelingen voor onderhoud

1. U wordt ten zeerste aangeraden uw product ten minste elke twaalf maanden een service-beurt te geven, vaker indien het beroepshalve veelvuldig wordt gebruikt.
2. Gebruik altijd uitsluitend originele reserveonderdelen.
3. De meeste erkende winkels hebben pakketten reserveonderdelen in voorraad.
4. Verdere reserveonderdelen kunnen worden verkregen door contact op te nemen met uw plaatselijke erkende service-centrum.
5. Indien uw machine een storing ontwikkelt, kunt u contact opnemen met uw plaatselijke erkende service-centrum. Zorg wel, dat u de gegevens van het productlabel bij de hand hebt als u belt.
6. **Indien er werkzaamheden moeten worden uitgevoerd door het service-centrum, is het belangrijk dat u de gehele machine bij het centrum brengt.**

Als er werkzaamheden moeten worden uitgevoerd, kunt u gewoonweg contact opnemen of een bezoektje afleggen aan het service-centrum.

Indien deze werkzaamheden onder uw garantie vallen, dient u het service-centrum een bewijs van aankoop te overhandigen.

Alle centra gebruiken alleen originele onderdelen.

LET OP:

Andere onderhoudscentra werken uitsluitend namens zichzelf en zijn niet gemachtigd om verbindingen aan te gaan voor Electrolux Outdoor Products of Electrolux Outdoor Products op welke wijze dan ook (wettelijk) te verplichten.

Garantie en garantiebeleid

Indien een onderdeel binnen een jaar na de oorspronkelijke aankoop defect raakt door een fout in de fabricage, dan zal Electrolux Outdoor Products de reparatie of vervanging geheel gratis laten uitvoeren via de erkende service- en reparatiecentra, op voorwaarde dat:

- (a) de fout direct via de erkende reparateur is gemeld;
 - (b) de klant een bewijs van aankoop heeft overhandigd;
 - (c) het defect niet is veroorzaakt door fout gebruik, verwaarlozing of foute afstelling door de gebruiker;
 - (d) het defect niet het gevolg is van normale slijtage door gebruik;
 - (e) de machine niet is onderhouden of gerepareerd, uit elkaar gehaald of gemodificeerd door een persoon die hiervoor niet uitdrukkelijk is gemachtigd door Electrolux Outdoor Products;
 - (f) de machine niet is verhuurd;
 - (g) de machine in het bezit is van de oorspronkelijke eigenaar;
 - (h) de machine niet is gebruikt buiten het land waarvoor het oorspronkelijk is gespecificeerd;
 - (i) de machine niet voor commerciële doeleinden is gebruikt.
- * Deze garantie is een aanvulling op uw wettelijk geldende rechten als consument, en tasten uw rechten op geen enkele wijze aan.

Defecten die het gevolg zijn van de hieronder genoemde oorzaken vallen niet onder de garantie, en het is dan ook uiterst belangrijk dat u de instructies in de handleiding goed doorleest en het gebruik en onderhoud van de machine begrijpt.

Defecten die niet onder de garantie vallen:

- * Vervanging van versleten mes
- * Defecten die het gevolg zijn van het niet melden van een fout.
- * Defecten die het gevolg zijn van een schok/stoot.
- * Defecten die het gevolg zijn van gebruik dat afwijkt van de instructies en aanbevelingen in de handleiding.
- * Machines die gebruikt zijn voor verhuur vallen niet onder de garantie.
- * De volgende onderdelen zijn onderhevig aan slijtage en hun levensduur is afhankelijk van regelmatig onderhoud en vallen daarom gewoonlijk niet onder een garantieclaim: mes, aandrijfriem.

Voorzichtig!

Electrolux Outdoor Products aanvaardt geen aansprakelijkheid onder de garantie voor defecten die geheel of gedeeltelijk, direct of indirect, het gevolg zijn van het monteren van vervangingsonderdelen of aanvullende onderdelen die niet zijn gemaakt noch zijn goedgekeurd door Electrolux Outdoor Products, of indien de machine op welke wijze dan ook is gemodificeerd.

Motoronderhoud en garantie

De motor die in uw grasmaaimachine is gemonteerd, valt onder garantie van de fabrikant van de motor.

SIKKERHETSREGLER



Hvis denne gressklipperen ikke blir brukt riktig, kan den være farlig! Gressklipperen kan forårsake alvorlig skade på brukeren og andre, advarslene og sikkerhetsanvisningene må følges slik at det sørges for rimelig sikkerhet og effektivitet når gressklipperen er i bruk. Brukeren er ansvarlig for å følge advarslene og sikkerhetsanvisningene i denne håndboken og på gressklipperen.

Forklaring av symbolene på din Husqvarna Master 46



Advarsel



Les bruksanvisningen nøye for å være sikker på at du er kjent med samtlige betjeningsknapper og hvordan de virker.



Gressklipperen må holdes på bakken hele tiden mens du klipper. Hvis gressklipperen vipres eller løftes, kan det gjøre at steiner slenges ut.

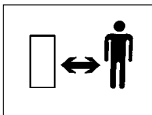

Hold tilskuere unna. Ikke klipp mens andre, særlig barn eller dyr, oppholder seg i området der du klipper.



Vær forsiktig så ikke tær eller hender kuttes av. Hold hender og føtter unna den roterende kniven.



Kople fra tennpluggen før du gjør forsøk på noe vedlikehold, rengjøring eller justeringer, eller hvis du lar gressklipperen være uten tilsyn, selv for en kort stund.



Kniven forsetter å rotere en kort stund etter at maskinen er slått av. Vent til samtlige av maskinens deler har stoppet helt før du berører dem.

Generelt

1. La aldri barn eller personer som ikke er kjent med disse anvisningene, bruke gressklipperen. Lokalt regelverk kan sette aldersgrense for bruk av gressklipperen.
2. Gressklipperen må kun brukes på den måten og til de oppgavene som står beskrevet i anvisningene.
3. Bruk aldri gressklipperen når du er trett, syk eller påvirket av alkohol, medikamenter eller medisiner.
4. Brukeren er ansvarlig for ulykker eller fare som andre personer eller deres eiendom utsettes for.

Sikkerhet med hensyn til drivstoff

ADVARSEL - Bensin er meget ildsfarlig.

- Drivstoff må oppbevares kjølig i en beholder som er spesiallaget til dette. Generelt bør bruk av plastbeholdere unngås.
- Det må kun tankes utendørs, og det må ikke røykes mens tanking pågår.
- Det må tankes FØR motoren startes. Bensintankens lokk må aldri tas av, og det må aldri tankes mens motoren er i gang eller når den er varm.
- Hvis det søles med bensin, må det ikke gjøres forsøk på å starte motoren, men maskinen må flyttes bort fra området hvor det er sølt, og det må sørges for at ingen tenning kan skje før bensindampen har forsvunnet.
- Samtlige bensintanklokk og beholderlokk må settes på på forsvarlig måte.
- Maskinen skal flyttes unna området hvor det ble tanket før motoren startes.

SIKKERHETSREGLER

Forberedelse

1. Klipp ikke gresset barbert eller i åpne sandaler. Bruk alltid passende påkledning, hansker og kraftige sko.
2. Det anbefales å bruke hørselvernen.
3. Sørg for at det ikke ligger pinner, stener, ben, ståltråd og avfall på plenen; de kan bli kastet omkring av kniven.
4. Før bruk bør det alltid foretas en visuell inspeksjon for å kontrollere at kniver, knivbolter og klipperen ikke er slitt eller skadet. Skift ut kniver som er slitt eller skadet, sammen med festeanordningene som hele sett for å beholde balansen.
5. Sørg for at defekte lydempere blir byttet ut.

Bruk

1. La ikke motoren gå i et lukket rom hvor eksos (karbonmonoksid) kan samle seg.
2. Gressklipperen må kun brukes i dagslys eller god kunstig belysning.
3. Unngå bruk av gressklipperen i vått gress, hvor det er mulig.
4. Vær forsiktig i vått gress, du kan miste fotfestet.
5. Vær ekstra påpasselig med fotfestet i bakkehelling, bruk sko som ikke sklir.
6. Klipp på tvers i bakker, aldri opp og ned.
7. Vær ekstra forsiktig når du skifter retning i bakker.
8. Gressklipping i skråninger og bakker kan være farlig. Du må ikke klippe i **skråninger** eller **bratte** bakker.
9. Ikke gå baklengs mens du klipper, du kan snuble. Du må kun gå, aldri løpe.
10. Klipp aldri gresset ved å trekke gressklipperen mot deg.
11. Slå av motoren før gressklipperen skyves over andre underlag enn gress og når gressklipperen transporteres til og fra området som skal klippes.
12. Bruk aldri gressklipperen med deksler som er skadet, eller uten dekslene på plass.
13. Ikke rus motoren eller andre regulatorinnstillingen. For høy fart er farlig og reduserer gressklipperens levetid.
14. Kople fra samtlige kniv- og drivclutcher før du starter.
15. Start alltid gressklipperen med forsiktighet, med føttene godt unna knivene.
16. Ikke vipp gressklipperen når du starter motoren.

17. Løft eller bær aldri en gressklipper mens motoren er i gang.
18. Tennpluggledningen kan være varm - vær forsiktig.
19. Gjør ikke noe forsøk på vedlikehold av gressklipperen mens motoren er varm.
20. Slå av motoren og vent til kniven har stoppet:-
 - før du lar gressklipperen være uten tilsyn, uansett tidsrom.
21. Slipp OPC (operatørens kontrollspak) for å stoppe motoren, vent til kniven har stoppet, kople fra tennpluggledningen og vent til motoren er avkjølt:-

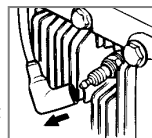

- før du tanker;
- før du fjerner gress fra utkasterutene;
- før du kontrollerer, rengjør eller arbeider på maskinen;
- hvis du slår borti en gjenstand. Ikke bruk gressklipperen før du er sikker på at hele gressklipperen er i forsvarlig stand;
- hvis gressklipperen begynner å vibrere unormalt. Kontroller øyeblikkelig. Overdreven vibrasjon kan føre til skade.

Vedlikehold og oppbevaring

1. Hold alle muttere, bolter og skruer godt trukket til for å være sikker på at gressklipperen er i forsvarlig driftsmessig stand.
2. For din sikkerhets skyld skift ut deler som er slitt eller skadet.
3. Bruk kun ny kniv, knivbolt, avstandsstykke og viftehjul som er spesifisert for dette produktet.
4. Gressklipperen må aldri oppbevares med bensin på tanken inni en bygning hvor bensindamp kan nå åpen ild eller en gnist.
5. La motoren bli avkjølt før maskinen settes bort i et lukket rom.
6. For å redusere brannfaren hold motoren, lydempere, batteriseksjonen og bensintankområdet fritt for gress, blader eller overflødig fett.
7. Hvis bensintanken må tømmes, må dette gjøres utendørs.
8. Vær forsiktig når du justerer gressklipperen, slik at ikke fingrene blir sittende fast mellom bevegelige kniver og de faste delene av maskinen.

TYPEETIKETTEN

A1

Produktnummer

Modell

Serie

Innkjøpsdato

Innkjøpssted

•Vennligst behold innkjøpsbeviset•

Ditt produkt er unikt identifisert ved en typeetikett i sølv og sort. For å være sikker på at du har fullstendig produktinformasjon når du trenger deler eller råd fra et av våre godkjente servicesentre, eller hvis du behøver å ta kontakt med vår kundetjenesteavdeling, anbefaler vi at du noterer deg de opplysningene som er vist i fig. A1 , i rubrikken vi har satt av plass til dette.

MONTERINGSANVISNING

1. Plasser nedre håndtak i håndtakfestene. (B1)
2. Press inn plastpluggene på begge sider. (B2)
3. Monter øvre håndtak. **Obs.:** skive mellom håndmutter og håndtak. Kontroller bevegelsen på gassen. (B3)

Håndtaksstoper

- **DE 2 HÅNDTAKSSTOPPERNE MÅ MONTERES FØR BRUK**

1. I emballasjen vil du finne 2 stoppere, den ene merket med **-H-**, og den andre merket med **-V-**.
2. For å fastlåse håndtaket i en bestemt stilling skal stopperne festes som vist i illustrasjon (B4).
3. Plasser **-H-** på høyre side og **-V-** på venstre side.

Snorstarter

1. Kople fra innpluggledningen.

Du må frigjøre bremsen ved å trekke operatørens kontrollspak (OPC) til håndtaket før du drar ut startsnoren.

2. Trekk operatørens kontrollspak (Operator Presence Control) for å frigjøre bremsen på motoren. (B5)
3. Trekk startsnoren helt ut.
4. Før startsnoren inn i festet for startsnoren som er montert på håndtaket (B6).

Oljepåfylling

1. Fyll olje på motoren. Flaske med nødvendig oljemengde følger klipperen, SAE 30.

INNSTILLING

1. **Ta av pluggledningen** før innstilling av klippehøyde.
2. Trekk hjulet ut av hakket og flytt til ønsket posisjon. (C1) & (C2)

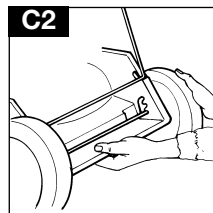
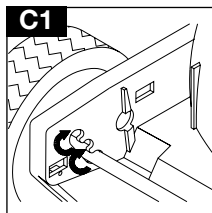
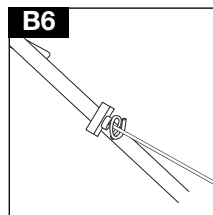
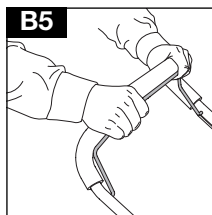
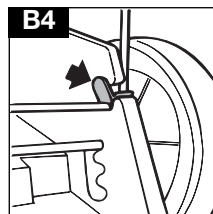
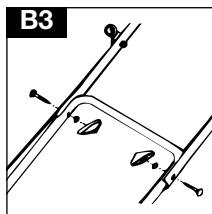
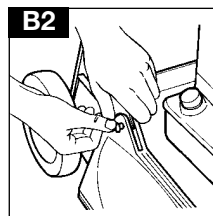
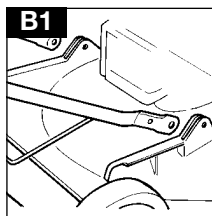

MERKNADER OM MOTOREN

Olje

1. Kontroller oljenivået av og til og hver gang motoren har gått i til sammen 5 timer.
2. Etterfyll med olje etter som det er nødvendig for å holde nivået på FULL merket på peilestaven.
3. Bruk SAE 30 firetakts olje av god kvalitet.
4. **Briggs & Stratton (D1)**
Slik fyller du på olje:
 - a. Ta av oljelokket.
 - b. Fyll opp til FULL merket på peilestaven.
 - Skift olje første gang etter 5 timers drift, deretter etter 25 timers drift.
5. **Tecumseh (D2)**
Slik fyller du olje
 - a. Skru av lokket på oljetanken.
 - b. Husk å helle oljen sakte i.
 - c. Fyll til øverste punkt i oljetanken (D2).
 - d. Sett lokket tilbake på plass. Skru godt igjen.
 - Bytt olje etter de første 2 timene gressklipperen er i bruk, og deretter etter hver 25. driftstime.

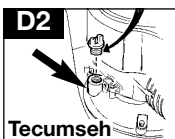
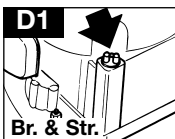

6. Oljen må alltid skiftes mens motoren er varm - men ikke så varm at du brenner deg - vedlikehold må aldri utføres på en varm motor.

Bensin

1. Bruk ny lavoktan blyfri bensin.
2. **DET MÅ ALDRI BRUKES BLYBENSIN**
Bruk av blybensin vil få eksosen til å ryke og vil gjøre uopprettelig skade på motorer med katalysator.
3. Du må ikke tanke mens motoren er varm.
4. Du må ikke røyke mens du tanker
5. Du må ikke tanke mens motoren er i gang.
6. For å unngå å få rusk i bensinsystemet tørk bort alt gress og skitt fra bensinlokket før du skrur det av.
7. Det anbefales at du tanker gjennom en trakt med filter.
8. Tørk bort eventuelt søl før du starter.

Start og stopp

1. Plasser klipperen på plant underlag. **Obs.** ikke på singel, grus e.l. Fyll tanken med blyfri bensin, **ikke oljeblandet.** (E1 - Briggs & Stratton), (E2 - Tecumseh)
2. Fyll ikke bensin mens motoren går. Eventuelt søl av bensin spyles bort med vann. Spyl ikke direkte på motoren.
3. Monter pluggledningen

Gasskontroll (hvis klipperen er utstyrt med dette)

Sett gass-kontrollen i FAST '+'-stilling før du starter. (G1)

1. Start av kald motor

Trykk inn pumpeblæren ordentlig **3 ganger** innen startning av kald motor. (Om motoren har stanset på grunn av bensinmangel, fyll på bensin og trykk inn pumpeblæren **3 ganger**). (F1 - Briggs & Stratton), (F2 - Tecumseh)

2. Start av varm motor

OBS: Priming er vanligvis ikke nødvendig når en skal starte varm motor. I kaldt vær (13 grader eller under) kan det imidlertid være behov for gjentatt priming.

3. Trekk motorbremsbøylen inntil øvre håndtak før motoren startes. Motorbremsbøylen må holdes i posisjon for at motoren skal holdes i gang. (G2)

4. Slippes motorbremsbøylen stopper motoren innen 3 sekunder.

5. Start motoren ved å dra raskt i starthåndtaket. (G3)
6. **Stopp av motoren**
Slipp motorbremsbøylen.

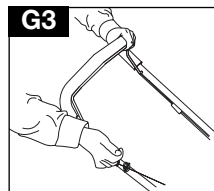
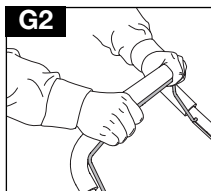
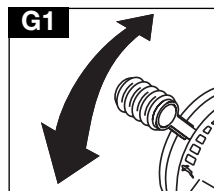
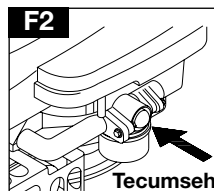
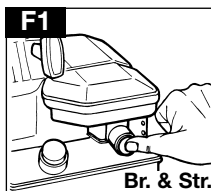
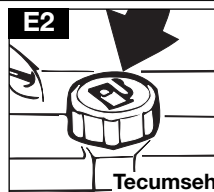
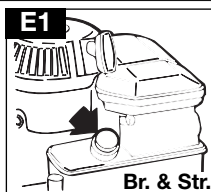

BRUK

Klipperen bør ikke brukes i terreng som heller mer enn 30°. Problemer med motorens smøring kan da oppstå. **(H)**

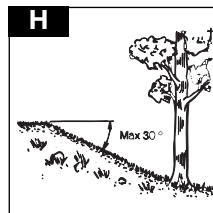

Før klippingen starter bør grener, leker, steiner osv. fjernes fra plenen. **(J)**

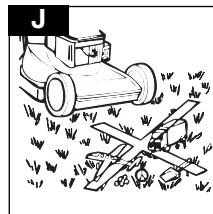

Unngå at kniven støter mot fremmedlegemer som steiner, røtter o.l. da dette kan føre til at motorakselen krokkes.

Ved sterk vekst klipp 2 ganger pr. uke.

Klipp aldri mer enn 1/3 av gressets lengde, spesielt i tørre perioder. **(K)**

Klipp første gang med stor klippehøyde

Kontroller resultatet og senk til ønsket høyde. Er gresset ekstra langt, kjør sakte, evt. klipp to ganger.

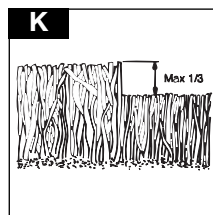

VEDLIKEHOLD

Ta alltid av pluggledningen før reparasjon, regjering eller vedlikeholdsarbeide.

Etter 5 timer, trekk til skruer og muttere.

Sjekk oljen.

Når klipperen tippes på siden må tennpluggen være høyeste punkt.

Regelmessig

1. Spyl eller børst bort alt gress, løv e.l. fra klipperen. **(L)**
2. Sjekk oljen.

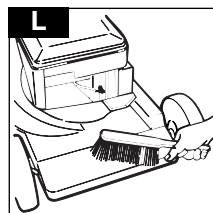

VEDLIKEHOLD

Vær alltid forsiktig når du håndterer kniven - skarpe kanter kan forårsake skade.

BRUK HANSKER

Skift ut metallkniven etter 50 timers drift eller annethvert år, avhengig av hva som er oftest - uansett forfatning.

Hvis kniven er sprukket eller skadet, må den skiftes ut med en ny.

1. Sliping og balansering av kniven. Ta av pluggledningen. Skru av kniven og lever den til sliping og balansering på et serviceverksted. Trekk skruen ordentlig til ved montering. Tiltrekkingsmoment: 35–40 Nm. **(M)**
2. Bytt olje hver sesong eller etter 25 timer. Varmkjør motoren, ta av pluggledningen, skru ut peilepinnen, åpne bunnpluggen og la oljen renne ut. Skru i pluggen og fyll på ny olje, SAE 30. **(N)**
3. Motorbremswiren må alltid være justert slik at motoren stopper innen 3 sekunder. VIKTIG! For justering kontakt autorisert servicestasjon. **(P)**
4. Rengjøring av luftfilter. Løsne skruen, ta av lokket og ta ut filterinnsatsen. **(Q1 & Q2 - Briggs & Stratton), (Q3 - Tecumseh)**
5. Vask oljeskumfilteret i et flytende vaskemiddel oppløst i vann. Klem filteret tørt i en klut. Tilsett 2–3 spiseskjeer olje og fordel godt i filteret.

Transport

Ta av pluggledningen. Løs wire/kabel fra håndtaket før det forsiktig legges ned. Unngå skader på wire/kabel. Tøm bensintanken. Ved offentlig transport må både bensin og olje tømmes.

Årlig

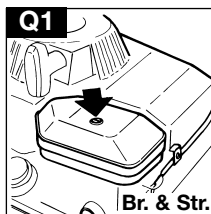
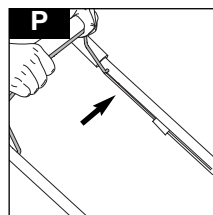
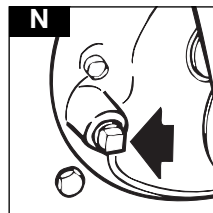
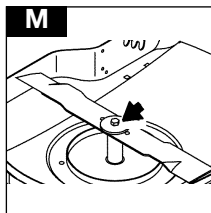

Br. & Str.

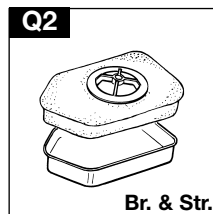

Br. & Str.

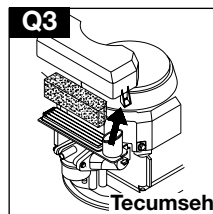

Tecumseh

Service

Ved reservedelbestilling, oppgi klipperens produktnr. Etter service, kontroller alltid oljenivået.

VEDLIKEHOLD

På slutten av sesongen

1. Skift ut kniv, bolter, muttere eller skruer, om nødvendig.
2. Rengjør gressklipperen grundig.
3. Be ditt lokale Servicesenter om å rense luftfilteret grundig og utføre eventuell service eller nødvendige reparasjoner.
4. Tøm motoren for olje og bensin.

Oppbevaring av gressklipperen

1. Gressklipperen må ikke settes bort umiddelbart etter bruk.
2. Vent til motoren er avkjølt før å unngå potensiell brannfare.
3. Rengjør gressklipperen.
4. Gressklipperen bør oppbevares på et kjølig, tørt sted hvor den ikke kan ta skade.

Feilsøking

Motoren vil ikke starte

1. **Påse at operatørens kontrollspak (OPC) står i startstillingen.**
2. Kontroller at det er nok bensin på tanken og at lokalets luftenventil ikke er blokkert.
3. Ta ut og tørk tennpluggen.
4. Bensinen kan være gammel, bytt bensin. Når bensinen er byttet ut, kan det ta litt tid før den nye bensinen filtreres gjennom.
5. Kontroller at knivbolten er godt festet. En løs bolt kan gjøre startingen vanskelig.
6. **Hvis motoren ikke vil starte, må du kople fra tennpluggledningen øyeblikkelig.**
7. **RÅDFØR DEG MED DITT LOKALE GODKJENTE SERVICESENTER.**

Mangel på kraft i motoren og/eller overheting.

1. Kople fra tennpluggledningen og la motoren avkjøle seg.
2. Fjern avklippet gress og rusk rundt motoren og luftinntakene og under dekslet, inkludert utkasteruten.
3. Rens motorens luftfilter (Be ditt lokale godkjente servicesenter om å rense motorens luftfilter grundig).
4. Bensinen kan være gammel, bytt bensin. Når bensinen er byttet ut, kan det ta litt tid før den nye bensinen filtreres gjennom.
5. **Hvis motoren fremdeles mangler kraft og/eller overhetes, må du kople fra tennpluggledningen øyeblikkelig.**
6. **RÅDFØR DEG MED DITT LOKALE GODKJENTE SERVICESENTER.**

Kraftig vibrasjon

1. Kople fra tennpluggledningen.
2. Kontroller at kniven er montert på korrekt måte, se side 6.
3. Hvis kniven er skadet eller slitt, skift det ut med en ny.
4. Hvis vibrasjonen vedvarer, snu kniven 180° ved først å løsne knivbolten og deretter snu kniven og trekke til knivbolten igjen.
5. **Hvis vibrasjonen vedvarer, må du kople fra tennpluggledningen øyeblikkelig.**
6. **RÅDFØR DEG MED DITT LOKALE GODKJENTE SERVICESENTER.**

Timeplan for vedlikehold av motoren

Følg enten time- eller kalenderintervallene, men gå etter de som inntreffer først. Det er nødvendig med hyppigere service når gressklipperen brukes under ugunstige forhold.

Første 5 timer - Skift olje.

Etter 5 timers drift eller daglig - Kontroller oljenivået. Rengjør toppdeksel på motor. Rengjør rundt lyddemperen.

Etter 25 timers drift eller hver sesong - Skift olje hvis maskinen utsettes for sterk belastning eller høy omgivende temperatur. Rengjør filteret.

Etter 50 timers drift eller hver sesong - Skift olje. Kontroller gnistfangeren hvis maskinen har en.

Etter 100 timers drift eller hver sesong - Rengjør kjølevift og -ribber på motor*.

* Gjør rent oftere under støvete forhold eller når det finnes rusk i luften, samt etter langvarig drift med klipping av høyt, tørt gress.

MILJØINFORMASJON

Husqvarna produkter produseres i henhold til et miljøhåndteringssystem (Environmental Management System) (ISO 14001) som benytter, hvor det er praktisk mulig, komponenter som er fremstilt på en måte som tar mest mulig hensyn til miljøet, i henhold til selskapets retningslinjer og med mulighet for gjenvinning (resirkulering) når produktets brukstid er slutt.

- Emballasjen kan gjenvinnes, og deler av plast er merket (hvor det er praktisk mulig) for kategorisert gjenvinning.
- Det må vises hensyn overfor miljøet når et produkt skal kastes.
- Om nødvendig ta kontakt med lokale myndigheter for mer informasjon.

KASTING AV DRIVSTOFF OG SMØREOLJER

- Bruk beskyttelsesklær når du håndterer drivstoff og smøremidler.
- Unngå kontakt med huden.
- Fjern (Tapp ut) bensin og motorolje før du transporterer produktet.
- Ta kontakt med lokale myndigheter angående informasjon om din nærmeste miljøstasjon/avfallsplass.



Brukt drivstoff/olje må **IKKE** kastes i husholdningsavfallet.



Avfallsdrivstoff/olje er skadelige, men kan gjenvinnes og skal kastes via godkjente systemer.



Brukt drivstoff/olje må **IKKE** kastes i vann.



Må **IKKE** brennes.

VEDLIKEHOLD

Serviceanbefalinger

1. Vi anbefaler på det sterkeste at det utføres service på produktet minst én gang i året, oftere hvis det brukes profesjonelt.
2. Det må alltid brukes originale deler.
3. De fleste av våre forhandlere selger originale deler.
4. Våre autoriserte serviceverksteder kan også være behjelpelige med å skaffe originale deler.
5. Hvis du har problemer med din gressklipper, ta kontakt med ditt lokale serviceverksted. Sørg for at du har alle data om produktet tilgjengelig, se avsnittet om produktmerking.
6. **Hvis det skulle være nødvendig med reparasjon av din gressklipper, bring hele klipperen til ditt lokale serviceverksted.**

Hvis du vil ha utført service på din gressklipper, ta ganske enkelt en telefon eller gjør et besøk hos ditt lokale serviceverksted og avtal tid for dette. Om du skulle ha behov for service under garantitiden må kjøpskvittering fremvises på serviceverkstedet.

De fleste av våre serviceverksteder har originale deler på lager, eller de skaffer disse.

OBS! Våre serviceverksteder er helt uavhengige og er ikke bemyndiget til å forplikte eller juridisk binde Husqvarna på noen som helst måte.

Garanti

Hvis noen del blir funnet mangelfull på grunn av fabrikkasjonsfeil innen 2-to år fra produktet opprinnelig ble kjøpt, vil Husqvarna, gjennom sine serviceverksteder ordne med reparasjon eller bytte av produkt, vederlagsfritt for kunden, forutsatt at :

- a. Det meldes fra om feilen direkte til forhandler eller serviceverksted.
- b. Det fremlegges kjøpsbevis.
- c. Feilen ikke har oppstått på grunn av misbruk, vannskjøtsel eller feilaktig justering av brukeren.
- d. Svikten ikke skyldes alminnelig bruk og slitasje.
- e. Maskinen ikke har vært ettersett eller reparert, tatt fra hverandre eller vært fingret med av personer som ikke er autorisert av Husqvarna.
- f. Maskinen ikke har vært leid ut.
- g. Maskinen er eid av den opprinnelige kjøperen.
- h. Maskinen ikke har vært brukt utenfor det landet den var spesifisert for.
- i. Maskinen ikke har vært brukt kommersielt. I de tilfellene hvor maskinen blir brukt kommersielt, er garantitiden 6 måneder.

- * Denne garantien er i tillegg til, og reduserer ikke på noen måte, kundens lovbestemte rettigheter.

Svikt som skyldes nedenstående er ikke dekket. Det er derfor viktig at du leser anvisningene i denne bruksanvisningen og forstår hvordan du skal bruke og vedlikeholde maskinen.

Svikt som ikke er dekket av garantien.

- * Bytte av slitte eller skadde kniver.
- * Svikt som skyldes at det ikke ble meldt fra om feilen i utgangspunktet.
- * Svikt som skyldes plutselige støt eller kollisjon.
- * Svikt som skyldes at produktet ikke har vært brukt i henhold til anvisningene og anbefalingene i denne bruksanvisningen.
- * Maskiner som har vært utleid dekkes ikke av denne garantien.
- * Følgende deler ansees for å være deler som utsettes for slitasje, deres levetid avhenger av regelmessig vedlikehold. Derfor er de vanligvis ikke gjenstand for gyldige garantikrav; kniver og drivreimer.

* Advarsel

Husqvarna påtar seg intet ansvar under garantien for feil som helt eller delvis, direkte eller indirekte, har oppstått som følge av at nye deler eller ekstra deler er montert, som ikke er fabrikkert eller godkjent av Husqvarna, eller som følge av at maskinen på noen måte har vært modifisert.

Service på motoren & Garanti

Motoren som din gressklipper er utstyrt med, er garantert av motorfabrikanten.

VAROTOIMENPITEET



Tämän ruohonleikkurin väärinkäyttö saattaa aiheuttaa vakavia vammoja käyttäjälle ja muille läsnäoleville! Varoituksia ja turvaohjeita täytyy noudattaa turvallisuussyistä ja ruohonleikkurin tehokkaan toiminnan varmistamiseksi. Ruohonleikkurin käyttäjä on vastuussa tässä oppaassa sekä itse ruohonleikkurissa esiintyvien varoitus- ja turvaohjeiden noudattamisesta.

Husqvarna Master 46 ruohonleikkureissa käytettyjen merkkien selitykset



Varoitus



Lue käyttöohjeet huolellisesti varmistaaksesi, että olet ymmärtänyt mitä kaikki säädinivut tekevät.



Pidä ruohonleikkuri aina maassa ruohoa leikatessasi. Kiviä saattaa singota ilmaan, mikäli ruohonleikkuria kallistetaan tai nostetaan.

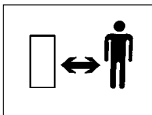

Varmista, ettei lähetyvillä ole muita ihmisiä. Älä käytä ruohonleikkuria, mikäli leikkausalueella on muita ihmisiä etenkin lapsia tai lemmikkieläimiä.



Ole varovainen leikkuuterien kanssa. Älä laita käsiä tai jalkoja pyörivän terän lähetyville.



Irrota sytytystulppa, ennen kuin ryhdyt huoltamaan, puhdistamaan tai säätämään ruohonleikkuria, tai jos aiot jättää sen vartioimatta vähäksikään aikaa.)



Terä jatkaa pyörimistä leikkurin sammuttua. Odota kunnes kaikki osat ovat pysähtyneet täysin, ennen kuin kosket niihin.

Yleistä:

1. Älä koskaan anna lasten tai sellaisten henkilöiden, jotka eivät ole perehtyneet näihin käyttöohjeisiin, käyttää tätä ruohonleikkuria. Paikalliset määräykset saattavat rajoittaa käyttäjän iän.
2. Käytä ruohonleikkuria ainoastaan näiden käyttöohjeiden mukaisesti ja ohjeissa esitettyihin käyttötarkoituksiin.
3. Älä koskaan käytä ruohonleikkuria väsyneenä, sairaana tai alkoholin, huumeiden tai lääkkeiden vaikutuksen alaisena.
4. Ruohonleikkuria käyttävä henkilö on vastuussa muille ihmisille tai heidän omaisuudelleen tapahtuneista vahingoista tai vaaratilanteista.

Bensiini ja turvallisuus

VAROITUS - Bensiini on erittäin helposti syttyvä

- säilytä polttoainetta viileässä paikassa ja sille tarkoitettussa säiliössä. Muoviastiat eivät yleensä ole sopivia tähän tarkoitukseen.
- lisää polttoainetta ainoastaan ulkona äläkä tupakoi samaan aikaan.
- lisää polttoaine **ENNEN** kuin käynnistät moottorin. Älä koskaan avaa polttoainesäiliön korkkia tai lisää polttoainetta moottorin käydessä tai sen ollessa kuuma.
- jos polttoainetta läikkyä, älä käynnistä moottoria, vaan siirrä kone pois läikymisalueelta ja varo, ettei minkäänlaista kipinää syty, ennen kuin bensiinin höyryt ovat haihtuneet.
- varmista, että kaikki polttoainesäiliöt ja säilytysastioiden korkit ovat kunnolla kiinni.
- siirrä kone pois täyttöalueelta, ennen kuin käynnistät sen.

VAROTOIMENPITEET

Esivalmistelut

1. Älä leikkaa nurmikkoja paljain jaloin tai sandaalit jalassa. Käytä aina asianmukaista vaatetusta, hansikkaita ja tukevia kenkiä.
2. Kuulonsuojainten käyttö on suositeltavaa.
3. Varmista, ettei nurmikolla ole keppejä, kiviä, luita, johtoja tai muuta roskaa, jotka voivat sinkoutua ruohonleikkurin teristä.
4. Tarkista aina silmämääräisesti ennen leikkurin käynnistämistä, etteivät terä, terän pultit ja leikkuulaite ole kuluneet tai vahingoittuneet. Vaihda kuluneet tai vahingoittuneet osat sekä kaikki kiinnittimet tasapainon varmistamiseksi.
5. Vaihda viallinen äänenvaimennin uuteen.

Käyttö

1. Älä käytä moottoria suljetussa paikassa, jonne voi kerääntyä pakokaasua (hiilimonoksidia).
2. Käytä ruohonleikkuria ainoastaan päivänvalossa tai hyvässä keinovalaistuksessa.
3. Vältä ruohonleikkurin käyttöä märällä nurmikolla.
4. Ole varovainen märällä nurmikolla, sillä saatat liukastua.
5. Ole erityisen varovainen rinteissä ja käytä luistamattomia jalkineita.
6. Leikkaa rinteet sivusuunnassa, ei ylös- ja alassuunnassa.
7. Ole erityisen varovainen vaihtaessasi suuntaa rinteissä.
8. Penkereiden ja rinteiden leikkaaminen voi olla vaarallista. Älä käytä ruohonleikkuria **penkereissä** tai **yrkissä** rinteissä.
9. Älä kävele takaperin leikatessasi nurmikkoja, sillä saatat kompastua. Älä koskaan juokse.
10. Älä koskaan leikkaa nurmikkoja vetämällä leikkuria itseäsi kohti.
11. Sammuta moottori ennen kuin työnnät ruohonleikkuria muun kuin nurmialueen ylitse ja kuljettaessasi sitä leikkausalueelle ja pois sieltä.
12. Älä koskaan käytä ruohonleikkuria, jos suojat ovat rikkoutuneet, tai jos ne puuttuvat.
13. Älä käytä moottoria ylinopeudella äläkä muuta säädinasetuksia. Liika nopeus on vaarallista ja lyhentää ruohonleikkurin käyttöikää.
14. Vapauta kaikki terän kytkimet ja käyttökytkimet ennen käynnistämistä.
15. Kun käynnistät ruohonleikkurin, seiso riittävän kaukana leikkuuteristä.

16. Älä kallista ruohonleikkuria moottoria käynnistäessäsi.
17. Älä koskaan nosta ruohonleikkuria tai kannaa sitä moottorin käydessä.
18. Syytystulpan vaijeri saattaa olla kuuma, käsittele sitä varoen.
19. Älä korjaa tai huolla ruohonleikkuria, jos moottori on kuuma.
20. Sammuta moottori ja odota kunnes terä on pysähtynyt:
 - ennen kuin jätät ruohonleikkurin vartioimatta.
21. Sammuta moottori vapauttamalla käyttökytkin, odota kunnes terä on pysähtynyt, irrota syytystulpan johto ja odota kunnes moottori on jäähtynyt:

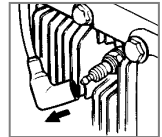

- ennen kuin lisää polttoainetta;
- ennen kuin tarkistat tukoksen;
- ennen kuin tarkistat tai puhdistat leikkuria tai työskentelet sen parissa;
- jos osut johonkin. Älä käytä ruohonleikkuria uudestaan, ennen kuin olet varmistanut, että se on turvallinen käyttää;
- jos ruohonleikkuri alkaa tärinästä normaalista poikkeavasti, tarkista se välittömästi. Kova tärinä saattaa aiheuttaa henkilövahinkoja.

Kunnossapito ja varastointi

1. Turvallisuussyistä on syytä varmistaa, että kaikki mutterit, pultit ja ruuvit ovat tiukasti kiinni.
2. Vaihda kuluneet tai vahingoittuneet osat turvallisuussyistä.
3. Käytä ainoastaan tähän koneeseen tarkoitettuja varateriä, terän pultteja, välilievyjä ja hihnapyörää.
4. Jos polttoainesäiliössä on polttoainetta, älä säilytä ruohonleikkuria sisätiloissa, missä höyryt saattavat joutua kosketukseen avotulen tai kipinöiden kanssa.
5. Anna moottorin jäähtyä, ennen kuin siirrät sen suljettuun varastoon.
6. Vähentääksesi tulipalon vaaraa pidä moottori, äänenvaimennin, akkutila ja polttoaineen säilytysalue puhtaana ruohosta, lehdistä ja ylimääräisestä rasvasta.
7. Jos polttoainesäiliö täytyy tyhjentää, tee se ulkotiloissa.
8. Säättäessäsi ruohonleikkuria varo etteivät sormesi juutu liikkuvien terien ja koneen kiinteiden osien väliin.

Tuotteen arvokilpi

A1

Tuotenumero

Malli

Sarjanumero

Ostopäiväys

Ostopaikka

•Säilytä ostotodistuksena•

Koneessasi on hopeanvärinen/musta arvokilpi. Merkitse kuvan A1 osoittamat tiedot niille varatuille kohdille, jotta voit esittää tarvittavat tiedot tilatessasi varaosia tai pyytäessäsi neuvoa valtuutetusta huoltopisteestä, tai kun olet yhteydessä asiakaspalveluun.

KOKOONPANO-OHJEET

1. Aseta alempi kahva kahvanpidikkeiksi in.(B1)
2. Paina muovitulpat sisään molemmilla puolilla. (B2)
3. Aseta ylempi kahva paikoilleen. Huomioikaa käsimutterin ja kahvan välillä sijaitseva levy.(B3)

Kahvassa oleva pysäytin

• KUMMATKIN PYSÄYTTIMET TÄYTTYÄ ASENTAA KAHVAAN ENNEN KÄYTTÖÄ

1. Pakkauksessa on kaksi pysäytintä, joista toinen on merkitty **H** ja toinen **V**.
2. Lukitaksesi kahvan kiinteään asentoon, kiinnitä pysäyttimet kuten kuvassa on esitetty (B4).
3. Aseta **H** oikealle puolelle ja **V** vasemmalle puolelle.

Käynnistysvaijeri

1. Irrota sytytystulpan johto.

Jarru täytyy vapauttaa vetämällä ohjauskahvaa kohti kahvaa ennen kuin vaijeri vedetään ulos.

2. Vedä ohjauskahvaa vapauttaaksesi moottorin jarrun. (B5)
3. Vedä käynnistysvaijeri kokonaan ulos.
4. Laita vaijeri kahvassa olevaan käynnistysvaijerin pitimeen .(B6).

Öljyntäyttö

1. Täytä öljyä moottoriin. Leikkurin mukana seuraa pullo jossa on tähän tarvittava öljymäärä, SAE 30.

Irrota aina tulpan johto

1. Kun säädät leikkuukorkeutta.
2. Veda pyörä lovesta ja siirrä se haluttuun asentoon. (C1) & (C2)

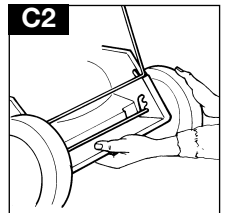
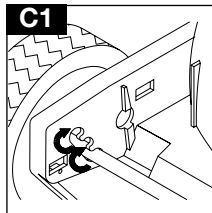
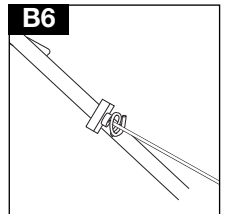
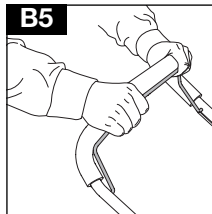
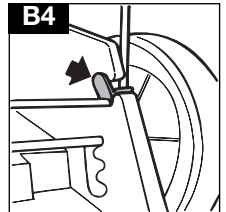
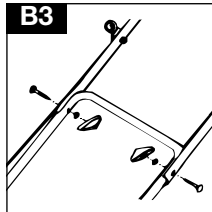
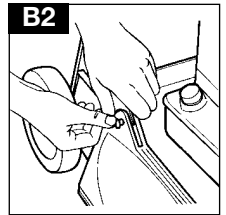
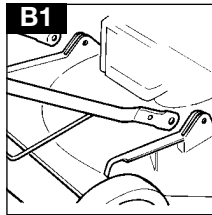

MOOTTORIA KOSKEVIA TIETOJA

Öljy

1. Tarkista öljyn määrä ajoittain ja aina kun ruohonleikkuria on käytetty viisi tuntia.
2. Lisää öljyä tarpeen mukaan niin, että öljyä on aina öljytikun TÄYNNÄ-merkkiin asti.
3. Käytä hyvälaatuista SAE 30 -nelitahtiöljyä.
4. **Briggs & Stratton (D1)**
Lisätessäsi öljyä:
 - a. Irrota öljysäiliön korkki.
 - b. Täytä kunnes öljyä on öljytikun TÄYNNÄ-merkkiin asti.
- Vaihda öljy viiden ensimmäisen käyttötunnin jälkeen ja sen jälkeen 25 käyttötunnin välein.
5. **Tecumseh (D2)**
Öljysäiliön täyttö
 - a. Avaa öljysäiliön korkki.
 - b. Täytä säiliö hitaasti.
 - c. Täytä säiliö ylätasolle (D2) saakka.
 - d. Aseta korkki paikoilleen ja kiristä se kiinni.

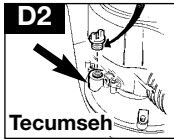
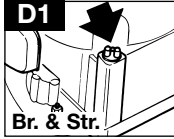

- Vaihda öljy ensimmäisten 2 käyttötunnin jälkeen ja sen jälkeen 25 käyttötunnin välein.
6. Vaihda öljy moottorin ollessa lämmin - mutta ei kuuma - älä koskaan huolla konetta moottorin ollessa kuuma.

Bensiini

1. Käytä tavallista lyijytöntä bensiiniä.
2. **ÄLÄ KOSKAAN KÄYTÄ LYIJYBENSIINIÄ**
Lyijypitoinen bensiini saa aikaan savuavaa pakokaasua ja vahingoittaa pysyvästi katalyysaattorilla varustettuja moottoreita.
3. Älä täytä polttoainesäiliötä moottorin ollessa kuuma.
4. Älä täytä polttoainesäiliötä tupakoidessasi.
5. Älä täytä polttoainesäiliötä moottorin käydessä.
6. Jottei polttoainejärjestelmään joutuisi roskaa, pyyhi polttoaineen täyttöaukon korkki ennen kuin avaat sen.
7. On suositeltavaa, että säiliö täytetään suodattimella varustetun supppelin kautta.
8. Pyyhi läikkyneet polttoaine pois ennen kuin käynnistät koneen.

Käynnistys ja Sammutus

1. Aseta leikkuri tasaiselle alustalle. Huom: ei sepelille soralle tms. Täytä tankki lyijytöntä bensiinillä, **ei öljysekoitteisella. (E1 - Briggs & Stratton), (E2 - Tecumseh)**.
2. Älä lisää bensiiniä moottorin käydessä. Mahdollinen ylitseäykkyneet bensiini suihkutetaan pois vedellä.
3. Älä suihkuta suoraan moottoriin

Kaasutin (jos asennettu)

Laita moottorin nopeudensäädin NOPEA (FAST) '+'-asentoon ennen kuin käynnistät leikkurin (G1)

1. **Moottorin käynnistys kylmänä**
Paina ryyppitintä **3 kertaa** ennen kylmän moottorin käynnistämistä. (Mikäli moottori on pysähtynyt polttoaineen loppumisen takia, täytä tankkia paina ryyppitintä **3 kertaa**..(F1 - Briggs & Stratton), (F2 - Tecumseh)
2. **Lämpimän moottorin käynnistäminen**
HUOM: Ryyppytystä ei normaalisti tarvita moottorin ollessa lämmin. Kylmällä säällä ryyppytyks kuitenkin saattaa olla välttämätöntä. (13°C tai alle).
3. Vedä moottorijarrun sanka yläkahaan saakka ennen moottorin käynnistämistä. Moottorijarrun sanka on pidettävä tässä asennossa, jotta moottori pysyisi käynnissä. (G2)
4. **Moottorijarrun sangan vapauttaminen pysäyttää moottorin 3 sekunnissa.**
5. Käynnistä moottori vetämällä nopeasti käynnistyskahvasta.. (G3)
6. **Moottorin pysäytys** Vapauta moottorijarrun sanka.

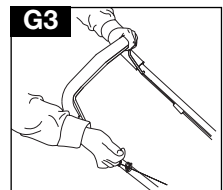
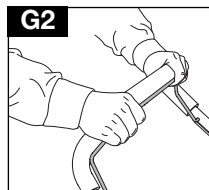
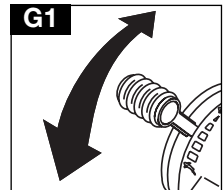
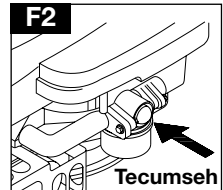
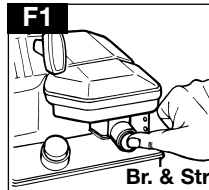
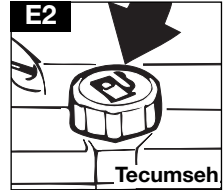
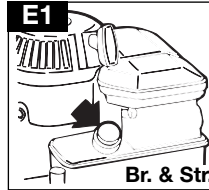

KÄYTTÖ

Leikkuria ei tule käyttää maastossa jonka kaltevuuskulma on enemmän kuin 30°. Tällöin ilmenee ongelmia moottorin voitelussa. **(H)**

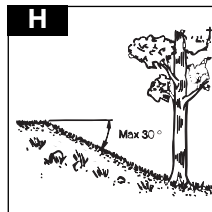

Ennen leikkaamista tulee nurmikolta poistaa oksat, leikkikalut, kivet jne. **(J)**

Varo, ettei terä osu piilossa oleviin esineisiin, kuten kiviin, juuriin yms., koska kampiakseli saattaa tällöin vääntyä.

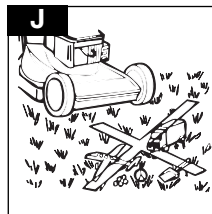

Ruuhonkasvun ollessa voimakkaimmillaan leikkaus tulee suorittaa 2 kertaa viikossa.

Älkää koskaan leikatko enempää kuin 1/3 ruohon pituudesta, erityisesti kuivina kausina. **(K)**

Ensimmäisellä kerralla leikatkaa korkealta.

Tarkistakaa tulos ja alentakaa leikkuukorkeutta toivottuun korkeuteen. Mikäli ruoho on erityisen pitkää, tulee ajo suorittaa hitaasti, tai tehdä se kahteen kertaan.

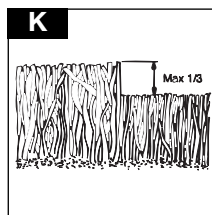

KUNNOSSAPITO

Irroita aina tulpan johto ennen kuin ryhdyt korjaamaan, puhdistamaan tai muuten huoltamaan konetta.

Kun konetta on käytetty 5 tuntia, ruuvit ja mutterit tulee kiristää.

Tarkista öljy.

Kun leikkuri käännetään kyljelleen tulee sytytystulpan olla ylinpänä.

Säännöllisesti

1. Huuhtelee tai harjaa pois kaikki ruoho, lehdet jne leikkurilta. **(L)**
2. Tarkista öljy.

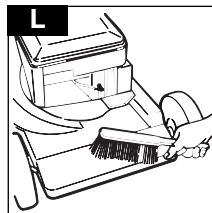

KUNNOSSAPITO

Käsittele terää varovasti - terävät reunat saattavat aiheuttaa vahinkoa.

KÄYTÄ HANSIKKAITA

Vaihda metalliterä 50 leikkaustunnin tai 2 vuoden jälkeen, riippumatta sen kunnosta.

Jos terä on haljennut tai muuten vahingoittunut, vaihda se uuteen.

1. Terän hionta ja tasapainoittaminen. Irrota tulpan johto. Ruuvaa terä irti ja toimita se huoltoverstaalle hiottavaksi ja tasapainoitettavaksi. Kiinnittäkää ruuvi kunnolla. Kiristys momentti: 35–40 Nm. **(M)**
2. Vaihda öljy joka leikkuukautena tai 25 tunnin käytön jälkeen. Käytä moottori lämpimäksi, irrota tulpan johto, ruuvaa mittatikku irti, avaa pohjan tappi ja anna öljyn valua ulos. Kiinnitä tappi uudelleen ja lisää uutta öljyä, SAE 30. **(N)**
3. Moottorijarrun vaijerin on aina oltava säädetty siten, että moottori pysähtyy 3 sekunnissa. HUOM! Anna säätö valtuutetun huoltoliikkeen tehtäväksi. **(P)**
4. Ilmansuodattimen puhdistus. Irroitakaa ruuvi, poistakaa kansi ja ottakaa suodatinkotelo ulos. **(Q1 & Q2 - Briggs & Stratton), (Q3 - Tecumseh)**
5. Pese öljyvaahtoelementti nestemäisellä pesuaineella ja vedellä. Purista se kuivaksi puhtaalla kankaalla sisällä. Voitele suodatin tasaisesti 2–3 ruokalusikallisella öljyllä.

Kuljetus

Irrota sytytystulpan johto. Irrota vaijeri/kaapeli kädensijasta ennen sen huolellista kokoontaittamista. Älä vahingoita vaijeri/kaapelia. Tyhjennä bensiinitankki. Yleisiä kulkuneuvoja käytettäessä on sekä bensiini että öljy poistettava.

Vuosittain

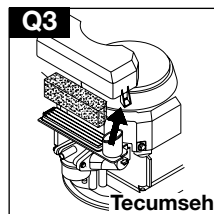
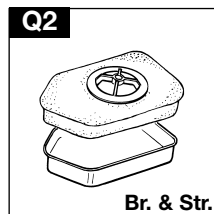
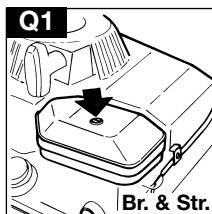
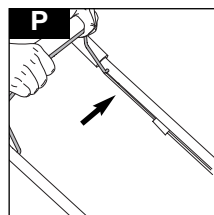
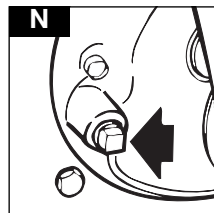
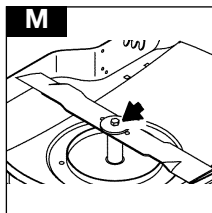

Huolto

Varaosia tilatessanne ilmoittakaa leikkurin tuotenumero. Huollon jälkeen tarkistakaa aina öljyn määrä.

KUNNOSSAPITO

Käyttökauden loputtua

1. Vaihda terä, pultit, mutterit tai ruuvit tarvittaessa.
2. Puhdista ruohonleikkuri huolella.
3. Vie ilmansuodatin puhdistettavaksi paikalliseen huoltopisteeseen ja tee tarvittavat huoltotyöt ja korjaukset.
4. Tyhjennä moottoriöljy ja bensiini.

Ruohonleikkurin varastointi

1. Laita ruohonleikkuri varastoon välittömästi käytön jälkeen.
2. Odota kunnes moottori on jäähtynyt välttyäksesi mahdolliselta tulipalon vaaralta.
3. Puhdista ruohonleikkuri.
4. Säilytä viileässä, kuivassa paikassa, missä leikkuri ei pääse vahingoittumaan.

Vianetsintä

Moottori ei käynnisty

1. **Varmista, että ohjaukshahva on käynnistysasennoassa.**
2. Tarkista, että polttoainesäiliössä on riittävästi polttoainetta ja että korkin ilmanottoaukko ei ole tukossa.
3. Irrota sytytystulppa ja kuivaa se.
4. Bensiini saattaa olla vanhaa, vaihda uuteen. Uuden bensiinin läpisuodatus saattaa kestää jonkin aikaa, kun bensiini on vaihdettu.
5. Tarkista, että terän pultti on kunnolla kiinni. Ruohonleikkuri saattaa käynnistyä huonosti, jos pultti on löysällä.
6. **Jos moottori ei vielääkään käynnisty, irrota sytytystulpan johto välittömästi.**
7. **OTA YHTEYS PAIKALLISEEN, VALTUUTETTUUN HUOLTOPISTEeseen.**

Moottori on tehoton ja/tai kuumelee liikaa

1. Irrota sytytystulpan johto ja anna moottorin jäähtyä.
2. Puhdista leikkuujätteet ja muut roskat moottorin ympäriltä ja ilmanottoaukoista sekä kannen alapuolelta mukaan lukien poistoputki ja puhallin.
3. Puhdista moottorin ilmansuodattimet (Vie moottorin ilmansuodatin paikalliseen, valtuutettuun huoltopisteeseen, missä se puhdistetaan perusteellisesti).
4. Bensiini saattaa olla vanhaa, vaihda uuteen. Uuden bensiinin läpisuodatus saattaa kestää jonkin aikaa, kun bensiini on vaihdettu.
5. **Jos moottori on vieläkin tehoton ja/tai kuumelee liikaa, irrota sytytystulpan johto välittömästi.**
6. **OTA YHTEYS PAIKALLISEEN, VALTUUTETTUUN HUOLTOPISTEeseen.**

Liiallinen tärinä

1. Irrota sytytystulpan johto.
2. Tarkista, että terä on kiinnitetty oikein. Katso sivu 6.
3. Jos terä on vahingoittunut tai kulunut, vaihda se uuteen.
4. Jos tärinä jatkuu, avaa terän pultti ja käännä terää 180°. Kiristä terän pultti uudelleen.
5. **Jos tärinä jatkuu, irrota sytytystulpan johto välittömästi.**
6. **OTA YHTEYS PAIKALLISEEN, VALTUUTETTUUN HUOLTOPISTEeseen.**

Moottorin kunnossapito-ohjelma

Suurista huollot annettujen käyttötuntien jälkeen tai kuukausittain riippuen siitä kumpi tulee täyteen ensin. Ruohonleikkuri pitäisi huoltaa useammin, mikäli sitä käytetään epäsuotuisissa olosuhteissa.

Ensimmäiset 5 tuntia - Vaihda öljy.

Jokaisen viiden tunnin jälkeen tai päivittäin - Tarkista öljyn määrä. Puhdista sormisuojaus. Puhdista äänenvaimentimen ympärys.

Jokaisen 25 tunnin jälkeen tai kerran kesässä -

Vaihda öljy, jos ruohonleikkuria kuormitetaan paljon, tai jos sitä käytetään kuumissa olosuhteissa. Huolla ilmanpuhdistajaa.

Jokaisen 50 tunnin jälkeen tai kerran kesässä -

Vaihda öljy. Tarkista kipinäsuojus, jos sellainen on asennettu.

Jokaisen 100 tunnin jälkeen tai kerran kesässä -

Puhdista jäähdytysjärjestelmä*. Vaihda sytytystulppa uuteen.

* Puhdista useammin pölyisissä olosuhteissa, tai jos ilmassa on roskaa tai jos ruohonleikurilla on leikattu ptkää, kuivaa nurmikkoa useita kertoja.

YMPÄRISTÖTIETOJA

Electroluxin ulkokäyttöön tarkoitetut tuotteet on valmistettu ISO 14001 -ympäristöjärjestelmän mukaisesti ja mikäli käytännöllisesti katsotaan mahdollista, niissä käytettävät osat on valmistettu mahdollisimman ympäristöystävällisillä menetelmillä yhtiön menetelmien mukaisesti sekä niin, että ne voidaan kierrättää, kun tuote on kulunut loppuun.

- Pakkausmateriaalit ovat kierrätettäviä ja muoviosissa olevat kierrätysmerkinnot (mikäli käytännöllistä) ovat lajittelun mukaiset.
- Ympäristö täytyy ottaa huomioon loppuunkuluneita tuotteita hävitettäessä.
- Paikalliset viranomaiset antavat tarvittaessa hävittämistä koskevia lisätietoja.

POLTOAINEIDEN JA VOITELUÖLJYJEN

HÄVITTÄMINEN

- Käytä suojaavia vaatteita poltto- ja voiteluaineita käsitellessäsi.
- Vältä kosketusta ihon kanssa.
- Tyhjennä bensiini ja moottoriöljy ennen kuin kuljetat konetta.
- Paikallisilta viranomaisilta saat tietoja lähimmän kierrätyspisteen/jätteiden hävityspisteiden sijainnista.



ÄLÄ hävitä käytettyä polttoainetta/öljyä talousjätteiden mukana



Jätepolttoaineet/öljyt ovat vahingollisia, mutta ne voidaan kierrättää ja ne tulee hävittää hyväksytyjä menetelmiä noudattaen.



ÄLÄ hävitä käytettyä polttoainetta/öljyä vesistöön.



Ei saa polttaa

KUNNOSSAPITO

Huoltopalveluja koskevia suosituksia

1. On suositeltavaa, että kone huolletaan vähintään kerran vuodessa, ja useammin jos ammattikäytössä.
2. Käytä aina alkuperäisiä varaosia.
3. Valmiiksi pakattuja varaosia on saatavana useimmista valtuutetuista myyntipisteistä.
4. Varaosia voi tilata myös paikallisesta, valtuutetusta huoltopisteestä.
5. Mikäli sinulla on ongelmia ruohonleikkurisi suhteen, ota yhteys paikalliseen, valtuutettuun huoltopisteeseen ja varmista, että arvokilvessä mainitut tiedot ovat esillä.
6. **Ota ruohonleikkurisi mukaan, sillä saattaa olla, että huoltohenkilöstön täytyy työskennellä sen parissa.**

Jos ruohonleikkurisi täytyy huoltaa, ota yhteys paikalliseen huoltopisteeseen puhelimitse tai käy siellä henkilökohtaisesti. Mikäli haluat, että palvelu suoritetaan takuun piirissä, huoltopiste pyytää ostotodituksen näytettäväksi.

Kaikissa huoltopisteissä myydään alkuperäisiä varaosia. HUOM:

Huoltokorjaajamme toimivat itsenäisesti, eivätkä he ole laillisesti tai muulla tavalla sitoutuneet Electrolux Outdoor Productsille.

Takuu ja takuehdot

Electrolux Outdoor Productsin valtuuttama korjaamo korjaa kaikki valmistuvioista yhden vuoden sisällä alkuperäisestä ostopäiväyksestä aiheutuneet viat tai vaihtaa kyseiset osat uusiin ilman veloitusta edellyttäen, että:

- (a) Viasta ilmoitetaan suoraan valtuutetulle korjaamolle.
 - (b) Ostotodistus esitetään.
 - (c) Vika ei johdu väärinkäytöstä, laiminlyömisestä tai käyttäjän suorittamista vääristä säädöistä.
 - (d) Vika ei johdu normaalista kulumisesta.
 - (e) Ruohonleikkuria ei ole huoltanut tai korjannut, purkanut tai muuten käsitellyt kukaan muu kuin Electrolux Outdoor Productsin valtuuttama henkilö.
 - (f) Ruohonleikkuria ei ole vuokrattu.
 - (g) Ruohonleikkurin omistaa sen alkuperäinen ostaja.
 - (h) Ruohonleikkuria ei ole käytetty muussa maassa, kuin siinä, missä se on tarkoitettu käytettäväksi.
 - (i) Ruohonleikkuria ei ole käytetty kaupallisiin tarkoituksiin.
- * Kulutuskaupan osalta noudatetaan lisäksi jälleenmyyjän ja kuluttajana välillä kuluttajasuojalain säännöksiä.

Takuu ei kata seuraavista johtuvia vikoja. Sen tähden on tärkeää, että luet tässä käyttöoppaassa esiintyvät ohjeet huolella ja ymmärrät kuinka ruohonleikkuria käytetään.

Takuu ei kata seuraavia:

- * Vahingoittuneiden tai kuluneiden terien vaihto.
- * Ilmoittamatta jätetystä häiriöstä aiheutuneet viat.
- * Yhtäkkisestä iskusta aiheutuneet viat.
- * Ruohonleikkurin tässä käyttöoppaassa esitettyjen ohjeiden ja suositusten vastaisesta käytöstä aiheutuvat viat.
- * Vuokrakäytössä olevia ruohonleikkureita.
- * Seuraavat osat kuluvat normaalikäytössä ja niiden käyttöikä riippuu siitä, kuinka niitä huolletaan ja näin ollen ne eivät normaalisti ole takuun kattamia: terät ja käyttöhihnat.
- * **Huom!**
Electrolux Outdoor Productsin takuu ei kata sellaisia vahinkoja, jotka johtuvat suoraan tai epäsuoraan sellaisten varaosien tai lisäosien käytöstä, jotka eivät ole Electrolux Outdoor Productsin valmistamia tai sen hyväksymiä tai vikoja, jotka johtuvat ruohonleikkuriin tehdyistä muutoksista.

Moottorin huolto ja takuu

Tässä ruohonleikkurissa oleva moottori kuuluu moottorin valmistajan takuun piiriin.

SÄKERHETSFÖRESKRIFTER



Om denna gräsklippare inte används på rätt sätt kan den vara farlig! Denna gräsklippare kan orsaka allvarliga skador på den person som kör den och andra; du måste följa alla varningar och säkerhetsinstruktioner så att du använder den på det mest säkra och effektiva sättet. Det åligger den som använder gräsklipparen att följa alla varningar och säkerhetsinstruktioner i denna handbok och på gräsklipparen.

Förklaring av symboler på din Husqvarna Master 46



Varning



Läs användarinstruktionerna noggrant så att Du är säker på att Du förstår alla kontrollorgan och vad de är för.



Håll alltid gräsklipparen på marken när du klipper. Om du lutar eller lyfter gräsklipparen kan stenar kastas ut.

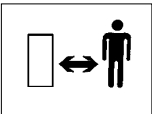

Håll åskådare på avstånd. Klipp inte när personer, speciellt barn, befinner sig inom klippområdet.



Var försiktig med tår och händer. Kom inte för nära det roterande bladet med dina tår eller händer.



Koppla bort tändstiftet innan du påbörjar underhållsarbete, rengöring, justering eller om du skall lämna gräsklipparen oöversatt kortare eller längre tid.



Kniven fortsätter att rotera efter att maskinen har stängts av. Vänta tills samtliga maskinkomponenter har stannat helt innan du vidrör dem.

Allmänt

1. Låt aldrig barn eller personer som inte känner till dessa instruktioner använda gräsklipparen. Lokala bestämmelser kan begränsa ålder på den som kör maskinen.
2. Använd gräsklipparen endast på det sätt och för de funktioner som beskrivs i dessa instruktioner.
3. Kör aldrig gräsklipparen när du är trött, sjuk eller har intagit alkohol, droger eller medicin.
4. Den som kör eller använder gräsklipparen är ansvarig för olyckor där andra personer eller deras egendom är inblandade.

Säkerhetsföreskrifter för bränsle

VARNING - bensin är ytterst lättantändligt

- Lagra bränslet på en sval plats i en behållare som är speciellt konstruerad för ändamålet.
- Fyll på bränsle utomhus och rök inte medan du fyller på bränsle.
- Fyll på bränsle **INNAN** du startar motorn. Avlägsna aldrig tanklocket eller tanka medan motorn är igång eller medan motorn är varm.
- Om du spiller bensin, försök inte starta motorn utan flytta maskinen bort från den plats där du spillde och undvik att skapa en källa för gnistbildning innan bensinångorna har dunstat bort.
- Sätt ordentligt tillbaka alla tanklock och locket på behållaren.
- Flytta maskinen bort från tankningsplatsen innan du startar den.

SÄKERHETSFÖRESKRIFTER

Förberedelse

1. Klipp aldrig gräs barfota eller i öppna sandaler. Använd alltid lämpliga kläder, handskar och kraftiga skor.
2. Användande av hörselskydd rekommenderas.
3. Se till att gräsmattan är fri från pinnar, stenar, ben, ståltråd och skräp; de kan kastas ut av kniven.
4. Innan du startar, gör en visuell inspektion för att kontrollera att kniven, knivbult och knivfäste inte är slitna eller skadade. Byt ut slitna eller skadade delar tillsammans med deras fastsättningsanordningar i hela satser för att bevara balansen.
5. Byt ut felaktig ljuddämpare.

Användning

1. Kör inte motorn i ett slutet utrymme där avgaser (koloxid) kan ansamlas.
2. Använd gräsklipparen endast i dagsljus eller i bra artificiellt ljus.
3. Undvik att köra din gräsklippare i vått gräs om det är möjligt.
4. Var försiktig med vått gräs, du kan tappa fotfästet.
5. Var extra försiktig på sluttningar och använd skor som inte slinter.
6. Klipp gräs på sluttningar utmed sluttningen, aldrig upp och ner.
7. Var extra försiktig när du byter riktning på sluttningar.
8. Gräsklippning på vallar eller sluttningar kan vara farligt. Klipp inte gräs på **vallar** eller **branta** sluttningar.
9. Gå inte baklänges när du klipper, du kan snubbla. Gå - spring aldrig.
10. Klipp aldrig gräs genom att dra gräsklipparen mot dig.
11. Stanna motorn innan du kör gräsklipparen över andra ytor än gräs och när du transporterar gräsklipparen till och från det område som skall klippas.
12. Kör aldrig gräsklipparen med skadade skydd eller utan att skydden är på plats.
13. Kör inte motorn på för högt varvtal eller ändra inställningen på regulatoren. För högt varvtal är farligt och förkortar gräsklipparens livslängd.
14. Koppla bort kniven och drivningen innan du startar.
15. Starta alltid gräsklipparen försiktigt med fötterna på behörigt avstånd från kniven.
16. Luta inte gräsklipparen när du startar motorn.

17. Lyft aldrig upp eller bär gräsklipparen medan motorn är igång.
18. Kabeln till tändstiftet kan vara het - hantera den med försiktighet.
19. Försök aldrig utföra underhållsarbete på din gräsklippare medan motorn är varm.
20. Stanna motorn och vänta tills kniven har stannat:-
 - innan du lämnar gräsklipparen utan uppsikt för kortare eller längre tid.
21. Släpp upp säkerhetshandtaget för att stoppa motorn, vänta tills bladet har stannat, koppla bort kabeln till tändstiftet och vänta tills motorn har svalnat:-

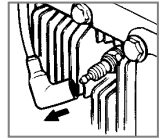

- innan du fyller på tanken;
- innan du tar bort något som blockerar;
- innan du kontrollerar, rengör eller arbetar på maskinen;
- om du kör på något. Använd inte gräsklipparen förrän du är säker på att hela maskinen är i säkert skick för vidare körning;
- om gräsklipparen börjar vibrera onormalt. Kontrollera omedelbart. Stora vibrationer kan försäkra skador.

Underhåll och undanställning

1. Se till att alla muttrar, bultar och skruvar är ordentligt åtdragna för att vara säkra på att gräsklipparen är säker att köra.
2. Byt ut slitna eller skadade delar av säkerhetsskål.
3. Använd endast original delar som specificeras för produkten.
4. Ställ aldrig undan gräsklipparen med bränsle i tanken inne i en byggnad där ångor kan nå en öppen låga eller gnista.
5. Låt motorn svalna innan du ställer in den i ett utrymme.
6. För att minska risk för eldsvåda, håll motorn, ljuddämparen, batterilådan och bränsletanken fria från gräs, löv eller för mycket smörjfett.
7. Om bränsletanken måste dräneras, skall detta göras utomhus.
8. Var försiktig vid justering av maskinen för att förhindra att dina fingrar fastnar mellan rörliga kniv och fasta delar på maskinen.

Identifieringsetikett

A1

Produktnummer

Modell

Serie

Inköpsdatum

Inköpsställe

•Behåll denna som kvitto på inköpet•

Din produkt har en unik identifieringsetikett tryckt i silver och svart. För att vara säker på att du har all produktinformation när du behöver reservdelar eller råd från en av våra godkända serviceverkstäder eller om du behöver kontakta vår kundtjänstavdelning bör du göra en anteckning av den efterfrågade informationen i därtill avsett utrymme. Se Figur A1.

MONTERINGSINSTRUKTIONER

1. Placera nedre handtaget i handtagsfästerna. **(B1)**
2. Pressa in plastpluggarna på båda sidorna. **(B2)**
3. Montera det övre handtaget. **Obs.:** brickor mellan vingmuttrarna och handtaget. **(B3)**

Stopplack för handtag

- **DE TVÅ STOPPKLACKARNA FÖR HANTAGEN MÅSTE MONTERAS INNAN MASKINEN ANVÄNDS**

1. I förpackningen finner Du 2 stopplackar: en märkt -H- och en märkt -V-.
2. För att låsa handtaget i ett fast läge, montera stopplackarna som visas på bilden **(B4)**.
3. Placera -H- på högra sidan och -V- på vänstra sidan.

Ryckstart

1. Koppla bort kabeln till tändstiftet.

Du måste frisläppa bromsen genom att dra säkerhetsbygeln mot handtaget innan du drar ut snöret.

2. Dra i säkerhetsbygeln för att släppa loss bromsen på motorn **(B5)**.
3. Dra helt ut startsnöret.
4. Placera snöret i startsnörets styrning som finns i handtaget **(B6)**.

Oljepåfyllning

1. Fyll olja i motorn. Flaska med tillräcklig oljemängd medföljer klipparen, SAE 30.

INSTÄLLNING

1. **Tag bort tändkabeln** före inställning av klipphöjd.
2. Drag ut axeln ur haken och flytta till önskad position. **(C1) & (C2)**

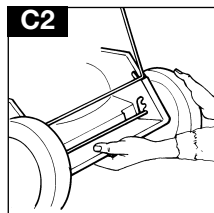
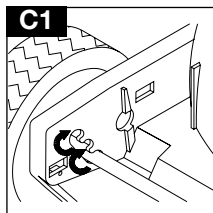
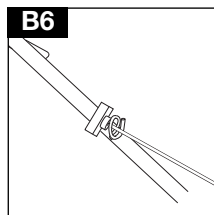
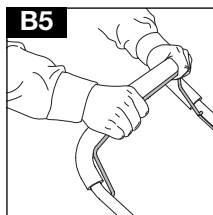
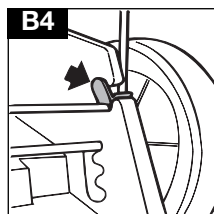
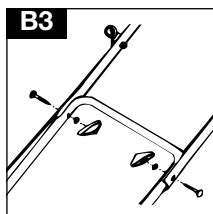
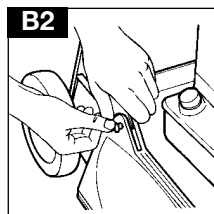
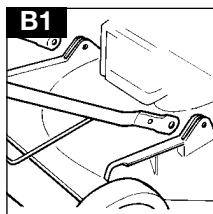

MOTOR

Olja

1. Kontrollera oljenivån med jämna mellanrum och alltid efter fem timmars användning.
2. Fyll på olja om det behövs för att hålla nivån vid märket FULL på oljestickan.
3. Använd en av SAE 30 olja god kvalitet för fyrtaktsmotorer.

4. **Briggs & Stratton (D1)**

För att fylla på olja:

- a. Ta bort locket över oljepåfyllningshålet.
 - b. Fyll upp till märket FULL på oljestickan.
- Fyll efter de första fem drifttimmarna och därefter alltid efter 25 drifttimmar.

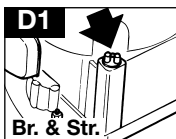

5. **Tecumseh (D2)**

Oljepåfyllning

- a) Skruva loss oljepåfyllningspluggen.
- b) Håll långsamt i oljan.
- c) Fyll på ända upp till överfyllningsnivån i oljepåfyllningshålet. (D2).
- d) Sätt tillbaka oljepåfyllningspluggen.

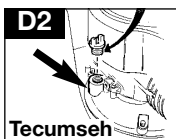

- Första oljebyte ska utföras efter 2 timmars drift och därefter med 25 drifttimmars mellanrum.
6. Byt alltid olja medan motorn är varm - men inte het - försök aldrig utföra underhåll på en het motor.

Bensin

1. Använd ny av blyfri bensin standardoktan .
2. **ANVÄND ENDAST BLYFRI BENSIN**
Om Du använder blyad bensin kommer det att ryka från avgasröret och motorer som är försedda med katalitisk omvandlare kommer att få irreparabla skador.
3. Fyll inte tanken medan motorn är het.
4. Fyll inte tanken när du röker.
5. Fyll inte tanken medan motorn är igång.
6. För att undvika att skräp kommer in i bränslesystemet, torka bort gräs och smuts från locket till bränsletanken innan du skruvar av det.
7. Vi rekommenderar att du fyller tanken genom en tratt med ett filter.
8. Torka bort allt spill innan du startar motorn.

Start och Stopp

1. Placera klipparen på plant underlag.
Obs. ej på singel, grus el. likn. Fyll tanken med blyfri bensin, **ej oljeblandad.** (E1 - Briggs & Stratton), (E2 - Tecumseh)
2. Fyll ej på bensin medan motorn är i gång. Eventuellt bensinspill spolat bort med vatten. Spola inte direkt på motorn.
3. Montera tändkabeln.

Gasreglage (om sådant är monterat)

För spaken för motorns varvtal till FORT '+' innan du startar. (G1)

1. Start av kall motor

Tryck in pumpblåsan ordentlig **3 gånger** innan kall motorstart. (Om motorn stannat på grund av att bränsle tog slut, håll på nytt bränsle och tryck in pumpblåsan **3 gånger**). (F1 - Briggs & Stratton), (F2 - Tecumseh)

2. Start av varm motor

OBS: Flödning behövs vanligtvis inte när en varm motor startas. Vid kall väderlek (13 C eller under) kan emellertid upprepade flödning behövas.

3. Drag motorbromsbygeln helt mot det övre handtaget innan motorn startas. Motorbromsbygeln måste hållas i detta läget för att motorn ska gå. (G2)
4. **Motorn stoppar inom 3 sekunder om motorbromsbygeln släpps.**
5. Starta motorn genom att hastigt dra i starthandtaget. (G3)
6. **Stopp av motoren.**
Släpp motorbromsbygeln.

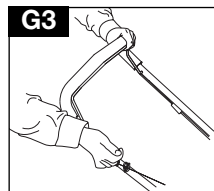
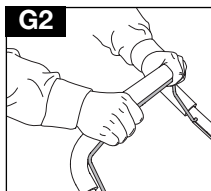
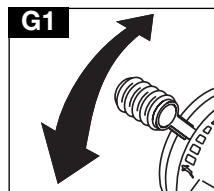
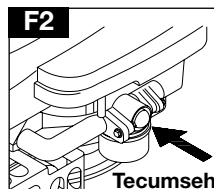
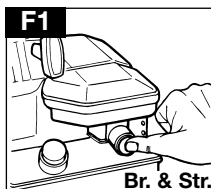
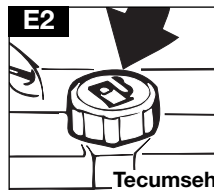
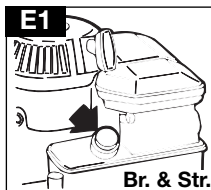

KÖRNING

Klipparen bör inte användas i terräng som lutar mer än 30°. Problem med motorns smörjning kan då uppstå. **(H)**

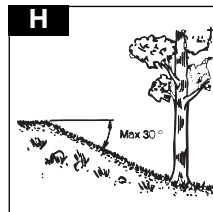

Innan klippningen påbörjas ska grenar, kvistar, stenar etc. avlägsnas från gräsmattan. **(J)**

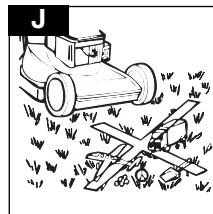

Undvik att kniven slår mot främmande föremål som stenar, rötter el likn, eftersom detta kan leda till att motoraxeln kröks.

Om gräsmattan växer snabbt klipp 2 gånger i veckan.

Klipp aldrig mer än 1/3 av grässets längd. Detta gäller särskilt under torrperioder. **(K)**

Klipp först med stor klipphöjd.

Kontrollera resultatet och sänk till önskad höjd. Om gräset är extra långt, kör sakta och klipp ev. två gånger.

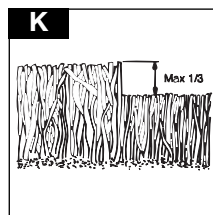

UNDERHÅLL

Tag alltid bort tändkabeln före reparation, rengöring eller underhållsarbete.

Efter 5 timmar, drag åt skruvar och muttrar.

Kontrollera oljan.

När klipparen läggs på sidan måste tändstiftet vara högsta punkt.

Regelbundet

1. Spola eller borsta bort allt gräs, löv etc. från klipparen. **(L)**
2. Kontrollera oljan.

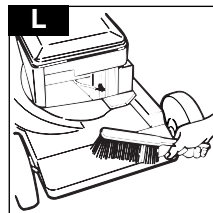

UNDERHÅLL

Antera alltid kniven med försiktighet - vassa eggar kan orsaka skador.

ANVÄND HANDSKAR

Byt ut dina knivar efter 50 timmars klippning eller vartannat år beroende på vilket som kommer först - oberoende av deras kondition.

Om kniven har sprickor eller är skadad byt ut den mot en ny.

1. Slipning och balansering av kniven. Lossa tändstiftkabeln. Skruva av kniven och lämna den till slipning och balansering på en serviceverkstad. Dra åt skruven ordentligt när Ni sätter fast kniven igen. Åtdragningsmoment: 35–40 Nm. **(M)**
2. Byt olja varje säsong eller efter 25 timmar. Varmkör motorn, lossa tändkabeln, skruva av oljestickan, öppna bottenpluggen och låt oljan rinna ur. Skruva i pluggen och fyll på ny olja, SAE 30. **(N)**
3. Motorbromsvajern måste alltid vara justerad så att motorn stoppar inom 3 sekunder. **VIKTIGT!** För justering kontakta en auktoriserad återförsäljare eller serviceverkstad. **(P)**
4. Rengöring av luftfilter. Lossa skruven, ta av locket och ta ut filterinsatsen. **(Q1 & Q2 - Briggs & Stratton), (Q3 - Tecumseh)**
5. Tvätta oil foam-filtret i flytande tvättmedel och vatten. Vrid ut i en ren trasa. Tillsätt 2–3 matskedar olja som fördelas ordentligt i filtret.

Årligen

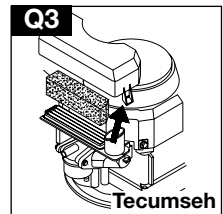
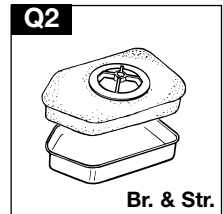
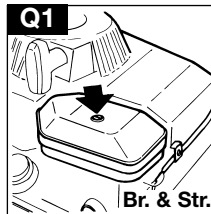
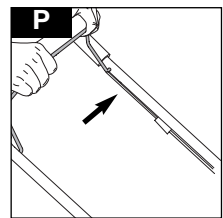
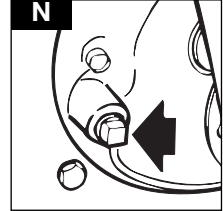
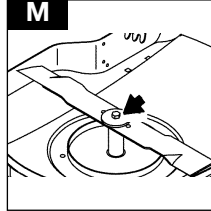

Tansport

Tag bort tändkabeln. Lossa vajer/kabel från handtaget innan det försiktigt läggs ihop. Undvik skador på vajer/kabel. Töm bensintanken. Vid allmänna transportmedel måste såväl bensin som olja tömmas ur.

Service

Vid reservdelsbeställning, uppge klipparens produktnr. Efter service, kontrollera alltid oljenivån.

UNDERHÅLL

När gräsklippningssäsongen är slut

1. Byt ut kniv, bultar, muttrar eller skruvar om så behövs.
2. Rengör din gräsklippare omsorgsfullt.
3. Be din lokala serviceverkstad att rengöra luftfiltret ordentligt och utföra den service eller de reparationer som behövs.
4. Töm motorn på olja och bensin.

Hur du förvarar din gräsklippare

1. Ställ inte undan din gräsklippare omedelbart efter det att du använt den.
2. Vänta tills motorn har svalnat för att undvika risk för eldsvåda.
3. Rengör din gräsklippare.
4. Lagra den på en sval, torr plats där din gräsklippare är skyddad från skador.

Felsökning

Motorn startar inte

1. **Se till att säkerhetsbygeln är i startläge.** Kontrollera att det finns tillräckligt med bränsle i tanken och att luftventilen i tanklocket är ren.
3. Avlägsna och torka av tändstiftet.
4. Bensinen kan vara för gammal, byt. När bensinen byts kan det ta lite tid för färsk bensin att komma fram.
5. Kontrollera att knivbulten är fastdragen. En lös bult kan göra motorn svår att starta.
6. **Om motorn fortfarande inte startar, koppla omedelbart bort kabeln till tändstiftet.**
7. **KONTAKTA DIN LOKALA AUKTORISERADE SERVICEVERKSTAD.**

Ingen motorstyrka och/eller överhettning

1. Koppla bort kabeln till tändstiftet och låt motorn svalna.
2. Rensa bort gräsklipp och skräp från runt motorn och luftintagen och undersidan av kåpan inklusive kanalen och fläkten.
3. Rengör motorns luftfilter (be din lokala serviceverkstad att rengöra motorns luftfilter ordentligt).
4. Bensinen kan vara för gammal, byt. När bensinen bytts kan det ta lite tid för färsk bensin att komma fram.
5. **Om det fortfarande inte finns någon styrka i motorn och/eller den överhettas, koppla omedelbart bort kabeln till tändstiftet.**
6. **KONTAKTA DIN LOKALA AUKTORISERADE SERVICEVERKSTAD.**

För stora vibrationer

1. Koppla bort kabeln till tändstiftet.
2. Kontrollera att kniven är rätt monterad, se sidan 6.
3. Om kniven är skadat eller sliten, byt ut den mot en ny.
4. Om vibrationerna kvarstår, vrid kniven 180° genom att lossa knivbulten, vrida kniven och dra åt knivbulten igen.
5. **Om vibrationerna kvarstår, koppla omedelbart bort kabeln till tändstiftet.**
6. **KONTAKTA DIN LOKALA AUKTORISERADE SERVICEVERKSTAD.**

Underhållsschema för motor

Följ intervallen per timma eller månad beroende på vilket som inträffar först. Service måste utföras oftare om maskinen används under svåra förhållanden.

Efter de första 5 timmarna - Byt olja

Var femte timma eller dagligen - Kontrollera oljenivån. Rengörvarmeskyddet. Rengör runt ljuddämparen.

Var 25e timma eller varje säsong - Byt olja om du kör maskinen i tjockt gräs eller i höga omgivningstemperaturer. *Gör service på luftrenaren.

Var 50e timma eller varje säsong - Byt olja. Kontrollera gnistsläckaren om sådan är monterad.

Var 100e timma eller varje säsong - Rengör kylsystemet*. Byt tändstift.

* Rengör oftare i dammig förhållanden eller när det finns luftburet skräp eller efter längre körning när du klippt långt, torrt gräs.

MILJÖINFORMATION

Electrolux produkter för användning utomhus tillverkas enligt ett miljöstyrningssystem (ISO 14001) där vi, när så är praktiskt möjligt, använder komponenter som tillverkas enligt företagets metoder på ett sätt som tar hänsyn till miljömässiga faktorer och med möjlighet för återvinning när produkten ej längre är användbar.

- Förpackningen kan återvinnas och plastdelarna har märkts (där så är praktiskt möjligt) för sortering för återvinning.
- Man måste ta hänsyn till miljön när man gör sig av med en produkt som ej längre är användbar.
- Om är nödvändigt, kontakta Din lokala myndighet för information om hur Du skall göra dig av med produkten.

BORTSKAFFNING AV BRÄNSLE OCH SMÖRJOLJOR

- Använd skyddskläder när Du hanterar bränsle och smörjmedel.
- Undvik kontakt med huden.
- Avlägsna bensin och motorolja innan Du transporterar enheten.
- Kontakta Din lokala myndighet för information om närmaste plats för återvinning/bortskaffning.



Gör Dig INTE av med förbrukat bränsle/förbrukat olja via hushållsavfallet.



Avfallsbränsle/oljor är skadliga, men kan återvinnas och skall bortforslas genom godkända kanaler.



Håll INTE ut använda bränslen/oljor i vattendrag.



Får ej förbrännas

UNDERHÅLL

Servicerekommendationer

1. Vi rekommenderar på det allvarligaste att Du lämnar in Din maskin för service minst en gång per år, oftare om den användes professionellt.
2. Använd alltid originalreservdelar.
3. Färdigförpackade reservdelar finns att få hos de flesta auktoriserade återförsäljarna.
4. Ytterligare reservdelar kan fås om du kontakter din lokala, auktoriserade serviceverkstad.
5. Om du har problem med din maskin, kontakta din lokala, auktoriserade serviceverkstad och se till att du har all information om din produkt som den beskrivs på identifieringsetiketten.
6. **Skulle de bli nödvändigt att utföra arbete på din serviceverkstad är det viktigt att du tar med hela din motordrivna gräsklippare.**

För att få service utförd på din produkt, ring eller besök din lokala serviceverkstad. Om du skulle behöva service under villkoren i vår garanti kommer serviceverkstaden att begära bevis på inköp.

Alla verkstäder lagerför originalreservdelar.

OBS:

Våra serviceverkstäder arbetar helt för egen räkning och är inte bemyndigade att förpliktiga eller juridiskt binda Electrolux Utomhusprodukter på något sätt.

Reklamation och reklamationspolicy

Om någon del befinns vara felaktig pga av felaktig tillverkning inom ett år från inköpsdagen, kommer Electrolux Utomhusprodukter, genom sina auktoriserade serviceverkstäder att reparera eller byta ut helt gratis för kunden under förutsättning att:

- (a) Felet rapporteras direkt till den auktoriserade verkstaden.
- (b) Bevis på inköp visas.
- (c) Felet beror inte på felaktig användning, försummelse eller felaktig justering av användaren.
- (d) Felet har inte uppstått genom normalt slitage.
- (e) Maskinen har inte servats eller reparerats, tagits isär eller mixtrats med av någon person som inte är auktoriserad av Electrolux Utomhusprodukter.
- (f) Maskinen har inte använts för uthyrning.
- (g) Maskinen ägs av den ursprungliga köparen.
- (h) Maskinen har inte används utanför det land för vilket den byggs.

- (i) Maskinen har inte använts kommersiellt.
- * Denna garanti är utöver, och minskar på inget sätt, kundens lagliga rättigheter.

Missöden på grund av följande täcks inte och det är därför viktigt att du läser de instruktioner som ges i denna driftshandbok och förstår hur du skall köra och underhålla din maskin.

Missöden som inte täcks av reklamation

- * Utbyte av slitna eller skadade blad.
- * Missöde som ett resultat av att ett fel inte rapporterats.
- * Missöde som ett resultat av en plötslig sammanstötning.
- * Missöde som ett resultat av att produkten inte använts i enlighet med de instruktioner och rekommendationer som anges i denna driftshandbok.
- * Maskiner som används för uthyrning täcks inte av denna reklamation.
- * Följande lista över detaljer räknas som slitagedelar och deras livslängd beror på regelbundet underhåll och ingår därför normalt inte i reklamation: kniv, drivrem.
- * **Försiktighet**
Electrolux Utomhusprodukter accepterar inte ansvar under reklamation för defekter som förorsakas helt eller delvis, direkt eller indirekt av montering eller utbytesdelar eller extra delar som varken är tillverkade eller godkända av Electrolux Utomhusprodukter, eller om maskinen har modifierats på något sätt.

Service och garanti på motorn

Den motor som är monterad på din gräsklippare är försedd med garanti från motortillverkaren.

SIKKERHEDSREGLER



Hvis denne plæneklipper ikke anvendes korrekt, kan den være farlig! Denne plæneklipper kan forårsage alvorlige skader på brugeren og andre, og advarsler og sikkerhedsforeskrifter skal følges for at garantere, sikkerhed og effektivitet ved brug af denne plæneklipper. Brugeren er ansvarlig for at følge de advarsels- og sikkerhedsforeskrifter, der er angivet i denne brugsvejledning og på plæneklipperen.

Forklaring på symboler på Deres Husqvarna Master 46



Advarsel



Læs brugsvejledningen grundigt, så De lærer betjeningsgrebene og deres funktioner at kende.



Hold altid plæneklipperen på jorden, når De slår græs. De kan risikere, at der kastes sten ud, hvis De vipper eller løfter plæneklipperen.

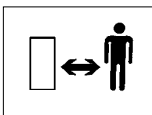

Hold tilskuere væk. Slå ikke græs, mens der er folk, specielt børn eller kæledyr på det område, hvor græsset skal slås.



Pas på at De ikke får skåret tæer eller hænder af. Lad ikke hænder eller fødder komme i nærheden af en roterende kniv.



Afmonter tændledningen, før De forsøger at udføre nogen form for vedligeholdelse, rengøring eller justering, eller hvis De vil efterlade plæneklipperen uden opsyn for selv et kort stykke tid.



Kniven fortsætter med at rotere efter, at der er slukket for maskinen. Vent til alle maskinkomponenter er standset helt, før du rører ved dem.

Generelt

1. Lad aldrig børn eller folk, som ikke er bekendte med disse brugsvejledninger, benytte plæneklipperen. Lokale kan sætte begrænsninger for brugerens alder.
2. Benyt kun plæneklipperen på den måde og til de funktioner, der er beskrevet i denne brugsvejledning.
3. Benyt aldrig plæneklipperen, når De er træt, syg eller De har indtaget alkohol, narkotika eller medicin.
4. Operatøren eller brugeren er ansvarlig for uheld eller skader på andre mennesker eller deres ejendom.

Brændstofsikkerhed

ADVARSEL - Benzin er meget brandfarlig

- Opbevar benzin køligt i en beholder, som er fremstillet specielt til dette formål. Plasticbeholdere er generelt uegnede.
- Fyld kun brændstof på udendørs, og undlad at ryge ved påfyldning.
- Hæld brændstoffet på **INDEN** motoren startes. Fjern aldrig hætten til brændstoftanken, og påfyld heller ikke olie, mens motoren er i gang, eller mens motoren er varm.
- Hvis der spildes benzin, må motoren ikke startes. Fjern i stedet maskinen fra det sted, hvor benzinen blev spildt, og undgå at skabe nogen antændingskilder, indtil benzindampene har spredt sig.
- Sæt alle hætter tilbage på brændstoftanke og beholdere, og sørg for, at de sidder godt fast.
- Fjern produktet fra påfyldningsområdet, før det startes.

SIKKERHEDSREGLER

Forberedelse

1. Slå ikke græsplænen i bare tæer eller i åbne sandaler. Bær altid passende beklædning, handsker og robuste sko.
2. Det anbefales at bruge høreværn.
3. Sørg for, at der ikke ligger kviste, sten, ben, ledninger og andet materiale på plænen. Disse genstande kan blive kastet op af kniven.
4. Før brug skal der altid foretages et visuelt eftersyn for at kontrollere, at knive, knivbolte og skæreenhed ikke er slidte eller beskadigede. Udskift slidte eller beskadigede knive med tilhørende fastspændingsanordninger for at opretholde balancen.
5. Sørg for at få udskiftet defekte lyd-dæmpere.

Brug

1. Start ikke motoren i et indelukket område, hvor der kan samle sig udstødningsgasser (kulilte).
2. Benyt kun plæneklipperen i dagslys eller ved god kunstig belysning.
3. Undgå at benytte Deres plæneklipper i vådt græs, hvor det er muligt.
4. Pas på i vådt græs - De kan risikere at miste fodfæstet.
5. Vær ekstra forsigtig med at bevare fodfæstet på skrån timer, og brug skridsikket fodtøj.
6. Slå græsset på langs på skrån timer, aldrig opad og nedad.
7. Vær særdeles forsigtig, når De skifter retning på skrån timer.
8. Det kan være farligt at slå græs på skrån timer og skrån timer. Klip ikke græs på **skrån timer** eller **stejle** skrån timer.
9. Gå ikke baglæns, når De bevæger Dem, da De kan risikere at falde. Gå - løb aldrig.
10. Slå aldrig græsset ved at trække plæneklipperen mod Dem selv.
11. Stands motoren, inden plæneklipperen skubbes over overflader, der ikke er græsoverflader, og ved transport af plæneklipperen til og fra det område, hvor græsset skal klippes.
12. Benyt aldrig plæneklipperen, hvis skærmene er i stykker eller uden skærmene er monteret.
13. Motorens omdrejningsmax må ikke overskrides, og regulatorindstillingerne må ikke ændres. Det er farligt at overstige motorens omdrejningsmax, og det vil forkorte plæneklipperens levetid.
14. Kobl alle kniv- og drevkoblinger fra før start.
15. Start altid plæneklipperen forsigtigt med fødderne i tilstrækkelig afstand fra knivene.
16. Vip ikke plæneklipperen, mens motoren startes.
17. Løft eller bær aldrig en plæneklipper, mens motoren er i gang.
18. Tændrørsledningen kan være varm - vær forsigtig ved håndtering.
19. Forsøg ikke at udføre nogen form for vedligeholdelsesarbejde på Deres plæneklipper, mens motoren er varm.
20. Stands motoren, og vent, indtil kniven standser:
 - inden De forlader plæneklipperen uden opsyn for selv et kort stykke tid;
21. Slip dødmandsgrebet for at standse motoren, vent, indtil kniven er stoppet, tag tændledningen ud, og vent, indtil motoren er kølet ned:
 - inden De fylder benzin på
 - inden De kontrollerer, rens er eller udfører arbejde på plæneklipperen;
 - Hvis De rammer en genstand. Benyt ikke plæneklipperen, før De er sikker på, at hele plæneklipperen er driftssikker;
 - Hvis plæneklipperen begynder at vibrere unormalt. Voldsomme rystelser kan medføre personskade.

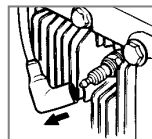

Vedligeholdelse og opbevaring

1. Sørg for, at alle møtrikker, bolte og skruer altid er strammet for at sikre, at plæneklipperen er driftssikker.
2. Udskift slidte eller beskadigede dele af sikkerhedshensyn.
3. Brug ved udskiftning kun de knive, knivbolte, mellemstykker og hjul, der er specificeret for dette produkt.
4. Opbevar aldrig plæneklipperen med brændstof i tanken i en bygning, hvor dampe kan komme i nærheden af åben ild eller gnister.
5. Lad motoren køle ned, inden den opbevares i nogen form for indelukke.
6. Hold motoren, støjdæmperen, batterikassen og det sted, hvor brændstoffet opbevares, fri for græs, blade eller store mængder fedtstof for at nedsætte risikoen for brand.
7. Hvis brændstoffødtanken skal tømmes, skal dette gøres udendørs.
8. Ved justering af maskinen skal De være forsigtig for at undgå, at De får fingrene i klemme mellem de bevægelige knive og maskinens faste dele.

Produktmærkat

A1

Produktnummer

Model

Serienummer

Købsdato

Købssted

- Opbevar venligst som købsdokumentation•

Deres produkt har et unikt sølvfarvet og sort produktmærkat. For at sikre, at De har de fuldstændige produktoplysninger, når De bestiller reservedele eller modtager rådgivning af et af vores godkendte servicecentre, eller hvis De har behov for at kontakte vores kundeserviceafdeling, bør De notere de oplysninger, der er angivet i figur A1 på den plads, der er til rådighed.

MONTERINGSVEJLEDNING

1. Anbring nedre håndtag i håndtagsfæsteanordningene. **(B1)**
2. Press plaststifterne ind på begge sider. **(B2)**
3. Monter øverste håndtag. Glem ikke skiven mellem møtrik og håndtag. **(B3)**

Håndtagsstopplade

- **DE 2 HÅNDTAGSSTOPPLADER SKAL MONTERES INDEN BRUG**

1. Der medfølger 2 stopplader i emballagen. Den ene er afmærket med -H-, og den anden er afmærket med -V-.
2. Håndtaget låses fast ved, at stoppladerne sættes på som vist i illustrationen **(B4)**.
3. Placér -H- i højre side og -V- i venstre side.

Rekylstarter

1. Monter tændrørs-ledningen.

De skal frigøre bremsen ved at trække dødmandsgrebet imod håndtaget, før De trækker ud i snoren.

2. Træk i dødmandsgrebet så motorbremsen frigøres. **(B5)**
3. Træk snoren helt tilbage. Placér snoren i træksnorholderen, som er placeret på håndtaget **(B6)**.

Oliepåfyldning

1. Fyld olie på motoren. Flaske med nødvendig oliemængde følger med klipperen, SAE 30.

INDSTILLING

1. Fjern tændkablet fra tændrøret før indstilling af klippehøjde.
2. Træk hjulet ud af hakket, og flyt det til ønsket position. **(C1) & (C2)**

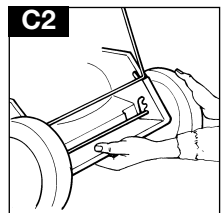
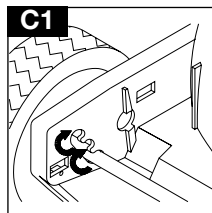
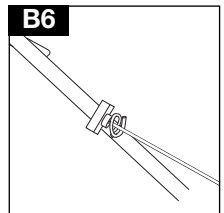
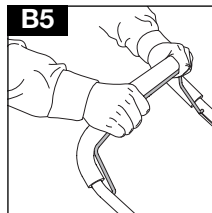
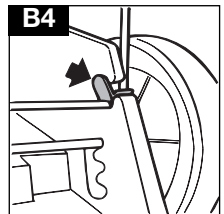
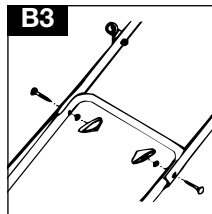
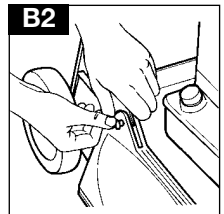
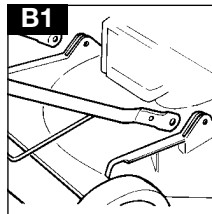

MOTORINFORMATION

Olie

- Kontrollér oliestanden regelmæssigt og hver femte driftstime.
- Påfyld olie efter behov, således at oliestanden holdes på FULL-mærket (fuld) på oliestandsmåleren
- Brug en SAE 30 firetaktsolie af en god kvalitet.
- Briggs & Stratton (D1)**
Påfyldning af olie:
 - Fjern oliedækslet.
 - Fyld til FULL-mærket (fuld) på
- Skift olien efter de første fem timers drift og derefter hver 25. driftstime.
- Tecumseh (D2)**
Påfyldning af olie
 - Skrul proppen af påfyldningshullet.
 - Hæld olien langsomt på.
 - Fyld på til overløbspunktet i påfyldningshullet. (D2).
 - Skrul proppen i igen. Stram godt til.

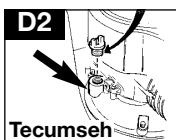
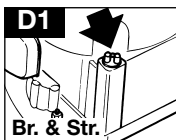

- Udskift olien efter de første 2 timers brug og derpå efter hver 25 timers brug.
- Skift altid olien, mens motoren er varm - men ikke brandvarm. Forsøg aldrig at udføre nogen form for vedligeholdelse på en varm motor.

Benzin

- Brug Aspen Miljøbenzin eller frisk blyfri benzin almindelig oletan.
- BRUG ALDRIG BLYHOLDIG BENZIN**
Brug af blyholdig benzin vil få udstødningen til at ryge og forårsage uoprettelig skade på motorer, der er udstyret med katalysator.
- Fyld ikke brændstoftanken, mens motoren er brandvarm.
- Fyld ikke brændstoftanken, mens De ryger.
- Fyld ikke brændstoftanken, mens motoren kører.
- Tør benzindækslet helt ren for græs og snavs, før De skruer den af, for at undgå at få snavs ind i brændstofsystelet.
- Det anbefales, at De fylder tanken gennem en tragt med et filter.
- Tør spildt benzin væk, før De starter motoren.

Start og standsning

- Placér klipperen på et plant underlag. Obs. ikke på radel, grus og lign. Fyld tanken med blyfrit benzin, **ikke olieblandet. (E1 - Briggs & Stratton), (E2 - Tecumseh)**
- Fyld ikke benzin på mens motoren går. Hvis der kommer benzin udenfor, spules dette af med vand. Spul ikke direkte på motoren.
- Monter tændkablet.

Gasregulering (hvis dette er installeret)

Sæt motorens hastighedsregulering til FAST (hurtig) '+'-positionen, før motoren startes (G1)

1. Start af kold motor

Tryk hårdt på tipperen **3 gange** før den kolde motor startes.

(Hvis motoren er gået i stå på grund af bensenmangel, påfyldes benzin og tipperen aktiviseres **3 gange**).(F1 - Briggs & Stratton), (F2 - Tecumseh)

2. Start af varm motor

OBS: Det er normalt ikke nødvendigt at tippe en varm motor, før den startes. I koldt vejr (55°F/13°C eller lavere) kan det dog være nødvendigt at bruge tipperen igen.

- Træk motorbremsebøjlen op i retning mod det øverste håndtag, før motoren startes. Motorbremsebøjlen skal forblive i denne position for at holde motoren i gang. (G2)
- Slippes motorbremsebøjlen, standser motoren inden for 3 sekunder.
- Start motoren ved at trække i starthåndtaget med en hurtig bevægelse. Indstil ønsket (G3)
- Standstopping av motoren
Slipp motorbremsebøjlen.

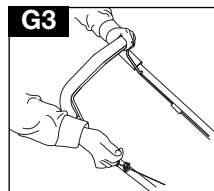
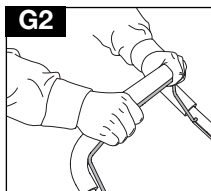
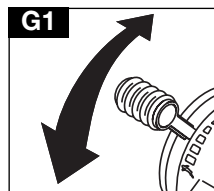
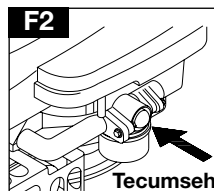
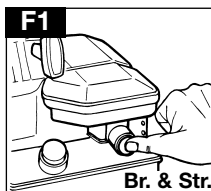
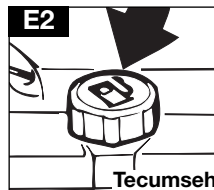
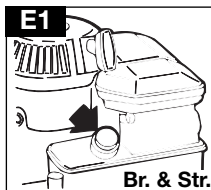

BRUG

For at undgå smøringsproblemer bør klipperen ikke anvendes i terræn der hælder mere end 30°. **(H)**

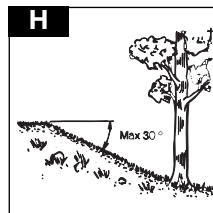

Inden klipningen påbegyndes, bør man fjerne grene, legetøj, sten o.s.v. fra plænen. **(J)**

Undgå at kniven støder mod fremmedlegemer såsom sten, rødder o.l., da dette kan medføre at motorakslen bøjes.

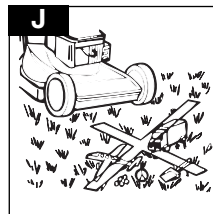

Klip græsset 2 gange om ugen i den stærkeste vækstperiode. Klip aldrig mere end 1/3 af græslængden, især ikke i tørre perioder. **(K)**

Foretag den første klipning med plæneklipperen indstillet i en af de højeste positioner.

Check resultatet, og sænk derefter klipperen ned i ønsket højde. Hvis græsset er ekstra langt, kør langsomt, evt. klip 2 gange.

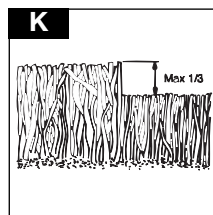

VEDLIGEHOLDELSE

Fjern altid tændkablet fra tændrøret før reparation, rengøring eller vedligeholdelsesarbejde.

Efter 5 timers drift f stram alle skruer og møtrikker.

Check olien.

Når klipperen anbringes på siden skal tændrøret være højeste punkt

Regelmæssigt

1. Spul eller børst klipperen ren for alt græs, løv o.l. **(L)**
2. Check olien.

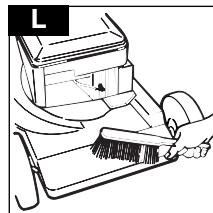

VEDLIGEHOLDELSE

Håndtér altid kniven med forsigtighed.

De kan komme til skade ved berøring af skarpe kanter.

BRUG HANDSKER

Udskift Deres metalkniv efter 50 timers plæneklipning eller to år, alt efter, hvad der indtræffer først, uden hensyn til dens tilstand.

Hvis kniven er revnet eller beskadiget, skal den udskiftes med en ny.

1. Slibning og afbalancering af kniven. Fjern tændkablet. Skru kniven af og indlevér den til slibning og afbalancering på et serviceværksted. Træk skruen godt til ved montering. Tilspændningsmoment: 35–40 Nm. **(M)**
2. Skift olie hver sæson, eller efter 25 timers drift. Kør motoren varm, fjern tændkablet, fjern oliepinden, åben bundproppen og lad olien løbe ud. Skru proppen til og fyld ny olie på, SAE 30. **(N)**
3. Motorbremsekablet skal altid være justeret således at motoren standser inden 3 sekunder. VIGTIGT! Justering bør foretages af autoriseret serviceværksted. **(P)**
4. Rengøring af luftfilter. Skruen løsnes, dækslet fjernes og filteret tages ud. **(Q1 & Q2 - Briggs & Stratton), (Q3 - Tecumseh)**
5. Vask oil foam-indsatsen i flydende rengøringsmiddel og vand. Klem det tørt i en ren klud. Tilsæt 2–3 spiseske fuld olie, og fordel det godt i filteret.

Transport.

Fjern tændkablet fra tændrøret. Løsn wire/kablet fra håndtaget og læg det forsigtigt ned. Undgå skader på wire/kabel. Tøm benzintanken. Ved transport med offentlige befordringsmidler skal både olie- og benzintanken tømmes.

Årligt eftersyn

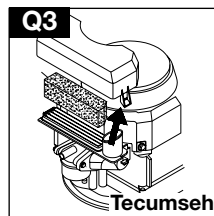
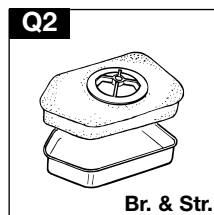
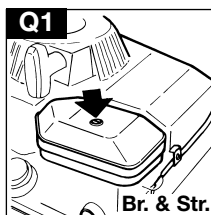
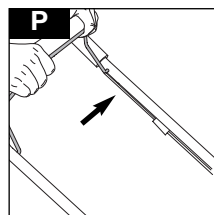
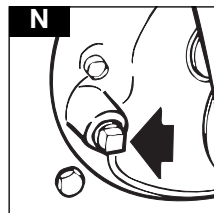
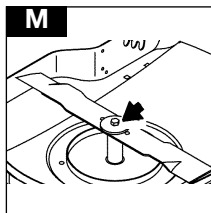

Service

Ved bestilling af reservedele skal klipperens produktnr. opgives. Kontrollér altid oliestanden efter servicetilsyn.

VEDLIGEHOJDELSE

Ved plæneklipningsssæsonens slutning

1. Udskift knive, bolte, møtrikker eller skruer, hvis det er nødvendigt.
2. Rengør Deres plæneklipper grundigt.
3. Bed det lokale servicecenter om at rengøre luftfilteret grundigt og udføre service eller reparation, som måtte være nødvendig.
4. Dræn motoren for olie og benzin.

Opbevaring af Deres plæneklipper

1. Stil ikke Deres plæneklipper væk umiddelbart efter brug.
2. Vent indtil motoren er kølet ned for at undgå eventuel brandfare.
3. Rengør Deres plæneklipper.
4. Opbevar den et køligt, tørt sted, hvor Deres plæneklipper er beskyttet mod beskadigelse.

Fejlfinding

Motoren vil ikke starte

1. **Kontrollér, at dødmansgrebet er i startpositionen.**
2. Kontrollér, at der er nok brændstof i tanken, og at luftluhullet er frit.
3. Tag tændrøret ud og rengør det.
4. Benzinen er muligvis for gammel – udskift den, hvis det er tilfældet. Når benzinen er blevet udskiftet, kan det tage lidt tid, før den nye benzin løber igennem.
5. Kontrollér, at knivbolten er strammet. En løs bolt kan bevirke, at det er svært at starte plæneklipperen.
6. **Hvis motoren stadig ikke vil starte, skal De øjeblikkeligt afbryde tændrørsledningen.**
7. **KONSULTER DERES LOKALE GODKENDTE SERVICECENTER.**

Manglende motorkraft og/eller overophedning

1. Afbryd tændrørsledningen, og lad motoren køle ned.
2. Fjern græs og andet materiale fra motoromgivelserne og luftindtag samt undersiden af skjoldet, herunder renden og ventilatoren.
3. Rengør motorens luftfilter (bed Deres lokale godkendte servicecenter om at rengøre luftfilteret grundigt).
4. Benzinen er muligvis for gammel – udskift den, hvis det er tilfældet. Når benzinen er blevet udskiftet, kan det tage lidt tid, før den nye benzin løber igennem.
5. **Hvis der stadig ingen motorkraft er og/eller motoren overopheder, skal De øjeblikkeligt afbryde tændrørsledningen.**
6. **KONSULTER DERES LOKALE GODKENDTE SERVICECENTER.**

Overdreven vibration

1. Afbryd tændrørsledningen.
2. Kontrollér, at kniven er monteret korrekt, se side 6.
3. Hvis kniven er beskadiget eller slidt, skal den udskiftes med en ny.
4. Hvis rystelserne bliver ved, kan De prøve at dreje kniven 180° ved først at løsne knivbolten, derefter dreje kniven og til sidst stramme knivbolten igen.
5. **Hvis vibrationen fortsætter, skal De øjeblikkeligt afbryde tændrørsledningen.**
6. **KONSULTER DERES LOKALE GODKENDTE SERVICECENTER.**

Vedligeholdelsesskema for motor

Følg time- eller kalenderintervallerne, alt efter hvilke indtræffer først. Der kræves hyppigere vedligeholdelse, når driftsforholdene ikke er gode.

Efter de første 5 timer - Skift olie

Hver 5. time eller dagligt - Kontrollér oliestanden. Rengør fingerbeskyttelse. Rengør rundt om lydæmper.

Hver 25. time eller hver sæson - Skift olie, hvis plæneklipperen benyttes under stor belastning eller ved høje omgivende temperaturer. Efterse luftfilter.

Hver 50. time eller hver sæson - Skift olie. Efterse gnistfanger, hvis en sådan er monteret.

Hver 100. time eller hver sæson - Rengør kølesystemet*. Udskift tændrør.

* Rengør hyppigere under støvede forhold, eller når luftbåret materiale forekommer eller efter lang tids drift med klipning af højt, tørt græs.

MILJØMÆSSIGE OPLYSNINGER

Electrolux Outdoor Products er fremstillet i henhold til et miljøstyringssystem (ISO 14001), der, hvor det er praktisk muligt, anvender komponenter, som fremstilles på den mest ansvarlige vis miljømæssigt, i overensstemmelse med virksomhedsprocedurer og med mulighed for genbrug i slutningen af produktets levetid.

- Emballagen kan genbruges, og plastikkomponenter er mærket (hvor det er praktisk muligt) med henblik på kategoriseret genbrug.
- Miljøbevidsthed er en vigtig faktor ved bortskaffelse af produkter, der er slidt op.
- Kontakt om nødvendigt Deres lokale myndigheder for at få oplysninger om bortskaffelse.

BORTSKAFFELSE AF BRÆNDSTOFFER OG SMØREOLIER

- De skal sørge for at anvende beskyttelsestøj, når De arbejder med brændstoffer og smøremidler.
- Undgå kontakt med huden
- Fjern benzin og motorolie, inden De transporterer produktet.
- Kontakt Deres lokale myndigheder for at få oplysninger om Deres nærmeste genbrugs-/affaldsstation.



Smid **IKKE** brugte brændstoffer/olier ud med husholdningsaffald



Affaldsbrændstoffer/affaldsolier er skadelige, men kan genbruges og bør bortskaffes ved hjælp af godkendte midler.



Smid **IKKE** brugte brændstoffer/olier i vand.



Må **IKKE** antændes

VEDLIGEHOLDELSE

Anbefalet service

1. Vi anbefaler stærkt, at produktet efterses mindst én gang om året og oftere, hvis der er tale om erhvervsmæssig anvendelse.
2. Brug altid originale reservedele.
3. De fleste autoriserede forhandlere kan levere forpakkede reservedele.
4. Yderligere reservedele kan fås ved at kontakte Deres lokale godkendte Electrolux Outdoor Products servicecenter.
5. Hvis De har et problem med Deres maskine, skal De kontakte Deres lokale godkendte Electrolux Outdoor Products servicecenter, og sørge for, at De er i besiddelse af alle oplysninger vedrørende produktet. Disse oplysninger er angivet på produktmærkatet.
5. Hvis det bliver nødvendigt for servicecenteret at udføre arbejde på Deres plæneklipper, er det vigtigt, at De medbringer plæneklipperen komplet.

For at få serviceeret Deres produkt skal De ganske enkelt ringe til eller besøge forhandleren eller nærmeste Electrolux Outdoor Products servicecenter. Skulle De have behov for at få udført service under garanti, skal servicecenteret se Deres købsdokumentation.

Alle Electrolux Outdoor Products servicecentre har originale reservedele på lager.

BEMÆRK:

Vore serviceoperatører handler for egen hånd og er ikke bemyndigede til at forpligte eller binde Electrolux Outdoor Products lovmæssigt på nogen måde.

Garanti/Reklamationsret

Dele, der viser sig at være defekte som følge af fejlfremstilling inden for et år fra første købsdato, vil blive repareret eller udskiftet af Electrolux Outdoor Products via deres autoriserede servicecentre uden beregning, forudsat at:

- (a) Fejlen rapporteres direkte til det autoriserede servicecenter.
- (b) Der kan fremvises en købsnota.
- (c) Fejlen ikke skyldes misbrug, vanrøgt eller fejljustering fra brugerens side.
- (d) Fejlen ikke er opstået som følge af slitage.
- (e) Maskinen ikke er blevet eftersat eller repareret, skilt ad eller ændret ved af andre personer end de af Electrolux Outdoor Products autoriserede servicecentre.
- (f) Maskinen ikke er blevet brugt til udlejning.

(g) Maskinen ikke er blevet anvendt til kommercielle formål.

- * Denne garanti udgør en tilføjelse til og mindsker på ingen måde kundens lovbefalede rettigheder.

Fejl som følge af efterfølgende årsager dækkes ikke. Det er derfor vigtigt, at du læser anvisningerne i denne brugsvejledning og forstår, hvorledes maskinen skal bruges og vedligeholdes:

Fejl, der ikke dækkes af garantien:

- * Udskiftning af slidte eller beskadigede knive.
- * Svigt som resultat af ikke at have rapporteret en tidligere fejl.
- * Svigt som følge af slag eller lignende.
- * Svigt som resultat af ikke at bruge produktet i overensstemmelse med anvisningerne og anbefalingerne i denne brugsvejledning.
- * Maskiner, som anvendes til udlejning er ikke dækket af denne garanti.
- * Følgende dele betragtes som slidbare dele og deres levetid afhænger af, om de vedligeholdes regelmæssigt, følgelig er de normalt ikke dækket af en gyldig garanti: Knive, elkabel.
- * **FORSIGTIG!**
Electrolux Outdoor Products kan under garantien ikke påtage sig ansvaret for fejl, der helt eller delvist, direkte eller indirekte skyldes monteringen af reservedele eller ekstradele, der ikke er fremstillet eller godkendt af Electrolux Outdoor Products, eller at maskinen er blevet modificeret på nogen måde.

Motorservicering og -garanti

Der ydes garanti på den motor, Deres plæneklipper er udstyret med, fra motorproducenten.

PRECAUCIONES DE SEGURIDAD



Si no lo utiliza correctamente este cortacésped puede ser peligroso! Este cortacésped puede causar daños serios al operador y a otros. Siga atentamente las advertencias y medidas de seguridad para garantizar seguridad y eficacia en la utilización de este cortacésped. El operador es responsable de seguir las advertencias e instrucciones de seguridad en este manual y en el cortacésped.

Explicación de los símbolos en su Husqvarna Master 46



Advertencia



Lea las instrucciones del usuario con atención para asegurarse de que comprende todos los controles y para qué sirven.



Mantenga siempre el cortacésped en el suelo si está encendido. Balancear o elevar el cortacésped podría hacer que saltasen piedras.

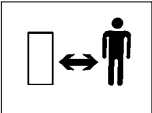

Mantenga a los no usuarios alejados del cortacésped. No utilice la máquina mientras haya personas, especialmente niños, o animales en el área que desea cortar.



Tenga cuidado con los dedos de los pies y de las manos. No ponga las manos o los pies cerca de una cuchilla rotativa.



Desconecte la bujía de encendido antes de realizar cualquier tipo de mantenimiento, limpieza o ajuste, o si va a dejar el cortacésped almacenado por cualquier período de tiempo.



La hoja continúa rotando después de desconectar la máquina. Esperar hasta que los componentes de la máquina hayan parado por completo antes de tocarlos.

Generalidades

1. No permita nunca a los niños o a las personas que no estén familiarizadas con estas instrucciones utilizar el cortacésped. Las regulaciones locales puede que restrinjan la edad del operador.
2. Sólo utilice el cortacésped de la forma y para las funciones descritas en estas instrucciones.
3. Nunca opere el cortacésped cuando esté cansado, enfermo o bajo la influencia del alcohol, drogas o medicinas.
4. El operador o el usuario es el responsable por accidentes o daños ocurridos a otras personas o a su propiedad.

Seguridad de combustible

ADVERTENCIA - La gasolina es muy inflamable

- Almacene el combustible en un lugar fresco en un contenedor específicamente diseñado para este propósito. En general los contenedores de plástico no son adecuados.
- llene de combustible al aire libre y no fume mientras realiza la operación.
- añada el combustible **ANTES** de arrancar el motor. No quite nunca la tapa del depósito de combustible o añada éste con el motor funcionando o cuando esté caliente.
- si se derrama la gasolina, no intente arrancar la máquina en el mismo lugar sino retírela del lugar en donde se derramó la gasolina y evite crear una fuente de ignición hasta que los vapores de la gasolina se hayan disipado.
- vuelva a poner las tapas del depósito de combustible y del contenedor bien apretadas.
- retire la máquina de área de repostado antes de encenderla.

PRECAUCIONES DE SEGURIDAD

Preparación

1. No corte el césped con los pies desnudos o en sandalias abiertas. Lleve siempre ropa adecuada, guantes, y zapatos cerrados.
2. Se recomienda el uso de protección para los oídos
3. Asegúrese de que el césped está limpio de palos, piedras, huesos, alambres y suciedad; podrían ser lanzados por la cuchilla.
4. Antes de utilizar la máquina inspeccione siempre visualmente que las cuchillas, los pernos y el equipo de core no están desgastados o dañados. Cambie las cuchillas desgastadas o dañadas junto con sus fijaciones a juego para preservar el equilibrio.
5. Cambie los silenciadores defectuosos.

Uso

1. No arranque el motor en espacios cerrados donde se puedan acumular los humos del escape (monóxido de carbono).
2. Utilice el cortacésped sólo a la luz del día o con una buena luz artificial.
3. Evite utilizar el cortacésped cuando la hierba esté húmeda, siempre que sea posible.
4. Tenga cuidado cuando el césped esté húmedo; podría resbalar.
5. En las pendientes, tenga un cuidado extra para no resbalar, y utilice zapatos antideslizantes.
6. Corte el césped de las pendientes al biés, nunca de arriba abajo o de abajo arriba.
7. Tenga una precaución extrema al cambiar de dirección en las pendientes.
8. Cortar el césped en riberas y pendientes puede ser peligroso. No corte el césped en **riberas** o pendientes **empinadas**.
9. No ande hacia atrás cuando corte el césped, podría caerse. Siempre ande, nunca corra.
10. Nunca corte el césped tirando del cortacésped hacia usted.
11. Pare el motor antes de empujar el cortacésped sobre superficies sin césped y cuando transporte el cortacésped desde y hasta el área que desea cortar.
12. Nunca utilice el cortacésped con las protecciones dañadas o sin poner en su lugar.
13. Nunca haga que el motor funcione a sobrevelocidad o cambie las fijaciones del regulador. Una velocidad excesiva es peligrosa y reduce la vida del cortacésped.
14. Desembrague los embragues de la cuchilla y de accionamiento antes de arrancar.
15. Arranque el cortacésped cuidadosamente con los pies bien separados de las cuchillas.
16. No incline el cortacésped al arrancar el motor.

17. Nunca levante o transporte el cortacésped con el motor funcionando.
18. El alambre de la bujía de encendido puede estar caliente - tenga cuidado al tocarlo.
19. No intente realizar ningún trabajo de mantenimiento en el cortacésped con el motor caliente.
20. Pare el motor, y espere hasta que la cuchilla haya dejado de girar:
 - antes de dejar el cortacésped desatendido por cualquier período de tiempo.
21. Libere el control de presencia de operador para parar la máquina, espere hasta que la cuchilla se haya parado, desconecte el cable de la bujía y espere hasta que el motor se haya enfriado:

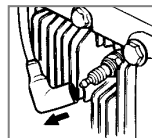

- antes de llenar de combustible;
- antes de liberar un objeto atascado;
- antes de comprobar, limpiar o trabajar en la máquina;
- si choca con un objeto. No utilice el cortacésped hasta estar seguro de que es totalmente seguro hacerlo;
- si el cortacésped comienza a vibrar de forma anormal. Reviselo inmediatamente. Una vibración excesiva podría causar lesiones.

Mantenimiento y almacenamiento

1. Mantenga todas las tuercas, pernos y tornillos apretados para asegurar que el cortacésped está en una condición segura de trabajo.
2. Por razones de seguridad cambie las piezas desgastadas o dañadas.
3. Sólo utilice la cuchilla, perno de cuchilla, espaciador e impulsor de repuesto especificados para este producto.
4. Nunca almacene el cortacésped con combustible en el depósito dentro de un edificio en donde los humos puedan alcanzar una llama abierta o chispa.
5. Deje que el motor se enfríe antes de guardar la máquina en un lugar cerrado.
6. Para reducir el peligro de fuego, mantenga el motor, silenciador, compartimiento de la batería y el área de almacenamiento del combustible libres de césped, hojas o grasa excesiva.
7. Si tiene que vaciar el depósito de combustible, hágalo al aire libre.
8. Tenga cuidado durante el ajuste de la máquina para evitar que los dedos se atasquen entre las cuchillas en movimiento y las piezas fijas de la máquina.

Etiqueta indicadora del producto

A1

Número del producto

Modelo

Nº de serie

Fecha de compra.....

Lugar de compra

•Manténgalo como prueba de la compra•

Su producto está identificado exclusivamente por la etiqueta de color negro y plata indicadora del producto. Para asegurar que tiene usted total información del producto cuando compre piezas de repuesto o al informarse en uno de nuestros distribuidores oficiales, o si necesita contactar con nuestro departamento de servicio al cliente, deberá tomar nota en el espacio provisto de la información mostrada en la Fig. A1.

INSTRUCCIONES DE MONTAJE

1. Colocar la parte inferior de la guía en los dispositivos de fijación. **(B1)**
2. Introducir bajo presión los pasadores de plástico de los dos lados. **(B2)**
3. Montar la parte superior de la guía. No olvidarse de la arandela entre tuerca y guía. **(B3)**

Tope del manillar

• **DEBERÁ INSTALAR LOS DOS TOPES DEL MANILLAR ANTES DE UTILIZAR LA MÁQUINA.**

1. En el paquete hallará dos topes uno marcado con -H- y el otro con -V- .
2. Para inmovilizar el manillar en una posición fija, acople los topes según se muestra en la ilustración **(B4)**.
3. Coloque -H- en el lado derecho y -V- en el izquierdo.

Arranque manual

1. Desconecte el cable de la bujía de encendido.

Libere el freno tirando de la palanca de liberación del freno (OPC) en el mango antes de tirar del cordón.

2. Tire del estribo de seguridad para soltar el freno en el motor **(B5)**.
3. Extienda totalmente el cordón de tiro.
4. Coloque el cordón en la guía de cordón de tiro posicionada en el mango. **(B6)**.

Relleno de aceite

1. Rellenar el motor de aceite. Frasco incluido con la cantidad de aceite necesaria para el cortacésped, SAE 30.

AJUSTE

1. **Desconectar el cable del encendido de la bujía** antes de ajustar la altura del corte.
2. Sacar la rueda de la muesca y moverla a la posición deseada. **(C1) & (C2)**

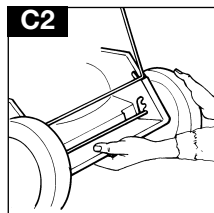
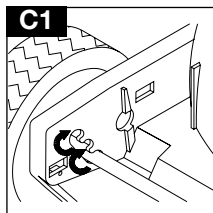
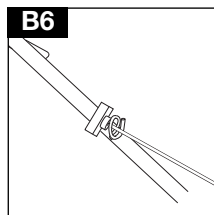
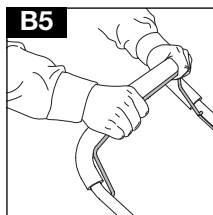
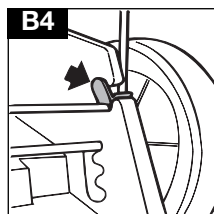
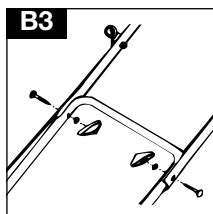
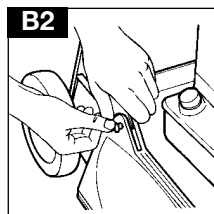
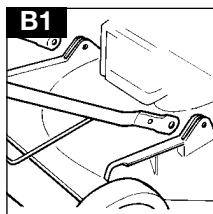

NOTAS ACERCA DEL MOTOR

Aceite

1. Compruebe el nivel de aceite periódicamente y después de cada cinco horas de funcionamiento.
2. Añada aceite según sea necesario para mantener el nivel de la marca FULL (LLENO) en la varilla.
3. Utilice un aceite de cuatro tiempos de buena calidad SAE 30.
4. **Briggs & Stratton (D1)**
Para llenar de aceite:
 - a. Quite la tapa del depósito de aceite
 - b. Llene hasta la marca FULL (LLENO) en la varilla.
- Cambie el aceite después de las primeras cinco horas de funcionamiento y en adelante después de cada 25 horas de trabajo.
5. **Tecumseh (D2)**
Para poner aceite
 - a. Destornille el tapón de llenado de aceite.
 - b. Recuerde verter el aceite lentamente.
 - c. Llene hasta el punto de rebose del orificio de llenado de aceite (D2).
 - d. Instale el tapón de llenado de aceite. Apriételo bien.

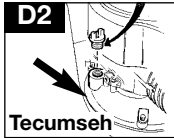
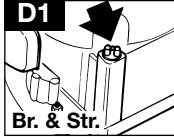

6. Cambie el aceite después de las primeras 2 horas de funcionamiento y después cada 25 horas de funcionamiento.
6. Siempre cambie el aceite cuando el motor esté templado - no caliente. No intente nunca realizar cualquier tipo de mantenimiento en un motor caliente.

Gasolina

1. Utilice gasolina normal sin plomo.
2. **NO UTILICE NUNCA GASOLINA CON PLOMO**
Si utiliza gasolina con plomo hará que salga humo del tubo de escape y causará daño irreparable a los motores instalados con convertidor catalítico.
3. No llene el depósito cuando esté caliente el motor.
4. No llene el depósito cuando esté fumando.
5. No llene el depósito con el motor funcionando.
6. Para evitar introducir suciedad en el sistema de combustible, limpie toda la hierba y suciedad de la tapa del depósito de gasolina antes de desensarlo.
7. Se recomienda que llene el depósito a través de un embudo con filtro.
8. Limpie la gasolina derramada antes de arrancar.

Arranque y parada

1. Colocar el cortacésped en una superficie llana, pero libre de gravilla, cascajo, etc.. Rellenar el tanque con gasolina sin plomo, **sin contenido de aceite.**(E1 - Briggs & Stratton), (E2 - Tecumseh)
2. Evitar rellenar con gasolina mientras está funcionando el motor. Eliminar posibles derrames de gasolina mediante un chorro de agua. No apuntar el chorro de agua directamente al motor.
3. Se conecta el cable del encendido de la bujía.

Control del regulador de velocidad del motor (si se monta)

Mueva el control de velocidad del motor a la posición FAST '+' antes de arrancar (G1)

1. **Arranque de motor frío** Apretar bien el cebador **3 veces** antes de arrancar el motor frío (Si el motor ha parado debido a la falta de gasolina, rellenar de gasolina y apretar el cebador **3 veces.**)(F1 - Briggs & Stratton), (F2 - Tecumseh)
2. **Arranque de motor caliente ATENCION:** Normalmente no hace falta cebar antes de arrancar el motor caliente. Sin embargo, si hace frío (55°F/13°C o inferior) puede ser necesario cebar varias veces.
3. Tirar el aro del freno del motor hasta el manillar superior antes de poner en marcha el motor. El aro del freno del motor debe mantenerse en esta posición para que el motor siga en marcha. (G2)
4. **Si se suelta el aro del freno del motor, éste se para dento de 3 segundos.**
5. Hacer arrancar el motor tirando de la palanca de arranque con un movimiento rápido. (G3)
6. **Parada de motor** Soltar el aro del freno del motor.

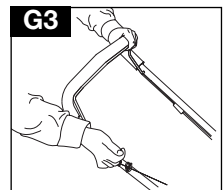
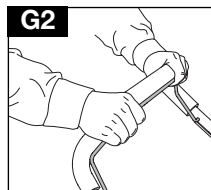
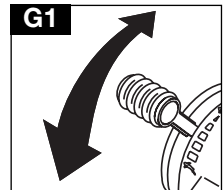
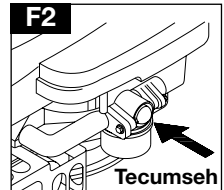
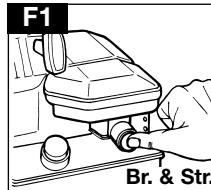
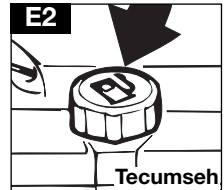
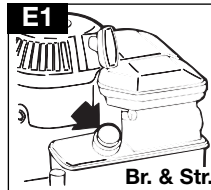

USO

Para evitar problemas de engrase se recomienda no usar el cortacésped en terrenos de inclinaciones mayores de 30 grados. **(H)**

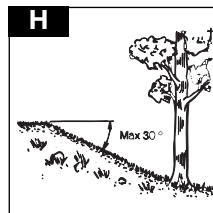

Antes de cortar el césped recoger ramos, juguetes, piedras, etc. **(J)**

Evitar que la cuchilla choque con cuerpos extraños, como p. ej. piedras, raíes, etc., que puedan doblar el eje de motor.

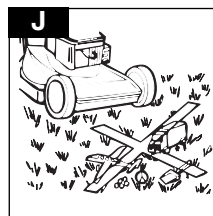

Cuando la hierba crece rápido, es necesario cortar el césped 2 veces por semana.

No cortar nunca más de una tercera parte del largo de la hierba, sobre todo en períodos secos. **(K)**

El primer corte se hace con el cortacésped en una de las posiciones más altas.

Luego se controla el resultado y se ajusta a la altura deseada. Si la hierba está muy alta, se recomienda pasar el cortacésped a poca velocidad o cortar el césped dos veces seguidas.

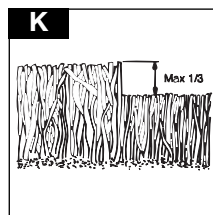

MANTENIMIENTO

Siempre desconectar el cable del encendido de la bujía antes de hacer una reparación, limpieza o trabajo de mantenimiento.

Después de 5 horas de servicio o reapretar todos los tornillos y tuercas.

Control de aceite.

Si el cortacésped es colocado de costado, el punto más alto debe ser siempre **la bujía**.

Periodicamente

1. Limpiar el cortacésped con agua o cepillo para quitar hierba, hojas, etc. **(L)**
2. Control de aceite.

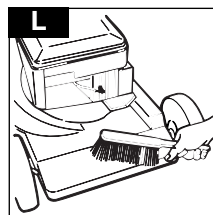

MANTENIMIENTO

Siempre maneje la cuchilla con cuidado - los bordes afilados podrían causar heridas.

UTILICE GUANTES

Cambie su cuchilla metálica después de 50 horas de cortar el césped o 2 años, lo que ocurra antes - sin tener en cuenta la condición.

Si la cuchilla está agrietada o dañada, cámbiela por una nueva.

1. Afilado equilibrado de la cuchilla.
Desconectar el cable de bujía. Se desmonta la cuchilla que es entregada a un taller mecánico para afilado y equilibrado. Apretar bien la tuerca al volver a montar. Momento de torsión: 35-40 Nm. **(M)**
2. Se recomienda cambiar aceite cada temporada o después de 25 horas de servicio. Calentar bien el motor, **se desconecta el cable del encendido de la bujía**, remover la varilla indicadora de nivel de aceite, quitar el tapón de fondo para que salga el aceite. Volver a colocar el tapón y rellenar de aceite, SAE 30. **(N)**
3. El cable del freno del motor siempre debe estar ajustado de modo que el motor se pare dentro de 3 segundos. **IMPORTANTE!** Para realizar este ajuste, dirigirse a un taller autorizado. **(P)**
4. Limpieza del filtro de aire. Aflojar el tornillo, luego quitar la tapa y sacar el filtro. **(Q1 & Q2 - Briggs & Stratton), (Q3 - Tecumseh)**
5. Lave el elemento de espuma aceitada en detergente líquido y agua. Escurra hasta secarlo con un trapo limpio. Agregar 2 ó 3 cucharadas de aceite y distribuirlo bien en el filtro.

Transporte

Plegar la guía. **Desconectar el cable del encendido de la bujía** y vaciar el tanque de gasolina. Si la máquina se transporta en un medio de transporte público es necesario vaciarla de gasolina y aceite.

Inspeccion anual

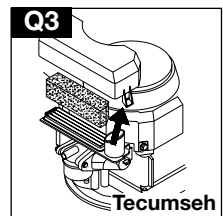
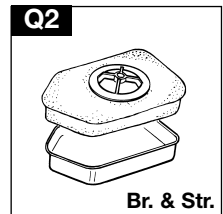
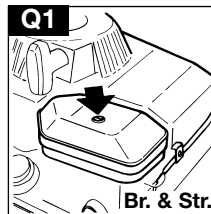
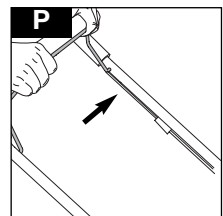
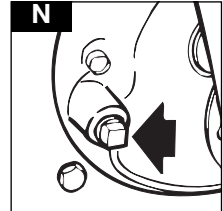
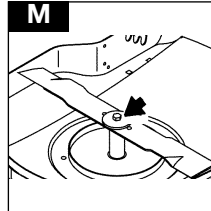

Servicio

Al pedir repuestos indicar el número de producto del cortacésped. Se recomienda controlar siempre el nivel de aceite después de la inspección.

MANTENIMIENTO

Al final de la temporada de cortar el césped

1. Cambie las cuchillas, los pernos, las tuercas o tornillos, si fuera necesario.
2. Limpie a conciencia el cortacésped
3. Pida a su Centro local de servicio que limpie el filtro de aire totalmente y realice el servicio o las reparaciones que procedan.
4. Vacíe el motor de aceite y de gasolina.

Almacenamiento del cortacésped

1. No almacene el cortacésped inmediatamente después de utilizarlo.
2. Espere a que el motor se enfríe para evitar el peligro de fuego.
3. Limpie el cortacésped.
4. Almacénelo en un lugar fresco y seco donde el cortacésped esté protegido del daño.

Localización de averías

El motor no arranca

1. **Asegúrese de que la palanca OPC está en la posición de arranque.**
2. Compruebe que hay suficiente combustible en el depósito y que la ventilación de aire de la tapa está limpia.
3. Quite y seque la bujía
4. La gasolina podría haberse echado a perder, cámbiela. Una vez cambiada la gasolina, tardará algún tiempo en pasar la gasolina limpia por el filtro.
5. Compruebe que el perno de la cuchilla está apretado. Un perno suelto podría causar dificultades al arrancar.
6. Si todavía no arranca el motor, desconecte inmediatamente el cable de la bujía de encendido.
7. **ACUDA A NUESTRO DISTRIBUIDOR OFICIAL AUTORIZADO MÁS PRÓXIMO.**

Falta de potencia en el motor y/o sobrecalentamiento

1. Desconecte el cable de la bujía de encendido y deje que se enfríe el motor.
2. Limpie la hierba y la suciedad alrededor del motor y entradas de aire y debajo de la plataforma incluyendo el canal de descarga y el ventilador.
3. Limpie el filtro de aire del motor (pida al centro de servicio local aprobado que limpie a conciencia el filtro de aire del motor).
4. La gasolina podría haberse echado a perder, cámbiela. Una vez cambiada la gasolina, tardará algún tiempo en pasar la gasolina limpia por el filtro.
5. **Si el motor todavía no tiene potencia y/o está sobrecalentado, desconecte inmediatamente el cable de la bujía de encendido.**
6. **ACUDA A NUESTRO DISTRIBUIDOR OFICIAL AUTORIZADO MÁS PRÓXIMO.**

Vibración excesiva

1. Desconecte el cable de la bujía de encendido
2. Compruebe que la cuchilla está correctamente montada (ver página 6).
3. Si la cuchilla está dañada o desgastada, cámbiela por una nueva.
4. Si persiste la vibración, gire la cuchilla a través de 180° soltando primero el perno de la cuchilla, gírela y vuelva a apretar el perno.
5. **Si la vibración persiste, desconecte inmediatamente el cable de la bujía de encendido.**
6. **ACUDA A NUESTRO DISTRIBUIDOR OFICIAL AUTORIZADO MÁS PRÓXIMO.**

Programa de mantenimiento del motor

Siga los intervalos de horas o del calendario, lo que ocurra antes. Se requiere realizar servicio más frecuente cuando opere la máquina en condiciones adversas.

Las primeras 5 horas - Cambie el aceite

Cada cinco horas o diariamente - Compruebe el nivel de aceite. Limpie el protector del dedo. Limpie alrededor del silenciador.

Cada 25 horas o cada temporada - Cambie el aceite si está operando bajo carga pesada o alta temperatura ambiental. Realice el servicio al limpiador de aire.

Cada 50 horas o cada temporada - Cambie el aceite. Inspeccione el apagachispas, si estuviera instalado.

Cada 100 horas o cada temporada - Limpie el sistema de enfriamiento. Cambie la bujía.

* Limpie más a menudo bajo condiciones polvorientas, o cuando hay suciedad en el aire o después de un funcionamiento prolongado cortando césped alto y seco.

INFORMACIÓN ECOLÓGICA

Electrolux Outdoor Products fabrica sus productos bajo el Sistema de Gestión Ambiental (ISO 14001) utilizando siempre que sea práctico hacerlo, componentes fabricados de la forma más responsable con el medio ambiente, según los procedimientos de la empresa y con el potencial de poder reciclarlos al final de la vida útil del producto.

- El embalaje es reciclable y los componentes de plástico han sido etiquetados (siempre que sea práctico) para el reciclado categorizado.
- Deberá eliminar el producto al final de su vida útil de forma responsable con el medio ambiente.
- Si fuera necesario, consulte con la autoridad local para obtener información acerca de la mejor forma de desechar el producto.

ELIMINACIÓN DE COMBUSTIBLES Y ACEITES LUBRICANTES

- Lleve ropa de protección al manipular combustibles y lubricantes.
- Evite el contacto con la piel
- Quite la gasolina y el aceite del motor antes de transportar el producto.
- Contacte con la autoridad local para recibir información acerca de cuál es la estación más cercana de reciclado/vertedero.



NO elimine los combustibles/aceites usados con los desperdicios domésticos.



Los combustibles/aceites de desecho son perjudiciales, pero pueden ser reciclados y deberán eliminarse a través de un servicio reconocido.



NO elimine los combustibles/aceites usados en el agua.



NO la incinere

MANTENIMIENTO

Recomendaciones de servicio

1. Recomendamos encarecidamente servir su máquina por lo menos cada doce meses, más a menudo en una aplicación profesional.
2. Utilice siempre piezas de repuesto originales.
3. Hay disponibles piezas de repuestos embaladas de antemano en la mayoría de los centros autorizados.
4. Podrá obtener más piezas de repuesto contactando con el Centro aprobado de servicio local.
5. Si se enfrenta con algún problema en la máquina contacte con el Centro aprobado de servicio local asegurando que tiene todos los detalles del producto según se indican en la placa indicadora.
6. **Si fuera necesario realizar reparaciones en el Centro de servicio, es importante que lleve el cortacésped rotativo de gasolina a ruedas completo.**

Para obtener el servicio de la máquina, simplemente llame o visite el Centro aprobado de servicio local. Si requiere el servicio bajo los términos de nuestra garantía, el Centro de servicio necesitará tener prueba de la compra.

Todos los centros tienen disponibles piezas de repuesto originales.

NOTA:

Los servicios técnicos actúan en su propio nombre y no tienen capacidad para comprometer ni obligar legalmente a Electrolux Outdoor Products en ninguna forma.

Garantía y política de garantía

Si se observa que alguna pieza original es defectuosa debido a la fabricación dentro de un año de la compra, Electrolux Outdoor Products, a través de los servicios técnicos autorizados efectuarán la reparación o el reemplazo al cliente gratis, con tal de que:

- a) Se informe del fallo directamente al servicio técnico.
 - b) Se proporcione prueba de la compra
 - c) El fallo no haya sido causado por el uso incorrecto, negligencia o ajuste defectuoso por el usuario.
 - d) El fallo no haya ocurrido por causa del uso y desgaste normal.
 - e) No se haya hecho el servicio a la máquina o la reparación o se haya manipulado por cualquier persona no autorizada por Electrolux Outdoor Products.
 - f) No se haya utilizado la máquina en alquiler.
 - g) El dueño de la máquina es la persona que la compró originalmente.
 - h) La máquina no ha sido utilizada fuera del país para el que fue especificada.
 - i) La máquina no ha sido utilizada comercialmente.
- * Esta garantía es adicional, y en ningún modo disminuye los derechos estatutarios de los clientes.

Los fallos debidos a lo indicado a continuación no están cubiertos por la garantía, por lo tanto es importante que lea usted las instrucciones contenidas en este Manual del Operario y comprenda cómo operar y mantener la máquina.

Fallos no cubiertos por la garantía

- * Reemplazar las cuchillas desgastadas o dañadas.
- * Fallos resultantes de no informar de un fallo inicial.
- * Fallos resultantes de un impacto repentino.
- * Fallos resultantes de no utilizar el producto según las recomendaciones dadas en este Manual del Operario.
- * Las máquinas utilizadas para el alquiler no están cubiertas por la garantía.
- * Los siguientes elementos listados se consideran piezas de desgaste y su vida útil depende del mantenimiento regular y no están, por lo tanto, sujetos a una reclamación válida de garantía: Cuchillas, Correas de transmisión.
- * **¡Cuidado!**
Electrolux Outdoor Products no acepta responsabilidad bajo la garantía por los defectos causados totalmente o en parte, directa o indirectamente por el montaje de las piezas de repuesto o piezas adicionales que no estén fabricadas o aprobadas por Electrolux Outdoor Products, o porque se haya modificado la máquina de cualquier forma.

Servicio del motor y garantía

El motor instalado en su cortacésped está garantizado por el fabricante del motor.

PRECAUÇÕES DE SEGURANÇA



Se não for utilizada adequadamente, esta máquina de cortar relva pode ser perigosa! Ela pode causar lesões sérias ao operador e a outros; as advertências e instruções de segurança devem ser cumpridas para garantir uma segurança e eficácia razoáveis ao utilizar esta máquina. O operador é responsável pelo cumprimento das instruções de advertência e segurança deste manual e da máquina de cortar relva.

Explicação dos símbolos da sua Husqvarna Master 46



Advertência



Leia as instruções do utilizador cuidadosamente para ter a certeza de que compreende todos os controlos e a sua função



Mantenha sempre a máquina de cortar relva sobre o chão quando estiver a cortar relva. Se inclinar ou levantar a máquina poderá provocar a projecção de pedras.

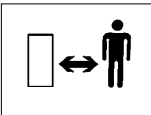

Mantenha os observadores afastados. Não corte a relva enquanto houver pessoas, especialmente crianças e animais, na área que vai cortar.



Cuidado para não cortar os dedos dos pés ou as mãos. Não coloque as mãos ou os pés perto de uma lâmina rotativa.



Desligue a vela de ignição antes de tentar executar qualquer trabalho de manutenção, limpeza ou ajuste, ou sempre que deixar a máquina de cortar relva sem supervisão durante algum tempo.



A lâmina continua a girar depois da máquina ser desligada. Espere até que todos os componentes estejam completamente parados antes de lhes tocar.

Generalidades

1. Não permita a utilização da máquina de cortar relva por crianças ou pessoas não familiarizadas com estas instruções. Os regulamentos locais podem restringir a idade do operador.
2. Utilize a máquina de cortar relva apenas do modo e para as funções descritas nestas instruções.
3. Nunca use a máquina de cortar relva quando estiver cansado, doente ou sob a influência de álcool, drogas ou medicamentos.
4. O operador ou utilizador é responsável por acidentes ou perigos causados a outras pessoas ou à propriedade das mesmas.

Segurança do Combustível

ADVERTÊNCIA - A gasolina é altamente inflamável

- Guarde o combustível em local fresco e num recipiente concebido especificamente para o efeito. De um modo geral os recipientes plásticos são inadequados.
- o abastecimento de gasolina deve ser feito apenas ao ar livre; não fume enquanto o fizer.
- adicione o combustível **ANTES** de fazer o arranque do motor. Nunca retire a tampa do depósito de combustível nem adicione combustível enquanto o motor estiver a funcionar ou enquanto ele estiver quente.
- se derramar gasolina, não tente fazer o arranque do motor; leve a máquina para longe da área do derrame e evite criar qualquer fonte de ignição até os vapores de gasolina se terem dissipado.
- volte a colocar as tampas do depósito de gasolina e do recipiente de gasolina, fechando-as bem.
- antes de fazer o arranque do motor, leve a máquina para longe da área de abastecimento de combustível.

PRECAUÇÕES DE SEGURANÇA

Preparação

1. Não corte a relva se estiver descalço ou calçado com sandálias abertas. Use sempre roupa adequada, luvas e calçado resistente.
2. É recomendado o uso de protecção para os ouvidos
3. Certifique-se de que não existem paus, pedras, ossos, arames e detritos na relva; estes podem ser projectados pela lâmina.
4. Antes de utilizar, inspeccione visualmente a máquina para verificar que as lâminas, parafusos das lâminas e conjunto de corte não estão gastos ou danificados. Substitua as lâminas gastas ou danificadas juntamente com os seus dispositivos de fixação em grupos, para manter o equilíbrio.
5. Substitua os silenciadores avariados.

Utilização

1. Não opere o motor num espaço restrito onde os gases de escape (monóxido de carbono) se possam acumular.
2. Use a máquina de cortar relva apenas à luz do dia ou com boa luz artificial.
3. Sempre que possível, evite usar a máquina em relva molhada.
4. Tome cuidado quando trabalhar sobre relva molhada porque pode perder o equilíbrio.
5. Seja especialmente cuidadoso nos declives, adoptando uma posição firme, e usando calçado que não escorregue.
6. Corte a relva de declives deslocando-se à largura da face dos mesmos e nunca para cima e para baixo.
7. Seja extremamente cuidadoso quando mudar de direcção nos declives.
8. Pode ser perigoso cortar a relva de declives e margens. Não corte a relva em **encostas** ou declives **íngremes**.
9. Não recue ao cortar a relva, pois pode tropeçar. Ande sempre com um passo moderado. Não corra nunca.
10. Nunca corte a relva dirigindo a máquina para si.
11. Pare o motor antes de empurrar a máquina de cortar relva sobre superfícies não relvadas e quando a transportar para e da área cuja relva vai ser cortada.
12. Nunca opere a máquina de cortar relva com as protecções danificadas ou sem as mesmas no seu lugar.
13. Não trabalhe com o motor a velocidades excessivas nem altere o ajuste do regulador. Uma velocidade excessiva é perigosa e reduz a vida útil da máquina de cortar relva.
14. Antes de fazer o arranque do motor, desengate todas as lâminas e embraiagens.
15. Faça sempre o arranque da máquina de cortar relva com cuidado, mantendo os pés bem afastados das lâminas.

16. Quando fizer o arranque do motor, não incline a máquina de cortar relva.
17. Nunca levante ou transporte uma máquina de cortar relva com o motor a funcionar.
18. O fio da vela de ignição pode estar quente - manuseie com cuidado.
19. Não tente executar qualquer trabalho de manutenção na sua máquina de cortar relva enquanto o motor estiver quente.
20. Pare o motor e espere até a lâmina parar:-
- antes de deixar a máquina de cortar relva sem supervisão durante um certo intervalo de tempo.

21. Solte o Controlo de Presença do Operador a fim de parar o motor, espere até a lâmina parar, desligue o cabo da vela de ignição e espere até o motor arrefecer:-



- antes de reabastecer com combustível;
- antes de eliminar uma obstrução;
- antes de verificar, limpar ou executar qualquer trabalho na máquina;
- se bater contra um objecto. Não utilize a máquina de cortar relva até se certificar de que ela está em condições operacionais seguras;
- se a máquina começar a vibrar de maneira anormal. Verifique imediatamente. Uma vibração excessiva pode provocar ferimentos.

Manutenção e Armazenamento

1. Mantenha todas as porcas, cavilhas e parafusos apertados, para ter a certeza de que a máquina de cortar relva está em condições operacionais seguras.
2. Por razões de segurança, substitua as peças gastas ou danificadas.
3. Use apenas a lâmina, parafuso da lâmina, espaçador e rotor especificados para este produto.
4. Nunca guarde a máquina de cortar relva com o depósito com combustível num edifício onde os vapores possam entrar em contacto com chamas desprotegidas ou faíscas.
5. Deixe o motor arrefecer antes de guardar a máquina em qualquer recinto.
6. Para reduzir o risco de incêndio mantenha o motor, silenciador, compartimento da bateria e área de armazenamento de combustível isentos de relva, folhas ou massa lubrificante excessiva.
7. Se tiver de drenar o depósito de combustível, faça-o ao ar livre.
8. Seja cuidadoso ao ajustar a máquina para evitar prender os dedos nas lâminas rotativas e nas peças fixas da mesma.

ETIQUETA DE ESPECIFICAÇÕES DO PRODUTO

A1

Número do Produto

Modelo

Número de Série

Data de Compra

Local de Compra

•Guarde como Prova de Compra•

O seu produto está identificado de forma única por uma etiqueta prateada e preta com as especificações do produto. Para garantir que tem toda a informação sobre o produto quando adquirir peças sobresselentes ou pedir conselhos a um dos nossos centros de assistência aprovados, ou se necessitar de contactar o nosso departamento de assistência aos clientes, deve anotar a informação apresentada na Fig. A1 no espaço fornecido para o efeito.

INSTRUÇÕES DE MONTAGEM

1. Colocar o cabo inferior nos pontos de fixação do mesmo. **(B1)**
2. Premer as cavilhas de plástico em ambos os lados. **(B2)**
3. Montar os cabos superiores. **Obs.:** usar arruela entre as porcas e os cabos. **(B3)**

Dispositivo de Bloqueio da Pega

- **ANTES DE UTILIZAR A MÁQUINA DEVE INSTALAR OS DOIS DISPOSITIVOS DE BLOQUEIO DA PEGA**

1. Dentro da embalagem encontrará 2 dispositivos de bloqueio, um marcado -H- e outro marcado -V-.
2. Para travar a pega numa posição fixa, prenda os dispositivos como se indica na ilustração **(B4)**.
3. Coloque -H- do lado direito e -V- do lado esquerdo.

Sistema de Arranque com Recolha

1. Desligue o cabo da vela de ignição.

Antes de puxar a corda de arranque, deve libertar o travão puxando a alavanca de CPO na direcção da pega.

2. Puxe o controlo da presença do operador para libertar o travão do motor. **(B5)**
3. Estenda completamente a corda de arranque.
4. Posicione a corda na guia da corda de arranque situada na pega. **(B6)**.

Enchimento de óleo

1. Encher óleo no motor. Acompanha o cortador de relva um recipiente com a quantidade de óleo necessária, SAE 30.

AJUSTE

1. **Tirar o fio de tomada**, antes de ajustar a altura de corte.
2. Puxar a roda para fora da marca e mudar para a posição desejada **(C1) & (C2)**

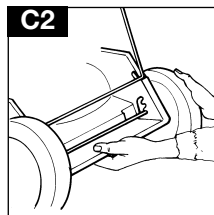
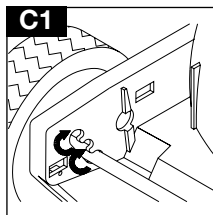
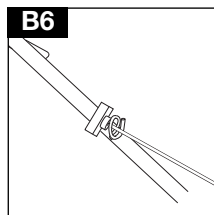
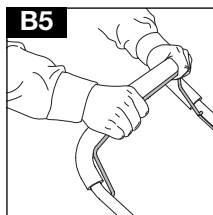
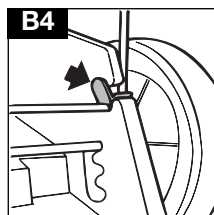
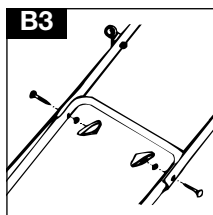
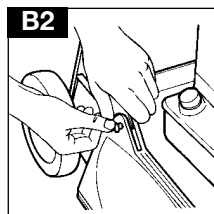
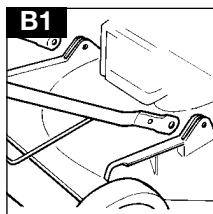

NOTAS SOBRE O MOTOR

Óleo

1. Verifique o nível de óleo periodicamente e ao fim de cada cinco horas de funcionamento.
2. Ateste o óleo consoante necessário, para manter o nível na marca CHEIO da vareta.
3. Use um óleo SAE 30 de boa qualidade para motores a quatro tempos.

4. **Briggs & Stratton (D1)**

Para atestar o óleo:

- a. Retire o bujão de enchimento de óleo.
 - b. Encha até à marca CHEIO da vareta.
- Mude o óleo ao fim das primeiras cinco horas de funcionamento e em seguida de 25 em 25 horas.

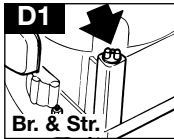

5. **Tecumseh (D2)**

Para encher de óleo

- a. Desaperte o bujão do bocal de enchimento do óleo.
- b. Lembre-se de deitar o óleo lentamente.
- c. Encha até ao ponto de transbordamento no bocal de enchimento do óleo (D2).
- d. Recoloque o bujão do bocal de enchimento do óleo. Aperte firmemente.

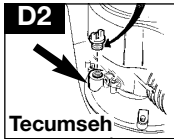

- Mude o óleo após as primeiras 2 horas de funcionamento e depois após cada 25 horas de funcionamento.
6. Mude sempre o óleo quando o motor estiver aquecido, mas não quente; nunca tente efectuar qualquer manutenção num motor quente.

Gasolina

1. Use gasolina regular sem chumbo nova.
2. **NUNCA USE GASOLINA COM CHUMBO**
O uso de gasolina com chumbo causa fumos de escape que danificam irreparavelmente os motores equipados com catalisadores.
3. Não encha o depósito de gasolina com o motor quente.
4. Não encha o depósito de gasolina enquanto estiver a fumar.
5. Não encha o depósito de gasolina com o motor a funcionar.
6. Para evitar a entrada de sujidade no sistema de combustível, limpe toda a relva e sujidade do bujão de enchimento da gasolina antes de o desapertar.
7. Recomenda-se encher o depósito de gasolina utilizando um funil com filtro.
8. Limpe todos os derrames antes de fazer o arranque do motor.

Arranque e Paragem

1. Colocar o cortador num fundamento plano.
Obs.: Não sobre saibro, cascalho,, ou semelhante. Encher o tanque com gasolina sem chumbo, **isenta de óleo.** (E1 - Briggs & Stratton), (E2 - Tecumseh)
2. Não encher gasolina enquanto o motor estiver a funcionar. Um eventual derramamento de gasolina deve ser lavado com água. Não lavar com água directamente no motor.
3. Montar o fio de tomada.

Controlo do Acelerador (se instalado)

Desloque o controlo da velocidade do motor para a posição RÁPIDO (FAST) '+' antes de fazer o arranque do motor. (F)

1. **Arranque do motor frio**

Premer com firmeza **3 vezes** a membrana de injeção, antes de arrancar o motor frio. (No caso de o motor parar por falta de gasolina e premer 3 vezes a membrana de injeção.)(F1 - Briggs & Stratton), (F2 - Tecumseh)

2. **Arranque do motor quente**

OBS: Geralmente, não é necessário utilizar a bomba de injeção ao arrancar um motor já quente. No entanto, se fizer frio (13 °C ou inferior) pode haver necessidade de repetir a injeção.

3. Puxe o arco do freio do motor até chegar na altura do cabo superior antes de iniciar o motor. O arco do freio do motor deve ser segurada nesta posição para manter o motor em movimento. (G2)

4. **Soltando o arco do motor deixará de funcionar dentro de 3 segundos.**

5. Arrancar o motor mediante uma puxada forte no cabo de arranque. (G3)
6. **Paragem do motor**
Solte o arco do freio do motor. (G1)

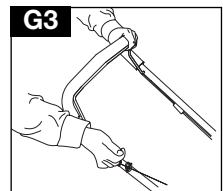
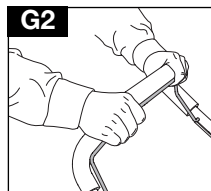
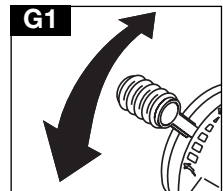
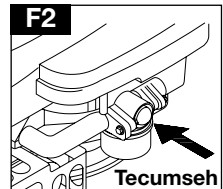
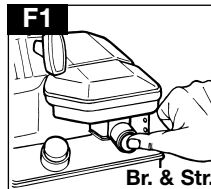
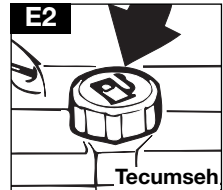
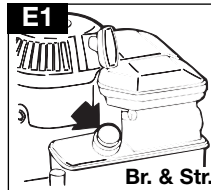

UTILIZAÇÃO

O cortador não deve ser utilizado em terrenos com declives superiores a 30 graus. Poderão, assim, surgir problemas com a lubrificação do motor. **(H)**

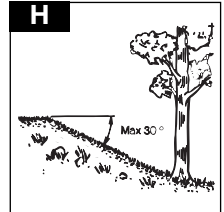

Antes de começar o corte, deverão ser removidos da relva os galhos, brinquedos, pedras, etc. **(J)**

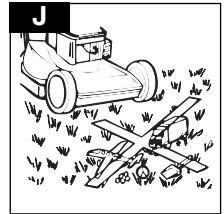

Evitar que a faca se embata em corpos estranhos como pedras, raízes e semelhantes, já que isto poderá entortar o eixo do motor.

No caso de forte crescimento, cortar 2 vezes por semana.

Nunca cortar mais que 1/3 do comprimento da relva, especialmente em períodos secos. **(K)**

Da primeira vez, cortar em grande altura.

Controlar o resultado e abaixar à altura desejada. Se a relva for demasiado alta, manejar devagar, cortando eventualmente duas vezes.

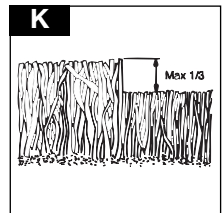

MANUTENÇÃO

Tirar sempre o fio de tomada antes de reparações, limpeza ou trabalhos de manutenção.

Depois de 5 horas, apertar parafusos e porcas.

Controlar o óleo.

Quando o cortador for deitado num lado, **a vela devará** constituir o ponto **mais alto**.

Com regularidade

1. Eliminar toda relva, folhas, etc. do cortador mediante água ou uma escova. **(L)**
2. Controlar o óleo.

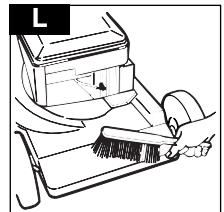

MANUTENÇÃO

Seja sempre muito cuidadoso ao manusear a lâmina; arestas cortantes podem causar lesões.

USE LUVAS

Substitua a lâmina metálica após 50 horas de corte de relva ou após 2 anos, consoante o que ocorrer mais cedo, e independentemente do estado da mesma.

Se a lâmina estiver rachada ou danificada substitua por uma nova.

1. Afiação e calibragem da faca. **Tirar o fio de tomada.** Retirar a faca e entregá-la para afiação e calibragem numa oficina de serviços. Apertar bem o parafuso na montagem. Momento de aperto: 35-40 Nm. **(M)**
2. Trocar o óleo em cada sação ou após 25 horas. Utilizar até esquentar o motor, **tirar o fio de tomada**, retirar a vareta, abrir a tampa de fundo e deixar escorrer o óleo. Aparafusar a tampa de fundo e encher óleo novo, SAE 30. **(N)**
3. O cabo do freio do motor deve estar sempre reulado para parar o motor dentro de 3 segundos. **IMPORTANTE!** Para retificação entre em contato com um revendedor autorizado. **(P)**
4. Limpeza do filtro de ar. Soltar o parafuso, tirar a tampa e tirar o dispositivo de filtração. **(Q1 & Q2 - Briggs & Stratton), (Q3 - Tecumseh)**
5. Lave o elemento de espuma de óleo em detergente líquido e água. Esprema até ficar seco num pano limpo. Adicione 2-3 colheres de sopa de óleo e distribua bem no filtro.

Transporte

Tirar o fio de tomada. Soltar o cabo da alavanca, antes de deitá-lo com cuidado. Evitar danos no cabo. Esvaziar o tanque de gasolina. No caso de transporte público, tanto a gasolina como o óleo deverão ser esvaziados.

Anualmente

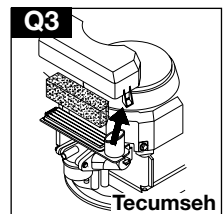
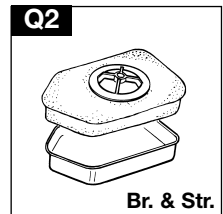
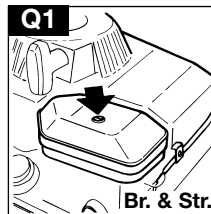
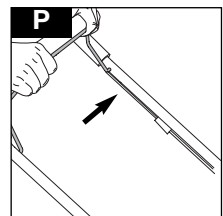
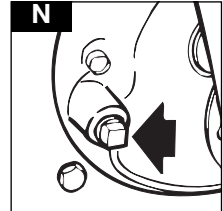
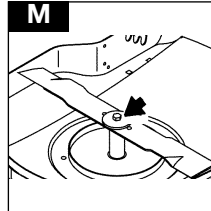

Assistência técnica

Aquando da encomenda de peças sobressalentes, indicar o no de produto cortador. Depois do serviço de assistência técnica, controlar sempre o nível de óleo.

MANUTENÇÃO

No Fim da Estação de Crescimento da Relva

1. Substitua a lâmina, cavilhas, porcas ou parafusos, caso seja necessário.
2. Limpe meticulosamente a sua máquina de cortar relva.
3. Peça ao seu Centro de Assistência local para limpar completamente o filtro de ar e executar qualquer manutenção ou reparação necessárias.
4. Drene o óleo e a gasolina do motor.

Armazenamento da Máquina de Cortar Relva

1. Não armazene a sua máquina de cortar relva imediatamente após utilização.
2. Espere até o motor arrefecer para evitar o risco de incêndio.
3. Limpe a sua máquina de cortar relva.
4. Guarde-a num local fresco e seco onde ela fique protegida contra danos.

Identificação de Avarias

O Motor Não Arranca

1. **Certifique-se de que a alavanca de CPO está na posição de arranque.**
2. Verifique que existe combustível suficiente no depósito e que a ventilação da tampa está desobstruída.
3. Retire e seque a vela de ignição.
4. A gasolina pode estar estragada; substitua-a. Uma vez substituída a gasolina pode demorar uns momentos até a gasolina nova entrar no sistema.
5. Verifique que o parafuso da lâmina está apertado. Um parafuso frouxo pode causar dificuldades no arranque.
6. **Se o motor ainda não arrancar, desligue imediatamente o cabo da vela de ignição.**
7. **CONSULTE O SEU CENTRO DE ASSISTÊNCIA LOCAL APROVADO.**

Falta de Potência do Motor e/ou Sobreaquecimento

1. Desligue o cabo da vela de ignição e deixe o motor arrefecer.
2. Limpe as aparas de relva e detritos em volta do motor, nas admissões de ar e sob a carcaça, incluindo a calha e a ventoinha.
3. Limpe o filtro de ar do motor (Peça ao seu Centro de Assistência Local Aprovado para limpar o filtro de ar do motor meticulosamente).
4. A gasolina pode estar estragada; substitua-a. Uma vez substituída a gasolina pode demorar uns momentos até a gasolina nova entrar no sistema.
5. **Se o motor ainda não tiver potência e/ou sobreaquecer, desligue imediatamente o cabo da vela de ignição.**
6. **CONSULTE O SEU CENTRO DE ASSISTÊNCIA LOCAL APROVADO.**

Vibração Excessiva

1. Desligue o cabo da vela de ignição.
2. Verifique que a lâmina está correctamente instalada (consulte a página 6).
3. Se a lâmina estiver danificada ou gasta substitua-a imediatamente por uma nova.
4. Se a vibração persistir, rode a lâmina um ângulo de 180° desapertando em primeiro lugar o parafuso desta, rodando a lâmina e em seguida apertando novamente o parafuso.
5. **Se a vibração persistir, desligue imediatamente o cabo da vela de ignição.**
6. **CONSULTE O SEU CENTRO DE ASSISTÊNCIA LOCAL APROVADO**

Programa de Manutenção do Motor

Cumpra os intervalos de manutenção, horas ou estações, consoante o que ocorrer em primeiro lugar. Se a máquina funcionar em condições adversas é necessário uma manutenção mais frequente.

Primeiras 5 horas - Mude o óleo.

De 5 em 5 horas ou diariamente - Verifique o nível de óleo. Limpe a protecção do dedo. Limpe em redor do silenciador.

De 25 em 25 horas ou todas as estações - Mude o óleo se estiver a trabalhar sob uma carga grande ou a uma temperatura ambiente alta. Execute a manutenção do filtro de ar.

De 50 em 50 horas ou todas as estações - Mude o óleo. Inspeccione o supressor de faíscas, se este estiver instalado.

De 100 em 100 horas ou todas as estações - Limpe o sistema de refrigeração*. Substitua a vela de ignição.

* Limpe com mais frequência se trabalhar em condições poeirentas ou se houver detritos presentes no ar, ou depois de uma operação prolongada de corte de relva alta e seca.

INFORMAÇÃO AMBIENTAL

Os produtos Electrolux Outdoor Products são fabricados ao abrigo de um Sistema de Gestão Ambiental (ISO 14001) usando, sempre que possível, componentes fabricados da maneira mais responsável para com o ambiente, de acordo com os procedimentos da empresa, e com o potencial de reciclagem no fim da vida útil dos mesmos.

- A embalagem é reciclável e os componentes plásticos foram identificados com uma etiqueta (sempre que possível) para facilitar a reciclagem por categorias.
- Ao eliminar o produto no fim da sua vida útil é necessário estar alerta para as questões ambientais.
- Se necessário, contacte as autoridades locais para obter informações relativas à eliminação.

ELIMINAÇÃO DE COMBUSTÍVEIS E ÓLEOS

LUBRIFICANTES

- Use vestuário de protecção ao manusear os combustíveis e lubrificantes.
- Evite o contacto com a pele.
- Retire a gasolina e o óleo de motor antes de transportar o produto.
- Contacte as autoridades locais para obter informações sobre a estação de reciclagem/eliminação mais próxima.



NÃO descartar e/ou óleos usados juntamente com o lixo doméstico.



Os combustíveis e/ou os óleos usados são perigosos, mas podem ser reciclados e devem ser eliminados em instalações autorizadas.



NÃO despejar combustíveis e/ou óleos usados em cursos de água.



NÃO incinerar

MANUTENÇÃO

Recomendações de Manutenção

1. Recomendamos vivamente que providencie a manutenção do seu produto pelo menos uma vez por ano, ou com mais frequência no caso de o utilizar numa aplicação profissional.
2. Use sempre peças sobresselentes genuínas.
3. Existem disponíveis peças sobresselentes pré-embaladas na maioria dos armazenistas autorizados.
4. Podem-se obter peças sobresselentes adicionais contactando o seu Centro de Assistência Local Aprovado.
5. Se tiver algum problema com a sua máquina, contacte o seu Centro de Assistência Local Aprovado, certificando-se de que possui todos os pormenores do seu produto, tal como se encontram descritos na etiqueta de especificações do produto.
6. **Caso seja necessário a execução de algum trabalho pelo nosso Centro de Assistência, é importante levar a máquina rotativa de cortar relva a gasolina completa.**

Para receber assistência para o seu produto basta telefonar ou dirigir-se ao seu Centro de Assistência Local. Se for necessário qualquer trabalho de manutenção ao abrigo dos termos da nossa garantia, o Centro de Assistência exigirá prova de compra.

Todos os centros têm em stock peças sobresselentes genuínas.

NOTA:

Os nossos técnicos de assistência actuam por sua própria responsabilidade e não têm autorização para comprometer ou responsabilizar legalmente de nenhuma maneira a Electrolux Outdoor Products.

Garantia e Política de Garantia

Se achar uma peça defeituosa em consequência de defeito de fabrico no prazo de um ano a contar da data da compra original, a Electrolux Outdoor Products efectuará a sua reparação ou substituição através dos seus Técnicos de Assistência Autorizados, sem encargos para o comprador, desde que:

- (a) A avaria seja comunicada directamente ao técnico autorizado.
- (b) Seja fornecida prova de compra.
- (c) A avaria não seja devida a utilização imprópria, negligência ou ajuste incorrecto do utilizador.
- (d) A avaria não seja devida a desgaste resultante de utilização normal.
- (e) Não tenha havido reparação ou manutenção, desmontagem ou interferência indevida, por qualquer pessoa sem autorização da Electrolux Outdoor Products.
- (f) A máquina não tenha sido alugada.
- (g) A máquina seja propriedade do comprador original.
- (h) A máquina não tenha sido utilizada fora do país para o qual foi especificada.

- (i) A máquina não tenha sido utilizada comercialmente.
- * Esta garantia é em adição aos direitos estatutários dos clientes, não diminuindo de modo algum este direitos.

As avarias seguintes não estão abrangidas pela garantia; portanto, é importante ler as instruções contidas neste Manual de Operadores e compreender como funciona e como se mantém a sua máquina.

Avarias não abrangidas pela garantia:

- * Substituição de lâminas gastas ou danificadas.
- * Avarias resultantes da não comunicação de uma falha inicial.
- * Avarias resultantes de impacto súbito.
- * Avarias resultantes da não utilização do produto de acordo com as instruções e recomendações deste Manual de Operadores.
- * Máquinas alugadas não estão abrangidas por esta garantia.
- * Os itens seguintes são considerados como peças de desgaste e a sua vida depende de manutenção regular, não estando, portanto, normalmente sujeitos a uma reivindicação válida da garantia: lâminas, correias de accionamento.
- * **Atenção!**
A Electrolux Outdoor Products não aceita qualquer responsabilidade, ao abrigo da garantia, por defeitos causados no todo ou em parte, directa ou indirectamente, pela montagem de peças sobresselentes ou peças adicionais não fabricadas ou não aprovadas pela Electrolux Outdoor Products, ou por qualquer alteração da máquina.

Manutenção e Garantia do Motor

O motor instalado na sua máquina de cortar relva tem a garantia do fabricante do motor.

PRECAUZIONI PER LA SICUREZZA



Se non viene usato in modo corretto, questo tosaerba può essere pericoloso! Questo tosaerba può causare lesioni gravi all'operatore e alle persone presenti; per questo motivo è importante rispettare gli avvisi di pericolo e le istruzioni di sicurezza per garantire che venga usato con un certo grado di sicurezza ed efficacia. Ricade sull'operatore la responsabilità di osservare gli avvisi di pericolo e le istruzioni di sicurezza contenute in questo manuale e applicate sul tosaerba.

Spiegazione dei simboli sul vostro Husqvarna Master 46



Avvertenze



Leggere attentamente le istruzioni per l'utilizzatore e controllare di aver capito a fondo il funzionamento di tutti i comandi.



Non sollevare mai il tosaerba dal terreno. Se il tosaerba viene inclinato o sollevato, è possibile essere colpiti da pietre

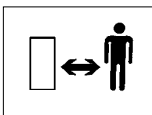

Tenersi lontani da terzi. Non tosare l'erba se vi sono persone e in modo particolare bambini o animali, nella zona da tosare



Fare attenzione a non tagliarsi dita o mani. Non avvicinare mani o piedi ad una lama rotante.



Scollegare la candela prima di eseguire operazioni di manutenzione, pulizia, regolazione o quando si deve lasciare il tosaerba incustodito anche per un attimo.



La lama continua a ruotare anche dopo aver spento la macchina. Prima di toccarli, attendere sino a che tutti i componenti si siano arrestati completamente.

In generale

1. Non lasciare che bambini o persone che non conoscono queste istruzioni usino il tosaerba. La legislazione vigente potrebbe limitare l'età dell'operatore.
2. Usare il tosaerba solo nel modo e per gli utilizzi descritti in questo manuale.
3. Non azionare mai il tosaerba quando si è stanchi, ammalati o sotto l'influsso di alcol, droghe o medicine.
4. L'operatore o l'utilizzatore sono responsabili degli incidenti o dei rischi causati ad altre persone o ai loro beni.

Impiego sicuro del carburante

AVVISO - La benzina è altamente infiammabile

- Conservare la benzina in un luogo fresco e in una tanica idonea. Le comuni taniche in plastica non sono adatte.
- Rifornire solo all'esterno e non fumare durante il rifornimento.
- Aggiungere benzina **PRIMA** di avviare il motore. Non togliere mai il tappo del serbatoio né aggiungere benzina quando il motore è acceso o caldo.
- Se la benzina viene versata, fuori dal serbatoio non tentare di avviare il motore ma allontanare invece il tosaerba dalla zona del rifornimento ed evitare di creare scintille fino a quando i vapori di benzina non si siano dissipati.
- Rimontare saldamente i tappi dei serbatoi e delle taniche di benzina.
- Prima dell'avviamento, allontanare il tosaerba dalla zona di rifornimento.

PRECAUZIONI PER LA SICUREZZA

Preparazione

1. Non tagliare l'erba a piedi nudi o con sandali aperti. Indossare sempre indumenti adatti, guanti e scarpe robuste.
2. Si raccomanda l'uso di protettori auricolari.
3. Accertarsi che sul tappeto erboso non vi siano rametti, sassi, ossa, fili di ferro o detriti che potrebbero essere lanciati dalla lama.
4. Prima dell'impiego ispezionare sempre a vista per vedere che le lame, i bulloni delle lame e il gruppo di taglio non siano usurati o danneggiati. Sostituire sia le lame usurate o danneggiate sia la rispettiva bulloneria per mantenere bilanciato il tosaerba.
5. Far sostituire i silenziatori difettosi.

Impiego

1. Non azionare il tosaerba in spazi limitati dove i gas di scarico (monossido di carbonio) possono concentrarsi.
2. Usare il tosaerba solo di giorno o con una buona illuminazione notturna.
3. Se possibile, evitare di usare il tosaerba quando l'erba è bagnata.
4. Prestare attenzione sull'erba bagnata, dato che è facile scivolare.
5. Sui pendii, prestare un'attenzione ancora maggiore e indossare calzature che non scivolino.
6. Sui pendii, tosare l'erba orizzontalmente e mai avanti e indietro lungo il pendio.
7. Prestare la massima attenzione quando si cambia direzione sui pendii.
8. La tosatura dell'erba lungo argini e pendii può essere pericolosa. Non tosare l'erba lungo **argini** o pendii **rigidi**.
9. Non camminare all'indietro durante la tosatura dell'erba dato che è facile inciampare. Camminare, non correre.
10. Non tagliare mai l'erba tirando il tosaerba verso se stessi.
11. Spegnerne il motore prima di spingere il tosaerba su superfici non erbose e quando lo si trasporta avanti e indietro dalla zona da tosare.
12. Non azionare mai il tosaerba con protezioni danneggiate o mancanti.
13. Non accelerare il motore e non modificare le tarature del regolatore. Una velocità eccessiva è pericolosa e accorcia la vita utile del tosaerba.
14. Prima dell'avviamento, disinnestare tutte le frizioni delle lame e di comando.
15. Avviare sempre il tosaerba con attenzione tenendo i piedi ben lontani dalle lame.
16. Non inclinare il tosaerba quando si avvia il motore.

17. Non sollevare né trasportare un tosaerba con il motore acceso.
18. Il filo della candela potrebbe essere caldo - maneggiarlo con attenzione.
19. Non tentare interventi di manutenzione sul tosaerba quando il motore è caldo.
20. Spegnerne il motore e attendere fino a quando la lama si è fermata:
 - prima di lasciare il tosaerba incustodito anche per un attimo.
21. Rilasciare il Comando presenza operatore per spegnere il motore, attendere fino a quando la lama si è fermata, scollegare il cavo della candela e attendere fino a quando il motore si è raffreddato:
 - prima del rifornimento;
 - prima di eliminare un intasamento;
 - prima di controllare, pulire o lavorare sulla macchina;
 - se si colpisce un oggetto. Non usare il tosaerba fino a quando non avete la certezza che il suo impiego è completamente sicuro;
 - se il tosaerba comincia a vibrare in modo insolito. In questi casi controllarlo immediatamente. Delle vibrazioni eccessive possono causare lesioni.

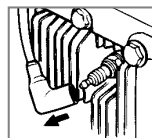

Manutenzione e rimessaggio

1. Mantenere sempre dadi, bulloni e viti ben saldi per avere la certezza che il tosaerba sia sempre in ottime condizioni di lavoro.
2. Per motivi di sicurezza, sostituire le parti usurate o danneggiate.
3. Usare solo la lama di ricambio con il rispettivo bullone, distanziale e girante di tipo specifico per questo prodotto.
4. Non tenere mai un tosaerba con il serbatoio pieno di benzina all'interno di un edificio dove vi sia la possibilità che i fumi possano raggiungere fiamme vive o scintille.
5. Lasciare raffreddare il motore prima di metterlo in un vano chiuso.
6. Per ridurre il pericolo di incendio, mantenere il motore, la marmitta, il vano portabatterie e la zona in cui si conserva il carburante, privi di erba, foglie o grasso in eccesso.
7. Se il serbatoio del carburante deve essere scaricato, farlo all'aperto.
8. Prestare attenzione durante la registrazione della macchina ad evitare che le dita rimangano intrappolate tra le lame in movimento o le parti fisse della macchina.

ETICHETTA CON DATI PRODOTTO

A1

Numero prodotto

Modello

Numero di matricola.

Data di acquisto.

Luogo di acquisto.

•Conservare come prova di acquisto•

Il vostro prodotto è identificato da un'etichetta dati argentata e nera. Per avere la certezza di avere sempre a portata di mano tutte le informazioni sul prodotto necessarie per richiedere ricambi o informazioni presso uno dei nostri centri di assistenza autorizzati, o in caso dobbiate contattare il reparto assistenza clienti, ricopiare nello spazio fornito le informazioni indicate in Fig. A1.

ISTRUZIONI DI MONTAGGIO

1. Mettere il manubrio inferiore nel suo fermo.(B1)
2. Premere le spine di plastica su ambedue i lati.(B2)
3. Montare il manubrio superiore. Non dimenticare la rondella fra dado e manubrio.(B3)

Fermo dell'impugnatura

- **I DUE FERMI DELL'IMPUGNATURA DEVONO ESSERE MONTATI PRIMA DELL'USO**

1. Nella confezione vi sono due fermi, uno marcato -H- e uno -V-.
2. Per bloccare l'impugnatura in posizione fissa, attaccare i fermi come indicato in figura (B4).
3. Montare il fermo -H- sul lato destro e quello -V- sul lato sinistro.

Cavo di accensione

1. Scollegare il cavo della candela.
2. Tirare la leva presenza operatore (OPC) per

Prima di tirare il cavo di accensione bisogna disinnestare il freno tirando la leva OPC verso l'impugnatura

3. disinnestare il freno sul motore.(B5)
3. Tirare completamente fuori il cavo di accensione.
4. Infilare il cavo di accensione nella rispettiva guida situata sull'impugnatura (B6).

Riempimento dell'olio

1. Versare l'olio nel motore. Una bottiglia con l'olio necessario accompagna la falciatrice. SAE 30.

REGOLAZIONE

1. **Rimuovere il cavo di accensione** prima di regolare l'altezza di falciatura.
2. Tirare la ruota fuori dalla tacca e spostarla nella posizione desiderata. (C1) & (C2)

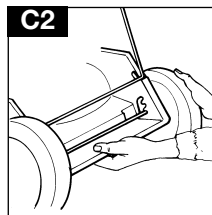
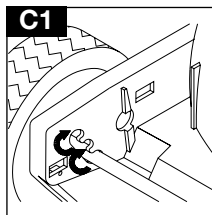
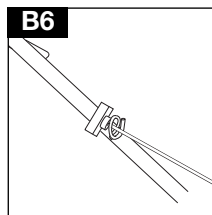
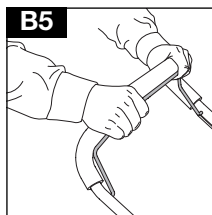
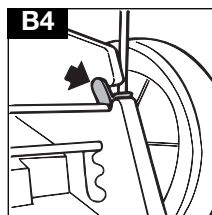
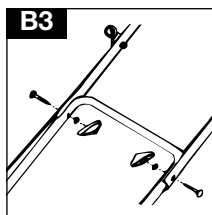
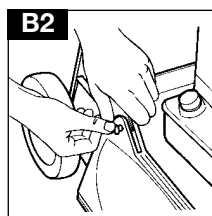
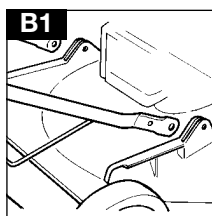

NOTE SUL MOTORE

Olio

1. Controllare periodicamente il livello dell'olio ogni cinque ore di funzionamento.
2. Aggiungere olio come richiesto per mantenere il livello fino al MASSIMO sull'astina di livello.
3. Usare olio SAE 30 di buona qualità per motori a quattro tempi.

4. Briggs & Stratton (D1)

Per rifornire con olio:

- a. Togliere il tappo di rifornimento.
- b. Riempire fino al segno di massimo sull'astina di livello.
- Sostituire l'olio dopo le prime cinque ore di funzionamento, e in seguito ogni 25 ore di lavoro.

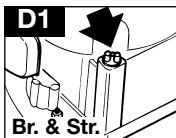

5. Tecumseh (D2)

Introduzione dell'olio

- a. Svitare il tappo del bocchettone di introduzione olio.
- b. Versare lentamente l'olio.
- c. Riempire fino al punto di traboccamento nel bocchettone di introduzione olio (D2).

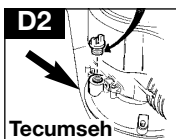

- d. Rimettere il tappo sul bocchettone di introduzione olio. Chiudere bene.
- Cambiare l'olio dopo le prime 2 ore di utilizzo, poi ogni 25 ore di utilizzo.
6. Cambiare sempre l'olio quando il motore è caldo, ma non bollente; non tentare mai di eseguire la manutenzione su di un motore caldo.

Benzina

1. Usare benzina senza piombo di tipo normale.

2. NON USARE MAI BENZINA COL PIOMBO

Se si usa la benzina col piombo si causerà del fumo dallo scarico e si danneggeranno i motori muniti di convertitore catalitico.

3. Non riempire il serbatoio quando il motore è caldo.
4. Non riempire il serbatoio se si sta fumando.
5. Non riempire il serbatoio quando il motore è acceso.
6. Per evitare di far penetrare delle impurità nell'impianto, pulire via erba e sporcizia dal tappo di rifornimento della benzina prima di svitarlo.
7. Si raccomanda di riempire il serbatoio usando un imbuto dotato di filtro.
8. Ripulire dall'eventuale benzina versata, prima di avviare il motore.

Avviamento e arresto

1. Piazzare la falciatrice su fondo piano.
Attenzione, non su ghiaia, sassi o simili.
Riempire il serbatoio con benzina senza piombo, **non miscelata con olio. (E1 - Briggs & Stratton), (E2 - Tecumseh)**
2. Non versare benzina mentre il motore è in marcia. Eventuali perdite di benzina devono venire risciacquate con acqua. Non spruzzare direttamente sul motore.
3. Accoppiamento: il cavo di accensione.

Comando acceleratore (se in dotazione)

Spostare il comando acceleratore sulla posizione FAST "+" prima dell'avviamento. (G1)

1. Avviamento del motore freddo

Premere con fermezza il primer **3 volte** prima di avviare il motore freddo. (Anche nel caso in cui il motore dovesse arrestarsi per mancanza di carburante, rifare il pieno e premere il primer **3 volte**). F1 - Briggs & Stratton), (F2 - Tecumseh)

2. Avviamento del motore caldo

NOTA: Il primer non è generalmente necessario quando si avvia di nuovo un motore già caldo. Tuttavia se fa freddo, (**13°C o meno**) può in certi casi essere necessario ripetere l'azione precedente.

3. Prima di avviare il motore, tirare la leva del freno del motore sino all'impugnatura superiore. Per mantenere il motore in funzione bisogna mantenere la leva del freno del motore in questa posizione. (G2)

4. Se lasciate la leva del freno del motore, quest'ultimo si fermerà in 3 secondi.

5. Avviare il motore tirando decisamente la maniglia di avviamento. (G3)

6. Arresto del motore

Lasciare la leva del freno del motore.

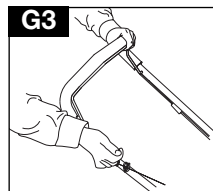
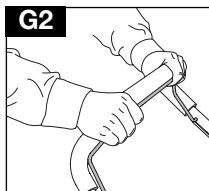
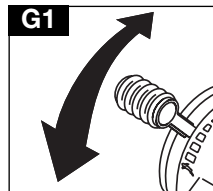
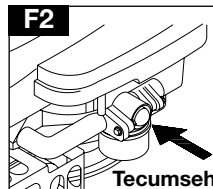
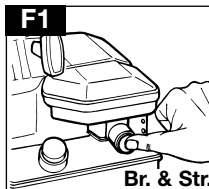
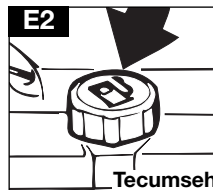
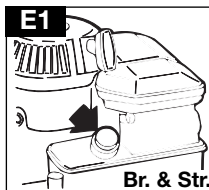

IMPIEGO

Per evitare problemi di lubrificazione, la falciatrice non deve essere usata su terreno in pendenza di oltre 30°. **(H)**

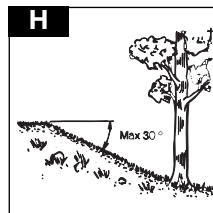

Prima di iniziare la falciatura, si devono allontanare dal prato rami, giocattoli, pietre etc. **(J)**

Evitare che il coltello colpisca corpi estranei, come pietre, radici, ecc., poiché ciò potrebbe causare la rottura dell'asse motore.

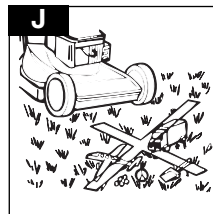

Falciare l'erba 2 volte la settimana nel periodo della massima crescita.

Non tagliare mai più di 1/3 della lunghezza dell'erba. **(K)**

Ciò specialmente nei periodi di siccità. La prima volta, falciare con la falciatrice regolata ad una della maggiori altezze d'erba.

Controllare il risultato e portare quindi la falciatrice all'altezza desiderata. Se l'erba è molto alta, falciare lentamente, eventualmente falciare 2 volte.

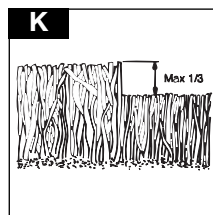

MANUTENZIONE

Rimuovere sempre il cavo di accensione prima di riparazioni, pulizie o lavori di manutenzione.

Dopo 5 ore di funzionamento stringere viti e dadi.

Controllare l'olio.

Portando la falciatrice sul fianco, fare attenzione che **la candela sia il punto più alto**.

Ad Intervalli Regolari

1. Spruzzare o spazzolare la falciatrice eliminando così l'erba, foglie etc. **(L)**
2. Controllare l'olio.

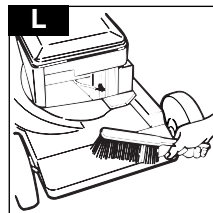

MANUTENZIONE

Maneggiare sempre con attenzione la lama
- i bordi taglienti potrebbero causarvi ferite.

INDOSSARE GUANTI

Sostituire la lama in metallo dopo 50 ore di taglio o 2 anni, l'intervallo che si presenta per primo, indipendentemente dalle condizioni della lama stessa.

Se la lama è tagliata o danneggiata, sostituirla con una nuova.

1. Rettifica e bilanciamento del coltello.
Rimuovere il cavo di accensione dalla candela. Smontare il coltello e consegnarlo ad una officina di servizio per la rettifica ed il bilanciamento. Stringere bene le viti al rimontaggio. Momento torcente: 35-40 Nm. **(M)**
2. Cambiare l'olio ogni stagione oppure dopo 25 ore di funzionamento. Quando il motore è caldo, **rimuovere il cavo di accensione**, svitare l'asta livello olio, togliere il tappo di fondo e svuotare l'olio. Invitare il tappo e versare il nuovo olio, SAE 30. **(N)**
3. Il filo del freno del motore deve sempre essere regolato in modo che il motore si fermi entro 3 secondi. **ATTENZIONE!** Per la regolazione rivolgersi ad una stazione di servizio autorizzata. **(P)**
4. Pulizia del filtro aria. Allentare le viti, rimuovere il coperchio ed estrarre il filtro. **(Q1 & Q2 - Briggs & Stratton), (Q3 - Tecumseh)**
5. Lavare l'elemento del filtro in spugna oliata oil foam con detergente ed acqua. Asciugarlo con un panno pulito. Aggiungere 2-3 cucchiaini da tavola d'olio, spargendolo accuratamente sul filtro.

Trasporto

Ripiegare il manubrio. **Rimuovere il cavo di accensione dalla candela** e svuotare il serbatoio della benzina. Per i trasporti con mezzi pubblici si deve svuotare sia benzina che olio.

Controllo annuale

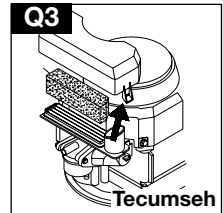
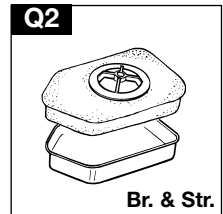
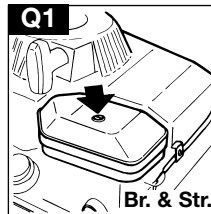
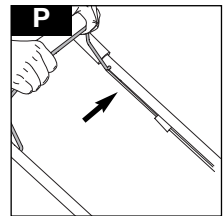
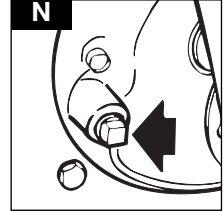
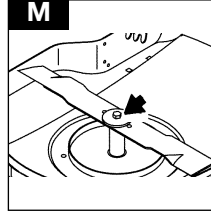

Servizio

Ordinando parti di ricambio si deve precisare il numero di produzione della falciatrice. Dopo il servizio, controllare sempre il livello dell'olio.

MANUTENZIONE

Alla fine del periodo di utilizzo

1. Se necessario, sostituire lama, bulloni, dadi o viti.
2. Pulire a fondo il tosaerba.
3. Chiedere al Centro di assistenza autorizzato di zona di pulire a fondo il filtro dell'aria e di eseguire la manutenzione o le riparazioni necessarie.
4. Scaricare l'olio e la benzina dal motore.

Conservazione del tosaerba

1. Non mettere via il tosaerba immediatamente dopo l'impiego.
2. Attendere fino a quando il motore si è raffreddato per evitare un potenziale rischio di incendio.
3. Pulire il tosaerba.
4. Riporlo in un luogo fresco e asciutto dove sia protetto da eventuali danni.

Diagnosi guasti

Il motore non parte.

1. **Controllare che la leva OPC si trovi nella posizione di avviamento.**
2. Controllare che vi sia abbastanza benzina nel serbatoio e che lo sfianto del tappo di rifornimento non sia intasato.
3. Smontare e asciugare la candela.
4. La benzina potrebbe essere vecchia, sostituirla. Dopo averla sostituita, la benzina nuova potrebbe richiedere un po' di tempo per filtrare.
5. Controllare che il bullone della lama sia ben saldo. Un bullone allentato potrebbe rendere difficoltoso l'avviamento.
6. **Se il motore non parte ancora, scollegare immediatamente il cavo della candela.**
7. **RIVOLGERSI AL CENTRO DI ASSISTENZA AUTORIZZATO DI ZONA.**

Il motore non rende e/o si surriscalda

1. Scollegare il cavo della candela e lasciare che il motore si raffreddi.
2. Pulire via lo sfalcio e i detriti dal motore, dai punti di aspirazione dell'aria e dalla parte inferiore della scocca, compreso lo scivolo e il ventilatore.
3. Pulire il filtro dell'aria del motore (chiedere al Centro di assistenza autorizzato di zona di pulire a fondo il filtro dell'aria).
4. La benzina potrebbe essere vecchia, sostituirla. Dopo averla sostituita, la benzina nuova potrebbe richiedere un po' di tempo per filtrare.
5. **Se il motore continua a non rendere e/o si surriscalda, scollegare immediatamente il cavo della candela.**
6. **RIVOLGERSI AL CENTRO DI ASSISTENZA AUTORIZZATO DI ZONA.**

Vibrazioni eccessive

1. Scollegare il cavo della candela.
2. Controllare che la lama sia montata in modo corretto, vedi pag. 6.
3. Se la lama è danneggiata o usurata, sostituirla con una nuova.
4. Se le vibrazioni persistono, allentare il bullone, ruotare la lama di 180° e riserrare il bullone.
5. **Se le vibrazioni persistono, scollegare immediatamente il cavo della candela.**
6. **RIVOLGERSI AL CENTRO DI ASSISTENZA AUTORIZZATO DI ZONA.**

Programma di manutenzione del motore

Rispettare i vari intervalli indicati, seguendo le istruzioni indicate per quello che si verifica per primo. Se il tosaerba viene fatto funzionare in condizioni avverse, è necessaria una manutenzione più frequente.

Prime 5 ore - Cambiare l'olio.

Ogni 5 ore o giornalmente - Controllare il livello dell'olio. Pulire la protezione dita e la zona intorno alla marmitta.

Ogni 25 ore od ogni stagione - Cambiare l'olio se il tosaerba viene fatto funzionare con un carico pesante o a temperature ambiente elevate. Eseguire la manutenzione del filtro dell'aria.

Ogni 50 ore od ogni stagione - Cambiare l'olio. Ispezionare il parascintille, se in dotazione.

Ogni 100 ore od ogni stagione - Pulire l'impianto di raffreddamento. Sostituire la candela.

* Pulire più spesso in presenza di molta polvere, o quando vi sono o quando vi sono impurità nell'aria o dopo aver tagliato per parecchio tempo erba alta e secca.

INFORMAZIONI DI CARATTERE AMBIENTALE

I prodotti Electrolux Outdoor sono fabbricati in base alle norme ISO 14001 per la gestione e tutela dell'ambiente, utilizzando laddove possibile prodotti non inquinanti, nel pieno rispetto delle procedure e in considerazione della possibilità di riciclaggio del prodotto stesso al termine della vita utile.

- Confezioni riciclabili e componenti in plastica etichettati dove possibile, per permetterne il riciclaggio per categoria.
- Tenere attentamente in considerazione la tutela dell'ambiente, al momento di disperdere il prodotto.
- Rivolgersi all'ente locale preposto per ottenere informazioni utili allo smaltimento/riciclaggio.

SMALTIMENTO DI COMBUSTIBILI E DI OLI LUBRIFICANTI

- Indossare indumenti protettivi quando si maneggiano combustibili e lubrificanti.
- Evitare il contatto con la pelle.
- Versare la benzina e l'olio motore prima di trasportare il prodotto.
- Rivolgersi all'ente locale per informazioni sul più vicino Centro di riciclaggio/Discarica.



NON disperdere combustibili/oli usati uniformemente ai rifiuti domestici



I combustibili/oli usati sono nocivi, ma possono essere riciclati e devono essere smaltiti presso i Centri autorizzati.



NON disperdere i carburanti/oli usati nell'acqua.



NON bruciare

MANUTENZIONE

Raccomandazioni di assistenza

1. Raccomandiamo vivamente che il prodotto venga sottoposto a manutenzione per lo meno ogni 12 mesi, o più spesso in caso di utilizzo professionale.
2. Usare sempre ricambi originali.
3. Dei ricambi preconfezionati sono disponibili presso la maggior parte di distributori autorizzati.
4. Ulteriori ricambi sono ottenibili presso il Centro di assistenza autorizzato di zona.
5. Se il tosaerba presenta dei problemi, rivolgersi al Centro di assistenza autorizzato di zona accertandosi di essere in possesso di tutti gli estremi del prodotto come descritto sull'etichetta dati.
6. **Se dovesse essere necessario far eseguire delle riparazioni presso il Centro di assistenza di zona, è importante consegnare il tosaerba a scoppio rotativo con ruote completo.**

Per far eseguire la manutenzione del prodotto, basta telefonare oppure visitare il Centro di assistenza di zona. Se fossero necessarie delle riparazioni nell'ambito dei termini della garanzia, il Centro di assistenza vi chiederà una prova di acquisto.

Tutti i centri hanno delle scorte di parti di ricambio originali.

NOTA:

I riparatori di assistenza agiscono per conto proprio e non sono assolutamente autorizzati a impegnare o vincolare legalmente la Electrolux Outdoor Products.

Garanzia e polizza di garanzia

Se si riscontra che qualsiasi parte del prodotto è difettosa entro un anno dalla data di acquisto originale, Electrolux Outdoor Products, tramite i propri riparatori autorizzati, eseguirà gratuitamente le riparazioni o le sostituzioni, sempre che:

- a) Il difetto venga segnalato direttamente al riparatore autorizzato.
- b) Venga fornita una prova di acquisto.
- c) Il difetto non sia stato causato da uso improprio, negligenza o cattiva regolazione da parte dell'utilizzatore.
- d) Il guasto non si sia verificato a causa del normale logorio.
- e) Il tosaerba non sia stato mantenuto o riparato, smontato o manomesso da persone non autorizzate dalla Electrolux Outdoor Products.
- f) Il tosaerba non sia stato noleggiato a terzi.
- g) Il tosaerba appartenga all'acquirente originale.

- h) Il tosaerba non sia stato usato in paesi diversi da quelli per i quali era stato specificato.
- i) Il tosaerba non sia stato usato commercialmente.
- * Questa garanzia è addizionale e non diminuisce in qualsiasi modo i diritti legali del cliente.

I guasti che si verificano a seguito delle cause riportate qui sotto non sono coperti e di conseguenza è importante leggere le istruzioni contenute in questo Manuale d'uso e comprendere come far funzionare e come eseguire la manutenzione del tosaerba:

Difetti non coperti dalla garanzia

- * Sostituzione di lame usurate o danneggiate
- * Guasti risultanti dalla mancata segnalazione di un guasto iniziale.
- * Guasti risultanti da un impatto improvviso.
- * Guasti risultanti dall'utilizzo del prodotto senza osservare le istruzioni e raccomandazioni contenute in questo Manuale d'uso.
- * I tosaerba usati per noleggio non sono coperti da questa garanzia.
- * Gli articoli elencati di seguito sono considerati componenti soggetti ad usura e la loro durata dipende da una manutenzione regolare, di conseguenza non sono normalmente soggetti ad una valida richiesta di indennizzo nell'ambito della garanzia:
- * Lame, cinghie di comando
- * **Attenzione!**

La Electrolux Outdoor Products non accetta nessuna responsabilità nell'ambito della garanzia per difetti causati totalmente o parzialmente, direttamente o indirettamente, dal montaggio di parti di ricambio o di parti addizionali che non sono state fabbricate o approvate dalla Electrolux Outdoor Products o da qualsiasi modifica apportata al tosaerba.

Manutenzione del motore e garanzia

Il motore montato sul tosaerba è garantito dal fabbricante del motore.

Electrolux Outdoor Products
Aycliffe Industrial Park
NEWTON AYCLIFFE
Co.Durham DL5 6UP
ENGLAND

Telephone - (00) 44 1325 300303 Fax - (00) 44 1325 310339

UK Customer Helpline- 01325 300303 Fax - 01325 310339

Our policy of continuous improvement means that the specification of products may be altered from time to time without prior notice. Electrolux Outdoor Products manufacture products for a number of well known brands under various registered patents, designs and trademarks in several countries.

© Electrolux Outdoor Products Ltd. Registered Office, Electrolux Works, Oakley Road, Luton LU4 9QQ
Registered number 974979 England



From the Electrolux Group. The world's No.1 choice.

The Electrolux Group is the world's largest producer of powered appliances for kitchen, cleaning and outdoor use. More than 55 million Electrolux Group products (such as refrigerators, cookers, washing machines, vacuum cleaners, chain saws and lawn mowers) are sold each year to a value of approx. USD 14 billion in more than 150 countries around the world.

