

**MANUEL DU PROPRIÉTAIRE**  
**No. de Modèle C38D**  
**Numéro de Produit 954 14 00-50**  
**Tondeuse de 97 cm (38 po.)**  
**Ramasse-Herbe**

- **Montage**
- **Utilisation**
- **Responsabilités du Client**
- **Pièces de Rechange**



# RÈGLES DE SÉCURITÉ



## CONSEILS POUR L'UTILISATION EN TOUTE SÉCURITÉ DES TONDEUSES AUTOPORTÉES

**IMPORTANT:** CETTE MACHINE COUPANTE EST CAPABLE D'AMPUTER LES MAINS, LES PIEDS ET DE PROJETER DES OBJETS. L'INOBSERVATION DES RÈGLES DE SÉCURITÉ SUIVANTES PEUT ÊTRE LA CAUSE DES BLESSURES SÉRIEUSES ET ÉVENTUELLEMENT MORTELLES.

### I. RÈGLES GÉNÉRALES D'UTILISATION

- Il est impératif, avant de démarrer la machine, de lire et de comprendre toutes les instructions présentes dans le manuel d'utilisation et sur la machine.
  - N'autorisez que des adultes dignes de confiance et qui connaissent les instructions à utiliser la machine.
  - Débarrassez l'aire de tonte des objets tels que les pierres, les jouets, les fils métalliques, etc. Ces objets peuvent être soulevés et projetés par la lame.
  - Assurez-vous que vous soyez la seule personne présente dans l'aire de tonte avant de commencer à tondre. Arrêtez le tracteur si quelqu'un s'introduit dans l'aire de tonte.
  - Ne transportez pas des passagers sous aucun prétexte.
  - Ne tondez pas en marche arrière seulement si cela est absolument nécessaire. Regardez toujours en bas et en arrière avant et pendant que vous reculez.
  - Soyez conscient de l'orientation de la décharge de l'herbe coupée. Ne dirigez jamais cette décharge vers quelqu'un. N'utilisez jamais la tondeuse sans le sac de décharge d'herbe coupée ou le déflecteur de décharge.
  - Ralentissez avant de tourner.
  - Ne vous éloignez jamais d'une machine en marche. Il est impératif d'arrêter les lames, de serrer le frein de stationnement (parking), d'arrêter le moteur et d'enlever les clés avant de descendre de la machine.
  - Arrêtez les lames quand la machine n'est pas en train de tondre.
  - Arrêtez le moteur avant d'enlever le sac de décharge d'herbe coupée ou de déboucher l'orifice de décharge.
  - Tondez uniquement avec la lumière du jour ou avec une bonne lumière artificielle.
  - N'utilisez pas le tracteur si vous êtes sous l'influence de l'alcool ou des drogues.
  - Faites attention à la circulation quand vous devez utiliser la machine près d'une route ou traverser une route.
  - Faites particulièrement attention lors du chargement, ou du déchargement du tracteur dans une remorque ou un camion.
- Les données indiquent que les opérateurs, 60 ans et âgés, sont impliqués dans un grand pourcentage de dommages relatifs avec la tondeuse à gazon d'équitation. Ces opérateurs devraient évaluer leur capacité d'actionner la tondeuse à gazon d'équitation sans risque pour se protéger ainsi bien que pour protéger d'autres personnes contre des dommages sérieux.

### II. UTILISATION SUR UN TERRAIN EN PENTE

Les pentes sont une des causes majeures des pertes de maîtrise et des accidents où la machine se retourne sur le conducteur. Ces accidents peuvent être la cause des blessures sévères et éventuellement de la mort. En présence d'une pente, il est nécessaire d'être particulièrement prudent. Si vous ne pouvez pas monter à reculons la pente, ou si vous avez la moindre appréhension, n'utilisez pas votre tondeuse.

#### FAITES:

- Tondez les pentes en montant ou en descendant mais jamais perpendiculairement à la déclivité.
- Enlevez les obstacles tels que les pierres, les branches les arbres, etc.
- Faites attention aux dépressions, les ornières, les irrégularités du terrain. Un terrain irrégulier peut retourner la machine. L'herbe haute peut cacher des obstacles.
- Utilisez une vitesse lente. Choisissez une vitesse lente pour ne pas avoir à arrêter ou à changer de vitesse sur la pente.
- Suivez les recommandations du fabricant pour les poids de roue, ou des contrepoids pour améliorer la stabilité.
- Soyez particulièrement prudent avec le sac de décharge d'herbe coupée et les autres accessoires. Ceux-ci peuvent changer la stabilité de la machine.
- Les mouvements sur les pentes doivent demeurer lents et progressifs. Ne faites pas de brusques changements de vitesse ou de direction.
- Évitez les démarrages et les arrêts sur une pente. Si les pneus dérapent, dégagez les lames et descendez la pente en suivant la déclivité maximale.

#### NE FAITES PAS:

- Ne virez pas lorsque vous êtes présent sur une pente à moins que cela soit absolument nécessaire. Dans le cas où il est nécessaire de virer, virez lentement, progressivement et si possible vers le fond de la pente.
- Ne tondez pas près des douves, des fossés, ou des remblais. La tondeuse peut se retourner soudainement si une roue est dans le vide au-dessus d'une douve, d'un fossé, ou si une berge s'effondre.
- Ne tondez pas quand l'herbe est mouillée. Une réduction de la traction pourrait être la cause du dérapage.
- N'essayez pas de stabiliser la machine en mettant votre pied sur le sol.
- N'utilisez pas le sac de décharge d'herbe coupée quand la pente est trop escarpée.

### III. ENFANTS

Des accidents dramatiques peuvent survenir si l'utilisateur n'est pas conscient de la présence d'enfants. Les enfants sont fréquemment attirés par la machine et la tonte de la pelouse. N'assumez jamais que les enfants restent à l'endroit où vous les avez vu en dernier.

- Gardez les enfants dehors de l'aire de tonte sous la surveillance d'un adulte digne de confiance.
- Soyez vigilant et arrêtez la machine si un enfant pénètre dans l'aire de tonte.
- Regardez toujours en bas et en arrière, à la recherche de petits enfants avant et pendant que vous reculez.
- Ne transportez jamais d'enfants. Ils peuvent tomber et être sérieusement blessés ou ils peuvent entraver l'utilisation en toute sécurité du tracteur.
- N'autorisez jamais que les enfants utilisent le tracteur.
- Soyez particulièrement prudent lorsque vous approchez des places sans visibilité, des buissons, des arbres ou de tout objet pouvant entraver la vision normale.

### IV. ENTRETIEN

- Soyez particulièrement prudent lors de la manipulation d'essence ou de tout autre carburant. Ils sont inflammables et leurs vapeurs peuvent être la cause d'explosion.
  - N'utilisez que des récipients approuvés.
  - N'enlevez jamais le bouchon du réservoir d'essence et n'ajoutez jamais d'essence quand le moteur marche. Laissez refroidir le moteur avant de remplir le réservoir. Ne fumez pas.
  - Ne remplissez jamais le réservoir à l'intérieur d'un bâtiment.
  - N'entreposez jamais la machine ou le bidon d'essence à l'intérieur d'un bâtiment où une flamme telle que celle d'un chauffe-eau est exposée.
- Ne marchez jamais la tondeuse à l'intérieur d'un espace clos.
- Conservez les boulons et les écrous, et en particulier ceux qui servent à la fixation de la lame, serrés correctement. Conservez la machine en bon fonctionnement.
- N'altérez jamais le fonctionnement normal des dispositifs de sécurité. Vérifiez leur fonctionnement normal dans une façon régulière.
- Ne permettez pas l'accumulation d'herbe, de feuilles, ou de débris de tout genre sur votre machine. Nettoyez les éclaboussures d'huile ou d'essence. Laissez refroidir la machine avant de l'entreposer.
- Dans le cas où vous heurtez un objet, arrêtez la machine et vérifiez l'absence de dégâts. Avant de redémarrer, réparez si nécessaire les dégâts.
- Ne tentez aucun ajustement, aucune réparation avec le moteur en marche.
- Les éléments assurant la collection de l'herbe coupée sont sujets à l'usure, aux dégâts, à la détérioration. Il pourrait exposer les parties mobiles et permet de la projection d'objets. Vérifiez fréquemment ces différents éléments et remplacez, si nécessaire, avec les pièces détachées recommandées par le fabricant.
- Les lames de tondeuse sont aiguisées et coupantes. Enveloppez les lames ou portez des gants et soyez particulièrement prudent lors de leur entretien.
- Vérifiez fréquemment le fonctionnement des freins. Assurez le réglage et l'entretien quand cela est nécessaire.



# RÈGLES DE SÉCURITÉ

CONSEILS POUR L'UTILISATION EN TOUTE SÉCURITÉ DES TONDEUSES AUTOPORTÉES



- Assurez-vous que la zone est dégagée d'autres personnes avant de commencer à tondre. Arrêtez la machine au cas où n'importe qui entre dans cette zone.
- Ne portez jamais des passagers ou des enfants même avec les lames arrêtées.
- Ne tondez pas en marche arrière à moins qu'absolument nécessaire. Regardez toujours en bas et en arrière avant et pendant que vous reculez.
- Ne transportez jamais des enfants. Ils pourraient tomber et être sérieusement blessés ou gêner le fonctionnement de la machine.
- Gardez les enfants hors de la zone à tondre et sous la surveillance d'un autre adulte digne de confiance.
- Soyez alerte et arrêtez la machine au cas où un enfant entre dans la zone à tondre.
- Avant et pendant que vous reculez, regardez toujours en bas et en arrière, pour vous assurer il n'y a pas des petits enfants.
- Tondez les pentes (15° max.) en montant ou en descendant mais jamais perpendiculairement à la déclivité.
- Enlevez les obstacles tels que les pierres, les branches des arbres, etc.
- Faites attention aux dépressions, aux ornières, aux irrégularités du terrain. Un terrain irrégulier peut retourner la machine. L'herbe haute peut cacher des obstacles.
- Utilisez une vitesse réduite. Choisissez une vitesse réduite pour ne pas avoir à arrêter ou à changer de vitesse sur la pente.
- Évitez les démarrages et les arrêts sur une pente. Au cas où les pneus déparent, désengagez les lames et descendez la pente en suivant la déclivité maximale.
- Si la machine cesse d'aller dans la montée, arrêtez les lames et reculez lentement.
- Ne virez pas lorsque que vous êtes présents sur une pente à moins que cela soit absolument nécessaire. Dans le cas où il est nécessaire de virer, virer lentement, progressivement et, si possible, vers le fond de la pente.



**Ce symbole signale les points importants en matière de sécurité. Il signifie - ATTENTION !!!, SOYEZ PRUDENT !!! VOTRE SÉCURITÉ EST EN JEU.**



**ATTENTION: Ne descendez pas les pentes à point mort, vous pourriez perdre la commande du tracteur.**



**ATTENTION: Remorquez seulement les accessoires recommandés par et selon les spécifications du fabricant de votre tracteur. Utilisez votre bon sens pendant que vous remorquez. Opérez seulement avec la vitesse la plus réduite pendant que vous allez sur une pente. Il est dangereux d'avoir un chargement trop lourd pendant que vous opérez sur une pente. Les pneus peuvent détruire la traction avec la terre et vous faire perdre la commande de votre tracteur.**



**ATTENTION: Débranchez toujours le fil de bougie d'allumage et pour prévenir les démarrages accidentels, posez-le de telle façon qu'il ne puisse pas entrer en contact avec la bougie d'allumage lors de l'installation, du transport, des ajustements ou des réparations.**

**FÉLICITATIONS** sur votre achat d'un ramasse-herbe. Il a été conçu, façonné, et fabriqué à vous donner le meilleur fiabilité et le meilleur rendement possible. Si vous auriez les problèmes que vous ne pouvez pas résoudre, veuillez prendre contact le centre d'entretien autorisé le plus proche. Vous y trouverez les techniciens bien qualifiés et les outils appropriés pour la réparation et l'entretien de ce modèle.

Veuillez lire et conserver ce manuel. Les instructions vous pourront monter et entretenir correctement votre ramasse-herbe. Suivez toujours les "Règles de Sécurité".

## SOMMAIRE

RÈGLES DE SÉCURITÉ.....	2
SAC DES PIÈCES.....	4-5
MONTAGE.....	6
UTILISATION.....	11

RESPONSABILITÉS DU CLIENT .....	12
ENTREPOSAGE .....	12
PRÉPARATION.....	13-14
PIÈCES DE RECHANGE.....	Au centre de ce manuel

# CONNAISSEZ VOTRE RAMASSE-HERBE

LISEZ CE MANUEL DU PROPRIÉTAIRE ET LES RÈGLES DE SÉCURITÉ AVANT DE MONTER OU UTILISER VOTRE RAMASSE-HERBE. Comparez les illustrations avec le contenu du carton pour se mettre au courant avant de commencer le montage. Étudiez complètement les instructions d'utilisation et les précautions de sécurité d'assurer le bon fonctionnement de votre ramasse-herbe et d'éviter les blessures à vous-même et aux autres. Conservez ce manuel pour la référence d'avenir.



L'utilisation de tout tracteur peut jeter les objets étrangers dans les yeux qui peut aboutir au dommage sévère pour les yeux. Portez toujours les lunettes de sécurité ou les lunettes de protection avant de démarrer votre tracteur et lors de l'utilisation. Nous recommandons une visière de sécurité panoramique pour ceux qui portent des verres correctives ou des lunettes de sécurité standard.



## INSTRUCTIONS DE DÉBALLAGE

- Enlevez tous les matériaux d'emballage et les pièces du carton.
- Renversez le carton sur le plancher de votre espace de travail à protéger le couvercle du ramasse-herbe pendant le montage. Renversez le couvercle du ramasse-herbe sur le carton.
- Vérifiez le contenu de carton contre le tableau. Assurez-vous que toutes les pièces soient là.





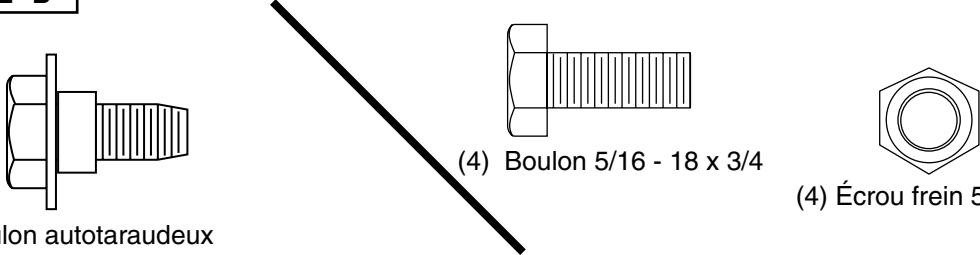

## CONTENU DU CARTON:

- |                          |                            |
|--------------------------|----------------------------|
| (2) Sommets de conteneur | (1) Support de montage     |
| (2) Fonds de conteneur   | (1) Ensemble du couvercle  |
| (1) Glissière supérieure | (1) Sceau de couvercle     |
| (1) Glissière inférieure | (1) Sac des pièces         |
| (1) Poteau de soutien    | (1) Manuel du propriétaire |

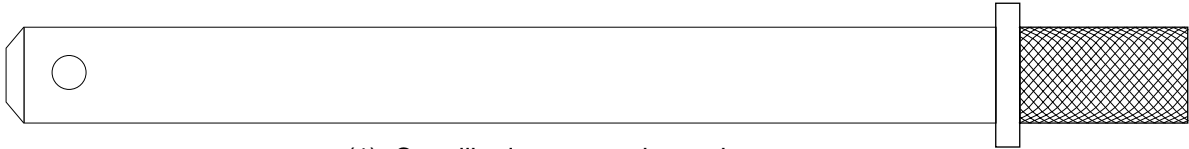
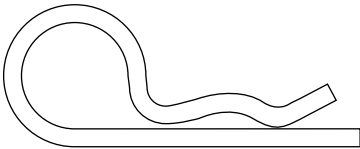
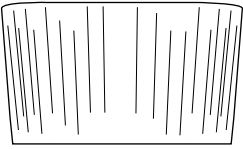
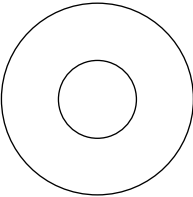
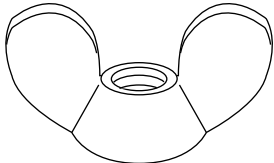
**REMARQUE:** Pour faciliter le montage, déposez en groupe les pièces détachées comme illustrées ci-dessous. Chaque section des instructions de montage identifiera le groupe nécessaire pour la section.

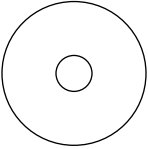
CONTENU DU SAC DES PIÈCES	
SITUATION DE MONTAGE	LA VISSERIE REPRÉSENTÉE EN GRANDEUR NATURELLE
CHICANE DU CARTER DE TONDEUSE	<p><b>GROUPE "A"</b></p>  <p>(1) Boulon 3/8-16 x 1-1/4</p> <p>(1) Écrou frein 3/8-16</p>
SUPPORT DE MONTAGE ARRIERE À LA BARRE D'ATTELAGE	<p><b>GROUPE "B"</b></p>  <p>(4) Boulon autotaraudeux</p> <p>(4) Boulon 5/16 - 18 x 3/4</p> <p>(4) Écrou frein 5/16-18</p>
POTEAU DE SOUTIEN AU SOUTIEN DE CONTENEUR	<p><b>GROUPE "C"</b></p>  <p>(3) Boulon de chariot 5/16 - 18 x 3/4</p> <p>(3) Écrou frein 5/16-18</p>

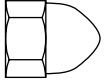
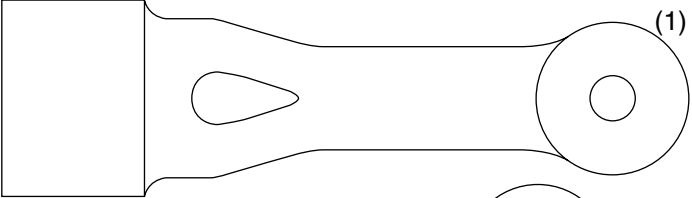
## CONTENU DU SAC DES PIÈCES (SUITE)

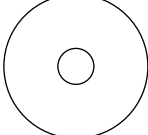
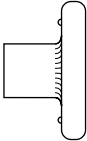
<p><b>POTEAU DE SOUTIEN AU SUPPORT DE MONTAGE</b></p>	<p><b>GROUPE "D"</b></p>  <p>(1) Goupille du support de soutien</p>  <p>(1) Ressort de retenue</p>  <p>(3) Chapeau de l'extrémité de tuyau</p>
<p><b>ENSEMBLE DE LA GLISSIÈRE INFÉRIEURE AU CARTER DE TONDEUSE</b></p>	<p><b>GROUPE "E"</b></p> <p>(1) Rondelle 13/32 x 1 x 16 Ja.</p>   <p>(1) Écrou à oreilles</p>
<p><b>ENSEMBLE DU LOQUET DE GLISSIÈRE À LA GLISSIÈRE SUPÉRIEURE</b></p>	<p><b>GROUPE "F"</b></p>  <p>(1) Vis #10 x 1-1/8</p>  <p>(2) Rondelle 3/16 x 3/4 x 16 Ja.</p>  <p>(1) Entretoise fendue #10</p>  <p>(1) Écrou borgne #10</p>
<p><b>ENSEMBLE DU LOQUET DE GLISSIÈRE À LA GLISSIÈRE INFÉRIEURE</b></p>	<p><b>GROUPE "G"</b></p>  <p>(1) Loquet de caoutchouc</p>  <p>(1) Vis #10 x 5/8</p>  <p>(1) Rondelle frein #10</p>  <p>(1) Rondelle 3/16 x 3/4 x 16 Ja.</p>  <p>(1) Axe du loquet #10</p>

# MONTAGE

## AVANT VOUS COMMENCEZ À MONTER LE RAMASSE-HERBE

Quelques modèles de tracteur peuvent demander des modifications mineures avant vous pouvez monter le ramasse-herbe au tracteur. Cherchez soigneusement au carter de tondeuse sur votre tracteur et comparez le mandrin de carter aux illustrations au-dessous. Si votre mandrin du carter de tondeuse ressemble au Style "A", votre tracteur est prêt - continuez avec le montage de ramasse-herbe. **Si votre mandrin du carter de tondeuse ressemble au Style "B", référez-vous à la section de PRÉPARATION dans l'arrière de ce manuel.**

MANDRIN DE  
CARTER DE  
STYLE "A"

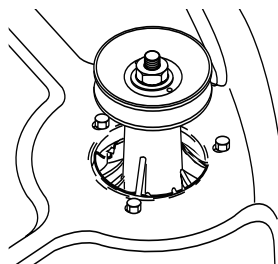

MANDRIN DE  
CARTER DE  
STYLE "B"

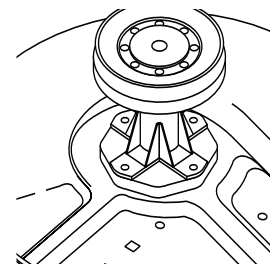

## IDENTIFICATION DES PIÈCES

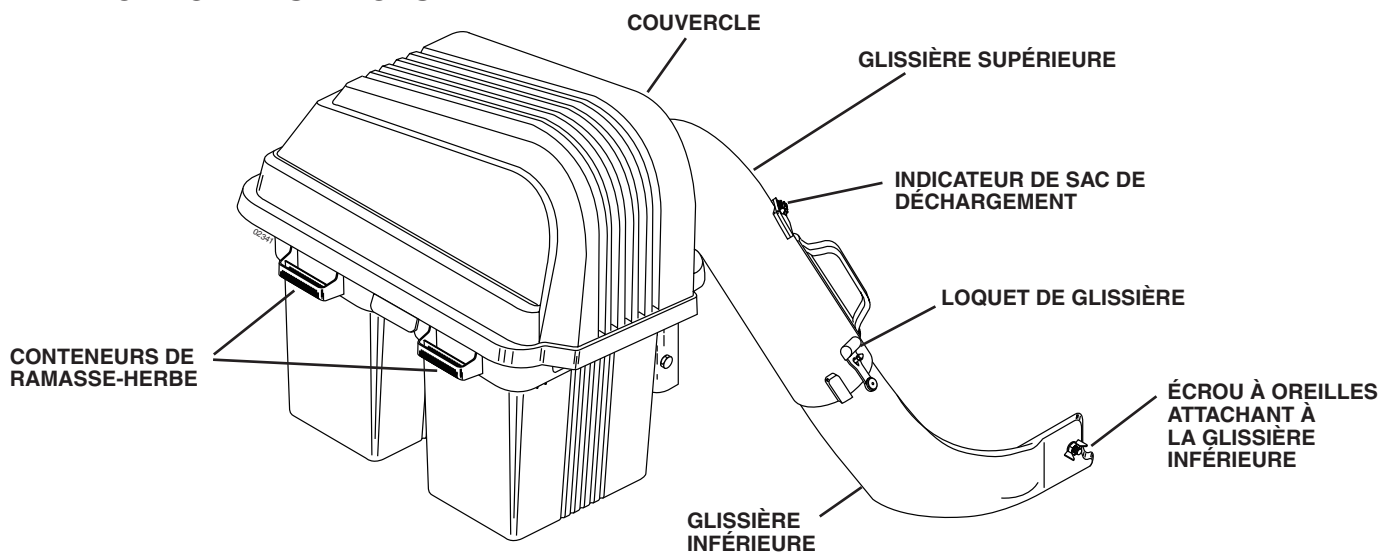

**REMARQUE:** Quand le côté droit (CD) et le côté gauche (CG) sont mentionnés dans ce manuel, il se réfère à la position de l'opérateur sur le siège de tracteur.

### VOUS AUREZ BESOIN DE OUTILS QUI SUIVENT À MONTER VOTRE RAMASSE-HERBE:

- |                               |   |
|-------------------------------|---|
| (1) Clé de 3/8"               | (1) Rochet d'entraînement                 |
| (1) Clé de 1/2"               | (1) Rallonge de 3" ou plus                |
| (2) Clé de 9/16"              | (1) Tournevis Philips<br>(poignée courte) |
| (1) Douille de 1/2"           |   |
| (1) Douille profonde de 9/16" |   |

### ATTENTION: AVANT DE MONTER LE RAMASSE-HERBE AU TRACTEUR:



- Appuyez sur la pédale de frein/embrayage et engagez le frein de stationnement.
- Mettez le levier de changement de vitesse/commande de mouvement en position à point mort "N".
- Mettez l'embrayage d'accessoire en la position débrayée "DISENGAGED".
- Tournez la clé de contact à la position d'arrêt et enlevez la clé.
- Faites attention que la lame et toutes les pièces mobiles ont complètement arrêté.
- Débranchez le fil de bougie d'allumage de la bougie d'allumage et mettez le fil où il ne peut pas toucher la bougie d'allumage.



# 1 CHICANE DU CARTER DE TONDEUSE (Voir la Fig. 1)

## Utilisez la visserie - - GROUPE "A"

1. Soulevez le carter de tondeuse de votre tracteur à la position la plus haute.
2. Installez le boulon H et l'écrou frein par la chicane du carter de tondeuse comme montré et serrez à fond la visserie.

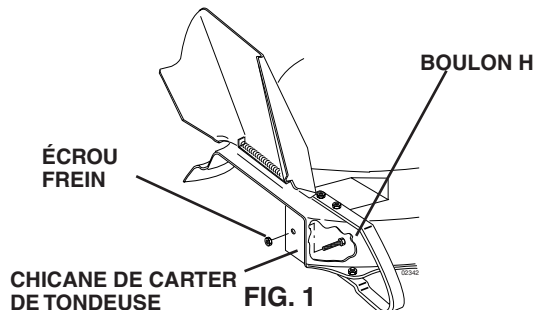

# 2 SUPPORT DE MONTAGE ARRIÈRE (Voir les Figs. 2A, 2B et 2C)

**REMARQUE:** Si votre tracteur a déjà quatre (4) boulons à épaulement installés sur la barre d'attelage arrière, accrochez simplement le support de montage, indiquant les pattes vers le bas, sur les boulons. Débarrassez-vous de la quincaillerie du groupe "B" et ne suivez pas les instructions restantes de la première (2) étape.

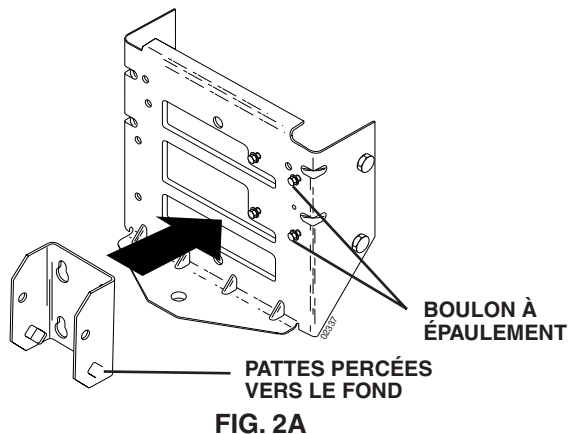

Si votre tracteur n'a pas quatre (4) boulons à épaulement installés sur la barre d'attelage, suivez les instructions ci-dessous.

## Utilisez la visserie - - GROUPE "B"

Seulement un jeu de la visserie dans le Groupe "B" utilisera à monter le support de montage arrière. Pour déterminer le jeu qui est correct pour votre tracteur, vérifiez qu'il y a deux (2) nervures à coin supérieurs sur chaque côté de la barre d'attelage. Si votre tracteur a les nervures à coin supérieurs, utilisez les quatre (4) boulons à épaulement autotaraudeux. Si votre tracteur n'a pas les nervures à coin, utilisez le jeu des quatre (4) boulons et des écrous freins.

## BOULONS À ÉPAULEMENT AUTOTARAUDEUX (Voir la Fig. 2B)

1. Utilisant les quatre (4) trous façonnés sur la barre d'attelage, installez les quatre (4) boulons comme montré et serrez à fond.
2. Accrochez le support de montage, indiquant les pattes vers le bas, sur les boulons.

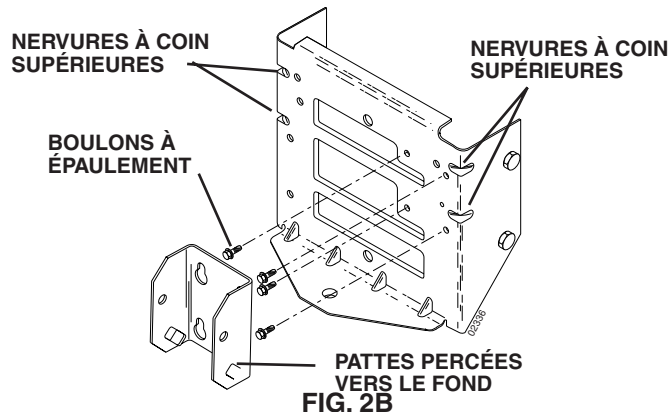

## LES BOULONS ET LES ÉCROUS FREINS (Voir la Fig. 2C)

**IMPORTANT:** SUR LES TRACTEURS AVEC UN RÉSERVOIR D'ESSENCE SOUS LE SIÈGE, LA BARRE D'ATTELAGE DOIT ÊTRE ENLEVÉE POUR L'INSTALLATION DU SUPPORT DE MONTAGE. POUR ENLEVER LA BARRE D'ATTELAGE, ENLEVEZ DEUX BOULONS H SUR LES DEUX CÔTÉS DE LA BARRE D'ATTELAGE.

1. Montez le support de montage, les pattes percées vers le fond et utilisez les quatre (4) petits trous intérieurs sur la barre d'attelage.

**REMARQUE:** Si la barre d'attelage de votre tracteur n'a pas les quatre (4) trous corrects pour le montage du support, vous vous référez à la section de PRÉPARATION de ce manuel.

2. Installez les quatre (4) boulons et les écrous freins comme montré et serrez à fond.
3. Si la barre d'attelage était enlevée du tracteur, remontez-la au tracteur à ce moment. Serrez complètement.

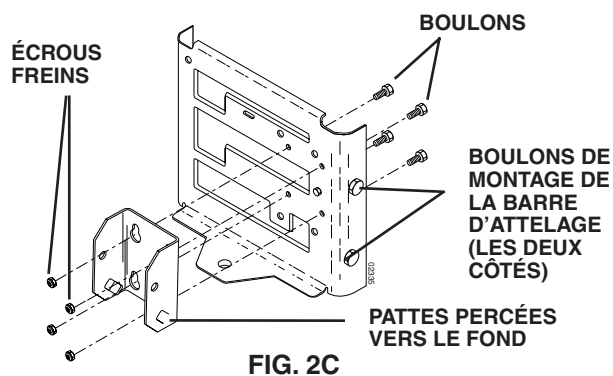

# 3 SCEAU DU COUVERCLE (Voir la Fig. 3)

## La visserie n'est pas exigée.

1. Alignez la marque sur le sceau avec la marque à l'ouverture de couvercle.
2. Tournez le sceau dans l'ouverture pour que le couvercle asseye entre les brides du sceau.

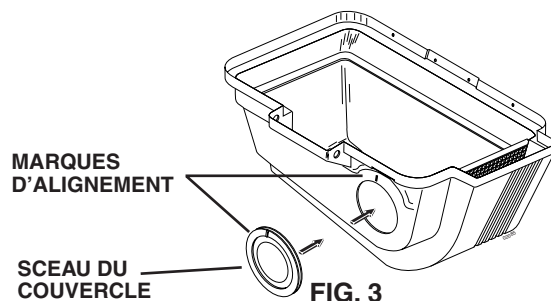

## 4 POTEAU DE SOUTIEN (Voir la Fig. 4) Utilisez la visserie -- GROUPE "C"



**ATTENTION:** Le soutien de conteneur est maintenant chargé par un ressort et fixé au couvercle. Maniez soigneusement l'ensemble du couvercle pour que le soutien de conteneur du couvercle reste fermé.

1. Tournez l'ensemble du couvercle sur le côté comme montré.
2. Montez le poteau de soutien au soutien de conteneur avec les trois (3) boulons H et les écrous freins. Serrez à fond.

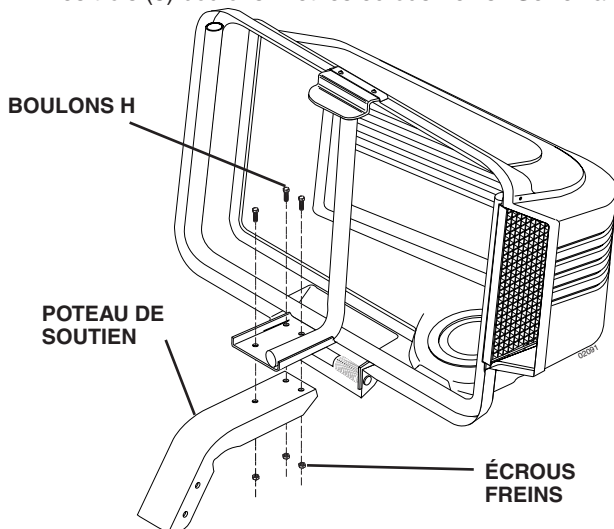

FIG. 4

## 5 MONTER AU TRACTEUR (Voir la Fig. 5)

Utilisez la visserie -- GROUPE "D"

**REMARQUE:** Pour faciliter le montage, vous pouvez souhaiter à obtenir l'assistance d'une autre personne pour monter l'ensemble au tracteur.

1. Soulevez le siège sur le tracteur de permettre l'ensemble d'être monté.
2. Avec le couvercle fermé, soulevez l'ensemble et mettez le poteau de soutien à l'intérieur du support de montage. Permettez de reposer l'ensemble sur les pattes percées du support de montage.
3. Alignez les trous du support de montage avec les trous du poteau de soutien et insérez la goupille de support de soutien. Fixez avec un ressort de retenue.
4. Déloquetez et ouvrez le couvercle.
5. Installez les trois (3) chapeaux d'extrémité du tuyau sur le soutien de conteneur.
6. Tapez légèrement et complètement chaque chapeau d'extrémité sur les tuyaux du soutien de conteneur au siège.

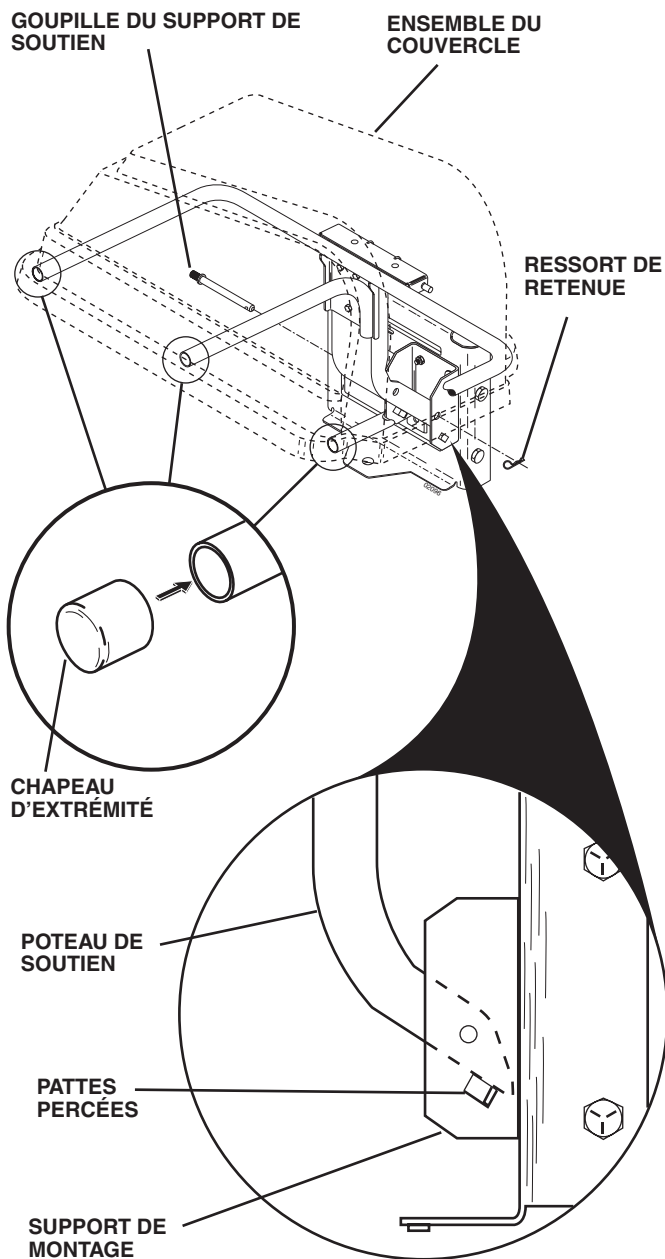

FIG. 5



## 6 ENSEMBLE DU CONTENEUR (Voir la Fig. 6)

**La visserie n'est pas exigée.**

1. Mettez la moitié inférieure dans la moitié supérieure, comme montré.
2. Mettez un pied dans la moitié inférieure et soulevez la moitié supérieure pour se joindre la moitié inférieure.
3. Pressez fortement les moitiés au même temps pendant soulevant le sommet pour enclencher comme montré.

**IMPORTANT:** AVANT D'ENCLENCHER LES PATTES, LES BORDS À CROCHET SUR LES DEUX CÔTÉS DOIVENT CHEVAUCHER POUR FAÇONNER UN SCEAU COMME MONTRÉ DANS L'ENCART.

4. Répétez pour le deuxième conteneur.

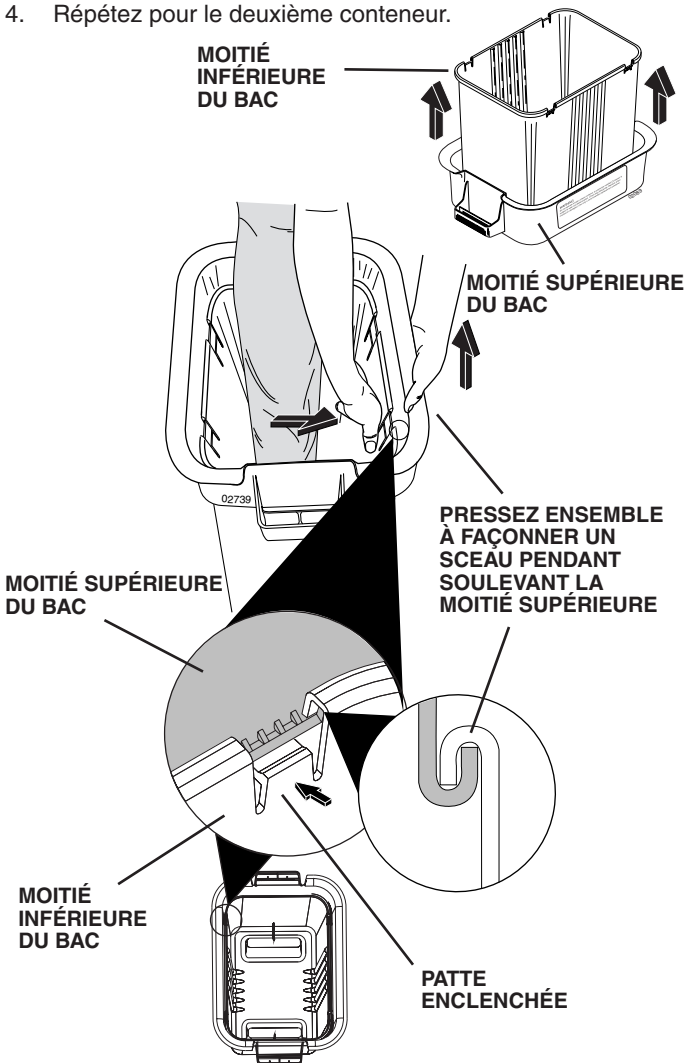

**VÉRIFICATION DE L'ENSEMBLE:** Pressez les côtés de la moitié inférieure du conteneur et vérifiez qu'il n'y ait pas un écart entre les moitiés supérieure et inférieure. Si un écart apparaît, déclenchez les pattes pour séparer les moitiés de conteneur et répétez les instructions ci-dessus.

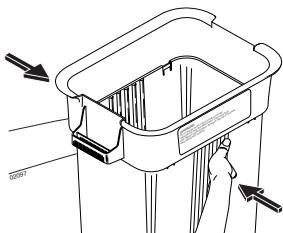

## 7 MONTER LE CONTENEUR (Voir la Fig. 7)

**La visserie n'est pas exigée.**

1. Installez premièrement un conteneur au côté gauche avec l'avertissement à l'extérieur de l'élément. Installez l'autre conteneur au côté droit.

**REMARQUE:** Le conteneur à droite devrait toujours chevaucher le conteneur à gauche au soutien central.

2. Fermez le couvercle et enclenchez la poignée de loquet par-dessus du tuyau de soutien central.

**POIGNÉE DE LOQUET DE COUVERCLE**

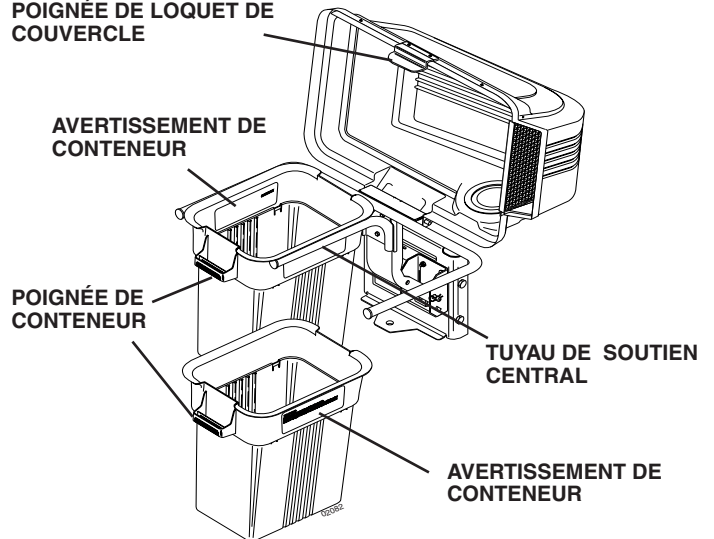

## 8 GLISSIÈRE INFÉRIEURE (Voir la Fig. 8)

**Utilisez la visserie - - GROUPE "E"**

1. Soulevez et tenez le déflecteur de décharge dans une position droite.
2. Mettez l'arrière de la glissière par-dessus du coin arrière du carter de tondeuse et pivotez en avant.
3. Alignez la fente de la glissière inférieure avec le boulon H dans la chicane du carter de tondeuse et fermez la glissière par-dessus de l'ouverture du carter de tondeuse.
4. Fixez avec la rondelle et l'écrou à oreilles.



**ATTENTION:** N'enlevez pas le déflecteur de décharge de la tondeuse. Soulevez et tenez le déflecteur quand vous attachez la glissière inférieure et permettez-le de reposer sur la glissière pendant l'utilisation.

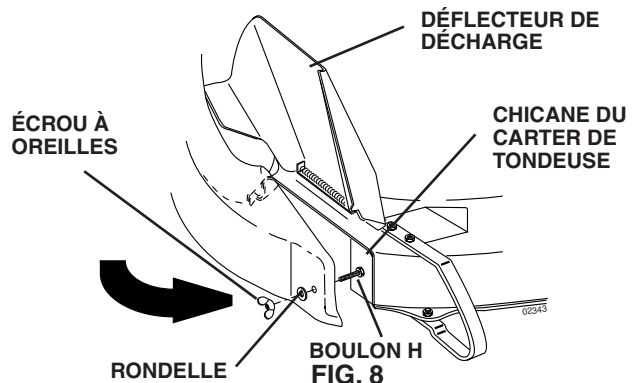

## 9 ENSEMBLE DU LOQUET DE GLISSIÈRE (Voir la Fig. 9)

Utilisez la visserie -Groupes "F" & "G"

1. Montez la goupille de loquet à la glissière supérieure comme montré.
2. Montez le loquet de caoutchouc à la glissière inférieure comme montré.
3. Serrez à fond la visserie.

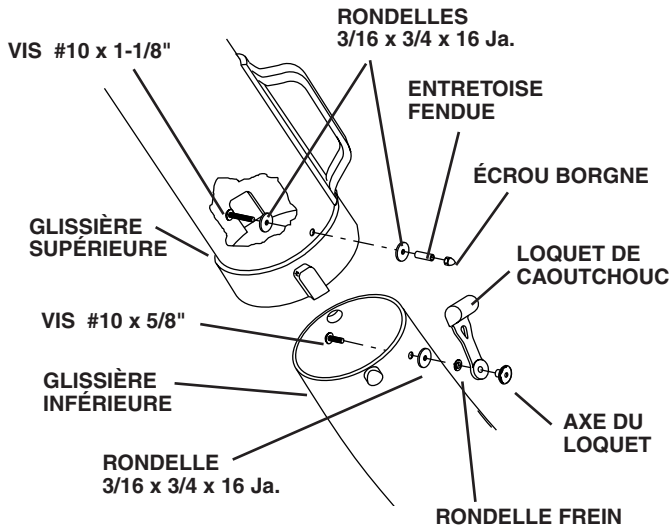

FIG. 9

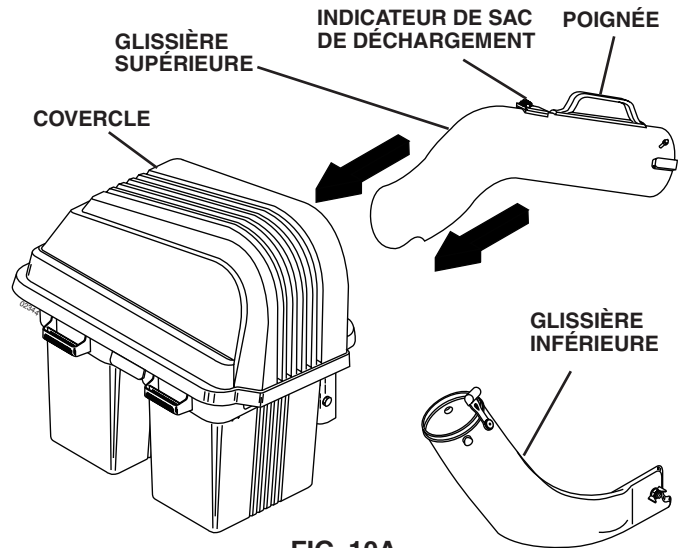

FIG. 10A

## 10 GLISSIÈRE SUPÉRIEURE (Voir les Figs. 10A et 10B) La visserie n'est pas exigée.

1. Baissez le carter de tondeuse à la position de coupe la plus basse.
2. Montez la glissière supérieure en insérant l'extrémité courbée dans le trou en l'arrière du couvercle.

**REMARQUE:** Faites attention pour que l'indicateur de sac déchargement ne soit pas avarié.

3. Intercalez et tournez la glissière supérieure jusqu'à ce qu'elle aligne avec la glissière inférieure.
4. Alignez les bosses sur la glissière inférieure avec les fentes d'alignement sur la glissière supérieure et glissez-les ensemble.
5. Fixez avec le loquet de caoutchouc en accrochant le loquet par-dessus de la goupille de loquet.

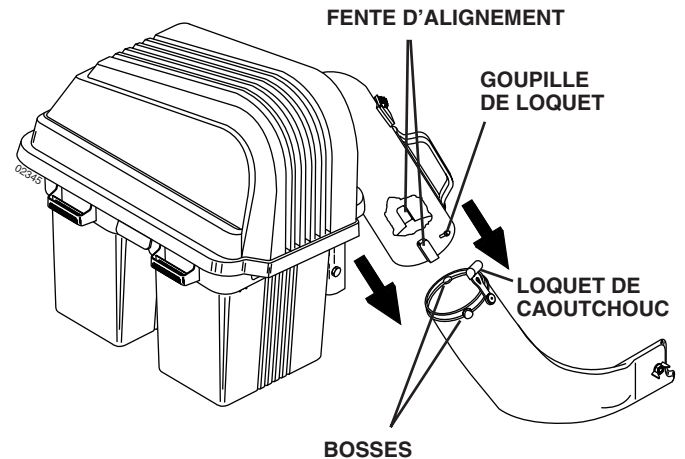

FIG. 10B

## 11 NIVELER LE CARTER DE TONDEUSE La visserie n'est pas exigée.

Faites attention que le carter de tondeuse est correctement nivelé pour le meilleur rendement de la tondeuse. Référez-vous au manuel du propriétaire de votre tracteur pour les instructions.

# UTILISATION

## CONSEILS POUR AMÉLIORER LE RAMASSAGE:

Suivez les instructions de l'utilisation de la tondeuse dans votre manuel du propriétaire de tracteur.

Quand vous utilisez votre ramasse-herbe sur une pelouse où l'équipement du ramassage d'herbe et de feuille n'a pas été utilisé, vous ramassez le chaume et les débris qui ont accumulé pendant les durées longues. La quantité rassemblée et le temps de l'exploitation peuvent être plus grands que vous éprouverez avec l'utilisation habituelle de votre ramasse-herbe.

- Mettez toujours la commande des gaz à pleine force pendant le ramassage.
- Choisissez une vitesse assez basse qui permettra un rendement, une bonne qualité de coupe ainsi qu'un bon rendement de ramassage.

**REMARQUE:** Il peut être nécessaire chevaucher la largeur de coupe pour convenir à vos conditions.

- Quand l'herbe est extrêmement longue, elle doit être coupée deux fois; la première fois relativement haute, la deuxième fois à la hauteur désirée.
- Utilisez le côté à gauche de la tondeuse pour rogner.
- Les sac-poubelles de plastique peuvent être insérées dans les conteneurs du ramasse-herbe pour faciliter la disposition des débris. Pour enlever les sac-poubelles de plastique quand ils sont pleins:
  - a. Dégagez les lames, mettez le levier de changement de vitesse au point mort, enclenchez le frein de stationnement et coupez le moteur.
  - b. Soulevez le siège. Levez le loquet et soulevez la couverture.
  - c. Enlevez un (1) conteneur à une fois en empoignant les poignées de conteneur. Vous le tirez vers l'arrière et glissez-les des tubes.
  - d. Posez le conteneur sur la terre puis fermez et fixez le sommet du sac-poubelle.
  - e. Basculez le conteneur sur son côté et glissez le sac-poubelle plein hors du conteneur.
  - f. Mettez en place un nouveau sac-poubelle avec les bords du sac drapés sur le bord supérieur du conteneur.
  - g. Répétez les instructions ci-dessus pour l'autre conteneur.
  - h. Remettez en place les conteneurs mais faites attention que le conteneur à droite chevauche le conteneur à gauche sur le soutien central.
  - j. Fermez le couvercle et fixez le loquet sur le tuyau du soutien central.

- Évitez de tondre le gazon mouillé ou pendant le matin lorsque la rosée est très lourde. L'herbe coupée qui a amassée sous ces conditions a une tendance à coller aux parois et à bloquer le ramasse-herbe.
- Votre ramasse-herbe est équipé avec un indicateur de sac de déchargement. Comme les sacs deviennent pleins, la boule d'indicateur de débit baissera dans l'encoche qui indiquera que les sacs sont pleins ou les glissières sont bloquées. Faites attention pour que les pièces ne soient pas avariées et la boule bouge librement au commencement de chaque utilisation.

**REMARQUE:** Afin d'éviter le blocage des chutes, vérifiez/videz les sacs lorsque la boule commence à se laisser tomber vers le bas dans la fente. L'expérience vous montrera le temps idéal pour vider les sacs.

- Si le ramasse-herbe cesse de ramasser l'herbe coupée ou les feuilles, il sera une indication d'un blocage dans le système ou que les conteneurs du ramasse-herbe sont pleins. Ceci est indiqué quand l'indicateur de sac plein ne bouge pas.
  - a. Dégagez les lames, mettez le levier de changement de vitesse au point mort, enclenchez le frein de stationnement et coupez le moteur.
    - Soulevez le siège, déclipsez et soulevez le couvercle.
    - Glissez les conteneurs et déposez de l'herbe coupée.
    - Remettez en place les conteneurs, fermez le couvercle et enclenchez le loquet.
  - b. Déclipsez les glissières et cherchez pour les blocages.
    - Enlevez tous les débris dans les glissières.
    - Montez encore et enclenchez les glissières
  - c. Vérifiez que l'indicateur de sac de déchargement n'a pas été obstrué.
    - Le trou du passage d'air doit être libre des débris. Insérez doucement une petite brindille ou un petit fil dans le passage à dégager.



### ATTENTION

- **N'utilisez pas la tondeuse avec le ramasse-herbe installé partiellement.**
- **Dégagez les lames et coupez le moteur avant de descendre le siège de tracteur à vider les conteneurs, débarrassez les glissières, etc.**
- **Fermez le couvercle avant de démarrer le moteur.**
- **Dégagez la tondeuse lorsque vous traversez des surfaces en gravier ou lorsqu'il y a un danger que des objets pourraient être projetés.**
- **N'essayez pas de ramasser les bidons ou les autres objets qui pourraient être dangereux.**

# RESPONSABILITÉS DU CLIENT

## RECOMMANDATIONS GÉNÉRALES

Observez toujours les règles de sécurité quand vous faites l'entretien.

- Avant chaque utilisation, vérifiez pour les attaches lâches.
- Nettoyez complètement le produit après chaque utilisation.

## SOIN DES LAMES

Pour obtenir les meilleurs résultats, les lames de tondeuse doivent être conservées tranchantes. Remplacez les lames courbées ou avariées.

- Voyez les instructions du Soins de Lames dans le manuel du propriétaire de votre tracteur.



### **ATTENTION: AVANT D'EFFEC TUER TOUS L'ENTRETIEN, L'INS PECTION, OU RÉGLAGE:**

- Appuyez complètement sur la pédale de frein/embrayage et fixez le frein de stationnement.
- Mettez le levier de commande de changement de vitesse/mouvement en position à point mort (N).
- Mettez le levier de commande d'embrayage en la position débrayée (DISENGAGED).
- Tournez la clé de contact en position d'arrêt (OFF).
- Assurez-vous que les lames et toutes les pièces mobiles soient complètement arrêtées.
- Débranchez le(s) fil(s) de bougie d'allumage et posez-le(s) de telle façon qu'il(s) ne puisse pas entrer en contact avec la (les) bougie(s).



**ATTENTION:** Les composants du ramasse-herbe sont fabriqués du matériau très résistant. Cependant, en cas d'usure excessive ou endommagement, remplacez-les immédiatement. Les composants doivent être conformés aux spécifications du fabricant afin d'assurer un bon fonctionnement et la sécurité du produit.

## ENTREPOSAGE

Quand le ramasse-herbe doit être entreposé pour une certaine période, nettoyez-le soigneusement. Enlevez toutes les saletés, la graisse, les débris de feuille. Entreposez dans un espace propre et sec.



**ATTENTION:** Ne permettez pas de rester de l'herbe coupée dans le ramasse-herbe! Ceci peut causer un danger d'incendie. Videz les conteneurs après chaque usage et avant d'entreposer.

# PRÉPARATION



## ATTENTION: AVANT D'EFFECTUER LA PRÉPARATION DU TRACTEUR:

- Appuyez sur la pédale de frein/embrayage et engagez le frein de stationnement.
- Mettez le levier de changement de vitesse/commande de mouvement en position à point mort "N".
- Mettez l'embrayage d'accessoire en la position débrayée "DISENGAGED".
- Tournez la clé de contact à la position d'arrêt et enlevez la clé.
- Faites attention que la lame et toutes les pièces mobiles ont complètement arrêté.
- Débranchez le fil de bougie d'allumage de la bougie d'allumage et mettez le fil où il ne peut pas toucher la bougie d'allumage.

## REMARQUE

SUR QUELQUES MODÈLES DE TRACTEUR, LES MODIFICATIONS MINEURES PEUVENT ÊTRE NÉCESSAIRE MONTER VOTRE NOUVEAU RAMASSE-HERBE. TOUS LES TRACTEURS NE DEMANDERONT PAS LES MODIFICATIONS SUIVANTES. VÉRIFIEZ SOIGNEUSEMENT CHAQUE DÉMARCHÉ À DÉTERMINER SI LA MODIFICATION EST EXIGÉE. UNE FOIS VOTRE MODÈLE DE TRACTEUR CONFORME À CETTE SECTION, CONTINUEZ AU MONTAGE.

Pour préparer votre ramasse-herbe, vous pouvez exiger:

- |                             |                       |
|-----------------------------|-----------------------|
| (1) Grosses cisailles<br>ou | (1) Perçoir de 11/32" |
| (1) Scie à main             | (1) Perçoir de 13/32" |
| (1) Règle                   | (2) Clé de 7/16"      |
| (1) Moteur à percer         | (2) Clé de 1/2"       |
| (1) Perçoir de 9/32"        | (1) Clé de 9/16"      |

## 1 CISAILLER À LARGEUR LE DÉFLECTEUR DE DÉCHARGE (Voir Fig. 11)

Sur quelques modèles de tracteur, il peut être nécessaire d'ébarber le coin inférieur du déflecteur de décharge. Si votre déflecteur de décharge n'a pas été cisaillé à largeur, utilisez les grosses cisailles ou une scie à main à couper le coin comme montré.

**REMARQUE:** Il y a un gabarit au fin de ce manuel qui peut être utilisé de vous aider avec la coupe.

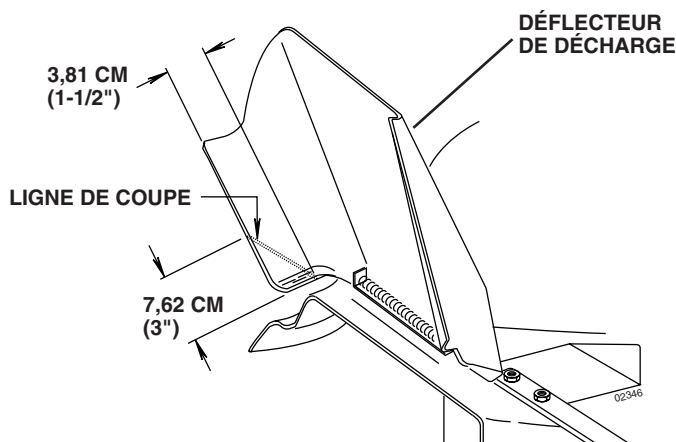

FIG. 11

## 2 PERCER UN TROU DANS LA CHI-CANE DU CARTER DE TONDEUSE (Voir Fig. 12)

Sur quelques modèles de tracteur, il peut être nécessaire de percer les trous dans la chicane du carter de tondeuse. Si votre chicane n'a pas de trous, percez les trous de 11/32" comme montré.

**REMARQUE:** Il y a un gabarit au fin de ce manuel qui peut être utilisé de vous aider avec l'emplacement correct des trous.

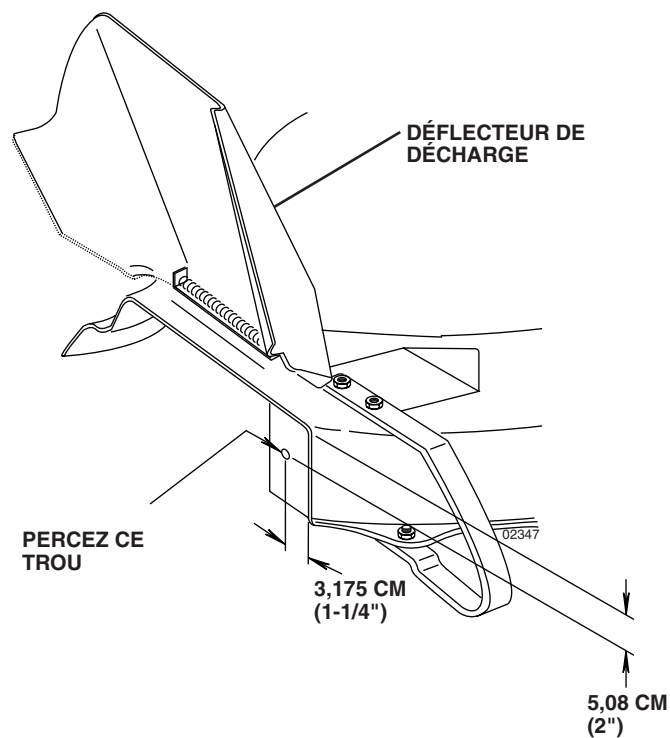

FIG. 12

# PRÉPARATION

## 3 PERCER UN DESSIN DES QUATRE TROUS DE BOULON (Voir Figs. 13, 14 & 15)

Sur quelques modèles du tracteur, il peut être nécessaire de percer les nouveaux trous dans la barre d'attelage pour le support de montage. Pour déterminer si vous avez besoin de percer les trous dans la barre d'attelage, regardez exactement à l'illustration au-dessous.

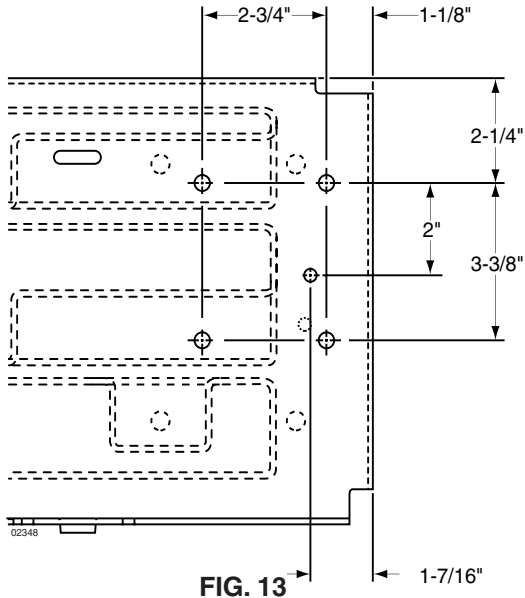

FIG. 13

Votre barre d'attelage peut ou ne peut pas avoir quelques ou tous des trous comme montré. Pour le montage de votre nouveau ramasse-herbe, seulement cinq (5) trous dimensionnés seront utilisés. Si votre barre d'attelage n'a pas de cinq (5) trous dans les positions correctes, continuez avec cette section

1. Enlevez la barre d'attelage en enlevant deux (2) boulons de montage sur chaque côté. Conservez la visserie pour le remontage.

**REMARQUE:** Si votre tracteur a un boucle de fil monté à la barre d'attelage, enlevez-le à ce moment.

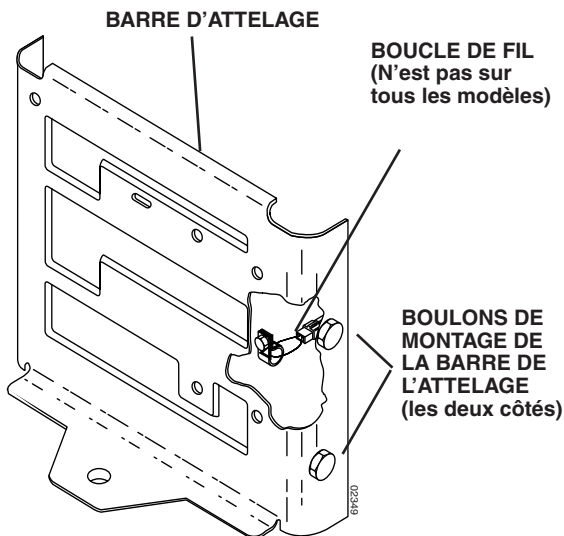

FIG. 14

2. Mettez la barre d'attelage dans un étau ou un autre appareil de verrouillage.
3. Découpez le gabarit du dessin des quatre (4) trous de boulon de l'arrière de ce manuel.
4. Alignez le sommet et le bord à droit du gabarit et de la barre d'attelage.
5. Mettez un ruban au gabarit.
6. Marquez et percez seulement le trou #1 en utilisant un perceur de 11/32\".
7. Montez le support de montage au trou percé dans la barre d'attelage avec un boulon H et un écrou de la visserie de groupe "B\".

**REMARQUE:** Le support de montage doit être monté avec les pattes percées au fond comme montré.

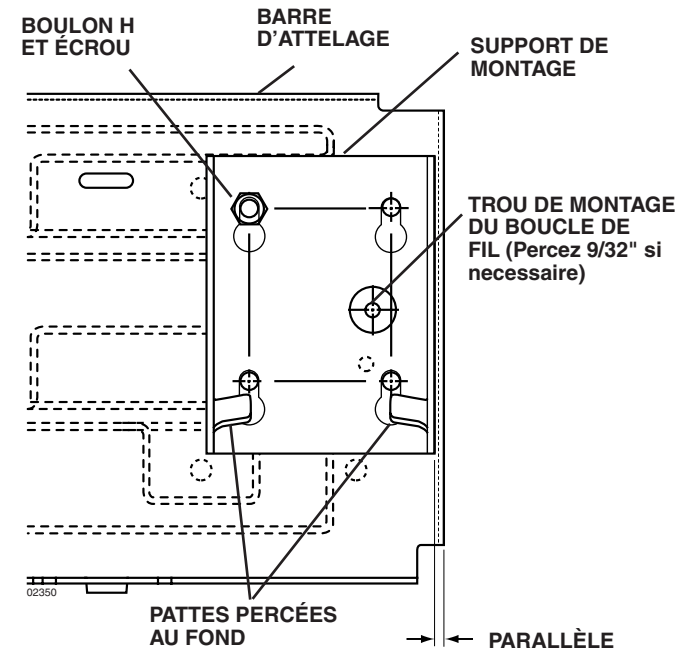

FIG. 15

8. Alignez le support pour qu'il soit parallèle avec le bord à droit de la barre d'attelage et serriez complètement. Les trous dans le support devraient aligner avec les trous restant dans le gabarit.
9. Utilisant le support comme un gabarit, percez les trois (3) trous de montage de 11/32\" qui restent.

**REMARQUE:** Si votre tracteur est équipé d'un boucle de fil, percez un nouveau trou de montage comme montré, si nécessaire.

10. Pour faciliter le montage, le support de montage devrait être assemblé à ce moment (référez-vous au "SUPPORT DE MONTAGE ARRIÈRE" dans la section de MONTAGE de ce manuel).

11. Montez encore la barre d'attelage au tracteur en utilisant la visserie qui enlevait auparavant.

**REMARQUE:** Si vous ne branchez pas encore la boucle de fil à la connexion, le tracteur ne démarrera pas.

**CONTINUEZ AVEC LES INSTRUCTIONS DE MONTAGE DANS LE DEVANT DE CE MANUEL.**



**GABARIT POUR CISAILLER À LARGEUR DU DÉFLECTEUR**

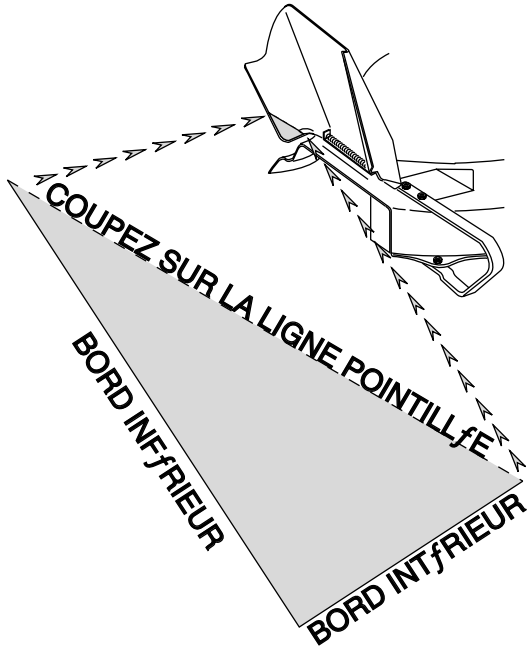

UTILISEZ LE TRIANGLE CI-DESSUS COMME UN GUIDE POUR CISAILLER À LARGEUR VOTRE DÉFLECTEUR DE DÉCHARGE. DÉCOUPEZ LA PARTIE OMBRÉE ET METTEZ-LA SUR LE BORD DE FOND À L'INTÉRIEUR DU DÉFLECTEUR. CISAILLEZ LE DÉFLECTEUR SUR LA LIGNE POINTILLÉE EN UTILISANT LES GROSSES CISAILLES OU UN SCIE À MAIN.

**GABARIT DE PERÇAGE POUR LA CHICANE DU CARTER DE TONDEUSE**

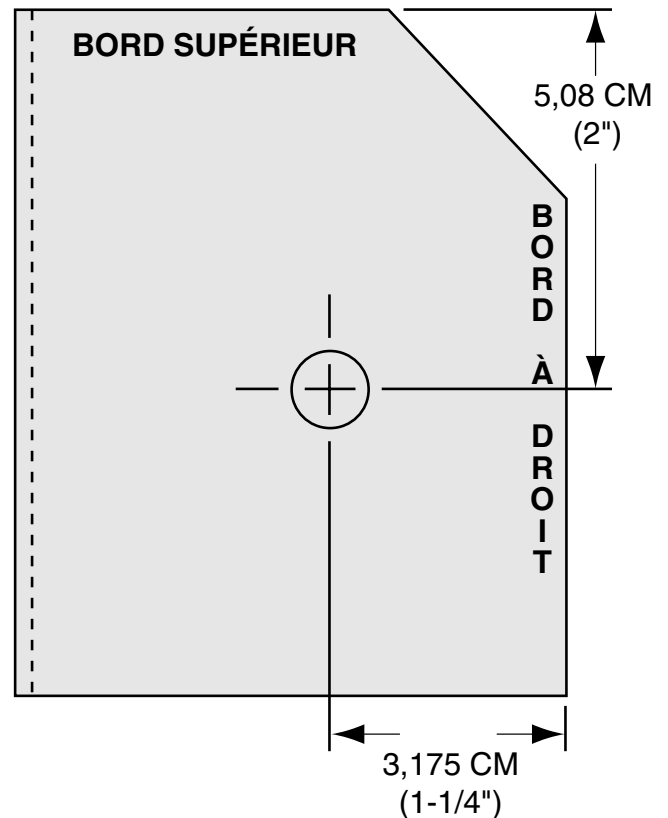

UTILISEZ LE GABARIT CI-DESSUS COMME UN GUIDE POUR PERÇER LA CHICANE DE VOTRE CARTER DE TONDEUSE. DÉCOUPEZ LA PARTIE OMBRÉE ET ALIGNEZ-LA AVEC LE BORD SUPÉRIEUR ET LE BORD À DROIT DE LA CHICANE. PERÇEZ UN TROU DE 13/32" À LA SITUATION SPÉCIFIÉE.

---

# NOTES

---

UTILISEZ CETTE FENTE POUR POSER  
LE GABARIT

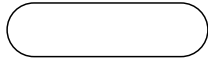

TROU #1

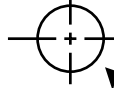

UTILISEZ UN PERÇOIR DE 11/32"

- 1.) DfCOUPEZ LE GABARIT.
- 2.) ALIGNEZ LE BORD SUPfRIEUR ET LE BORD È DROIT DU GABARIT ET DE LA BARRE DÕATTELAGE.
- 3.) METTEZ UN RUBAN AU GABARIT.
- 4.) MARQUEZ ET PERCEZ LE TROU #1.

- 5.) ASSEMBLEZ LE SUPPORT DE MONTAGE È LA BARRE DÕATTELAGE, UTILISEZ LE SUPPORT COMME UN GABARIT POUR LES TROUS RESTANTS.

UTILISEZ UN  
PERÇOIR DE 9/32"

NOUVEAU TROU  
DU BOUCLE DE FIL

VIEUX TROU  
DU BOUCLE DE FIL

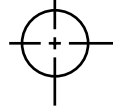

---

# NOTES

---

---

# NOTES

---