

Operator's manual  
Manuel d'utilisation  
Bedienungsanweisung



## RC 318T, RC 320Ts AWD

English (2-37)

Français (38-75)

Deutsch (76-113)

**Please read the operator's manual carefully and make sure you understand the instructions before using the machine.**

**Lire attentivement et bien assimiler le manuel d'utilisation avant d'utiliser la machine.  
Lesen Sie die Bedienungsanweisung sorgfältig durch und machen Sie sich mit dem Inhalt vertraut,  
bevor Sie das Gerät benutzen.**

# Contents

## Introduction

Pre-delivery inspection and product numbers.....	3
Product description.....	3
Intended use.....	3
Insure your product.....	3
Product overview.....	4
Electrical system overview.....	5
Seat safety switch.....	5
Hour meter.....	5
Battery.....	5
Power outlet.....	5
Ignition lock.....	6
Forward and reverse pedals.....	6
Auger control switch with LED indicators.....	6
Symbols on the product.....	6
Product liability.....	8

## Safety

Safety definitions.....	8
General safety instructions.....	8
Safety instructions for operation.....	9
Safety instructions for maintenance.....	12

## Assembly

Introduction.....	13
To attach the cutting deck.....	13
To remove the cutting deck.....	14

## Operation

Introduction.....	15
To fill fuel.....	15
To adjust the seat.....	15
To engage and disengage the drive system.....	15
To lift and lower the cutting deck.....	16
To adjust the sensor for collector full.....	16
To start the engine.....	16
To use the product in collect mode.....	17
To use the product in non-collect mode.....	18
To stop the engine.....	18
To apply and release the parking brake.....	19
To get a good mowing result.....	19

## Maintenance

Introduction.....	19
Maintenance schedule.....	19
To clean the product.....	21
To clean the engine cooling air intake.....	21
To clean the hydraulic oil cooler.....	22

To remove blockage from the auger.....	22
To remove the covers.....	22
To replace a broken lamp.....	23
To examine the steering wires.....	23
To do a check of the parking brake.....	24
To replace the fuel filter.....	24
To clean and change the air filter.....	24
To replace a fuse.....	25
To charge the battery.....	25
To set the tire pressure.....	25
To put the cutting deck in servicing position.....	25
To put the cutting deck in mowing position.....	26
To do a check of and adjust the cutting deck ground pressure.....	27
To do a check of the parallelism of the cutting deck.....	27
To adjust the parallelism of the cutting deck.....	28
To examine the blades.....	28
To replace the blades.....	28
To do a check of the engine oil level.....	29
To replace the engine oil.....	29
To change the oil filter.....	29
To do a check of the transmission oil level.....	30
To lubricate the belt adjuster.....	30

## Troubleshooting

Troubleshooting schedule.....	31
-------------------------------	----

## Transportation, storage and disposal

Transportation.....	33
Storage.....	33
Disposal.....	33

## Technical data

Technical data.....	34
---------------------	----

## Service

Service.....	36
--------------	----

## Warranty

Transmission warranty.....	36
----------------------------	----

## EC Declaration of Conformity

EC Declaration of Conformity.....	36
-----------------------------------	----

---

# Introduction

---

## Pre-delivery inspection and product numbers

---

**Note:** A pre-delivery inspection has been done of this product. Make sure that you receive a signed copy of the pre-delivery inspection document from your dealer.

---

Service agent contact information:	
This operator's manual belongs to product with product number / serial number:	
/	
Engine:	
Transmission:	

## Product description

The RC 318T and RC 320Ts AWD are ride-on lawn mowers equipped with collect mode. In collect mode, an auger sends the cut grass into a grass collector. Visual and audio signals show the status of the auger and collector. Forward and reverse pedals let the user adjust the speed steplessly. An hour meter shows how many hours the product has mowed. The battery is a rechargeable lithium iron phosphate battery, LiFePO<sub>4</sub>. RC 320Ts AWD has all wheel drive (AWD).

## Intended use

The RC 318T and RC 320Ts AWD ride-on lawn mowers are made to mow grass on open and level ground in

residential areas and gardens. It is not permitted to use the product for other tasks.

## Insure your product

Make sure that you have insurance coverage for your new RC 318T/RC 320Ts AWD. Speak to your insurance company if you are not sure. We recommend a fully comprehensive insurance that includes third party, fire, damage, theft and liability.

## Product overview

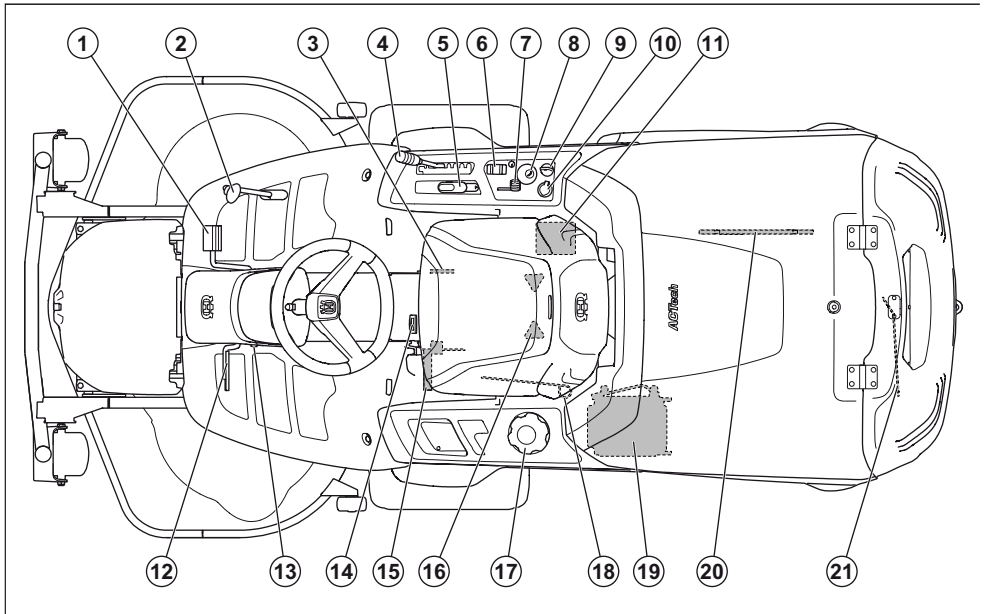

1. Pedal for driving forward
2. Pedal for reversing
3. Type plate
4. Cutting height lever
5. Lift lever for the cutting deck
6. Switch for tilting the collector
7. Throttle control
8. Auger control switch with LED indicators
9. Ignition lock
10. Power outlet 12V
11. Battery
12. Parking brake pedal (RC 320Ts AWD)/parking and speed brake pedal (RC 318T)
13. Lock button for parking brake
14. Hour meter
15. Auger servicing position lever
16. Seat adjustment
17. Fuel cap
18. Lever to engage or disengage the drive on the front axle, RC 320Ts AWD
19. Hydraulic oil cooler, RC 320Ts AWD
20. Auger maintenance tool
21. Lever to engage or disengage the drive, RC 318T. Lever to engage or disengage the drive on the rear axle, RC 320Ts AWD

## Electrical system overview

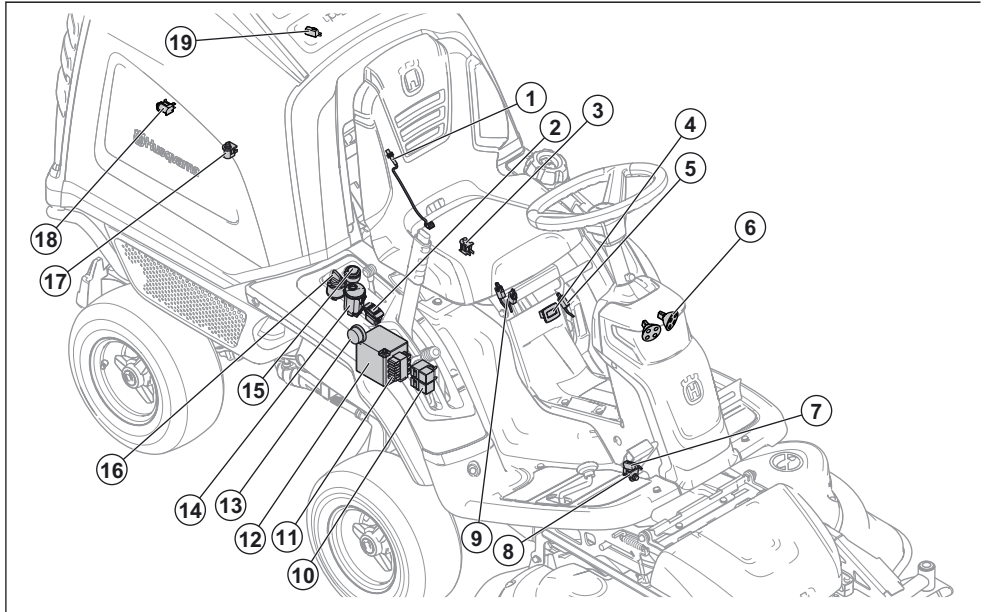

1. Auger rotation sensor
2. Switch for tilting the collector
3. Seat safety switch
4. Hour meter
5. Switch for the lever for the auger servicing position
6. Headlights
7. Microswitch, parking brake
8. Sensor for cutting deck in place
9. Safety switch for the lift lever
10. Relay
11. Fuses
12. Battery
13. Buzzer
14. Auger control switch with LED indicators
15. Power outlet (12 V)
16. Ignition lock
17. Collector position sensor
18. Switch for collector hatch
19. Sensor for collector full

### Seat safety switch

The seat safety switch starts the safety circuit when the operator lifts from the seat. The engine and the drive to the blades stop if the blades are engaged or the parking brake is not applied. See also *Safety circuit on page 10*.

### Hour meter

The hour meter shows how many hours the engine has run. The time with ignition on but engine off is not registered. The last digit shows tenths of an hour (6 minutes).

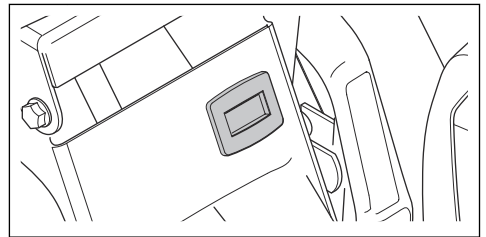

### Battery

The battery is a rechargeable lithium iron phosphate battery, LiFePO<sub>4</sub>. If the voltage in the battery is too low, it goes into protection mode and does not react when you turn the ignition on. When the battery is in protection mode or if it is too weak to start the engine, it must be charged. See *To charge the battery on page 25*.

### Power outlet

The voltage of the power outlet is 12 V. The power outlet is fused, see *To replace a fuse on page 25*.

## Ignition lock

The ignition lock has 4 positions: stop, lights, neutral and start. If the ignition is left on but the engine is off, a beep is heard at a 20 second interval to remind the user to turn the ignition lock to STOP to not discharge the battery.

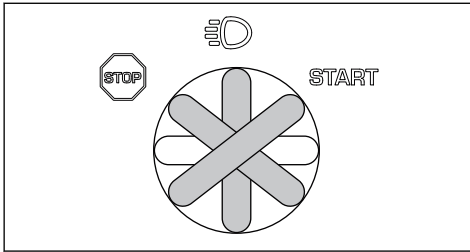

## Forward and reverse pedals

The speed is steplessly adjusted with two pedals. Pedal (1) is used to move forward, and pedal (2) to reverse. The product brakes when the pedals are released.

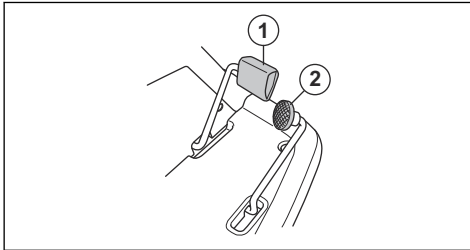

## Auger control switch with LED indicators

Symbols on the auger control switch show if the product is in collect or non-collect mode and the status of the auger and collector. The table below gives the meaning of the different symbols.



The auger is in the servicing position. The symbol lights up red and a beep is heard.



The cutting deck is not attached correctly. The symbol lights up red and a beep is heard.



The collector is full. The symbol lights up orange and a beep is heard. The auger continues to send grass into the collector. If you do not empty the collector, the pressure from the grass opens the collector hatch after some time.



The collector hatch is open. The symbol lights up red and a beep is heard.



The collector is not lowered. The symbol lights up red and a beep is heard.



A green symbol on the auger button shows that the product is set to collect mode.

A blue symbol on the auger button shows that the product is set to non-collect mode.

Press and hold the auger button until a beep is heard to change between collect and non-collect mode.

A red symbol on the auger button shows that the auger is blocked and has stopped. A continuous beep is heard. Turn the ignition lock to STOP to stop the beeping. See the instructions in *To remove blockage from the auger on page 22* to remove the blockage before you start the product again.

## Symbols on the product



**WARNING:** Careless or incorrect use can result in serious or fatal injury to the operator or others.



Please read the operator's manual carefully and make sure that you understand the instructions before use.



Rotating blades. Keep body parts away from the cover when the engine is on.



Warning: rotating parts. Keep body parts away.



Look out for thrown objects and ricochets.



Never use the product if persons, especially children, or animals, are in the vicinity.



































Look behind you before and while you move the product in reverse.



Never mow across a slope. Do not mow on ground that slopes more than 10°.



Never carry passengers on the product or equipment.

-  Move rearward.
-  Move forward.
-  Parking brake, model RC 320Ts AWD.
-  Speed brake, model RC 318T.
-  This product is in accordance with applicable EC directives.
-  Noise emission to the environment according to the European Community's Directive. The product's emission is specified in the Technical data chapter and on the label.
-  Always wear approved hearing protection.
-  Stop the engine.
- START** Start the engine.
-  Headlights.
-  Engine speed – fast.
-  Engine speed – slow.
-  The auger is in the servicing position.
-  The cutting deck is not attached.
-  The collector is full.
-  The collector hatch is open.
-  The collector is not lowered.
-  Status indication lamp for auger system.
-  Tilt and open the collector.
-  Lower the collector to the operation position.
-  Fuel.
-  Max. ethanol 10%.
-  Cutting height.
-  Servicing position for the cutting height lever.
-  The blades are engaged.
-  The blades are disengaged.
-  Servicing position for the cutting deck.
-  Mowing position for the cutting deck.
-  The auger is in operation position.
-  The auger in servicing position.
-  Do not step here.
-  Hydrostatic freewheel.
-  Oil level.



Risk of crush injuries.



Risk of crush injuries. Keep body parts away from the equipment frame.



Hot surface.



Do not touch.

**Note:** Other symbols/decals on the product refer to certification requirements for some markets.

## Product liability

We expressly point out that, in accordance with the product liability law, we are not liable for any damage caused by our products if it is because of incorrect repair or if parts replaced are not original Husqvarna parts or approved parts, and, if the repairs were not done by a Husqvarna Service Centre or an approved specialist. The same applies to spare parts and accessories.

## Safety

### Safety definitions

Warnings, cautions and notes are used to point out specially important parts of the operator's manual.



**WARNING!** Used if there is a risk of injury or death for the operator or bystanders if the instructions in the manual are not obeyed.



**CAUTION!** Used if there is a risk of damage to the product, other materials or the adjacent area if the instructions in the manual are not obeyed.

**Note:** Used to give more information that is necessary in a given situation.

### General safety instructions



**WARNING!** This product can cut off hands and feet and throw objects. Serious injury or death may occur if you do not obey the safety instructions.



**WARNING!** Do not continue to use a product with damaged cutting equipment. Damaged cutting equipment can throw objects and cause serious injury or death. Replace damaged blades immediately.



**WARNING!** This product produces an electromagnetic field during operation. This field may under some circumstances interfere with active or passive medical implants. To reduce the risk of serious or fatal injury we recommend persons with medical implants to consult their physician

and the medical implant manufacturer before operating this product.



**WARNING!** Read the warning instructions that follow before you use the product.

- Always be careful and use your common sense. Avoid all situations which you consider to be beyond your capability. If you feel uncertainty about the operating procedures after you read the operator's manual, consult an expert before you continue.
- Read and understand the operator's manual and the instructions on the product carefully before you start the product.
- Learn how to use the product and its controls safely and learn how to stop the product quickly.
- Learn to recognize the safety decals.
- Keep the product clean to make sure that you can clearly read signs and stickers.
- Keep in mind that the operator will be held responsible for accidents that involve other persons or their property.
- Do not transport passengers. The product must only be used by one person.

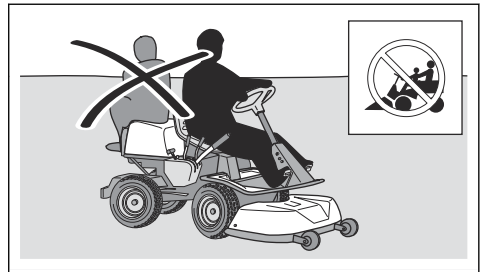



- Do not let the product stay unsupervised with the engine on. Always stop the blades, apply the parking brake, stop the engine and remove the ignition key before you let the product stay unsupervised.
- Only use the product in daylight or in other well-lit conditions. Keep the product at a safe distance from holes or other irregularities in the ground. Look out for other possible risks.
- Do not use the product in bad weather, for example in fog, in rain, moist or in wet locations, strong winds, intense cold, risk of lightning, etc.
- Find and mark stones and other fixed objects to prevent collision.
- Clear the area of objects such as stones, toys, wires, etc. that may become caught in the blades and be thrown out.

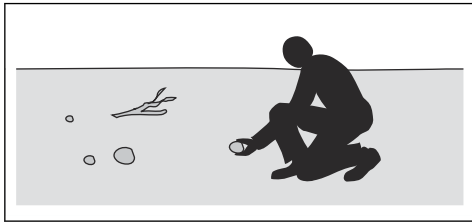

- Do not let children or other persons not approved for operation of the product to use or do servicing on it. Local laws may regulate the age of the user.
- Make sure that nobody else is in the vicinity of the product when you start the engine, engage the drive or start to move the product.
- Keep an eye on the traffic when you mow near a road or move across a road.
- Do not use the product if you are fatigued, while under the influence of alcohol or drugs, medicine or anything that can have a negative effect on your vision, alertness, coordination or judgement.
- Always park the product on a level surface with the engine stopped.

### Safety instructions regarding children



**WARNING!** Read the warning instructions that follow before you use the product.

- Serious accidents can occur if you are not on your guard for children in the vicinity of the product. Children can be attracted to the product and to mowing. It is very possible that children do not stay where you last saw them.
- Keep children away from the area to be mowed. Make sure that an adult is responsible for the children.
- Keep an eye out and stop the product if children enter the work area. Be very careful near corners, bushes, trees or other objects that prevents a clear view.

- Before and while you move the product in reverse, look behind you and look down to make sure there are no small children in the vicinity of the product.
- Do not let children ride along. They can fall off and get seriously injured or prevent safe maneuvering of the product.
- Do not let children operate the product.

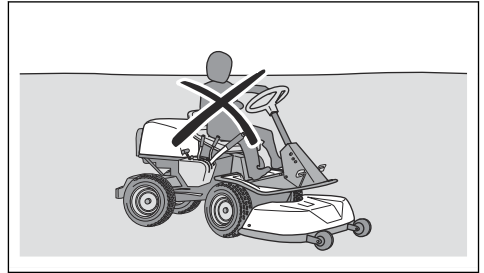

### Safety instructions for operation



**WARNING!** Read the warning instructions that follow before you use the product.



**WARNING!** The engine and the exhaust system become very hot during operation. Risk of burn injuries, fire and serious damage to property or adjacent areas. Do not touch the engine or exhaust system during or directly after operation. When you mow, keep away from bushes and other objects.

- Do not move the product with the collector tilted. This can damage the collector and increase the risk that the product overturns.
- Always look down and back before and while you move in reverse. Keep a look out for large and small obstacles.
- Decrease the speed before you turn a corner.
- Move around fixed objects carefully, make sure that the blades do not hit. Do not mow across objects.
- Stop the blades when you do not mow.



**CAUTION!** Read the caution instructions that follow before you use the product.

- Before you operate the product, clear the engine cooling air intake from grass, dirt, etc. If the engine can not become cool there is a risk of serious engine damage.
- Stop and examine the product and cutting deck if you mow across or into anything. If necessary, make repairs before you restart.

## Personal protective equipment



**WARNING!** Read the warning instructions that follow before you use the product.

- Use approved personal protective equipment when you use the product. Personal protective equipment cannot fully prevent injury but it decreases the degree of injury if an accident does occur. Let your dealer help you select the right equipment.
- Always wear approved hearing protection. Long term exposure to noise can result in permanent hearing impairment.
- Always wear protective shoes or protective boots. Steel toes are recommended. Do not use the product barefoot.

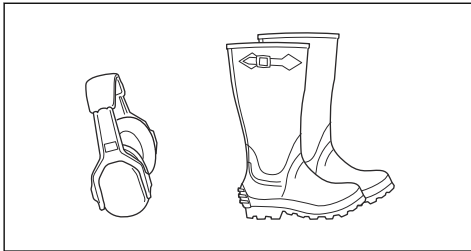

- Wear gloves when necessary, for example when you attach, examine or clean the cutting equipment.
- Do not wear loose-fitting clothing, jewelry or other items that can get caught in moving parts.
- Keep first aid equipment and fire extinguisher close at hand.

## Safety devices on the product



**WARNING!** Read the warning instructions that follow before you use the product.

- Do not use a product with defective safety devices. Do a check of the safety devices regularly. If the safety devices are defective, speak to your Husqvarna service agent.
- Do not make modifications on safety devices. Do not use the product if protective plates, protective covers, safety switches or other protective devices are not attached or are defective.

### To do a check of the ignition lock

- Start and stop the engine to do a check of the ignition lock. See *To start the engine on page 16* and *To stop the engine on page 18*.
- Make sure that the engine starts when you turn the ignition key to START.
- Make sure that the engine stops immediately when you turn the ignition key to STOP.

## Safety circuit

The engine can only be started when the conditions are met as follows:

- The cutting deck is lifted and the parking brake is applied.

The engine must stop in the situations that follow:

- The cutting deck is lowered and the operator lifts from the seat.
- The cutting deck is lifted, the parking brake is not applied and the operator lifts from the seat.

To do a check of the safety circuit, try to start the engine with one of the conditions above not met. Change the conditions and try again. Do this check daily.

## Sensors for the auger and the collector

Turn the ignition on but do not start the engine. Do a check of each sensor as given in the table below. Make sure that the related symbol on the auger control switch lights up.



Lower the auger servicing position lever. If the sensor functions correctly, the symbol lights up red.



Do not attach the cutting deck. If the sensor functions correctly, the symbol lights up red and a beep is heard when the ignition is turned to on.



Open the collector hatch. If the sensor functions correctly, the symbol lights up red and a beep is heard.



Push the sensor for collector full up. If the sensor functions correctly, the symbol lights up orange and a beep is heard.



Tilt the collector. If the sensor functions correctly, the symbol lights up red and a beep is heard.

## To do a check of the speed limiter

- Release the forward pedal to brake.
- For more brake power, press the reverse pedal.
- Make sure that the forward and reverse pedals are not blocked and can be operated freely.
- Make sure that the product brakes when the forward pedal is released.

## Parking brake



**WARNING!** If the parking brake does not work, the product can start to move and cause injury or damage. Make sure that the parking brake is regularly examined and adjusted.

See *To do a check of the parking brake on page 24.*

For model RC 318T the parking brake pedal is also used for more brake power when necessary, for example when you brake on a slope.

### Muffler

The muffler keeps the noise levels to a minimum and sends the exhaust fumes away from the operator.

Do not use the product if the muffler is missing or defective. A defective muffler increases the noise level and the risk of fire.

Examine the muffler regularly to make sure that it is attached correctly and not damaged.



**CAUTION!** The muffler becomes very hot during and after use and when the engine operates at idle speed. Be careful near flammable materials and/or fumes to prevent fire.

### Protective covers



**WARNING!** Missing or damaged protective covers increases the risk of injury on moving parts and hot surfaces. Before you operate the product, make sure that the protective covers are correctly attached and do not have cracks or other damages. Replace damaged covers.

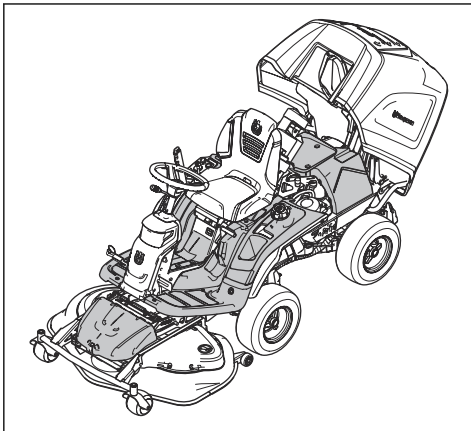

### To mow on slopes



**WARNING!** Read the warning instructions that follow before you use the product.

- To mow on slopes increases the risk that you can not control the product and that the product overturns. This can cause injury or death. It is

necessary to mow carefully on all slopes. If you cannot reverse up a slope or if you do not feel safe, do not mow it.

- Remove obstacles such as stones and branches.
- Mow up and down the slope, not from side to side.
- Do not move down a slope with the cutting deck lifted.
- Do not operate the product on ground that slopes more than 10°.

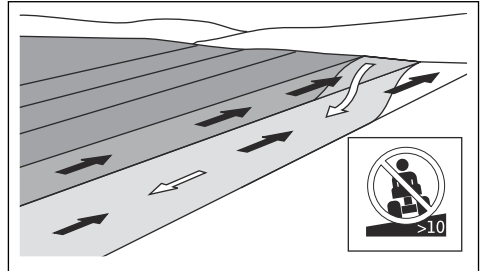

- Do not start or stop on a slope. If the tires start to slip, stop the blades and move slowly down the slope.
- For model RC 318T, always use the speed brake pedal for more brake power when you operate on slopes.
- Move smoothly and slowly on slopes.
- Do not make sudden changes in speed or direction.
- Do not turn more than necessary. Turn slowly and gradually when you move down a slope. Move at low speed. Turn the wheel carefully.
- Look out for and do not move across furrows, holes and bumps. There is a higher risk that the product overturns on ground that is not flat. Tall grass can hide obstacles.
- Do not mow near edges, ditches or banks. The product can suddenly overturn if a wheel moves over the edge of a steep slope or a ditch, or if an edge gives way. If the product falls into water there is a risk of drowning.

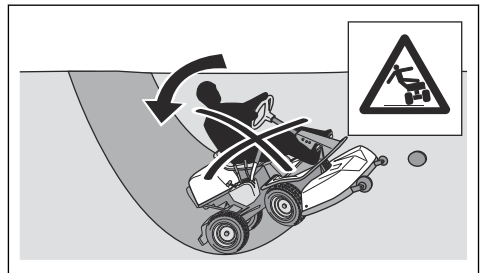

- Do not mow wet grass. It is slippery, and tires can lose their grip so that the product skids.
- Do not put your foot on the ground to try to make the product more stable.

- Move very carefully if anything is attached that can make the product less stable.

## Fuel safety



**WARNING!** Be careful with fuel. It is very flammable, and can cause injury and damage to property.



**WARNING!** Read the warning instructions that follow before you use the product.

- Do not fill the fuel tank indoors.
- Gasoline and gasoline fumes are poisonous and very flammable. Be careful with gasoline to prevent injury or fire.
- Do not remove the fuel tank cap or fill the fuel tank when the engine is on.
- Let the engine become cool before you refuel.
- Do not smoke when you fill fuel.
- Do not fill fuel near sparks or naked flames.
- If there are leaks in the fuel system, do not start the engine until the leaks are repaired.
- Do not fill above recommended fuel level. The heat from the engine and the sun makes the fuel expand and the fuel overflows if the tank is filled too much.
- Do not fill too much. If you spill fuel on the product, clean up the spill and wait until it is dry before you start the engine. If you spill on your clothing, change it.
- Store fuel in approved containers only.
- Store the product and fuel in such a way that there is no risk that fuel leaks or fumes can cause damage.
- Drain off the fuel in an approved container outdoors and away from naked flames.

## Battery safety



**WARNING!** A damaged battery can explode and cause injury. If the battery has a deformation or is damaged, speak to an authorized Husqvarna service agent.



**WARNING!** Read the warning instructions that follow before you use the product.

- Wear protective glasses when you are near batteries.
- Do not wear watches, jewellery or other metal objects near the battery.
- Keep the battery out of reach for children.
- Charge the battery in a room with good airflow.
- Keep flammable materials at a minimum clearance of 1 m when you charge the battery.
- Discard replaced batteries. See *Disposal on page 33*.



**CAUTION!** Read the caution instructions that follow before you use the product.

- Charge only with the charger specified by the manufacturer. Other chargers can do damage to the electrical system and the battery.
- Do not tighten the battery terminals more than the specified torque, max. 4 Nm.

## Safety instructions for maintenance



**WARNING!** If the product is not parked correctly and the engine and ignition is not off, it can cause injury or damage to property or the adjacent area. Do not do maintenance on the engine or cutting deck unless the conditions that follow are met:

- The engine is off.
- The product is parked on a level surface.
- The parking brake is applied.
- The ignition key is removed.
- The cutting deck is disengaged.
- The ignition cables are removed from the plugs.



**WARNING!** The exhaust fumes from the engine contain carbon monoxide, an odourless, poisonous and very dangerous gas. Do not run the product indoors or in closed spaces.



**WARNING!** Read the warning instructions that follow before you use the product.

- For best performance and safety, do maintenance on the product regularly as given in the maintenance schedule. See *Maintenance schedule on page 19*.
- Electrical shocks can cause injuries. Do not touch cables when the engine is on. Do not do a function test on the ignition system with your fingers.
- Do not start the engine if the protective covers are removed. There is a high risk of injury caused by moving or hot parts.
- Let the product become cool before you do maintenance in the engine compartment.
- The blades are sharp and can cause cuts. Wind protection around the blades or wear protective gloves when you do work on them.



**CAUTION!** Read the caution instructions that follow before you use the product.

- Do not turn over the engine if the spark plug or ignition cable has been removed.

- Make sure that all nuts and bolts are tightened correctly and that the equipment is in good condition.
- Do not change the adjustment of governors. If you run too fast, you risk damage to the machine components. See *Technical data on page 34* for highest permitted engine speed.
- The product is approved only with the equipment supplied or recommended by the manufacturer.

## Assembly

### Introduction



**WARNING!** The drive belt tension spring can break and cause injury. Wear protective glasses when you attach or remove the cutting deck.

Read the assembly instructions in the owner's manual carefully. A label on the inner side of the front cover on the product, also shows how to attach and remove the cutting deck.

### To attach the cutting deck

1. Place the product on level ground.
2. Apply the parking brake.
3. Set the cutting height lever in the servicing position.
4. Set the lift lever for the cutting deck in mowing position.

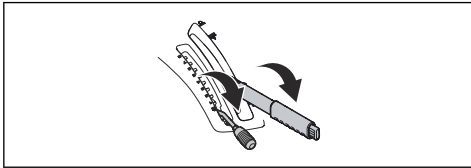

5. Lower the auger servicing position lever to lift the auger to servicing position.

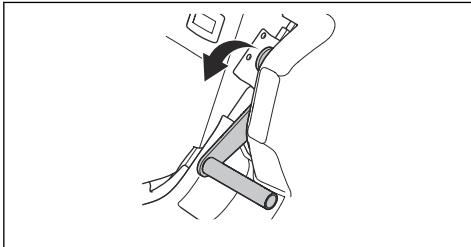

6. Put the drive belt as illustrated to make sure that it does not get pinched when the cutting deck is attached.

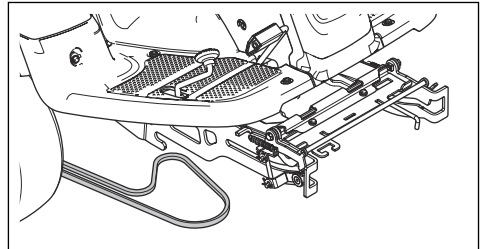

7. Push the equipment frame down. Lift the service lock to vertical position.

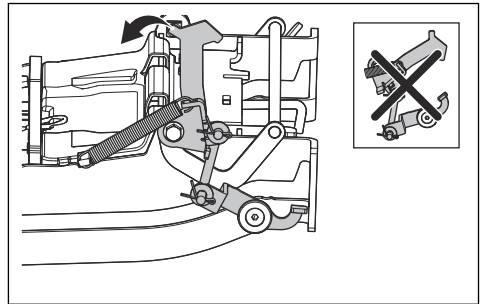

**WARNING!** The lock mechanism can cause injury to fingers if you do not operate it carefully. Put the service lock in full vertical position and hold the front edge of the cutting deck with two hands when you continue to the next step.

8. Lift the front edge of the cutting deck and move it into the equipment frame. The plugs on the cutting deck, one on each side, must be put in the grooves on the equipment frame. The service lock releases automatically.

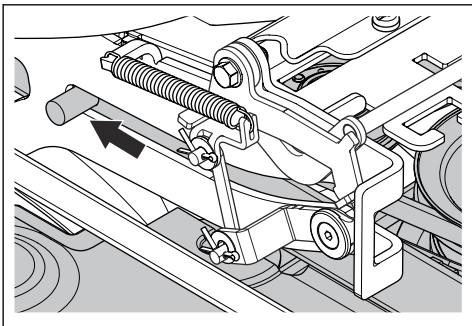

9. Lift the cutting height stay from the stay holder and put it in the hole for the cutting height stay (1).

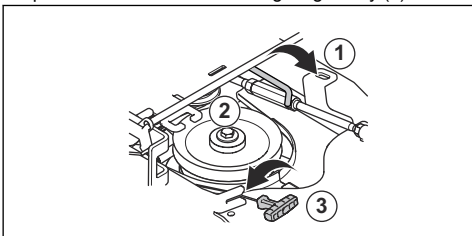

10. Put the drive belt around the tension wheel (2). Make sure the drive belt runs as illustrated below.

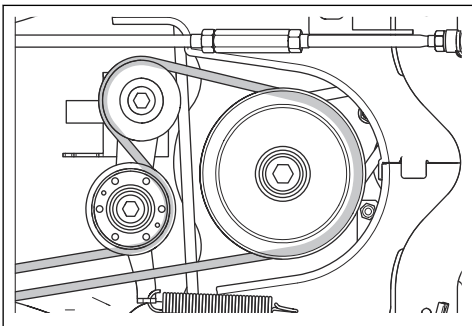

11. Put the spring in the spring holder (3).  
12. Set the lift lever for the cutting deck in locked position. The cutting deck lifts.

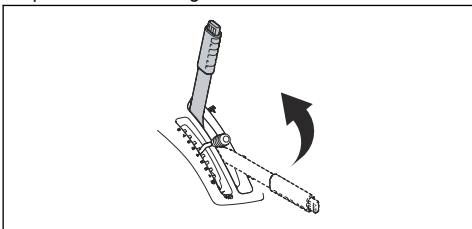

13. Pull the auger servicing position lever to up position.

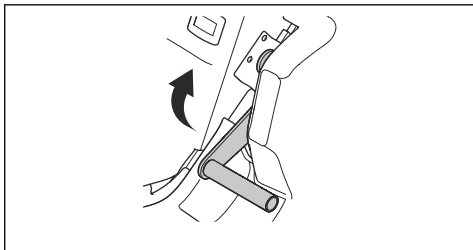

14. Attach the front cover.

## To remove the cutting deck

1. Do steps 1–6 in *To attach the cutting deck on page 13*.
2. Pull the spring handle to the right out from the spring holder to loosen the tension on the tension wheel for the drive belt. (1)
3. Hold the spring handle with your left hand and lift off the drive belt with your right hand.
4. Pull the drive belt to the rear below the product. Do not put it in the belt holder (2).
5. Put the spring handle in the spring holder to prevent that the spring falls down.
6. Lift the cutting height stay and put it in the holder for the cutting height stay (3).

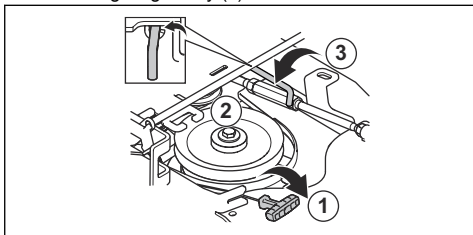

7. Hold the front edge of the cutting deck with two hands and pull forward until it stops.

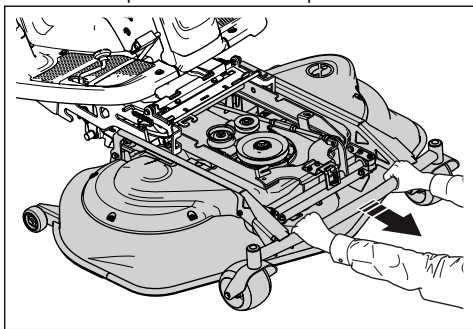

8. Lift the service lock to vertical position.

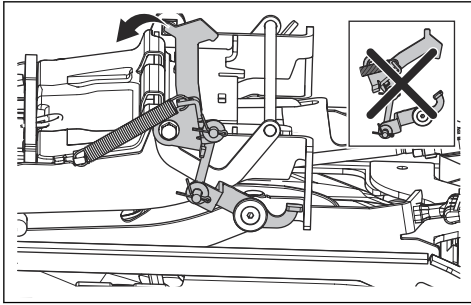

**WARNING!** The lock mechanism can cause injury to fingers if you do not operate it carefully. Put the service lock in full vertical position and hold the front edge of the cutting deck with two hands when you continue to the next step.

- Lift the front edge of the cutting deck until the service lock touches the frame and pull the cutting deck out.

## Operation

### Introduction



**WARNING!** Before you operate the product, you must read and understand the safety chapter.

### To fill fuel



**WARNING!** Gasoline is very flammable. Be careful and refuel outdoors (see *Fuel safety on page 12*).

The engine runs on unleaded gasoline with a minimum octane rating of 85 (not mixed with oil). We recommend biodegradable alkylate gasoline. (max. methanol 5%, max. ethanol 10%, max. MTBE 15%).

Do a check of the fuel level before each use and refuel if necessary.

You can clearly see the fuel level in the fuel tank and there are marks for empty tank, tank filled  $\frac{1}{4}$ , tank filled  $\frac{1}{2}$  and for full tank. Do not fill above the mark that shows full tank.

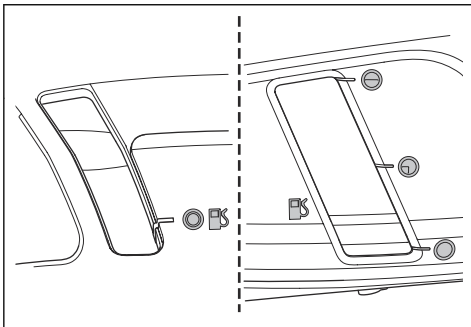

### To adjust the seat

The seat can be tilted forward. It can also be adjusted lengthways. Loosen the handles below the seat to adjust it forward or rearward.

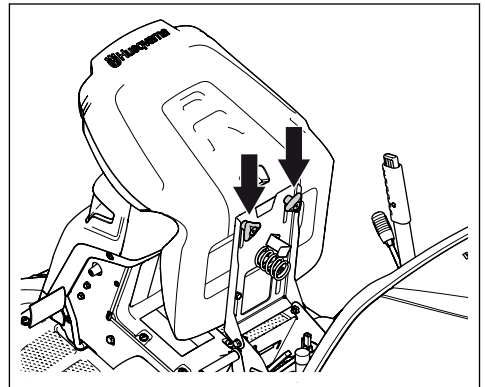

### To engage and disengage the drive system

To move the product with the engine off, the drive system must be disengaged. Pull out the drive system lever fully to disengage the drive on the axle. Push the drive system lever in fully to engage the drive on the axle. Do not use middle positions.

The drive system lever for model RC 318T is found behind the left rear wheel. Model RC 320Ts AWD has one drive system lever for the front and one for the rear axle. The drive system lever for the rear axle is found behind the left rear wheel.

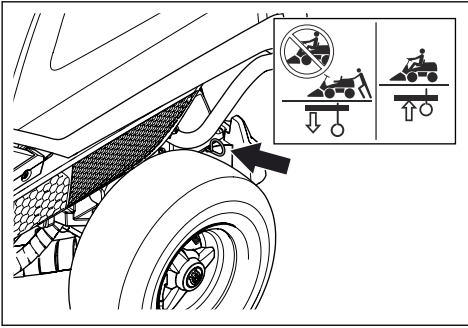

The drive system lever for the front axle for RC 320Ts AWD is found behind the left front wheel.

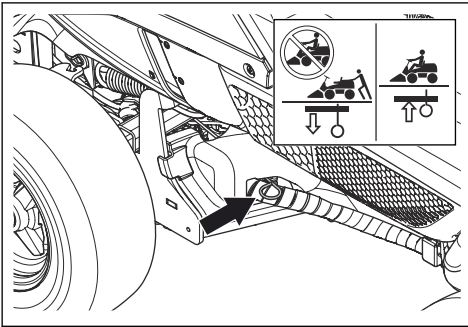

### To lift and lower the cutting deck

To lift the cutting deck to transport position, pull the lift lever rearward. If the engine is on, the blades stop to rotate automatically.

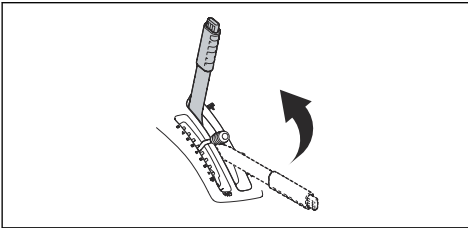

To lower the cutting deck to mowing position, press the lock button and move the lift lever forward. If the engine is running, the blades start to rotate automatically.

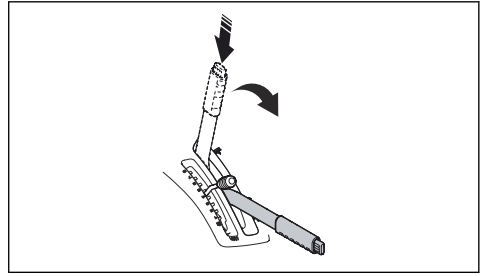

### To adjust the sensor for collector full

If the hatch opens or the auger stops before the collector is full, it is necessary to adjust the sensor for collector full. There are 4 positions for the sensor for collector full.

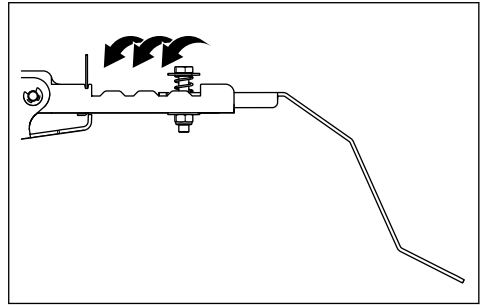

### To start the engine

1. Make sure that the drive system is engaged, see *To engage and disengage the drive system on page 15.*

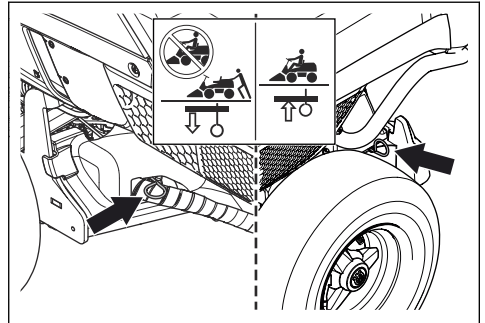

2. Lift up the cutting deck and apply the parking brake.



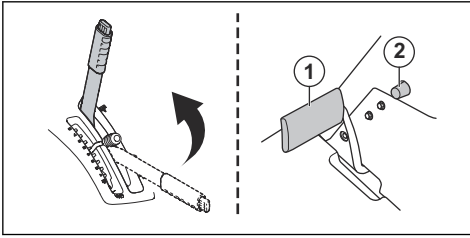

3. Turn the ignition key to the start position.

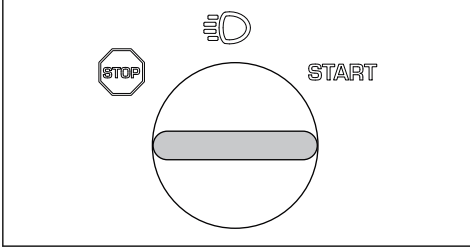

4. When the engine starts, immediately release the ignition key to neutral position.

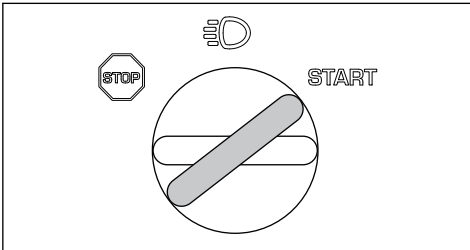

**Note:** Do not run the starter for more than 5 seconds at a time. If the engine does not start, wait 15 seconds before you try again.

5. Turn the key to the lights position to make the headlights come on.

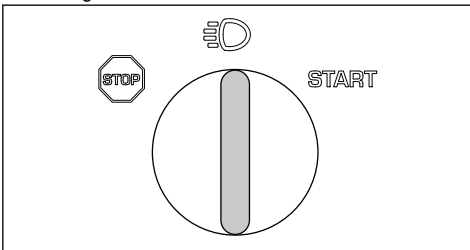

6. Push the throttle control to full throttle position (A).

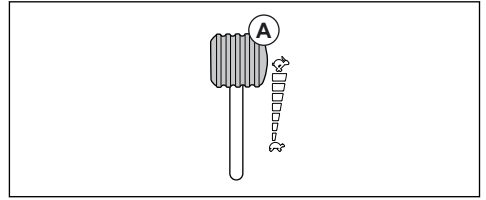

## To use the product in collect mode

1. Start the engine.
2. Make sure that the symbol on the auger control button is green. This shows that the product is in collect mode. See *Auger control switch with LED indicators on page 6* for information on what to do if the symbols on the auger control switch lights up or the auger control button is red.

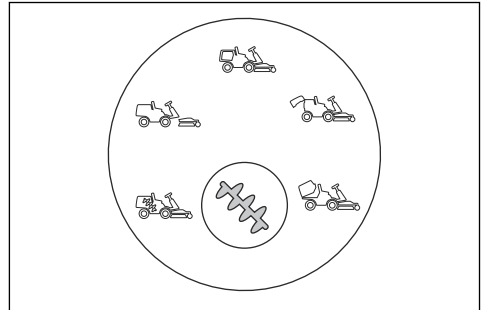

3. Press the parking brake pedal down and then release it to release the parking brake.

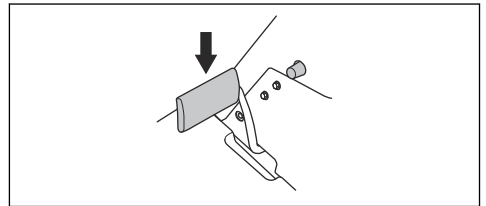

4. Carefully press down one of the speed pedals. The speed increases the more the pedal is pressed down. Use pedal (1) to move forward, and pedal (2) to reverse.

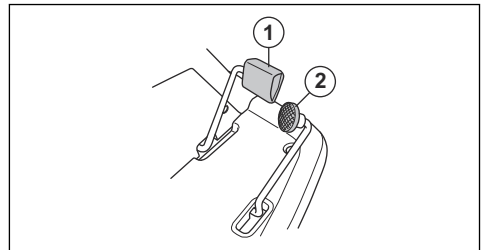

5. Release the pedal to brake. On model RC 318T, you can use the speed brake/parking brake pedal to get

more braking power. This can be necessary for example when you brake on a slope.

6. Select cutting height (1–8) with the cutting height lever.

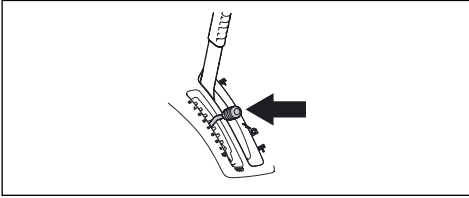

7. Press the lock button on the lift lever for the cutting deck and lower it to mowing position.

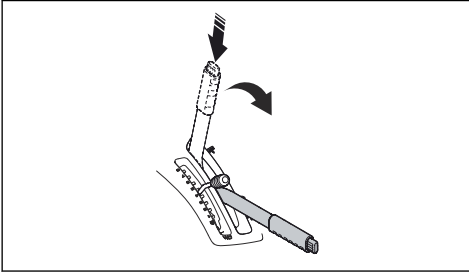

8. When the collector is full, a symbol (see *Auger control switch with LED indicators on page 6*) lights up in orange on the auger control switch and a beep is heard.

**Note:** The beep that sounds when the collector is full can be blocked out by the hearing protection. Look at the auger control switch regularly to not miss when the collector is full.

9. Set the lift lever for the cutting deck in locked position. The cutting deck lifts and the blades stop to rotate.

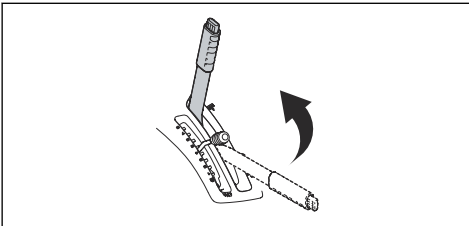

10. To empty the collector, press the rear part of the switch used to tilt the collector. The collector lifts. Hold the switch pressed until the hatch opens and the grass falls out.

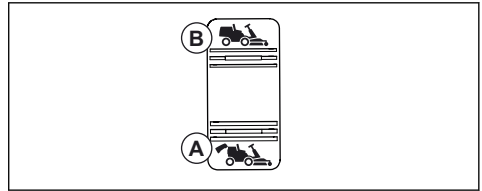

11. Press the front part of the switch to lower the collector to operating position.

**Note:** If the collector is fully tilted or lowered and you continue to press the switch, a clattering sound is heard. This shows that the collector is at the end positions.



**WARNING!** Fingers can get crushed between the collector and the frame. Do not put your hand on the frame or the collector when the collector is lowered.

## To use the product in non-collect mode

1. Start the engine.
2. Make sure that the symbol on the auger control button is blue. This shows that the product is in non-collect mode. See *Auger control switch with LED indicators on page 6* for information on what to do if the symbols on the auger control switch lights up or the auger control button is red.

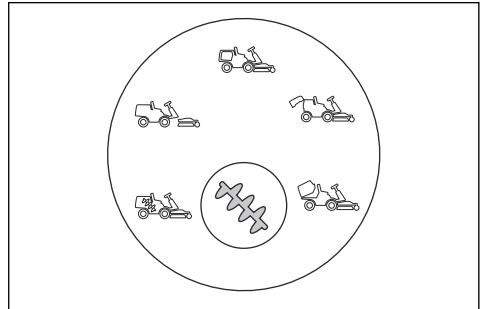

3. Do steps 4–8 in *To use the product in collect mode on page 17*.
4. When you start to mow, the grass is not collected.

## To stop the engine

1. Pull the lift lever for the cutting deck rearward to its locked position to lift up the cutting deck. The blades stop to rotate.

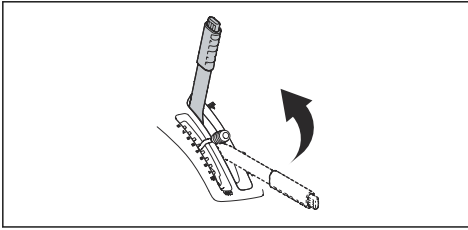

2. Turn the ignition key to the STOP position.

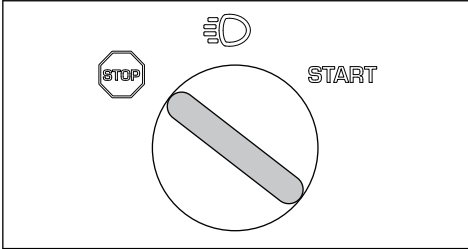

3. When the product stops, apply the parking brake.

3. Keep the button pressed and release the parking brake pedal.
4. To release the parking brake, press the parking brake pedal again.

## To get a good mowing result

- Do not mow a wet lawn. Wet grass gives inferior results.
- Start with a high cutting height and lower it gradually.
- Mow with blades that rotate at high speed (highest permitted engine speed, see *Technical data on page 34*). Move the product forward at low speed. If the grass is not too high and thick, you can get a good mowing result also at a higher speed.
- We recommend to use the product in collect mode. To get the best mowing result in non-collect mode, cut the grass frequently. To cut the grass frequently does not take more time. The grass is shorter and you can mow at a higher speed.
- The product can also be used to collect leaves on the lawn. Set a high cutting height and set the product in collect mode.

## To apply and release the parking brake

1. Press the parking brake pedal down (1).
2. Press and hold the lock button (2).

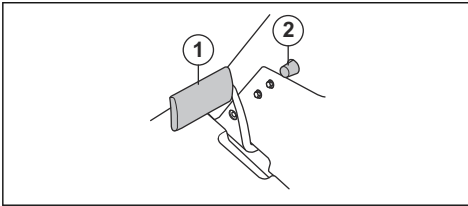

## Maintenance

### Introduction



**WARNING!** Before you do any maintenance work you must read and understand the safety chapter.

X = The instructions are given in this operator's manual.

O = The instructions are not given in this operator's manual. Let an authorized service agent do the maintenance.

### Maintenance schedule

\* = General maintenance done by the operator. The instructions are not given in this operator's manual.

**Note:** If more than one time interval is marked in the table, the shortest time interval is for the first maintenance only.

Maintenance	Daily maintenance before operation	Maintenance interval in hours			
		25	50	100	200
Make sure that nuts and screws are tightened	*				
Make sure that there are no fuel or oil leaks	*				

Maintenance	Daily maintenance before operation	Maintenance interval in hours			
		25	50	100	200
Clean as given in <i>To clean the product on page 21</i>	X				
Clean under the cutting deck	X				
Clean around the muffler	X				
Make sure that the engine cooling air intake is not blocked	X				
Make sure that the hydraulic oil cooler is not blocked, RC 320Ts AWD model only	X				
Make sure that the safety devices are not defective	X				
Examine and test the brakes	*				
Make sure that the sensor for collector full works correctly	X				
Do a check of the engine oil level	X				
Do a check of the oil level in the transmission	X				
Do a check of the steering wires	X				
Examine the blades in the cutting deck		X			
Clean the cutting deck, under the belt covers and under the cutting deck			X		
Examine the headlights		X	X		
Make sure that the tire pressure is correct		X	X		
Do a check of the parking brake			X		
Change the engine oil				X	
Change the oil filter				X	
Clean the air filter		X			
Change the air filter				X	
Change the fuel filter				X	
Do a check of the parallelism of the cutting deck		X	X		
Lubricate the belt adjuster.		X	X		
Examine and adjust the steering wires		O	O		
Examine the muffler and heat deflector			O		
Examine the cutting deck for damages			O		
Change the spark plug				O	

Maintenance	Daily maintenance before operation	Maintenance interval in hours			
		25	50	100	200
Adjust the parking brake.			○		
Do a check of and adjust the throttle wire			○		
Clean the cooling fins on the engine and the transmission			○		
Clean the engine and the transmission			○		
Do a check of/adjust front and rear wheel rotation speed, RC 320Ts AWD model only		○		○	
Do a check of the belts		○	○		
Do a check of the battery			○		
Do a check of the fuel hose. Replace it if necessary				○	
Change the oil in the transmission			○		○
Change filter in the transmission, RC 320Ts AWD model only			○		○
Change the spin-on filter, servo, RC 320Ts AWD model only			○		○

## To clean the product



**CAUTION!** Do not use a high pressure washer or a steam cleaner. Water can go into bearings and electrical connections and cause corrosion which cause damage to the product.

Clean the product directly after use.

- Before you stop the engine, let the auger run empty for 10 seconds to clear it from remaining grass.
- Do not clean hot surfaces such as the engine, muffler and exhaust system. Wait until the surfaces are cool, then remove the grass or dirt.
- Before you clean with water, use a brush to remove grass cuttings and dirt from on and around the transmission, the transmission air intake, and the engine.
- Use running water to clean the product. Do not use a high pressure.
- Do not point the jet at electrical components or bearings. Cleaning additives usually increase the damage.
- To clean the cutting deck, put it in the servicing position and hose it down with water.
- Hose down the inner surface of the collector with water.
- Clean the auger in- and outlets.
- When the product is clean, start the product for a short period to blow off remaining water.

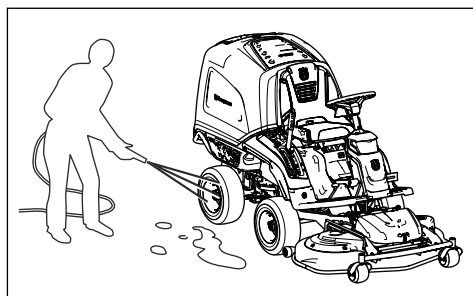

### To clean the engine and the muffler

Keep the engine and muffler free from grass cuttings and dirt. Grass cuttings soaked in fuel or oil on the engine can increase the fire risk and the risk that the engine becomes too hot. Let the engine cool before it is cleaned. Clean with water and a brush.

Grass cuttings around the muffler dry quickly and are a fire risk. Use a brush or remove the grass cuttings with water when the muffler is cold.

### To clean the engine cooling air intake

Make sure that the engine cooling air intake is not blocked. Remove grass and dirt with a brush.

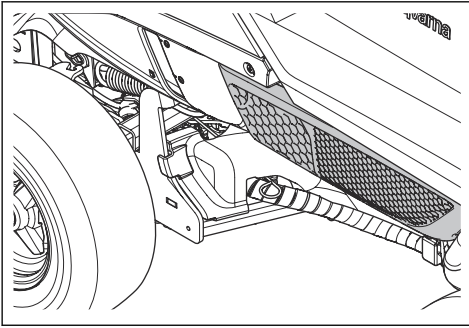

## To clean the hydraulic oil cooler

Only for RC 320Ts AWD.

Make sure that the hydraulic oil cooling fan is not blocked and that the area around the hydraulic oil cooler is clean. Remove grass and dirt with a brush.

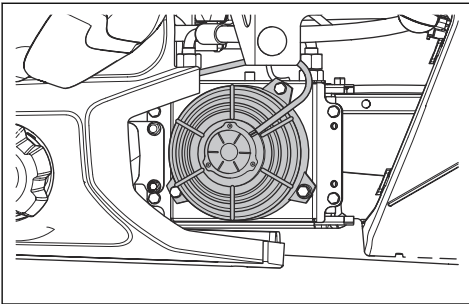

## To remove blockage from the auger

If the symbol on the auger button is red and the product beeps continuously, the auger is blocked. The blockage must be manually removed.

1. Tilt the collector.
2. Pull the auger maintenance tool loose from the bottom of the collector.

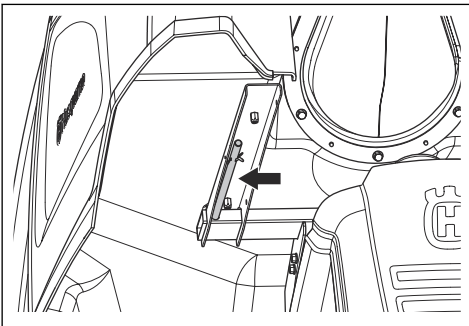

3. Put the auger maintenance tool into the hole at the top part of the auger.

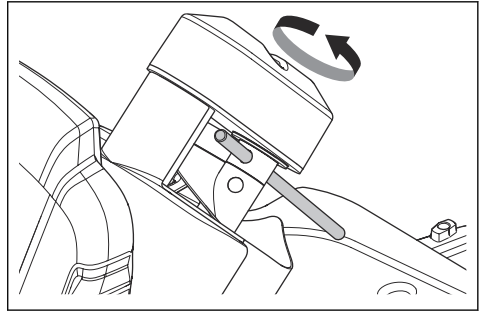

4. Hold the auger maintenance tool and turn the auger counterclockwise 5 full turns. The cause of the blockage is sent down and out of the auger.
5. Pull the auger maintenance tool out and put it back into the holder on the bottom of the collector.
6. Lower the collector to operating position and start the engine.
7. If the symbol on the auger button is red and the product beeps when the engine starts, stop the engine.
8. Put the cutting deck in servicing position and manually remove blockage from the auger inlet.
9. Put the cutting deck in mowing position and start the engine.
10. If the symbol on the auger button is red and the product beeps when the engine starts, stop the engine.
11. Let an authorized service agent help you.

**Note:** When the blockage is removed, the product starts in non-collect mode and you must select collect mode again.

## To remove the covers

### Engine cover

Tilt the collector to access the engine cover, remove the 3 screws and lift off the cover.

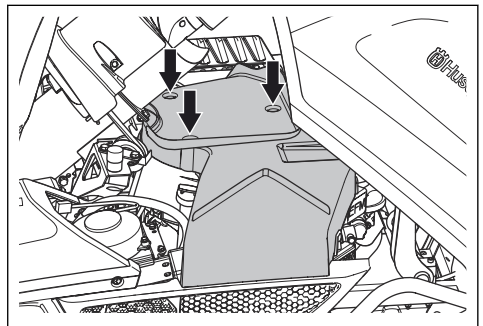

## Front cover

Release the clip on the front cover with the tool attached to the ignition key, and lift off the cover.

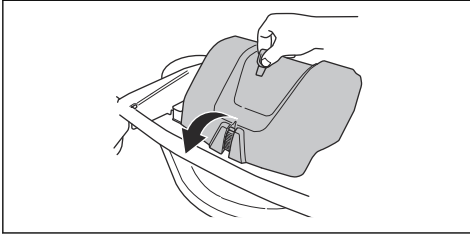

## Side cover

Remove the 4 screws and lift off the cover.

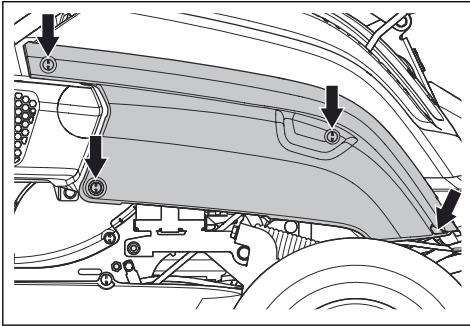

## Right fender

Turn the knob on the reverse pedal to remove it. Remove the 4 screws and lift off the cover.

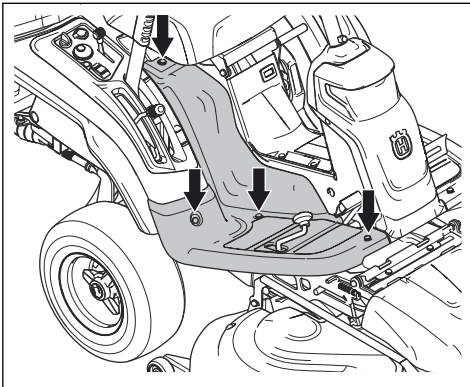

## Left fender

Remove the 4 screws and lift off the cover.

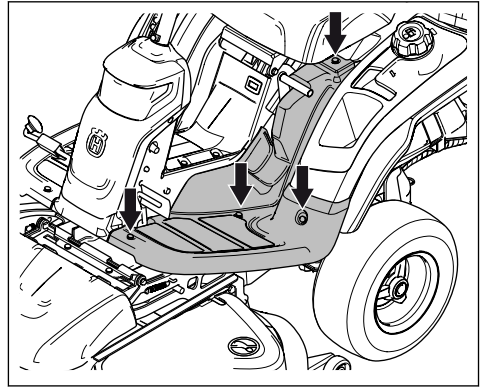

## To replace a broken lamp

1. Remove the 2 screws on the cover and lift it off.

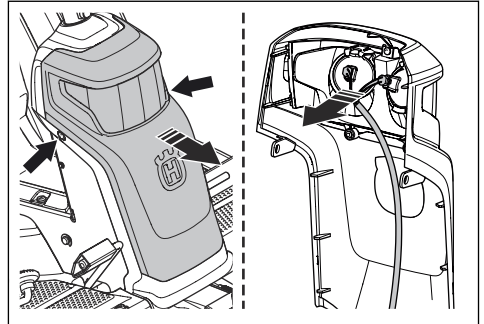

2. Disconnect the cables from the broken lamp.

3. Replace the lamp and connect the cables to the new lamp. Use the type of lamp as given in *Technical data on page 34*.

4. Attach the cover and tighten the screws.

## To examine the steering wires

The tension of the steering wires can decrease after a period of time. This causes the adjustment of the steering to change.

Examine and adjust the steering as follows:

1. The steering wires are correctly tightened if you can manually move them 5 mm up or down in the groove on the steering collar.

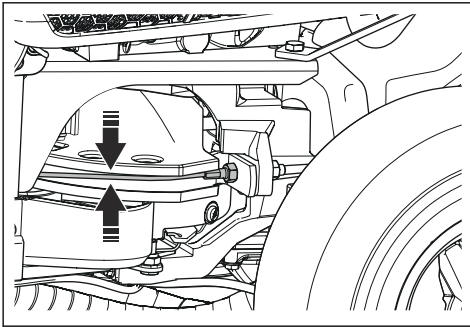

2. If the wires are too loose, let an authorized service agent adjust them.

## To do a check of the parking brake

1. Park the product on a hard surface that slopes.

**Note:** Do not park the product on a grass slope when you do a check of the parking brake.

2. Press the parking brake pedal down (1).
3. Press and hold the lock button (2) and release the parking brake pedal while the button is pressed.

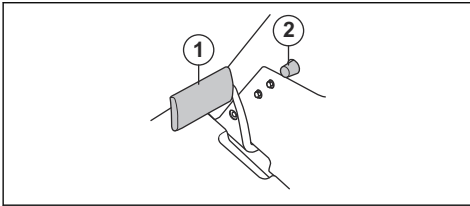

4. If the product starts to move, let an authorized service agent adjust the parking brake.
5. Press the parking brake pedal again to release the parking brake.

## To replace the fuel filter

1. Tilt the collector to access the fuel filter.
2. Use a pair of flat pliers to move the hose clips away from the filter.
3. Pull off the filter from the hose ends.

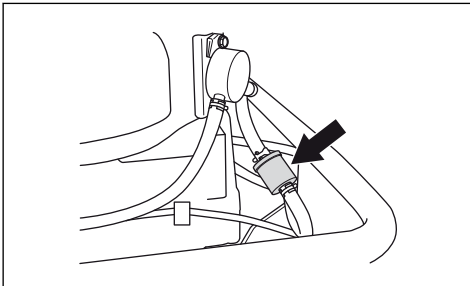

4. Press the new filter into the ends of the hoses. Apply liquid detergent to the ends of the filter to make the connection easier.
5. Push the hose clips against the filter.

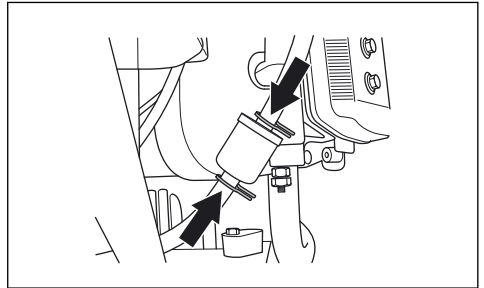

## To clean and change the air filter

1. Tilt the collector to access the filter cover.
2. Loosen the knobs that hold the filter cover and lift off the cover.

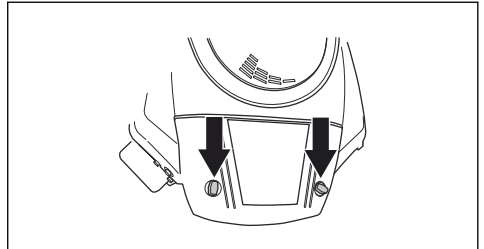

3. Lift out the air filter.

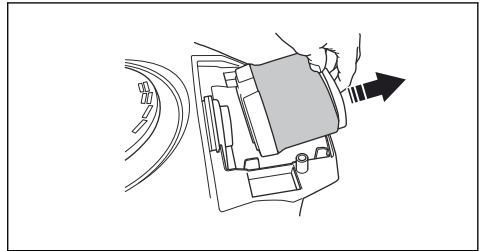

4. After 25 hours of operation, use a brush to remove grass and dirt from the air filter and put it back. After 100 hours of operation, replace the air filter with a new one.

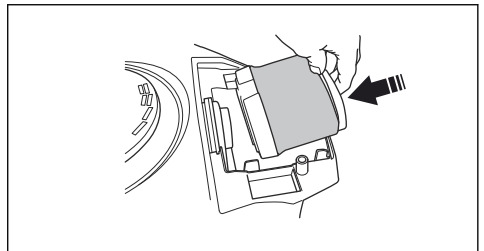



- Attach the filter cover and tighten the knobs.

## To replace a fuse

- Remove the right side cover, see *Side cover on page 23*.
- Replace the blown fuse with a new one. Refer to the illustration. (1) Ignition, 15A. (2) Auger control, 7.5A. (3) Actuator, 30A. (4) Power outlet 12V, 7.5A.

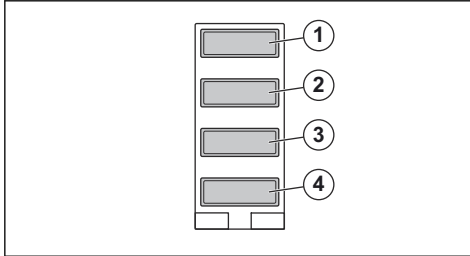

## To charge the battery

- Tilt the seat forward.
- Remove the rubber cap (1) from the solenoid that is connected to the red cable from the battery.
- Connect the red cable (+) from the battery charger to the solenoid (2).

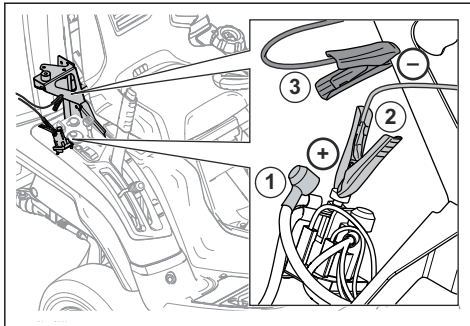

**CAUTION!** To prevent short circuit, make sure that the red cable from the battery charger is connected to the correct solenoid.

- Connect the black cable (-) from the battery charger to a zinked metal part as shown in the illustration (3).



**WARNING!** The battery and electrical system can become damaged and cause injuries if incorrect type of charger is used. Use only the charger specified by Husqvarna for this type of battery (LiFePO<sub>4</sub>).

- Start the battery charger.

**Note:** If the battery voltage is too low the battery goes into protective mode. The battery charger can not sense the battery and does not charge. If this occurs, press and hold the reset button on the battery charger for 10 seconds until it starts to charge. Read more in the instructions that are supplied with the battery charger.

- When the battery is charged, stop the charger and disconnect it from the battery.
- Put the rubber cap (1) back on the solenoid.

## To set the tire pressure

The correct tire pressure is 150 kPa (1.5 bar / 21.8 PSI) on all 4 tires.

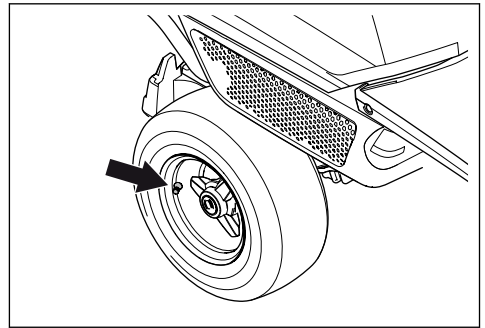

## To put the cutting deck in servicing position

- Park the product on level ground.
- Apply the parking brake.
- Set the cutting height lever in the servicing position.
- Pull the lift lever for the cutting deck rearward to its locked position to lift up the cutting deck.

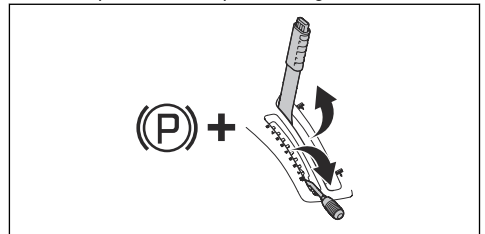

- Lower the auger control lever to lift the auger to servicing position.

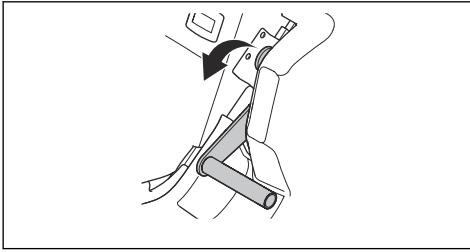

6. Release the clip on the front cover with the tool attached to the ignition key, and lift off the cover.

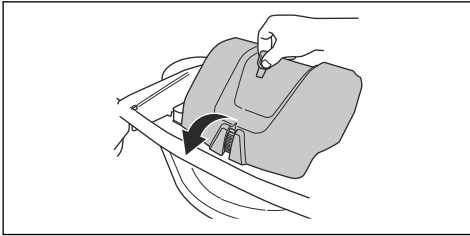

7. Pull the spring handle (1) to the right out from the spring holder to loosen the drive belt tension.  
 8. Hold the spring handle with your left hand and lift off the drive belt with your right hand.  
 9. Put the drive belt in the belt holder (2).  
 10. Put the spring handle in the spring holder to prevent that the spring falls down.  
 11. Lift the cutting height stay and put it in the stay holder. (3)

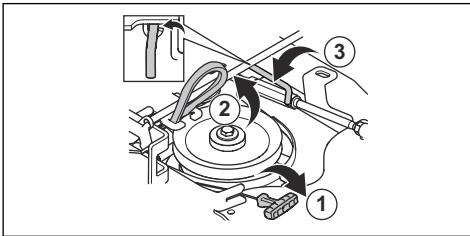

12. Hold the front edge of the cutting deck with two hands and pull forward until it stops.

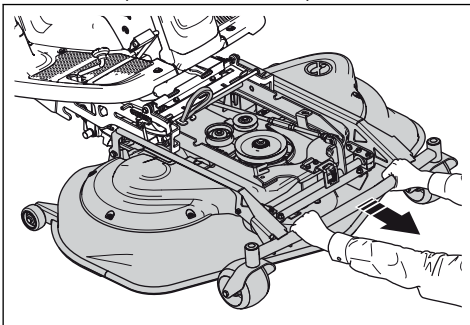

13. Lift the cutting deck to vertical position until a click sound is heard. The cutting deck is locked automatically in the vertical position.

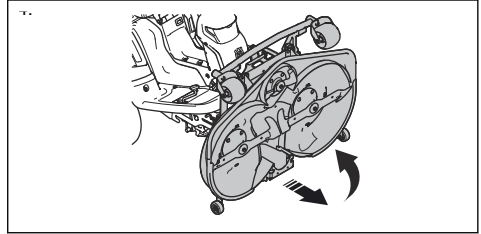

## To put the cutting deck in mowing position

1. Hold the front edge of the cutting deck with your left hand.  
 2. Loosen the lock with your right hand.

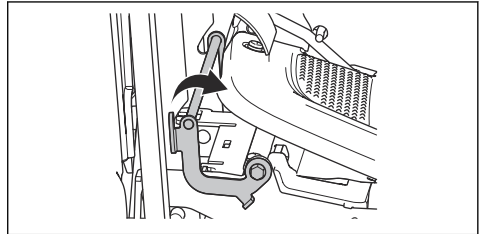

3. Fold down the cutting deck and push it in until it stops.

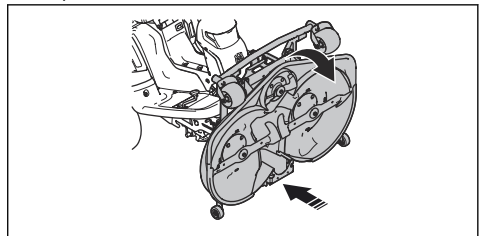

**CAUTION!** The drive belt can get pinched and break if it gets caught below the cutting deck. Pull on the drive belt loop in the belt holder to stretch the drive belt before you push the cutting deck in.

4. Lift the cutting height stay from the stay holder and put it in the hole (1).

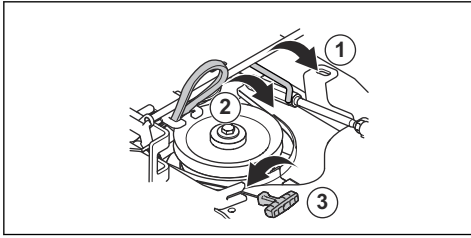

5. Hold the spring handle and lift the drive belt out of the holder.
6. Put the drive belt around the tension wheel (2). Make sure the drive belt runs as illustrated below.

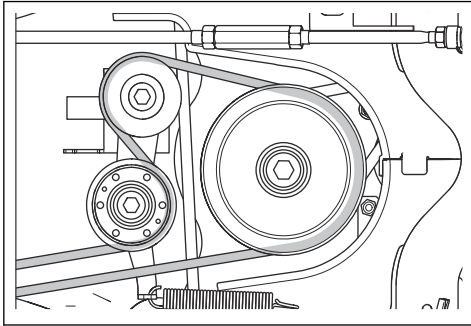

7. Put the spring in the spring holder (3).
8. Pull the auger control lever up into operating position.

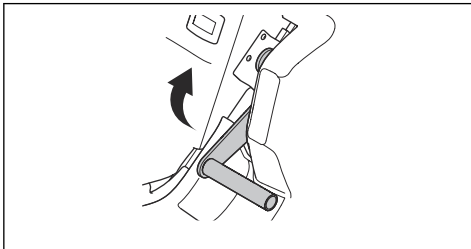

9. Attach the front cover.

## To do a check of and adjust the cutting deck ground pressure

To get the best mowing results it is important to have correct pressure from the cutting deck on the underlying surface.

1. Make sure that the air pressure in the tires is 150 kPa (1.5 bar / 21.8 PSI).
2. Park the product on a level surface.
3. Lower the cutting deck to mowing position.
4. Put a set of bathroom scales below the front edge of the cutting deck.

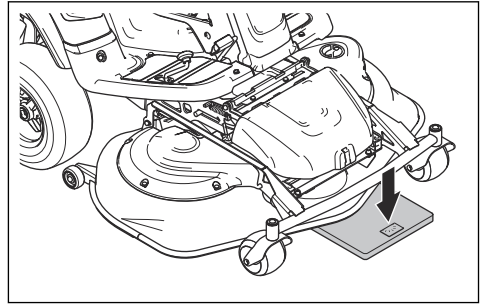

5. To make sure the support wheels do not bear weight, put a block between the frame and the scales.
6. To adjust the ground pressure, turn the adjustment screws found behind the front wheels on the right and left sides.
7. Turn the screws right or left until the ground pressure is between 12 and 15 kg (26.5-33 lb).

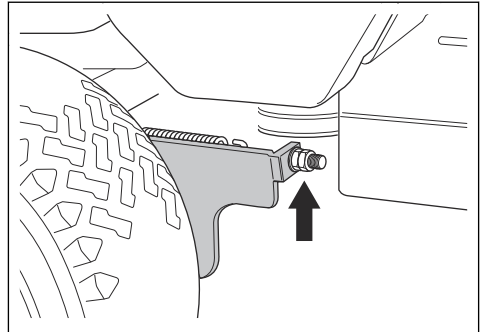

## To do a check of the parallelism of the cutting deck

1. Make sure that the air pressure in the tires is 150 kPa (1.5 bar / 21.8 PSI).
2. Park the product on a level surface.
3. Lower the cutting deck to mowing position.
4. Measure the distance between the ground and the front and rear edges of the cutting deck and make sure that the rear edge is 4–6 mm (1/5") higher than the front edge.

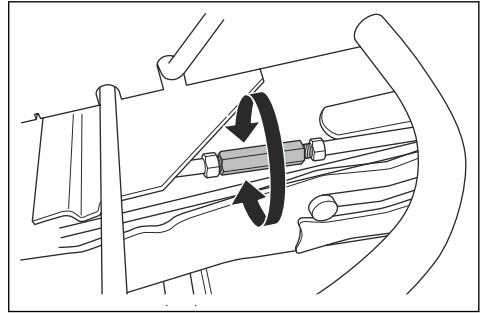
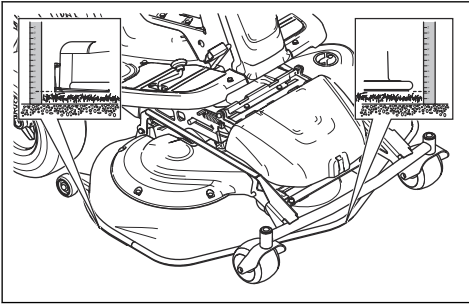

## To adjust the parallelism of the cutting deck

1. Remove the front cover and the right fender.
2. Remove the screws that hold the belt shield and lift off the belt shield.

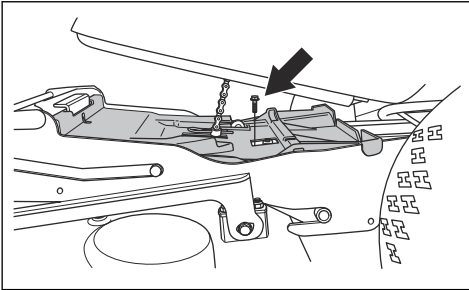

3. Loosen the nuts on the lift strut.

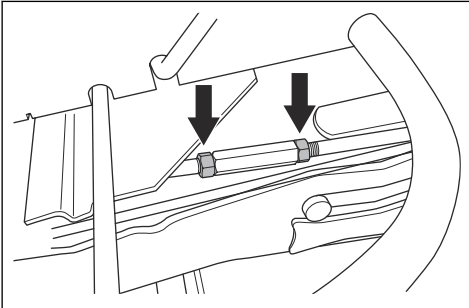

4. Turn the lift strut to extend the stay or make it shorter. Extend the stay to lift the rear edge of the cover. Make the stay shorter to lower the rear edge of the cover.

5. Tighten the nuts on the lift strut when the adjustment is done.
6. Attach the belt shield and tighten the screws.
7. Attach the right fender and the front cover.

## To examine the blades

Put the cutting deck in servicing position. Look at the blades to see if they are damaged and if it is necessary to sharpen them. Tighten the blade bolts with tightening torque 60 Nm, in the direction of the arrows in the illustration.

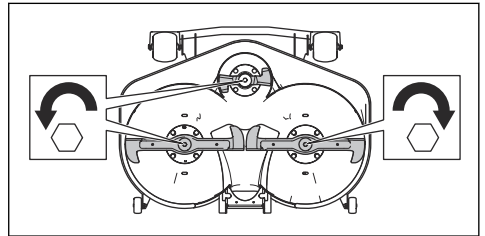

**CAUTION!** Damaged or incorrectly balanced blades cause unbalance that can damage the product. Replace damaged blades. Let an authorized service agent help you sharpen and balance blunt blades.

## To replace the blades



**CAUTION!** The bolt heads can be damaged if you try to loosen them in the incorrect direction.

1. Put the cutting deck in servicing position.
2. Lock the blade with a wooden block.

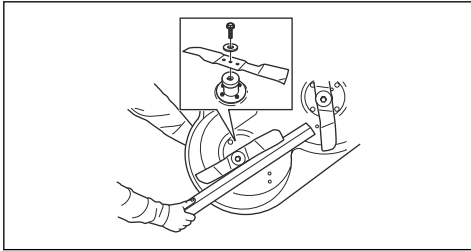

- Loosen and remove the blade bolt, the washers and the blade. Loosen the blade bolts in the direction of the arrows in the illustration.

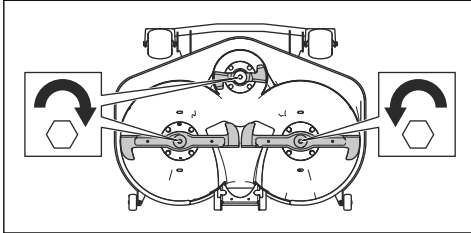

- Assemble the new blade with the angled ends in the direction of the cutting deck.



**WARNING!** Incorrect blade type can cause objects to eject from the cutting deck and cause serious injury. Use only the blades given in *Technical data on page 34.*

- Attach the blade with the washer and the bolt with tightening torque 60 Nm.

## To do a check of the engine oil level

- Park the product on level ground and stop the engine.
- Open the engine cover.
- Loosen the dipstick and pull it out.

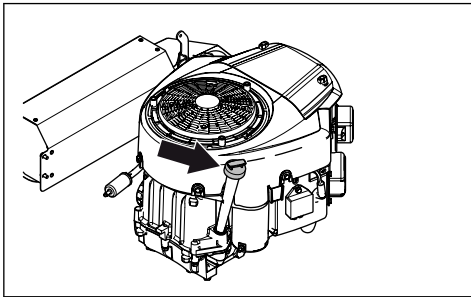

- Clean the oil from the dipstick.
- Put the dipstick back in and tighten it.
- Loosen and pull the dipstick out and read the oil level.

- The oil level must be between the marks on the dipstick. If the level is near the ADD mark, fill oil to the FULL mark.

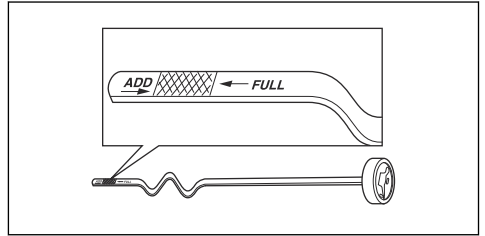

- Fill the oil through the hole that the dipstick sits in. Fill the oil slowly. Do not mix different types of oil.
- Tighten the dipstick correctly before you start the engine. Start and idle the engine for approximately 30 seconds. Stop the engine. Wait 30 seconds and do a check of the oil level again.

## To replace the engine oil



**WARNING!** Engine oil is very hot directly after the engine is stopped. Let the engine become cool before you drain the engine oil. If you spill engine oil on your skin, clean it with soap and water.

- Put a container below the left engine oil drain plug.
- Remove the dipstick.
- Remove the drain plug.

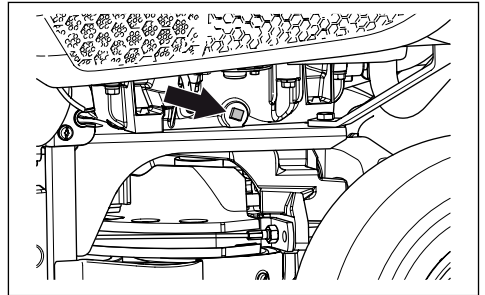

- Let the oil run out into the container.
- Attach the drain plug and tighten it.
- See *To do a check of the engine oil level on page 29* for instructions how to fill oil.
- Run the engine warm, then make sure that there is no leakage from the oil plug.

## To change the oil filter

- Turn the oil filter counterclockwise to remove.

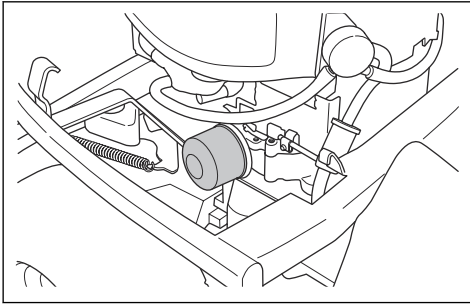

3. Fill with engine oil if the oil level is below the lower line, but do not fill above the top line. See *Technical data on page 34* for recommended oil for RC 318T and RC 320Ts AWD. RC 320Ts AWD must have a synthetic oil.

### To lubricate the belt adjuster

The belt adjuster must be lubricated regularly with a good quality molybdenum disulphide grease.

1. Remove the 2 screws that hold the belt shield and lift it off.

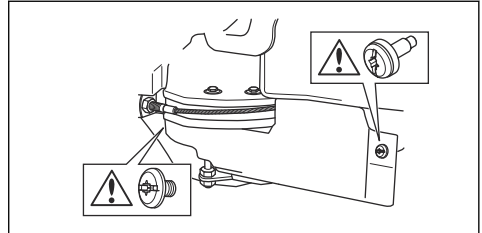

2. Lubricate with a grease gun, 1 nipple from the right side below the lower belt pulley, until grease is forced out.

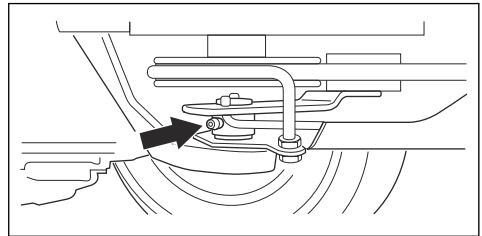

3. Attach the belt shield and tighten the 2 screws.

2. Lightly lubricate the rubber seal on the new oil filter with new oil.
3. To attach the oil filter, turn it clockwise by hand until the rubber seal is seated, then tighten a half turn more.
4. Fill with new oil as given in *To do a check of the engine oil level on page 29*.
5. Start the engine and let it idle for 3 minutes.
6. Stop the engine and make sure that the oil filter does not leak.
7. Fill with oil to compensate for the oil held in the new oil filter.

### To do a check of the transmission oil level

1. Remove the two screws, one on each side, and lift off the transmission cover.

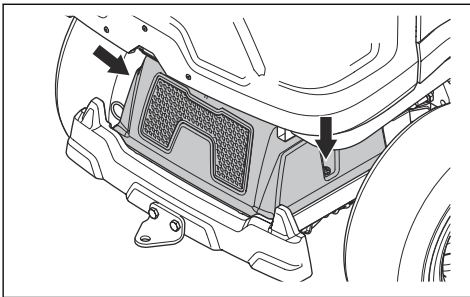

2. Make sure that the oil level in the transmission oil tank is between the two horizontal lines on the tank.

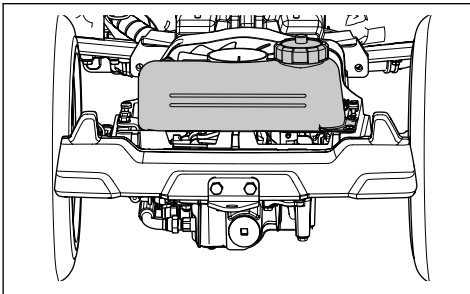

# Troubleshooting

## Troubleshooting schedule

If you cannot find a solution to your problems in this owner's manual, speak to your Husqvarna service agent.

<b>Problem</b>	<b>Cause</b>
The starter motor does not turn the engine over	The parking brake is not applied. See <i>Safety circuit on page 10</i> .
	The lift lever for the cutting deck is in mowing position. See <i>Safety circuit on page 10</i> .
	The main fuse is blown. See <i>To replace a fuse on page 25</i> .
	The ignition lock is defective.
	The connection between the cable and the battery is bad. See <i>Battery safety on page 12</i> .
	The battery is too weak. See <i>To charge the battery on page 25</i> .
	The starter motor is defective.
The engine does not start when the start motor turns the engine over	There is no fuel in the fuel tank. See <i>To fill fuel on page 15</i> .
	The spark plug is defective.
	The ignition cable is defective.
	There is dirt in the carburettor or fuel line.
The engine does not run smoothly	The spark plug is defective.
	The carburettor is incorrectly set.
	The air filter is clogged. See <i>To clean and change the air filter on page 24</i> .
	The fuel tank vent is blocked.
	There is dirt in the carburetor or fuel line.
The engine apparently has no power	The air filter is clogged. See <i>To clean and change the air filter on page 24</i> .
	The spark plug is defective.
	There is dirt in the carburetor or fuel line.
	The throttle cable is incorrectly adjusted.

<b>Problem</b>	<b>Cause</b>
The transmission does not have sufficient power	The transmission cooling air intake or the cooling flanges are blocked.
	The fan on the transmission is damaged.
	The hydraulic oil cooling fan (RC 320Ts AWD only) is blocked. See <i>To clean the hydraulic oil cooler on page 22</i> .
	The hydraulic oil cooling fan (RC 320Ts AWD only) is damaged.
	There is no oil in the transmission or the oil level is too low. See <i>To do a check of the transmission oil level on page 30</i> .
The battery does not charge	The battery is defective. See <i>Battery safety on page 12</i> .
	The connection at the cable connectors on the battery terminals is bad. See <i>Battery safety on page 12</i> .
	The battery is in protective mode. See <i>To charge the battery on page 25</i> .
There is vibration in the product	The collector is full. The operator has ignored the collector full signal or the sensor for collector full is set in the incorrect position. See <i>To adjust the sensor for collector full on page 16</i> .
	The product is operated in long, thick and/or wet grass in non-collect mode. See <i>To get a good mowing result on page 19</i> .
	The blades are loose. See <i>To examine the blades on page 28</i> .
	One or more of the blades are unbalanced. See <i>To examine the blades on page 28</i> .
	The auger is damaged.
	The engine is loose.
The mowing result is unsatisfactory	The blades are blunt. See <i>To replace the blades on page 28</i> .
	The grass is long or wet. See <i>To get a good mowing result on page 19</i> .
	The cutting deck is skew.
	There is grass blockage in the cutting deck. See <i>To clean the product on page 21</i> .
	The tire pressure is different on the right and left sides. See <i>To set the tire pressure on page 25</i> .
	The product is operated at a too high speed. See <i>To get a good mowing result on page 19</i> .
	The engine speed is too low. See <i>To get a good mowing result on page 19</i> .
	The drive belt slips.



---

# Transportation, storage and disposal

---

## Transportation

- The product is heavy and can cause crush injuries. Be careful when you load it onto or off a vehicle or trailer.
- Use an approved trailer for transportation of the product.
- Make sure that you have knowledge of local road traffic regulations before transportation of the product in a trailer or on roads.

### To safely attach the product on a trailer for transport



**WARNING!** The parking brake is not sufficient to lock the product during transport. Attach the product tightly to the trailer.

Equipment: 2 approved tension belts and 4 wedge shaped wheel blocks.

1. Apply the parking brake.
2. Attach the tension belts around the frame or rear wagon.
3. Tighten the tension belts in the direction of the rear and the front of the trailer to secure the product.
4. Put the wheel blocks in front of and behind the rear wheels.

### To tow the product

The product is has a hydrostatic transmission. To prevent damage to the transmission, tow the product short distances only and at low speed.

Disengage the transmission when you tow. See *To engage and disengage the drive system on page 15.*

## Storage

At the end of the season, or if you let the product stay idle for more than 30 days, it must be prepared for storage. If you let fuel stay in the fuel tank for long periods (30 days or more), tacky particles can cause blockage in the carburetor and cause interference with the engine.

To prevent tacky particles during storage, add a stabilizer. If alkylate gasoline (Aspen) is used, stabilizer is not necessary. If you use standard gasoline, do not change to alkylate gasoline since sensitive rubber parts can become hard. Add stabilizer to the fuel in the tank or in the container used for storage. Always use the mixing ratios given by the manufacturer. Run the engine for a minimum of 10 minutes after you add the stabilizer until it flows into the carburetor.



**WARNING!** Do not store the product with fuel in the tank in an indoor location or in locations with bad airflow where fuel fumes can come in contact with open flames, sparks, or a pilot light such as in a boiler, hot water tank, clothes drier, etc.



**WARNING!** Remove grass, leaves and other flammable materials from the product to decrease the risk of fire. Let the product become cool before you put it in storage.

- Clean the product, see . Touch-up paint damage to prevent corrosion.
- Examine the product for worn or damaged parts and tighten loose screws and nuts.
- Charge the battery. Use only the charger specified by Husqvarna for this type of battery (LiFePO4).
- Change the engine oil, and discard the waste oil.
- Empty the fuel tank. Start the engine and run it until there is no remaining fuel in the carburetor.

**Note:** Do not empty the fuel tank and carburetor if a stabilizer has been added.

- Remove the plugs and put about a tablespoon of engine oil into each cylinder. Manually turn the engine shaft to distribute the oil and screw the plugs back on.
- Lubricate all grease nipples, joints and axles.
- Store the product in a clean and dry area and cover it for more protection.
- A cover for protection of your product during storage or transport is available at your dealer.

## Disposal

- Used engine oil, antifreeze etc. is dangerous and must not be discarded on the ground or in nature. Always discard used chemicals at a service center or an applicable disposal location.
- When the product is worn out and no longer used, send it back to the dealer or to an applicable recycling location.
- Be careful with oil, oil filters, fuel and the battery, because of the possible effects on the environment. Obey the local recycling requirements and applicable regulations.
- Do not discard the battery as domestic waste.
- Send the battery to a Husqvarna service agent or discard it at a disposal location for used batteries.

## Technical data

### Technical data

	RC 318T	RC 320Ts AWD
<b>Dimensions</b>		
Length without cutting deck, mm	2089	2089
Width without cutting deck, mm	1030	1030
Length including cutting deck, mm	2394	2394
Width including cutting deck, mm	1176	1176
Height, mm	1284	1284
Weight without cutting deck, with empty tanks, kg	326	327
Weight including cutting deck, with empty tanks, kg	389	390
Wheel base, mm	903	903
Track width, front, mm	860	860
Track width, rear, mm	670	670
Tire dimensions	16×6.50×8	16×6.50×8
Tire pressure, rear – front, kPa / bar / PSI	150 / 1.5 / 21.8	150 / 1.5 / 21.8
Max. gradient, degrees °	10	10
<b>Engine</b>		
Brand / Model	Briggs & Stratton / Endurance 7200 Twin	Briggs & Stratton / Endurance 7220 Twin
Nominal engine output, kW <sup>1</sup>	12.6	12.6
Displacement, cm <sup>3</sup>	656	656
Max. engine speed, rpm	3000 +/- 100	3000 +/- 100
Max. speed forward, km/h	8.5	8.5
Fuel, min. octane grade lead-free	85	85
Tank volume, litres	12	12

<sup>1</sup> The power rating of the engine indicated is the average net output (at specified rpm) of a typical production engine for the engine model measured to SAE standard J1349/ISO1585. Mass production engines may differ from this value. Actual power output for the engine installed on the final product will depend on the operating speed, environmental conditions and other values.

	<b>RC 318T</b>	<b>RC 320Ts AWD</b>
Oil	Class SF, SG, SH or SJ SAE40, SAE30, SAE10W-30, SAE10W-40 or SAE5W-20	Class SF, SG, SH or SJ SAE40, SAE30, SAE10W-30, SAE10W-40 or SAE5W-20
Oil volume incl. filter, litres	1.6	1.6
Oil volume excl. filter, litres	1.4	1.4
Start motor	Electric start 12V	Electric start 12V
<b>Transmission</b>		
Brand	Tuff Torq K66 AT	Tuff Torq K664M / KTM10T
Oil, class SF-CC	SAE 10W/40	SAE 10W/50 Synthetic
<b>Electrical system</b>		
Type	12V, negative earthed	12V, negative earthed
Battery	LiFePO <sub>4</sub>	LiFePO <sub>4</sub>
Max. battery charging voltage	14.4V	14.4V
Max. battery charging current	3.0A	3.0A
Spark plug	XC92YC	XC92YC
Electrode gap, mm/inch	0.75/0.030	0.75/0.030
Lamp	LED GU5.3 12v 4.5–6.5W	LED GU5.3 12v 4.5–6.5W
<b>Noise emissions<sup>2</sup></b>		
Sound power level, measured dB(A)	99	99
Sound power level, guaranteed dB(A)	100	100
<b>Sound levels<sup>3</sup></b>		
Sound pressure level at the operators ear, dB(A)	85	85
<b>Vibration levels<sup>4</sup></b>		
Vibration level on the steering wheel, m/s <sup>2</sup>	2.4 m/s <sup>2</sup>	2.4 m/s <sup>2</sup>
Vibration level in the seat, m/s <sup>2</sup>	0.5 m/s <sup>2</sup>	0.5 m/s <sup>2</sup>

<sup>2</sup> Noise emissions in the environment measured as sound power ( $L_{WA}$ ) in conformity with EC directive 2000/14/EC.

<sup>3</sup> Noise pressure level according to EN ISO 5395. Reported data for noise pressure level has a typical statistical dispersion (standard deviation) of 1.2 dB(A).

<sup>4</sup> Vibration level according to EN ISO 5395. Reported data for vibration level has a typical statistical dispersion (standard deviation) of 0.2 m/s<sup>2</sup> (steering wheel) and 0.8 m/s<sup>2</sup> (seat).

<b>Cutting deck</b>	<b>Combi 112</b>
Cutting width, mm	1120
Cutting height, 8 positions, mm	25–75
Weight, kg	63
Blade length left and right blade, mm	555
Blade length centered blade, mm	243
<b>Blades</b>	
Left blade article number	588 82 43-10
Right blade article number	588 82 43-20
Centered blade article number	588 82 44-10



**WARNING!** To use a cutting deck that is not approved for the product can cause objects to eject at high speed and cause serious

injury. Do not use other cutting deck types than specified in this owner's manual.

## Service

### Service

Do a yearly check at an authorized service center to make sure that the product functions safely and at its best during high season. The best time to do a servicing or overhaul of the product is low season.

When you send an order for the spare parts, give information about the purchase year, model, type, and serial number.

Always use original spare parts.

## Warranty

### Transmission warranty

Applies to RC 320Ts AWD only.

The transmission warranty is only applicable if checks are done of the front and rear wheel rotation speed as

given in the maintenance schedule. To prevent damage to the transmission system, let an authorized service agent adjust it. Refer to the table values specified in the workshop manual.

## EC Declaration of Conformity

### EC Declaration of Conformity

**Husqvarna AB**, SE-561 82 Huskvarna, Sweden, tel: +46-36-146500, declares that the **Husqvarna ride-on lawn mower RC 318T and RC 320Ts AWD** from 2014's serial numbers and onwards (the year is clearly stated in plain text on the rating plate with subsequent serial number), comply with the requirements of the COUNCIL'S DIRECTIVE:

- of May 17, 2006 "relating to machinery" **2006/42/EC**
- of February 26, 2014 "relating to electromagnetic compatibility" **2014/30/EU**

- of May 8, 2000 "relating to the noise emissions in the environment" **2000/14/EC**

Information regarding noise emissions and the mowing width, see Technical data.

The following harmonised standards have been applied:

**EN ISO 12100, EN ISO 5395-1, EN ISO 5395-3, EN ISO 14982**

If not otherwise stated, the above listed standards are the latest published versions.

Notified body: **0404, SMP Svensk Maskinprovning AB, Box 7035, SE-750 07 Uppsala** has issued reports

regarding the assessment of conformity according to annex VI of the COUNCIL'S DIRECTIVE of May 8, 2000 "relating to the noise emissions in the environment" 2000/14/EC.

The certificate has number: 01/901/283

Huskvarna, 2017-02-15

A handwritten signature in black ink, consisting of a stylized first name and a last name, positioned above the printed name.

Claes Losdal, Development Manager/Garden Products  
(Authorized representative for Husqvarna AB and responsible for technical documentation)

# SOMMAIRE

## Introduction

Inspection avant livraison et numéros de produit.....	39
Description du produit.....	39
Utilisation prévue.....	39
Assurance de votre produit.....	39
Présentation du produit.....	40
Vue d'ensemble du système électrique.....	41
Interrupteur de sécurité du siège.....	41
Compteur horaire.....	41
Batterie.....	41
Prise de courant.....	42
Verrou de démarrage.....	42
Pédales de marche avant et arrière.....	42
Commutateur de commande vis sans fin avec voyants.....	42
Symboles concernant le produit.....	42
Responsabilité.....	44

## Sécurité

Définitions de sécurité.....	44
Instructions générales de sécurité.....	44
Consignes de sécurité pour le fonctionnement.....	46
Consignes de sécurité pour l'entretien.....	49

## Montage

Introduction.....	50
Pour fixer l'unité de coupe.....	50
Pour retirer le carter de coupe.....	51

## Utilisation

Introduction.....	52
Pour remplir le réservoir de carburant.....	52
Pour ajuster le siège.....	52
Pour engager et désengager le système d'entraînement.....	52
Pour soulever et abaisser l'unité de coupe.....	53
Pour régler le capteur de remplissage de la bouteille.....	53
Pour démarrer le moteur.....	53
Pour utiliser la machine en mode collecte.....	54
Pour utiliser le produit en non-collecte mode.....	55
Pour arrêter le moteur.....	56
Pour appliquer et desserrer le frein de stationnement.....	56
Pour obtenir de bons résultats de tonte.....	56

## Maintenance

Introduction.....	56
-------------------	----

Schéma d'entretien.....	56
Pour nettoyer le produit.....	58
Pour nettoyer la prise d'air de refroidissement du moteur.....	59
Pour nettoyer le refroidisseur d'huile hydraulique.....	59
Pour enlever l'obstruction de la vis sans fin.....	59
Pour retirer les capots.....	60
Pour remplacer une lampe cassée.....	61
À l'examen des câbles de direction.....	61
Il faut faire un contrôle du frein de stationnement.....	61
Pour remplacer le filtre à carburant.....	61
Pour nettoyer et remplacer le filtre à air.....	62
Pour remplacer un fusible.....	62
Pour charger la batterie.....	62
Pour régler la pression des pneus.....	63
Pour mettre le carter de coupe en position d'entretien.....	63
Pour mettre l'unité de coupe en position de tonte.....	64
Pour contrôler et régler la pression au sol du carter de coupe.....	65
Pour contrôler le parallélisme du carter de coupe.....	65
Pour régler le parallélisme du carter de coupe.....	65
Pour examiner les lames.....	66
Pour remplacer les lames.....	66
Pour contrôler le niveau d'huile moteur.....	66
Pour remplacer l'huile moteur.....	67
Pour changer le filtre à huile.....	67
Il faut faire un contrôle du niveau d'huile de transmission.....	67
Pour lubrifier le tendeur de courroie.....	68

## Dépannage

Guide de dépannage.....	68
-------------------------	----

## Transport, entreposage et mise au rebut

Transport.....	70
Remisage.....	71
Mise au rebut.....	71

## Caractéristiques techniques

Caractéristiques techniques.....	72
----------------------------------	----

## Entretien

Entretien.....	74
----------------	----

## Garantie

Garantie de la transmission.....	74
----------------------------------	----

## Déclaration de conformité CE

Déclaration de conformité CE.....	74
-----------------------------------	----

---

## Introduction

---

### Inspection avant livraison et numéros de produit

copie signée de l'inspection avant livraison document chez le concessionnaire.

---

**Remarque:** Une inspection avant livraison a été effectuée de ce produit. Assurez-vous que vous recevez une

Agent d'entretien informations de contact :	
Ce manuel d'utilisation concerne produit avec les numéros de produit / numéro de série :	
/	
Moteur :	
Transmission :	

### Description du produit

Les et sont RC 318T RC 320Ts AWD anti-tangage sur les tondeuses à gazon équipées de recueillir mode. Mode de collecte, un système à vis sans fin envoie l'herbe coupée dans un collecteur d'herbe. Les signaux visuels et sonores indiquent l'état de la vis sans fin et le collecteur. Marche avant et arrière pédales laisser l'utilisateur régler la vitesse progressivement. Un compteur horaire indique le nombre d'heures le produit a tondues. La batterie est une batterie rechargeable au lithium iron phosphate, LiFePO<sub>4</sub>. RC 320Ts AWD est équipée de la traction intégrale (AWD).

### Utilisation prévue

RC 318T et la RC 320Ts AWD tondeuse autoportée sur les tondeuses à gazon sont effectués pour tondre

l'herbe sur terrain plat et ouvert dans des zones résidentielles et les jardins. Il n'est pas permis d'utiliser le produit pour d'autres travaux.

### Assurance de votre produit

Assurez-vous que vous avez couverture d'assurance de votre nouvelle RC 318T/RC 320Ts AWD. Parlez en à votre compagnie d'assurance si vous n'êtes pas sûr. Nous vous recommandons complètement une couverture d'assurance complète qui inclut l'assurance responsabilité civile, l'assurance en cas d'incendie, de dommages et de vol..

## Présentation du produit

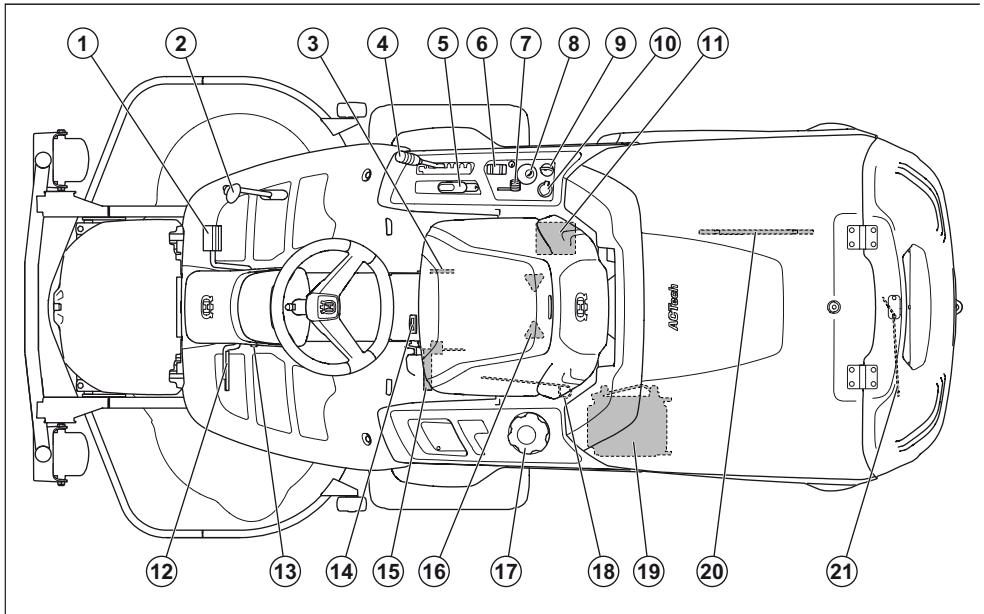

- |  |   |
|--|---|
| 1. Pédale de marche avant  | 13. Bouton de blocage du frein de stationnement   |
| 2. Pédale de marche arrière  | 14. Compteur horaire  |
| 3. Plaque d'identification   | 15. Levier de position d'entretien de la vis sans fin   |
| 4. Levier de hauteur de coupe  | 16. Réglage du siège  |
| 5. Levier de levage du carter de coupe   | 17. Bouchon du réservoir de carburant   |
| 6. Interrupteur pour la bascule du collecteur  | 18. Levier pour embrayer ou débrayer l'unité d'entraînement sur l'arbre avant, RC 320Ts AWD   |
| 7. Commande d'accélération   | 19. Refroidisseur d'huile hydraulique, RC 320Ts AWD   |
| 8. Commutateur de commande de la vis sans fin avec voyants   | 20. Barre de serrage pour la vis sans fin   |
| 9. Serrure de contact  | 21. Levier pour embrayer ou débrayer l'unité d'entraînement sur l'arbre arrière, RC 320Ts AWD |
| 10. Prise de courant 12 V  |   |
| 11. Batterie   |   |
| 12. Pédale de frein de stationnement (RC 320Ts AWD)/ pédale de frein de stationnement et de freinage (RC 318T) |   |



## Vue d'ensemble du système électrique

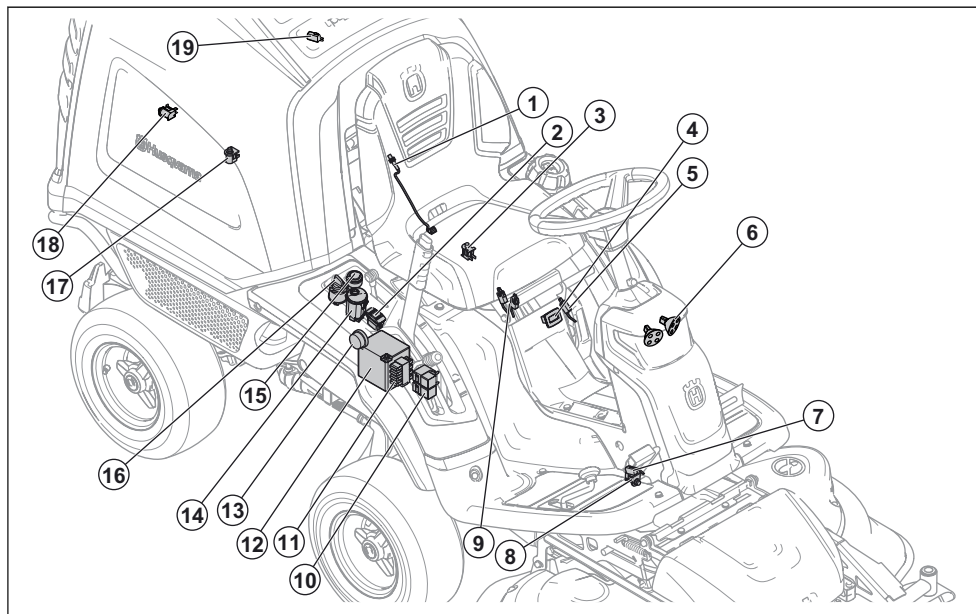

1. Capteur de rotation de la vis sans fin
2. Interrupteur pour la bascule du collecteur
3. Interrupteur de sécurité du siège
4. Compteur horaire
5. Commutateur du levier de position d'entretien de la vis sans fin
6. Phares
7. Microrupteur du frein de stationnement
8. Capteur du carter de coupe en place
9. Interrupteur de sécurité du levier de levage
10. Relais
11. Fusibles
12. Batterie
13. Avertisseur sonore
14. Commutateur de commande de la vis sans fin avec voyants
15. Prise de courant (12 V)
16. Serrure de contact
17. Capteur de position du collecteur
18. Commande de la trappe du collecteur
19. Capteur pour collecteur plein

### Interrupteur de sécurité du siège

L'interrupteur de sécurité du siège active le circuit de sécurité dès que l'opérateur se lève de son siège. Le moteur et l'entraînement des lames de la tondeuse s'arrêtent si les lames sont engagées ou si le frein de

stationnement n'est pas serré. Voir également la section *Circuit de sécurité à la page 47.*

### Compteur horaire

Le compteur horaire indique le nombre de heures de fonctionnement du moteur. Le temps d'allumage sur mais le moteur coupé n'est pas enregistré. Le dernier chiffre indique les dixièmes d'heures (6 minutes).

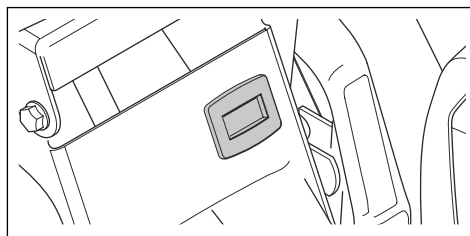

### Batterie

La batterie est une batterie rechargeable au lithium iron phosphate,  $\text{LiFePO}_4$ . Si la tension de la batterie est trop faible, il passe en mode de protection et ne réagit pas lorsque vous mettez le contact. Lorsque la batterie est en mode de protection ou s'il est trop faible pour démarrer le moteur, celle-ci doit être chargée. Consultez *Pour charger la batterie à la page 62.*

## Prise de courant

La tension de la prise de courant est de 12 V. La prise de courant est protégée par fusible, consultez la section *Pour remplacer un fusible à la page 62*.

## Verrou de démarrage

La serrure d'allumage a 4 positions : arrêté, les feux, neutre et commencer. Si le contact reste allumé mais le moteur est coupé, un bip se fait entendre à un intervalle de 20 secondes pour rappeler à l'utilisateur d'activer le verrouillage d'allumage à S'ARRÊTER pour ne pas décharger la batterie.

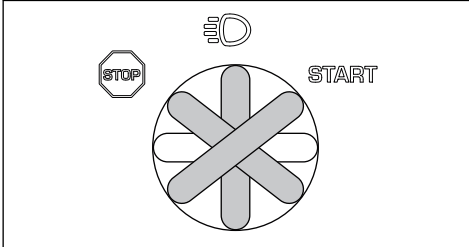

## Pédales de marche avant et arrière

La vitesse se règle progressivement avec deux pédales. La pédale (1) sert à la conduite avant et la pédale (2) à la marche arrière. La machine freine lorsque les pédales sont relâchées.

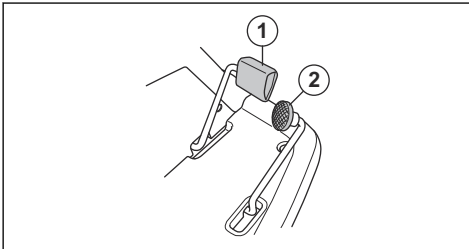

## Commutateur de commande vis sans fin avec voyants

Les symboles figurant sur le commutateur de commande vis sans fin indiquent si le produit est en mode collecte ou non et l'état de la vis sans fin et le collecteur. Le tableau ci-dessous donne la signification des symboles différents.



La vis sans fin est en position d'entretien. Le symbole s'allume en rouge et un signal sonore se fait entendre.



L'unité de coupe n'est pas fixé correctement. Le symbole s'allume en rouge et un signal sonore se fait entendre.



Le bac de ramassage est plein. Le symbole s'allume en orange et un signal sonore se fait entendre. La vis sans fin continue à envoyer l'herbe dans le bac de ramassage. Si vous n'avez pas vidé le bac de ramassage, la pression de l'herbe s'ouvre le bac de ramassage trappe après un certain temps.



Le bac de ramassage trappe est ouverte. Le symbole s'allume en rouge et un signal sonore se fait entendre.



Le collecteur n'est pas descendue. Le symbole s'allume en rouge et un signal sonore se fait entendre.



Un symbole vert sur le bouton de la vis indique que le produit est configuré pour recueillir mode.

Un symbole bleu sur la vis sans fin touche, indique que le produit est configuré et la non-collecte mode.

Pressez et maintenez le bouton de la vis jusqu'à ce qu'un signal sonore pour changer entre collecter et non-collecte mode.

Un symbole rouge sur la vis sans fin bouton indique que la vis sans fin est bloqué et s'est arrêtée. Un signal sonore continu se fait entendre. Tourner la serrure d'allumage à S'ARRÊTER pour arrêter le signal sonore. Voir les instructions dans *Pour enlever l'obstruction de la vis sans fin à la page 59* d'éliminer l'obstruction avant de commencer à nouveau le produit.

## Symboles concernant le produit



AVERTISSEMENT : Une utilisation erronée ou négligente peut occasionner des blessures graves, voire mortelles pour l'utilisateur ou une tierce personne.



Veillez lire attentivement le manuel d'utilisation et assurez-vous de bien comprendre les instructions avant utilisation.





Lames en rotation. Maintenez toutes les parties du corps à l'écart du capot lorsque le moteur est allumé.





Avertissement : pièces rotatives. Maintenez toutes les parties du corps à l'écart.

 Attention : projections et ricochets.

 N'utilisez jamais la machine si des personnes, en particulier des enfants ou des animaux domestiques, se trouvent à proximité immédiate.

 Regardez derrière vous avant et pendant que vous effectuez une marche arrière avec la machine.

 Ne tondez jamais en travers d'une pente. Ne tondez pas sur un sol dont la pente est supérieure à 10°.

 Ne transportez jamais de passagers sur la machine ou l'équipement.

 Marche arrière.

 Marche avant.

 Frein de stationnement, modèle RC 320Ts AWD.

 Frein, modèle RC 318T.

 Ce produit est conforme aux directives CE en vigueur.

 Émissions sonores dans l'environnement selon la directive de la Communauté européenne. Les émissions du produit sont indiquées au chapitre Caractéristiques techniques et sur les autocollants.

 Portez toujours des protège-oreilles homologués.

 Arrêter le moteur.

 Démarrez le moteur.

 Phares.

 Vitesse du moteur – rapide.

 Vitesse du moteur – lente.

 La vis sans fin est en position d'entretien.

 Le carter de coupe n'est pas fixé.

 Le collecteur est plein.

 La trappe du collecteur est ouverte.

 Le collecteur n'est pas abaissé.

 Voyant d'indication d'état du système de vis sans fin.

 Basculez et ouvrez le collecteur.

 Abaissez le collecteur en position d'utilisation.

 Carburant.

 Max. éthanol 10 %.

 Hauteur de coupe.

 Position d'entretien pour le levier de hauteur de coupe.

 Les lames sont engagées.

 Les lames sont désengagées.

 Position d'entretien du carter de coupe.



Position de tonte du carter de coupe.



La vis sans fin est en position d'utilisation.



La vis sans fin est en position d'entretien.



Ne marchez pas ici.



Roue libre hydrostatique.



Niveau d'huile.



Risque de blessures par écrasement.



Risque de blessures par écrasement.  
Maintenez toutes les parties du corps à l'écart du cadre de l'équipement.



Surface chaude.



Gardez les mains au loin.

**Remarque:** Les autres symboles/autocollants présents sur le produit concernent des exigences de certification spécifiques à certains marchés.

## Responsabilité

Nous vous signalons expressément que nous ne pourrions pas être tenus responsables des dommages causés par nos appareils, dans la mesure où ces dommages seraient causés suite à une réparation incorrecte, dans la mesure où, lors d'un échange de pièces, les pièces d'origine Husqvarna n'auraient pas été utilisées, ou si la réparation n'a pas été effectuée par le service après-vente de Husqvarna ou l'un des Centres SAV agréés. Ceci est également valable pour les pièces de rechange et les accessoires.

## Sécurité

### Définitions de sécurité

Avertissements, recommandations et remarques sont utilisés pour souligner spécialement les parties importantes de manuel d'utilisation.



**AVERTISSEMENT!** Symbole utilisé en cas de risque de blessures graves ou mortelles pour l'opérateur ou à d'autres personnes si les instructions du manuel ne sont pas respectées.



**REMARQUE!** Utilisé en cas de risque de dommages pour le produit, d'autres les matériaux ou la zone adjacente si les instructions du manuel ne sont pas respectées.

**Remarque:** Utilisé pour donner plus d'informations qui est nécessaire dans une situation donnée.

### Instructions générales de sécurité



**AVERTISSEMENT!** Ce produit peut couper les mains et les pieds. Il peut aussi projeter des objets. Des blessures graves ou mortelles peuvent se produire si vous ne respectez pas les consignes de sécurité.



**AVERTISSEMENT!** N'utilisez plus un produit dont les équipements de coupe sont endommagés. Les équipements de coupe peuvent projeter des objets et provoquer des blessures graves, voire mortelles. Remplacez les lames endommagées immédiatement.



**AVERTISSEMENT!** Ce produit génère un champ électromagnétique durant son fonctionnement. Ce champ peut dans certaines circonstances perturber le fonctionnement d'implants médicaux actifs ou passifs. Pour réduire le risque de blessures graves ou mortelles, les personnes portant des implants médicaux

doivent consulter leur médecin et le fabricant de leur implant avant d'utiliser ce produit.



**AVERTISSEMENT!** Lisez les instructions qui suivent avant d'utiliser le produit.

- Soyez toujours prudent et utilisez votre bon sens. Évitez les situations que vous n'êtes pas sûr de maîtriser. Si, après avoir lu le manuel d'utilisation, vous n'êtes toujours pas sûr de la procédure à suivre, demandez conseil à un expert avant de poursuivre.
- Veuillez lire attentivement et comprendre le manuel de l'utilisateur et les instructions concernant la machine avant de la mettre en marche.
- Apprenez à utiliser la machine et ses commandes en toute sécurité et apprenez à l'arrêter rapidement.
- Apprenez à reconnaître les autocollants de sécurité.
- Veuillez à ce que la machine reste propre pour pouvoir lire clairement les symboles et les autocollants.
- N'oubliez pas que l'opérateur sera tenu responsable des accidents occasionnés à des tiers et à leurs biens.
- Ne transportez pas de passagers. La machine doit être utilisée par une seule personne.

d'être happés et éjectés par les lames de la machine.

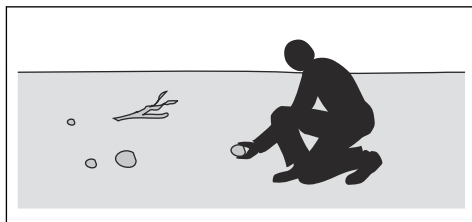

- Ne laissez pas des enfants ou d'autres personnes non homologuées utiliser ou entretenir la machine. L'âge minimum de l'utilisateur peut être régi par les législations locales.
- Assurez-vous que personne ne se trouve à proximité de la machine lorsque vous démarrez le moteur, embrayez l'unité d'entraînement ou commencez à avancer avec la machine.
- Faites attention à la circulation lorsque vous tondez à proximité d'une route ou que vous traversez une route.
- N'utilisez pas la machine si vous êtes fatigué, avez bu de l'alcool ou pris des médicaments susceptibles d'affecter votre vue, votre jugement ou la maîtrise de votre corps.
- Garez toujours la machine sur une surface plane et le moteur arrêté.

### Consignes de sécurité pour les enfants



**AVERTISSEMENT!** Lisez les instructions qui suivent avant d'utiliser le produit.

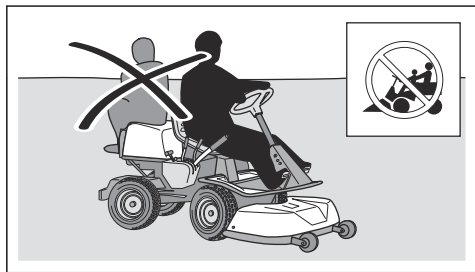

- Ne laissez pas la machine sans surveillance lorsque le moteur tourne. Arrêtez toujours les lames, tirez le frein de stationnement, arrêtez le moteur et retirez la clé de contact avant de laisser la machine sans surveillance.
- Utilisez la machine uniquement à la lumière du jour ou dans des conditions d'éclairage appropriées. Maintenez la machine à une distance de sécurité des ornières et autres irrégularités du sol. Soyez attentif à d'autres risques possibles.
- N'utilisez pas la machine par mauvais temps, par exemple en cas de brouillard, de pluie, d'humidité, de vent violent, de froid intense, de risque d'éclair, etc.
- Repérez et marquez les pierres et les autres obstacles fixes afin d'éviter les collisions.
- Débarrassez la zone de travail d'objets tels que des pierres, des jouets ou encore des câbles risquant

- Des accidents graves peuvent se produire si vous quittez des yeux les enfants se trouvant à proximité de la machine. Les enfants peuvent être attirés par la machine et par la tonte. Il est fort possible que les enfants ne resteront pas là où vous les avez vus pour la dernière fois.
- Éloignez les enfants de la zone à tondre. Assurez-vous qu'un adulte supervise les enfants.
- Soyez attentif et arrêtez la machine si des enfants pénètrent dans la zone de travail. Soyez très prudent à l'approche de coins, de buissons, d'arbres ou de tout autre objet qui empêche d'avoir une vue dégagée.
- Avant et pendant que vous faites une marche arrière avec la machine, vérifiez l'absence de petits enfants à proximité en regardant en arrière et vers le bas.
- Ne faites pas monter d'enfants sur la machine. Ils risquent de tomber et de se blesser gravement ou d'empêcher de manœuvrer la machine en toute sécurité.
- Ne laissez pas des enfants utiliser la machine.

## Équipement de protection individuelle



**AVERTISSEMENT!** Lire les instructions qui suivent avant d'utiliser le produit.

- Utiliser des équipements de protection personnelle lorsque vous utilisez le produit. Équipement de protection personnelle ne peut pas complètement éviter les blessures mais elle diminue la gravité des blessures en cas d'accident. Laissez libre cours à votre concessionnaire vous aider à sélectionner un équipement adéquat.
- Portez toujours des protège-oreilles homologués. Une exposition prolongée au bruit risque de causer des lésions auditives permanentes.
- Portez toujours des chaussures ou des bottes de protection. des coquilles en acier sont recommandés. N'utilisez pas ce produit pieds nus.

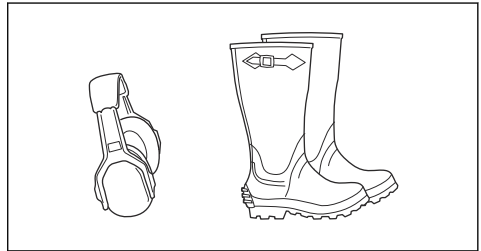

- Porter des gants en cas de besoin, par exemple lorsque vous fixez, examiner ou nettoyer l'équipement de coupe.
- Ne pas porter des vêtements amples, de bijoux ou autres articles qui pourraient se coincer dans les pièces en mouvement.
- Gardez toujours une trousse de premiers soins et un extincteur à portée de main.

## Dispositifs de sécurité sur le produit



**AVERTISSEMENT!** Lire les instructions qui suivent avant d'utiliser le produit.

- Ne pas utiliser un produit défectueux avec les dispositifs de sécurité. Faire un contrôle des dispositifs de sécurité régulièrement. Si les dispositifs de sécurité sont défectueuses, parlez en à votre Husqvarna agent d'entretien.
- Ne pas effectuer des modifications sur les dispositifs de sécurité. N'utilisez pas ce produit si des plaques de protection, des capots de protection, des interrupteurs de sécurité ou d'autres dispositifs de protection sont pas fixé ou sont défectueuses.

## Pour contrôler la serrure de contact

- Démarrez et arrêtez le moteur pour contrôler la serrure de contact. Consultez les sections *Pour*

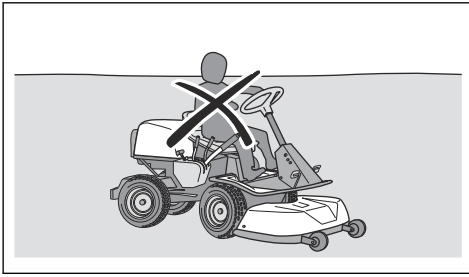

## Consignes de sécurité pour le fonctionnement



**AVERTISSEMENT!** Lisez les instructions qui suivent avant d'utiliser le produit.



**AVERTISSEMENT!** Le moteur et le système d'échappement des gaz deviennent très chauds pendant le fonctionnement. Risque de brûlures, d'incendie ou d'importants dégâts matériels ou des zones adjacentes. Ne touchez pas le moteur ou le système d'échappement pendant ou directement après utilisation. Lorsque vous tondez, restez à distance des buissons et autres éléments.

- Ne déplacez pas la machine lorsque le collecteur est basculé. Cela pourrait endommager le collecteur et augmenter le risque que la machine se retourne.
- Regardez toujours vers le bas et l'arrière avant et pendant que vous effectuez une marche arrière. Soyez attentif aux grands et aux petits obstacles.
- Réduisez la vitesse avant de prendre un virage.
- Contournez les objets fixes avec précaution et assurez-vous que les lames ne les heurtent pas. Ne passez pas avec la machine par-dessus des objets.
- Arrêtez les lames lorsque vous ne tondez pas.



**REMARQUE!** Lisez les instructions de mise en garde qui suivent avant d'utiliser la machine.

- Avant d'utiliser la machine, nettoyez la prise d'air de refroidissement du moteur de tout résidu d'herbe, de saletés, etc. Le moteur risque d'être sérieusement endommagé s'il ne peut pas se refroidir.
- Arrêtez et examinez la machine et le carter de coupe si vous avez heurté ou si vous êtes passé avec la machine par-dessus quoi que ce soit. Si nécessaire, effectuez les réparations requises avant de redémarrer.

démarrer le moteur à la page 53 et Pour arrêter le moteur à la page 56.

- Assurez-vous que le moteur démarre lorsque vous tournez la clé de contact sur la position START.
- Assurez-vous que le moteur s'arrête immédiatement lorsque vous tournez la clé de contact sur la position STOP.

### Circuit de sécurité

Le moteur ne peut être démarré que lorsque les conditions sont remplies comme suit :

- Le carter de coupe est levé et le frein de stationnement est enclenché.

Le moteur doit être arrêté dans les situations suivantes :

- Le carter de coupe est abaissé et l'opérateur se lève de son siège.
- Le carter de coupe est levé, le frein de stationnement n'est pas enclenché et le conducteur se lève de son siège.

Pour contrôler le circuit de sécurité, essayez de démarrer le moteur sans que l'une des conditions ci-dessus ne soit remplie. Modifiez les conditions et réessayez. Procédez à ce contrôle quotidiennement.

### Capteurs de la vis sans fin et le bac de ramassage

Mettre le contact mais ne pas démarrer le moteur. Faire un contrôle de chaque capteur comme indiqué dans le tableau ci-dessous. Assurez-vous que le commutateur de commande vis sans fin sur le symbole correspondant s'allume.



Abaissez le levier de position d'entretien vis sans fin. Si le capteur fonctionne correctement, le symbole s'allume en rouge.



Ne pas fixer l'unité de coupe. Si le capteur fonctionne correctement, le symbole s'allume en rouge et un bip retentit lorsque le contact est mis sur on.



Ouvrez le bac de ramassage trappe. Si le capteur fonctionne correctement, le symbole s'allume en rouge et un signal sonore se fait entendre.



Pousser le capteur de remplissage de la bouteille vers le haut. Si le capteur fonctionne correctement, le symbole s'allume en orange et un signal sonore se fait entendre.



Inclinez le bac de ramassage. Si le capteur fonctionne correctement, le symbole s'allume en rouge et un signal sonore se fait entendre.

### Il faut faire un contrôle du limiteur de vitesse

- Relâcher la pédale de marche avant vers le frein.
- Pour plus d'alimentation frein, appuyez sur la pédale de marche arrière.
- Assurez-vous que la marche avant et arrière pédales ne sont pas perturbé et peut être utilisé librement.
- Assurez-vous que le produit freins lorsque la pédale de marche avant est relâchée.

### Frein de stationnement



**AVERTISSEMENT!** Si le frein de stationnement ne fonctionne pas, le produit peut commencer à se déplacer et des blessures ou des dommages. Assurez-vous que le frein de stationnement est régulièrement examinés et réglés.

Consultez la section *Il faut faire un contrôle du frein de stationnement à la page 61.*

Pour le modèle RC 318T la pédale de frein de stationnement est également utilisé pour plus d'alimentation frein quand il est nécessaire, par exemple lorsque vous frein sur un terrain en pente.

### Silencieux

Le silencieux maintient les niveaux sonores à un minimum et envoie les gaz d'échappement loin de l'utilisateur.

N'utilisez pas ce produit si le silencieux est manquant ou défectueux. Le silencieux est en mauvais état augmente le niveau sonore et le risque d'incendie.

Examinez le silencieux régulièrement pour s'assurer qu'il est correctement connecté et qu'il n'est pas endommagé.



**REMARQUE!** Le silencieux devient très chaud pendant et après utilisation et lorsque le moteur fonctionne au ralenti. Faites attention à proximité des matériaux inflammables et/ou des fumées afin d'éviter tout risque d'incendie.

### Capots de protection



**AVERTISSEMENT!** Les couvercles de protection manquante ou endommagée augmente le risque de blessure sur des parties mobiles et des surfaces chaudes. Avant d'utiliser le produit, assurez-vous que les capots de protection sont correctement fixés et n'ont pas ne sont pas fissurés ou endommagés. Remplacez tout capot endommagé.

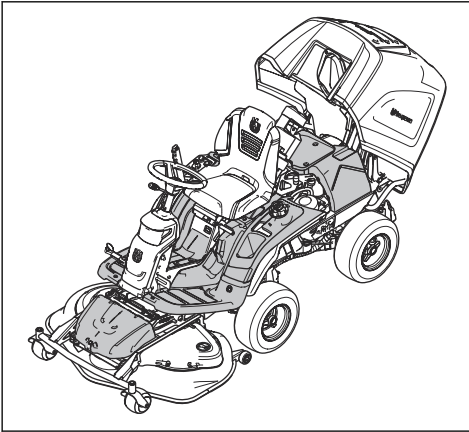

- Sur un terrain en pente, déplacez la machine lentement et sans à-coups.
- Ne faites pas de changements brusques de vitesse ou de direction.
- Ne tournez pas plus que nécessaire. Tournez lentement et progressivement lorsque vous déplacez la machine le long d'une pente. Déplacez-vous à faible vitesse. Tournez le volant avec précaution.
- Identifiez et ne passez pas avec la machine au-dessus de sillons, de trous ou de bosses. Il y a plus de risque que la machine se retourne lorsque le sol n'est pas plat. L'herbe haute peut cacher des obstacles.
- Ne tondez pas à proximité de bordures, de fossés ou de talus. La machine risque de soudainement se renverser si une roue atteint le bord d'une pente raide ou d'un fossé, ou si un bord cède. Il existe un risque de noyade si la machine tombe dans l'eau.

## Pour tondez sur des pentes



**AVERTISSEMENT!** Lisez les instructions qui suivent avant d'utiliser le produit.

- La tonte sur des terrains en pente accroît le risque que vous perdiez le contrôle de la machine et qu'elle se retourne. Cela peut provoquer des blessures graves, voire mortelles. Il est nécessaire de tondez avec précaution sur les pentes. Si vous ne pouvez pas remonter une pente en marche arrière ou si vous ne vous sentez pas en sécurité, ne procédez pas à la tonte.
- Retirez les obstacles tels que les pierres et les branches.
- Tondez la pente de bas en haut et de haut en bas, et non en travers.
- Ne descendez pas une pente avec le carter de coupe levé.
- Ne faites pas fonctionner la machine sur un sol dont la pente est supérieure à 10°.

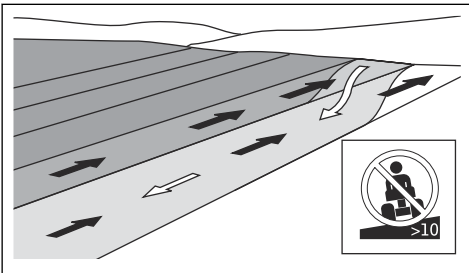

- Ne démarrez et n'arrêtez pas la machine en pente. Si les pneus commencent à déraiper, arrêtez les lames et descendez lentement la pente.
- Pour le modèle RC 318T, utilisez toujours la pédale de frein pour un freinage plus puissant lorsque vous faites fonctionner la machine sur un terrain en pente.

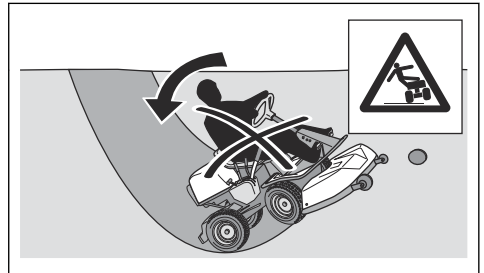

- Ne tondez pas d'herbe mouillée. Elle rend le terrain glissant et risque de faire perdre leur adhérence aux pneus et de faire ainsi déraiper la machine.
- Ne mettez pas votre pied au sol pour essayer de rendre la machine plus stable.
- Déplacez la machine avec précaution si quelque chose qui pourrait rendre la machine moins stable s'est attaché.

## Sécurité carburant



**AVERTISSEMENT!** Faites attention avec le carburant. Il est très inflammable et peut provoquer des blessures ou des dégâts matériels.



**AVERTISSEMENT!** Lisez les instructions qui suivent avant d'utiliser le produit.

- Ne remplissez pas le réservoir de carburant à l'intérieur.
- L'essence et les fumées d'essence sont nocives et très inflammables. Faites attention à l'essence pour éviter les risques de blessures ou d'incendie.
- Ne retirez pas le bouchon du réservoir de carburant et ne remplissez pas le réservoir quand le moteur tourne.
- Laissez le moteur se refroidir avant de faire le plein.



- Ne fumez pas lorsque vous remplissez le réservoir de carburant.
- Ne remplissez pas le carburant à proximité d'étincelles ou de flammes nues.
- S'il y a des fuites dans le système de carburant, ne démarrez pas le moteur jusqu'à ce que les fuites soient réparées.
- Ne remplissez pas au-delà du niveau de carburant recommandé. La chaleur du moteur et du soleil dilate le carburant. Le carburant peut déborder si le réservoir est trop rempli.
- Ne remplissez pas excessivement. Si, par accident, vous versez du carburant sur la machine, nettoyez le carburant répandu et attendez que ce soit sec avant de démarrer le moteur. Si vous renversez du carburant sur vos vêtements, changez-les.
- Entrepoze le carburant uniquement dans des récipients homologués.
- Entrepoze la machine et le carburant de façon à éviter le risque de fuite ou de vapeurs de carburant pouvant causer des dégâts.
- Videz le carburant dans un récipient homologué à l'extérieur et loin de toute flamme nue.

### Consignes de sécurité relatives à l'utilisation de la batterie



**AVERTISSEMENT!** Une batterie endommagée peut exploser et causer des blessures. Si la batterie a une déformation ou est endommagée, contactez un agent d'entretien Husqvarna agréé.



**AVERTISSEMENT!** Lisez les instructions qui suivent avant d'utiliser le produit.

- Portez des lunettes de protection lorsque vous êtes à proximité des batteries.
- Ne portez pas de montres, de bijoux ou d'autres objets métalliques à côté de la batterie.
- Conservez la batterie hors de portée des enfants.
- Rechargez la batterie dans une pièce bien aérée.
- Conservez les matériaux inflammables à une distance minimale de 1 m lorsque vous rechargez la batterie.
- Mettez au rebut les batteries remplacées. Consultez la section *Mise au rebut à la page 71*.



**REMARQUE!** Lisez les instructions de mise en garde qui suivent avant d'utiliser la machine.

- Rechargez la machine uniquement avec le chargeur indiqué par le fabricant. Les autres chargeurs peuvent endommager le système électrique et la batterie.
- Ne serrez pas les bornes de batterie plus que le couple indiqué, max. 4 Nm.

### Consignes de sécurité pour l'entretien



**AVERTISSEMENT!** Si la machine n'est pas correctement garée et que le moteur et le contact ne sont pas coupés, cela peut provoquer des blessures au ou des dégâts matériels au niveau du terrain ou de la zone adjacente. Ne procédez à l'entretien du moteur ou du carter de coupe que si les conditions suivantes sont remplies :

- Le moteur est coupé.
- La machine est garée sur un sol plat.
- Le frein de stationnement est appliqué.
- La clé de contact est retirée.
- l'unité de coupe est désengagée.
- Les câbles d'allumage sont débranchés des bougies.



**AVERTISSEMENT!** Les gaz d'échappement du moteur contiennent du monoxyde de carbone, un gaz inodore, toxique et très dangereux. Ne faites pas tourner le moteur en intérieur ou dans des espaces fermés.



**AVERTISSEMENT!** Lisez les instructions qui suivent avant d'utiliser le produit.

- Pour de meilleures performances et des raisons de sécurité, procédez à l'entretien de la machine régulièrement, comme indiqué dans le schéma d'entretien. Consultez la section *Schéma d'entretien à la page 56*.
- Des décharges électriques peuvent causer des blessures. Ne touchez pas les câbles lorsque le moteur tourne. Ne testez pas le fonctionnement du système d'allumage avec vos doigts.
- Ne démarrez pas le moteur si les capots de protection sont retirés. Il existe un risque élevé de blessure en cas de manipulation de pièces en mouvement ou brûlantes.
- Laissez la machine refroidir avant de procéder à des tâches d'entretien dans le compartiment moteur.
- Les lames sont tranchantes et présentent un risque de coupures. Enroulez des protections autour des lames ou portez des gants de protection lorsque vous les manipulez.



**REMARQUE!** Lisez les instructions de mise en garde qui suivent avant d'utiliser la machine.

- Ne retournez pas le moteur si vous avez retiré la bougie ou le câble d'allumage.
- Assurez-vous que tous les écrous et boulons sont correctement serrés et que l'équipement est en bon état.

- Ne changez pas le réglage des régulateurs. Si vous faites tourner le moteur à un régime trop élevé, vous risquez d'endommager les composants de la machine. Consultez la section *Caractéristiques*

*techniques à la page 72* pour connaître la vitesse du moteur maximum autorisée.

- La machine est homologuée uniquement avec l'équipement fourni ou recommandé par le fabricant.

## Montage

### Introduction



**AVERTISSEMENT!** Le ressort de tension de la courroie d'entraînement peut se rompre et provoquer des blessures. Porter des lunettes de protection lorsque vous vous fixez ou retirez l'unité de coupe.

Lisez les instructions de montage dans le manuel du propriétaire avec précaution. Une étiquette sur la face interne du couvercle avant sur le produit, indique également comment fixer et retirer l'unité de coupe.

### Pour fixer l'unité de coupe

1. Placez le produit sur une surface plane.
2. Serrez le frein de parking.
3. Réglez le levier de hauteur de coupe dans la position d'entretien.
4. Réglez le levier de lavage de l'unité de coupe en position de tonte.

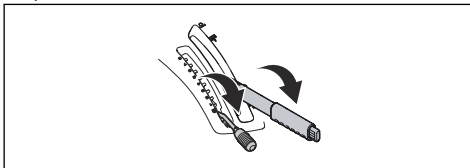

5. Abaissez le levier de position d'entretien vis sans fin pour soulever la vis en position d'entretien.

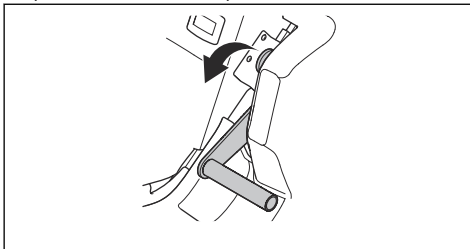

6. Placer la courroie d'entraînement, comme indiqué sur l'illustration pour vous assurer qu'il ne soit pas pincé lorsque l'unité de coupe est jointe.

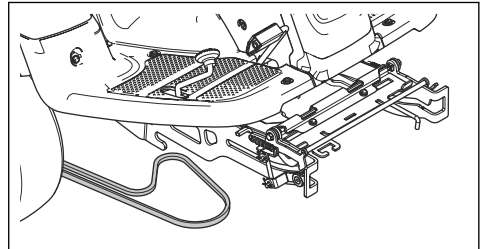

7. Appuyez sur le cadre de l'équipement vers le bas. Soulever le verrouillage d'entretien à la position verticale.

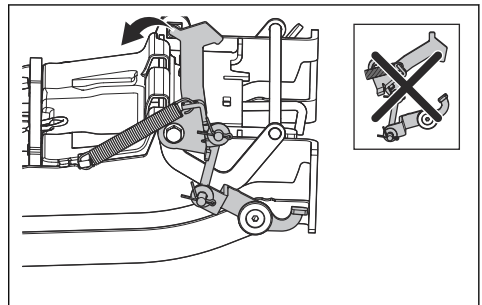

**AVERTISSEMENT!** Le mécanisme de blocage peut provoquer des blessures aux doigts si vous n'actionnez pas-le avec précaution. Mettre le verrouillage d'entretien complet en position verticale et tenir le bord avant de l'unité de coupe avec les deux mains lorsque vous passez à l'étape suivante.

8. Soulevez le bord avant de l'unité de coupe et déplacez-le dans le cadre de l'équipement. Les bouchons sur l'unité de coupe, un de chaque côté, doit être placé dans les rainures sur le cadre de l'équipement. Le verrouillage d'entretien se dégage automatiquement.

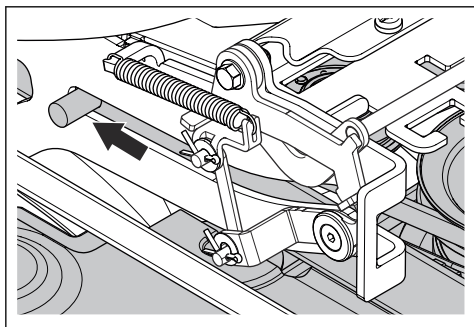

9. Soulevez la barre de réglage de la hauteur de coupe de la béquille support et placez-le dans le trou de la barre de réglage de la hauteur de coupe (1).

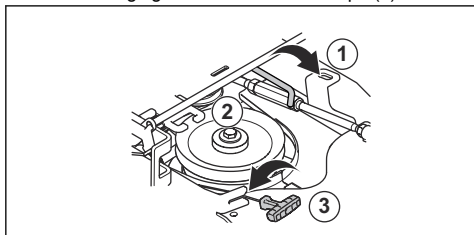

10. Placer la courroie d'entraînement autour de la roue de tension (2). Assurez-vous que la courroie d'entraînement tourne, comme illustré ci-dessous.

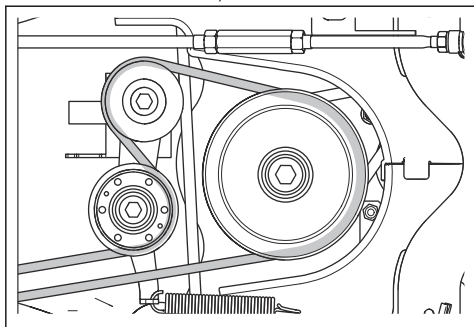

11. Placer le ressort dans le support de ressort (3).  
12. Régler le levier de levage de l'unité de coupe dans la position verrouillée. L'unité de coupe se relève.

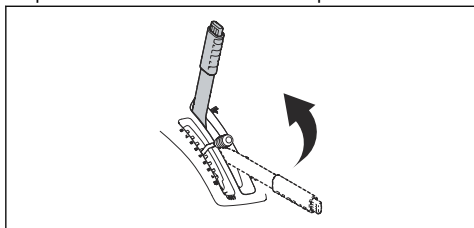

13. Tirez le levier de position d'entretien vis sans fin et en position haute.

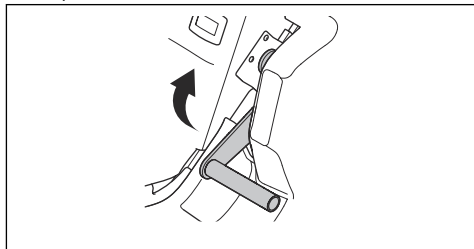

14. Fixez le capot avant.

## Pour retirer le carter de coupe

1. Effectuez les étapes 1-6 de la section *Pour fixer l'unité de coupe à la page 50*.
2. Tirez la poignée du ressort vers la droite pour le déloger de son support et relâcher la tension sur la roue de tension de la courroie d'entraînement. (1)
3. Tenez la poignée du ressort de la main gauche et soulevez la courroie d'entraînement de la main droite.
4. Poussez la courroie d'entraînement vers l'arrière en dessous de la machine. Ne la placez pas dans le support de courroie (2).
5. Placez la poignée du ressort dans le support de ressort pour éviter qu'il ne tombe.
6. Retirez la barre de réglage de hauteur de coupe et placez-la sur son support (3).

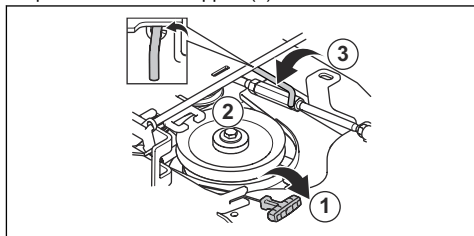

7. Tenez le bord avant du carter de coupe avec les deux mains et tirez vers l'avant jusqu'à ce qu'il s'arrête.

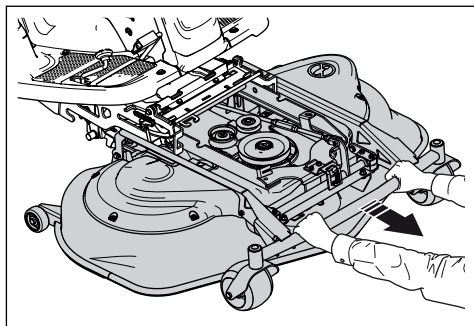

8. Verrouillez la position d'entretien à la verticale.

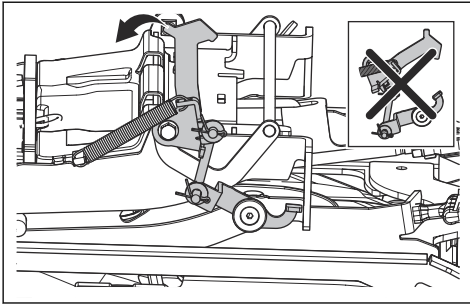

**AVERTISSEMENT!** Le mécanisme de blocage peut vous blesser les doigts si vous ne le manipulez pas avec précaution. Verrouillez la position d'entretien complètement à la verticale et tenez le bord avant du carter de coupe avec les deux mains pour passer à l'étape suivante.

9. Soulevez le bord avant du carter de coupe jusqu'à ce que la position d'entretien touche le cadre et tirez le carter de coupe vers l'extérieur.

## Utilisation

### Introduction



**AVERTISSEMENT!** Avant d'utiliser le produit, vous devez lire et comprendre le chapitre sur la sécurité.

### Pour remplir le réservoir de carburant



**AVERTISSEMENT!** L'essence est très inflammable. Soyez prudent et faites le plein à l'extérieur (consultez la section *Sécurité carburant* à la page 48).

Le moteur fonctionne avec de l'essence sans plomb avec un indice d'octane minimum de 85 (pas de mélange essence-huile). Nous vous recommandons l'essence alkylate, qui est biodégradable. (max. méthanol 5 %, max. éthanol 10 %, max. MTBE 15 %).

Contrôlez le niveau de carburant avant chaque utilisation et faites le plein si nécessaire.

Vous pouvez clairement voir le niveau de carburant dans le réservoir de carburant. Des marquages indiquent un niveau de réservoir vide, rempli au quart, rempli à demi, et plein. Ne remplissez pas au-delà du repère indiquant réservoir plein.

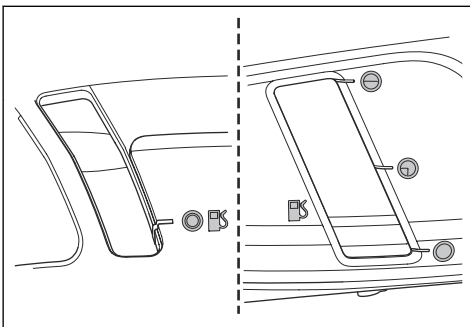

### Pour ajuster le siège

Le siège peut être incliné vers l'avant. Il peut également être réglé longitudinalement. Desserrer les poignées situées au-dessous du siège afin d'ajuster celui-ci vers l'avant ou vers l'arrière.

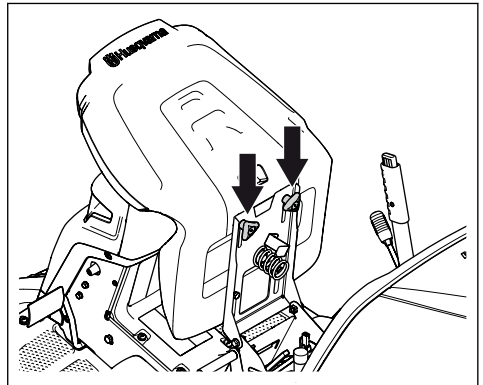

### Pour engager et désengager le système d'entraînement

Pour déplacer le produit avec le moteur arrêté, le système d'entraînement doit être désengagé. Tirez le levier à fond pour désengager le système d'entraînement d'entraînement sur l'essieu. Poussez le levier système d'entraînement à fond pour engager la transmission sur l'arbre. N'utilisez pas positions centrales.

Le système d'entraînement levier pour le modèle RC 318T se trouve derrière la roue arrière gauche. Modèle RC 320Ts AWD dispose d'un système d'entraînement pour le levier avant et l'autre pour l'arbre arrière. Le système d'entraînement levier pour l'essieu arrière se trouve derrière la roue arrière gauche.

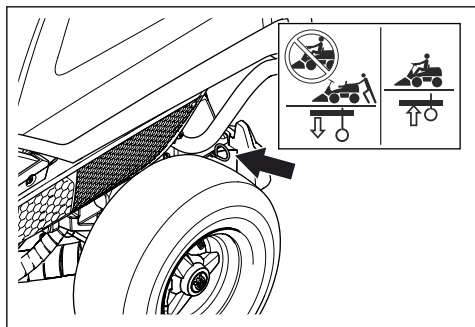

Le système d'entraînement levier pour l'essieu avant pour RC 320Ts AWD se trouve derrière la roue avant gauche.

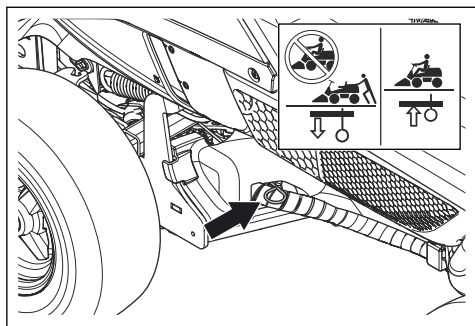

## Pour soulever et abaisser l'unité de coupe

Pour lever l'unité de coupe en position de transport, tirez le levier de levage vers l'arrière. Si le moteur est en marche, les lames s'arrêtent de tourner automatiquement.

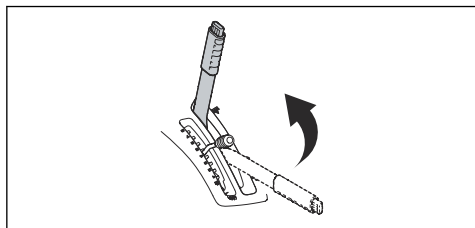

Pour abaisser l'unité de coupe en position de tonte, appuyez sur le bouton de verrouillage et déplacez le levier de levage vers l'avant. Si le moteur est en marche, les lames commencent à tourner automatiquement.

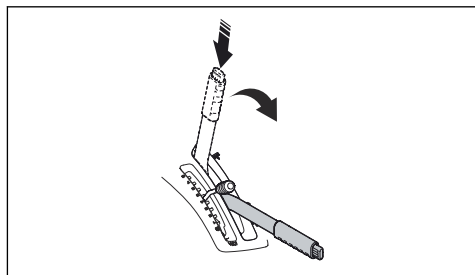

## Pour régler le capteur de remplissage de la bouteille

Si le capot s'ouvre ou la vis sans fin s'arrête avant que le collecteur est plein, il est nécessaire de régler le capteur de remplissage de la bouteille. Il y a 4 positions pour le capteur de remplissage de la bouteille.

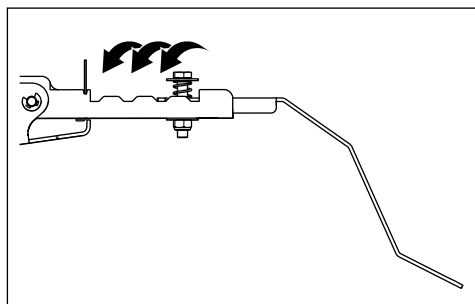

## Pour démarrer le moteur

1. Assurez-vous que le système d'entraînement est engagé, consultez la section *Pour engager et désengager le système d'entraînement à la page 52.*

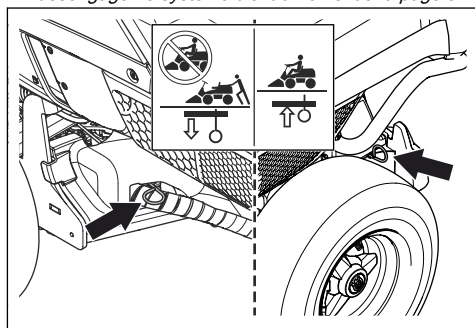

2. Soulevez le carter de coupe et appliquez le frein de stationnement.

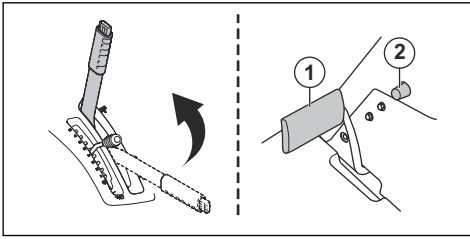

3. Tournez la clé de contact en position de démarrage.

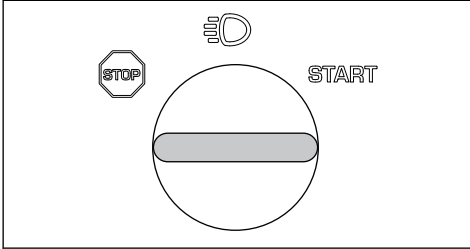

4. Dès que le moteur démarre, relâchez immédiatement la clé de contact en position neutre.

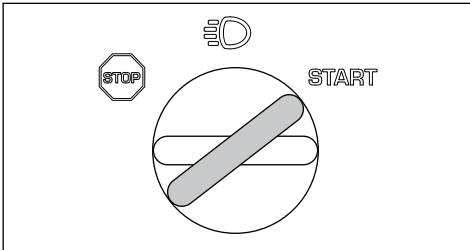

**Remarque:** Ne faites pas tourner le démarreur pendant plus de 5 secondes. Si le moteur ne démarre pas, attendez 15 secondes avant de réessayer.

5. Tournez la clé en position feux pour allumer les phares.

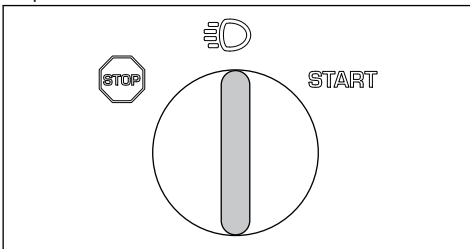

6. Poussez la commande d'accélération en position de plein régime (A).

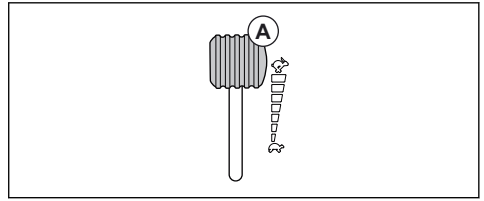

## Pour utiliser la machine en mode collecte

1. Démarrez le moteur.
2. Assurez-vous que le symbole du bouton de commande de la vis sans fin est vert. Ceci indique que la machine est en mode collecte. Pour plus d'informations, reportez-vous à la section *Commutateur de commande vis sans fin avec voyants à la page 42* pour savoir quoi faire si les symboles sur le commutateur de commande de la vis sans fin s'allument ou si le bouton de commande de la vis sans fin est rouge.

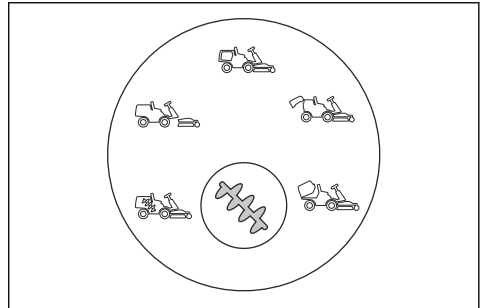

3. Appuyez sur la pédale de frein de stationnement, puis relâchez-la pour desserrer le frein de stationnement.

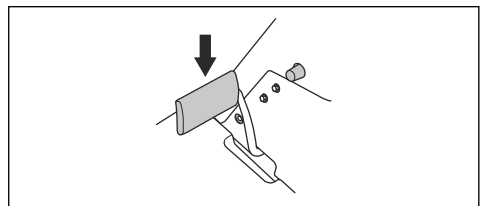

4. Appuyez prudemment sur l'une des pédales d'accélération. Plus la pédale est enfoncée, plus la vitesse augmente. Utilisez la pédale (1) pour avancer, et la pédale (2) pour reculer.

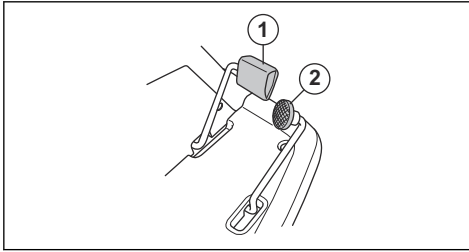

5. Relâchez la pédale de frein. Sur le modèle RC 318T, vous pouvez utiliser la pédale de frein/de stationnement pour une plus grande puissance de freinage. Cela peut s'avérer nécessaire, par exemple lorsque vous freinez sur une pente.
6. Choisissez la hauteur de coupe (de 1 à 8) à l'aide du levier de hauteur de coupe.

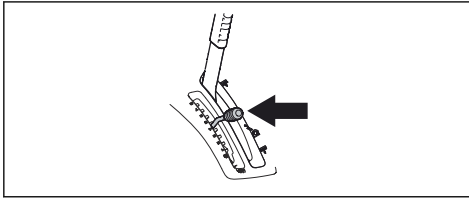

7. Appuyez sur le bouton de blocage du levier de levage du carter de coupe et baissez le levier en position de tonte.

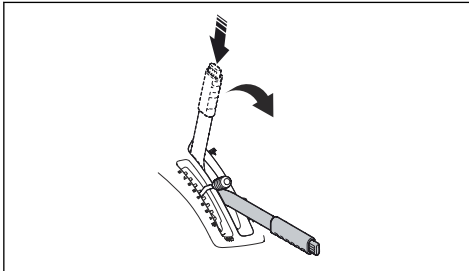

8. Lorsque le collecteur est plein, un symbole (consultez la section *Commutateur de commande vis sans fin avec voyants à la page 42*) s'allume en orange sur le commutateur de commande de la vis sans fin et un signal sonore se fait entendre.

**Remarque:** Le protège-oreilles peut vous empêcher d'entendre le bip qui retentit quand le collecteur est plein. Regardez régulièrement le commutateur de commande de la vis sans fin afin d'être averti lorsque le collecteur est plein.

9. Levez le levier de levage du carter de coupe en position verrouillée. Le carter de coupe se lève et les lames s'arrêtent de tourner.

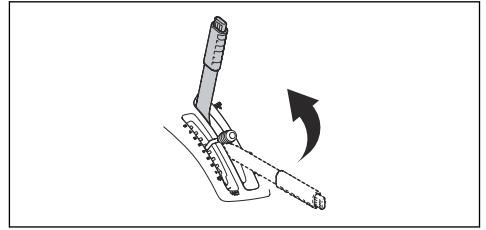

10. Pour vider le collecteur, appuyez sur la partie arrière de l'interrupteur permettant de basculer le collecteur. Le collecteur se lève. Maintenez l'interrupteur enfoncé jusqu'à ce que la trappe s'ouvre et que l'herbe tombe.

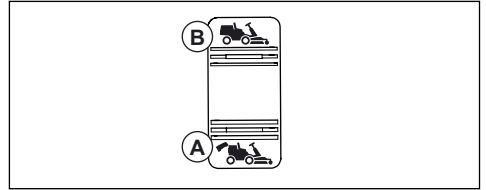

11. Appuyez sur la partie avant de l'interrupteur pour abaisser le collecteur en position de fonctionnement.

**Remarque:** Si le collecteur est complètement basculé ou abaissé et que vous continuez d'appuyer sur l'interrupteur, un claquement se fait entendre. Cela indique que le collecteur est en position finale.



**AVERTISSEMENT!** Les doigts peuvent se faire écraser entre le collecteur et le châssis. Ne posez pas la main sur le châssis ou le collecteur lorsque le collecteur est abaissé.

## Pour utiliser le produit en non-collecte mode

1. Démarrez le moteur.
2. Assurez-vous que le symbole sur le bouton de commande vis sans fin est bleu. Ceci indique que le produit est en mode non-collecte. Pour plus d'informations, reportez-vous à la section # pour savoir quoi faire si les symboles sur le commutateur de commande de la vis sans fin s'allument ou si le bouton de commande de la vis sans fin est rouge.

## Pour appliquer et desserrer le frein de stationnement

1. Appuyez sur la pédale de frein de stationnement vers le bas (1).
2. Pressez et maintenez enfoncé le bouton de blocage (2).

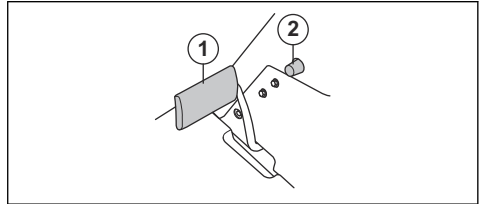

3. Maintenez le bouton enfoncé et relâchez la pédale de frein de stationnement.
4. Pour desserrer le frein de stationnement, appuyez sur la pédale de frein de stationnement à nouveau.

## Pour obtenir de bons résultats de tonte

- Ne tondez pas la pelouse lorsqu'elle est mouillée. L'herbe mouillée donne de moins bons résultats.
- Commencez avec une hauteur de coupe élevée et baissez-la progressivement.
- Tondez avec les lames qui tournent à grande vitesse (pour connaître la vitesse du moteur maximum autorisée, consultez la section *Caractéristiques techniques* à la page 72). Avancez avec la machine à faible vitesse. Si l'herbe n'est pas trop haute ni trop épaisse, vous pouvez également obtenir de bons résultats de tonte à une vitesse supérieure.
- Nous vous recommandons d'utiliser la machine en mode collecte. Pour obtenir les meilleurs résultats de tonte en mode non-collecte, coupez l'herbe fréquemment. Couper l'herbe fréquemment ne prend pas plus de temps. L'herbe est plus courte et vous pouvez tondez à une vitesse plus élevée.
- La machine peut aussi être utilisée pour collecter les feuilles sur la pelouse. Réglez une hauteur de coupe élevée et réglez la machine en mode collecte.

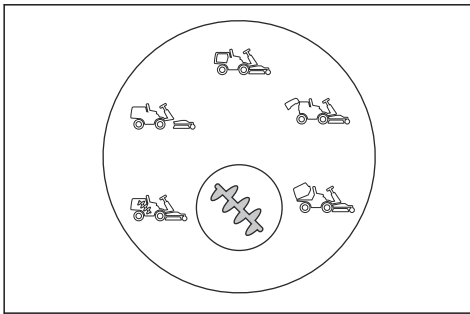

3. Effectuer les étapes 4-8 dans le . *Pour utiliser la machine en mode collecte à la page 54*
4. Lorsque vous commencez à tondre, l'herbe n'est pas collectées.

## Pour arrêter le moteur

1. Tirez le levier de levage du carter de coupe vers l'arrière en position verrouillée pour soulever le carter de coupe. Les lames s'arrêtent de tourner.

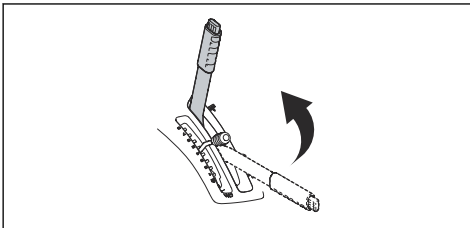

2. Tournez la clé de contact sur la position STOP.

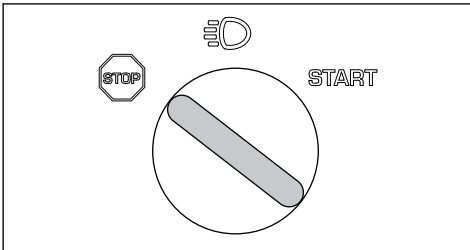

3. Lorsque la machine s'arrête, appliquez le frein de stationnement.

## Maintenance

### Introduction



**AVERTISSEMENT!** Avant d'effectuer des travaux d'entretien, vous devez lire et comprendre le chapitre sur la sécurité.

### Schéma d'entretien

\* = Entretien général effectué par l'opérateur. Les instructions ne sont pas mentionnées dans ce manuel d'utilisation.

X = Les instructions sont mentionnées dans ce manuel d'utilisation.



O = Les instructions ne sont pas mentionnées dans ce manuel d'utilisation. Faites réaliser l'entretien par un agent d'entretien agréé.

**Remarque:** S'il y a plus d'un intervalle de temps indiqué dans le tableau, le plus court intervalle de temps concerne le premier entretien uniquement.

Maintenance	Maintenance quotidienne avant utilisation	Intervalle de maintenance en heures			
		25	50	100	200
Assurez-vous que les vis et les écrous sont serrés	*				
Assurez-vous qu'il n'y a pas de fuite d'huile ou de carburant	*				
Nettoyez comme décrit dans la section <i>Pour nettoyer le produit à la page 58</i>	X				
Nettoyez sous le carter de coupe	X				
Nettoyez autour du silencieux	X				
Assurez-vous que la prise d'air de refroidissement du moteur n'est pas obstruée	X				
Assurez-vous que le refroidisseur d'huile hydraulique n'est pas bloqué, sur le modèle RC 320Ts AWD uniquement	X				
Assurez-vous que les dispositifs de sécurité sont pas défectueux	X				
Examinez et testez les freins	*				
Assurez-vous que le capteur de collecteur plein fonctionne correctement	X				
Contrôlez le niveau d'huile moteur	X				
Contrôlez le niveau d'huile dans la transmission	X				
Contrôlez les câbles de direction	X				
Examinez les lames du carter de coupe		X			
Nettoyez le carter de coupe, sous les capots de courroie et sous le carter de coupe			X		
Examinez les phares		X	X		
Assurez-vous que la pression des pneus est correcte		X	X		
Contrôlez le frein de stationnement			X		
Vidangez l'huile moteur				X	
Remplacez le filtre à huile				X	
Nettoyez le filtre à air		X			
Remplacez le filtre à air				X	
Remplacez le filtre à carburant				X	

Maintenance	Maintenance quotidienne avant utilisation	Intervalle de maintenance en heures			
		25	50	100	200
Contrôlez le parallélisme du carter de coupe		X	X		
Lubrifiez le tendeur de courroie.		X	X		
Contrôlez et réglez les câbles de direction		O	O		
Examinez le silencieux et le déflecteur de chaleur			O		
Vérifiez si le carter de coupe est endommagé			O		
Remplacez la bougie d'allumage				O	
Ajustez le frein de stationnement.			O		
Contrôlez et ajustez le câble d'accélération			O		
Nettoyez les ailettes de refroidissement du moteur et de la transmission			O		
Nettoyez le moteur et la transmission			O		
Contrôlez/réglez la vitesse de rotation des roues avant et arrière, pour le modèle RC 320Ts AWD uniquement		O		O	
Contrôlez les courroies		O	O		
Contrôlez la batterie			O		
Contrôlez le tuyau à carburant. Remplacez-le si nécessaire				O	
Changez l'huile dans la transmission			O		O
Remplacez le filtre dans la transmission, modèle RC 320Ts AWD uniquement			O		O
Changez le filtre vissable, le servo, modèle RC 320Ts AWD uniquement			O		O

## Pour nettoyer le produit



**REMARQUE!** N'utilisez pas de nettoyeur haute pression ni de dispositif de lavage à la vapeur. L'eau risque de pénétrer dans les paliers de lames et les raccords électriques et provoquer leur corrosion, ce qui endommagerait la machine.

Nettoyez la machine juste après usage.

- Avant de couper le moteur, laissez tourner la vis sans fin à vide pendant 10 secondes pour éliminer l'herbe restante.
- Ne nettoyez pas les surfaces chaudes telles que le moteur, le silencieux et le système d'échappement.

Patiencez jusqu'à ce que les surfaces refroidissent, puis enlevez l'herbe et les saletés.

- Avant de nettoyer à l'eau, utilisez une brosse pour retirer l'herbe coupée et les saletés sur et autour de la transmission, de la prise d'air de la transmission et du moteur.
- Nettoyez la machine à l'eau courante. N'utilisez pas de haute pression.
- Ne dirigez pas le jet vers les composants électriques ou les paliers. Les additifs nettoyants aggravent généralement les dommages.
- Pour nettoyer le carter de coupe, placez-le dans la position d'entretien et lavez-le au jet.
- Lavez au jet la surface intérieure du collecteur.
- Nettoyez l'entrée et la sortie de la vis sans fin.

- Lorsque la machine est propre, allumez le moteur quelques instants afin d'éliminer l'eau résiduelle.

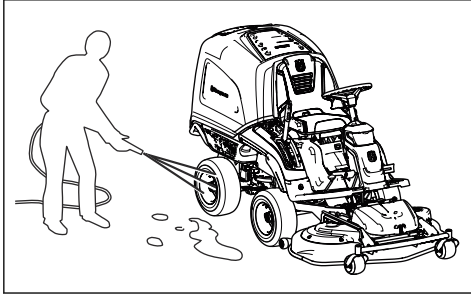

### Pour nettoyer le moteur et le silencieux

Maintenir le moteur et le silencieux exempt de l'herbe coupée et les saletés. L'herbe coupée trempé dans le carburant ou l'huile sur le moteur peut augmenter le risque d'incendie et le risque que le moteur devienne trop chaud. Laisser refroidir le moteur avant que celui-ci est nettoyée. Nettoyer avec de l'eau et une brosse.

L'herbe coupée autour du silencieux sécher rapidement et représentent un risque d'incendie. Utilisez une brosse ou de retirer l'herbe coupée avec de l'eau quand le silencieux est froid.

### Pour nettoyer la prise d'air de refroidissement du moteur

Assurez-vous que la prise d'air de refroidissement du moteur n'est pas obstruée. Retirez tout résidu d'herbe et de saletés avec une brosse.

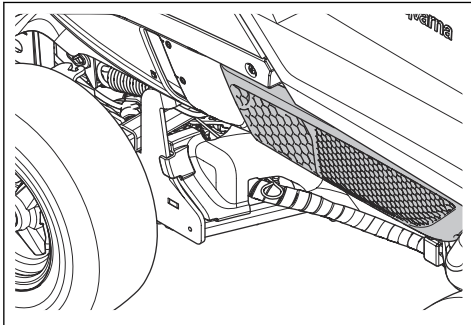

### Pour nettoyer le refroidisseur d'huile hydraulique

Uniquement pour la RC 320Ts AWD.

Assurez-vous que le ventilateur du refroidisseur d'huile hydraulique n'est pas bloqué et que la zone autour du refroidisseur d'huile hydraulique est propre. Retirez tout résidu d'herbe et de saletés avec une brosse.

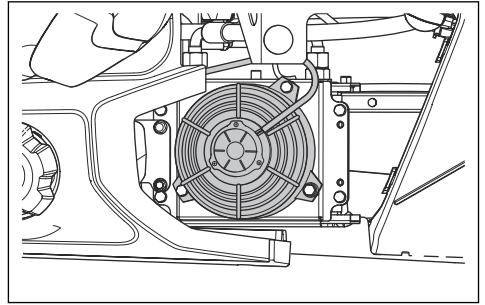

### Pour enlever l'obstruction de la vis sans fin

Si le symbole sur le bouton de la vis est rouge et le produit émet des bips, la vis sans fin est bloquée. Le blocage doit être supprimés manuellement.

1. Inclinez le bac de ramassage.
2. Outil de maintenance Ôter la vis desserrées de la partie inférieure du collecteur.

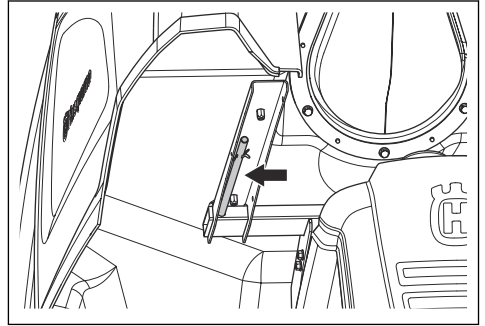

3. Mettre la vis sans fin outil de maintenance dans le trou à la partie supérieure de la vis sans fin.

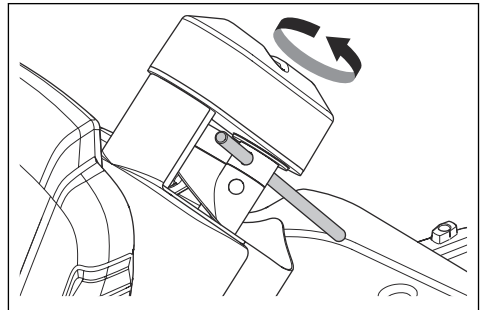

4. Maintenir la vis sans fin outil de maintenance et tourner la vis sans fin dans le sens anti-horaire 5 tours complets. La cause du blocage est envoyé vers le bas et vers l'extérieur de la vis sans fin.

5. Ôter la vis outil de maintenance vers l'extérieur et le remettre en place dans le support sur la partie inférieure du collecteur.
6. Abaisser le ramasseur en position de fonctionnement et démarrer le moteur.
7. Si le symbole sur le bouton de la vis est rouge et le produit émet un signal sonore lorsque le moteur démarre, arrêter le moteur.
8. Mettez l'unité de coupe en position d'entretien manuel et enlever l'obstruction de la vis sans fin d'admission.
9. Placer l'unité de coupe en position de tonte et démarrer le moteur.
10. Si le symbole sur le bouton de la vis est rouge et le produit émet un signal sonore lorsque le moteur démarre, arrêter le moteur.
11. Laisser un agent d'entretien agréé vous aider.

**Remarque:** Lorsque le blocage est déposé, le produit commence en non-collecte mode mode et vous devez sélectionner récupérer à nouveau.

## Pour retirer les capots

### Couvercle du moteur

Inclinez le bac de ramassage pour accéder au couvercle du moteur, Retirer les 3 vis et soulever le capot.

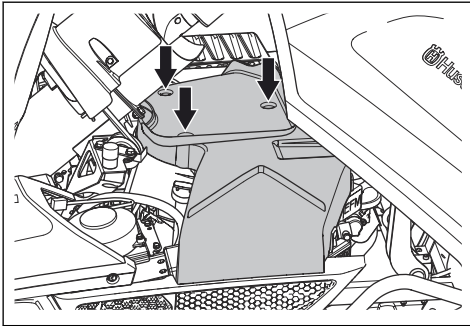

### Couverture

Dégager l'agrafe sur le couvercle avant avec l'outil fixé à la clé de contact, et retirez le capot.

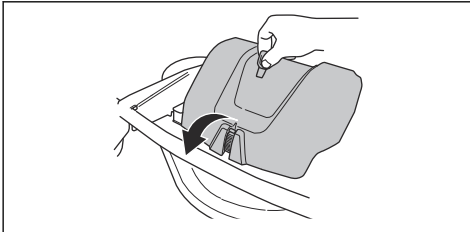

### Capot latéral

Remove the 4 screws and lift off the cover.

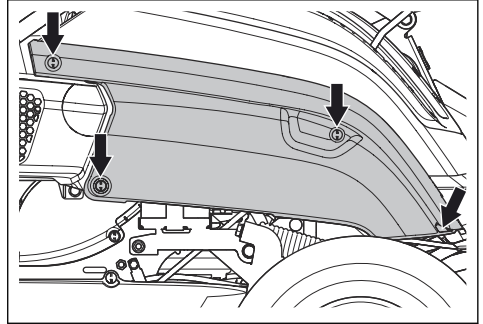

### Garde-boue droit

Tournez le bouton situé sur la pédale de marche arrière pour le retirer. Retirer les 4 vis et soulever le capot.

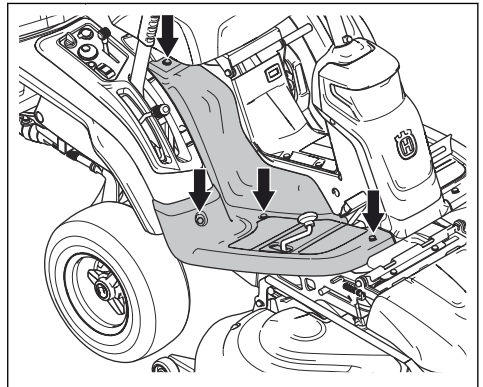

### L'aile gauche

Retirer les 4 vis et soulever le capot.

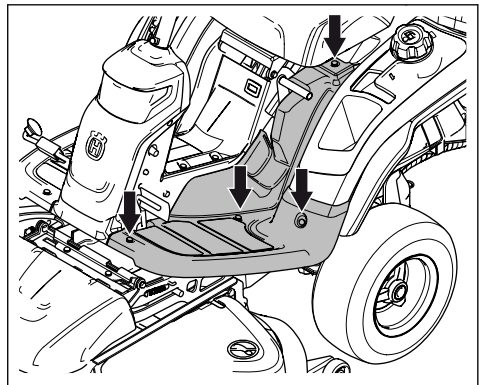

## Pour remplacer une lampe cassée

1. Déposer les 2 vis sur le couvercle et retirez-le.

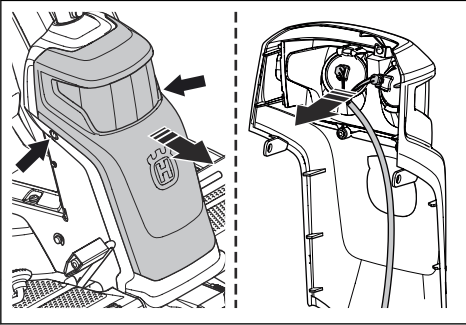

2. Débranchez les câbles de la lampe cassée.
3. Remplacer la lampe et branchez les câbles sur la nouvelle lampe. Utilisez le type de lampe comme indiqué dans *Caractéristiques techniques à la page 72*.
4. Fixez le couvercle et serrer les vis.

## À l'examen des câbles de direction

La tension des câbles de direction peut diminuer après un laps de temps. Ceci a pour effet de modifier le réglage de la direction.

Examiner et régler la direction comme suit :

1. Des câbles de direction sont correctement serrés si vous pouvez déplacer manuellement les 5 mm vers le haut ou vers le bas dans la rainure sur le collet de direction.

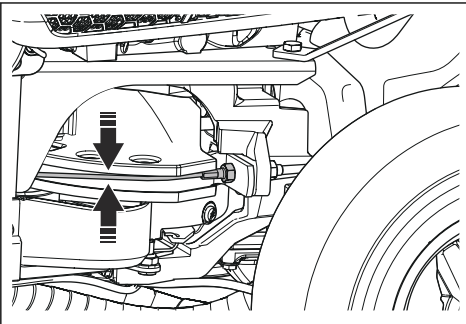

2. Si les fils sont trop lâches, laissez un agent d'entretien agréé leur réglage.

## Il faut faire un contrôle du frein de stationnement

1. Garer le produit sur une surface dure que les pentes.

**Remarque:** Ne garez pas le produit sur une pente d'herbe lorsque vous ne le contrôlez du frein de stationnement.

2. Appuyez sur la pédale de frein de stationnement vers le bas (1).
3. Pressez et maintenez enfoncé le bouton de blocage (2) et relâchez la pédale de frein de stationnement pendant que le bouton est enfoncé.

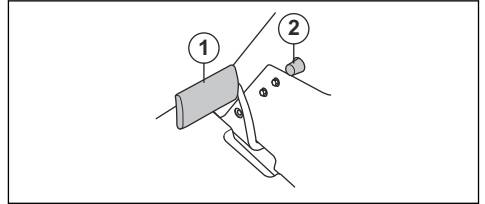

4. Si le produit commence à se déplacer, laissez un agent d'entretien agréé régler le frein de stationnement.
5. Appuyez sur la pédale de frein de stationnement à nouveau pour desserrer le frein de stationnement.

## Pour remplacer le filtre à carburant

1. Inclinez le bac de ramassage pour accéder au filtre à carburant.
2. Utilisez une paire de pinces plates pour déplacer les colliers de flexible à l'écart du filtre.
3. Retirer le filtre de l'extrémité des flexibles.

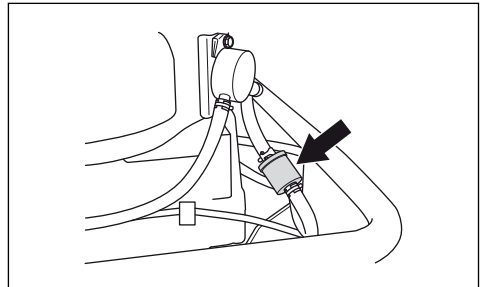

4. Appuyez sur le filtre neuf dans les extrémités des flexibles. Appliquez détergent liquide pour les extrémités du filtre pour établir la connexion plus facile.
5. Poussez les colliers de serrage sur le filtre.

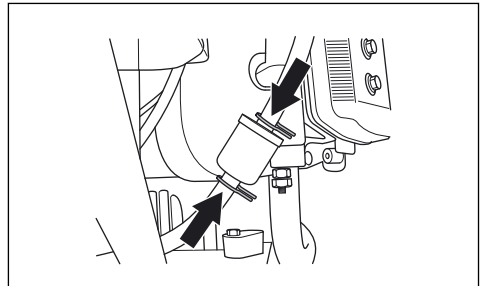

## Pour nettoyer et remplacer le filtre à air

1. Basculez le collecteur pour accéder au capot du filtre.
2. Desserrez les boutons qui maintiennent le capot du filtre et retirez le capot.

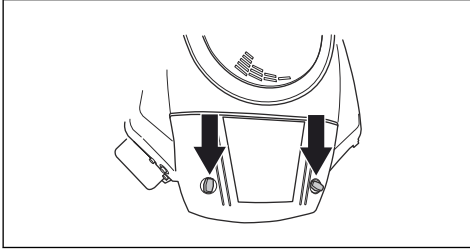

3. Retirez le filtre à air.

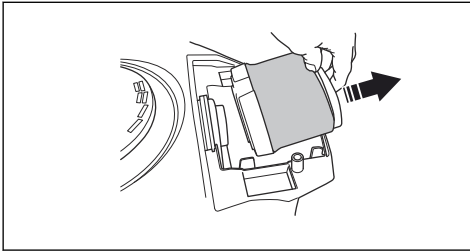

4. Après 25 heures de fonctionnement, utilisez une brosse pour retirer les résidus d'herbe et de saletés du filtre à air et remettez-le en place. Après 100 heures de fonctionnement, remplacez le filtre à air par un filtre neuf.

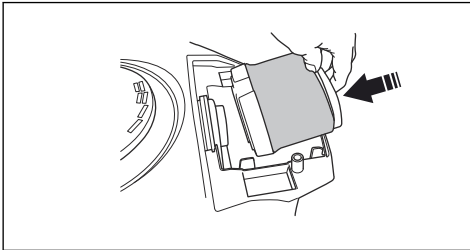

5. Fixez le capot du filtre et serrez les boutons.

## Pour remplacer un fusible

1. Retirez le capot latéral droit, consultez la section *Capot latéral* à la page 60.
2. Remplacez le fusible grillé par un fusible neuf. Reportez-vous à l'illustration. (1) Contact, 15 A. (2) Commande de la vis sans fin, 7,5 A. (3) Actionneur, 30 A. (4) Prise de courant 12 V, 7,5 A.

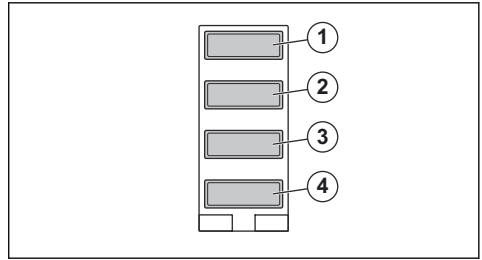

## Pour charger la batterie

1. Inclinez le siège vers l'avant.
2. Retirez le capuchon en caoutchouc (1) de l'électrovanne qui est connecté au câble rouge de la batterie.
3. Branchez le câble rouge (+) du chargeur de batterie pour le solénoïde (2).

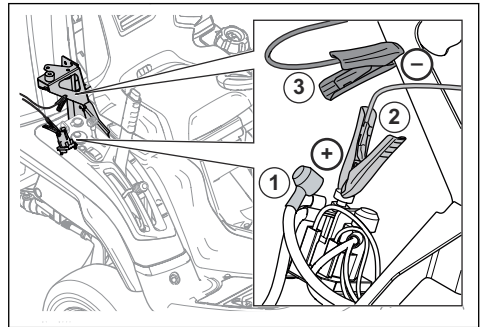

**REMARQUE!** Afin d'éviter tout court-circuit, assurez-vous que le câble rouge du chargeur de batterie est branché à l'électrovanne appropriée.

4. Connectez le câble noir (-) du chargeur de batterie pour une partie métallique zinked comme indiqué sur l'illustration (3).



**AVERTISSEMENT!** La batterie et le système électrique peut s'endommager et provoquer des blessures en cas de mauvais type de chargeur est utilisé. Utilisez uniquement le chargeur indiqué par Husqvarna pour ce type de batterie (LiFePO<sub>4</sub>).

5. Démarrer le chargeur de batterie.

**Remarque:** Si la tension de batterie est trop basse, la batterie passe en mode protection. Le chargeur de batterie peut ne pas détecter la batterie et ne se charge pas. Si ceci se produit, pressez et maintenez le bouton de réinitialisation sur le chargeur de batterie

pendant 10 secondes jusqu'à ce qu'il commence à se charger. Pour en savoir plus dans les instructions qui sont fournis avec le chargeur de batterie.

6. Lorsque la batterie est chargée, arrêter le chargeur et débranchez-le de la batterie.
7. Placez le capuchon en caoutchouc (1) vers l'arrière sur l'électrovanne.

## Pour régler la pression des pneus

La pression correcte des pneus est de 150 kPa ( 1,5 bar / 21,8 PSI) sur toutes les 4 pneumatiques.

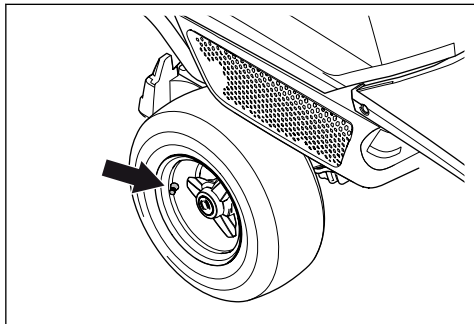

## Pour mettre le carter de coupe en position d'entretien

1. Garez la machine sur une surface plane.
2. Serrez le frein de parking.
3. Réglez le levier de hauteur de coupe en position d'entretien.
4. Tirez le levier de levage du carter de coupe vers l'arrière en position verrouillée pour soulever le carter de coupe.

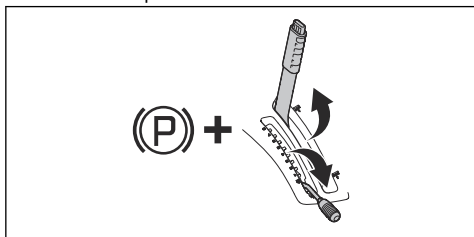

5. Abaissez le levier de commande de la vis sans fin pour lever la vis sans fin en position d'entretien.

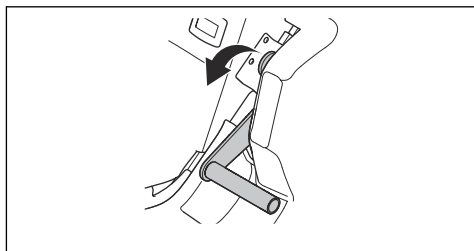

6. Dégagez l'agrafe sur le capot avant avec l'outil attaché à la clé de contact, puis retirez le capot.

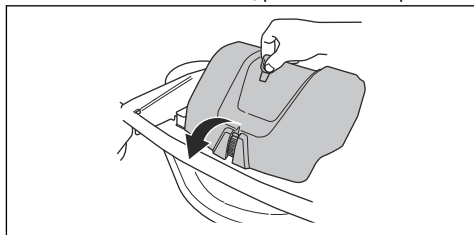

7. Tirez la poignée du ressort (1) vers la droite pour l'extraire de son support afin de relâcher la tension de la courroie d'entraînement.
8. Tenez la poignée du ressort de la main gauche et soulevez la courroie d'entraînement de la main droite.
9. Placez la courroie d'entraînement sur le support de courroie (2).
10. Placez la poignée du ressort dans le support de ressort pour éviter qu'il ne tombe.
11. Soulevez la barre de réglage de la hauteur de coupe et placez-la sur son support. (3)

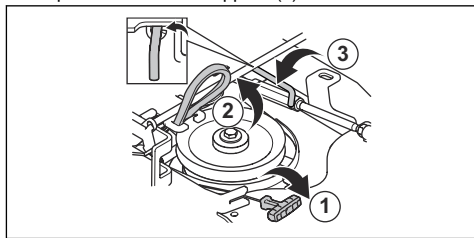

12. Tenez le bord avant du carter de coupe avec les deux mains et tirez vers l'avant jusqu'à ce qu'il s'arrête.

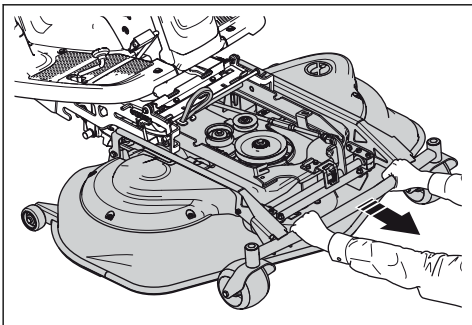

13. Soulevez le carter de coupe à la position verticale jusqu'à ce qu'un clic sonore se fasse entendre. Le carter de coupe est automatiquement verrouillé en position verticale.

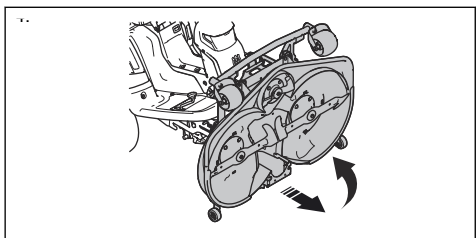

### Pour mettre l'unité de coupe en position de tonte

1. Tenir le bord avant de l'unité de coupe avec la main gauche.
2. Desserrer le dispositif de blocage de la main droite.

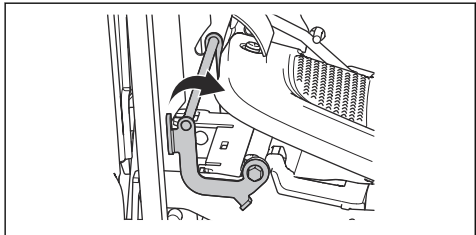

3. Rabattre l'unité de coupe et poussez-la dans jusqu'à ce qu'il s'arrête.

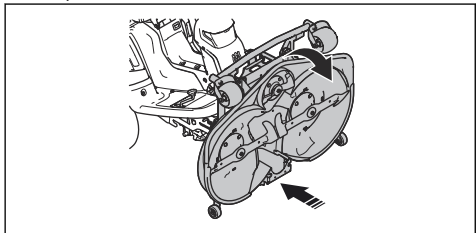

**REMARQUE!** La courroie d'entraînement peut se coincer et se casser si elle se coince en dessous de l'unité de coupe. Tirer sur la boucle de ceinture dans le support de courroie d'entraînement pour tendre la courroie d'entraînement avant de vous enfoncez l'unité de coupe.

4. Soulevez la barre de réglage de la hauteur de coupe de la béquille support et placez-le dans le trou (1).

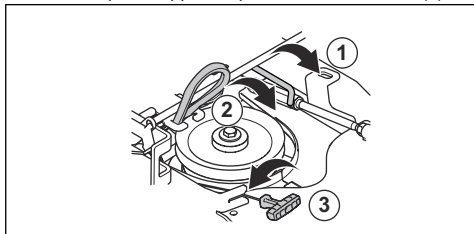

5. Tenez la poignée du ressort et soulevez la courroie d'entraînement hors du support.
6. Placer la courroie d'entraînement autour de la roue de tension (2). Assurez-vous que la courroie d'entraînement tourne, comme illustré ci-dessous.

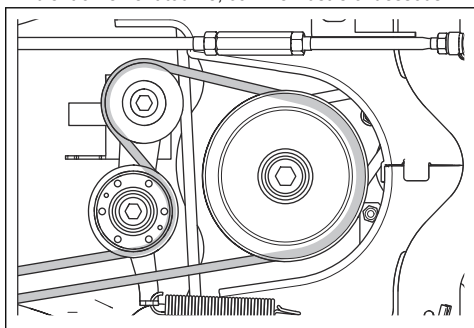

7. Placer le ressort dans le support de ressort (3).
8. Tirez le levier de commande vis sans fin vers le haut en position de fonctionnement.

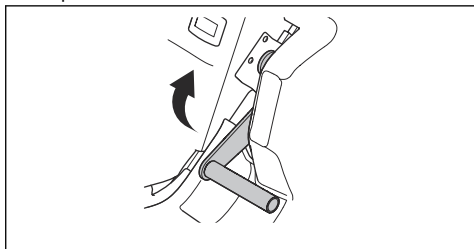

9. Fixez le capot avant.



## Pour contrôler et régler la pression au sol du carter de coupe

Pour obtenir de meilleurs résultats de tonte, il est important que la pression sur la surface sur laquelle le carter de coupe est posé soit correcte.

1. Assurez-vous que la pression d'air des pneus est de 150 kPa (1,5 bar/21,8 PSI).
2. Garez la machine sur une surface plane.
3. Abaissez le carter de coupe en position de tonte.
4. Placez un ensemble de pese-personnes sous le bord avant du carter de coupe.

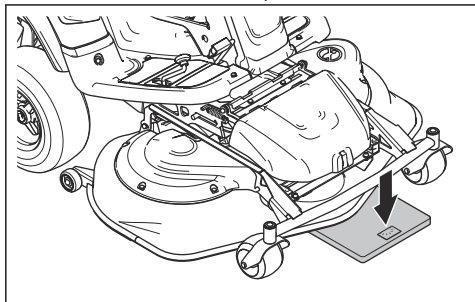

5. Pour s'assurer que les roues ne portent pas de poids, placez une cale entre le châssis et les pese-personnes.
6. Pour régler la pression au sol, tournez les vis de réglage situés derrière les roues avant sur les côtés droit et gauche.
7. Tournez la vis droite ou gauche jusqu'à ce que la pression au sol soit comprise entre 12 et 15 kg (26,5-33 lb).

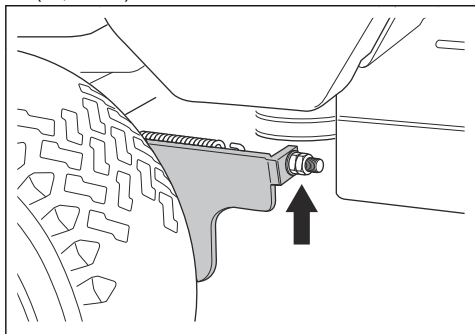

## Pour contrôler le parallélisme du carter de coupe

1. Assurez-vous que la pression d'air des pneus est de 150 kPa (1,5 bar/21,8 PSI).
2. Garez la machine sur une surface plane.
3. Abaissez le carter de coupe en position de tonte.

4. Mesurez la distance entre le sol et les bords du carter de coupe, à l'avant et à l'arrière, et assurez-vous que le bord arrière est de 4 à 6 mm (1/5") plus haut que le bord avant.

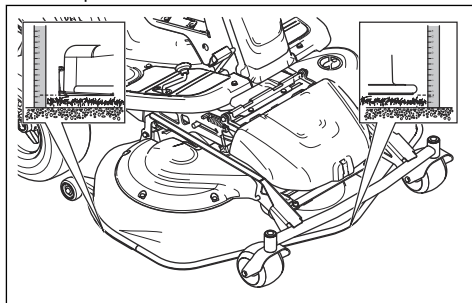

## Pour régler le parallélisme du carter de coupe

1. Retirez le capot avant et l'aile droite.
2. Retirez les vis qui maintiennent la protection de courroie et enlevez la protection de courroie.

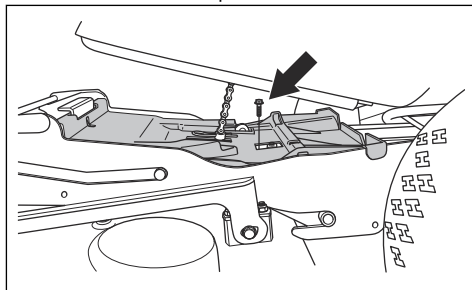

3. Desserrez les écrous de la barre de parallélisme.

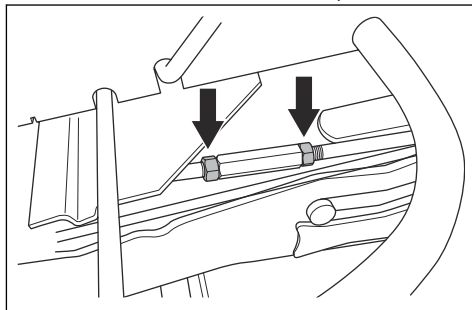

4. Dévissez ou serrez la barre pour l'allonger ou la raccourcir. Allongez la barre de parallélisme pour relever le bord arrière du capot. Raccourcissez la barre de parallélisme pour abaisser le bord arrière du capot.

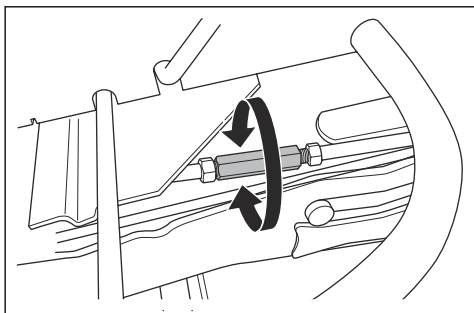

5. Serrez les écrous de la barre de parallélisme lorsque le réglage est terminé.
6. Fixez la protection de courroie et serrez les vis.
7. Montez l'aile droite et le capot avant.

## Pour examiner les lames

Mettez l'unité de coupe en position d'entretien. Examinez les lames pour voir si elles sont endommagées et si il est nécessaire pour les affûter. Serrer les boulons de lame avec couple de serrage 60 Nm, dans le sens des flèches sur l'illustration.

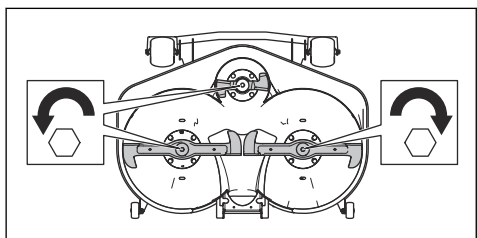

**REMARQUE!** Les lames endommagées ou mal équilibrée peut entraîner un déséquilibre au niveau qui pourrait endommager le périphérique. Remplacer les lames endommagées. Laisser un agent d'entretien agréé d'aide et un équilibre de l'affûtage des lames émoussées.

## Pour remplacer les lames



**REMARQUE!** Les têtes de boulon peuvent être endommagées si vous essayez de les desserrer dans le mauvais sens.

1. Mettez le carter de coupe en position d'entretien.
2. Bloquez la lame avec un bloc en bois.

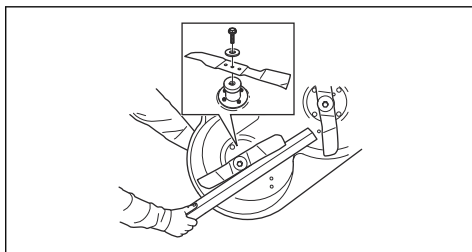

3. Desserrez et enlevez le boulon de la lame, les rondelles et la lame. Desserrez les boulons de la lame dans le sens des flèches indiqué sur l'illustration.

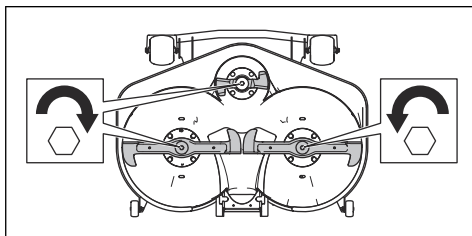

4. Montez la nouvelle lame avec le tranchant dans le sens du carter de coupe.



**AVERTISSEMENT!** L'utilisation d'un type de lame inapproprié peut provoquer l'éjection d'objets par le carter de coupe et causer des blessures très graves. N'utilisez que les lames indiquées dans la section *Caractéristiques techniques à la page 72*.

5. Fixez la lame avec la rondelle et le boulon à l'aide d'un couple de serrage 60 Nm.

## Pour contrôler le niveau d'huile moteur

1. Garez la machine sur une surface plane et arrêtez le moteur.
2. Ouvrez le couvercle du moteur.
3. Desserrez la jauge et sortez-la.

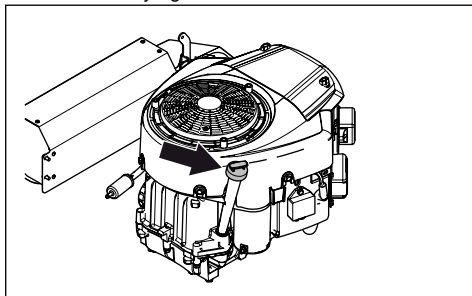

4. Nettoyez l'huile sur la jauge.

5. Réinsérez la jauge et serrez-la.
6. Desserrez et retirez la jauge, puis lisez le niveau d'huile.
7. Le niveau d'huile doit se situer entre les repères indiqués sur la jauge. Si le niveau est proche du repère ADD, remplissez d'huile jusqu'à atteindre le repère FULL.

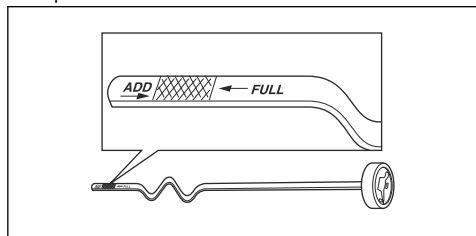

8. Remplissez l'huile par le trou où se pose la jauge. Remplissez l'huile lentement. Ne mélangez pas différents types d'huile.
9. Serrez la jauge correctement avant de démarrer le moteur. Démarrez et faites tourner le moteur pendant environ 30 secondes. Arrêtez le moteur. Attendez 30 secondes et contrôlez à nouveau le niveau d'huile.

## Pour remplacer l'huile moteur



**AVERTISSEMENT!** L'huile moteur est très chaude juste après l'arrêt du moteur. Laissez le moteur refroidir avant de vidanger l'huile moteur. Si vous renversez de l'huile moteur sur votre peau, nettoyez avec de l'eau et du savon.

1. Placez un récipient sous le bouchon de vidange d'huile du moteur gauche.
2. Enlevez la jauge.
3. Ôter le bouchon de vidange.

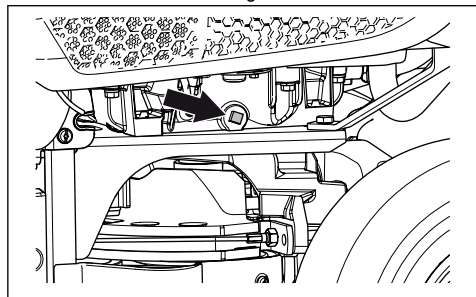

4. Laissez l'huile s'évacuer dans le conteneur.
5. Remettez le bouchon de vidange et serrez-le.
6. Consultez la section *Pour contrôler le niveau d'huile moteur à la page 66* pour savoir comment remplir d'huile.

7. Faites tourner le moteur jusqu'à ce qu'il soit chaud, puis assurez-vous que le bouchon de remplissage d'huile ne fuit pas.

## Pour changer le filtre à huile

1. Tournez le filtre à huile dans le sens anti-horaire pour le retirer.

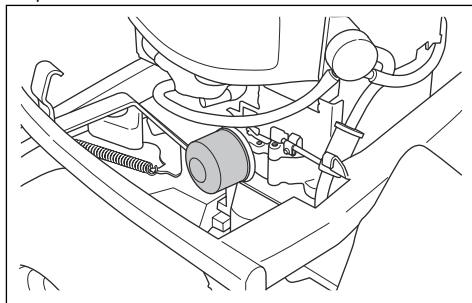

2. Lubrifier légèrement le joint en caoutchouc sur le nouveau filtre à huile avec de la nouvelle huile.
3. Pour fixer le filtre à huile, tournez à la main, dans le sens des aiguilles d'une montre jusqu'à ce que le joint en caoutchouc s'il est assis, puis serrer un demi-tour supplémentaire.
4. Remplissez d'huile neuve tel qu'indiqué dans *Pour contrôler le niveau d'huile moteur à la page 66*.
5. Démarrez le moteur et laissez-le au ralenti pendant 3 minutes.
6. Arrêtez le moteur et s'assurer que le filtre à huile ne fuit pas.
7. Remplissez d'huile pour compenser l'huile maintenue dans le nouveau filtre à huile.

## Il faut faire un contrôle du niveau d'huile de transmission

1. Retirez les deux vis, un de chaque côté, et soulevez le cache de transmission.

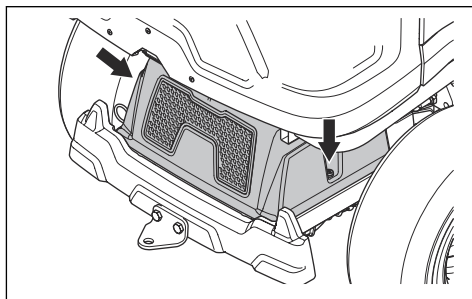

2. Assurez-vous que le niveau d'huile dans le réservoir d'huile de transmission se situe entre les deux lignes horizontales sur le réservoir.

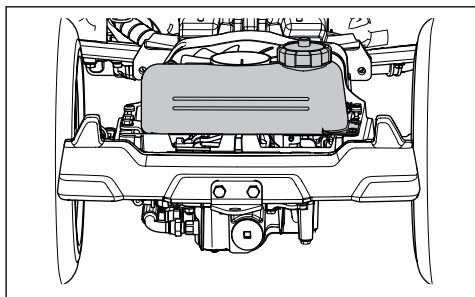

3. Remplir avec de l'huile moteur si le niveau d'huile est en dessous de la ligne inférieure, mais ne pas remplir au-dessus de la ligne du haut. Reportez-vous *Caractéristiques techniques à la page 72* pour l'huile recommandée pour RC 318T et . RC 320Ts AWD RC 320Ts AWD doit avoir une huile synthétique.

## Pour lubrifier le tendeur de courroie

Le tendeur de courroie doit être graissé régulièrement avec une bonne qualité de bisulfure de molybdène.

1. Retirer les 2 vis qui maintiennent la protection de courroie et dégagez-le.

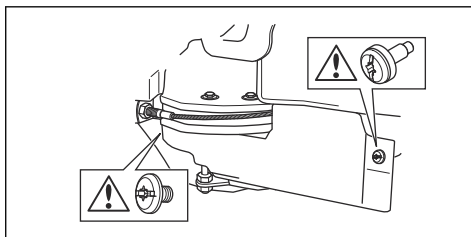

2. Lubrifiez avec un pistolet à graisse, 1 raccord du côté droit sous la poulie de courroie inférieure, jusqu'à ce que la graisse soit expulsée.

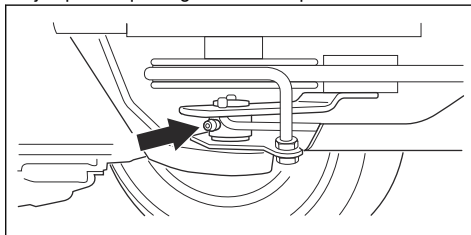

3. Fixez la protection de courroie et serrez les 2 vis.

## Dépannage

### Guide de dépannage

Si vous ne trouvez pas de solution à un problème dans ce manuel d'utilisation, contactez votre agent d'entretien Husqvarna.

Problème	Cause
Le démarreur du moteur ne fait pas démarrer le moteur	Le frein de stationnement n'est pas serré. Consultez la section <i>Circuit de sécurité à la page 47</i> .
	Le levier de levage du carter de coupe est en position de tonte. Consultez la section <i>Circuit de sécurité à la page 47</i> .
	Le fusible principal est grillé. Consultez la section <i>Pour remplacer un fusible à la page 62</i> .
	La serrure de contact est défectueuse.
	La connexion entre le câble et la batterie est mauvaise. Consultez la section <i>Consignes de sécurité relatives à l'utilisation de la batterie à la page 49</i> .
	La batterie est trop faible. Consultez la section <i>Pour charger la batterie à la page 62</i> .
	Le démarreur du moteur est défectueux.

<b>Problème</b>	<b>Cause</b>
Le moteur ne démarre pas quand le démarreur du moteur fait démarrer le moteur	Le réservoir de carburant ne contient pas de carburant. Consultez la section <i>Pour remplir le réservoir de carburant à la page 52.</i>
	La bougie d'allumage est défectueuse.
	Le câble d'allumage est défectueux.
	Il y a des saletés dans le carburateur ou dans la durite de carburant.
Le moteur ne tourne pas correctement	La bougie d'allumage est défectueuse.
	Le carburateur est mal réglé.
	Le filtre à air est bouché. Consultez la section <i>Pour nettoyer et remplacer le filtre à air à la page 62.</i>
	Le reniflard du réservoir de carburant est bouché.
	Il y a des saletés dans le carburateur ou dans la durite de carburant.
Le moteur semble ne pas avoir de puissance	Le filtre à air est bouché. Consultez la section <i>Pour nettoyer et remplacer le filtre à air à la page 62.</i>
	La bougie d'allumage est défectueuse.
	Il y a des saletés dans le carburateur ou dans la durite de carburant.
	Le câble d'accélération est mal réglé.
La transmission n'a pas suffisamment de puissance	La prise d'air de refroidissement de la transmission ou les brides de refroidissement sont bouchées.
	Le ventilateur de la transmission est endommagé.
	Le ventilateur de refroidissement de l'huile hydraulique (pour la RC 320Ts AWD uniquement) est bloqué. Consultez la section <i>Pour nettoyer le refroidisseur d'huile hydraulique à la page 59.</i>
	Le ventilateur de refroidissement de l'huile hydraulique (pour la RC 320Ts AWD uniquement) est endommagé.
	Il n'y a pas d'huile dans la transmission ou le niveau d'huile est trop bas. Consultez la section <i>Il faut faire un contrôle du niveau d'huile de transmission à la page 67.</i>
La batterie ne se charge pas	La batterie est défectueuse. Consultez la section <i>Consignes de sécurité relatives à l'utilisation de la batterie à la page 49.</i>
	La connexion au niveau des connecteurs de câbles sur les bornes de la batterie est mauvaise. Consultez la section <i>Consignes de sécurité relatives à l'utilisation de la batterie à la page 49.</i>
	La batterie est en mode protection. Consultez la section <i>Pour charger la batterie à la page 62.</i>

Problème	Cause
La machine vibre	Le collecteur est plein. L'opérateur a ignoré le signal de collecteur plein ou le capteur de collecteur plein est réglé sur une position incorrecte. Consultez la section <i>Pour régler le capteur de remplissage de la bouteille à la page 53.</i>
	La machine est utilisée pour tondre de l'herbe haute, épaisse et/ou humide en mode non-collecte. Consultez la section <i>Pour obtenir de bons résultats de tonte à la page 56.</i>
	Les lames ont du jeu. Consultez la section <i>Pour examiner les lames à la page 66.</i>
	Une ou plusieurs lames sont déséquilibrées. Consultez la section <i>Pour examiner les lames à la page 66.</i>
	La vis sans fin est endommagée.
	Le moteur est détaché.
Le résultat de la tonte est insatisfaisant	Les lames sont émoussées. Consultez la section <i>Pour remplacer les lames à la page 66.</i>
	L'herbe est haute ou humide. Consultez la section <i>Pour obtenir de bons résultats de tonte à la page 56.</i>
	Le carter de coupe est de travers.
	Le carter de coupe est bloqué par de l'herbe coupée. Consultez la section <i>Pour nettoyer le produit à la page 58.</i>
	La pression des pneus est différente sur les côtés droit et gauche. Consultez la section <i>Pour régler la pression des pneus à la page 63.</i>
	La machine est utilisée à une vitesse trop élevée. Consultez la section <i>Pour obtenir de bons résultats de tonte à la page 56.</i>
	La vitesse du moteur est trop faible. Consultez la section <i>Pour obtenir de bons résultats de tonte à la page 56.</i>
	La courroie d'entraînement glisse.

## Transport, entreposage et mise au rebut

### Transport

- Le produit est lourd et peut causer blessures par écrasement. Soyez prudent lorsque vous chargez-le sur ou hors d'un véhicule ou d'une remorque.
- Utilisez une remorque approuvée pour le transport du produit.
- Assurez-vous que vous avez connaissance de la réglementation routière avant le transport du produit dans une remorque ou sur les routes.

### Pour sécuriser la machine sur une remorque en vue d'être transportée



**AVERTISSEMENT!** Le frein de stationnement n'est pas suffisant pour sécuriser la machine pendant son transport. Attachez fermement la machine à la remorque.

Équipement : 2 courroies de tension agréées et 4 sabots d'arrêt en forme de coin.

1. Serrez le frein de parking.

2. Attachez les courroies de tension autour du cadre ou du wagon arrière.
3. Tendez les courroies de tension vers l'arrière et l'avant de la remorque pour sécuriser la machine.
4. Placez les sabots d'arrêt devant et derrière les roues arrière.

## Pour remorquer le produit

Le produit est équipé d'une transmission hydrostatique. Pour éviter d'endommager la transmission, remorquer le produit uniquement courtes distances et à faible vitesse.

Désengager la transmission lorsque vous remorquez. Consultez la section *Pour engager et désengager le système d'entraînement à la page 52*.

## Remisage

À la fin de la saison, ou si la machine n'est pas utilisée pendant plus de 30 jours, elle doit être préparée pour le remisage. Si vous laissez du carburant dans le réservoir pendant de longues périodes (30 jours ou plus), des particules collantes peuvent provoquer un blocage dans le carburateur et provoquer des interférences avec le moteur.

Afin d'éviter la formation de particules collantes durant la période d'entreposage, ajoutez un stabilisateur. Si vous utilisez de l'essence d'alkylate (Aspen), il n'est pas nécessaire d'ajouter un stabilisateur. Si vous utilisez de l'essence standard, ne passez pas à l'essence d'alkylate car les pièces en caoutchouc sont sensibles et peuvent se durcir. Ajoutez un stabilisateur au carburant présent dans le réservoir ou dans le récipient utilisé pour l'entreposage. Respectez toujours les rapports de mélange indiqués par le fabricant. Faites tourner le moteur pendant au moins 10 minutes après avoir ajouté le stabilisateur jusqu'à ce qu'il arrive au carburateur.



**AVERTISSEMENT!** Ne remisez pas la machine avec du carburant dans le réservoir à l'intérieur ou dans des espaces mal aérés où les vapeurs de carburant peuvent entrer en contact avec des flammes nues, des étincelles ou une flamme pilote de chaudière, de réservoir d'eau chaude, de sèche-linge, etc.



**AVERTISSEMENT!** Enlevez de la machine les résidus d'herbe, les feuilles et autres matériaux inflammables afin de réduire le

risque d'incendie. Laissez la machine refroidir avant de la remiser.

- Nettoyez la machine, consultez la section . Retouchez la peinture en cas de dommage pour éviter la corrosion.
- Examinez la machine afin de repérer des pièces éventuellement usées ou endommagées et serrez tous les écrous ou vis susceptibles de s'être desserrés.
- Rechargez la batterie. Utilisez uniquement le chargeur indiqué par Husqvarna pour ce type de batterie (LiFePO4).
- Changez l'huile moteur et mettez au rebut l'huile usagée.
- Videz le réservoir de carburant. Démarrez le moteur et laissez-le tourner jusqu'à ce qu'il n'y ait plus de carburant restant dans le carburateur.

**Remarque:** Ne videz pas le réservoir de carburant et le carburateur si vous avez ajouté un stabilisateur.

- Retirez les bougies et versez une cuillerée à soupe d'huile moteur dans chaque cylindre. Tournez l'arbre moteur pour répartir l'huile et revisez les bougies.
- Lubrifiez tous les raccords de graissage, les joints et les arbres.
- Entreposez la machine dans un endroit propre et sec et recouvrez-la pour la protéger davantage.
- Une bâche pour protéger votre machine pendant son remisage ou son transport est disponible auprès de votre revendeur.

## Mise au rebut

- L'huile moteur usagée, l'antigel, etc. est dangereux et ne doit pas être jeté sur le sol ou dans la nature. Mise au rebut des produits chimiques toujours à un centre de service ou à un emplacement mise au rebut applicables.
- Lorsque le produit est usé ou n'est plus utilisé, renvoyez-le à votre revendeur ou à un emplacement recyclage applicables.
- Soyez prudent avec l'huile, les filtres à huile, le carburant et la batterie, en raison des effets possibles sur l'environnement. Respecter les consignes locales de recyclage et la réglementation en vigueur.
- Ne pas jeter la batterie comme un déchet domestique ordinaire.
- Envoyer la batterie à un Husqvarna agent d'entretien ou mettre au rebut à un emplacement de mise au rebut des piles usagées.

## Caractéristiques techniques

### Caractéristiques techniques

	RC 318T	RC 320Ts AWD
<b>Dimensions</b>		
Longueur sans le carter de coupe, mm	2 089	2 089
Largeur sans le carter de coupe, mm	1 030	1 030
Longueur avec le carter de coupe, mm	2 394	2 394
Largeur avec le carter de coupe, mm	1 176	1 176
Hauteur, mm	1 284	1 284
Poids sans le carter de coupe, avec réservoirs vides, kg	326	327
Poids avec le carter de coupe, avec réservoirs vides, kg	389	390
Empattement, mm	903	903
Largeur de voie, avant, mm	860	860
Largeur de voie, arrière, mm	670	670
Dimensions des pneus	16 x 6,50 x 8	16 x 6,50 x 8
Pression des pneus, avant - arrière, kPa/bar/PSI	150/1,5/21,8	150/1,5/21,8
Inclinaison max., degrés °	10	10
<b>Moteur</b>		
Marque/Modèle	Briggs & Stratton/Endurance 7200 Twin	Briggs & Stratton/Endurance 7220 Twin
Puissance nominale du moteur, kW <sup>5</sup>	12,6	12,6
Cylindrée, cm <sup>3</sup>	656	656
Régime max. du moteur, tr/min	3 000 +/- 100	3 000 +/- 100
Vitesse max. en marche avant, km/h	8,5	8,5
Carburant, indice d'octane min. sans plomb	85	85
Volume du réservoir, litres	12	12

<sup>5</sup> la puissance nominale du moteur indiquée est la puissance nette moyenne (à un régime en tr/min spécifié) d'un moteur de production typique pour le modèle de moteur mesurée selon la norme SAE J1349/ISO1585. Les moteurs de production de masse peuvent s'écarter de cette valeur. La puissance effective du moteur installé sur le produit fini dépend de la vitesse de fonctionnement, des conditions environnementales et d'autres valeurs.



	<b>RC 318T</b>	<b>RC 320Ts AWD</b>
Huile	Classe SF, SG, SH ou SJ SAE40, SAE30, SAE10W-30, SAE10W-40 ou SAE5W-20	Classe SF, SG, SH ou SJ SAE40, SAE30, SAE10W-30, SAE10W-40 ou SAE5W-20
Volume d'huile avec le filtre, litres	1,6	1,6
Volume d'huile sans le filtre, litres	1,4	1,4
Démarrage du moteur	Démarrage électrique, 12 V	Démarrage électrique, 12 V
<b>Transmission</b>		
Marque	Tuff Torq K66 AT	Tuff Torq K664M/KTM10T
Huile, classe SF-CC	SAE 10W/40	Huile SAE 10W/50 synthétique
<b>Système électrique</b>		
Type	12 V, moins à la terre	12 V, moins à la terre
Batterie	LiFePO <sub>4</sub>	LiFePO <sub>4</sub>
Tension max. de charge de la batterie	14,4V	14,4V
Courant max. de charge de la batterie	3,0 A	3,0 A
Bougie	XC92YC	XC92YC
Écartement des électrodes, mm/po	0,75/0,030	0,75/0,030
Lampe	LED GU5.3 12V 4,5-6,5 W	LED GU5.3 12V 4,5-6,5 W
<b>Émissions sonores<sup>6</sup></b>		
Niveau de puissance sonore mesuré dB(A)	99	99
Niveau de puissance sonore garanti, dB(A)	100	100
<b>Niveaux sonores<sup>7</sup></b>		
Niveau de pression sonore à l'oreille de l'utilisateur, dB(A)	85	85
<b>Niveaux de vibrations<sup>8</sup></b>		
Niveau de vibrations dans le volant, en m/s <sup>2</sup>	2,4 m/s <sup>2</sup>	2,4 m/s <sup>2</sup>

<sup>6</sup> émissions sonores dans l'environnement mesurées comme puissance sonore ( $L_{WA}$ ) selon la directive européenne CE 2000/14/CE.

<sup>7</sup> Niveau de pression sonore conformément à la norme EN ISO 5395. Les données reportées pour le niveau de pression sonore montrent une dispersion statistique typique (déviations standard) de 1,2 dB (A).

<sup>8</sup> Niveau de vibrations conformément à la norme EN ISO 5395. Les données reportées pour le niveau de vibrations montrent une dispersion statistique typique (déviations standard) de 0,2 m/s<sup>2</sup> (volant) et de 0,8 m/s<sup>2</sup> (siège).

	RC 318T	RC 320Ts AWD
Niveau de vibrations dans le siège, en m/s <sup>2</sup>	0,5 m/s <sup>2</sup>	0,5 m/s <sup>2</sup>

Cartier de coupe	Combi 112
Profondeur de coupe, en mm	1120
Hauteur de coupe, 8 positions, mm	25-75
Poids, kg	63
Longueur de la lame gauche et de la lame droite, mm	555
Longueur de la lame centrale, mm	243
<b>Lames</b>	
Numéro d'article de la lame gauche	588 82 43-10
Numéro d'article de la lame droite	588 82 43-20
Numéro d'article de la lame centrale	588 82 44-10



**AVERTISSEMENT!** L'utilisation d'un carter de coupe non homologué pour le produit peut éjecter des objets à grande vitesse et provoquer des blessures très graves.

N'utilisez pas d'autres types de carter de coupe que celui spécifié dans le manuel d'utilisation.

## Entretien

### Entretien

Faire un contrôle annuel dans un service technique agréé pour vous assurer que le produit fonctionne correctement en ce qui concerne la sécurité et à son meilleur pendant la haute saison. Le meilleur moment pour faire de l'entretien ou la réparation de ce produit est basse saison.

Lorsque vous envoyez un ordre pour les pièces de rechange, fournir des informations sur l'année d'achat, le modèle, le type et le numéro de série.

Utilisez toujours les pièces de rechange d'origine.

## Garantie

### Garantie de la transmission

RC 320Ts AWD

La garantie de la transmission est seulement applicable si contrôles sont effectués de la vitesse de rotation des

roues avant et arrière comme indiqué dans le calendrier de maintenance. Pour éviter d'endommager le système de transmission, laissez un agent d'entretien agréé régler-le. Reportez-vous aux valeurs du tableau spécifiées dans le manuel d'atelier.

## Déclaration de conformité CE

### Déclaration de conformité CE

Nous, **Husqvarna AB**, SE-561 82 Huskvarna, Suède, tél : +46-36-146500, déclarons que les **tondeuses autoportées Husqvarna RC 318T et RC 320Ts AWD** à

partir des numéros de série de l'année de fabrication 2014 et ultérieurement (l'année est clairement indiquée sur la plaque d'identification et suivie du numéro de

série) sont conformes aux dispositions de la DIRECTIVE DU CONSEIL :

- du 17 mai 2006 « relative aux machines » **2006/42/CE**
- du 26 février 2014 « relative à la compatibilité électromagnétique » **2014/30/UE**
- du 8 mai 2000 « relative aux émissions sonores dans l'environnement » **2000/14/CE**

Pour de plus amples informations sur les émissions sonores et la largeur de tonne, voir le chapitre « Caractéristiques techniques ».

Les normes harmonisées suivantes ont été appliquées :

**EN ISO 12100, EN ISO 5395-1, EN ISO 5395-3, EN ISO 14982**

Sauf mention contraire, les normes listées ci-dessus sont les dernières versions publiées.

L'organisme notifié : **0404, SMP Svensk Maskinprovning AB, Box 7035, SE-750 07 Uppsala** a publié des rapports concernant l'évaluation de la conformité, selon l'annexe VI de la DIRECTIVE DU CONSEIL 2000/14/CE du 8 mai 2000 « relative aux émissions sonores dans le milieu environnant ».

Le certificat porte le numéro : 01/901/283

Huskvarna, 2017-02-15



Claes Losdal, Directeur du développement/Articles de jardinage (Représentant autorisé d'Husqvarna AB et responsable de la documentation technique)

# INHALT

## Einleitung

Inspektion vor der Auslieferung und Artikelnummern.....	77
Produktbeschreibung.....	77
Verwendungszweck.....	77
Versichern Sie Ihr Gerät.....	77
Produktübersicht.....	78
Übersicht elektrisches System.....	79
Sicherheitsschalter des Sitzes.....	79
Betriebsstundenzähler.....	79
Batterie.....	79
Steckdose.....	80
Zündschloss.....	80
Pedale für Vorwärts- und Rückwärtsfahren.....	80
Schneckensteuerschalter mit LED-Anzeigen.....	80
Symbole auf dem Produkt.....	80
Produkthaftung.....	82

## Sicherheit

Sicherheitsdefinitionen.....	82
Allgemeine Sicherheitshinweise.....	82
Sicherheitshinweise für den Betrieb.....	84
Sicherheitshinweise für die Wartung.....	87

## Montage

Einleitung.....	88
So befestigen Sie das Mähdeck.....	88
So entfernen Sie das Mähdeck.....	89

## Betrieb

Einleitung.....	90
So füllen Sie Kraftstoff ein.....	90
So stellen Sie den Sitz ein.....	90
So aktivieren und deaktivieren Sie den Antrieb.....	90
Anheben und Absenken des Mähdecks.....	91
So stellen Sie den Sensor für „Aufsammler voll“ ein.....	91
So starten Sie den Motor.....	91
So verwenden Sie das Gerät im Sammelmodus.....	92
So verwenden Sie das Gerät im Nicht-Sammelmodus.....	93
So schalten Sie den Motor aus.....	94
So betätigen und lösen Sie die Feststellbremse.....	94
So erhalten Sie ein gutes Mähergebnis.....	94

## Wartung

Einleitung.....	94
Wartungsplan.....	94

So reinigen Sie das Gerät.....	96
So reinigen Sie den Kühlluft einlass des Motors.....	97
So reinigen Sie den Hydraulikölkühler.....	97
So entfernen Sie eine Verstopfung aus der Schnecke.....	97
So entfernen Sie die Abdeckungen.....	98
So ersetzen Sie eine zerbrochene Glühlampe.....	99
So überprüfen Sie die Steuerdrähte.....	99
So kontrollieren Sie die Feststellbremse.....	99
So tauschen Sie den Kraftstofffilter aus.....	99
So reinigen und tauschen Sie den Luftfilter aus.....	100
So tauschen Sie eine Sicherung aus.....	100
So laden Sie den Akku.....	100
So stellen Sie den Reifendruck ein.....	101
So bringen Sie das Mähdeck in die Wartungsposition.....	101
So bringen Sie das Mähdeck in die Mähposition....	102
So kontrollieren und stellen Sie den Bodendruck des Mähdecks ein.....	103
So überprüfen Sie die Fluchtung des Mähdecks....	103
So stellen Sie die Fluchtung des Mähdecks ein.....	104
So überprüfen Sie die Messer.....	104
So tauschen Sie die Messer aus.....	104
So prüfen Sie den Motorölstand.....	105
So tauschen Sie das Motoröl aus.....	105
So tauschen Sie den Ölfilter aus.....	106
So prüfen Sie den Hydraulikölstand.....	106
So schmieren Sie den Riemenspanner.....	106

## Fehlersuche

Problemlösung.....	107
--------------------	-----

## Transport, Lagerung und Entsorgung

Transport.....	109
Lagerung.....	109
Entsorgung.....	109

## Technische Daten

Technische Angaben.....	110
-------------------------	-----

## Service

Service.....	112
--------------	-----

## Gewährleistung

Getriebegewährleistung.....	112
-----------------------------	-----

## EG-Konformitätserklärung

EG-Konformitätserklärung.....	112
-------------------------------	-----

---

## Einleitung

---

### Inspektion vor der Auslieferung und Artikelnummern

eine unterschriebene Kopie des Auslieferungsinspektions-Dokuments von Ihrem Händler erhalten.

---

**Hinweis:** Eine Inspektion vor der Auslieferung wurde für dieses Gerät vorgenommen. Stellen Sie sicher, dass Sie

Kontakt Information der Servicewerkstatt:	
Dieses Handbuch gehört zum Gerät mit der Artikelnummer/Seriennummer:	
/	
Motor:	
Getriebe:	

### Produktbeschreibung

Der RC 318T und der RC 320Ts AWD sind Aufsitzmäher mit Sammelmodus. Im Sammelmodus befördert eine Schnecke das Gras in einen Aufsammler. Optische und akustische Signale zeigen den Status von Schnecke und Aufsammler an. Durch die Vorwärts- und Rückwärts-Pedale kann der Benutzer die Geschwindigkeit stufenlos anpassen. Der Stundenzähler zeigt an, wie viele Stunden das Gerät gemäht hat. Der Akku ist ein wiederaufladbarer Lithium-Eisenphosphat-Akku, LiFePO<sub>4</sub>. Der RC 320Ts AWD hat Allradantrieb (AWD).

### Verwendungszweck

Die Aufsitzmäher RC 318T und RC 320Ts AWD sind zum Mähen von Gras in offenem und ebenem Gelände

in Wohngebieten und Gärten vorgesehen. Es ist nicht zulässig, das Gerät für andere Aufgaben zu verwenden.

### Versichern Sie Ihr Gerät

Vergewissern Sie sich, dass Sie Versicherungsschutz für Ihren neuen RC 318T/RC 320Ts AWD. Sprechen Sie mit Ihrer Versicherungsgesellschaft, wenn Sie nicht sicher sind. Wir empfehlen Ihnen eine umfassende Versicherung, die Dritte, Feuer, Beschädigung, Diebstahl und Haftung einschließt.

## Produktübersicht

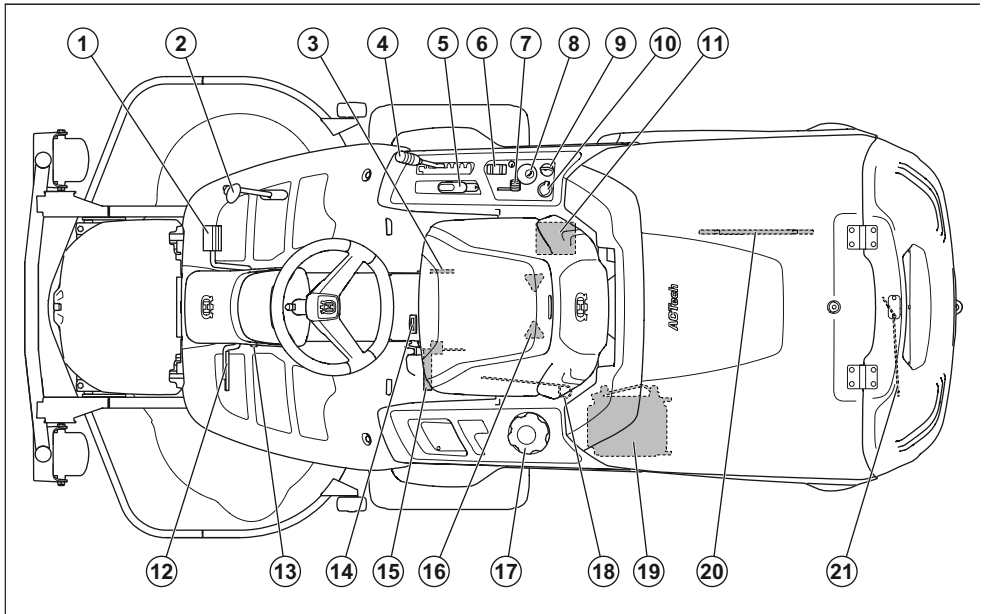

- |  |   |
|--|---|
| 1. Pedal zum Vorwärtsfahren  | 13. Sperrknopf für Feststellbremse  |
| 2. Pedal zum Rückwärtsfahren   | 14. Betriebsstundenzähler   |
| 3. Typenschild   | 15. Wartungsstellungshebel für Schnecke   |
| 4. Schnitthöhenhebel   | 16. SitzEinstellung   |
| 5. Hubhebel für das Mähdeck  | 17. Tankdeckel  |
| 6. Schalter zum Neigen des Aufsammlers   | 18. Hebel zum Ein- oder Ausschalten des Vorderachsantriebs, RC 320Ts AWD  |
| 7. Gashebel  | 19. Hydraulikölkühler, RC 320Ts AWD   |
| 8. Schneckensteuerschalter mit LED-Anzeigen  | 20. Wartungswerkzeug für Schnecke   |
| 9. Zündschloss   | 21. Hebel zum Ein- oder Ausschalten des Antriebs, RC 318T. Hebel zum Ein- oder Ausschalten des Hinterachsantriebs, RC 320Ts AWD |
| 10. Steckdose 12 V   |   |
| 11. Akku   |   |
| 12. Feststellbremspedal (RC 320Ts AWD) /<br>Feststellbrems- und Bremspedal (RC 318T) |   |

# Übersicht elektrisches System

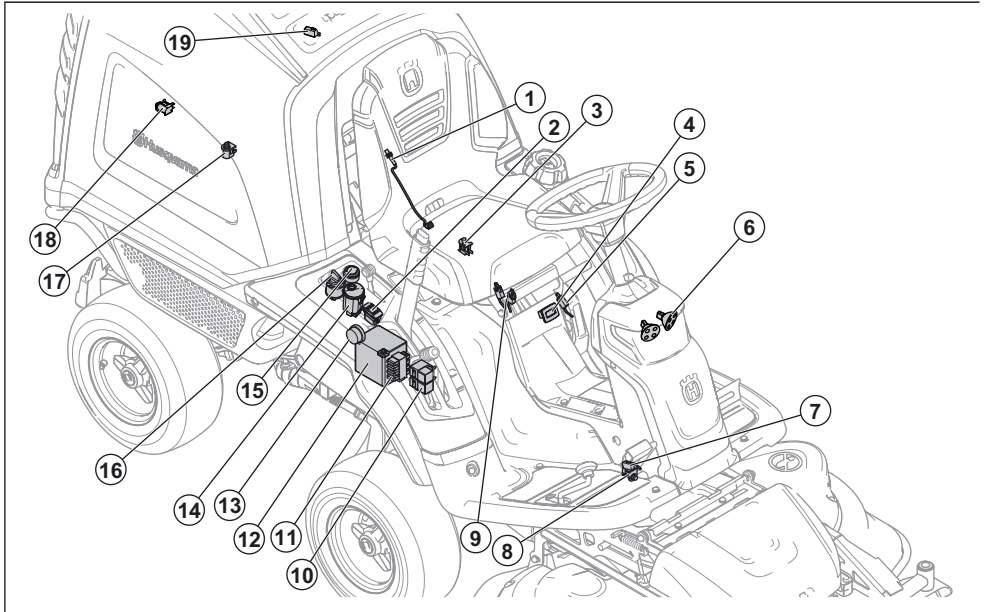

1. Schneckenrotationssensor
2. Schalter zum Neigen des Aufsammlers
3. Sicherheitsschalter des Sitzes
4. Betriebsstundenzähler
5. Schalter für den Wartungsstellungshebel für die Schnecke
6. Scheinwerfer
7. Mikroschalter, Feststellbremse
8. Sensor für korrekte Position des Mähdecks
9. Sicherheitsschalter für den Hubhebel
10. Relais
11. Sicherungen
12. Batterie
13. Summer
14. Schneckensteuerschalter mit LED-Anzeigen
15. Steckdose (12 V)
16. Zündschloss
17. Positionssensor für Aufsammler
18. Schalter für Aufsammlerabdeckung
19. Sensor für „Aufsammler voll“

## Sicherheitsschalter des Sitzes

Der Sicherheitsschalter des Sitzes startet den Sicherheitskreis, sobald der Bediener den Sitz verlässt. Der Motor und der Antrieb der Messer stoppen, wenn die Messer aktiviert sind oder die Feststellbremse nicht

angezogen ist. Siehe auch *Sicherheitskreis auf Seite 85*.

## Betriebsstundenzähler

Der Stundenzähler zeigt an, wie viele Stunden der Motor gelaufen ist. Die Zeit bei eingeschalteter Zündung, aber abgestelltem Motor wird nicht registriert. Die letzte Ziffer zeigt eine Zehntelstunde an (6 Minuten).

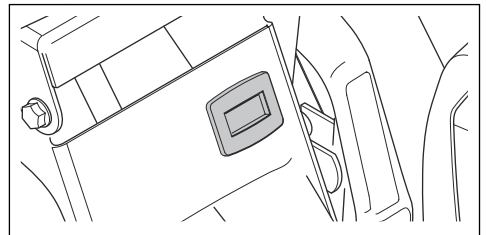

## Batterie

Der Akku ist ein wiederaufladbarer Lithium-Eisenphosphat-Akku, LiFePO<sub>4</sub>. Wenn die Akkuspannung zu niedrig ist, geht der Akku in den Schutzmodus und reagiert nicht auf das Einschalten der Zündung. Wenn der Akku im Schutzmodus ist oder zum Starten des Motors zu schwach ist, muss er geladen werden. Siehe *So laden Sie den Akku auf Seite 100*.

## Steckdose

Die Spannung der Steckdose ist 12 V. Die Steckdose ist abgesichert, siehe *So tauschen Sie eine Sicherung aus auf Seite 100*.

## Zündschloss

Das Zündschloss hat vier Stellungen: Stopp, Leuchten, Neutral und Start. Wenn die Zündung eingeschaltet der Motor aber ausgeschaltet ist, ist ein Signalton in einem Intervall von 20 Sekunden zu hören, um den Bediener daran zu erinnern, das Zündschloss auf STOPP zu drehen, um die Batterie nicht zu entladen.

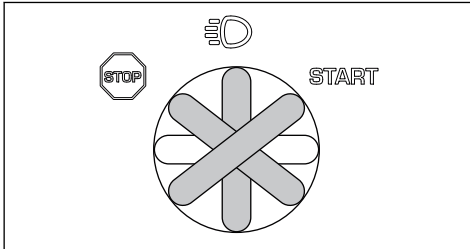

## Pedale für Vorwärts- und Rückwärtsfahren

Die Geschwindigkeit wird stufenlos mit zwei Pedalen geregelt. Pedal (1) wird zum Vorwärtsfahren und Pedal (2) zum Rückwärtsfahren verwendet. Das Gerät bremsst, wenn die Pedale losgelassen werden.

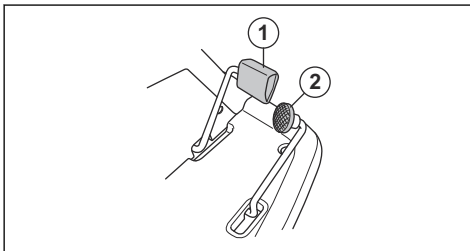

## Schneckensteuerschalter mit LED-Anzeigen

Die Symbole auf dem Schneckensteuerschalter zeigen an, ob das Gerät im Sammelmodus oder Nicht-Sammelmodus ist, und den Status von Schnecke und Aufsammler. Die folgende Tabelle zeigt die Bedeutung der verschiedenen Symbole.



Die Schnecke ist in Wartungsposition. Das Symbol leuchtet rot und ein Signalton ist zu hören.



Das Mähdeck ist nicht korrekt angebracht. Das Symbol leuchtet rot und ein Signalton ist zu hören.



Der Aufsammler ist voll. Das Symbol leuchtet orange und ein Signalton ist zu hören. Die Schnecke befördert weiterhin Gras in den Aufsammler. Wenn Sie den Aufsammler nicht leeren, öffnet der Druck durch das Gras die Aufsammlerabdeckung nach einiger Zeit.



Die Aufsammlerabdeckung ist offen. Das Symbol leuchtet rot und ein Signalton ist zu hören.



Der Aufsammler ist nicht abgesenkt. Das Symbol leuchtet rot und ein Signalton ist zu hören.



Ein grünes Symbol auf der Schneckenkaste zeigt an, dass das Gerät auf Sammelmodus eingestellt ist.

Ein blaues Symbol auf der Schneckenkaste zeigt an, dass das Gerät auf Nicht-Sammelmodus eingestellt ist.

Drücken und halten Sie die Schneckenkaste gedrückt, bis ein Signalton ertönt, um zwischen Sammelmodus und Nicht-Sammelmodus zu wechseln.

Ein rotes Symbol auf der Schneckenkaste zeigt an, dass die Schnecke verstopft ist und gestoppt hat. Ein ununterbrochener Signalton ist zu hören. Drehen Sie das Zündschloss auf STOPP, um den Signalton auszuschalten. Befolgen Sie die Anweisungen in *So entfernen Sie eine Verstopfung aus der Schnecke auf Seite 97*, um die Verstopfung zu entfernen, bevor Sie das Gerät erneut starten.

## Symbole auf dem Produkt



**WARNUNG:** Durch unsachgemäße oder nachlässige Handhabung können schwere Verletzungen oder sogar tödliche Unfälle von Anwendern oder anderen Personen verursacht werden.



Lesen Sie die Bedienungsanleitung sorgfältig durch und machen Sie sich vor der Benutzung mit dem Inhalt vertraut.



Rotierende Messer. Halten Sie Ihre Körperteile von der Abdeckung fern, wenn der Motor eingeschaltet ist.



**Achtung:** rotierende Teile. Halten Sie Ihre Körperteile fern.





Achten Sie auf hochgeschleuderte und abfallende Gegenstände.



Benutzen Sie das Gerät niemals in der Nähe von Personen, insbesondere Kindern oder Tieren.



Schauen Sie hinter sich bevor und während Sie mit dem Gerät rückwärts fahren.



Mähen Sie niemals quer zum Hang. Mähen Sie nicht in Gelände mit einer Neigung von mehr als 10°.



Transportieren Sie niemals Passagiere auf dem Gerät oder der Ausrüstung.



Rückwärts fahren.



Vorwärts fahren.



Feststellbremse, Modell RC 320Ts AWD.



Bremse, Modell RC 318T.



Dieses Produkt stimmt mit den geltenden CE-Richtlinien überein.



Umweltbelastende Geräuschemissionen gemäß der entsprechenden Richtlinie der Europäischen Gemeinschaft. Die Emission des Gerätes ist im Abschnitt „Technische Daten“ und auf dem Geräteschild angegeben.



Tragen Sie stets einen zugelassenen Gehörschutz.



Den Motor stoppen.



Motor starten.



Scheinwerfer.



Motordrehzahl – schnell.



Motordrehzahl – langsam.



Die Schnecke ist in Wartungsposition.



Das Mähdeck ist nicht angebracht.



Der Aufsammler ist voll.



Die Aufsammlerabdeckung ist offen.



Der Aufsammler ist nicht abgesenkt.



Statusanzeigelampe für Schneckensystem.



Kippen und öffnen Sie den Aufsammler.



Senken Sie den Aufsammler in Betriebsposition.



Kraftstoff.



Max. 10 % Ethanol.



Schnitthöhe.



Wartungsposition für den Schnitthöhenhebel.



Die Messer sind aktiviert.



Die Messer sind deaktiviert.



Wartungsposition für das Mähdeck.



Mähposition für das Mähdeck.



Die Schnecke ist in Betriebsposition.



Die Schnecke ist in Wartungsposition.



Nicht betreten.



Hydrostatischer Freilauf.



Ölstand.



Quetschungsrisiko!



Quetschungsrisiko! Halten Sie Körperteile vom Geräterahmen fern.



Heiße Oberfläche.



Nicht berühren.

**Hinweis:** Sonstige Symbole/Aufkleber am Gerät beziehen sich auf Zertifizierungsanforderungen, die in bestimmten Ländern gelten.

## Produkthaftung

Wir weisen ausdrücklich darauf hin, dass wir in Übereinstimmung mit dem Produkthaftungsgesetz nicht für Schäden haften, die durch unsere Erzeugnisse entstehen, wenn diese unsachgemäß repariert wurden oder wenn keine Original Husqvarna Teile oder zugelassene Teile verwendet wurden, und wenn der Reparaturen nicht von einem Husqvarna Service-Center oder einem Fachhändler durchgeführt wurden. Das gleiche gilt für Ersatzteile und Zubehör.

## Sicherheit

### Sicherheitsdefinitionen

Warnungen, Vorsichtsmaßnahmen und Hinweise werden verwendet, um auf besonders wichtige Teile der Bedienungsanleitung hinzuweisen.



**WARNUNG!** Wird verwendet, wenn bei Nichtbeachtung der Anweisungen in diesem Handbuch die Gefahr von Verletzung oder Tod des Bedieners oder anderer Personen besteht.



**ACHTUNG!** Wird verwendet, wenn bei Nichtbeachtung der Anweisungen in diesem Handbuch die Gefahr von Schäden am Gerät, an anderen Materialien oder in der Umgebung besteht.

**Hinweis:** Für weitere Informationen, die in bestimmten Situationen nötig sind.

### Allgemeine Sicherheitshinweise



**WARNUNG!** Dieses Gerät kann Hände oder Füße abtrennen und Gegenstände hochschleudern. Schwere oder tödliche Verletzungen können auftreten, wenn die Sicherheitshinweise nicht befolgt werden.



**WARNUNG!** Verwenden Sie ein Gerät mit beschädigter Schneidausrüstung nicht weiter. Eine beschädigte Schneidausrüstung kann Gegenstände hochschleudern und zu schweren Verletzungen oder zum Tod führen. Tauschen Sie beschädigte Messer umgehend aus.



**WARNUNG!** Dieses Gerät erzeugt beim Betrieb ein elektromagnetisches Feld. Dieses Feld kann sich unter bestimmten Bedingungen auf die Funktionsweise aktiver oder passiver medizinischer Implantate auswirken. Um die Gefahr von Situationen, die zu schweren oder tödlichen Verletzungen führen können, auszuschließen, sollten Personen mit einem medizinischen Implantat vor der Nutzung dieses Geräts ihren Arzt und den Hersteller des Implantats konsultieren.



**WARNUNG!** Lesen Sie die folgenden Warnhinweise, bevor Sie das Gerät benutzen.

- Lassen Sie immer Vorsicht walten und arbeiten Sie mit gesundem Menschenverstand. Vermeiden Sie Situationen, denen Sie sich nicht gewachsen fühlen.

Wenn Sie sich beim Betriebsablauf unsicher fühlen, nachdem Sie die Bedienungsanleitung gelesen haben, lassen Sie sich bei einem Fachmann beraten, bevor Sie fortfahren.

- Lesen Sie die Bedienungsanleitung und die Anweisungen auf dem Gerät sorgfältig durch und machen Sie sich damit vertraut, bevor Sie das Gerät anschalten.
- Lernen Sie die sichere Bedienung des Geräts und seiner Bedienelemente und wie Sie das Gerät schnell anhalten können.
- Lernen Sie die Bedeutung der Sicherheitsschilder.
- Halten Sie das Gerät sauber, um sicherzustellen, dass Sie die Schilder und Aufkleber gut lesen können.
- Denken Sie daran, dass der Bediener für Unfälle mit anderen Personen oder deren Eigentum verantwortlich ist.
- Transportieren Sie keine Passagiere. Das Gerät darf nur von einer Person verwendet werden.

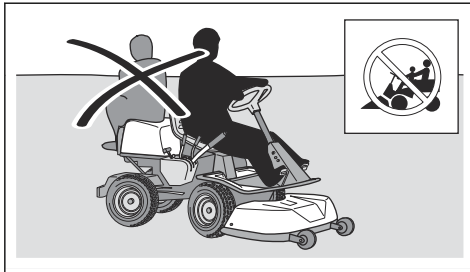

- Lassen Sie das Gerät bei laufendem Motor nicht unbeaufsichtigt. Lassen Sie die Messer immer zuerst zum Stillstand kommen, aktivieren Sie die Feststellbremse, stellen Sie den Motor ab und ziehen Sie den Zündschlüssel ab, bevor Sie das Gerät unbeaufsichtigt lassen.
- Betreiben Sie das Gerät nur bei Tageslicht oder guter Beleuchtung. Halten Sie sicheren Abstand zu Löchern oder anderen Bodenebenheiten. Achten Sie auf andere mögliche Gefahrenquellen.
- Verwenden Sie das Gerät nicht bei schlechtem Wetter, z.B. bei Nebel, Regen, anfeuchten oder nassen Orten, bei starkem Wind, großer Kälte, Gewittergefahr usw.
- Lokalisieren und kennzeichnen Sie Steine und Gegenstände, die nicht entfernt werden können, um Zusammenstöße zu vermeiden.
- Entfernen Sie Gegenstände wie Steine, Spielzeug, Kabel usw. aus dem Bereich, die in die Messer geraten und hochgeschleudert werden könnten.

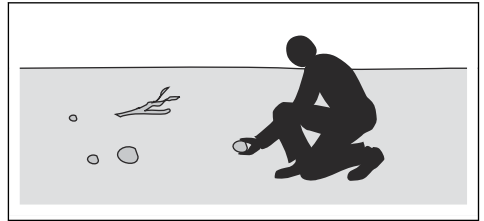

- Lassen Sie keine Kinder oder andere Personen, die für die Bedienung nicht zugelassen sind, das Gerät benutzen oder warten. Unter Umständen gelten gesetzlich vorgeschriebene Altersbeschränkungen.
- Stellen Sie sicher, dass sich niemand in der Nähe des Geräts aufhält, wenn Sie den Motor starten, den Antrieb aktivieren und das Gerät in Bewegung setzen.
- Achten Sie auf den Verkehr, wenn Sie in der Nähe einer Straße mähen oder eine Straße überqueren.
- Verwenden Sie das Gerät nicht, wenn Sie müde sind, unter dem Einfluss von Alkohol, Drogen, Medikamenten oder sonstigen Mitteln stehen, die Ihre Sehkraft, Aufmerksamkeit, Körperkontrolle oder Ihr Urteilsvermögen beeinträchtigen können.
- Parken Sie das Gerät stets auf einer ebenen Oberfläche und schalten Sie den Motor ab.

### Sicherheitsvorschriften in Bezug auf Kinder



**WARNUNG!** Lesen Sie die folgenden Warnhinweise, bevor Sie das Gerät benutzen.

- Es kann zu schweren Unfällen kommen, wenn Sie nicht auf Kinder in der Nähe des Geräts achten. Kinder können vom Gerät und von Mäharbeiten angezogen werden. Es ist sehr wahrscheinlich, dass Kinder nicht an dem Ort bleiben, an dem Sie sie zuletzt gesehen haben.
- Halten Sie Kinder aus dem Bereich, der gemäht werden soll, fern. Stellen Sie sicher, dass ein Erwachsener für die Kinder verantwortlich ist.
- Seien Sie aufmerksam, und stellen Sie das Gerät ab, falls Kinder den Arbeitsbereich betreten. Gehen Sie in der Nähe von Ecken, Büschen, Bäumen oder anderen Objekten, die Ihre Sicht behindern, besonders vorsichtig vor.
- Schauen Sie bevor und während Sie mit dem Gerät rückwärts fahren hinter sich und nach unten, um sicherzustellen, dass sich keine kleinen Kinder in der Nähe des Geräts aufhalten.
- Lassen Sie keine Kinder mitfahren. Sie können herunterfallen und sich schwer verletzen oder ein sicheres Lenken des Geräts verhindern.
- Lassen Sie Kinder das Gerät nicht bedienen.

## Persönliche Schutzausrüstung



**WARNUNG!** Lesen Sie die folgenden Warnhinweise, bevor Sie das Gerät benutzen.

- Verwenden Sie die vorgeschriebene persönliche Schutzausrüstung bei der Benutzung des Geräts. Die persönliche Schutzausrüstung kann Verletzungen nicht vollständig vermeiden, vermindert aber den Umfang der Verletzungen und Schäden bei einem Unfall. Lassen Sie sich von Ihrem Händler bei der Auswahl der richtigen Ausrüstung unterstützen.
- Tragen Sie stets einen zugelassenen Gehörschutz. Eine längerfristige Beschallung mit Lärm kann zu bleibenden Gehörschäden führen.
- Tragen Sie stets Sicherheitsschuhe oder -stiefel. Stahlkappen werden empfohlen. Verwenden Sie das Gerät niemals barfuß.

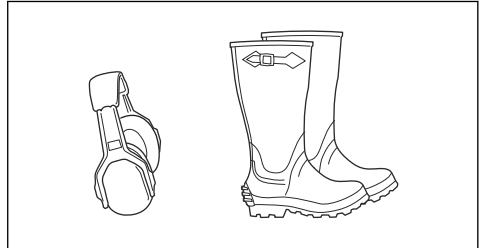

- Tragen Sie Handschuhe wenn erforderlich, beispielsweise bei der Montage, Kontrolle oder Reinigung der Schneidausrüstung.
- Tragen Sie keine lose sitzende Kleidung, Schmuck oder andere Gegenstände, die sich in beweglichen Teilen verfangen können.
- Halten Sie eine Erste-Hilfe-Ausrüstung und einen Feuerlöscher griffbereit.

## Sicherheitsvorrichtungen am Gerät



**WARNUNG!** Lesen Sie die folgenden Warnhinweise, bevor Sie das Gerät benutzen.

- Benutzen Sie kein Gerät mit defekten Sicherheitsvorrichtungen. Führen Sie regelmäßig eine Überprüfung der Sicherheitsvorrichtungen durch. Wenn die Sicherheitsvorrichtungen defekt sind, wenden Sie sich an Ihre Husqvarna-Servicewerkstatt.
- Führen Sie keine Änderungen an den Sicherheitsvorrichtungen durch. Verwenden Sie das Gerät nicht, wenn Schutzbleche, Schutzabdeckungen, Sicherheitsschalter oder anderen Schutzvorrichtungen sind nicht angebracht oder defekt sind.

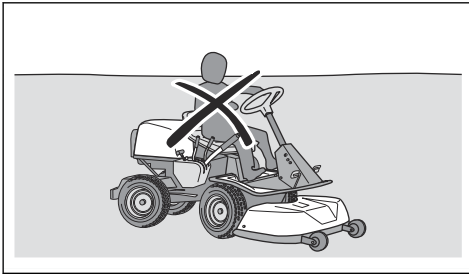

## Sicherheitshinweise für den Betrieb



**WARNUNG!** Lesen Sie die folgenden Warnhinweise, bevor Sie das Gerät benutzen.



**WARNUNG!** Der Motor und das Abgassystem werden während des Betriebs sehr heiß. Gefahr von Verbrennungen, Brand und schweren Schäden an Eigentum oder angrenzenden Bereichen. Berühren Sie nicht den Motors oder die Abgasanlage während oder direkt nach dem Betrieb. Halten Sie beim Mähen Abstand zu Büschen und anderen Objekten.

- Fahren Sie nicht mit dem Gerät, wenn der Aufsammler gekippt ist. Dies kann zur Beschädigung des Aufsammlers führen und das Risiko erhöhen, dass das Gerät umkippt.
- Schauen Sie immer nach unten und hinter sich bevor und während Sie rückwärts fahren. Achten Sie auf große und kleine Hindernisse.
- Verringern Sie die Geschwindigkeit, bevor Sie um eine Ecke fahren.
- Fahren Sie vorsichtig um feststehende Gegenstände herum und achten Sie darauf, dass die Messer diese nicht berühren. Mähen Sie nicht über Objekte hinweg.
- Stoppen Sie die Messer, wenn Sie nicht mähen.



**ACHTUNG!** Lesen Sie die folgenden Vorsichtshinweise, bevor Sie das Gerät benutzen.

- Bevor Sie das Gerät benutzen, befreien Sie den Kühlluft einlass des Motors von Gras, Schmutz usw. Wenn der Motor nicht gekühlt werden kann, besteht die Gefahr von schwerer Beschädigung des Motors.
- Halten Sie an und untersuchen Sie das Gerät und das Mähdeck, wenn Sie über ein Objekt hinweg oder dagegen gemäht haben. Falls erforderlich, führen Sie Reparaturen aus, bevor Sie das Gerät wieder starten.

## So kontrollieren Sie das Zündschloss

- Starten und Stoppen Sie den Motor, um das Zündschloss zu kontrollieren. Siehe *So starten Sie den Motor auf Seite 91* und *So schalten Sie den Motor aus auf Seite 94*.
- Stellen Sie sicher, dass der Motor anspringt, wenn Sie den Zündschlüssel in Stellung START drehen.
- Stellen Sie sicher, dass der Motor sofort ausgeht, wenn Sie den Zündschlüssel in Stellung STOPP drehen.

## Sicherheitskreis

Der Motor kann nur gestartet werden, wenn die folgenden Bedingungen erfüllt sind:

- Das Mähdeck ist angehoben und die Feststellbremse ist angezogen.

Der Motor muss sich in folgenden Fällen ausschalten:

- Das Mähdeck ist abgesenkt und der Bediener steht von seinem Sitz auf.
- Das Mähdeck ist angehoben, die Feststellbremse ist nicht angezogen und der Bediener steht von seinem Sitz auf.

Zum Prüfen des Sicherheitskreises versuchen Sie, den Motor zu starten, wenn eine der oben genannten Bedingungen nicht erfüllt ist. Verändern Sie die Bedingungen, und versuchen Sie es erneut. Führen Sie diese Kontrolle täglich durch.

## Sensoren für die Schnecke und den Aufsammler

Schalten Sie die Zündung ein, aber lassen Sie den Motor nicht an. Führen Sie eine Prüfung für jeden einzelnen Sensor gemäß der untenstehenden Auflistung durch. Stellen Sie sicher, dass das entsprechende Symbol auf dem Schneckensteuerschalter aufleuchtet.



Senken Sie den Wartungsstellungshebel für die Schnecke. Wenn der Sensor ordnungsgemäß funktioniert, leuchtet das Symbol rot auf.



Bringen Sie das Mähdeck nicht an. Wenn der Sensor ordnungsgemäß funktioniert, leuchtet das Symbol rot auf und ein Signalton ist zu hören, wenn die Zündung eingeschaltet wird.



Öffnen Sie die Aufsammlerabdeckung. Wenn der Sensor ordnungsgemäß funktioniert, leuchtet das Symbol rot auf und ein Signalton ist zu hören.



Drücken Sie den Sensor für „Aufsammler voll“ hoch. Wenn der Sensor ordnungsgemäß funktioniert, leuchtet das Symbol orange auf und ein Signalton ist zu hören.



Kippen Sie den Aufsammler. Wenn der Sensor ordnungsgemäß funktioniert, leuchtet das Symbol rot auf und ein Signalton ist zu hören.

## So kontrollieren Sie den Geschwindigkeitsbegrenzer

- Lassen Sie das Vorwärtspedal zum Bremsen los.
- Für mehr Bremskraft, drücken Sie das Rückwärtspedal.
- Stellen Sie sicher, dass Vorwärts- und Rückwärts-Pedal nicht blockiert sind und sich frei bewegen können.
- Stellen Sie sicher, dass das Gerät bremst, sobald das Vorwärtspedal losgelassen wird.

## Feststellbremse



**WARNUNG!** Wenn die Feststellbremse nicht funktioniert, kann das Gerät sich in Bewegung setzen und Verletzungen oder Schäden verursachen. Stellen Sie sicher, dass die Feststellbremse regelmäßig überprüft und eingestellt wird.

Siehe *So kontrollieren Sie die Feststellbremse auf Seite 99*.

Beim Modell RC 318T wird das Feststellbremspedal wenn nötig auch für mehr Bremskraft verwendet, z. B. wenn Sie am Hang bremsen.

## Schalldämpfer

Der Schalldämpfer senkt den Geräuschpegel so weit wie möglich und hält die Abgase des Motors vom Anwender fern.

Verwenden Sie das Gerät nicht, wenn der Schalldämpfer fehlt oder defekt ist. Ein defekter Schalldämpfer erhöht den Geräuschpegel und die Brandgefahr.

Überprüfen Sie den Schalldämpfer regelmäßig, um sicherzustellen, dass er richtig angebracht und nicht beschädigt ist.



**ACHTUNG!** Der Schalldämpfer wird während und nach Gebrauch und wenn der Motor im Leerlauf läuft, sehr heiß. Seien Sie in der Nähe von entzündlichen Materialien und/oder Dämpfen besonders vorsichtig, um Brandgefahr zu verhindern.

## Schutzabdeckungen



**WARNUNG!** Fehlende oder beschädigte Schutzabdeckungen erhöhen das Risiko von Verletzungen an beweglichen Teilen und heißen Oberflächen. Bevor Sie das Gerät bedienen, achten Sie darauf, dass die Schutzabdeckungen richtig montiert sind

und keine Risse oder andere Schäden aufweisen. Ersetzen Sie die beschädigten Abdeckungen.

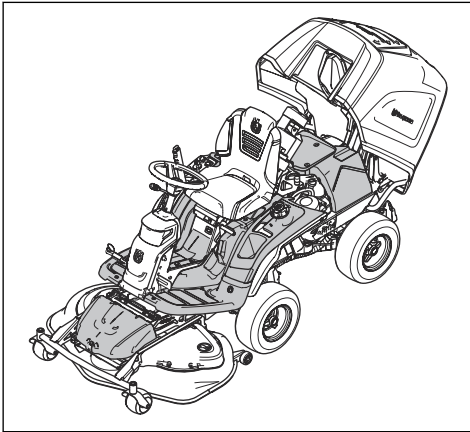

- Verwenden Sie beim Modell RC 318T immer das Bremspedal für mehr Bremskraft beim Betrieb am Hang.
- Bewegen Sie sich gleichmäßig und langsam an Hängen.
- Vermeiden Sie abrupte Geschwindigkeits- und Richtungswechsel.
- Wenden Sie nicht mehr als notwendig. Wenden Sie langsam und schrittweise, wenn Sie einen Hang hinunterfahren. Fahren Sie mit niedriger Geschwindigkeit. Drehen Sie das Lenkrad vorsichtig.
- Achten Sie auf Furchen, Löcher und Unebenheiten und fahren Sie nicht darüber hinweg. Am Hang besteht ein erhöhtes Risiko, dass das Gerät umkippt. Hohes Gras kann Hindernisse verbergen.
- Mähen Sie nicht in der Nähe von Kanten, Gräben oder Böschungen. Das Gerät kann plötzlich umkippen, wenn ein Rad über den Rand einer steilen Steigung oder eines Grabens fährt oder wenn eine Kante nachgibt. Wenn das Gerät ins Wasser fällt, besteht die Gefahr des Ertrinkens.

## So mähen Sie an Steigungen



**WARNUNG!** Lesen Sie die folgenden Warnhinweise, bevor Sie das Gerät benutzen.

- Beim Mähen an Steigungen besteht ein erhöhtes Risiko, dass Sie das Gerät nicht kontrollieren können und es umkippt. Dies kann zu Verletzungen oder zum Tod führen. Es ist notwendig, auf abschüssigem Gelände vorsichtig zu mähen. Wenn Sie am Hang nicht wenden können oder wenn Sie sich dabei nicht sicher fühlen, mähen Sie dort nicht.
- Entfernen Sie Hindernisse wie Steine und Äste.
- Mähen Sie den Hang hinauf und hinunter, nicht von Seite zu Seite.
- Fahren Sie einen Hang nicht mit angehobenem Mähdeck hinunter.
- Verwenden Sie das Gerät nicht in Gelände mit einer Neigung von mehr als 10°.

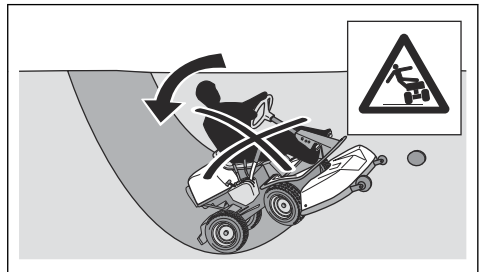

- Mähen Sie nicht, wenn das Gras nass ist. Es ist rutschig, und die Räder können die Haftung verlieren, sodass das Gerät rutscht.
- Stellen Sie nicht einen Fuß auf den Boden, um das Gerät zu stabilisieren.
- Fahren Sie sehr vorsichtig, falls etwas angebracht ist, das das Gerät instabiler machen kann.

## Sicherer Umgang mit Kraftstoff



**WARNUNG!** Gehen Sie vorsichtig mit Kraftstoff um. Er ist sehr leicht entzündlich und kann zu Verletzungen und Sachschäden führen.



**WARNUNG!** Lesen Sie die folgenden Warnhinweise, bevor Sie das Gerät benutzen.

- Füllen Sie den Kraftstofftank nicht in geschlossenen Räumen.
- Benzin und Benzindämpfe sind giftig und leicht entzündlich. Seien Sie beim Umgang mit Kraftstoff vorsichtig, um Verletzungen oder Feuer zu vermeiden.

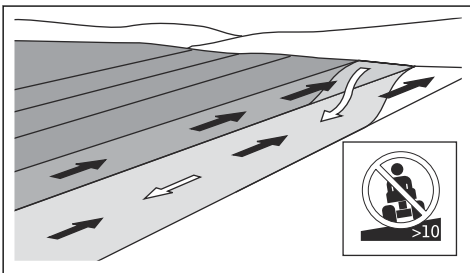

- Starten oder stoppen Sie nicht am Hang. Wenn die Räder zu rutschen beginnen, stoppen Sie die Messer und bewegen Sie sich langsam den Hang hinunter.

- Entfernen Sie nicht den Tankdeckel oder füllen den Kraftstofftank, wenn der Motor eingeschaltet ist.
- Lassen Sie den Motor vor dem Auftanken abkühlen.
- Rauchen Sie nicht, wenn Sie Kraftstoff auffüllen.
- Füllen Sie Kraftstoff nicht in der Nähe von Funken oder offenem Feuer ein.
- Starten Sie den Motor bei einer Leckage im Kraftstoffsystem nicht, bis die Undichtigkeiten repariert werden.
- Nicht höher als den empfohlen Kraftstofffüllstand befüllen. Durch die Wärme von Motor und Sonne dehnt sich der Kraftstoff aus und läuft aus, wenn der Tank zu sehr gefüllt ist.
- Füllen Sie nicht zu viel nach. Wenn Sie Kraftstoff auf das Gerät verschütten, wischen Sie die Flüssigkeit ab und warten, bis es trocken ist, bevor Sie den Motor anlassen. Wenn Sie etwas auf Ihre Kleidung verschütten, wechseln Sie diese.
- Lagern Sie den Kraftstoff nur in zugelassenen Behältern.
- Bewahren Sie Gerät und Kraftstoff so auf, dass keine Gefahr besteht, dass Kraftstoff ausläuft oder Dämpfe zu Beschädigungen führen können.
- Leeren Sie den Kraftstoff im Freien und weit entfernt von offenem Feuer in einen für Kraftstoff zugelassenen Behälter.

## Sicherer Umgang mit Akkus



**WARNUNG!** Ein beschädigter Akku kann explodieren und zu Verletzungen führen. Wenn der Akku deformiert oder beschädigt ist, wenden Sie sich an eine autorisierte Husqvarna-Servicewerkstatt.



**WARNUNG!** Lesen Sie die folgenden Warnhinweise, bevor Sie das Gerät benutzen.

- Tragen Sie in der Nähe von Akkus stets eine Schutzbrille.
- Tragen Sie keine Uhren, Schmuck oder andere Gegenstände aus Metall in der Nähe des Akkus.
- Bewahren Sie den Akku außerhalb der Reichweite von Kindern auf.
- Laden Sie den Akku in einem Raum mit guter Belüftung auf.
- Halten Sie entflammable Materialien in einem Mindestabstand von 1 m, wenn Sie den Akku aufladen.
- Entsorgen Sie ausgetauschte Akkus. Siehe *Entsorgung auf Seite 109*.



**ACHTUNG!** Lesen Sie die folgenden Vorsichtshinweise, bevor Sie das Gerät benutzen.

- Führen Sie eine Aufladung nur mit dem vom Hersteller vorgeschriebenen Ladegerät durch.

Andere Ladegeräte können Schäden am elektrischen System und am Akku verursachen.

- Ziehen Sie die Akkuklemmen nicht mehr als das angegebene Drehmoment an, max. 4 Nm.

## Sicherheitshinweise für die Wartung



**WARNUNG!** Wenn das Gerät nicht ordnungsgemäß geparkt wird und Motor und Zündung nicht ausgeschaltet sind, kann dies zu Verletzungen oder Sachschäden an Eigentum oder angrenzenden Bereichen führen. Führen Sie Wartungsarbeiten am Motor oder am Mähdeck nur durch, sofern die folgenden Bedingungen erfüllt sind:

- Der Motor ist ausgeschaltet.
- Das Gerät ist auf einer ebenen Fläche abgestellt.
- Die Handbremse ist angezogen.
- Der Zündschlüssel ist abgezogen.
- Das Mähdeck ist angehoben.
- Die Zündkabel sind von den Zündkerzen abgezogen.



**WARNUNG!** Die Abgase des Motors enthalten Kohlenmonoxid, ein geruchloses, giftiges und sehr gefährliches Gas. Betreiben Sie das Gerät nicht in geschlossenen Räumen.



**WARNUNG!** Lesen Sie die folgenden Warnhinweise, bevor Sie das Gerät benutzen.

- Für eine optimale Leistung und Sicherheit führen Sie regelmäßig Wartungsarbeiten am Gerät entsprechend den Angaben im Wartungsplan durch. Siehe *Wartungsplan auf Seite 94*.
- Elektrische Schläge können zu Verletzungen führen. Berühren Sie keine Kabel bei laufendem Motor. Führen Sie keinen Funktionstest an der Zündanlage mit den Fingern durch.
- Starten Sie den Motor nicht, wenn die Schutzabdeckungen entfernt wurden. Es besteht große Gefahr von Verletzungen durch bewegliche oder heiße Teile.
- Lassen Sie das Gerät abkühlen, bevor Sie Wartungsarbeiten im Motorraum durchführen.
- Die Messer sind scharf und können Schnittwunden verursachen. Umwickeln Sie die Messer zum Schutz oder tragen Sie Schutzhandschuhe, wenn Sie an ihnen arbeiten.



**ACHTUNG!** Lesen Sie die folgenden Vorsichtshinweise, bevor Sie das Gerät benutzen.

- Drehen Sie den Motor nicht, wenn die Zündkerze oder das Zündkabel entfernt wurde.
- Stellen Sie sicher, dass alle Muttern und Schrauben korrekt angezogen sind und dass die Ausrüstung in gutem Zustand ist.
- Ändern Sie nicht die Einstellung des Drehzahlreglers. Wenn die Drehzahl zu hoch ist,

riskieren Sie Schäden an den Gerätebauteilen. Siehe *Technische Angaben auf Seite 110* für die maximal zulässige Motordrehzahl.

- Das Gerät nur mit der vom Hersteller gelieferten oder empfohlenen Ausrüstung zugelassen.

## Montage

### Einleitung



**WARNUNG!** Die Spannfeder des Antriebsriemens kann brechen und zu Verletzungen führen. Tragen Sie eine Schutzbrille, wenn Sie das Mähdeck anbringen oder entfernen.

Lesen Sie die Montageanleitung in der Bedienungsanleitung sorgfältig durch. Ein Aufkleber auf der Innenseite der vorderen Abdeckung des Geräts zeigt ebenfalls, wie das Mähdeck angebracht und entfernt wird.

### So befestigen Sie das Mähdeck

1. Platzieren Sie das Gerät auf ebenem Boden.
2. Betätigen Sie die Handbremse.
3. Stellen Sie den Schnitthöhenhebel in die Wartungsposition.
4. Stellen Sie den Hubhebel für das Mähdeck in Mähposition.

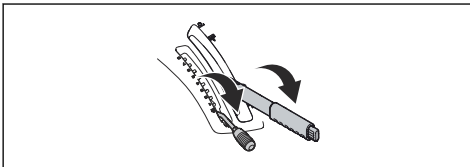

5. Senken Sie den Wartungsstellungshebel für die Schnecke, um die Schnecke in die Wartungsposition zu heben.

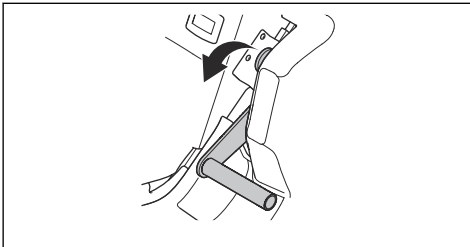

6. Positionieren Sie den Antriebsriemen wie in der Abbildung dargestellt, um sicherzustellen, dass er nicht eingeklemmt wird, wenn das Mähdeck angebracht wird.

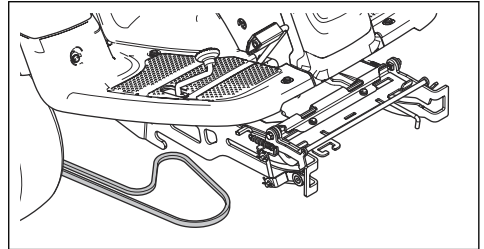

7. Drücken Sie den Geräterahmen nach unten. Bringen Sie die Wartungsverriegelung in eine senkrechte Position.

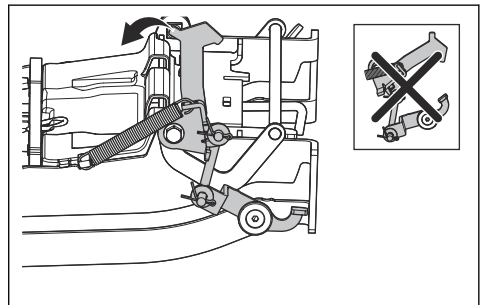

**WARNUNG!** Der Verriegelungsmechanismus kann zu Verletzungen an den Fingern führen, wenn Sie ihn nicht vorsichtig betätigen. Bringen Sie die Wartungsverriegelung in eine komplett senkrechte Position und halten Sie die Vorderkante des Mähdecks mit beiden Händen fest, wenn Sie mit dem nächsten Schritt fortfahren.

8. Heben Sie die Vorderkante des Mähdecks und schieben Sie es in den Geräterahmen. Die Stifte am Mähdeck, einer auf jeder Seite, müssen in die Nuten des Geräterahmens eingeführt werden. Die Wartungsverriegelung löst sich automatisch.



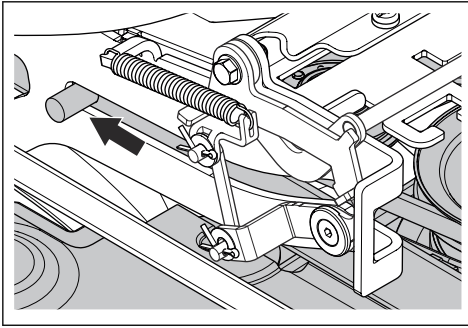

9. Heben Sie die Schnitthöhenstrebe aus der Halterung und setzen Sie sie in die dafür vorgesehene Bohrung (1).

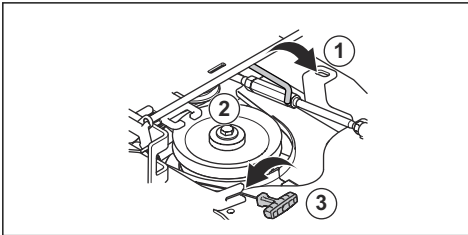

10. Legen Sie den Antriebsriemen um die Spannrolle (2). Stellen Sie sicher, dass der Antriebsriemen so verläuft wie unten dargestellt.

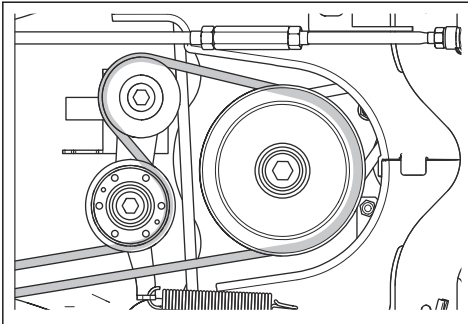

11. Setzen Sie die Feder in der Federhalterung (3).  
12. Stellen Sie den Hubhebel für das Mähdeck in die verriegelte Position. Das Mähdeck wird angehoben.

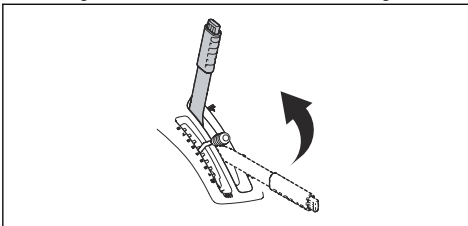

13. Ziehen Sie den Wartungsstellungshebel für die Schnecke in die obere Position.

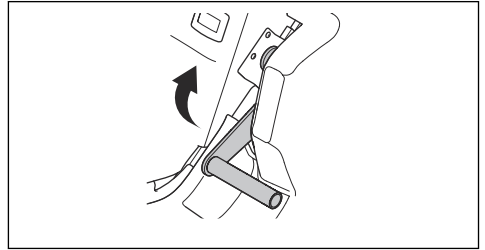

14. Befestigen Sie die vordere Abdeckung.

## So entfernen Sie das Mähdeck

- Führen Sie die in *So befestigen Sie das Mähdeck auf Seite 88* beschriebenen Schritte 1 bis 6 aus.
- Ziehen Sie den Federgriff nach rechts aus der Federhalterung, um die Spannung an der Spannrolle für den Antriebsriemen zu lösen. (1)
- Halten Sie den Federgriff mit der linken Hand und heben Sie den Antriebsriemen mit der rechten Hand ab.
- Ziehen Sie den Antriebsriemen nach hinten unter das Gerät. Platzieren Sie ihn nicht in den Riemenhalter (2).
- Setzen Sie den Federgriff in die Federhalterung, um zu verhindern, dass die Feder herunterfällt.
- Heben Sie die Schnitthöhenstrebe an und setzen Sie sie in die dafür vorgesehene Halterung (3).

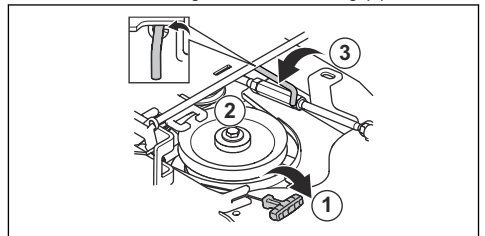

7. Ziehen Sie die Vorderkante des Mähdecks mit beiden Händen bis zum Anschlag nach vorne.

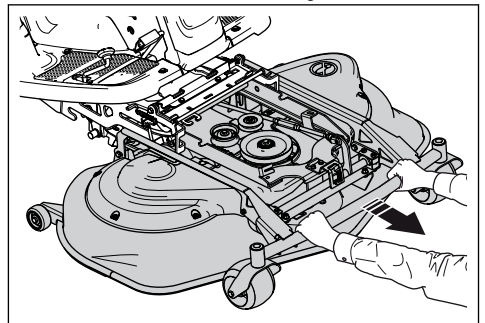

8. Bringen Sie die Wartungsverriegelung in eine senkrechte Position.

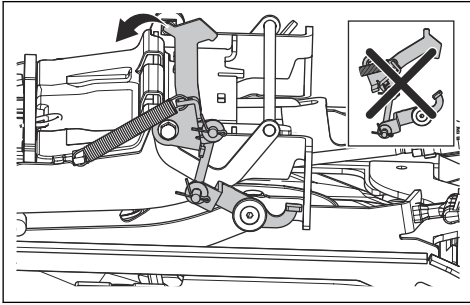

**WARNUNG!** Der Verriegelungsmechanismus kann zu Verletzungen an den Fingern führen, wenn Sie ihn nicht vorsichtig betätigen. Bringen Sie die Wartungsverriegelung in eine komplett senkrechte Position und halten Sie die Vorderkante des Mähdecks mit beiden Händen fest, wenn Sie mit dem nächsten Schritt fortfahren.

9. Heben Sie die Vorderkante des Mähdecks hoch bis die Wartungsverriegelung den Rahmen berührt und ziehen Sie das Mähdeck heraus.

## Betrieb

### Einleitung



**WARNUNG!** Vor dem Betrieb des Gerätes müssen Sie die Sicherheitsinformationen lesen und verstehen.

### So füllen Sie Kraftstoff ein



**WARNUNG!** Benzin ist leicht entzündlich. Gehen Sie vorsichtig vor und befüllen Sie den Tank im Freien (siehe *Sicherer Umgang mit Kraftstoff auf Seite 86*).

Der Motor läuft mit bleifreiem Benzin mit einer Mindest-Oktanzahl von 85 (nicht mit Öl gemischt). Wir empfehlen Ihnen biologisch abbaubares Alkylatbenzin. (Max. 5 % Methanol, max. 10 % Ethanol, max. 15 % MTBE).

Kontrollieren Sie den Füllstand vor jedem Gebrauch und füllen Sie bei Bedarf auf.

Sie können den Füllstand im Kraftstofftank gut sehen, und es sind Markierungen für leeren Tank, Tank  $\frac{1}{4}$  gefüllt, Tank  $\frac{1}{2}$  gefüllt und vollen Tank vorhanden. Füllen Sie nicht über die Markierung, die vollen Tank anzeigt.

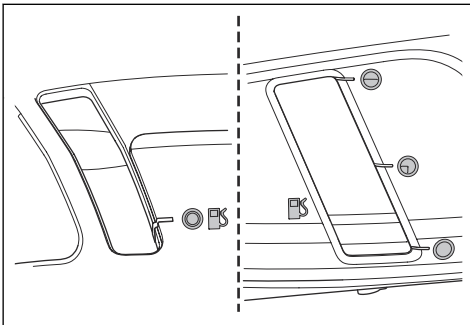

### So stellen Sie den Sitz ein

Der Sitz kann nach vorne gekippt werden. Er kann auch in Längsrichtung eingestellt werden. Lösen Sie die Griffe unter dem Sitz, um ihn nach vorn oder hinten zu verstellen.

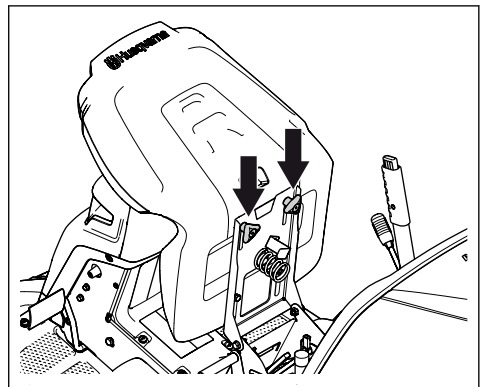

### So aktivieren und deaktivieren Sie den Antrieb

Um das Gerät mit abgestelltem Motor zu bewegen, muss das Antriebssystem deaktiviert werden. Ziehen Sie den Hebel für das Antriebssystem vollständig heraus, um den Achsantrieb zu deaktivieren. Drücken Sie den Hebel für das Antriebssystem vollständig herein, um den Achsantrieb zu aktivieren. Verwenden Sie keine mittlere Position.

Der Hebel für das Antriebssystem für das Modell RC 318T befindet sich hinter dem linken Hinterrad. Das Modell RC 320Ts AWD verfügt über einen Hebel für den Vorderachs Antrieb und einen für den Hinterachs Antrieb. Der Hebel für das Antriebssystem der Hinterachse befindet sich hinter dem linken Hinterrad.

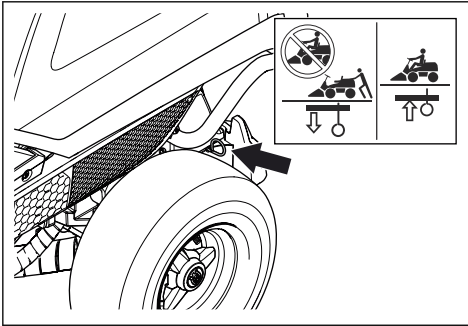

Der Hebel für das Antriebssystem der Vorderachse für den RC 320Ts AWD befindet sich hinter dem linken Vorderrad.

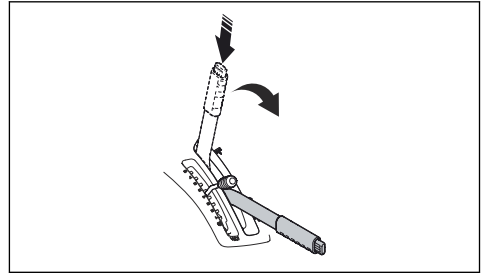

## So stellen Sie den Sensor für „Aufsammler voll“ ein

Wenn sich die Abdeckung öffnet oder die Schnecke stoppt, bevor der Aufsammler voll ist, muss der Sensor für „Aufsammler voll“ neu eingestellt werden. Es gibt 4 Positionen für den Sensor für „Aufsammler voll“.

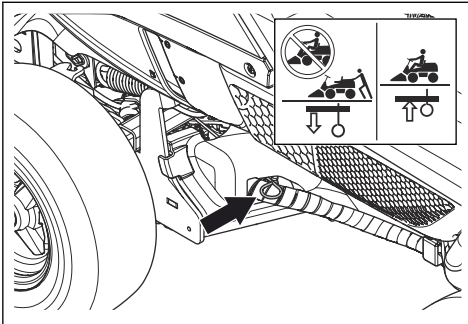

## Anheben und Absenken des Mähdecks

Um das Mähdeck in die Transportposition zu heben, ziehen Sie den Hubhebel nach hinten. Wenn der Motor eingeschaltet ist, hören die Messer automatisch auf zu rotieren.

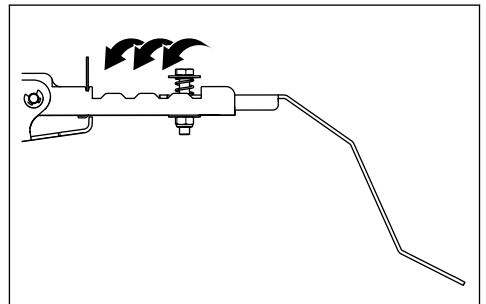

## So starten Sie den Motor

1. Stellen Sie sicher, dass das Antriebssystem aktiviert ist, siehe *So aktivieren und deaktivieren Sie den Antrieb auf Seite 90.*

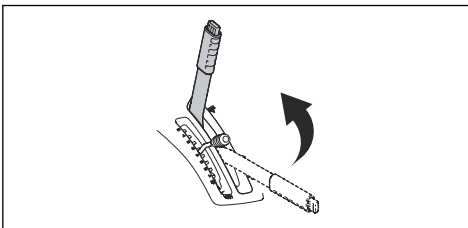

Um das Mähdeck in die Mähposition abzusenken, drücken Sie den Sperrknopf und bewegen Sie den Hubhebel nach vorn. Wenn der Motor läuft, beginnen die Messer automatisch zu rotieren.

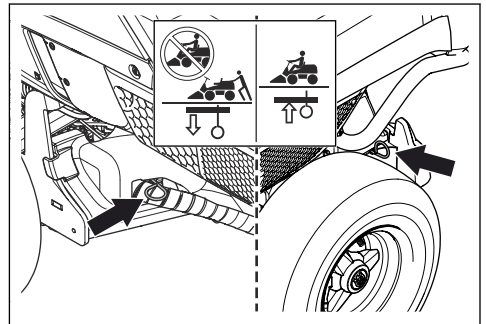

2. Heben Sie das Mähdeck an und betätigen Sie die Feststellbremse.

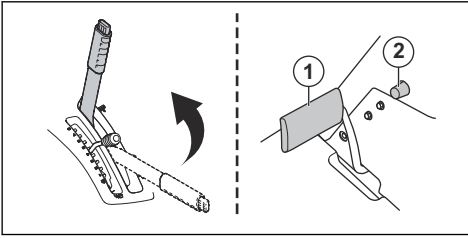

3. Drehen Sie den Zündschlüssel in die Startstellung.

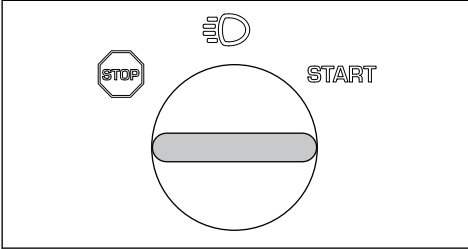

4. Wenn der Motor startet, lassen Sie den Zündschlüssel sofort los, so dass er in die Neutralstellung zurückkehrt.

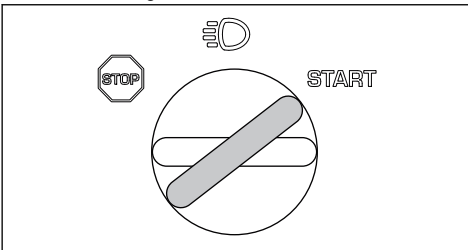

**Hinweis:** Aktivieren Sie den Anlasser jeweils nicht länger als fünf Sekunden. Wenn der Motor nicht startet, warten Sie 15 Sekunden, bevor Sie es erneut versuchen.

5. Drehen Sie den Schlüssel auf die Position Leuchten, um die Scheinwerfer einzuschalten.

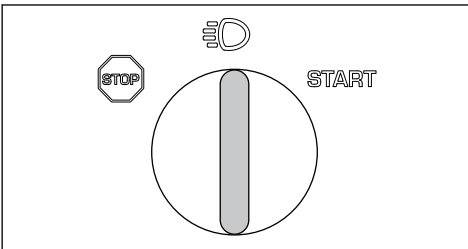

6. Drücken Sie den Gashebel auf die Vollgas-Position (A).

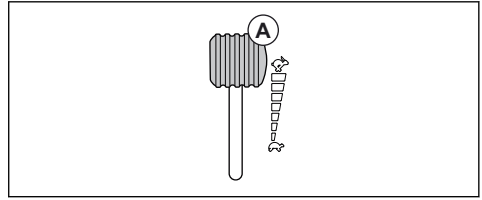

## So verwenden Sie das Gerät im Sammelmodus

1. Motor starten.
2. Stellen Sie sicher, dass das Symbol auf der Schneckensteuertaste grün aufleuchtet. Dies zeigt an, dass das Gerät sich im Sammelmodus befindet. Siehe *Schneckensteuerschalter mit LED-Anzeigen auf Seite 80* für weitere Informationen darüber, was zu tun ist, wenn die Symbole auf dem Schneckensteuerschalter aufleuchten oder die Schneckensteuertaste rot ist.

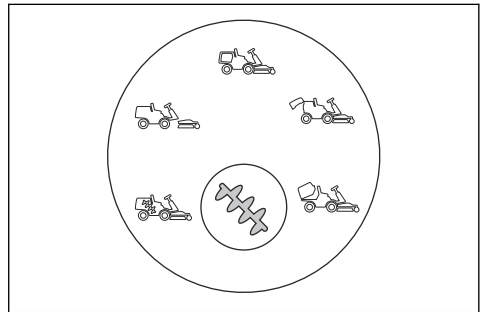

3. Betätigen Sie das Feststellbremspedal und lassen Sie sie dann los, um die Feststellbremse zu lösen.

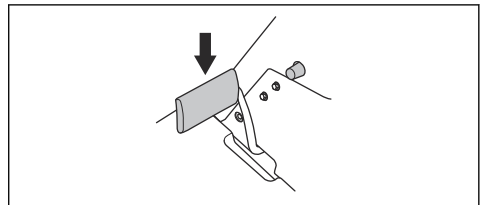

4. Drücken Sie vorsichtig auf eins der Gaspedale. Die Geschwindigkeit erhöht sich je mehr das Pedal heruntergedrückt wird. Verwenden Sie Pedal (1) zum Vorwärtsfahren und Pedal (2) zum Rückwärtsfahren.

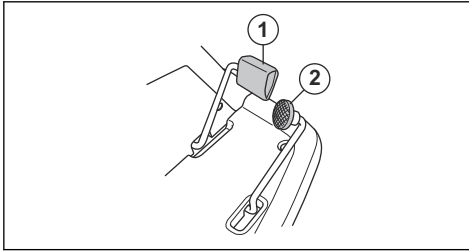

5. Lassen Sie das Pedal zum Bremsen los. Beim Modell RC 318T können Sie das Brems- / Feststellbremspedal für mehr Bremskraft verwenden. Dies kann erforderlich ist, wenn Sie z.B. am Hang bremsen.
6. Stellen Sie die Schnitthöhe (1-8) mit dem Schnitthöhenhebel ein.

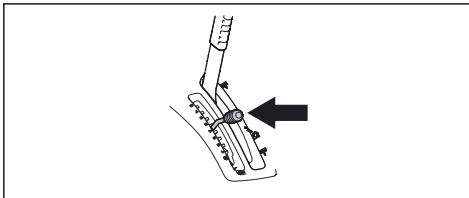

7. Drücken Sie den Sperrknopf auf dem Hubhebel für das Mähdeck und senken Sie es in die Mähposition ab.

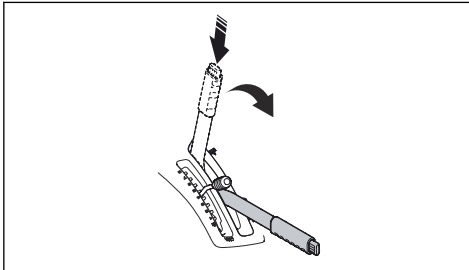

8. Wenn der Aufsammler voll ist, leuchtet ein Symbol (siehe *Schneckensteuerschalter mit LED-Anzeigen auf Seite 80*) in orange auf dem Schneckensteuerschalter auf und ein akustisches Signal ertönt.

**Hinweis:** Dieses akustische Signal kann durch den Gehörschutz gedämpft werden. Schauen Sie regelmäßig auf den Schneckensteuerschalter, damit Ihnen nicht entgeht, wenn der Aufsammler voll ist.

9. Stellen Sie den Hubhebel für das Mähdeck in die verriegelte Position. Das Mähdeck wird angehoben und die Messer hören auf zu rotieren.

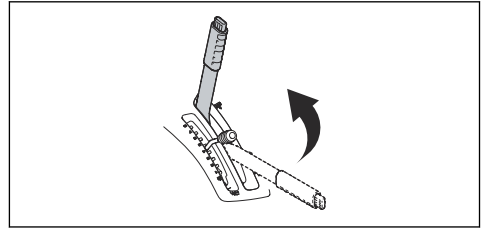

10. Um den Aufsammler zu entleeren, drücken Sie den hinteren Teil des Schalters zum Kippen des Aufsammlers. Der Kollektor wird angehoben. Halten Sie den Schalter gedrückt, bis sich die Abdeckung öffnet und das Gras herausfällt.

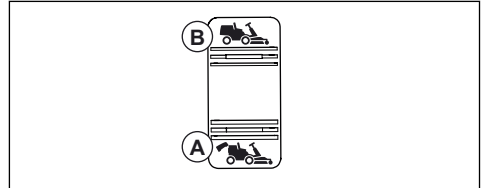

11. Drücken Sie den vorderen Teil des Schalters zum Absenken des Aufsammlers in die Betriebsposition.

**Hinweis:** Wenn der Aufsammler vollständig gekippt oder abgesenkt ist und Sie weiterhin den Schalter drücken, ist ein klapperndes Geräusch zu hören. Dies zeigt, dass der Aufsammler sich in der Endposition befindet.



**WARNUNG!** Finger können zwischen Kollektor und Rahmen gequetscht werden. Legen Sie Ihre Hand nicht auf den Rahmen oder den Aufsammler, wenn dieser abgesenkt wird.

## So verwenden Sie das Gerät im Nicht-Sammelmodus

1. Motor starten.
2. Stellen Sie sicher, dass das Symbol auf der Schneckensteuertaste blau aufleuchtet. Dies zeigt an, dass das Gerät sich im Nicht-Sammelmodus befindet. Siehe *Schneckensteuerschalter mit LED-Anzeigen auf Seite 80* für weitere Informationen darüber, was zu tun ist, wenn die Symbole auf dem Schneckensteuerschalter aufleuchten oder die Schneckensteuertaste rot ist.

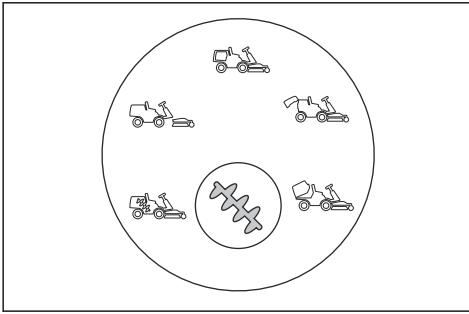

3. Führen Sie die in *So verwenden Sie das Gerät im Sammelmodus auf Seite 92* beschriebenen Schritte 4 bis 8 aus.
4. Wenn Sie mähen, wird das Gras nicht auf gesammelt.

## So schalten Sie den Motor aus

1. Ziehen Sie den Hubhebel für das Mähdeck nach hinten in die verriegelte Position, um das Mähdeck anzuheben. Die Messer hören auf zu rotieren.

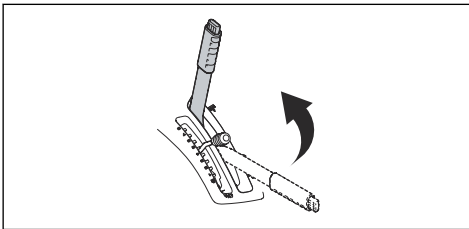

2. Den Zündschlüssel in die STOPP-Position drehen.

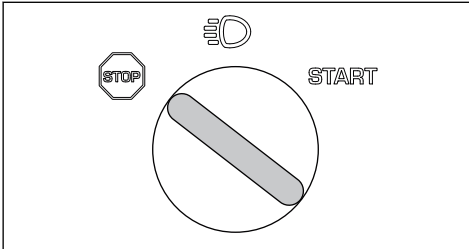

3. Wenn das Gerät anhält, betätigen Sie die Feststellbremse.

## So betätigen und lösen Sie die Feststellbremse

1. Betätigen Sie das Pedal der Feststellbremse (1).
2. Drücken und halten Sie den Sperrknopf (2).

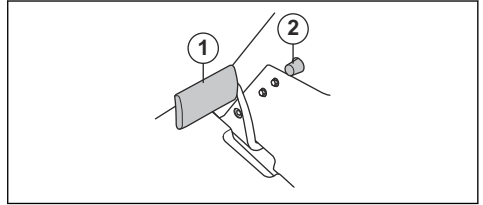

3. Halten Sie den Sperrknopf gedrückt und lassen Sie das Pedal der Feststellbremse los.
4. Zum Lösen der Feststellbremse, betätigen Sie das Pedal der Feststellbremse erneut.

## So erhalten Sie ein gutes Mähergebnis

- Mähen Sie keinen nassen Rasen. Nasses Gras führt zu schlechteren Ergebnissen.
- Beginnen Sie mit einer hohen Schnitthöhe und verringern Sie diese allmählich.
- Mähen Sie mit Messern, die bei hoher Drehzahl rotieren (maximal zulässige Motordrehzahl, siehe *Technische Angaben auf Seite 110*). Bewegen Sie das Gerät mit geringer Geschwindigkeit vorwärts. Wenn das Gras nicht zu hoch und zu dick ist, können Sie auch bei höherer Geschwindigkeit ein gutes Mähergebnis erzielen.
- Wir empfehlen Ihnen, das Gerät im Sammelmodus zu verwenden. Für das beste Mähergebnis im Nicht-Sammelmodus, schneiden Sie das Gras häufig. Es dauert nicht länger, das Gras häufig zu schneiden. Das Gras ist kürzer, und Sie können mit höherer Geschwindigkeit mähen.
- Das Gerät kann auch dazu verwendet werden, Blätter auf dem Rasen aufzusammeln. Stellen Sie eine hohe Schnitthöhe ein und stellen Sie das Gerät auf Sammelmodus ein.

## Wartung

### Einleitung



**WARNUNG!** Vor der Durchführung von Wartungsarbeiten müssen Sie die Sicherheitsinformationen lesen und verstehen.

### Wartungsplan

\* = Allgemeine Wartung durch den Bediener. Die Anweisungen sind nicht in dieser Bedienungsanleitung enthalten.

X = Diese Anweisungen sind in dieser Bedienungsanleitung enthalten.

O = Die Anweisungen sind nicht in dieser Bedienungsanleitung enthalten. Lassen Sie die Wartung von einer autorisierten Servicewerkstatt durchführen.

**Hinweis:** Wenn mehr als ein Zeitintervall in der Tabelle angegeben ist, gilt das kürzeste Intervall nur für die erste Wartung.

Wartung	Tägliche Wartung vor dem Betrieb	Wartungsintervall in Stunden			
		25	50	100	200
Überprüfen Sie, dass alle Muttern und Schrauben angezogen sind.	*				
Stellen Sie sicher, dass keine Kraftstoff- oder Ölleckagen vorhanden sind.	*				
Reinigen Sie entsprechen den Angaben in <i>So reinigen Sie das Gerät auf Seite 96</i>	X				
Reinigen Sie die Unterseite des Mähdecks	X				
Reinigen Sie den Bereich um den Schalldämpfer	X				
Stellen Sie sicher, dass der Kühlluft einlass des Motors nicht verstopft ist	X				
Stellen Sie sicher, dass der Hydraulikölkühler nicht verstopft ist, nur bei Modell RC 320Ts AWD	X				
Stellen Sie sicher, dass der Sicherheitsvorrichtungen nicht defekt sind	X				
Untersuchen und testen Sie die Bremsen	*				
Stellen Sie sicher, dass der Sensor für „Aufsammler voll“ einwandfrei arbeitet	X				
Kontrollieren Sie den Motorölstand	X				
Kontrollieren Sie den Ölstand im Getriebe	X				
Kontrollieren Sie die Steuerdrähte	X				
Überprüfen Sie die Messer im Mähdeck		X			
Reinigen Sie das Mähdeck, den Bereich unter dem Mähdeck und unter der Riemenabdeckung			X		
Überprüfen Sie die Scheinwerfer		X	X		
Stellen Sie sicher, dass der Reifendruck korrekt ist		X	X		
Führen Sie eine Prüfung der Feststellbremse durch			X		
Motoröl wechseln.				X	
Tauschen Sie den Ölfilter aus				X	
Reinigen Sie den Luftfilter		X			
Den Luftfilter auswechseln				X	

Wartung	Tägliche Wartung vor dem Betrieb	Wartungsintervall in Stunden			
		25	50	100	200
Kraftstofffilter austauschen				X	
Führen Sie eine Überprüfung der Fluchtung des Mähdecks durch		X	X		
Den Riemeneinsteller schmieren.		X	X		
Überprüfen und stellen Sie die Steuerdrähte ein		O	O		
Untersuchen Sie den Schalldämpfer und das Prallblech			O		
Überprüfen Sie das Mähdeck auf Schäden			O		
Zündkerze austauschen				O	
Die Feststellbremse einstellen.			O		
Führen Sie eine Überprüfung und Einstellung des Gaszugs durch			O		
Reinigen Sie die Kühlrippen am Motor und am Getriebe			O		
Reinigen Sie den Motor und das Getriebe			O		
Führen Sie eine Prüfung/Einstellung der Drehzahl der Vorder- und Hinterräder durch, nur bei Modell RC 320Ts AWD		O		O	
Kontrollieren Sie die Riemen		O	O		
Kontrollieren Sie den Akku			O		
Kontrollieren Sie den Kraftstoffschlauch Tauschen Sie diesen bei Bedarf aus				O	
Wechseln Sie das Getriebeöl			O		O
Wechseln Sie den Filter im Getriebe, nur bei Modell RC 320Ts AWD			O		O
Wechseln Sie die aufschraubbaren Filter, Servo, nur bei Modell RC 320Ts AWD			O		O

## So reinigen Sie das Gerät



**ACHTUNG!** Verwenden Sie keinen Hochdruck- oder Dampfreiniger. Wasser kann in Lager und elektrische Anschlüsse gelangen und Korrosion verursachen, die zu Schäden am Gerät führt.

Reinigen Sie das Gerät sofort nach der Anwendung.

- Bevor Sie den Motor abstellen, lassen Sie die Schnecke 10 Sekunden lang leer laufen, um sie von restlichem Gras zu befreien.
- Reinigen Sie keine heißen Oberflächen wie Motor, Schalldämpfer und Abgasanlage. Warten Sie, bis die

Oberflächen abgekühlt sind, und entfernen Sie dann Gras oder Schmutz.

- Entfernen Sie vor dem Reinigen mit Wasser mit einer Bürste Rasenschnitt und Schmutz vom Getriebe und dessen Umgebung, vom Lufteinlass des Getriebes und dem Motor.
- Verwenden Sie fließendes Wasser zur Reinigung des Geräts. Verwenden Sie keinen Hochdruckreiniger.
- Richten Sie den Strahl nicht auf elektrische Bauteile oder Lager. Reinigungszusätze erhöhen normalerweise den Schaden.



- Bringen Sie das Mähdeck zum Reinigen in die Wartungsposition und spritzen Sie es mit einem Schlauch ab.
- Spritzen Sie die Innenfläche des Aufsammlers mit Wasser ab.
- Reinigen Sie Ein- und Auslass der Schnecke.
- Wenn das Gerät sauber ist, schalten Sie es kurz ein, um noch verbleibendes Wasser abzulassen.

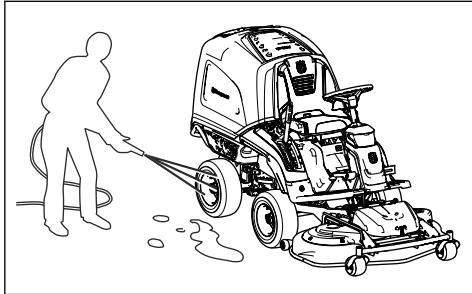

### So reinigen Sie Motor und Schalldämpfer

Halten Sie Motor und Schalldämpfer frei von Rasenschnitt und Schmutz. In Benzin oder Öl getränkter Rasenschnitt auf dem Motor kann die Brandgefahr erhöhen und das Risiko, dass der Motor zu heiß wird. Lassen Sie den Motor abkühlen, bevor er gereinigt wird. Mit Wasser und einer Bürste reinigen.

Rasenschnitt rund um den Schalldämpfer trocknet schnell und stellt eine Brandgefahr dar. Verwenden Sie eine Bürste oder entfernen Sie den Rasenschnitt mit Wasser, wenn der Schalldämpfer kalt ist.

### So reinigen Sie den Kühlluft einlass des Motors

Stellen Sie sicher, dass der Kühlluft einlass des Motors nicht verstopft ist. Entfernen Sie Gras und Schmutz mit einer Bürste.

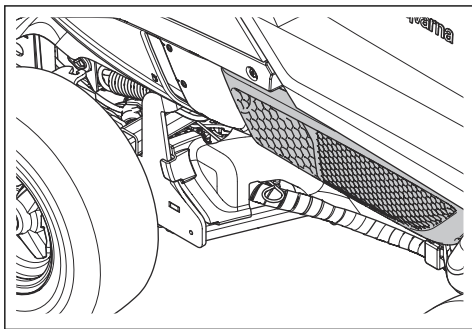

### So reinigen Sie den Hydraulikölkühler

Nur für RC 320Ts AWD.

Stellen Sie sicher, dass das Hydrauliköl-Kühlgebläse nicht blockiert ist und dass der Bereich um das Hydrauliköl-Kühlgebläse sauber ist. Entfernen Sie Gras und Schmutz mit einer Bürste.

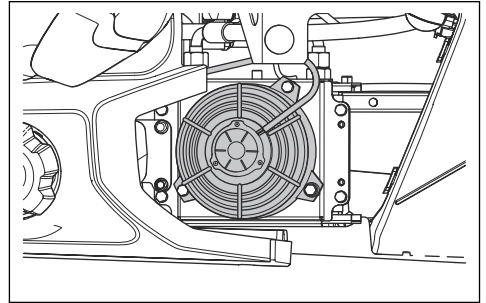

### So entfernen Sie eine Verstopfung aus der Schnecke

Wenn das Symbol auf der Schneckentaste rot ist und ununterbrochen ein akustisches Signal ertönt, ist die Schnecke verstopft. Die Verstopfung muss manuell entfernt werden.

1. Kippen Sie den Aufsammler.
2. Entnehmen Sie das Wartungswerkzeug für die Schnecke an der Unterseite des Aufsammlers.

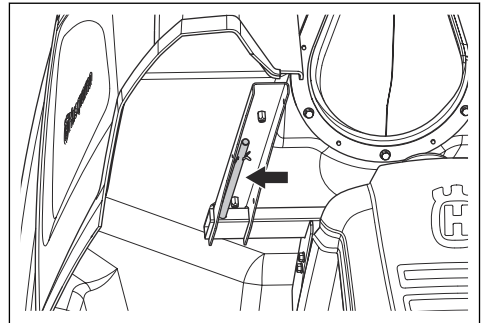

3. Stecken Sie das Wartungswerkzeug für die Schnecke in die Öffnung im oberen Bereich der Schnecke.

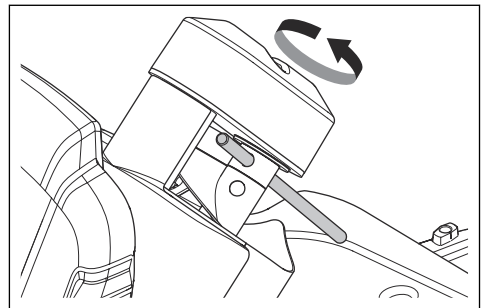

4. Halten Sie das Wartungswerkzeug fest und drehen Sie die Schnecke 5 volle Umdrehungen gegen den Uhrzeigersinn. Die Ursache der Verstopfung wird nach unten und aus der Schnecke geleitet.
5. Ziehen Sie das Wartungswerkzeug heraus und stecken Sie es wieder in die Halterung auf der Unterseite des Aufsammlers.
6. Senken Sie den Aufsammler in die Betriebsposition ab und starten Sie den Motor.
7. Wenn das Symbol auf der Schneckenaste rot ist und ein Signalton ertönt, wenn der Motor startet, stellen Sie den Motor ab.
8. Bringen Sie das Mähdeck in die Wartungsposition und entfernen Sie mit der Hand die Verstopfung aus dem Schneckeneinlass.
9. Bringen Sie das Mähdeck in die Mähposition und lassen Sie den Motor an.
10. Wenn das Symbol auf der Schneckenaste rot ist und ein Signalton ertönt, wenn der Motor startet, stellen Sie den Motor ab.
11. Wenden Sie sich an eine autorisierte Servicewerkstatt.

**Hinweis:** Wenn die Verstopfung entfernt ist, startet das Gerät im Nicht-Sammelmodus, und Sie müssen den Sammelmodus erneut auswählen.

## So entfernen Sie die Abdeckungen

### Motorabdeckung

Kippen Sie den Aufsammler für den Zugriff auf die Motorabdeckung, entfernen Sie die drei Schrauben und nehmen Sie die Abdeckung ab.

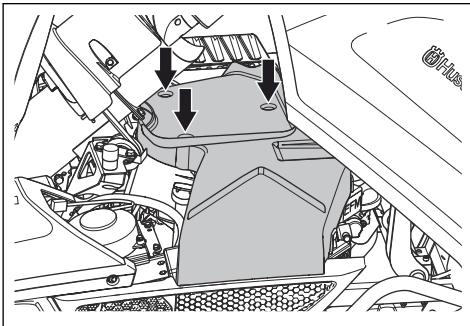

### Vordere Abdeckung

Lösen Sie die Klammer an der vorderen Abdeckung mit dem Werkzeug am Zündschlüssel und heben Sie die Abdeckung ab.

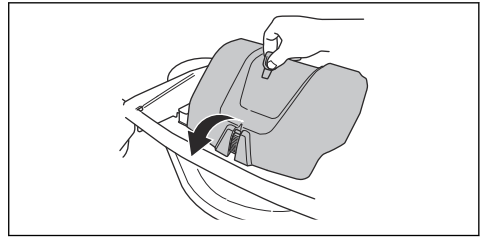

### Seitenabdeckung

Lösen Sie die vier Schrauben und nehmen Sie die Abdeckung ab.

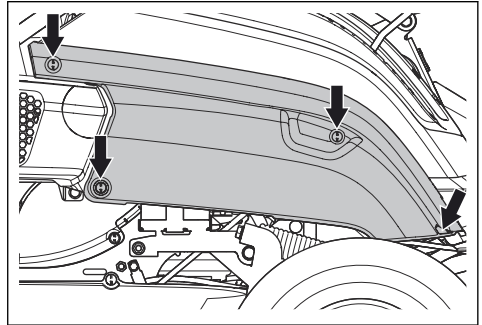

### Rechter Kotflügel

Drehen Sie den Knopf auf dem Rückwärts-Pedal und entfernen Sie ihn. Lösen Sie die vier Schrauben und nehmen Sie die Abdeckung ab.

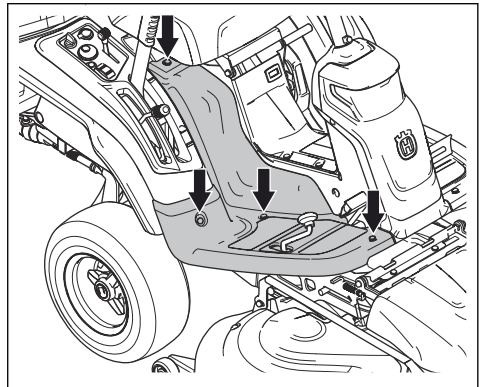

### Linker Kotflügel

Lösen Sie die vier Schrauben und nehmen Sie die Abdeckung ab.

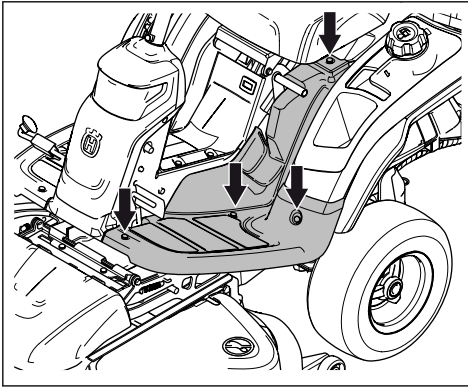

## So ersetzen Sie eine zerbrochene Glühlampe

1. Entfernen Sie die zwei Schrauben an der Abdeckung und heben Sie diese ab.

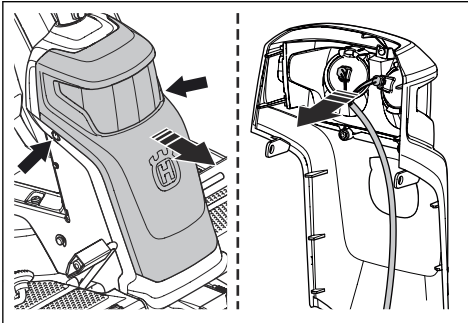

2. Trennen Sie die Kabel von der zerbrochenen Glühlampe.
3. Tauschen Sie die Lampe aus und schließen Sie die Kabel an die neue Lampe an. Verwenden Sie den Lampentyp entsprechend den Angaben in *Technische Angaben auf Seite 110*.
4. Bringen Sie die Abdeckung an und ziehen Sie die Schrauben fest.

## So überprüfen Sie die Steuerdrähte

Die Spannung der Steuerdrähte kann nach einer gewissen Zeit abnehmen. Dadurch muss die Einstellung der Lenkung geändert werden.

Überprüfen und stellen Sie die Lenkung wie folgt ein:

1. Die Steuerdrähte sind korrekt angezogen, wenn Sie sie manuell 5 mm nach oben oder unten in der Nut auf dem Lenkring bewegen können.

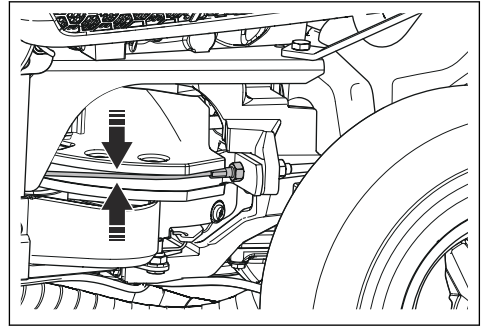

2. Wenn die Drähte zu locker sind, lassen Sie sie von einer autorisierten Servicewerkstatt einstellen.

## So kontrollieren Sie die Feststellbremse

1. Stellen Sie das Gerät auf einem festen Untergrund mit Neigung ab.

**Hinweis:** Stellen Sie das Gerät nicht auf einem Grashang ab, wenn Sie eine Kontrolle der Feststellbremse durchführen.

2. Betätigen Sie das Pedal der Feststellbremse (1).
3. Drücken und halten Sie den Sperrknopf (2) und lassen Sie das Pedal der Feststellbremse los während der Sperrknopf weiterhin gedrückt wird.

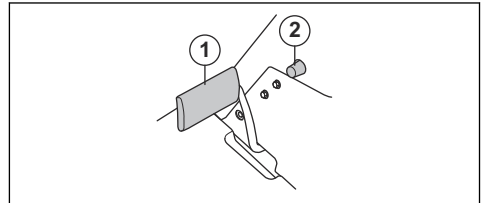

4. Wenn das Gerät sich bewegt, lassen Sie die Feststellbremse von einer autorisierten Servicewerkstatt einstellen.
5. Betätigen Sie das Pedal der Feststellbremse erneut, um die Feststellbremse zu lösen.

## So tauschen Sie den Kraftstofffilter aus

1. Kippen Sie den Aufsammler für den Zugriff auf den Kraftstofffilter.
2. Schieben Sie die Schlauchhalter mit einer Zange vom Filter weg.
3. Ziehen Sie den Filter von den Schlauchenden ab.

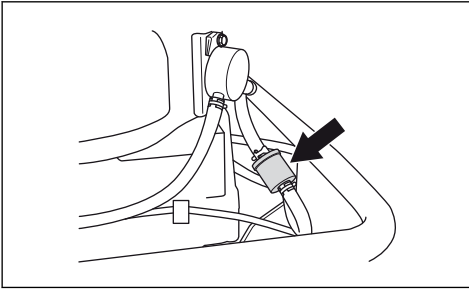

4. Drücken Sie die Schlauchenden in den neuen Filter. Verwenden Sie flüssiges Reinigungsmittel an den Enden des Filters, um die Verbindung leichter herzustellen.
5. Schieben Sie die Schlauchhalter gegen den Filter.

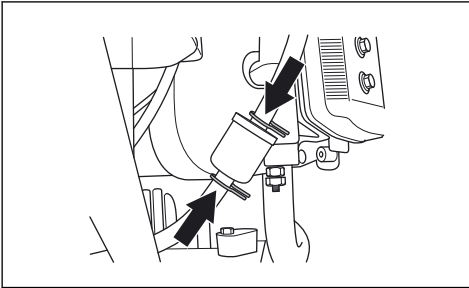

## So reinigen und tauschen Sie den Luftfilter aus

1. Kippen Sie den Aufsammler für den Zugriff auf den Luftfilterdeckel.
2. Lösen Sie die Drehknöpfe, mit denen die Filterabdeckung gehalten wird und heben Sie die Abdeckung ab.

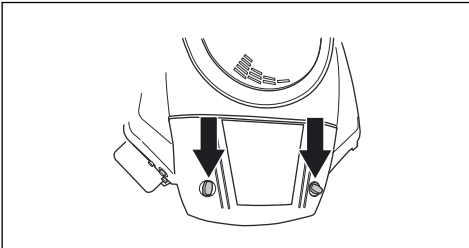

3. Heben Sie den Luftfilter heraus.

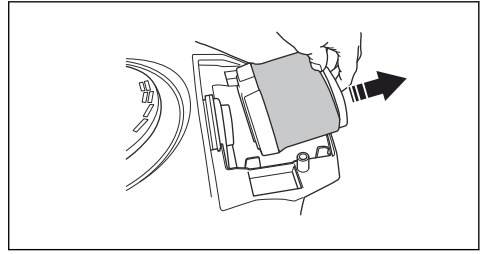

4. Entfernen Sie nach 25 Betriebsstunden mit einer Bürste Gras und Schmutz aus dem Luftfilter und setzen Sie ihn wieder ein. Ersetzen Sie den Luftfilter nach 100 Betriebsstunden durch einen neuen.

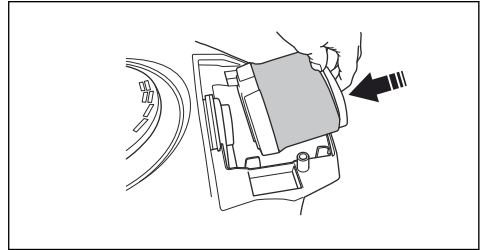

5. Bringen Sie die Filterabdeckung wieder an und drehen Sie die Drehknöpfe fest.

## So tauschen Sie eine Sicherung aus

1. Entfernen Sie die rechte Seitenabdeckung, siehe *Seitenabdeckung auf Seite 98*.
2. Tauschen Sie die durchgebrannte Sicherung durch eine neue aus. Siehe Abbildung. (1) Zündung, 15 A. (2) Schneckensteuerung, 7,5 A. (3) Betätigungselement, 30 A. (4) Steckdose 12 V, 7,5 A.

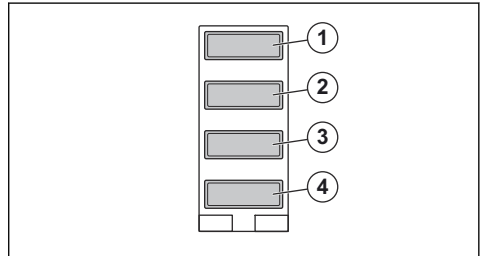

## So laden Sie den Akku

1. Kippen Sie den Sitz nach vorne.
2. Entfernen Sie die Gummikappe (1) von der Magnetspule, die an das rote Kabel von der Batterie angeschlossen ist.
3. Schließen Sie das rote Kabel (+) vom Ladegerät an die Magnetspule (2) an.

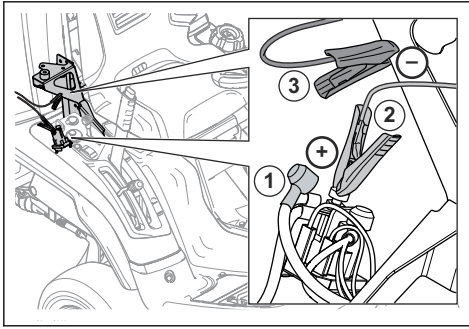

**ACHTUNG!** Um einen Kurzschluss zu vermeiden, stellen Sie sicher, dass das rote Kabel vom Ladegerät mit dem richtigen Magnetschalter verbunden ist.

4. Schließen Sie das schwarze Kabel (-) vom Ladegerät an ein verzinktes Metallteil wie in der Abbildung dargestellt (3) an.



**WARNUNG!** Der Akku und das elektrische System können beschädigt werden und Verletzungen verursachen, wenn ein falscher Ladegerät-Typ verwendet wird. Verwenden Sie ausschließlich das von Husqvarna vorgeschriebene Ladegerät für diese Art Akku (LiFePO<sub>4</sub>).

5. Starten Sie das Ladegerät.

**Hinweis:** Wenn die Akkuspannung zu niedrig ist, geht der Akku in den Schutzmodus. Das Ladegerät kann den Akku nicht erkennen und lädt nicht auf. Wenn dies passiert, drücken und halten Sie die Reset-Taste auf dem Ladegerät 10 Sekunden lang, bis der Ladevorgang startet. Lesen Sie mehr in den Anweisungen, die im Lieferumfang des Ladegeräts enthalten sind.

6. Wenn der Akku aufgeladen ist, halten Sie das Ladegerät an und trennen Sie es vom Akku.
7. Setzen Sie die Gummikappe (1) wieder auf die Magnetspule.

## So stellen Sie den Reifendruck ein

Der richtige Reifendruck beträgt 150 kPa (1,5 bar) an allen vier Reifen.

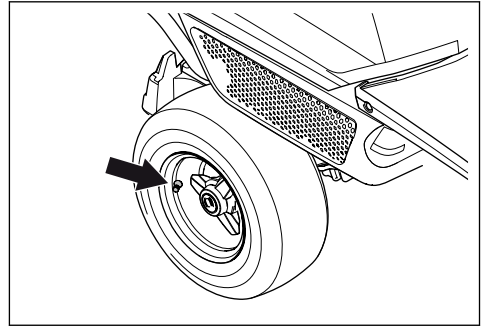

## So bringen Sie das Mähdeck in die Wartungsposition

1. Stellen Sie das Gerät auf einer ebenen Fläche ab.
2. Betätigen Sie die Handbremse.
3. Stellen Sie den Schnitthöhenhebel in die Wartungsposition.
4. Ziehen Sie den Hubhebel für das Mähdeck nach hinten in die verriegelte Position, um das Mähdeck anzuheben.

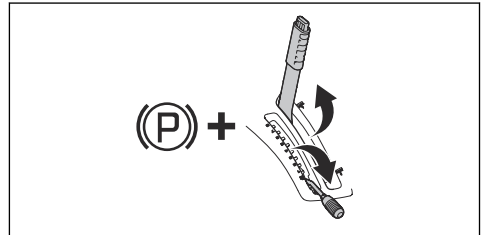

5. Senken Sie den Schneckensteuerhebel, um die Schnecke in die Wartungsposition zu heben.

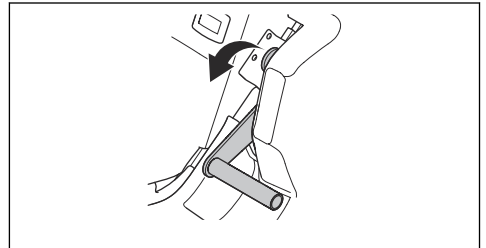

6. Lösen Sie die Klammer an der vorderen Abdeckung mit dem Werkzeug am Zündschlüssel und heben Sie die Abdeckung ab.

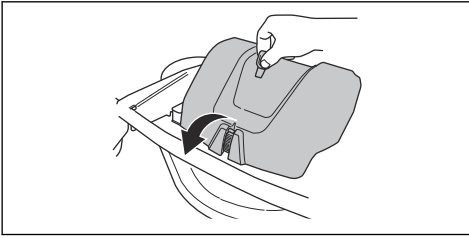

7. Ziehen Sie den Federgriff (1) nach rechts aus der Federhalterung, um die Spannung des Antriebsriemens zu lösen.
8. Halten Sie den Federgriff mit der linken Hand und heben Sie den Antriebsriemen mit der rechten Hand ab.
9. Platzieren Sie den Antriebsriemen in den Riemenhalter (2).
10. Setzen Sie den Federgriff in die Federhalterung, um zu verhindern, dass die Feder herunterfällt.
11. Heben Sie die Schnitthöhenstrebe an und setzen Sie sie in die Halterung. (3)

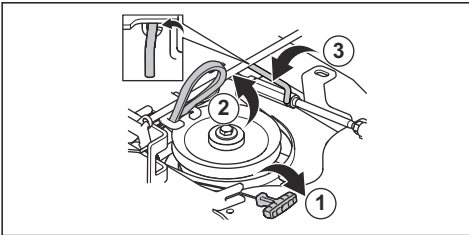

12. Ziehen Sie die Vorderkante des Mähdecks mit beiden Händen bis zum Anschlag nach vorne.

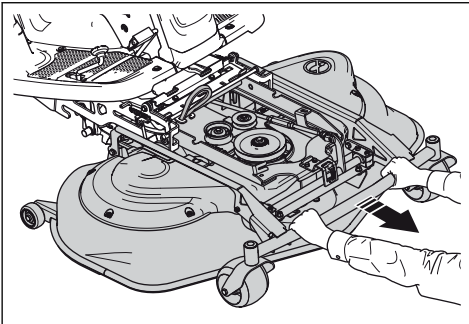

13. Heben Sie das Mähdeck in eine senkrechte Position, bis ein Klicken zu hören ist. Das Mähdeck wird automatisch in vertikaler Position verriegelt.

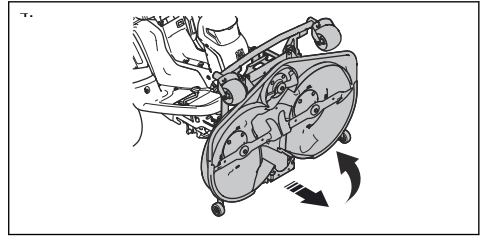

## So bringen Sie das Mähdeck in die Mähposition

1. Halten Sie die Vorderkante des Mähdecks mit der linken Hand fest.
2. Lösen Sie die Verriegelung mit der rechten Hand.

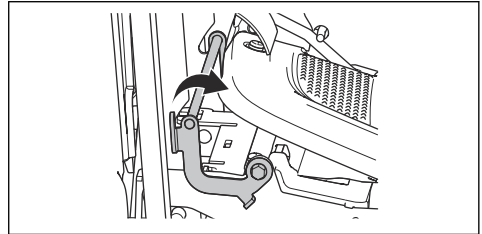

3. Klappen Sie das Mähdeck herunter und drücken Sie es bis zum Anschlag hinein.

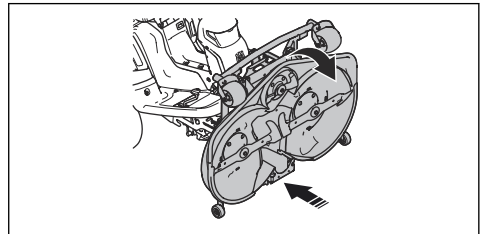

**ACHTUNG!** Der Antriebsriemen kann eingeklemmt werden und brechen, wenn er unter dem Mähdeck eingeklemmt wird. Ziehen Sie an der Schlaufe des Antriebsriemens im Riemenhalter, um den Riemen zu dehnen bevor Sie das Mähdeck einschieben.

4. Heben Sie die Schnitthöhenstrebe aus der Halterung und setzen Sie sie in die dafür vorgesehene Bohrung (1).

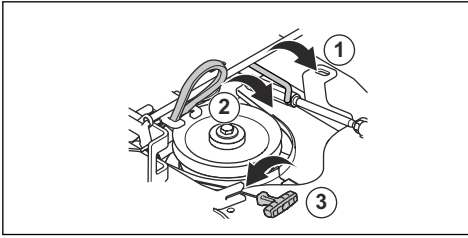

5. Halten Sie den Federgriff und heben Sie den Antriebsriemen aus der Halterung.
6. Legen Sie den Antriebsriemen um die Spannrolle (2). Stellen Sie sicher, dass der Antriebsriemen so verläuft wie unten dargestellt.

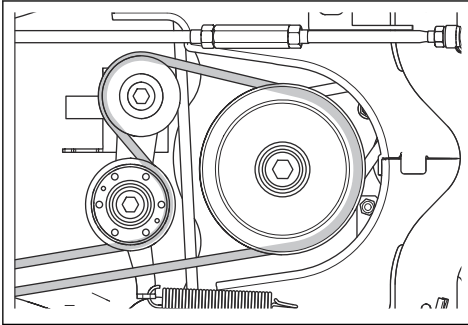

7. Setzen Sie die Feder in der Federhalterung (3).
8. Ziehen Sie den Schneckensteuerschalter nach oben in die Betriebsposition.

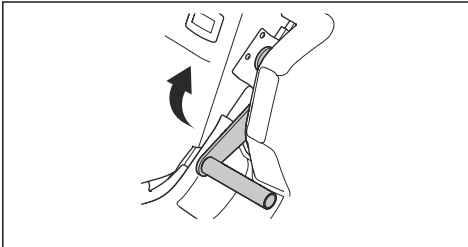

9. Befestigen Sie die vordere Abdeckung.

## So kontrollieren und stellen Sie den Bodendruck des Mähdecks ein

Für beste Mähergebnisse ist es wichtig, dass Sie den richtigen Druck vom Mähdeck auf den Untergrund haben.

1. Stellen Sie sicher, dass der Luftdruck in den Reifen 150 kPa (1,5 bar) beträgt.
2. Stellen Sie das Gerät auf einer ebenen Fläche ab.
3. Senken Sie das Mähdeck in die Mähposition ab.
4. Legen Sie eine Personenwaage unter die Vorderkante des Mähdecks.

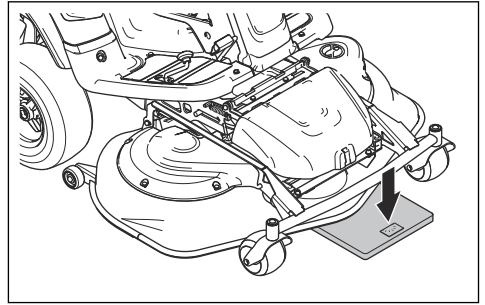

5. Um sicherzustellen, dass die Stützräder kein Gewicht tragen, legen Sie einen Block zwischen Rahmen und Waage.
6. Zum Einstellen des Bodendrucks, drehen Sie die Stellschrauben hinter den Vorderrädern auf der rechten und linken Seite.
7. Drehen Sie die Schrauben nach rechts oder links, bis sich der Bodendruck zwischen 12 und 15 kg befindet.

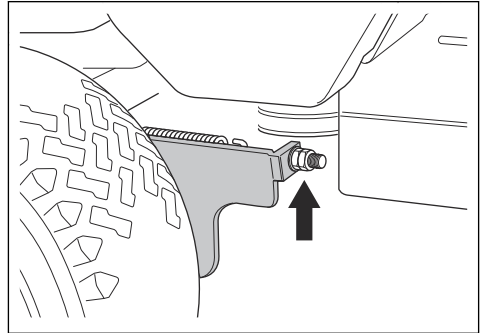

## So überprüfen Sie die Fluchtung des Mähdecks

1. Stellen Sie sicher, dass der Luftdruck in den Reifen 150 kPa (1,5 bar) beträgt.
2. Stellen Sie das Gerät auf einer ebenen Fläche ab.
3. Senken Sie das Mähdeck in die Mähposition ab.
4. Messen Sie den Abstand zwischen dem Boden und der vorderen und hinteren Kante des Mähdecks und stellen Sie sicher, dass die hintere Kante 4-6 mm höher als die Vorderkante ist.

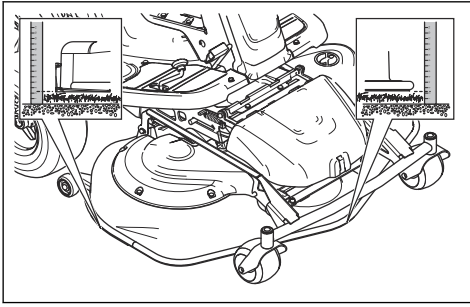

## So stellen Sie die Fluchtung des Mähdecks ein

1. Entfernen Sie die vordere Abdeckung und den rechten Kotflügel.
2. Entfernen Sie die Schrauben, mit denen die Riemenabdeckung befestigt ist und heben Sie die Riemenabdeckung ab.

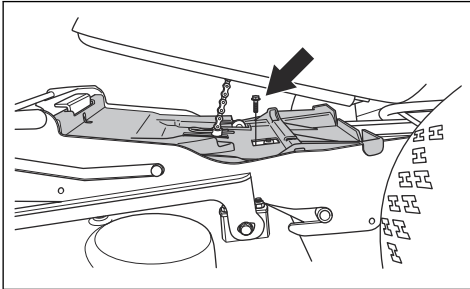

3. Lösen Sie die Muttern an der Hubstrebe.

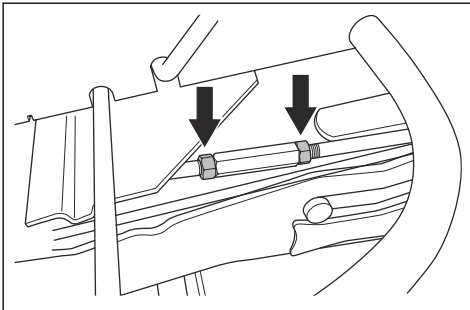

4. Drehen Sie die Hubstrebe, um die Strebe zu verlängern oder zu verkürzen. Verlängern Sie die Strebe, um die hintere Kante der Abdeckung anzuheben. Verkürzen Sie die Strebe, um die hintere Kante der Abdeckung abzusenken.

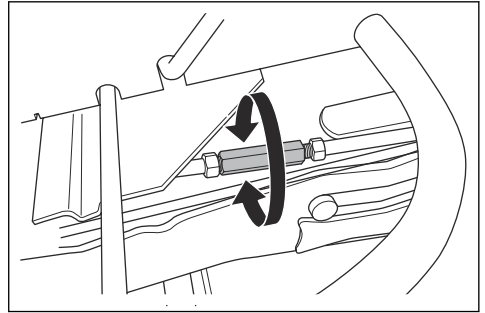

5. Ziehen Sie die Muttern an der Hubstrebe an, wenn die Einstellung abgeschlossen ist.
6. Befestigen Sie die Riemenabdeckung und ziehen Sie die Schrauben fest.
7. Bringen Sie den rechten Kotflügel und die vordere Abdeckung an.

## So überprüfen Sie die Messer

Bringen Sie das Mähdeck in die Wartungsposition. Sehen Sie sich die Messer an, um zu prüfen, ob sie beschädigt sind und ob es notwendig ist, sie zu schärfen. Ziehen Sie die Klingenschrauben mit einem Anziehmoment von 60 Nm in Richtung der Pfeile in der Abbildung an.

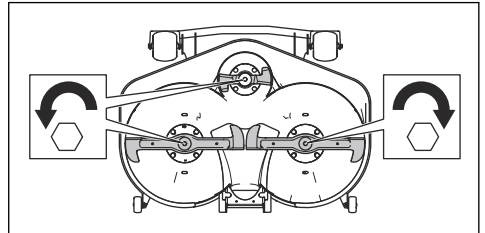

**ACHTUNG!** Beschädigte oder falsch ausgewuchtete Messer führen zu Unwuchten und können das Gerät beschädigen. Ersetzen Sie beschädigte Messer. Wenden Sie sich an eine autorisierte Servicewerkstatt zum Schärfen und Auswuchten von stumpfen Messer.

## So tauschen Sie die Messer aus



**ACHTUNG!** Die Schraubenköpfe können beschädigt werden, wenn Sie versuchen, diese in die falsche Richtung zu lösen.

1. Bringen Sie das Mähdeck in die Wartungsposition.
2. Die Klinge mit einem Holzklötzchen feststellen.



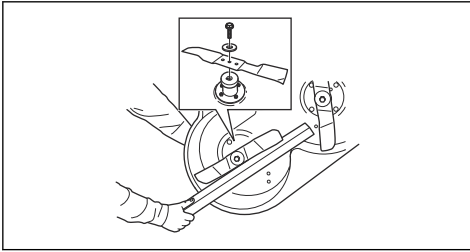

3. Lösen und entfernen Sie die Klingenschraube, die Unterlegscheiben und die Klinge. Lösen Sie die Klingenschrauben in Richtung der Pfeile in der Abbildung.

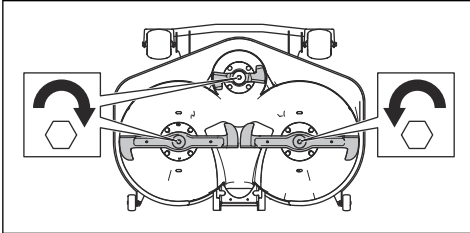

4. Montieren Sie die neue Klinge mit den abgewinkelten Enden in Richtung Mähdeck.



**WARNUNG!** Ein falscher Klingentyp kann dazu führen, dass Objekte aus dem Mähdeck geschleudert werden und schwere Verletzungen verursachen. Verwenden Sie nur die Messer entsprechend den Angaben in *Technische Angaben auf Seite 110*.

5. Befestigen Sie das Messer mit der Unterlegscheibe und der Schraube mit einem Anziehmoment von 60 Nm.

## So prüfen Sie den Motorölstand

1. Stellen Sie das Gerät auf einer ebenen Fläche ab und stellen Sie den Motor ab.
2. Öffnen Sie die Motorhaube.
3. Lösen Sie den Messstab und ziehen Sie ihn heraus.

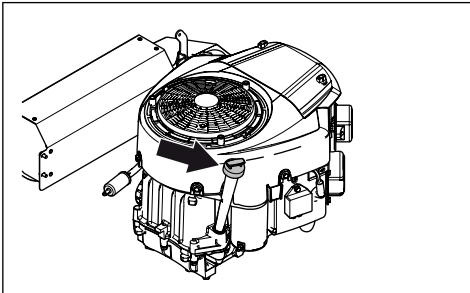

4. Reinigen Sie den Messstab von Öl.
5. Stecken Sie ihn wieder hinein und drehen Sie ihn fest.
6. Lösen und ziehen Sie den Messstab heraus und lesen Sie den Ölstand ab.
7. Der Ölstand muss zwischen den Markierungen auf dem Messstab liegen. Wenn sich der Ölstand nahe der „ADD“-Markierung befindet, füllen Sie Öl bis zur Markierung „FULL“ nach.

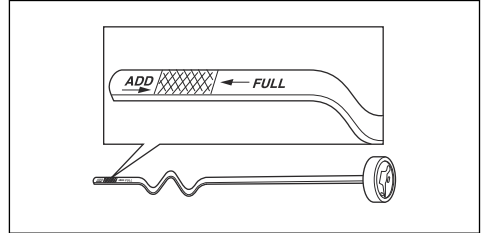

8. Füllen Sie das Öl durch das Loch, in dem der Messstab steckt. Füllen Sie das Öl langsam ein. Mischen Sie nicht verschiedene Arten von Öl.
9. Drehen Sie den Messstab ordnungsgemäß fest, bevor Sie den Motor anlassen. Starten Sie den Motor und lassen Sie ihn ca. 30 Sekunden lang im Leerlauf laufen. Den Motor stoppen. Warten Sie 30 Sekunden und prüfen Sie den Ölstand erneut.

## So tauschen Sie das Motoröl aus



**WARNUNG!** Motoröl ist direkt nach dem Anhalten des Motors sehr heiß. Lassen Sie den Motor abkühlen, bevor Sie das Motoröl ablassen. Wenn Sie Motoröl auf Ihre Haut verschütten, reinigen Sie sie mit Wasser und Seife.

1. Stellen Sie einen Behälter unter den linken Motoröl-Ablasshahn.
2. Entfernen Sie den Messstab.
3. Ablassschraube entfernen.

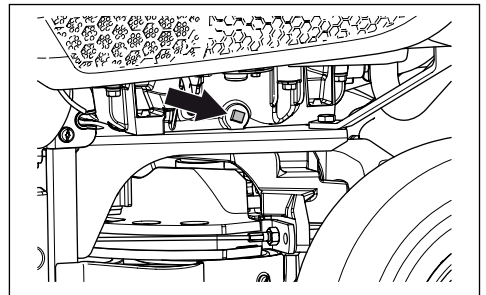

4. Lassen Sie das Öl in den Behälter laufen.
5. Bringen Sie die Ablassschraube an, und ziehen Sie sie fest.

6. Siehe *So prüfen Sie den Motorölstand auf Seite 105* für Anweisungen zum Auffüllen von Öl.
7. Lassen Sie den Motor warmlaufen und stellen Sie sicher, dass an der Ölfilterdichtung kein Öl austritt.

## So tauschen Sie den Ölfilter aus

1. Drehen Sie den Ölfilter zum Entfernen gegen den Uhrzeigersinn.

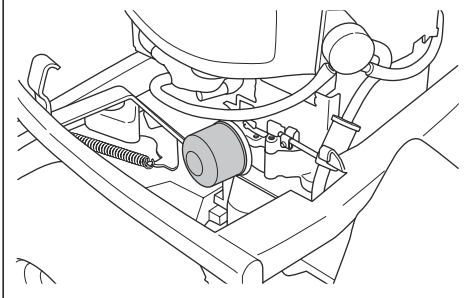

2. Schmieren Sie die Gummidichtung am neuen Ölfilter mit frischem Öl leicht ab.
3. Zum Einsetzen des Ölfilters drehen Sie ihn von Hand im Uhrzeigersinn ein, bis die Gummidichtung sitzt und drehen Sie dann eine weitere halbe Umdrehung.
4. Füllen Sie neues Öl entsprechend den Angaben in *So prüfen Sie den Motorölstand auf Seite 105* ein.
5. Starten Sie den Motor und lassen Sie ihn 3 Minuten im Leerlauf laufen.
6. Halten Sie den Motor an und stellen Sie sicher, dass der Ölfilter keine Undichtigkeit aufweist.
7. Füllen Sie Öl als Ausgleich für das Öl im neuen Ölfilter nach.

## So prüfen Sie den Hydraulikölstand

1. Entfernen Sie die beiden Schrauben (eine auf jeder Seite), und nehmen Sie die Getriebeabdeckung ab.

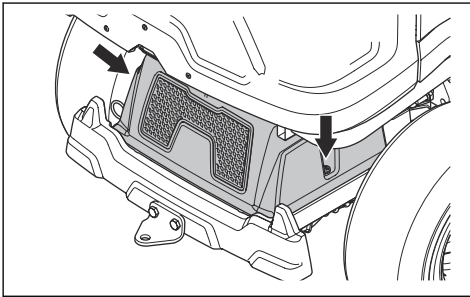

2. Stellen Sie sicher, dass sich der Ölstand im Hydrauliköltank zwischen den beiden horizontalen Linien auf dem Tank befindet.

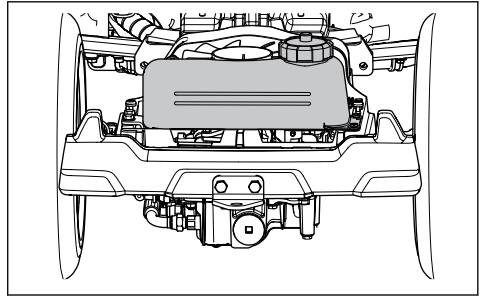

3. Füllen Sie Motoröl nach, wenn sich der Ölstand unterhalb der unteren Linie befindet, füllen Sie aber nicht höher als die obere Linie. Siehe *Technische Angaben auf Seite 110* für die empfohlene Ölart für RC 318T und RC 320Ts AWD. RC 320Ts AWD benötigt ein synthetisches Öl.

## So schmieren Sie den Riemenspanner

Der Riemenspanner muss regelmäßig mit einem hochwertigen Molybdändisulfidfett geschmiert werden.

1. Entfernen Sie die beiden Schrauben, mit denen die Riemenabdeckung befestigt ist und heben Sie sie ab.

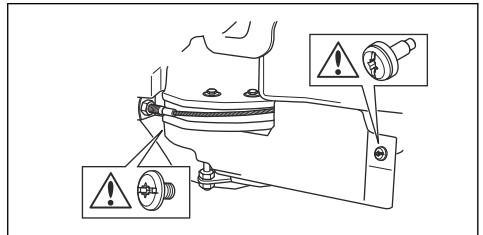

2. Schmieren Sie mit einer Schmierfettglocke einen Nippel von rechts unterhalb der unteren Riemen Scheibe, bis Fett austritt.

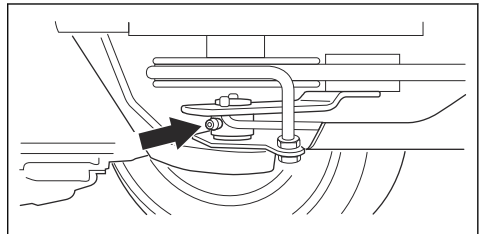

3. Befestigen Sie die Riemenabdeckung und ziehen Sie die beiden Schrauben fest.

---

# Fehlersuche

---

## Problemlösung

Wenn Sie in dieser Bedienungsanleitung keine Lösung für Ihre Probleme finden können, wenden Sie sich an Ihre Husqvarna-Servicewerkstatt.

Störung	Ursache
Der Anlasser dreht den Motor nicht	Die Handbremse ist nicht angezogen. Siehe <i>Sicherheitskreis auf Seite 85</i> .
	Der Hubhebel für das Mähdeck befindet sich in Mähposition. Siehe <i>Sicherheitskreis auf Seite 85</i> .
	Die Hauptsicherung ist durchgebrannt. Siehe <i>So tauschen Sie eine Sicherung aus auf Seite 100</i> .
	Das Zündschloss ist defekt.
	Die Verbindung zwischen dem Kabel und dem Akku ist defekt. Siehe <i>Sicherer Umgang mit Akkus auf Seite 87</i> .
	Der Akku ist zu schwach. Siehe <i>So laden Sie den Akku auf Seite 100</i> .
	Der Anlasser ist defekt.
Der Motor startet nicht, wenn der Anlasser den Motor dreht	Kein Kraftstoff im Kraftstofftank. Siehe <i>So füllen Sie Kraftstoff ein auf Seite 90</i> .
	Die Zündkerze ist defekt.
	Das Zündkabel ist defekt.
	Es befindet sich Schmutz im Vergaser oder in der Kraftstoffleitung.
Der Motor läuft nicht rund	Die Zündkerze ist defekt.
	Der Vergaser ist falsch eingestellt.
	Der Luftfilter ist verstopft. Siehe <i>So reinigen und tauschen Sie den Luftfilter aus auf Seite 100</i> .
	Die Kraftstofftankklüftung ist blockiert.
	Es befindet sich Schmutz im Vergaser oder in der Kraftstoffleitung.
Der Motor hat offenbar keine Leistung	Der Luftfilter ist verstopft. Siehe <i>So reinigen und tauschen Sie den Luftfilter aus auf Seite 100</i> .
	Die Zündkerze ist defekt.
	Es befindet sich Schmutz im Vergaser oder in der Kraftstoffleitung.
	Das Gaskabel ist falsch eingestellt.

<b>Störung</b>	<b>Ursache</b>
Das Getriebe hat keine ausreichende Leistung	Der Kühllufteinlass des Getriebes oder die Kühlf lansche sind blockiert.
	Das Gebläse auf dem Getriebe ist beschädigt.
	Das Hydrauliköl-Kühlgebläse (nur RC 320Ts AWD) ist blockiert. Siehe <i>So reinigen Sie den Hydraulikölkühler auf Seite 97.</i>
	Das Hydrauliköl-Kühlgebläse (nur RC 320Ts AWD) ist beschädigt.
	Es ist kein Öl im Getriebe oder der Ölstand ist zu niedrig. Siehe <i>So prüfen Sie den Hydraulikölstand auf Seite 106.</i>
Der Akku wird nicht aufgeladen	Der Akku ist defekt. Siehe <i>Sicherer Umgang mit Akkus auf Seite 87.</i>
	Die Verbindung der Kabelsteckverbinder an den Akku-Klemmen ist schlecht. Siehe <i>Sicherer Umgang mit Akkus auf Seite 87.</i>
	Der Akku befindet sich im Schutzmodus. Siehe <i>So laden Sie den Akku auf Seite 100.</i>
Vibrationen im Gerät	Der Aufsammler ist voll. Der Bediener hast das Signal für „Aufsammler voll“ ignoriert oder der Sensor für „Aufsammler voll“ ist in der falschen Position. Siehe <i>So stellen Sie den Sensor für „Aufsammler voll“ ein auf Seite 91.</i>
	Das Gerät wird bei hohem, dickem und/oder nassem Gras im Nicht-Sammelmodus betrieben. Siehe <i>So erhalten Sie ein gutes Mähergebnis auf Seite 94.</i>
	Die Messer sind lose. Siehe <i>So überprüfen Sie die Messer auf Seite 104.</i>
	Ein oder mehrere Messer sind nicht gewuchtet. Siehe <i>So überprüfen Sie die Messer auf Seite 104.</i>
	Die Schnecke beschädigt ist.
	Der Motor ist lose.
Das Mähergebnis ist nicht zufriedenstellend	Die Messer sind stumpf. Siehe <i>So tauschen Sie die Messer aus auf Seite 104.</i>
	Das Gras ist lang oder nass. Siehe <i>So erhalten Sie ein gutes Mähergebnis auf Seite 94.</i>
	Das Mähdeck ist schief.
	Verstopfung durch Gras im Mähdeck. Siehe <i>So reinigen Sie das Gerät auf Seite 96.</i>
	Der Reifendruck ist auf der rechten und linken Seite unterschiedlich. Siehe <i>So stellen Sie den Reifendruck ein auf Seite 101.</i>
	Das Gerät wird mit zu hoher Geschwindigkeit betrieben. Siehe <i>So erhalten Sie ein gutes Mähergebnis auf Seite 94.</i>
	Die Motordrehzahl ist zu niedrig. Siehe <i>So erhalten Sie ein gutes Mähergebnis auf Seite 94.</i>
	Der Antriebsriemen rutscht durch.

---

# Transport, Lagerung und Entsorgung

---

## Transport

- Das Gerät ist schwer und kann Quetschungen verursachen. Seien Sie vorsichtig, wenn Sie es auf ein Fahrzeug oder einen Anhänger laden oder davon herunterladen.
- Verwenden Sie einen für den Transport des Geräts zugelassenen Anhänger.
- Vergewissern Sie sich, dass Sie die örtliche Straßenverkehrsordnung kennen bevor Sie das Gerät in einem Anhänger oder auf öffentlichen Straßen transportieren.

## So befestigen Sie das Gerät sicher für den Transport auf einem Anhänger



**WARNUNG!** Die Feststellbremse reicht nicht aus, um das Gerät während des Transports zu sichern. Befestigen Sie das Gerät fest am Anhänger.

Ausstattung: 2 zugelassene Spanngurte und 4 Unterlegkeile.

1. Betätigen Sie die Handbremse.
2. Befestigen Sie die Spanngurte um Rahmen oder Wagenheck.
3. Ziehen Sie die Spanngurte in Richtung Front und Heck Anhängers an, um das Gerät zu sichern.
4. Platzieren Sie die Unterlegkeile vor und hinter die Hinterräder.

## So schleppen Sie das Gerät ab

Das Gerät verfügt über ein hydrostatisches Getriebe. Zur Vermeidung von Schäden am Getriebe, darf das Gerät nur über kurze Strecken und bei niedriger Geschwindigkeit abgeschleppt werden.

Deaktivieren Sie das Getriebe beim Abschleppen. Siehe *So aktivieren und deaktivieren Sie den Antrieb auf Seite 90*.

## Lagerung

Am Ende der Saison oder wenn Sie das Gerät mehr als 30 Tage nicht verwenden, muss es für die Lagerung vorbereitet werden. Wenn Sie Kraftstoff über einen längeren Zeitraum (30 Tage oder länger) im Tank lassen, können klebrige Partikeln zu Verstopfungen im Vergaser und zu Störungen im Motor führen.

Zur Vermeidung von klebrigen Partikeln während der Lagerung, fügen Sie einen Stabilisator hinzu. Wenn Alkylatbenzin (Aspen) verwendet wird, ist kein Stabilisator erforderlich. Wenn Sie Standardbenzin verwenden, wechseln Sie nicht zu Alkylatbenzin, da sich empfindliche Gummitteile ver härten können. Geben Sie den Stabilisator zum Kraftstoff in den Tank oder in den Behälter für die Lagerung. Befolgen Sie immer die

Mischungsverhältnis-Vorgaben des Herstellers. Lassen Sie den Motor mindestens 10 Minuten laufen, nachdem Sie den Stabilisator zugegeben haben bis er in den Vergaser strömt.



**WARNUNG!** Lagern Sie das Gerät nicht mit Kraftstoff im Tank in Innenräumen oder Räumen mit unzureichender Belüftung, in denen Benzindämpfe in Kontakt mit offenem Feuer, Funken oder einem Kontrollämpchen (Boiler, Warmwasserspeicher, Wäschetrockner usw.) kommen können.



**WARNUNG!** Entfernen Sie Gras, Blätter und andere brennbare Materialien vom Gerät, um die Brandgefahr zu reduzieren. Lassen Sie das Gerät abkühlen, bevor Sie es einlagern.

- Reinigen Sie das Produkt, siehe . Bessern Sie Lackschäden aus, und Rost zu vermeiden.
- Untersuchen Sie das Gerät auf abgenutzte oder beschädigte Teile und ziehen Sie lose Schrauben und Muttern an.
- Laden Sie den Akku. Verwenden Sie ausschließlich das von Husqvarna vorgeschriebene Ladegerät für diese Art Akku (LiFePO4).
- Wechseln Sie das Motoröl, und entsorgen Sie das Altöl.
- Leeren Sie den Kraftstofftank. Starten Sie den Motor und lassen Sie ihn laufen, bis kein Kraftstoff mehr im Vergaser ist.

**Hinweis:** Leeren Sie Tank und Vergaser nicht, wenn ein Stabilisator hinzugefügt wurde.

- Entfernen Sie die Zündkerzen, und füllen Sie einen Esslöffel Motoröl in jeden Zylinder. Drehen Sie die Motorwelle von Hand, um das Öl zu verteilen, und schrauben Sie die Zündkerzen wieder ein.
- Schmieren Sie alle Schmiernippel, Gelenke/ Verbindungen und Achsen.
- Lagern Sie das Gerät an einem sauberen, trockenen Ort, und decken Sie es für zusätzlichen Schutz ab.
- Eine Abdeckung zum Schutz Ihres Geräts während Lagerung oder Transport ist bei Ihrem Händler erhältlich.

## Entsorgung

- Gebrauchtes Motoröl, Frostschutzmittel etc. ist gefährlich und darf nicht im Freien oder auf dem Boden entsorgt werden. Entsorgen Sie immer alle verwendeten Chemikalien in einem Service Center oder in einer geeigneten Beseitigungsanlage.

- Wenn das Gerät abgenutzt ist und nicht mehr verwendet wird, können Sie es zurück zum Händler oder zu einer geeigneten Recyclingstelle schicken.
- Gehen Sie wegen der möglichen Auswirkungen auf die Umwelt vorsichtig mit Öl, Ölfiltern, Kraftstoff und dem Akku um. Befolgen Sie die örtlichen Recyclinganforderungen und geltenden Vorschriften.

- Entsorgen Sie den Akku nicht über den Hausmüll.
- Schicken Sie den Akku an eine Husqvarna-Servicewerkstatt oder entsorgen Sie ihn in einer Beseitigungsanlage für Altbatterien.

## Technische Daten

### Technische Angaben

	RC 318T	RC 320Ts AWD
<b>Abmessungen</b>		
Länge ohne Mähdeck, mm	2089	2089
Breite ohne Mähdeck, mm	1030	1030
Länge mit Mähdeck, mm	2394	2394
Breite mit Mähdeck, mm	1176	1176
Höhe, mm	1284	1284
Gewicht ohne Mähdeck, mit leeren Tanks, kg	326	327
Gewicht einschl. Mähdeck, mit leeren Tanks, kg	389	390
Radstand, mm	903	903
Spurweite vorn, mm	860	860
Spurweite hinten, mm	670	670
Reifengröße	16×6,50×8	16×6,50×8
Reifendruck, hinten – vorn kPa/bar	150/1,5/21,8	150/1,5/21,8
Max. zulässiges Gefälle, Grad °	10	10
<b>Motor</b>		
Marke/Modell	Briggs & Stratton/Endurance 7200 Twin	Briggs & Stratton/Endurance 7220 Twin
Nennleistung des Motors, kW <sup>9</sup>	12,6	12,6
Hubraum, cm <sup>3</sup>	656	656
Höchstzahl des Motors, U/min:	3000 +/- 100	3000 +/- 100
Höchstgeschwindigkeit vorwärts, km/h	8,5	8,5

<sup>9</sup> Die Nennleistung der Maschine ist die durchschnittlich nach SAE-Standard J1349/ISO1585 gemessene Nettoleistung einer typischen Produktionsmaschine, die (bei einer bestimmten Drehzahl) an das Maschinenmodell abgegeben wird. Maschinen für die Massenproduktion können von diesem Wert abweichen. Die tatsächliche Ausgangsleistung des eingebauten Motors hängt von der Betriebsdrehzahl, den Umgebungsbedingungen und anderen Werten ab.

	RC 318T	RC 320Ts AWD
Kraftstoff, Mindest-Oktanzahl bleifrei	85	85
Tankvolumen, Liter	12	12
Öl	Klasse SF, SG, SH oder SJ SAE40, SAE30, SAE10W-30, SAE10W-40 oder SAE5W-20	Klasse SF, SG, SH oder SJ SAE40, SAE30, SAE10W-30, SAE10W-40 oder SAE5W-20
Ölmenge inkl. Filter, Liter	1,6	1,6
Ölmenge ohne Filter, Liter	1,4	1,4
Anlasser	Elektronischer Start, 12 V	Elektronischer Start, 12 V
<b>Getriebe</b>		
Marke	Tuff Torq K66 AT	Tuff Torq K664M/KTM10T
Öl, Klasse SF-CC	SAE 10W/40	SAE 10W/50 Synthetic
<b>Elektrisches System</b>		
Typ	12 V, negativ geerdet	12 V, negativ geerdet
Batterie	LiFePO <sub>4</sub>	LiFePO <sub>4</sub>
Max. Akkuladespannung	14,4V	14,4V
Max. Akkuladestrom	3,0A	3,0A
Zündkerze	XC92YC	XC92YC
Elektrodenabstand, mm	0,75	0,75
Leuchte	LED GU5.3 12 V 4,5-6,5 W	LED GU5.3 12 V 4,5-6,5 W
<b>Geräuschemissionen<sup>10</sup></b>		
Schalleistungspegel, gemessen dB(A)	99	99
Garantierte Schalleistung dB(A)	100	100
<b>Lautstärke<sup>11</sup></b>		
Schalldruckpegel am Ohr des Bedieners, dB(A)	85	85
<b>Vibrationswerte<sup>12</sup></b>		
Vibrationspegel am Lenkrad, m/s <sup>2</sup>	2,4 m/s <sup>2</sup>	2,4 m/s <sup>2</sup>

<sup>10</sup> Umweltbelastende Geräuschemissionen, gemessen als Schalleistung ( $L_{WA}$ ) gemäß EG-Richtlinie 2000/14/EG.

<sup>11</sup> Schalldruckpegel gemäß EN ISO 5395. Berichten zufolge liegt der Schalldruckpegel normalerweise bei einer Ausbreitungsklasse (standardmäßige Ausbreitung) von 1,2 dB (A).

<sup>12</sup> Vibrationspegel gemäß EN ISO 5395. Die für den Vibrationspegel angegebenen Werte haben eine typische statistische Ausbreitung (Standardabweichung) von 0,2 m/s<sup>2</sup> (Lenkrad) und 0,8 m/s<sup>2</sup> (Sitz).

	RC 318T	RC 320Ts AWD
Vibrationspegel am Sitz, m/s <sup>2</sup>	0,5 m/s <sup>2</sup>	0,5 m/s <sup>2</sup>

Mähdeck	Combi 112
Schnittbreite, mm	1120
Schnitthöhe, 8 Positionen, mm	25-75
Gewicht, kg	63
Klingenlänge linke und rechte Klinge, mm	555
Klingenlänge zentrierte Klinge, mm	243
Messer	
Linke Klinge Artikelnummer	588 82 43-10
Rechte Klinge Artikelnummer	588 82 43-20
Zentrierte Klinge Artikelnummer	588 82 44-10



**WARNUNG!** Durch die Verwendung eines Mähdecks, das nicht für das Gerät zugelassen ist, können Objekte mit hoher Geschwindigkeit herausgeschleudert

werden und schwere Verletzungen verursachen. Verwenden Sie keine anderen Mähdecktypen als die in dieser Bedienungsanleitung angegebenen.

## Service

### Service

Führen Sie eine jährliche Überprüfung bei einem autorisierten Service Center durch, um sicherzustellen, dass das Gerät sicher betrieben werden kann und in der Hochsaison in optimalem Zustand ist. Der beste Zeitpunkt für eine Wartung oder Überholung des Geräts ist die Nebensaison.

Geben Sie bei der Ersatzteilbestellung das Anschaffungsjahr sowie Modell, Typ und Seriennummer an.

Verwenden Sie stets Originalersatzteile.

## Gewährleistung

### Getriebegewährleistung

Gilt nur für RC 320Ts AWD.

Die Getriebegewährleistung gilt nur, wenn Prüfungen der Drehzahl der Vorder- und Hinterräder gemäß

Wartungsplan erfolgen. Lassen Sie das Getriebe zur Vermeidung von Schäden von einer autorisierten Servicewerkstatt entsprechend einstellen. Siehe die angegebenen Tabellenwerte im Werkstatthandbuch.

## EG-Konformitätserklärung

### EG-Konformitätserklärung

**Husqvarna AB**, SE-561 82 Huskvarna, Schweden, Tel.: +46-36-146500, versichert, dass die **Husqvarna Aufsitzrasenmäher RC 318T und RC 320Ts AWD** ab

den Seriennummern des Baujahrs 2014 (die Jahreszahl wird im Klartext auf dem Typenschild angegeben, mitsamt einer nachfolgenden Seriennummer) den



Vorschriften folgender RICHTLINIE DES RATES entspricht:

- „Maschinen-Richtlinie“ **2006/42/EG** vom 17. Mai 2006
- Richtlinie „über elektromagnetische Verträglichkeit“, **2014/30/EU** vom 26. Februar 2014
- „Richtlinie über umweltbelastende Geräuschemissionen von zur Verwendung im Freien vorgesehenen Geräten und Maschinen“ **2000/14/EG** vom 8. Mai 2000

Informationen zu Geräuschemissionen und der Mähbreite finden Sie unter „Technische Daten“.

Folgende einheitliche Normen wurden angewendet:

**EN ISO 12100, EN ISO 5395-1, EN ISO 5395-3, EN ISO 14982**

Sofern nicht anders angegeben, sind die oben genannten Normen die neuesten veröffentlichten Versionen.

Die angemeldete Prüfstelle **0404, SMP Svensk Maskinprovning AB, Box 7035, SE-750 07 Uppsala** hat Berichte zur Beurteilung der Übereinstimmung gemäß Anlage VI zur RICHTLINIE DES RATES vom 8. Mai 2000 "über umweltbelastende Geräuschemissionen von zur Verwendung im Freien vorgesehenen Geräten und Maschinen" 2000/14/EC veröffentlicht.

Das Prüfzertifikat hat die Nummer: 01/901/283

Huskvarna, 2017-02-15



Claes Losdal, Entwicklungsleiter/Gartenprodukte  
(Bevollmächtigter Vertreter für Husqvarna AB,  
verantwortlich für die technische Dokumentation)





Original instructions  
Instructions d'origine  
Originalanweisungen

1158674-38



2017-02-03